

Большая
Энциклопедія.

Томъ первый.

А — Арбрѣсь.

Большая Энциклопедія.

Словарь общедоступныхъ свѣдѣній по всѣмъ
отраслямъ знанія

подъ ред. **С. Н. Южакова**

и редакторовъ отдѣловъ:

Біологическія науки, кромѣ ботаники	П. Ф. Лесгафтъ , проф.
Ботаника и сельское хозяйство	В. Я. Добровлянскій , проф.
Военный отдѣлъ	А. С. Лыкошинъ , проф.
Географія, геологія и минералогія	С. Н. Никитинъ .
Древне-русская письмен. и славянскія литературы	А. К. Бороздинъ , прив.-доц.
Иностранныя литературы	(Ф. А. Браунъ , проф. П. И. Вейнбергъ .)
Исторія	А. С. Трачевскій , проф.
Лингвистика	Д. Н. Овсянко-Куликовскій , проф.
Музыка	Л. А. Саккетти , проф.
Физика, химія и техника	М. Ю. Гольдштейнъ , прив.-доц.
Философія	П. Ф. Каптеревъ .
Экономическій отдѣлъ	В. Г. Яроцкій , проф.
Юридическій отдѣлъ	(Л. О. Петражицкій , проф. В. М. Гессенъ , прив.-доц.)

Около 10,000 иллюстрацій въ текстъ и на приблизительно 1000 отдѣльныхъ приложеніяхъ: хромолитографіяхъ, картахъ, планахъ и черныхъ картинахъ.

Первый томъ.

А — Арбрѣсь.

С.-Петербургъ.

Книгоиздательское Т-во „Просвѣщеніе“, Невскій пр. 50.

1900.

Дозволено цензурою. Сиб., 10 марта 1900 г

Типографія Книгоиздательскаго Т-ва „Просвѣщеніе“ Сиб., 7 рота, соб. д. № 20.

Списокъ иллюстрацій въ I-мъ томѣ.

Отдѣльныя приложения :

	Стр.		Стр.
Абиссинія, Дарфуръ и Египеть, географич. карта	18	Альпійскія растенія, хромолитографія	442
Австраійская фауна, хромолитографія	62	Альпы, физическая карта	443
Австралія, географическая карта	64	„ геологическая карта	445
Австро-Венгрія, политич. карта	82	Америка Сѣверная, физич. карта	491
„ „ историч. „	84	„ Южная, физич. карта	491
Автомобили, черн. картина	100	„ Сѣверная, политич. карта	508
Азія, физическая карта	162	„ Южная, политич. карта	508
„ политич. карта	174	„ историческая карта	508
Азіятская культура I—II, черн. картина	176	Американскія древности I—II, черн. картина	512
Азія, карта путешествій	178	Амстердамъ, планъ	534
„ „ „ въ Центральной Азіи (съ объяснит. текстомъ)	180	Анатомія: Кровеносные сосуды человѣка, хромо- литографія	572
Акварій, хромолитографія (съ объяснит. текстомъ)	237	Англія и Уэльсъ, политич. карта	594
Александра Великаго царство, географич. карта	327	„ „ „ геологич. „	596
Алмазы, черная картина	393	Антилопы I—II, черная картина	684
Алфавитъ, таблица важнѣйшихъ алфавитовъ	404	Аппретурныя машины I—II, черн. таблицы	754

Рисунки въ текстѣ:

	Стр.		Стр.
Абака (въ зодствѣ)	6	Альдобрандинская свадьба	435
Аберрація свѣта	16	Альтазимуть Страссб. Обсерваторіи	454
Абрассасъ	25	Алюминій, фиг. 1—2: аппаратъ Cowles	466
Автомобили (механизмъ)	101	„ „ 3 „ Héroult	466
Агатъ, фиг. 1—3	113	Амазонка	476
Акантъ, фиг. 1: растеніе	231	Амариллисовыя: цвѣтокъ Нарцисса	480
„ „ 2: орнаментъ	232	Амміакъ: аппаратъ Грюнеберга	523
Аккумуляторъ, фиг. 1: механический	250	Аммонъ и Муть	527
„ „ 2: воздушный	251	Амфіонъ и Зефъ	550
„ „ 1—2: электрический	252	Амфора, фиг. 1—2	551
Акротирин, фиг. 1—2	258	Анемометръ, фиг. 1: анемометръ Вильда	641
Актеопъ	265	„ „ 2: „ Робинзона	641
Акушерскіе щипцы	275	„ „ 3: „ Флетшера	641
Алейроновыя зерна, фиг. 1—4	306	Аномалія въ астрономіи	671
Александрія (планъ древняго города)	315	Антенны насѣкомыхъ	679
Алкалиметръ и Асидиметръ, фиг. 1—2	373	Антиной	686
Алкоголометрия, фиг. 1: Перегонный аппаратъ	382	Антраценъ (аппаратъ для добыванія)	712
„ „ 2: Вапориметръ	383	Анубисъ	722
Алмазъ, фиг. 1:	394	Аполлонъ, фиг. 1: Бельведерскій	740
„ „ 2: алмазъ Орлова	395	„ „ 2: съ лирою и грифомъ	741
Алтарь, фиг. 1: античный алтарь	402	Апостольская кружка	746
„ „ 2: алтарь въ Госларѣ	402	Апотезисъ	717
„ „ 3: походный алтарь	403	Аралевыя: цвѣтокъ <i>Atalia Japonica</i>	783

Лица, принимающія участие

ВЪ

„Большой Энциклопедіи“.

Абрамовичъ, Д. И., проф.
Аваловъ, З. Д.
Авненскій, Н. О.
Антоповичъ, М. А.
Антоновскій, Ю. М.
Башкировъ, А. В.
Біанки, В. Л., старшій зоологъ Академіи Наукъ.
Богдановичъ, А. И.
Бородинъ, И. П., проф.
Бородяня, А. К., проф.
Брагинская, Р. А. врачъ.
Брандтъ, О. И.
Брауде, А. В.
Браудо, А. И.
Брауъ, О. А., проф.
Бѣлоковскій, И. П.
В. В.
Вейнбергъ, П. И.
Веселовскій, А. Н., академикъ.
Гессенъ, В. М., пр.-доц.
Гильченко, В. А.
Головчанинъ, Н. Л., хим.
Голубевъ, А. К.
Голубовскій, П. В., проф.
Гольденблюмъ, М. А., д-ръ.
Гольдмерштейнъ, Л. М.
Гольдштейнъ, М. Ю., прив.-доц.
Горнфельдъ, А. Г.
Гребницкій, С. А.
Гуревичъ, Я. Г.
Добровлянскій, В. Я., проф.
Житецкій, И. П.
Закъ, Л. С.
Златовратскій, Н. Н.
Ивановскій, А. А., проф.
Каптеревъ, П. О.
Карновъ, Е. П.
Карышовъ, Н. А., проф.
Кивлицкій, Е. А.
Клеменць, Д. А., старшій этнографъ Акад. Наукъ.
Кондаковъ, Н. П., академикъ.
Кордтъ, В. А.
Корживскій, С. И., академикъ.
Короленко, В. Г., поч. академикъ.
Коршунъ, Л. Г., инж.
Кулаковскій, Ю., проф.
Лазаревскій, А. М.
Лесгафтъ, П. Ф., проф.

Лесевичъ, В. В.
Ливисеръ, Г. Ф.
Лясковскій, Н. Л.
Лыкошинъ, А. С., проф.
Любименко, В. П.
Ляцкій, Е. А.
Ляценко, А. И.
Малисъ, Л. Г.
Маминъ, Д. Н.
Миклашевскій, А. И., проф.
Милюковъ, П. И.
Михайловскій, Н. К.
Михайловскій (Гаринъ), И. Г., инж.
Моклевскій, П. В.
Морозовъ, П. О.
Никитинъ, С. И., старш. геологъ.
Николай — Овъ.
Обнорскій, Н. П.
Обручевъ, В. А.
Овсянко-Куликовскій, Д. Н., проф.
Остроградскій, А., доц.
Петражицкій, Л. О., проф.
Пискорскій, В. К., проф.
Погодинъ, А. Л., прив.-доц.
Потанинъ, Г. П.
Прессъ, М. А., инж.
Саккетти, Л. А., проф.
Семевскій, В. И.
Семеновъ, П. И.
Сильчевскій, Д. П.
Симони, П. К.
Скабичевскій, А. М.
Соколовскій, П. А.
Станюковичъ, К. М.
Томашевскій, Б. В., прив.-доц.
Трачевскій, А. С., проф.
Филиповъ, М. М., д-ръ фил.
Холодковскій, Н. А., проф.
Чудновскій, С. Л.
Чупровъ, А. И., проф.
Шауманъ, А. К.
Шахматовъ, А. А., академикъ.
Шинмаревъ, В. О.
Шифрановъ, П. А.
Щеккина, Е. И.
Щербина, О. А.
Ярмерштедтъ, В. К.
Яроцкій, В. Г., проф.

И МН. ДР.

А.

А, а, по слав. **Ѧ, а; Ѡ, ꙗ**. 1) первая буква всѣхъ европейскихъ и огромнаго большинства другихъ азбукъ (см.), по славянски носитъ название азъ; изъ трехъ вышеприведенныхъ начертаній, первое принадлежитъ гражданской азбукѣ (см.), второе — кириллицѣ (см.), третье — глаголицѣ (см.). 2) звукъ, самый открытый звучный и чистый среди прочихъ гласныхъ; произносится при широко открытыхъ губахъ и обыкновенномъ низкомъ положеніи языка (см. рисунокъ sub verbo языкъ). Въ русскомъ литературномъ языкѣ и въ южно-великорусскихъ и бѣлорусскихъ говорахъ народныхъ, звукъ *а* очень распространенъ (см. *аканіе*). Изъ другихъ славянскихъ языковъ *а* очень распространено въ сербскомъ, гдѣ оно стоитъ въ соотвѣтствіи съ праславянскимъ *а* и праславянскими глухими гласными; наименѣе *а* распространено въ чешскомъ. 3) въ славянской азбукѣ число 1 и 1000, подобно тому, какъ и въ греческомъ и евр. алфавитѣ *а* обозначаетъ тѣже числа: 1 или 1000; въ послѣднемъ случаѣ передъ *а* ставится снизу особый знакъ; въ обоихъ случаяхъ надъ *а* ставится титло. 4) въ алгебрѣ и вообще математикѣ *а*, какъ и другія начальныя буквы латинской азбуки, употребляется для обозначенія извѣстныхъ или постоянныхъ величинъ, въ то время какъ послѣднія буквы алфавита (*х, у, z*) — для обозначенія неизвѣстныхъ или переменныхъ величинъ. 5) въ музыкѣ въ тональной системѣ шестая ступень диатонической гаммы, или десятая хроматической, лада С. Итальянцы, французы, испанцы и русскіе называютъ ее *la*. Въ различныхъ октавахъ для отличія ея прибавляютъ черточки или цифры, такъ *â* или *á* обозначаютъ, что *а* находится въ односторонней октавѣ и т. д. Одностороннее *а* — тонъ, повсемѣстно принятый для настраиванія инструментовъ въ оркестрѣ (строить обыкновенно по гобою). Нормальная высота его, бывшая прежде непостоянной, опредѣлена Французскою Академіей въ 1858 году въ 870 простыхъ или 435

двойныхъ колебаній въ секунду („Парижскій камертонъ“). Этотъ тонъ одобренъ международной конференціей въ Вѣнѣ въ 1885 году для официального введенія повсемѣстно. Въ старыхъ антифонаріяхъ, тонаріяхъ и т. д. Грегорианскаго церковнаго пѣнія, *а* вначалѣ пѣснопѣнія обозначаетъ, что оно написано въ первомъ церковномъ ладѣ. — Въ сочиненіяхъ теории музыки буквы *А* и *а* употребляются въ значеніи аккордовъ, такъ *А* обозначаетъ *A-dur*’ный аккордъ, *а* — *a-moll*’ный аккордъ. — Въ партитурахъ и голосахъ буквы алфавита (*А—Z, Аа—Zz*) обозначаются для облегченія разуучиванія сочиненія по частямъ при репетиціяхъ, для повтореній и т. д. 6) Въ славянскихъ языкахъ *а* имѣетъ значеніе союза, въ русскомъ — противительнаго, въ нѣкоторыхъ другихъ (напр. чешскомъ) — соединительнаго. 7) Какъ первая буква алфавита *а* означаетъ начало напр. въ выраженіяхъ „Отъ *А* до *Z*“, „альфа и омега“ и пр. 8) Въ астрономіи *а* — главная звѣзда созвѣздія.

Аа (Ахъ, Аахъ, древнѣм. *Aha*, датск. *Aa* — „вода“, лат. *aqua*), названіе многихъ рѣкъ въ Германіи (Вестфальская *А.* — притокъ Верры и др.), Швейцаріи (Сарнская *А.* и др.) и сосѣднихъ странахъ (во франц. Фландріи *А.* впад. въ Ламаншь); въ Россіи: въ Курл. и Лифл. (см. *Большераа, Трей-дѣраа, Ливенаа*).

Аагардъ, см. *Огордъ*.

Аа-Готепъ (*Aah-Gotep*), египетск. царица начала 18 династіи ок. 1500 г. до Р. X. Около муміи ея, найденной близъ Фивъ въ 1860 г., лежало множество украшеній и оружія изъ золота, серебра и бронзы; желѣза еще нѣтъ. Среди оружія выдѣляется кинжалъ съ дерев. рукояткой, украшенной золотомъ и цвѣтными камнями, и клинкомъ, на одной сторонѣ котораго изображены левъ, преслѣдующій быка, и 4 стрелы, на другой 15 цвѣтковъ. Этотъ кинжалъ представляетъ параллель къ найденному Шлиманомъ микенскому кинжалу съ изображеніемъ охоты на льва. Изъ вещей

замѣчательнъ въ качествѣ древнѣйшаго египетск. эмальероваго украшенія золотой браслетъ съ изображеніями на фонѣ изъ голубой эмали.

Аазенъ, см. *Озенъ*

Ааленъ, гл. гор. въ виртемб. Ягстскомъ округѣ, на рѣкѣ Кохеръ; скрещеніе желѣзнодорожныхъ линій, памятникъ поэту Шуберту; 7867 ж., запим. производствомъ машинъ, глиняныхъ, серебряныхъ и золотыхъ издѣлій. Въ окрестностяхъ многочисленныя желѣзодобывательныя заводы. А. былъ раньше вольнымъ имперскимъ городомъ, а въ 1802 г. присоединенъ къ Виртембергскому королевству.

Аали-паша, турецк. государств. дѣятель, род. 1815 г., 15-ти лѣтъ началъ службу по вѣдомству иностранныхъ дѣлъ и въ 1840—44 гг. былъ посланникомъ въ Лондонъ, въ 1846—52 г. былъ министр. иностр. дѣлъ, а затѣмъ короткое время великимъ визиремъ, послѣ чего, впадъ въ немилость, отправленъ губернаторомъ въ Смирну, а затѣмъ въ Бруссю. Съ началомъ восточной войны, въ 1854 г., А. былъ вызванъ обратно и получилъ портфель иностр. дѣлъ, въ іюль 1855 г. назначенъ велик. визиремъ и предсѣдательствовалъ въ комиссіи, выработавшей гаттигумаюнъ 18 февр. 1856 г., провозгласившій равноправность всѣхъ подданныхъ безъ различія вѣроисповѣданія. При переговорахъ о мирѣ А. съ большой энергіей защищалъ интересы Турціи, но не смогъ провести всѣ свои требованія и въ 1856 г. былъ отставленъ отъ должности велик. визира, сохранивъ званіе члена верховнаго совѣта и министра безъ портфеля. Назначенный въ 1861 г. министр. иностр. дѣлъ, А. вмѣстѣ съ великимъ визиремъ Фуадомъ-пашой продолжалъ дѣло реформъ въ Турціи, при чемъ проектированную Фуадомъ еще въ 1865 г. конфискацію принадлежавшихъ мечетямъ земель удалось хоть отчасти осуществить въ 1868 г., послѣ того какъ въ 1867 г. А. занялъ мѣсто велик. визира, а Фуадъ — министра иностр. дѣлъ. Во время путешествія султана на парижск. выставку 1867 г., А. стоялъ во главѣ регентства и былъ главнымъ вдохновителемъ реформаторск. дѣятельности правительства; въ то-же время онъ энергично и успѣшно боролся противъ притязаній Египта на независимость. А. ум. 1871 г.

Ааль, см. *Оль*.

Аальбергъ, см. *Ольбергъ*

Аальтъ, см. *Ольтъ*.

Аангичъ, птица, см. *Морянка*.

Аара (у французовъ Ароль), самый значительный швейцарскій притокъ Рейна. Берегъ начало на высотѣ 2260 м. надъ ур. моря въ Аарскихъ ледникахъ, образуетъ вмѣстѣ съ Эрленбахомъ въ долинѣ Гаэли водопадъ Гандекъ (.60 м. выс.) и врывается чрезъ узкую и глубокую горную расщелину въ открытую Мейрингенскую долину, гдѣ съ нимъ сливаются бурные горные потоки Альпахъ, Рейхенбахъ и др. Канализованная здѣсь, А. протекаетъ чрезъ

Бриенцское, затѣмъ Тунское озеро, принимая въ себя стекающія съ отроговъ Бернского нагорья Лючицу и Кандеръ. Вступивъ на швейцарскую плоскую возвышенность и вновь пріобрѣтѣя быстрое теченіе, А. обгибаетъ Бернъ и протекаетъ многочисл. извилинами по „странѣ озеръ“, гдѣ при посредствѣ отводнаго канала Гатнекъ соединяется съ Вильскимъ оз. Далѣе, обгибая подошву Юры, которую А. прорывъзываетъ непосредственно по впаденіи въ нее Рейсса и Лиммата, близъ Кобленца она впадаетъ въ Рейнъ. Въ среднемъ теченіи А. принимаетъ притоки Саану и Циль слѣва и Большую Эмму справа. Дл. теч. А. 279,8 км.

Ааргау (Aargau), гл. гор. швейц. кантона Ааргау на прав. бер. Аары; кантональная библиотека въ 60,000 т., естественнонаучныя, историческ. и этнологическ. собранія. А. имѣетъ не болѣе 7000 жит.; изготовляемые здѣсь жижи, физич. инструменты, колокола, пушки, пользуются большою извѣстностью. А. принадлежалъ австрійск. Ааргау, въ 1415 г. отошелъ къ Берну; въ 1798 г. былъ въ теченіе нѣсколькихъ мѣсяцевъ резиденціей центральныхъ властей Гельветской республики, послѣ чего сдѣлался гл. гор. вновь образованнаго кантона Ааргау.

Аарбургъ, городокъ швейц. кантона Ааргау, при впад. Виггера въ Аару, 2079 жит. На высокой скалѣ живописно расположенъ замокъ А., въ настоящее время кантональный исправит. пріютъ для малолѣтнихъ преступниковъ.

Ааргау, кантонъ на сѣверѣ Швейцаріи; занимаетъ площадь въ 1404 кв. клм. А. принадлежитъ большей своей частью швейц. плоской возвышенности, образующей рядъ плоскихъ долинъ, изъ которыхъ вытекаетъ много рѣчекъ. Меньшая часть кантона простирается по Юрской цѣпи, Аарой дѣлится на западную и восточную половинны; первая (Раурахія по имени нар. Раураки) представляетъ ниспадающій къ Рейну рядъ холмовъ и долинъ; вторая (графство Баденъ) простирается между Лимматомъ, Аарой и Рейномъ и образуетъ холмистую страну. Населеніе А. состоитъ (1888) изъ 193,834 ч., въ томъ числѣ 106,351 протест., 85,385 катол. и 1,051 евр. По языку преобладаютъ нѣмцы (192,858). Не смотря на плодородіе почвы, земледѣліе и лѣсоводство, стоящія на высокой ступени развитія, не удовлетворяютъ вполне потребностей населенія. Производительной земли въ А. 91% всей площ. или 1291,4 кв. клм., изъ нихъ 404,3 — пахотной земли, 44,3 — луговъ, 27,7 — подъ виноградниками, 400,7 — лѣса. Виноградъ воздѣлывается въ Юрскихъ округахъ, самые лучшіе виноградники — въ Кастелепъ, Шицахъ и Веттингенѣ. Чо касается скотоводства, то въ 1886 г. числилось 3,230 лоша., 74,642 гол. рогатаго скота, 20,785 свиней, 1,431 овца, 16,194 козы, 15,952 улья. Скотъ преимущественно хорошей породы, частью

бернскій, частью швицскій; въ 1888 г. въ 117 сыроварняхъ добыто было 19,256 двойныхъ центнеровъ сыра. Горное дѣло доставляетъ известнякъ, гипсъ и алебастръ (на Юрѣ); при Меллингенѣ, Вюренлозѣ и пр. имѣются многочисленныя каменоломни. Промышленность значительно развита; въ 1891 г. въ А. числилось 345 фабрикъ съ 16,915 рабоч. Главныя отрасли обрабатывающей промышленности представляютъ хлопчатобумажное производство — въ Нижнемъ А. и округѣ Баденъ (до 300,000 веретенъ) и плетение вещей изъ соломы — въ окр. Воленъ. Кромѣ сигарныхъ и табачныхъ фабрикъ, должно отмѣтить значит. металлургическое производство въ гл. гор. кантона Аарау. Изъ минеральныхъ источниковъ пользуются извѣстностью находящіяся въ Баденѣ, Шинцнахѣ, Вильдеггѣ и Бирменсторфф. Управление А. по конституціи 23 апрѣля 1885 г. чисто демократическое. Суверенитетъ народа выражается въ принятіи или отклоненіи народнымъ голосованіемъ конституціи, въ правѣ инициативы по отношенію къ пересмотру основныхъ законовъ, въ законодательной инициативѣ, въ избираніи и распусценіи Большого Совѣта (Der Grosse Rat). Большой Совѣтъ, члены котораго избираются по 1 на 1000 челов., представляютъ всѣ законопроекты и другія важныя постановленія на рѣшеніе народа (референдумъ); народныя голосованія обычно происходятъ 2 раза въ годъ, весной и осенью. Исполнительная власть предоставлена правительственному совѣту. Суды и правительств. лига въ округахъ тоже выборные. Во главѣ общины стоитъ избираемый ею общинный совѣтъ. Кромѣ общинныхъ или начальныхъ школь, въ кантонѣ имѣются 23 окружныхъ школь съ характеромъ прогимназій, 1 учительская семинарія (въ Веттингенѣ), 1 семинарія для учительницъ и кантональное училище (въ Аарау), состоящее изъ гимназій и ремесленной школы. По бюджету 1890 г. доходы составляли 2.729,488 фр., расходы 2.689,458 фр.; расходы падаютъ главн. образ. на народное образованіе (651,543 фр.). Въ концѣ 1890 г. общее кантональное состояніе оцѣнивалось въ 21.941,305 фр. актива и 3.110,316 фр. пассива, слѣдов. чистое кантональное имущество составляло 18.830,989 фр.

Исторія. Въ древности А. представляло алеманское графство, обнимавшее теперешніе кантоны Аарау и Люцернъ и части кантоновъ Бернъ, Золотурнъ, Унтервальденъ и другіе; съ теченіемъ времени нѣкоторыя области образовали самостоятельныя графства. Съ прекращеніемъ рода графовъ Ленцбургъ (1173 г.), А. перешель къ Габсбургамъ. Въ 1415 г. А. завоеванъ и раздѣленъ между союзниками: Берну досталась западная часть, Люцерну — югъ, Цюриху — востокъ; „вольные штаты“ и графство Баденъ, управлялись какъ общія области, 7—8 кантонами. Во время реформаціи къ послѣдней примкнулъ

только Бернскій А., графство Баденъ сдѣлалось смѣшаннымъ, „вольные штаты“ остались католическими. Послѣ революціи въ 1798 г., частьерна образовала кантонъ А., „общія области“ превращены въ кантонъ Баденъ. Нынѣшній кантонъ А. съ присоединеніемъ къ нему уступленнаго Австріей (1801 г.) Фрикталля образованъ въ 1803 г. Несмотря на конфессиональную пестроту населенія, А. процвѣталъ подъ представительнo-демократическимъ управленіемъ. Въ 1814 г. конституція была измѣнена въ аристократическомъ духѣ (повышенъ избирательный цензъ и пр.), но возстаніе въ дек. 1830 г., обошедшееся безъ кровопролитія, заставило правительство внести въ конституцію демократическія основы. 5 января 1841 г. 16,000 голосами противъ 11,500 приняты были основныя законы, по которому Большой Совѣтъ составлялся не изъ равнаго числа католическихъ и протестантскихъ членовъ, но по принципу пропорціональнаго представительства. 13 янв. 1841 г. Большой Совѣтъ постановилъ упразднить монастыри (8) и имущество ихъ въ 6½ милл. фр. употребить на нужды народнаго образованія и попеченіе о бѣдныхъ; вызванныя этимъ закономъ продолжительныя пререканія кончились возобновленіемъ 4 жерскихъ монастырей. Пересмотромъ конституціи 22 февр. 1852 г. предоставлено народу право распусценія Большого Совѣта. 20 іюня 1869 г. и 24 апр. 1870 г. введено народное голосованіе налоговъ и бюджета.

Ааргусъ, см. *Оргусъ*.

Аарифи-паша, турецкій государств. дѣятель, род. 1830 г. въ Константинополь, былъ секретаремъ посольства въ Вѣнѣ и Парижѣ. въ 1873 г. — посолъ въ Вѣнѣ, въ 1874 г. — министр нар. просвѣщенія и юстиціи. Съ введеніемъ конституціи сдѣланъ былъ президентомъ сената, съ іюля 1877 г. былъ пѣ-которое время министр. иностр. дѣлъ, въ іюль-октябрѣ 1879 г. министр-президентъ, въ 1882—1885 г. — мин. иностр. дѣлъ. При отставкѣ получилъ званіе президента государств. совѣта. Ум. 1895 г.

Ааронова борода (аронникъ), искусственное названіе арумъ (см.)

Ааронъ, сынъ Амрама и Іохаведы изъ колѣна Левія, на три года старше своего единственнаго брата Моисея, для котораго онъ былъ ораторомъ (въ Библии „устаи“, „пророкомъ“; Исх. 4, 14 и дал.; 7, 1 и дал.) при исходѣ евреевъ изъ Египта и Синайскомъ законодательствѣ. Моисей передалъ ему наследственное первосвященническое достоинство, которое А. унижилъ участіемъ въ изготовленіи золотого тельца и возстаніемъ противъ Моисея (Числ. 12, 1). А. ум. на горѣ Орѣ, гдѣ и теперь указываютъ остатки его предполагаемой гробницы.

Ааронъ, 1) до постриженія Алексѣй Захаровичъ Нарциссовъ, епископъ архангельскій, 1771—1841 г.; получилъ образованіе въ Моск. духовн. академіи, постригся

въ 1810 г. и въ 1812 назнач. ректоромъ пензенск. семинаріи, 1826 рукоположенъ въ архангельскаго епископа, въ каковомъ санѣ оставался 3 года. Напис. 2 оригин. соч.: „Слово въ недѣлю православія“. (Спб. 1821) и „Слово въ день рожденія государя Александра Павловича“. (Спб. 1822) и нѣмецкое привѣтств. стихотвореніе моск. митрополиту Платону „Die Weisheit“. Перевель съ нѣмецкаго: „Зрѣлище Креста Христова“ Гипа, Даублера и Лактанція (М. 1810), „Два поучит. слова“ Герузалема (М. 1837) и „Руководство къ познанію Спасителя міра“ того-же автора (М. 1845); съ англійскаго: „Воззваніе къ необращеннымъ“ (М. 1835), „Ежедневна: пища для христіанъ“ (М. 1838) и „О вѣчномъ покоѣ святыхъ“ Рич. Бакстера въ сокращеніи И. Курдсона (М. 1841).

2) епископъ корельскій и ладож., до постриженія Аванасій Владиміровичъ Еропкинъ, въ схимѣ Алипій, 1663—1740, постриженъ 1691 г. Въ епископа корельскаго, викарія Новгородской епархіи, А. рукоположенъ въ 1714 г., въ каковомъ санѣ состоялъ, съ нѣкоторымъ перерывомъ, до 1730 г. Ср. В. Успенскій, „Краткій очеркъ жизни А. Еропкина“, Тверь, 1890.

3) иначе Аронтъ, болгарскій царь VIII—IX вв., сынъ Шишмана.

Аарскіе ледники, 4 крупныхъ ледяныхъ потока въ Бернскихъ Альпахъ, которые спускаются съ фирновыхъ полей Финстерааргорна въ долину Гаэли на выс. 1879 м. надъ ур. м., представляя площадь въ 39 кв. км. при общей длинѣ въ 16,7 км. Верхній А. ледникъ даетъ начало рѣкѣ Аарѣ, въ дальнѣйшемъ теченіи принимающей истокъ Нижняго А. ледника. Послѣдній образуется изъ соединенія двухъ выше лежащихъ ледниковъ Лаутераарскаго и Финстераарскаго спускающихся съ горныхъ долинъ Шрекгорна.

Аарсгрупъ, см. *Орстругъ*.

Аарэ, плодор. островокъ въ Маломъ Бельтѣ; принадл. Пруссіи; Аарэзундъ (750 метр. ширины) отдѣляетъ его отъ материка; площадь — 6,34 кв. кл.; 250 жит.

Аасверъ, см. *Осверъ*.

Аахенъ, см. *Аахенъ*.

Аба, на Синайскомъ п-вѣ гафизъ, въ Нубіи — акъ, у Галласовъ — мой аза, матерія изъ хлопчатой бумаги, верблюжьей или козьей шерсти, служитъ для изготовленія плащей, также для упаковки табаку.

Абады, кочевое племя въ Верхнемъ Египтѣ и Нубіи; по Мальцану, потомки народа, извѣстнаго еще Птолею подъ именемъ завадовъ; съ 1700 живутъ несомнѣнно на вынѣшнихъ мѣстахъ; численностью около 40 тыс., считаются образцовыми проводниками въ пустынь.

Абабокъ или **Обабокъ** въ нѣкот. сѣверныхъ губ. названіе гриба подберезовика (см.).

Аба-ванъ (Abat-vent) — архитектурный терминъ. Навѣсъ для предохраненія отъ

вѣтра. Устраивались въ колокольняхъ готическихъ соборовъ для защиты высившихся къ небу шпильей отъ сырости, служа въ тоже время для лучшаго распространенія звука колоколовъ, почему называются тоже и абасонами.

Аба-вуа, архитектурный терминъ для обозначенія потолка надъ каедами готическихъ соборовъ, гдѣ такія приспособленія дѣлались съ цѣлью направить голосъ проповѣдника внизъ къ слушателямъ, иначе звуки пропадали-бы въ необъятныхъ куполахъ.

Абаддонъ, евр., въ Библии этимъ именемъ обозначается (Іовъ, 26, 6, по славянски переведено а дъ) страна тѣней, бездна (шеоль); у раввиновъ — самое глубокое мѣсто ада; въ апокалипсисѣ (9, 11) — имя главы дьяволовъ и предводителя ихъ силъ (по славянски — аваддонъ). У Клопштока въ „Мессіадѣ“ одинъ изъ падшихъ ангеловъ носить названіе „Абаддонъ“

Абадзехи, см. *Черкесы*.

Абазуръ, свѣтовой рефлекторъ, отражающій свѣтъ по желаемому направленію.

Абаза, 1) Александръ Агеевичъ, русск. госуд. дѣятель, 1821 — 1895, принадлежить къ родовитой дворянской фамиліи, вышедшей изъ Молдавіи. Образованіе А. получилъ въ спб. унив., который окончилъ въ 1839 г. и затѣмъ опредѣлился на военную службу. Вскорѣ командированный на Кавказъ, А. былъ раненъ въ сраженіи; награжденный за храбрость чиномъ поручика и орденомъ Св. Владиміра съ мечами, однако долженъ былъ оставить военную службу. Не раньше 1857 г. мы его снова видимъ опредѣляющимся на службу. Еще молодой, полный силы и бодрости, А. примыкаетъ къ тому просвѣщенному и гуманистскому кружку высшаго общества, который группировался вокругъ великой княгини Елены Павловны; при дворѣ Е. II. онъ и служилъ сначала церемоніймейстеромъ, потомъ гофмейстеромъ. Выполняя свои придворныя обязанности, А. не оставался чуждъ общественной и государственной дѣятельности: онъ былъ избранъ отъ дворянства Спб. губ. членомъ совѣта госуд. кредитн. установленій, а въ 1865 назначенъ членомъ совѣта мин. финансовъ и въ то время образованной комиссіи для пересмотра податной системы. Въ эту же пору А. засѣдалъ въ главномъ комитетѣ жел. дор. Въ 1871 онъ былъ назначенъ на постъ государственнаго контролера, а въ 1874 — председателемъ департамента экономіи госуд. совѣта. На этомъ посту А. уже могъ оказывать значительное вліяніе на русскіе финансы и экономію. жизнь страны. Въ 1880 А. былъ назначенъ мин. финансовъ, но черезъ пять мѣсяцевъ вышелъ въ отставку и снова былъ назначенъ на постъ председателя департамента экономіи, который и занималъ безсмѣнно до 1892. Въ голодные 1891—92 онъ состоялъ также председателемъ комиссіи по продовольственному вопросу. Это былъ его по-

слѣдній крупный трудъ. Въ 1892 онъ оставилъ всѣ занимаемыя имъ должности и проживалъ б. ч. за границею, гдѣ въ Ниццѣ и скончался 74 лѣтъ, одинъ изъ послѣднихъ видныхъ дѣятелей эпохи реформъ. Будучи однимъ изъ самыхъ убѣжденныхъ и талантливыхъ представителей этой эпохи, А. не принималъ руководящаго и отвѣтственнаго участія въ главныхъ реформахъ Александра II, которыя проведены были прежде, нежели онъ достигъ вліятельныхъ ступеней. Но съ тѣхъ поръ и до самаго удаленія отъ дѣлъ въ 1892 А., и какъ госуд. контролеръ, и какъ мин. финансовъ, и какъ предсѣдатель департ. экономіи, являлся однимъ изъ главныхъ продолжателей эпохи реформъ и неизмѣннымъ ея защитникомъ. Первый продолжатель Татаринова по организации новаго дѣла госуд. контроля и первый министр финансовъ, рѣшительно приступившій къ отмѣнѣ устарѣлой и нерациональной податной системы (въ 5 мѣс. своего министерства онъ успѣлъ отменить соляной налогъ и подготовилъ отмѣну подушной подати), А. еще болѣе этого оставилъ слѣды въ русск. госуд. жизни своимъ просвѣщеннымъ участіемъ въ общихъ госуд. вопросахъ, восходившихъ на разрѣшеніе высшихъ учреждений, которыхъ членомъ онъ былъ безсмысленно болѣе двадцати лѣтъ.

2) Викторъ Аванасевичъ, писатель, артил. ген.-майоръ, род. 1833. Написалъ и напечаталъ: „Исторію Россіи для учащихся“ (Спб. 1885), „Исторію Россіи для народа“ (Спб. 1886), „Посольство въ Швецію“ („Историч. Вѣстникъ“, томы 27 и 28-й, 1886 г., №№ 7—12), „Маркитавтку; историч. эскизы временъ революціи, консульства и имперіи“ (Спб. 1887), „Славяне и Угры“ (Спб. 1888), „Исторію Арменіи“ (Спб. 1888), „Рубль шесть гривенъ; очеркъ изъ былого“ (Спб. 1888). Ум. 1898.

3) Николай Саввичъ, писатель, сенаторъ, членъ госуд. совѣта, род. въ 1837 г. Въ 1859 окончилъ харьк. унив. со степенью лекаря съ отличіемъ („cum eximia laude“), въ 1862 г. защитилъ въ моск. унив.-тѣ диссертацию на степень д-ра мед., опредѣленъ сверхштатнымъ чиновникомъ медиц. деп-нта; въ 1863 г. онъ былъ переведенъ медикомъ для командировокъ на Кавказъ, гдѣ принялъ участіе въ цѣломъ рядѣ стычекъ, закончившихъ покореніе Кавказа. Въ 1864 г. онъ былъ командированъ въ распоряженіе орловскаго и петерб. губернаторовъ, въ 1867 г. перешелъ въ гражд. службу — въ старшіе совѣтники спб. губ. правленія, въ 1868 г. — назначенъ тамбовскимъ вице-губернаторомъ, въ 1870 — херсонскимъ, въ 1874 — рязанскимъ губернаторомъ, въ 1876 г. главноуполномоченнымъ Краснаго Креста; въ этомъ званіи онъ завѣдывалъ санитарнымъ дѣломъ русской дунайской арміи во время русско-турецкой войны 1877—78 гг. Пожалованный въ 1878 г. въ гофмейстеры, А. продолжалъ быть рязанскимъ губерна-

торомъ до 1880 г., когда былъ назначенъ сенаторомъ, затѣмъ начальникомъ Главнаго Управленія по дѣламъ печати и членомъ Верховной Распорядительной Комиссіи гр. М. Т. Лорисъ-Меликова. Съ выходомъ, въ маѣ 1881 г., въ отставку Лорисъ-Меликова, удалился съ поста начальника гл. упр. по дѣламъ печати. Назначенный сенаторомъ, А. присутствовалъ въ I департаментѣ, этомъ главномъ хранителѣ законности. Въ настоящее время онъ — членъ государственнаго совѣта и выдвинулся своими трудами по устройенію кавказскаго Черноморья. Какъ писатель (Венгер. I, 3—5), А. заявилъ себя весьма замѣчат. отчетомъ о своей дѣятельности въ роли главноуполномоченнаго Краснаго Креста. Его книга „Красный Крестъ въ тылу дѣйств. арміи въ 1877—78 г.“ (2 тома, Спб. 1880—82) была встрѣчена единодушными похвалами критики, какъ представляющая собою капит. вкладъ въ военно-санитарную литературу. Помимо строго-научнаго характера и богатства фактич. матеріала, сочиненіе А. даетъ и читателямъ-неспециалист. живую, но печальную картину настроенія и неурядковъ послѣдней русско-турецкой войны, причѣмъ отвѣтственность за эти неурядки А. возлагаетъ на общій духъ бюрократизма, стремящагося руководить даже такими дѣлами, какъ медицинско-санитарное, подлежащими вѣдѣнію медиковъ.

4) К. К., согласно свѣдѣніямъ „Критико-Биогр. Словаря Русскихъ Писателей“ С. А. Венгерова — современный военный педагогъ и писатель; изданный имъ сочиненія: совмѣстно съ Н. П. Столпенскимъ „Книга для начальнаго чтенія въ войскахъ“ (Спб. 1871 г.); совмѣстно съ М. Салаковымъ „Руководство по обученію въ начальныхъ военныхъ школахъ“ (Спб. 1873 г.); „Книга для чтенія въ военныхъ школахъ и казармахъ“ съ 22 картами (Спб. 1880 г.).

Абаза, сильный восточный вѣтеръ, нерѣдко свирѣпствующій у западныхъ береговъ Чернаго моря и особенно опасный для дунайскихъ рыболововъ.

Абазинцы, вѣтъ абхазцевъ, въ числѣ 10,000 ч. преимущественно въ Баталпашинскомъ уѣздѣ Кубанской Области. См. *Абхазцы*.

Абазія и астазія (*á* и *βαίνω* [иду] и *á* и *ίστημι* [ставлю]) — неспособность къ ходьбѣ и неспособность къ стоянію), подъ этими названіями понимаютъ болѣзненное состояніе организма, когда, при нормальной чувствительности, неизмѣненной мышечной силѣ и правильной координаціи движеній нижнихъ конечностей, является невозможность прямо стоять и ходить. Сущность болѣзни, по Charcot, заключается въ выпаденіи функциональной способности извѣстныхъ группъ нервныхъ клѣтокъ. Болѣзнь является обыкновенно внезапно, рѣже съ легкими предшествующими явленіями; разстройство остается или продолжительное время или же появляются кратковременными приступа-

ми; сопровождается головокружением, чувством страха, рѣже потерей сознания. Для появления важны наследственность и неропатическое предрасположение. Лечится поематъ, наркотическими веществами, систематическими упражненіями, и наконецъ, гипнозомъ.

Абай (или Сугашъ), л. притокъ Коксуна, р. Алтайскаго хребта въ предѣлахъ Том. губ. Беря начало на значительной высотѣ, А. стремительно катится среди горъ по не широкой (до 3 верстъ) долини, богатой хорошими пастбищами и солончаками; послѣдніе служатъ приманкой для жителей внутренняго Алтая, въ виду удобства для лѣтней пастбы скота. Вверхъ по рѣкѣ, 6 верстъ отъ устья, расположенъ небольшой поселокъ Абай, на абсол. высотѣ 4083'.

Абака (лат., греч., авах, „доска, таблица“), въ зодствѣ верхняя часть капители колонъ (см. на рис. *ab*). А. въ дорическомъ, древнеионическомъ и тосканскомъ стилияхъ—квдратная съ прямыми сторонами; у колонъновоионическихъ, коринескихъ и римскихъ стороны А наклонны, а углы сръзаны.

Абака (*Musa textilis*), см. *Манильская пенька*.

Абаканское, крупное село, Минусинскаго округа, Енисейской губерніи. А. образовалось изъ основаннаго въ 1707 г. острога, въ земляхъ тубинцевъ и джесарцевъ; расположено на правомъ берегу Енисея въ 13 верст. къ сѣверу отъ Минусинска. Палласъ нашелъ здѣсь (1771 г.) 600 жителей; въ настоящее время около 1500 ж. и до 200 домовъ, каменная церковь, волостное правленіе, приходское училище и почтово-телеграфное отдѣленіе.

Абаканъ, лѣвый притокъ Енисея; беретъ начало въ Абаканскихъ горахъ, представляющихъ южную, наиб. высокую часть Кузнецкаго Алатау. Верхнее теченіе А. лежитъ въ живописной мѣстности среди скалъ и дремучей тайги; затѣмъ, отъ устья въ Таштыпа А. протекаетъ по широкой, плодородной степной равнинѣ (Абаканская степь), относительно густо заселенной русскими и инородцами („минусинскіе татары“, качинцы). По этой равнинѣ А. пробѣгаетъ около 370 в. и впадаетъ въ Енисей на 12 в. къ с. отъ г. Минусинска. А. судоходенъ на 50 в. отъ устья до такъ называемаго „Дикаго ущелья“, гдѣ онъ, прорываясь чрезъ порфирные утесы, образуетъ пороги. Въ полую воду рѣка сплавная почти отъ самыхъ верховьевъ. Ширина А. въ устьѣ до ста сажень, а за порогомъ отъ 50 до 25 при самой ничтожной глубинѣ. Притоки А. — съ л. стороны: Уйбатъ, Камышта, Аскызъ, В. Эси, Тея и Таштыпъ, а съ пр. — Бая, Ута, Табатъ,

Рудипа и Чахапъ. По верховьямъ А. и его притокамъ расположены значительныя золотыя росыпы; кроме золота въ бассейнѣ этой рѣки обнаружены залежи каменнаго угля (гора Иссыкъ при устьѣ Уйбата) и руды: богатая желѣзная и мѣдная. При сѣствѣемъ желѣзной руды воспользовался въ 1865 г. московскій кушець Кольчугинъ, основавъ на берегу А. въ 200 в. отъ устья чугунно-плав. и жел.-дѣл. заводы, нынѣ эксплуатируемые артелью рабочихъ. Множество памятниковъ древности, разсыянныхъ по берегамъ А., огульно относимыхъ къ легендарной чудѣ, — свидѣтельствуютъ, что бассейнъ этой рѣки съ давнихъ поръ былъ мѣстомъ обитанія чело-вѣка.

Абаканъ, ханъ бурятскаго улуса на р. Ононъ, въ нын. Забайк. области, княжилъ въ половинѣ XVII в., сначала очень враждебно встрѣтилъ водвореніе русскихъ, даже умертвилъ русскихъ пословъ, привезшихъ ему подарки (1650 г.), но затѣмъ однимъ изъ первыхъ бур. султановъ перешелъ изъ китайскаго подданства въ русское (1653 г.). См. Дон. къ акт. истор., III, 389 и IV, 180.

Абалакскій монастырь, мужской, подлѣ Тобольска, извѣстенъ чудотворной иконой.

Абалигетская пещера (также Па п л и к а), знамен. сталактитовая пещера при дер. Абалигетѣ въ венгерск. комитатѣ Баранья, состоить изъ наполненнаго водой входа и обширной залы въ 1000 м. дл. съ великолѣпными сталактитовыми образованиями; открыта въ 1820 г. Высѣченныя въ скалахъ ступени, остатки стѣнъ, кости чело-вѣка и животныхъ и римскія похоронныя урны даютъ основаніе предполагать, что пѣкогда А. п. была обитаема. — Въ 5 км. къ вост. отъ нея находится другая подобная пещера „Киралилика“ („Королевская пещера“).

Абамеликъ, князь Семенъ Давыд. 1815—1888, происходитъ отъ древняго армянскаго дворянскаго рода, живописецъ и генералъ-майоръ. Выдающимся художникомъ не считается, писалъ преимущественно на историческіе сюжеты.

Абандонъ (фр.), морской терм., уступка правъ на корабль, грузъ и пр. Чаще всего употребляется при морскомъ страхованіи: страховщикъ, при частномъ поврежденіи застрахованнаго имущества, можетъ возмѣстить страхователю понесенный ущербъ или же уплатить ему всю страховую сумму, оставивъ за собою застрахованный предметъ. Послѣдній случай и наз. А. Русское морское право не знаетъ этого термина, хотя самое понятіе ему извѣстно (ср. Св. зак. т. XI, ч. 2, уст. торг., ст. 569).

Абано, названіе, принадлежащее нѣсколькимъ селамъ Тифлисскаго и Кутаисскаго губерній. Въ бальнеологическомъ отношеніи извѣстно Абано, лежащее въ 30 верстахъ отъ г. Гори, Тифлисскаго губ., горьскаго узда, и въ 15 отъ Сурама — съ сѣрными источниками, которыхъ анализъ не

сдѣлать, а климатическія особенности неизвѣстны; лежитъ на высотѣ 630 метр.

Абано, Петръ (Pietro d'Abano), итальян. врачъ, философъ и астрологъ, род. 1250 г. въ Абано близъ Падуи, преподавалъ медиципу въ падуанскомъ унив.; какъ приверженецъ неоплатониковъ и Аверроэса былъ вовлеченъ въ инквизиціонный процессъ и заключенъ въ падуанскую тюрьму, гдѣ и ум. 1316 г. до окончанія процесса. Наиб. изв. изъ его соч.: „Conciliator differentiarum, quae inter philosophos et medicos versantur“ (Мантуя 1472; Венеція 1476; Базель 1534).

Абано-Баньи, мѣстечко въ итал. провинціи Падуѣ, на желѣзной дорогѣ Падуя-Болонья, 711 жителей, славится своими горячими (37—83°) водами (содержащій гипсъ поваренно-соленый источникъ). Въ древности Aquae Aponi или Aquae Patavianaе.

А-Банту, группа африканскихъ народовъ, см. *Банту*.

Абараньевскія минеральныя воды, у рѣчки Галидаюя, близъ Кутаиса, до сихъ поръ не изслѣдованы, хотя упоминаются во многихъ бальнеологическихъ изданіяхъ.

Абарбанель (А браванель), Исаакъ бенъ Јегуда, знамен. еврейско-испанскій ученый и дѣятель, род. 1437 г. въ Лиссабонѣ, ум. 1508 г. въ Венеціи; обладая многосторонней ученостью и выдающимися нравственными качествами, А. пользовался благосклонностью португальск. короля Альфонса V, а при Фердинандѣ-Католикѣ управлять финансами Испаніи съ 1484 г. до изгнанія евреевъ изъ Испаніи (1492 г.); 1493 г. поселился въ Неаполь, но при Карлѣ VIII вынужденъ былъ бѣжать въ Венецію; похороненъ въ Падуѣ. Соч. его преимущественно экзегетическаго и религіозно-философскаго характера (Комментаріи къ „Море“ Маймонида и др.). — Сынъ его Јуда Леонъ (Leo Hebraeus), врачъ и философъ, авторъ пользовавшагося въ свое время большимъ успѣхомъ въ переведеннаго на многіе языки „Dialoghi di amore“ (Римъ, 1535). — Второй сынъ Исаака, Јосафъ, врачъ въ Венеціи и Феррарѣ, а третій, Самуилъ (род. 1473 г., ум. 1550 г.) былъ мин. финансовъ при неаполитанскомъ вице-королѣ донъ-Педро ди Толедо.

Абаримъ, древнее названіе горъ Моавинъ (въ Палестинѣ), къ востоку отъ Мертваго Моря: съ одной изъ сѣв.-вост. ихъ вершинъ, по библейскому сказанію, Моисей передъ смертью обозрѣвалъ Обтѣванную землю.

Абарнинова, Антонина Ивановна, артистка спб. Имп. драмат. Александринскаго театра, дочь заслуженнаго генерала. Воспитаніе получила въ спб. патристич. институтѣ, который окончила съ большимъ золотымъ шифромъ. Еще въ институтѣ обратили вниманіе на голосъ А. (контральто). По окончаніи образованія она поѣхала въ Миланъ, гдѣ брала уроки пѣнія у извѣстнаго проф. Lamperti. Въ 62 г. А. дебютировала въ Одессѣ и сейчасъ же была приглашена въ ит. оперу въ Москву (62—63). Въ томъ же

году А. вышла замужъ за г. Рейхельта и на пять лѣтъ оставила сцену, затѣмъ опять появилась въ оперѣ въ Одессѣ и Тифлисѣ. Въ 72 г. она дебютировала въ Спб на сценѣ Алекс. театра въ „Периколь“, а въ 78 перешла въ драму, продебютировавъ въ роли Лемтюгиной въ др. „Паутина“ Манна. Сначала А. занимала амплуа grande coquette, имѣя успѣхъ въ такихъ роляхъ какъ Эльмира (Гартюфъ), Демьянова (Лакомый кусочекъ) и т. п., впослѣдствіи же перешла на амплуа grande dame большею частью комическихъ, исполняя съ успѣхомъ роли въ родѣ Шестуновой (Ольга Ранцева) Алексиной (Нище духомъ), Сѣткиной (Вторая молодость), Огудаловой (Бѣшенныя деньги) и мн. др. А. очень много путешествовала, объѣхала всю Европу, что дало ей тотъ особый отпечатокъ свѣтскости и прекрасное произношеніе иностр. языковъ, самое необходимое для ея амплуа, которымъ она всегда отличается.

Абаскаль, донъ Хозе Фернандо, маркизъ де-ла-Конкордіа, 1743—1821, испанскій полководецъ и государств. дѣятель, генер.-губернаторъ Кубы съ 1796 и вице-король Перу съ 1804 г. А. умѣлъ ладить съ перуанцами, которые оставались спокойными во все время его управленія (до 1816 г.). Это давало А. возможность вести не безъ успѣха войну съ сосѣдними возставшими колоніями (Чили, Аргентина, Нов. Гренада).

Абась-Туманъ, мѣстечко Ахалцыхскаго у Тифлисскаго губ., при рѣчкѣ Абась-Туманъ въ ущельи Оцхъ въ 70 верстахъ отъ станціи „Боржомъ“ Михайлово-Боржомской вѣтви закавказской желѣзной дороги, съ которою соединено удобной шоссею дорогой; лежитъ на высотѣ ок. 1300 м. Благодаря прекрасному мѣстоположенію, массѣ сосновыхъ лѣсовъ, отсутствію сильныхъ вѣтровъ, отъ которыхъ защищенъ Зекарскимъ переваломъ въ 2,246 метровъ (7205'), умѣренному климату, хотя и подверженному значительнымъ колебаніямъ, Абась-Туманъ привлекаетъ въ лѣтній сезонъ огромное число посѣвителей, для которыхъ здѣсь выстроено нѣсколько правительств. зданій. Въ окрестностяхъ много цѣлебныхъ источниковъ, изъ коихъ наиболѣе извѣстны семь. Всѣ семь принадлежатъ къ группѣ химически индифферентныхъ (слабо сѣрнистыхъ) теплыхъ источниковъ. Темп. 34—49° Ц. Вода ихъ чиста, годубоватаго цвѣта, но непріятна на вкусъ. Прекрасное ванное заведеніе, привлекающее большіе ревматизмъ, золотухой, малокровіемъ, наклонности, нервными болѣзнями и пр. Лечение кефиромъ, кумысомъ и сыворожкой. Военный госпиталь на лѣтній сезонъ рассчитанъ на 200 нижнихъ чиновъ, 30 офицеровъ и 10 женщинъ. Сезонъ продолжается съ 1 іюня по 1 сентября.

Абасы, мелкая монета 1) въ Персіи = 1 тур. піастру. 50 А. равняются 1 томану (см.); 2) въ Хивѣ = $\frac{1}{14}$ тилы = 2 тіаніи; 3) въ Грузіи = 20 копейкамъ. А. тоже въ совая единица въ Персіи = 368 грам.

Абате (Abate), Никколо делла, итал. живописец, род. 1512 г. въ Моденѣ, ум. 1571 г. въ Фонтенебло, гдѣ съ 1552 г. вмѣстѣ съ Приматичіо работали надъ украшеніемъ замка мнѣологическими (по большей части погибшими) картинами. До пригласенія въ Фонтенебло А. занимался гл. обр. фресковой живописью въ своемъ родномъ городѣ (замокъ Scandiano) и Болоннѣ, но изъ его произвед. сохранились лишь весьма немногія. Написанная имъ для церкви Св. Петра въ Моденѣ „Казнь апостоловъ Петра и Павла“ (дрезденская галлерей) представляеть подражаніе Корреджіо.

Абатонъ, въ древности названіе одной священной мѣстн. на о-вѣ Филахъ (см.).

Абауй-Торна, комитатъ (провинція) въ Венгрии на правомъ берегу Тиссы, 180258 ж., мадьяры въ округѣ Торна и словаки въ горномъ округѣ Абауй. Гл. гор. — Кошица (Кашау).

Абашевъ, 1) Дмитрій Николаевичъ, химикъ, род. 1829 г., ум. 1880 г. Въ 1851 г. окончилъ курсъ петерб. унив. по естеств. факульт., получилъ въ 1868 г. въ Харьковѣ степень доктора химіи, былъ адъюнктомъ по кафедрѣ химіи въ кievск. унив.; доцентомъ агрономіи, а впоследствии проф. агрономич. химіи новороссійск. унив. Съ 1875 г. состоялъ вице-президентомъ „Императорск. сельско-хозяйств. о—ва южн. Россіи“. Изъ соч. А. наиб. значеніе имѣеть магист. диссертация „Исслѣдованія о явленіяхъ взаимнаго растворенія жидкостей“.

2) А., Ник. Иван., извѣстный, въ 50-хъ годахъ, сельскій хозяинъ Смоленской губ. Авторъ „Практич. руков. къ усовершенствованію сельскаго хоз. въ нечерноземной полосѣ Россіи“ (1855).

Аббади (Abbadie), 2 извѣстн. французск. путешественника. Старшій братъ Антуанъ А. род. 1810 г., младшій Арно — въ 1815 г. въ Дублинѣ. По возвращеніи Антуана изъ путешествія по Бразиліи, оба брата въ 1837 г. отправились въ Абиссинію, гдѣ частью совместно, частью отдѣльно объѣхали не только уже извѣстныя тогда свѣрныя и среднія области, но почти еще не изслѣдованныя южные округа Энарею и Каффу. Преодолевъ многочисленныя опасности и трудности, они съ богатой научной добычей, съ многочисл. древними манускриптами и словарями вернулись въ 1848 г. въ Парижъ. 1868 г. Арно, бывшій въ Абиссиніи вторично въ 1853 г., изд. полный обзоръ путешествія „Douze ans dans la Haute-Ethiopie“ (Парижъ, 1868). Антуанъ, болѣе выдающійся изъ братьевъ и съ 1867 г. членъ академіи, напечаталъ между проч. Catalogue raisonné des manuscrits éthiopiens“ (Парижъ 1859) и „Géodésie d'Ethiopie“ (Парижъ 1860—1873); въ послѣднемъ трудѣ указаны положеніе и высота 900 пунктовъ Абиссиніи; „Observations relatives à la physique du globe faites au Brésil et en Ethiopie“ (Парижъ 1873 г.), „Dictionnaire de la langue Amarinna“ (1881 г.) и „Géographie de l'Ethiopie“ (Парижъ 1890 г.).

Аббадиды (Абадиты), арабская династія, господствовавшая въ Севильѣ въ 1031—1091 гг.; основателемъ ея былъ Мохаммедъ изъ дома Аббадъ, при немъ и его сынѣ Аббадѣ (Эль Мутаидѣ 1042—1069 гг.) Севилья достигла высокой степени процвѣтанія. Сынъ Аббада, Эль Мутаидъ (1069—1091 гг.) въ 1070 г. занялъ Кордову, но призванный имъ на помощь противъ Альфонса VI, Альморавидъ (см.) Юсуфъ ибнъ Ташфонъ изъ Марокко, разбивъ Альфонса (1086 г.), захватилъ власть какъ у Мутаида, такъ и другихъ эмировъ. Мутаидъ былъ отвезенъ въ Африку и тамъ ум. въ 1095 г. Онъ покровительствовалъ искусствамъ и наукамъ и самъ занимался поэзіей. Ср. Дози, *Scriptorum arabum loci de Abbadidis* (Лейденъ 1846—1863 гг., 3 т.). Мюллеръ, исторія Ислама съ основанія до новѣйшихъ временъ, пер. подъ ред. Мѣдникава 1895—1896 гг.

Аббасиды, династія калифовъ, см. *Аббасъ* и *Калифы*.

Аббасъ, перс. портъ на Инд. океанѣ, см. *Бендеръ-Аббасъ*.

Аббасъ, 1) сынъ Абъ-Эль-Мотталиба, род. 566 г. въ Меккѣ, дядя Магомета. Его потомки, Аббасиды, въ союзѣ съ Алидами (см. Али I), въ 749 г. возмущились противъ Мервана II, свергли его и затѣмъ, устранивъ Алидовъ, овладѣли Калифатомъ. Резиденцію ихъ съ 763 г. былъ Багдадъ. Съ середины IX ст. ихъ власть стали все болѣе и болѣе ограничивать подчиненные князья (ср. *Калифы*). Конецъ ихъ власти положили монголы, завоевавшіе въ 1258 г. подъ предводительствомъ Хулагу Багдадъ; калифъ Аль-Муста былъ умерщвленъ.

2) Шахъ А. I, Вели. персидскій шахъ; род. 1557 г., ум. 1628 г., сынъ шаха Могаммеда Хода-Бенде, изъ династіи Сефидовъ. Умѣло устранивъ усилившихся за время гражданской войны, ко времени смерти его отца, вассаловъ, реорганизовалъ войска, съ помощью которыхъ въ 1597 г. изгналъ изъ Хорассана узбековъ, возвратилъ завоеванныя турками провинціи Азербейджанъ, Ширванъ и Грузію (1603—1607 гг.) и въ 1623 г. завоевалъ даже Багдадъ, причемъ проявилъ страшную жестокость. Въ союзѣ съ англичанами разрушилъ въ 1622 г. цвѣтущую португальскую колонію Ормузь. Жестоко преслѣдуя суннитовъ, А. относился терпимо къ христіанамъ. Испанія и Англія имѣли при его дворѣ представителей. А. вступилъ въ сношенія и съ московскою Россіей ради общаго дѣйствія противъ татаръ и турковъ. А. украсилъ Испанію великолѣпными зданіями, оживилъ торговлю устройствомъ дорогъ и караванъ-сераевъ и энергично поддерживалъ обществ. порядокъ въ странѣ.

2) Его правнукъ А. II, 1641—1666 гг. покровительствовалъ европейцамъ, выписалъ къ себѣ француз. купцовъ, ремесленниковъ и художниковъ; ум. 1666 г.

3) А. III, послѣдній изъ Сефидовъ, сынъ шаха Тамаспа II, возведенъ былъ на тронъ

въ 1732 г. Кули-Ханомъ, но въ 1736 г. ум. и его преемникомъ сдѣлался самъ Кули, под именемъ Надиръ-Шаха (см.).

Аббасъ-Мирза, перс. принцъ, род. 1783 г. ум. въ Мешхедѣ, второй сынъ персидскаго шаха Фетъ-Али, назначившаго его своимъ преемникомъ, правитель провинці Азербейджана. Интеллигентный и практичный, хотя и съ слабымъ характеромъ, онъ задумалъ реформировать Персію, а прежде всего — свою провинцію, по европейскому образцу. Съ помощью франц. и англ. офицеровъ онъ реорганизовалъ армію. Въ войнѣ съ Россією (1811 г.) онъ командовалъ персидскими войсками, но не удачно; война съ турками (1821 г.) тоже была безрезультатна. Позднѣйшія войны съ Россією, закончившіяся Туркманчайскимъ миромъ (22 февр. 1828 г.), были также неудачны. А. оставилъ послѣ себя 24 сына и 26 дочерей. Старшій его сынъ, Мохаммедъ-Мирза, занялъ въ 1834 г. престолъ Персіи.

Аббасъ-Паша, 1) вице-король Египта, род. 1813 г. въ Джддѣ (Геджасѣ). Во время болѣзни его дѣда Мегемедъ Али назначенъ его преемникомъ, но дядя А. Ибрагимъ-паша, отстранилъ его. Послѣ смерти Ибрагима (1848 г.) А. вернулся обратно въ Египетъ и, признанный иностранными консулами законнымъ наследникомъ престола, былъ въ ноябрѣ 1848 г. утвержденъ султаномъ въ званіи вице-короля Египта. Крайне безсердечный, лѣнивый и сластолюбивый, онъ оказался также ненавистникомъ чужеземцевъ и ихъ цивилизаціи. А. уменьшилъ войско и флотъ, отмѣнилъ подушный налогъ, но въ то же время раззорялъ страну ограниченіемъ торговли и вымогательствами. Въ крымскую кампанію А. предоставилъ въ распоряженіе Порты 15,000 солдатъ и свой флотъ. А. ум., по всей вѣроятности, насильственной смертью 1854 г. Преемникомъ А. былъ его дядя Саидъ-паша.

2) Хедивъ Египта, род. 1874 г., старшій сынъ Хедива Мегемедъ Тевфика, воспитывался въ Вѣнѣ; послѣ смерти отца (1892 г.) утвержденъ султаномъ въ званіи хедива.

Аббатиса, см. *Аббатъ*.

Аббатство, управляемый отдѣльнымъ аббатомъ монастырь съ его владѣніями.

Аббатъ (съ сирійскаго авва — отецъ), первоначально, почетное имя дух. лица, затѣмъ титулъ настоятеля монастыря. Избирался А. монахами на всю жизнь, или (въ нищенств. орденахъ) на срокъ. Посвященіе совершалось посредствомъ передачи знаковъ: посоха, колпака, шапочки и перчатки. Нѣкоторые А. имѣли епископскую власть и епархіи; другіе только епископскій титулъ и знаки. Отъ дѣйствительныхъ А. (*A. regulaires*) нужно отличать т. н. А. *seculaires*, которые получали аббатство и его доходы, но обязанности выполнялъ викарій. Въ прежнія времена были еще и свѣтскіе А. князья, которымъ доходы съ монастыря предоставлялись государями странъ. Такъ называемые *A. commendataires* пользовались доходами, не занимая духовной

должности. По договору между папой Львомъ X и франц. кор. Франсуа I, французскимъ королямъ было предоставлено право назначать 225 такихъ А. *comm.* Съ XVI до XVIII вв. имя А. во Франціи присваивалось молодымъ духовнымъ, ожидавшимъ назначенія. А. соответствующимъ въ женскихъ монастыряхъ аббатиссы, но онѣ не пользовались всѣми правами и раздѣляли ихъ съ викаріями. Въ протестантской церкви титулъ А. оставленъ, какъ почетный титулъ.

Аббахъ (Абахъ), мѣстечко въ баварск. округѣ Нижней Баваріи, на Дунаѣ, развалины древняго замка, въ которомъ родился Генрихъ II; ключъ Wildbad, принадлежащій къ щелочно-солянымъ свѣрымъ источникамъ; воды употребляются при подагрѣ, ревматизмѣ, наклонныхъ болѣзняхъ и маточныхъ страданіяхъ.

Аббация, деревня въ австрійск. округѣ Волосца (Истрія), въ красивой мѣстности, защищенной Монте-Маджоре (1396 м. выс.), при Карнеро; 1192 жит.; быстро развивающійся зимній курортъ съ морскими купаньями; пароходное сообщеніе съ Фиуме. Ср. Radics, *Abbazia* (Вѣна 1884 г.); Szemere, *Der See- und klimatische Winterkurort A. (Штутг.*, 1885 г.). Noë, *Tagebuch aus A.* (Телленъ 1884).

Аббе (Abbe), Кливелендъ, америк. астрономъ, род. 1838 г., изучалъ астрономію подъ руководствомъ Брюннова въ Мичигенѣ. Гульдъ въ Кембриджѣ и Струве въ Пулковѣ; 1868—74 гг. директоръ астрономич. обсерваторіи въ Цинциннати, съ 1871 г. проф. метеорологіи. Его соч.: „*Treatise of meteorological apparatus and methods*“ (1887), „*Preparatory studies for deductive methods in storm and weather predictions*“ (1890); 1873—88 г. А. изд. журналъ „*Annual Summary and Review of Progress in meteorology*“.

Аббе, нѣм. физикъ, род. 1840, сначала проф., затѣмъ совладѣлецъ и преемникъ Карла Цейса по его оптической мастерской въ ленѣ. Известенъ усовершенствованіями по этой части и особенно изобрѣтеніемъ освѣтительнаго аппарата для микроскоповъ большого увеличенія. Принимаетъ А. участие и въ политической жизни, состоя членомъ свободомысл. партіи.

Аббевиль (Abbeville), городъ франц. департамента Соммы, на р. Соммѣ, узловой пунктъ Сѣверной жел. дор.; готическая церковь съ великолѣпнымъ фасадомъ, статуя Лесюэру; коллежъ, естественно-историч. и археологическій музей, бібліотека, театр; 19,772 чел. (1891 г.), занимаются льнопряденіемъ, производствомъ парусины, канатовъ, ковровъ, также сахару. — Нѣкогда гл. гор. графства Понтъё, А. первоначально принадлежалъ аббатству Сень-Рикье („*Abbatia villa*“).

Аббе аппаратъ, освѣтительный приборъ при микроскопѣ, особенно необходимъ для сильныхъ увеличеній, преимущественно для бактериологическихъ изслѣдованій.

Аббекута, столица небольшого одноименного государства племени Эгба въ Зап. Африкѣ, въ 89 км. къ с. отъ Лагоса на Невольничьемъ берегу, на л. бер. судоходной рѣки Огунъ, съ 100—150 т. жит., въ томъ числѣ нѣсколько тысячъ магометанъ и нѣсколько сотъ христіанъ. Городъ, окруженный землянымъ валомъ и рвомъ, состоитъ изъ отдѣльныхъ частей, группирующихся вокругъ изолированныхъ гранитныхъ скалъ. Жители занимаются преимущ. хлѣбопашествомъ, также ткачествомъ и красильн. дѣломъ. Предметомъ торговли является пальмовое масло, продукты европ. промышленности получаютъ воднымъ путемъ, черезъ Лагосъ. Городъ основанъ, послѣ разрушенія древняго Юрубскаго царства Феллатами въ 1825 г., бѣглецами, искавшими въ гранитныхъ скалахъ защиты отъ охотниковъ за невольниками. Въ 1867 г. всѣ европ. миссіонеры были изгнаны изъ А—ы, и только въ повѣдшее время они получили возможность вернуться; теперь тамъ имѣются англ. и америк. мисси. Ср. W. Hoffmann, Abbeokuta (Берлинъ 1859); Burton, A. and the Camaroon mountains (Лондонъ 1863 г.).

Аббатеграссо, городъ Миланской провинціи въ Италіи при Навильо Граде и Навильо ди Берегуардо; 7025 жит. (1881 г.). Взятъ былъ Фридрихомъ I (1167) и Фридрихомъ II (1245); М. Висконти разбилъ здѣсь въ 1313 г. гвельфовъ, а Джованни Медичи въ 1524 г. — французовъ.

Абботсфордъ, бывшее помѣстье Вальтеръ Скотта, въ Шотландіи, около г. Мельроза, заключаетъ богатая коллекція древностей и богатую бібліотеку, собраніе романиста. Теперь принадлежить ввучкѣ В. Скотта г-жѣ Максвелль-Скоттъ, послѣ прекращенія мужской линіи въ 1847 г. Описание см. Ирвингъ „Miscellanies“.

Абботъ, 1) Джакобъ, сѣв.-амер. писатель 1803—1879, съ 1825—29 проф. математики въ Амгерстъ-колледжъ, 1829—34 г. руководитель женской школы въ Бостонѣ, извѣстенъ многочисленными сочиненіями для дѣтей и юношества. 2) Джонъ Стевенсъ Каботъ, сѣв.-амер. историкъ, 1805—1877, извѣстенъ своею исторіей Наполеона I. Кроме того, онъ издалъ исторію междоусобной войны, Наполеона III, Фридриха II и др. 3) Чарльзъ, лордъ Кольчестеръ (см.).

Аббревиатуры (лат.), буквально — лица, занимающіяся сокращеніемъ чего либо; это имя носятъ чиновники палатской канцеляріи, занимающіеся составленіемъ папскихъ посланій (бреве), буллъ и пр. актовъ, требующихъ подписи папы, а также ихъ окончательнымъ изготовленіемъ и разсылкой. А. появляются впервые въ половинѣ XIV ст.

Аббревиатуры, см. *Сокращенія*.

Абгира, см. *Офиръ*.

Абдала, 1) отецъ Магомета, сынъ Абдель-Мотелеба, род. ок. 545 г. ум. ок. 570 незадолго передъ рожденіемъ своего знаменитаго сына; занимался торговлей.

2) Сынъ Али и дядя двухъ первыхъ ка-

лифовъ изъ дома Абассидовъ. Одержалъ побѣду надъ калифомъ Мерваномъ II въ 750 г. у Цаба и уничтожилъ почти всѣхъ членовъ семьи Омейядовъ. Послѣ смерти своего племянника Абдуль-Абаса онъ отказался повиноваться его брату Мансуру и былъ побѣжденъ Абу Муслимомъ (см.) въ 754 г. у Нисабисъ. Въ 764 г. А. убитъ.

3) А. Тагеридъ, шахъ персидскій, сынъ Тагера I, основателя династіи, наслѣдовалъ старшему брату Талагъ, правилъ съ 828 по 844 гг. Въ его время Персія достигла значительнаго могущества и А., впервые послѣ паденія Сассанидовъ, прославилъ персидское оружіе далеко на западъ, поддерживая уже колебавшійся престолъ багдадскихъ калифовъ. А. отплылся благочестіемъ и добровольно призналъ супрематію калифа, отвергнувшаго его преемникомъ, Тагеромъ II. Большая часть Ирана входила въ составъ державы А. и значительная часть нынѣшняго Туркестана (тогда еще Согдіаны и Харезма) и Персія, измученная арабскимъ владычествомъ, нѣсколько отдохнула и оправилась въ это относительно спокойное время первыхъ національныхъ шаховъ мусульманской эпохи.

Абдалла-Ибнъ-Ессинъ, см. *Альморавиды*.

Абдера, городъ въ древней Эракіи, къ в. отъ устья р. Несты; основ. въ 541 г., до Р. X. подпалъ подъ власть Филиппа Македонскаго, а впоследствии покоренъ римлянами. Развалины А—ы находятся близъ нынѣшней Булостры. Жители города пользовались славою наивныхъ простаковъ („абдеприты“), не смотря на то, что Демокритъ, Протагоръ и Анаксархъ были родомъ изъ А.

Абдерахманъ, см. *Абдурахманъ*.

Абдоминалы, см. *брюзотеры* рыба.

Абдоминальная плетора, переполненіе кровью венъ брюшной полости; у женщинъ является слѣдствіемъ растяженія и ослабленія брюшныхъ стѣнокъ отъ частыхъ родовъ и сопровождается хроническимъ катарромъ кишекъ; А. п. вызывается также всякаго рода препятствіями оттоку венозной крови изъ брюшной полости, напр. при циррозѣ печени, при опухляхъ, сдавливающихъ воротную или нижнюю полую вену.

Абдоминальный (лат. abdomen — животъ), тоже, что брюшной (см. *тифъ*, *беременность*).

Абдукторы, отводящіе мышцы, служащія для оттягиванія, отведенія (абдукціи) одного члена отъ другого или отъ оситѣля.

Абдукція, въ схоластической логикѣ имя, присвоенное силлогизму особаго построенія. Какъ и другіе термины формальной логики, А. вышла изъ употребленія.

Абдуллахъ-ханъ, Бухарскій ханъ, послѣдній и наиб. извѣстный представитель династіи Шейбанидовъ, род. 1533, ум. 1597; онъ установилъ внутренній порядокъ въ государствѣ и расширилъ его предѣлы завоеваніями; воспользовавшись борьбою шаха Аббаса съ его соперниками, отнялъ

у Персіи Герать и Мервъ и подчинилъ себя на пѣкоторое время даже Мазендеранъ. А. устроилъ также много коллегій, мечетей, госпиталей и др. общественныхъ зданій. Единственный сынъ А., Абдъ-иль-Мумень возмутился противъ отца, и А. долженъ былъ не разъ усмирять его силою оружія.

Абдуль-Азисъ, 32-й султанъ Османской имперіи, род. 1830, ум. 1876 г., преемникъ (съ 1861 г.) своего брата Абдуль-Меджида; въ началѣ царствованія обнаружилъ склонность къ реформамъ, подтвердивъ гаттишерифъ и гаттигумаюнъ 1856 г., уменьшилъ свой цивильный листъ до 12 мил. піастровъ и т. п., но вскорѣ сталъ обнаруживать чрезвычайную расточительность, какъ въ тратахъ на армію, такъ и на украшеніе столицы, свои путешествія и охоту, содержаніе гарема. Всѣ реформы на практикѣ не прививались, и въ то-же время правительству приходилось бороться съ цѣлымъ рядомъ затрудненій во внутреннихъ и внѣшнихъ дѣлахъ, возстаніемъ на о—въ Критѣ 1867—69 г., стремленіемъ Румыніи и Сербіи къ полной независимости и, наконецъ, съ проявленіями мусульманскаго фанатизма. Послѣ смерти Фуада и Аалипаши, управление которыхъ все еще давало надежду на продолженіе реформъ, А. назначилъ велик. визиремъ Махмуда-Недимъ-пашу, политика котораго въ связи съ объявленіемъ въ 1875 г. государственнаго банкротства и происшедшими въ томъ-же году возстаніями въ Босніи, Герцеговинѣ и Болгаріи, вызвали въ 1876 г. возстаніе въ Константинополѣ, направленное противъ Махмудъ-Недима. Послѣдній былъ отставленъ, но вскорѣ (29—30 мая 1876 г.) самъ А. былъ принужденъ новыми министрами Гуссейномъ Авни, Мидхатомъ, Сулейманомъ и др. отречься отъ престола и, по ихъ приказанію, 4 июля былъ убитъ въ замкѣ Чараганъ. Въ 1881 г. оставшіеся еще въ живыхъ изъ приближенныхъ къ А. лицъ Мидхатъ, Нури и Махмудъ были приговорены, за участіе въ убійствѣ А., къ смертной казни, но не казнены, а сосланы, и вскорѣ въ ссылкѣ умерли, едва-ли естественной смертью.

Абдуль-Ахадъ, соврем. бухарскій Эмиръ, пятый государь династіи Мангитъ, младшій сынъ Эмира Мозафаръ-Эддина, получившій однако престолъ вслѣдствіе мятежа поднятаго его старшимъ братомъ противъ отца. Усмиривъ русскими, катты-тюря (наслѣдникъ престола) бѣжалъ въ Индію, гдѣ и живетъ пенсионеромъ англичанъ. А. получилъ Бухарію, значительно уменьшенную уступками Россіи и находящуюся въ полной политической зависимости отъ послѣдней. Онъ понималъ свое положеніе и остается вѣрнъ Россіи. Въ его правленіе жел. дорога прорѣзала все ханство, а на его рѣкахъ появилось пароходство. Въ его же правленіе Россія и Англія окончательно установили границы Бухаріи со стороны Афганистана. По совѣту Россіи, уничтожено рабство и смягчены жестокія

казни, отличавшія собою бух. законодательство. А. основалъ мусульм. школы съ европ. программой.

Абдуль-Гамидъ, 1) А. I., 27-й султанъ Османской имперіи, род. 1725 г., ум. 1789 г., сынъ Ахмеда III и преемникъ (съ 1774 г.) своего брата Мустафы III. До вступленія на престолъ А. въ теченіе 43 лѣтъ содержался подъ строгимъ надзоромъ, не получилъ никакого образованія и, отличаясь сверхъ того слабохарактерностью, оказался совершенно не подготовленнымъ къ управленію государствомъ, находившимся къ этому времени въ положеніи совершеннаго упадка: намѣстники отдаленныхъ провинцій — Сиріи, Египта и др. были почти независимы, а война съ Россіей велась крайне неудачно для Турціи. По Кучукъ-Каинарджійскому миру (1774 г.) Турція сдѣлала Россіи значительн. территориальныя уступки на Черномъ морѣ, а въ 1784 г. должна были санкціонировать присоединеніе Крыма къ Россіи. Реорганизовавъ армію при помощи французскихъ офицеровъ, А. 1784 г. объявилъ Россіи войну, начавшуюся пораженіемъ турецкаго флота у Кинбурнской косы и взятіемъ Очакова Потемкинымъ (1788 г.). Во время приготовленій къ продолженію войны А. ум., уже задолго до того совершенно разстройный тѣлесно и душевно. Его преемникомъ былъ его племянникъ Селимъ III.

2) А. II. 34-й турецк. султанъ, 2-й сынъ Абдуль Меджида, род. 1842 г., вступилъ на престолъ 31 авг. 1876 г., послѣ признанія брата его Мурада V душевнобольнымъ. Находясь, въ началѣ царствованія, подъ влияніемъ руководимой Мидхатомъ-пашей либеральной партіи, А. далъ Турціи конституціонное устройство (23 мар. 1876 г.), но уже въ началѣ слѣдующаго года, послѣ внезапной отставки Мидхата-паши, перешелъ къ обычной въ Турціи системѣ управленія не на основаніи твердыхъ принциповъ, а по произволу или внушеніямъ пользующихся въ данный моментъ влияніемъ лицъ. Въ результатѣ этой политики явились, кромѣ понесенныхъ Турціей, въ русско-турецкой войнѣ въ 1877—1878 гг. территориальныхъ утратъ, совершенное разстройство финансовъ и вообще внутренняго состоянія страны. Съ теченіемъ времени, впрочемъ, фаворитизмъ сталъ играть значительно меньшую роль и въ частности руководство внѣшней политикой страны, А. взялъ въ свои руки, стремясь, главн. обр., къ усиленію своего авторитета въ Азій и Африкѣ, гдѣ однако его политика оказалась неудачной, въ особенности въ отношеніи Египта, гдѣ утвердились англичане. Жестокія избиенія христіанъ въ азіатской и европейской Турціи вызвали вмѣшательство державъ и значительно подорвали кредитъ А. Затѣмъ пѣсколько содѣйствовало укрѣпленію авторитета А. послѣдняя (1897 г.) греко-турецкая война, сопровождавшаяся цѣлымъ рядомъ побѣдъ Турціи, получившей отъ Греціи значительную воен-

ную контрибуцію. Тѣмъ не менѣ къ 1898 г. державы принудили А. освободить Критъ. Другія реформы стоятъ на очереди.

Абдуль-Керимъ-паша, турецк. генераль, род. 1807 г., учился въ Вѣнѣ, долго служилъ въ Месопотаміи и Арменіи, во время крымской войны командовалъ анатолийскою арміею, во время критскаго восстанія 1867—68 г. обсерваціоннымъ корпусомъ въ Фессалии, неоднократно былъ министромъ полиціи и военнымъ; вмѣстѣ съ Гуссейномъ-Авнипашою оказалъ большія заслуги въ дѣлѣ реорганизациі арміи. Въ войнѣ съ Сербіей (1876) онъ былъ главнокомандующимъ, и одержалъ побѣду. Далекое не такъ удачно было командованіе А. въ русско-турецкой войнѣ 1877 г., когда онъ командовалъ дунайскими войсками. Послѣ перехода русскихъ черезъ Балканы, А. былъ уволенъ и сосланъ на о. Лемносъ, а впослѣдствіи — на Родосъ; ум. 1885 г.

Абдуль-Латифъ, арабскій ученый, род. въ Багдадѣ 1162 г., изучалъ медицину въ Дамаскѣ, Каирѣ и Алеппо; ум. 1231 г. Изъ многочисл. его сочиненій по грамматикѣ, риторикѣ, теологіи, юриспруденціи и особенно медицинѣ слѣдуетъ упомянуть описаніе Египта, изданное White'омъ („Abdolla. tiphii historiae Aegypti compendium“, Оксф. 1800 г.) и обработанное Сильвестромъ де Саси („Relation de l'Égypte“, Пар. 1810 г.).

Абдуль-Меджидъ, 31-й турецк. султанъ, род. 1823 г., ум. 1861 г., сынъ и преемникъ (съ 1839 г.) Махмуда II. Обнародованіемъ гюльханскаго гаттишерифа (2 нояб. 1839 г.) А. объявилъ себя продолжателемъ реформъ отца, но въ этомъ, какъ и во многихъ другихъ случаяхъ, А. слѣдовалъ совѣту матери, султанши Валиде, и въ то время, какъ Редифъ-паша проводилъ реформы, юный падишахъ предавался удовольствіямъ гарема. Вскорѣ послѣ смерти матери (1853 г.) началась крымская война. За это время европейскіе совѣтники А. побудили его издать гатти-гумаюнъ 21 февр. 1856 г., долженствовавшій преобразовать государство Османовъ по западно-европейскому образцу. Вънѣшнее могущество султана возросло послѣ Парижскаго конгресса. А. вступилъ въ европейскій концертъ и сталъ именоваться „величествомъ“; враждебные ему вице-король Египта Мехмедъ-Али и его сынъ умерли (1848 г.); Триполи и Тунисъ, хотя только формально, признавали османское господство, имамъ Маската — также, арабы отъ Алеппо до Багдада были покорены. Но всѣ эти удачі были лишь результатами содѣйствія западныхъ державъ послѣ крымской войны и прикрывали собою постепенный упадокъ государства, которому не могъ противодѣйствовать добродушный, но лишенный энергіи А. Гатти-гумаюнъ и реформы не помѣшали въ 1858 г. страшному избіенію сирійскихъ христіанъ, вызвавшему временную оккупацию Сиріи французами. При А.-М. въ Герцеговинѣ воевода Лука Букаловичъ поднялъ знамя восстанія, хотя и подавленное при

преемникѣ А.-М., но послужившее началомъ эволюціи, принесшей свои плоды черезъ пятьдесятъ лѣтъ.

Абдуль-Мумонъ (Абу Могаммель), родоначальникъ испанско-мавританск. династіи Альмогадовъ, род. 1101 г. ум. 1163 г., ученикъ основателя секты альмогадовъ Абдаллахъ-Ибнъ-Томрута. Вначалѣ его борьба съ султаномъ изъ дома Альморавидовъ, Али-Абуль-Хакемомъ была неудачна, въ 1130 г., выбранный послѣ смерти Абдуллаха эмиромъ, А. взялъ Фецъ, покорилъ большую часть Марокко и распространилъ свое господство на Тунисъ, Керуанъ и весь сѣверъ Африки до Барки, присоединивъ къ своему государству также Севилью и Кордову.

Абдурахманъ, 1) арабск. полководецъ въ Испаніи, 732 г. съ огромнымъ войскомъ вторгся въ Аквитанію, взявъ Бордо, перейдя Гаронну и Дордонъ, уничтожилъ войско аквитанскаго герцога Эвдона и опустошилъ всю страну до Бургунди, но въ ок. того-же года потерпѣлъ пораженіе отъ Эвдона и Карла Мартелля въ сраженіи между Туромъ и Пуатье, причеиъ самъ палъ въ битвѣ.

2) А. I. (по прозв. el Dschil, „пришлецъ“), первый самостоятельный эмиръ Испаніи, изъ рода Омайядовъ, 750 г. при изверженіи этой династіи Абассидами успѣлъ бѣжать и послѣ многихъ приключеній и опасностей прибылъ въ Испанію, гдѣ приобрѣлъ многочисл. приверженцевъ и сдѣлался правителемъ съ тит. Эмира, родоначальникъ независимой отъ вост. калифата династіи Омайядовъ, съ столицей Кордовой.

3) А. III (el Nassir, „спаситель“), потомокъ предыд., основатель кордовскаго калифата Омайядовъ; 22-хъ лѣтъ (912 г.) принялъ управленіе государствомъ и своей твердой и примирительной политикой счѣмъ положить конецъ междоусобіямъ между арабами, берберами и испанцами, съ давнихъ поръ опустошавшими Андалузію, а также расширить предѣлы калифата на счетъ Леона, Кастиліи и Наварры и усилить вліяніе Кордовы въ сѣв. Африкѣ. Титулъ калифа А. принялъ 929 г. А. значительно поднялъ какъ матеріальное, такъ и духовное благосостояніе страны, и при немъ и его ближайшихъ преемникахъ мусульманская Испанія была наиб. цивилизованной и устроенной страной того времени. А. ум. 961 г.

4) Султанъ марокканскій, 1778—1859 Долгое правленіе А. замѣчательно смутами внутри и опасными войнами съ европейскими державами. Продолжительная война съ Франціей кончилась безъ совершеннаго рагрома благодаря посредничеству Англій. Столкновеніе съ Австріей (1828) тоже было неудачно. Послѣ завоеванія Алжира французами только взаимное соперничество христіанскихъ державъ сохранило въ чѣстности это гнѣздо мусульманскаго фанатизма.

5) Современный Эмир Афганистана, внукъ Достъ-Магомета, род 1830; въ 1866 возсталъ противъ дяди своего Ширъ-Али и временно завладѣлъ Кабуломъ, но въ 1868 г. былъ разбитъ и бѣжалъ въ Россію, гдѣ проживалъ до 1880 г., получая русскій пенсіонъ. Послѣ паденія Ширъ-Али, былъ призванъ англичанами на мѣсто Якубъ-хана, сына Ширъ-Али; остался вѣренъ англичанамъ и въ ихъ борьбѣ съ Эюбъ-ханомъ, и въ новыхъ столкновеніяхъ съ пограничными племенами; получаетъ субсидію отъ Англіи и воздерживается отъ сношеній съ Россіей. Субсидія ему позволяетъ содержать регулярную армію, благодаря которой ему удалось возвысить свою власть и недавній феодализмъ въ значительной степени ограничить, постепенно усиливая свою власть. Изъ событій его правленія еще остается отмѣтить военное столкновение съ Россіей въ 1885, когда афганскій отрядъ былъ уничтоженъ подъ Кушкой. Дѣло кончилось мирно и англо-русская коммиссія установила сѣверо-зап. границу Афганистана; сѣв. гран. (р. Аму) была условлена еще въ 1873, а на сѣв. вост. (на Памирахъ) она окончательно установлена только въ 1896 г. Въ правленіе А. и русскіе и англичане сѣтъ своихъ жел. дор. подвели къ самымъ границамъ Афганистана, но во владѣнія А. не проникли.

Абдъ, по арабски рабъ, первый слогъ многихъ арабскихъ именъ собственныхъ, напр. Абдалла (Abd-allah), что значитъ „рабъ Божій“, Абдъ-эль-Кадеръ — „рабъ всемогущаго“, Абдерахманъ — „рабъ милосердаго“, Абдъ-эль-Азизъ — „рабъ славнаго“ и пр.

Абдъ-Улла (въ русск. лѣтоп. Овдулъ), одинъ изъ незачатѣльнѣхъ хановъ Золотой Орды, правилъ 1361—70 гг., современникъ Дмитрія Донскаго, находился въ полномъ подчиненіи у своего полководца, знаменитаго Мамая (см.).

Абдъ-эль-Кадеръ, собственно: Сиди-эль-Хаджа Абдъ-эль-Кадеръ Уледъ Магиддинъ, арабскій вождь, 1807—1883. Какъ потомокъ калифовъ, приготавлился къ духовному званію въ своемъ отечествѣ, въ Алжиріи, по говимый за снисканное общее уваженіе алжирскимъ деємъ, удалился въ Каиръ и путешествіемъ въ Мекку приобрѣлъ почетное званіе хаджи. Но когда французы низвергли дея и предприняли завоеваніе Алжиріи, А. возвратился въ отечество и сталъ во главѣ племени, защищавшихъ независимость. Съ перемѣннымъ счастьемъ онъ велъ войну съ 1832—47 гг. Онъ нѣсколько разъ одерживалъ побѣды и дважды заключалъ миръ, признанный французами, но побуждаемый фанатизмомъ населенія возобновлялъ войну, пока не былъ взятъ въ плѣнъ. Съ 1847—52 онъ содержался въ плѣну во Франціи, съ 1852 г. отпущенъ на свободу, получая отъ Франціи пенсіонъ, жилъ на Востокъ, б. ч. въ Дамаскѣ; оставилъ арабское сочиненіе; переведено на франц. языкъ Дюгэ „Rappel à l'intelligent,

avis à l'indifférent“ (Пар. 1858). О немъ см. Bellemare, „A., sa vie politique et militaire“ Paris, 1863.

Абдыръ, соляное озеро, изъ котораго добывается глауберова соль, въ 10 верстахъ отъ Астрахани. Лечебницы нѣтъ и въ бальнеологическомъ отношеніи не изучено.

Абеггъ (Abegg), Юлій Фридрихъ Генрихъ, нѣмец. криминалистъ, род. 1796 г. въ Эрлангенѣ, ум. 1868 г., съ 1821 г. проф. въ Кенигсбергѣ, съ 1826 г. въ Бреславлѣ. Глав. соч.: „System der Kriminalrechtswissenschaft“ (Königsb. 1826); „Lehrbuch des Kriminalprocesses“ (тамъ-же, 1833); „Die verschiedenen Strafrechtstheorien“ (Neust. a O. 1835); „Lehrbuch der Strafrechtswissenschaft“ (тамъ же, 1836); „Beiträge zur Strafprozessgesetzgebung“ (тамъ же, 1841).

Абекенъ (Abeken), Бернгардъ Рудольфъ, нѣмец. филологъ, род. 1780 г. въ Оснабрюкѣ, гдѣ съ 1841 г. былъ ректоромъ гимназій, ум. 1866 г. А. издалъ соч. Мезера (см.); нарис.: „Cicero in seinen Briefen“ (Ганноверъ, 1835), „Ein Stück aus Goethes Leben“ (Берл. 1848), „Goethe in den Jahren 1771—75“ (2 изд. Ганнов. 1865) и др.

Абекетъ, англ. писатель и драматургъ, род. въ 1844, написалъ множество популярныхъ юмористическихъ разсказовъ и комедій. Нѣкоторыя имѣли большой успѣхъ, напр. комедія About Town (1875) выдержала 150 представлений.

Абелева теорема, см. *функции*.

Абелевы уравненія, см. *алгебра*.

Абелевы функции, см. *функции*.

Абелинъ, Іоганъ Филиппъ, историкъ изъ Страсбурга, гдѣ ум. въ 1636 г., подъ именемъ Іоана Людвигъ Готфрида или Готтофреда. А. писалъ хроники, до сихъ поръ не потерявшія значенія. Наиболее извѣст.: „Arma suecica“, „Inventarium Sueciae“, описанія современныхъ А. войнъ, и основанный имъ „Theatrum europaicum“, два первыхъ тома котораго составилъ самъ; кромѣ того, ему принадлежатъ „Историческ. хроника“, долгое время бывшая наиболее популярной всеобщей исторіей, „Historia Antipodum“ и мн. др.

Абелитъ, динамитъ, содержащій нитроцеллулозу.

Абелія (Abelia.), родъ низкихъ куст. изъ сем. жимолостныхъ съ непадающими, пѣльными или зубч. листьями и красивыми пазушными колокольч. цвѣтами. Какъ декоративныя раст. разводятся А. triflora R. Br. (изъ Гималаяи) А. biflora Turcz. (изъ сѣв. Китая).

Абель, Нильсъ Генрихъ, норвежскій математикъ, род. 1802 г. въ Финдее (Норвегія), ум. 1829 г.; 1825—27 г. работалъ въ Парижѣ и Берлинѣ, затѣмъ назнач. доцентомъ Христианійск. унив. Изслѣдованія А. касаются преимуществ. эллиптическихъ функций, ученіе о которыхъ онъ одновременно съ Якоби обогатилъ выдающимися открытіями. Онъ доказалъ, что, вообще, уравненія выше 4-ой степени не могутъ быть рѣшены въ радикалахъ. Онъ открылъ

общее свойство интеграловъ всѣхъ алгебраич. уравненій (теорема А.) и так. обр. далъ основу теории Абелевыхъ функцій. Его соч. на франц. яз. (1840, 2 т.) были изд. Sylon и Lie (Христ. 1881, 2 т.). Ср. Bjercknes, N. H. Abel, La vie et son action scientifique (Bordeaux et Par. 1885).

Абель (Abel, по англ. произ. Эбель, Sir Frederik Augustus) англ. химикъ, род. 1827 г. въ Лондонѣ; извѣстенъ наблюденіями падъ сообщеніемъ взрыва отъ одного тѣла къ другому; ему удалось существеннымъ образомъ улучшить способъ приготовления пироксилина, предложенный австрійскимъ ученымъ ф. Ленкомъ; онъ привелъ также взрывчатую желатину въ состояніе, болѣе удобное для обращенія.

Абель-де-Пюжоль, Александръ, франц. живописецъ академич. школы, 1787—1861, ученикъ Давида, въ 1810 получилъ римскую премію за „Іакова, благословляющаго дѣтей Іосифа“, въ 1814 — первую медаль за „Смерть Британика“; кромѣ того выдающимися произведеніями почитаются: „Погрѣбенеіе Пресв. Дѣвы“, „Цезарь въ день умерщвленія“, „Ковчина Св. Петра“ и др.

Абельмощь, см. *Мальвоыя*.

Абеляръ аппаратъ, см. *нефть*.

Абеляръ (Abelard, Abeillard, Abelard лат. Abälardus), Петръ, схоластическій философъ и богословъ, одинъ изъ самыхъ смѣлыхъ мыслителей 12 ст., род. въ 1079 г. въ мѣстечкѣ Пале, близъ Нанта (откуда Doctor Palatinus), ум. въ монастырѣ Св. Маркелла, близъ Шалона 1142 г. Былъ ученикомъ Росцелина, а затѣмъ учился въ Парижѣ. Какъ учитель диалектики, а позднѣе богословія, (сперва въ Меленѣ (Melun) и Корвевѣ (Corbeil), потомъ въ Парижѣ, въ С. Женевьевѣ и соборной школѣ), благодаря изяществу и ясности лекцій, а также и всему направленію своего богословія, привлекъ отовсюду весьма много учениковъ, между которыми были впоследствии папа Целестинъ II, Петръ Ломбардскій, Беренгаръ и Арнольдъ Брешианскій. Извѣстна трагическая любовь А. къ Элоизѣ, дядя которой, каноникъ Фульберъ, самъ пригласилъ А., въ качествѣ учителя, къ своей племянницѣ. 38 лѣтній А. влюбился въ даровитую 17-лѣтнюю дѣвушку, встрѣтивъ у нея полную взаимность. Онъ увезъ ее тайно въ Бретань, гдѣ она въ домѣ его сестры родила ему сына, а затѣмъ съ согласія Фульбера они обвѣнчались, но когда возвратились обратно въ домъ дяди, то стали отрицать состоявшійся бракъ, чтобы не препятствовать А. въ полученіи церковныхъ степеней. Возмущенный этимъ, а также и послѣдовавшимъ вторымъ похищеніемъ отъ него племянницы, Фульберъ напалъ на А. и приказалъ оскопить его, сдѣлавъ для него, такимъ образомъ, канонически невозможнымъ получеіе степеней. А. удалился въ монастырь Св. Дениса, склонивъ къ принатію монашества и Элоизу, но вскорѣ, однакоже, опять началъ учительствовать. Въ спорѣ объ общихъ поня-

тіяхъ (universalia) онъ склонялся болѣе къ номинализму, такъ какъ хотя и не признавалъ этихъ понятій голыми названіями, однако, видѣлъ въ нихъ лишь субъективныя концепціи, consertus mentis (поэтому его ученіе нерѣдко называется концептуализмомъ). Въ богословіи онъ держался рационалистическаго направленія, стремясь обосновать догматическія ученія церкви на началахъ разума и находя во многихъ церковныхъ догматахъ лишь образныя и уподобляющія выраженія, напр., въ догматѣ о троичности, образное выраженіе трехъ главныхъ свойствъ Божества: всемогущества, мудрости и любви, не имѣя въ виду, однакоже, этимъ отрицая, что подъ указанными свойствами разумѣются отдѣльныя лица (ипостаси). Въ основу ученія о нравственности онъ полагалъ свободу воли, и поэтому спасеніе для человѣка, по ученію А., достижимо лишь путемъ свободнаго покаянія, а не путемъ исполненія однихъ внѣшнихъ обрядовъ церкви. На соборѣ въ Суассонѣ (1121) его ученіе о троичности объявлено было еретическимъ, а самъ онъ присужденъ къ заключенію въ монастырѣ Св. Медарда, но папскій легатъ выхлопоталъ ему освобожденіе. А. построилъ въ Ножанѣ, на Сепѣ, часовню и келью, назвавъ ихъ Параkletомъ. Получивъ отсюда назначеніе аббатомъ монастыря Жильдасъ-де-Рюжъ, А. передалъ эту келью, въ качествѣ обители Элоизѣ. Аббатъ Вильгельмъ изъ монастыря св. Тьери возобновилъ обвиненіе въ ереси сочиненій А.; соборъ въ Сансѣ (1140) и, послѣ аппеляціи А. къ папѣ, папа Иннокентій II, осудили ученіе А. Петръ Достопочтенный, аббатъ въ Клуни, примирилъ А. съ его врагами, и А. остальное время спокойно прожилъ въ монастырѣ Клуни. А. ум. 21 апр. 1142 г. въ монастырѣ св. Маркелла, у Шалона; смерть Элоизы послѣдовала позже, 17 мар. 1163 г. Въ 1808 г. останки обоихъ перевезены въ парижскій музей и въ 1817, въ общемъ гробѣ поставлены въ кладб. Перъ-Лашезъ. Соч. А., написанныя имъ на латинск. языкѣ, были собраны Амбуазомъ и изданы сначала Duchesne (Пар. 1616), а затѣмъ Cousin (тоже, 1849—50 2 т.). Въ „Patrologiae cursus completus“ Mignes, въ отдѣлѣ латинскихъ писателей соч. А. занимаютъ 178-й томъ. Важнѣйшими считаются: „Introductio in theologiam“, этика: „Scito te ipsum“, „Dialogus inter philosophum Judaeum et Christianum“ (изд. Reinwald, Берл. 1831), „Sic et non“, собраніе догматич. противорѣчій въ ученіи отцовъ церкви, изд. сначала Кузеномъ (Пар. 1831), а затѣмъ въ полномъ объемѣ Генке и Лиденколемъ (Марб. 1851). Осужденный въ Суассонѣ Tractatus de unitate et trinitate divina“ найденъ и изданъ Штольце (Фрейб. 1891). А. самъ описалъ свою жизнь въ „Historia calamitatum mearum“, Ср. Rémusat, Abelard (Пар. 1842; 2 т.), Deutsch, Peter A., ein kritischer Theolog (Лейпц. 1883), Cariere, A. und Heloise

ihre Briefe und Leidensgeschichte (2 изд. Гисс. 1853 г.), Sauerland, A. und Heloise (Франкфуртъ 1879 г.).

Абенаки (Абнаки, отъ Waranachki, „мужи востока“), общее названіе для племенъ Микмахъ, Эчемишъ и другихъ изъ группы Альгонкиновъ, на Нью-Фаундлендѣ, въ Новой Шотландіи, Новомъ Брауншвейгѣ и Новой Англіи. Ср. Vetromile „The Abnakis and their history“ (Нью-Йоркъ, 1866 г.).

Абендбергъ, гора въ швейцар. кантонѣ Бернѣ, къ в. отъ Тунскаго оз. (1257 м.); Нѣкогда здѣсь находился извѣст. приютъ для кретиновъ Гугенбуля; нынѣ же санаторія, въ которой примѣняется лѣченіе сывороткой и воздухомъ.

Абенсбергъ (римск. Castra Abusina), городъ въ Нижней Баваріи, на прит. Дуная Абенсъ, 2,339 жит. (1895 г.). Реставрированный въ 1871 г. минеральный источникъ содержитъ желѣзо и сѣру и примѣняется при кожныхъ болѣзняхъ, ревматизмѣ, подагрѣ и пр. — 20 апр. 1809 г. Наполеонъ одержалъ здѣсь побѣду надъ австрійцами.

Абенсераги, благородный арабскій родъ въ Гранадѣ, изв. своею трагич. судьбою. Въ „Historia de las guerras civiles de Granada“ Переса-да-Гита (Alcalá, 1604 2 т.) разсказывается, что А. состояли въ тайной враждѣ съ родомъ Zegris и королемъ Абу-Гассаномъ (ок. 1480) и одинъ изъ А., когда обнаружилась его любовная связь съ своею сестрою Зорандой, былъ заманенъ въ Альгамбру и тамъ убитъ. До сихъ поръ часть Альгамбры наз. „заломъ А.“ Это происшествіе, исторически не доказанное, легло въ основу разсказа Шатобриана — „Les aventures du dernier des Abencérages“ и сюжета оперы Керубини.

Абергавени, иначе Абергенни, рим. Govannium, гор. въ Англіи, 7740 ж., центръ значит. горнопромышл. и землед. области.

Абергеле, курортъ въ Уэльсѣ, 1981 ж.

Абергельди или Эбергельди, см. *Бальмораль*.

Аберда, Никол. Никол., 1807—1850, русск. граверъ.

Абердинскій скотъ, см. *рогатый скотъ*.

Абердинширъ, область въ с.-в. Шотландіи, омывается Сѣв. мор., юго-зап. — гориста, с.-в. — волнистая равнина, 5101 к. км., 281,332 ж. Рѣки обильны рыбою, именно: Ди, Донъ, Итанъ и Доверанъ. Климатъ мягкій, сел. хозяйство въ цвѣт. состояніи (163240 рог. ск., 195689 овецъ, пашня — 46,4⁰/₀, луга 2,4⁰/₀, лѣсъ — 8,2⁰/₀). Большое рыболовство. Гл. гор. Абердинъ (см.).

Абердинъ, 1) шотл. гор. 125 тыс. ж., лежитъ при впаденіи р. Ди въ море, портъ, большое фабричное производство (шерстяное, хлопчатобум. и льняное, механ., хим. и кораблестроит.), ожив. вѣдшн. торговля (вывозъ въ 1891 — 109,695, ввозъ — 886,887 ж. ст.), старинный соборъ (1366 г.), университетъ (850 студ.), сельско-хоз. школа, школа изящн. искусствъ, дух. училище и 2 гимназіи; 2) гор. въ штатѣ Ю. Да-

кота, 3,182 ж.; 3) округъ въ брит. Кап-ландіи, 6,850 кв. кл., 6,542 ж. (изъ нихъ 3,108 бѣлыхъ), угольные копи.

Абердинъ, Джорджъ Гамильтонъ Гордонъ, англ. гос. дѣят., 1784—1860, шотландецъ родомъ, получилъ образованіе въ Гарроу, гдѣ имѣлъ школьными товарищами Пальмерстона, Пиля и Байрона, кончилъ въ Кембриджѣ, въ 1804 совершилъ путешествіе въ Грецію и возвратился убѣжденнымъ филлелиномъ, много поработалъ надъ привлеченіемъ англійскаго сочувствія къ греческому дѣлу. Съ 1806 членъ парламента, въ партіи тори. Въ 1813 получаетъ важную миссію склонить Австрію вступить въ коалицію противъ Наполеона, что успѣшно выполняется; въ 1814 склоняетъ Мюрата отдѣлиться отъ Наполеона и успѣваетъ явиться на конференцію въ Шатильонѣ, гдѣ его подпись, какъ представителя Англіи, стоитъ подъ деклараціей о реставраціи Бурбоновъ. За эти услуги онъ возведенъ въ достоинство пэра. По возстановленіи мира А. удалился было отъ дѣлъ, но въ 1828 событія снова его призываютъ къ госуд. дѣят. Онъ вступаетъ въ министерство Веллингтона мин. иностр. дѣлъ и держится миролюбивой политики, признаетъ Июльскую монархію, настаиваетъ на принципѣ невмѣшательства во внутр. дѣла иностр. націй; какъ членъ кабинета, участвуетъ въ проведеніи били объ эмансипаціи католиковъ. Выйдя въ отставку съ Веллингтономъ (1830), онъ затѣмъ входитъ въ составъ обоихъ министерствъ Р. Пиля (1834 и 1841—46), вмѣстѣ съ нимъ передвигаясь въ сторону либераловъ и участвуя въ проведеніи всѣхъ реформъ Пиля. Со смертью Пиля онъ является лидеромъ пилитовъ и, какъ таковой, становится во главѣ коалиціоннаго министерства (1852—1855). Не смотря на миролюбіе А., именно его кабинетъ началъ восточную войну. Уступивъ власть одному родному либеральному кабинету, А. до конца жизни пользовался крупнымъ влияніемъ, благодаря особому довѣрію королевы Викторіи.

Абердэръ, гор. въ Уэльсѣ, 38,513 жит., угольные копи, жел. рудники и желѣз. производство, красивый старинный соборъ (XIV в.).

Абердэръ, лордъ, Генрихъ Аустинъ Брюсъ, англ. гос. члов., род. 1815, занималъ сначала судебныя должности, съ 1852 г. членъ парламента, застѣвая всегда на скамьяхъ либераловъ, въ 1864—66 — младшій статсъ-секретарь въ минист. внутр. дѣлъ и членъ совѣта, въ 1868—73 въ минист. Гладстона — мин. внутр. дѣлъ, въ 1873 призванъ въ верхнюю палату съ титуломъ лорда А. и назначенъ президентомъ тайнаго совѣта, но въ 1874 вышелъ въ отставку вмѣстѣ съ Гладстономъ.

Абер-зее, см. *Вольфгангово озеро*.

Абери (или Avebury), священное училище въ Уильширѣ въ Великобританіи, состоящее изъ круга камней (кромле-

ховъ) и относящееся къ неолитической эпохѣ.

Абериствичъ, мор. порт. и курортъ въ Уэльсѣ, 6,696 ж., въ 1872 г. основанъ университетъ, въ округѣ свинцовые рудники, въ окрестностяхъ руины замка.

Аберкромби, сэръ Ральфъ, англ. генералъ, 1734—1801, участвовалъ въ многихъ войнахъ и занималъ крупные посты, особенно извѣстенъ успѣшными дѣйствіями противъ французовъ въ Голландіи въ 1793 г. подъ главнымъ командованиемъ герцога Йорка; въ Вестъ-Индіи въ 1795—96, какъ главнокомандующій; въ Испаніи въ 1800 (извѣстная экспедиція въ Кадиксъ); и въ Египтѣ, гдѣ въ 1801 одержалъ при Мену блистательную побѣду надъ французами, но при этомъ смертельно раненъ. Останки его привезены въ Лондонъ и съ почетомъ погребены въ соборѣ Св. Павла.

Аберли, Іоганъ Людвигъ, швейц. живописецъ, пейзажистъ, 1723—1786, извѣстенъ, какъ основатель особой отрасли швейцарской промышленности, именно изготовления для продажи туристамъ видовъ Швейцаріи, гравированныхъ на мѣди. Оттиски раскрашивались. Фотографія вытѣснила эту промышленность.

Абернети, Джонъ, извѣстн. англ. врачъ и проф., 1763—1830; его труды собраны „Surgical and Physiological works“ Lond. 1831.

Абернети, см. *Эбернети*.

Аберрація, въ биологіи; сравнительно рѣдкое уклоненіе какого-либо животнаго или растенія отъ обычныхъ формы, цвѣта или величины (см. *варіированіе*).

Аберрація свѣта, явленіе, вслѣдствіе котораго мы видимъ звѣзду всегда передвинутой по направленію движенія земли. Если АВ (см. рис.) есть труба, тос — ось трубы, mm' — направленіе движенія земли, причеъ отрѣзокъ mm' пробѣгаетъ землей въ такой же промежутокъ времени, въ какой отрѣзокъ то пробѣгаетъ

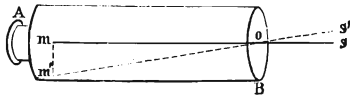

лучеъ, тогда наблюдатель видитъ звѣзду въ направленіи $S'om'$, т. е. звѣзда видимо передвигается въ сторону движенія на уголъ tom' . Величина этого угла есть, очевидно, опредѣленная функция отношенія скоростей движенія земли и свѣта. Нетрудно усмотрѣть, что если звѣзда находится въ полюсѣ эклиптики, то вслѣдствіе А. она опишетъ на небѣ небольшой кругъ, радіусъ котораго равенъ углу аберраціи. Звѣзда видимо движется по этому кругу въ направленіи движенія земли и так. обр. этотъ кругъ представляетъ собой какъ бы проекцію земной орбиты на небѣ. Если звѣзда находится на нѣкоторомъ разстояніи отъ полюса эклиптики, то она вслѣдствіе А. опишетъ на небѣ эллипсъ, большъ

шья ось котораго равна двойному углу А., а малая тѣмъ меньше, чѣмъ звѣзда дальше отъ полюса эклиптики. Если звѣзда находится въ самой эклиптикѣ, то она, видимо, совершаетъ въ ней прямолиин. колебательное движеніе. По изслѣдованіямъ пулковскаго астронома Нюрена указанный уголъ А. „constans aberrationis“ равенъ 20,492 сек. Въ прямоугольномъ треугольникѣ том' сторона то въ 10.000 разъ больше стороны mm' и, слѣдовательно, скорость свѣта во столько же разъ превосходитъ скорость земли; послѣдняя пробѣгаетъ въ секунду 30 километровъ, стало быть скорость свѣта составляетъ 300.000 килом. въ секунду. А. открыта была Брэдлеемъ въ 1725—1727 гг. и имъ же впервые правильно истолкована. А. непосредственно подтвердила фактъ движенія земли вокругъ солнца и полученную Ремеромъ, на основаніи наблюденныхъ имъ затмѣній юпитеровыхъ спутниковъ, величину скорости свѣта. Кромѣ указанной годичной А. существуетъ еще суточная, обусловливаемая вращеніемъ земли около оси. Вслѣдствіе сравнительно ничтожной скорости этого движенія, величина суточной А. не превышаетъ 0,3".

А. сферической наз. явленіе, въ силу котораго линзы и сферическія зеркала не собираютъ лучей, исходящихъ изъ одной точки, въ одну же точку. Сферической А. можно было бы избѣгнуть шлифовкой сферическихъ линзъ или зеркалъ эллиптически или параболически, ибо происхождение сферической А. обусловливается сферической поверхностью линзъ и зеркалъ. Но соврем. оптическая техника умѣетъ съ достаточной точностью изготовлять лишь сферическія поверхности.

Аберрація хроматическая, см. *ахроматизмъ*.

Аберсиканъ, см. *Эберсиканъ*.

Абергамъ (Abertham), городъ въ чешск. окр. Іоахимсталь, 2,256 жит. (1890 г.); въ окрестностяхъ оловянные рудники.

Абертъ (Abert), Іоганъ-Іосифъ, чешскій композиторъ, род. 1832 г., Написалъ нѣсколько оперъ („Astorga“, „Anna von Landskron“, „König Enzo“, „Ekkehard“ и др.), кромѣ того пѣсни, концерты и симфоніи („Columbus“ симфонія С-moll).

Абессинія, см. *Абиссинія*.

Абеше, столица Удаая въ Среднемъ Суданѣ, на караванной дорогѣ отъ Хартума чрезъ Кордофанъ и Даръ-Фуръ; основанъ въ 1850 г. къ югу отъ прежней столицы Вара; Первымъ европейцемъ его посѣтилъ Фогель, убитый здѣсь въ 1856 г. Нахтигаль пробылъ здѣсь съ 1873—1874 годъ. Маттеучи и Маасари видѣли городъ въ 1880 г. и предполагаютъ въ немъ 20—30,000 жит.

Авзацъ (типогр.), по русски красная строка, когда послѣ точки продолженіе текста начинается съ новой строки, при чемъ эта новая (красная) строка своимъ началомъ нѣсколько отступаетъ вправо, оставляя небольшой пробѣлъ, обыкновенно

такой, чтобы на немъ можно было помѣститься — (тире). Въ случаѣ, если А. дѣлается, чтобы выдѣлить рѣчь лица, тире обыкновенно дѣйствительно выставляется, въ остальныхъ случаяхъ пробѣлъ остается незапятнаннымъ. Въ стихотвореніяхъ А. дѣлается при началѣ каждого куплета. Въ обыкновенномъ изложеніи А. должно дѣлать такъ, чтобы между ними были заключены какъ бы отдѣльныя ступени или параграфы изложенія. Есть еще А. въ переплеткахъ, столлярномъ дѣлѣ и пр.

Абида, см. *Амитаба*.

Абидарма, см. *Буддизмъ*.

Абидосъ (Abydos), 1) древній приморскій городъ въ Малой Азіи, при Геллеспонтѣ, противъ Сестоса; основанъ около 700 г. до Р. X. гражданами Милета; извѣстенъ мостомъ, который въ 480 г. Ксерксъ велѣлъ построить по близости отъ А—а чрезъ Геллеспонтъ. Въ 196 г. до Р. X. А. призванъ римлянами свободнымъ. Впослѣдствіи городъ былъ разрушенъ турками, которые къ югу отъ него построили Калесси съ замкомъ Кале Султаніе. — 2) А. (Египетск. Абу), городъ древняго Египта; развалины его находятся выше Джиржеха (Girgeh) при расположенныхъ въ 14 км. къ з. отъ Нила деревняхъ Арабатъ-эль-Мадфуна и Эль-Хербе. Здѣсь въ 1859 г. Мариеттъ открылъ развалины величественнаго Мемнонія, начатаго постройкой Сетисомъ I и оконченнаго Рамзесомъ II; онъ служилъ гробницею для знатныхъ лицъ, погребаемыхъ вблизи гробницы Озириса. Храмъ имѣлъ видъ наугольника, заключалъ 2 залы и состоявшее изъ семи отдѣловъ святилище; въ послѣднемъ находится комната со знаменитой царской таблицей—стѣной, на которой начертаны имена 76 египетскихъ царей (4400—1366 гг.). Къ сѣверу лежитъ гробница Рамзеса II, святилище, посвященное Озирису. Здѣсь англичанинъ Банка открылъ въ 1818 г. царскую таблицу съ 18 именами, хранящуюся нынѣ въ Британскомъ музеѣ. На ю. с. и з. отъ этихъ храмовъ тянется А-скій некрополь, въ которомъ также найдена была важная въ историческомъ отношеніи таблица Уны. — Ср. Mariette, Abydos. Description des fouilles. (Парижъ, 1869—1880 гг., 3 т.).

Абильдгардъ (Abildgard), Николай Авраамъ, датск. живописецъ, род. 1743 г. ум. 1809 г. сынъ живописца Сѣренъ А. (1718—1791 гг.), воспитанникъ копенгаг. акад., по возвращеніи изъ Рима 1777 г. назначенъ проф., 1789 г.—директоромъ акад. Гл. произвед. А.—циклъ историко-аллегорическихъ картинъ въ замкѣ Христиансборгѣ, уничтожены пожаромъ 1794 г.; имъ написаны, дальѣ сцены изъ Оссіана и Шекспира и четыре картины изъ „Andria“ Теренція (копенгагенская галлерей). А. занимался также моделированіемъ и орнаментомъ; подъ его руководствомъ началъ свою дѣятельность Торвальдсенъ.

Абинское укрѣпленіе бывшей Черноморской линіи извѣстно геройской защитой

Большая Энциклопедія, т. I.

полковника Веселовскаго, который, при малочисленности бывшаго подъ его начальствомъ отряда (676 рядовыхъ при 15 офицерахъ), сумѣлъ отразить неожиданное нападеніе горцевъ въ ночь на 26 мая 1850 г., атаковавшихъ укрѣпленіе въ числѣ 12000 человекъ. Гарнизонъ потерялъ 9 человекъ убитыми и 18 ранеными; горцы оставили на мѣстѣ 685 убит. и 10 ранен.

Абинцы, сибирское туземное племя, обитавшее прежде около Кузнецка, а затѣмъ оттѣсненное въ долины Алатау. А. перешли къ земледѣлію и осѣлости, частью смѣшались съ русскими и извѣстны въ послѣднихъ, на ряду съ другими мѣстными племенами, подъ общимъ именемъ Черневыхъ Татаръ. См. *Tatare*.

Абинцы, индѣйское племя, обитавшее вѣкогда въ аргентинской провинціи Чако. Насчитывалось въ концѣ прошлаго вѣка 5000 душъ; послѣ значительно порѣдѣли, а съ 1824 г. въ числѣ 800 чел. переселены въ колонію Сосъ въ аргентинской провинціи Санта-Фе и въ Парагвай къ востоку отъ Параны. Дѣятельность миссіонеровъ среди А-евъ остается бесплодной.

Абиссальная область океана. Область морскихъ глубинъ, существующая во всѣхъ океанахъ приблизительно отъ 1800 метр. до дна, отличается постоянствомъ и покоемъ господствующихъ въ ней физическихъ условій. Температура почти неподвижныхъ водъ близка къ точкѣ замерзанія съ годичнымъ колебаніемъ не болѣе 3°. Область характеризуется совершенно особой фауной, бѣдной числомъ видовъ; господствуютъ формы, слабо окрашенные, прозрачныя, нерѣдко слѣпныя, никогда не встрѣчающіяся на меньшихъ глубинахъ. На глубинахъ ниже 5500 метр. драга не приноситъ вовсе живыхъ существъ, а только зубы и кости рыбъ, китообразныхъ и другихъ животныхъ, падающихъ на дно изъ поверхностныхъ слоевъ моря. Абиссальная фауна близка по составу и типамъ къ фаунѣ полярныхъ морей, съ другой стороны содержитъ много типовъ, близкихъ къ жившимъ въ прежнее геологическія эпохи. (Murray. Challenger. Expedit. Reports. — Scott. Geogr. Magaz. 1887. Dec.). Французскіе изслѣдователи называютъ абиссальнымъ поясомъ глубины отъ 500—1800 метр. съ средней темпер. + 4° и тоже съ особымъ комплексомъ животной жизни, а вышеописанныя большія глубины называютъ бентальнымъ поясомъ. (Fischer P. Manuel de Conchyl. — L'Argent. Traité de Geolog.)

Абиссинія (въ Египтѣ и Нубіи Беледъ-эль-Габешъ или Беледъ-эль-Габша, на абиссинскомъ придворн. языкѣ Aitiora; (см. карту „Абиссинія, Египетъ“), отъ слова Габешъ (Габша), которымъ арабы обозначали смѣсь народовъ этой нагорной страны. Собственно А. простирается отъ 15° до 10° с. ш. и нѣсколько далѣе и

отъ 40° в. д. отъ Гринича до зап. склона нагорья; поверхность А., вмѣстѣ съ принадлежащими къ ней официально княжествами Годшамъ, Шоа, Дшимма, Каффа и Волламо занимаетъ по вычисленію состоящаго при Менеликѣ швейцарскаго инженера Ильга площадь въ 2.500,000 кв. км., пятнадцать миллионѣвъ жителей.

Устройство поверхности. Постепенно поднимаемая на сѣверѣ и югѣ надъ окружающими странами, А. на востокъ и западъ сразу повышается и образуетъ крайне изрѣзанную альпійскую страну въ 2000—2300 м. средней высоты. Внутренняя часть представляетъ рядъ изобилующихъ травой, но большей частью безлѣсныхъ плоскихъ возвышенностей, на которыхъ поднимается множество изолированныхъ, причудливо расположенныхъ скалистыхъ массъ съ отвѣсно обрывающимися стѣнами. Изъ нихъ одни мало доступны, другія же имѣютъ видъ столовыхъ горъ, на своихъ вершинахъ хорошо орошены, покрыты пышной растительностью, заселены и воздѣланы. Эти скалистая массы, называемыя амба, служатъ для населенія въ военное время естественными крѣпостями. Плоскія возвышенности прорѣзываются нѣсколькими значительными горными цѣпями. Одна изъ нихъ тянется по сѣв. границѣ области Семіенъ чрезъ всю А. до долины Гавашъ, гдѣ она достигаетъ высоты въ 3500 м., а затѣмъ на западъ переходитъ въ плоскогоріе племени Галла. Другая горная цѣпь, направляющаяся къ юго-западу, окружаетъ на югѣ большое озеро Тана и заканчивается горами Талба-Вага, достигающими не менѣе 3600 м. выс. въ областяхъ Матша и Годшамъ; въ Семіенѣ и Вогерѣ она образуетъ горы Расъ-Дедшамъ (4620 м.), Буагитъ (4510 м.) и Аба-Яредъ (4563 м.), вершины которыхъ большую часть года покрыты снѣгомъ. На юго-западѣ отъ Семіена продолженіе горъ представляетъ поднимающуюся уступами террасу Вогеры (3000 м.), которая къ юго-востоку окаймляетъ обширный бассейнъ озера Тана. Далѣе горы тянутся на юго-востокъ (Гуна — 4280 м.) непрерывно до долины р. Абаи; къ югу отъ послѣдней на плоской возвышенности Чокъ поднимается мощный горный конусъ Агсіосфатра до 4150 м., межъ тѣмъ какъ вблизи восточнаго склона плато Колло достигаетъ 4300 м. Въ болѣе южныхъ областяхъ Каффѣ и Энареѣ, также отличающихся гористымъ характеромъ, Като достигаетъ 3150 м. выс., Готта — 3680 метровъ. При взглядѣ на А. съ низменной прибрежной полосы — Самгары, она представляетъ видъ мощной крѣпости, черезъ валы которой только немногія ущелья ведутъ на самое плоскогоріе. Въ геогностическомъ отношеніи А. имѣетъ преимущественно эруптивный характеръ и только съ востока въ вулканическое ядро клинообразно проникаютъ известняки и песчаники. Весь сѣверный край плоскогорія покрытъ лавой,

шлаками, базальтомъ; озеро Тана окружено крутыми гребнемъ, состоящимъ изъ вулканическихъ горныхъ породъ; о-ва на этомъ озерѣ производятъ впечатлѣніе потухшихъ вулкановъ. Теплые ключи, большей частью группами, бьютъ во многихъ мѣстахъ; самые горячіе изъ нихъ Финъ-Финъ въ южной части Шоа имѣютъ температуру въ 76°, термы Ванзае при р. Гумара (важнѣйшій курортъ А.) — 32—37° Ц.; по берегамъ оз. Тана также находится много теплыхъ источниковъ.

Орошеніе. Самая значительная рѣка А. — Абаи, представляетъ верхнее теченіе Голубого Нила (см. *Nils*) и столь же мало судоходна, какъ и всѣ другія рѣки А.; далѣе слѣдуетъ А т б а р а (см.) съ притоками Такасегъ, въ дальнѣйшемъ теченіи называемымъ Сетитъ, и Маребомъ, въ дальнѣйшемъ теченіи Хоръ-эл-Гашъ. Къ системѣ Нила принадлежатъ также Баро и Бако, образующія р. Собатъ. На югъ къ оз. Рудольфа течетъ еще мало извѣстный Ніанамъ. Изъ горъ Гураге вытекаетъ Гавашъ, впадающій въ солоное Абгебадское озеро. На С. вблизи истоковъ Мареба беретъ начало Ансеба, которая направляется къ Хоръ-Барака. Рѣки А. въ сухое время года имѣютъ мало воды, но въ періоды дождей онѣ, переполняясь водой, выходятъ изъ береговъ, часто производя страшныя опустошенія. Среди многочислен. оз. А. самое большое — Тана (см.) или Дембеа. На югѣ отъ области Годшамъ находится больш. Дшабашакское оз. на выс. 2440 м., пзливающее свои воды въ р. Абаи. На юго-вост. границѣ области Гураге расположены три соединенныя между собой озера: Дембель или Суай, Гогга и Ламина или Буртулине.

Климатъ и естественныя богатства. Въ климатическомъ отношеніи можно различать 3 пояса: 1) Колла или Кулла, „жаркая страна“, болотистая, покрытая густымъ первобытнымъ лѣсомъ страна въ 1000—1600 м. средней высоты, съ температурой въ 25—35°; 2) Война-Дега, „страна вина“, въ 1600—3000 м. выс., температура колеблется въ предѣлахъ 14—27°; 3) Дега въ 3000—4500 м. выс.; днемъ температура въ 9—12^{1/2}°, а ночью она опускается значительно ниже нуля. На плоскогоріи климатъ умѣренный и пріятный, на высокихъ горныхъ цѣпяхъ зимой очень холодный. Гора Расъ-Дедшамъ, полагаютъ, въ теченіе всего года остается подъ снѣжнымъ покровомъ, а Буагитъ покрытъ снѣгомъ съ конца іюля въ теченіе 8 мѣсяцевъ. Снѣжная линія въ періодъ дождей достигаетъ 3500 м. выс. Въ Самгарѣ, въ продолженіе большей части года, очень жарко, воздухъ при этомъ необыкновенно сухъ, межъ тѣмъ какъ область Колла отличается влажной атмосферой. На сѣверномъ плоскогоріи періодъ дождей начинается въ апрѣлѣ и тянется съ перерывами до октября; въ Шоа онъ продолжается со среды іюля до сентября. Въ жаркихъ рѣчныхъ долинахъ и въ области



Колла господствуют дизентерія, гнилостная лихорадка и жестокая нервная страданія, которымъ особенно подвергаются европейцы. Флора А. состоитъ изъ формъ, почти идентичныхъ съ тѣми, которыя произрастаютъ отъ Судана до мыса Доброй Надежды, отъ Атлантическаго до Индійскаго океана. Пальмы попадаются рѣдко. Въ Самгарѣ растутъ акаціи, ююба, тамариски, кактусообразныя молочайныя, стапеліи съ прелестными цвѣтами и покрытыя живописно вьющимися растеніями; при Маребѣ и Такасегѣ — сикоморы, боабабы и нѣкоторые виды *Ficus*'а, тамаринды, дикий хлопчатникъ, кукуруза и маисъ вдоль береговъ рѣки. Въ средней части Колла начинается произрастеніе алоэ. Въ мѣстностяхъ, расположенныхъ на выс. 1500—3600 м., растутъ оливковое дерево и мощная *Adansonia*; но эти деревья никогда не встрѣчаются въ области Колла массами. Западные склоны изобилуютъ древесными травами, дикорастущимъ сахарнымъ тростникомъ и др. Здѣсь соарѣваютъ, далѣе, масличныя растенія, стручковые плоды, маисъ, пшеница, ячмень и др. злаки, равно и мирты, граматы, лимоны; сажаютъ также картофель. Кофе растетъ преимущественно въ южной А., своей родиной, между 1800 и 2300 м. выс. Настоящая тропич. растенія, какъ бананыи финик. пальма, образуютъ нѣрѣдко почти цѣлые лѣса. Въ области Дега, занимающей большую часть страны, созрѣваютъ до 3900 м. выс. ячмень, пшеница, полба, глистогон. растеніе Куссо (*Brayera anthelmintica*). На высотѣ 3500 м. начинается область замѣчательнаго *Rhynchospetalum montanum* изъ сем. *Lobeliaceae*, на границѣ сѣвнжой линіи внезапно очаровывающаго взглядъ своимъ видомъ, напоминающимъ пальмы. А. богата лѣкарственными растеніями, преимущественно глистогонными (*Brayera*, *Bussena*); *Ricinus* встрѣчается въ изобиліи. Не менѣе богата фауна А.: слоны, носороги, гиппопотамы, буйволы и кабаны водятся въ Война-Дега и Колла, жирафы — въ песчаныхъ юго-вост. областяхъ, различные виды антилопъ — въ горахъ и на равнинахъ. Львы бродятъ по Самгарѣ и достигаютъ на А-скомъ плоскогоріи до выс. 1300 м.; леопарды обитаютъ въ Дега и Колла, гепарды — только въ послѣдней области. Гиены мѣстами представляютъ настоящій бичъ страны. Изъ обезьянъ водятся черная или бѣлая гверецца, на плоскогоріи павіанъ, гамадриль. Нильскій крокодилъ живетъ въ Такасегѣ, оз. Тана, Ганашъ и др.; ядовитыя змѣи встрѣчаются рѣдко, но много ящерицъ и черепахъ. Изъ насѣкомыхъ саранча и термиты часто составляютъ бичъ страны, а въ дождливое время муха *Tsalsalya* смертоносна для скота. Изъ ископаемыхъ богатствъ встрѣчаются значительныя мѣсторожденія золота, желѣзо большей частью въ видѣ бурога желѣзняка — въ Шоа и Тигре, каменный уголь — въ южной части Шоа, бурый уголь — между Дембеа и Челга и пр.

Населеніе. Коренными обитателями А. альпійской страны считаютъ Агау; не смѣшанные съ другими, они живутъ теперѣ еще въ провинціи Агатмедеръ и въ собственной провинціи Агау. Къ нимъ причисляютъ разсѣянныхъ по всей странѣ Фалаша, также Комантовъ или Камантовъ, живущихъ въ гористыхъ мѣстностяхъ при Гондарѣ, въ Шоа и др. и Войто, искусныхъ охотниковъ и рыболововъ. Кромѣ этихъ племенъ, которыя нѣкоторыми учеными отождествляются съ племенами Галла, къ агау относятся еще множество другихъ, которыя по числу своему и политич. значенію господствуютъ надъ первыми. Могушественные амгара владѣютъ не только одноименной провинціей, но и Шоа и живутъ, кромѣ того, также въ остальныхъ частяхъ страны. Тигре живутъ въ одноименной провинціи. По Самгарѣ кочуютъ шого, степи между верхнимъ теченіемъ Сетита и верхнимъ теченіемъ Мареба населяютъ гомравъ. Большое значеніе приобрѣли Галла, которые, воспользовавшись разрушеніемъ древнеабиссинскаго царства, заняли область между Шоа и Амгарой и подъ яменемъ волю-галла вторглись также на сѣв. плоскогорія. Все населеніе болѣе или менѣе смѣшано съ семитическими элементами. Первоначальнымъ языкомъ А-цевъ былъ эоіопскій или геецъ, который въ настоящее время является только языкомъ религіозныхъ книгъ. Его мѣсто еще въ среднѣ вѣка заняли 2 ннѣ живыхъ языка, на которомъ говорятъ главныя племена А.: амгарскій языкъ господствуетъ въ областяхъ, лежащихъ къ югу и западу отъ Такасега, а къ сѣв.-вост. отъ него распространены языкъ Тигре и Тигринья. Амгарскій языкъ сдѣлался государственнымъ и является теперѣ самымъ распространеннымъ изъ всѣхъ семитскихъ языковъ послѣ арабскаго. Языки гураге и гарара родственны амгарскому. Абиссинцы — средняго роста (мужчины 1,56—1,60 м., женщ. 1,45—1,48 м.), желто-или темпобурога цвѣта съ красноватымъ оттѣнкомъ, долихоцефалы, имѣютъ прямой или изогнутый носъ съ приплюснутымъ кончикомъ; ротъ нѣсколько выступаетъ впередъ, губы часто вздуты, подбородокъ немного заостренъ; тѣлосложеніе въ общемъ хорошее. Часто пошадается древнеегипетскій профиль. Волосы черные, не толстые, курчавые. Многоженство въ обычаѣ только у богатыхъ. Невѣста, часто едва достигшая 10 л. возраста, большей частью покушается родителями за нѣсколько талеровъ, и заключенный обыкновенно безъ вѣнчальныхъ церемоній бракъ легко можетъ быть расторгнутъ. Крещеніе происходитъ въ церкви; дѣти подвергаются обрѣзанію. Духовная культура стоитъ на очень низкой ступени развитія. Древняя литература эоіопи (см. *эоіопскій языкъ*) давно въ упадкѣ. Читать и писать на амгарскомъ языкѣ сдѣлалось привилегіей высшихъ классовъ, именно духовенства. Благодаря старашамъ миссіоне-

ровъ, въ Лондонѣ напечатаны на амгарскомъ языкѣ многія книги, въ томъ числѣ и библія. Изъ искусствъ занимаются только однимъ видомъ грубой живописи; музыка столь же мало развита, какъ у негровъ. Одежда состоитъ изъ шама — бѣлой хлопчатобумажн. тоги, подъ которой мужчины носятъ спускающіяся ниже колѣнъ панталоны, а вокругъ стана 2 м. красной или бѣлой матеріи. Абиссинскіе христіане носятъ вокругъ шеи, какъ религиозный знакъ, матебъ — темноголубой шелковый снурокъ. У мужчинъ во всеобщемъ употребленіи зонтики. Женщины Шоа натираютъ волосы масломъ и дѣлаютъ себѣ высокую ульеподобную прическу или же совершенно остригаютъ волосы. Женщины племени амгара и тигре носятъ длинную рубашу, поддерживаемую поясомъ, а въ Шоа свѣшивающаяся съ головы до пятокъ платокъ и различныя украшенія на шеѣ, ушахъ, ручныхъ суставахъ и лодыжкахъ. Брови вырываются и на ихъ мѣстахъ наводятъ большія дуги голубого цвѣта, вѣки окрашиваютъ въ черный цвѣтъ, щеки, руки и ноги въ красный. Вслѣдствіе своей нечистоплотности и натиранія волосъ и тѣла жиромъ абиссинцы распространяютъ вокругъ себя отвратительный запахъ. Вооруженіе абиссинцевъ составляютъ копья, серповидно изогнутыя сабли, длинные, кривыя ножи, круглыя щиты, въ новѣйшее время ружья системы Ремингтона, длинные арабскіе пистолеты. Дома ихъ представляютъ хижинъ сдѣланныхъ изъ камня, либо изъ глины и травы; даже жилища князей немного лучше. Исключеніе представляютъ лежащій больш. частью въ развалинахъ Гимизъ или царскій дворецъ въ Гондарѣ, величественное, но безвкусное произведеніе португальскихъ мастеровъ, украшенное куполами и зубчатыми башнями. Главную пищу составляетъ сырое мясо. Хлѣбъ употребляется частью квашенный, частью прѣсный. Напиткомъ служить пиво изъ сорго, но главнымъ образомъ дечъ, доведенная до броженія медовая сѣта.

Хлѣбопашество въ Самгарѣ возможно только въ очень ограниченныхъ размѣрахъ, восточныя части Колла мало обрабатываются вслѣдствіе скудости населенія; главнымъ же образомъ пахатная земля находится въ Войно-Дега, а въ Дега по мѣрѣ повышения страны количество ея уменьшается. Соха, серпъ и другая земледѣльческая утварь крайне примитивны.

Скотоводство составляетъ любимое занятіе абиссинцевъ. Богатыя лугами области нагорья доставляютъ кормъ большому количеству рогатаго скота; верблюды водятся преимущественно въ областяхъ Колла и Войно-Дега. Овцы, частью съ курдюками, разводятся въ особенности въ пров. Бегемедеръ; небольшія, но выносливыя лошади, ослы и мулы — на плоскихъ возвышенностяхъ сѣверной А. и на равнинахъ племени Галла. Очень распространено также пчеловодство. — Абиссинцевъ про-

вляеть много ловкости въ производствѣ техническихъ издѣлій; кузнецы, внушающіе населенію страхъ, какъ колдуны, выдѣлываютъ копья, сабельные клинки, удила и пр.; выдѣлываются также красивыя вещицы изъ рога. Абиссинцы охотно занимаются торговлей; предметами вывоза служатъ: воскъ, слоновая кость, красный перецъ, соль, кофе, сырыя и дубленныя кожи, преимущественно же рабы, главнымъ образомъ изъ племени Галла; предметами ввоза являются хлопчатобумажныя ткани, хлопчатая бумага въ сыромъ видѣ, красный и голубой ситецъ, атласъ, бархатъ, красное сукно, стекляшныя бусы, цѣпы, иголки, табакъ изъ Ширазы для кальяна и др. Большія ярмарки бывають въ Гафатъ, Гендъ, Гондарѣ, Адуѣ, Адигератѣ и др. Основной монетной единицей является бѣръ, по вѣсу и стоимости равный курсирующимъ также въ А. такъ наз. левантинскимъ талерамъ (Маріи Терези); бѣръ = 20 гѣшъ; чеканятся монеты въ 20, 5 и 1 гѣшъ. Народъ дѣлится на знатъ и простой классъ. Высшую ступень занимають мекуны; къ нимъ принадлежатъ король, намѣстники, церковные іерархи, придворные чины, высшіе офицеры и сановники. За ними слѣдуетъ дворянство или мессосо, состоящее изъ прочихъ офицеровъ и чиновниковъ. Простой классъ составляютъ купцы, ремесленники, земледѣльцы, охотники и рыболовы. Современный властелинъ (негусъ) А. Менеликъ, до 1889 г. бывший королемъ Шоа. Правосудіе въ А. съ древнихъ временъ отправляется по Feta Negest („Правила для королей“), которое по преданію составлено было Константиномъ В. при помощи собравшихся на Никейскій соборъ (въ 325 г.) отцовъ церкви. При негусѣ состоятъ 12 судей, которые образуютъ и государственный совѣтъ. Наказанія отличаются варварской жестокостью; господствуетъ также еще обычай кровавой мести. Господствующая религія — христіанская; послѣдователи ея принадлежатъ къ іаковитамъ или монофизитамъ; но христіанство здѣсь сильно переплетается съ языческими, іудейскими и магометанскими воззрѣніями. Во главѣ церкви стоитъ абуба („нашъ отецъ“), назначаемый и посвящаемый коптскимъ патріархомъ въ Александрію. За назначеніе каждаго новаго абубы негусъ уплачиваетъ значительную сумму денегъ Египту. Высшее послѣ абубы мѣсто въ церковной іерархіи занимаетъ эчеге, духовникъ негуса, который управляетъ всѣмъ абиссинскимъ монашествомъ. Число извѣстныхъ духовныхъ лицъ, монаховъ и монахинь, какъ и число церквей, очень велико. Нашъ 1900 годъ соответствуетъ 7390 г. абиссинскаго лѣтосчисленія. Кромѣ христіанъ, въ А. очень много магометанъ, отдѣльныя области даже всецѣло ими заселены. Личная система обусловливаетъ регулярное отправленіе военной службы. Намѣстникъ каждой провинціи соответственно величинѣ послѣдней поставляетъ ополченіе изъ способныхъ носить оружіе людей. — Вѣ-

1814 г. царь Іоаннъ основалъ орденъ „Печать Соломона“ 2-хъ степеней.

Історія открытія, література. Научное описаніе страны, называвшейся въ средніе вѣка Abassia, далъ впервые Іовъ Лудольфъ въ „Historia Aethiopiae, sive brevis et succincta descriptio regni Habessinorum“, составленной на основаніи абиссинскихъ источниковъ и при содѣйствіи абиссинскаго патріарха Абы Григорія. Въ 1698 г. проѣхалъ черезъ А. французъ Понсе. Политическая миссія капитана Гарриса, открыла намъ знакомство съ Шоа („The highlands of Aethiopia“, Лондонъ 1844 г.); Гемприхъ и Эренбергъ еще въ 1825 г. изслѣдовали прибрежную область при Масовѣ. Чрезвычайно большое значеніе имѣло путешествіе Рюшеля („Reise in Abyssinien“, Франкфуртъ 1840 г.). Далѣе изученіемъ страны занимались поселившійся тамъ съ 1837 г. ботаникъ Шимперъ и миссіонеры англійско-протестантской и французско-католической церкви, какъ Изенбергъ и Крауфъ („Journals detailing their proceedings in the kingdom of Shoa“, Лонд. 1843 г.) и Крауфа „Reisen in Ostafrika“, Тюбингенъ 1858 г.; описанія путешествій Plowden'a (Лонд. 1868 г.); Jonveaux (Туръ 1871 г.); Girard (Каиръ 1873 г.); Lejean (Пар. 1873 г.); Raffray (Пар. 1876 г.); Mateucci (Миланъ 1880 г.); Vigoni (Мил. 1880 г.); Winstanley (Лонд. 1881 г.); Cechi (Римъ 1887 г.); Smith (Лонд. 1890 г.); Massaja (Мил. 1886—91 гг.); Hartman, Abessinien (Лейпцигъ 1883 г.); d'Abbadie, Géographie de l'Éthiopia (Пар. 1890 г.); Costi, Storia d'Éthiopia (Мил. 1890 г.); Sapeti Etiopia (Римъ 1890 г.); Borelli, Ethiopie méridionale (Пар. 1890 г.); Münzenberger, A. und seine Bedeutung für unsere Zeit (Фрейбургъ въ Бад. 1892 г.); Bent, The sacred city of the Ethiopians, travel in Abissinia (Лонд. 1893 г., 2 изд. 1896 г.); Glaser, Die Abessinier in Arabien und in Afrika (Мюнх. 1895 г.); Massaja, In Abissinia e fra i Galla (Флор. 1895 г.); Фридрихъ ф. Гельвальдъ, Земля и ея народы (т. II, Спб. 1877 г.); В. Федоровъ, Абиссинія (Спб. 1889 г.); Элизе Реклю, Земля, рус. перев.

Історія. Абиссинія, древнѣйшіе обитатели которой принадлежали къ негритянкой расѣ, заимствовала свою культуру изъ Египта, откуда въ царствованіе Псамметиха I ок. 650 г. до Р. Х. переселилась въ А. часть касты воиновъ въ числѣ 240,000 чел., основавшихъ государство со столицей Аксумъ (къ зап. отъ Адуи), о чемъ свидѣлствуютъ развалины построекъ въ египетскомъ стилѣ (ср. *Аксумъ*). Въ III в. до Р. Х. греки основали колонію въ прибрежной полосѣ въ Адулисѣ (нынѣ развалины Зула). Еще раньше сюда переселились арабы изъ южной Аравіи. Ок. 330 г. сюда распространяется христіанство изъ Александріи, и въ 4—7 вв. культурное развитіе А. достигаетъ цвѣтущаго состоянія. Позже наступилъ дѣльный рядъ религиозныхъ войнъ, приведшихъ въ X в. къ захвату власти послѣдователями

іудейской религіи, господствовавшими въ странѣ до 1268 г. Португальскіе миссіонеры (Альваресъ, Вермудесъ, Паесъ Мендесъ) дѣятельно проповѣдывали здѣсь католичество, но уже въ 1634 г. католики были изгнаны, и древнее ученіе монофизитовъ, благодаря коптскому духовенству, вернуло себѣ прежнее господство. Въ XVIII в. власть царя (негуса) становится все ничтожнѣе; но каждый изъ намѣстниковъ областей, сдѣлавшихся совершенно независимыми, стремился къ подчиненію своей власти всѣхъ остальныхъ, какъ Сагабадесъ, въ 1823 г. властелинъ Тигре и областей къ востоку отъ Такасега. Его разбили остальные подъ предводительствомъ Расъ-Маріо въ 1831 г. Съ тѣхъ поръ правителемъ Амгары сдѣлался Расъ-Али, въ Тигре господствовалъ независимо Убіе, а въ Шоа — воинственный Сагела Селасси. Но ок. 1850 г. сынъ намѣстника Квары Каза побѣдилъ и свергнулъ Расъ-Али и сдѣлался властелиномъ Амгары, всей средней части Габеша, которая простирается къ западу отъ Такасега, до Голубого Нила. Каза запретилъ многоженство и торговлю рабами. Послѣ пораженія Убіе въ 1855 г., въ сраженіи при Дебраски, Каза подчинилъ своей власти Тигре и принялъ титулъ царя Эіопскаго (Negus Negesti, „царь царей“), подѣ именемъ Θεодора. Вскорѣ имъ покорена провинція Шоа. Усмиривъ вспыхнувшее въ 1861 г. возстаніе въ Тигре, Θεодоръ принялъ рядъ коренныхъ реформъ какъ въ государственномъ, такъ и церковномъ управленіи, представлявшемъ въ то время смѣсь европейскихъ формъ и варварскаго невѣжества. Наряду съ Юстиніановымъ правомъ дѣйствовали очень суровые военные законы и господствовала кровавая месть, правда, ограниченная многочисленными убѣжищами. Съ желѣзной твердостью и кровавой жестокостью введены порядокъ и безопасность; установлена моногамія; церковныя имущества конфискованы. Миссіонерамъ попытки обращенія были разрешены только среди послѣдователей іудейства (Фалаша); это распоряженіе было нарушено нѣсколькими англійскими миссіонерами; въ то же время на предложеніе Θεодора заключить союзъ противъ турокъ Англія прислала отказъ въ грубой формѣ. Θεодоръ счелъ себя оскорбленнымъ и задержалъ тѣхъ миссіонеровъ и консула Камерона въ качествѣ заложниковъ, требуя отъ Англіи удовлетворенія. Позже онъ даже заключилъ всѣхъ европейцевъ, въ томъ числѣ и англійскаго посла Рассама, въ тюрьму. Въ то же время во всѣхъ частяхъ страны вспыхнули противъ Θεодора возстанія, и въ 1867 г. фактически вся А. отпала отъ Θεодора, и онъ сохранилъ власть только надъ своими воинами въ лагерѣ при Дебра Таборѣ. Въ окт. 1867 г. англо-индійская армія въ 12,000 чел. подѣ начальствомъ сэра Роберта Немира высидилась на зап. берегу залива Энвслибай въ гавани Зула. Послѣ крайне труднаго перехода внутрь страны,

англичане 13 апрѣля приступили къ штурму Магдалы, и Теодоръ застрѣлился. 1 июня англійскія войска отплыли назадъ въ Индію. Съ уходомъ англичанъ начался рядъ междоусобныхъ войнъ и внутреннихъ смутъ. Пользуясь этими замѣшательствами, египетскій хедивъ, побуждаемый назначеннымъ губернаторомъ Массовы Мунцингеромъ, овладѣлъ въ 1872 г. сѣверной частью А., именно областями Богосъ и Менза. Между тѣмъ правитель Тигре, Кассай подчинилъ своей власти всю А., кромѣ Шоа, и 21 янв. 1872 г. короновался въ Аксумѣ негусомъ А. подъ именемъ Іоанна. Подъ впечатлѣніемъ ряда одержанныхъ Іоанномъ побѣдъ надъ Мунцингеромъ и египтянами и быстро усмирена возставшаго правителя Гамазена, короли Шоа и Годшамы, Менеликъ и Расъ-Адалъ, подчинились Іоанну, который такъ обр. соединилъ подъ своей властью всю А. Со времени возстанія въ Египтѣ (1882 г.) и отпаденія Судана А. съ этой стороны никакая опасность болѣе не угрожала. Въ 1885 г. въ Массовѣ утвердились итальянцы, которымъ военачальникъ Іоанна Расъ-Алула нанесъ поражение при Догали (1887 г.), однако ни онъ, ни самъ негусъ не рискнули напасть на главную квартиру итальянцевъ. 9 марта 1889 г. Іоаннъ палъ въ сраженіи противъ махдистовъ при Метемехѣ. Племянникъ его Мангаша вытѣсненъ былъ Менеликомъ, который заключилъ союзъ съ итальянцами, занявшими между тѣмъ Керенъ и Асмару, и между прочимъ обязался только при посредствѣ Италіи вступать въ сношенія съ другими государствами; страна, занятая итальянцами, признана областью Италіи (Эритрея).

Уже въ 1893 г. Менеликъ обратился къ державамъ и Италіи съ просьбой объ отмѣнѣ этого пункта договора, но Италія оставила просьбу безъ вниманія, и командовавшій итал. войсками въ Эритреѣ генералъ Баратьери приступилъ къ укрѣпленію границы колоніи и на сѣв.-западъ противъ махдистовъ, нападеніе которыхъ при Адигратѣ 20 дек. 1893 г. было отбито; въ слѣдующемъ году Баратьери занялъ важную крѣпость дервишей въ Суданѣ, Кассалу. Расъ Мангаша, владѣтель Тигре, примирился тѣмъ временемъ съ Менеликомъ и отказался выставить общанная имъ итальянцамъ вспомогательныя войска противъ дервишей, и Баратьери двинулся къ Коатигу, гдѣ собраны были войска раса Мангаша, и заставилъ ихъ отступить къ Сенафе, тоже взятый 15 янв. 1895 г.; затѣмъ Баратьери занялъ Адигратъ и Адуа, а по возобновленіи военныхъ дѣйствій въ октябрѣ Мангаша очистилъ Тигре и запросилъ мира. Но уже 7 дек. итальянскій отрядъ въ 1000 ч., подъ командой майора Тозелли выведенный генераломъ Аримонди до Алиба Аладжи, подвергся нападенію и разбитъ шоанцами; генералъ Аримонди отступилъ къ Макалле, близъ Адиграта; находившіяся здѣсь итал.

отрядъ въ 1500 ч., подъ командой майора Галліано, 21 янв. 1896 г. былъ вынужденъ сдать расу Маконнеу, командовавшему передовымъ отрядомъ абиссинскаго войска, во главѣ котораго Менеликъ вторгся въ Тигре; итал. армія, усиленная до 30 тыс. состава, была собрана близъ Адиграта, откуда Баратьери 29 февр. предпринялъ вылазку противъ достигшаго Адуи абиссинскаго войска, побужденный къ этому, между прочимъ, настояніями министерства Криспи, желавшаго побѣдой смягчить впечатлѣніе прежнихъ поражений. Въ битвѣ при Адуѣ 26 тысячное итал. войско было совершенно разбито, и Тигре оставлено итальянцами. Смѣнившій Баратьери генералъ Вальдисера освободилъ Адигратъ отъ осаждавшихъ и разрушавшихъ его абиссинцевъ, а новое м-во Рудини, черезъ посредство итал. военнаго врача Нераццини, заключило 26 окт. 1896 г. съ Менеликомъ миръ при Аддис-Абеба, въ силу котораго Италія отказалась отъ протектората подъ А., а граница между А. и Эритрей установлена по теченію рѣкъ Мареба, Белезы и Муны.

Абиссинскіе дрозды, неудачное названіе птицъ рода *Crateropus* сем. *Timeliidae*, отр. воробьиныхъ (*Passeres*).

Абихъ, Вильгельмъ Германъ, геологъ и путешественникъ, 1806—1886, съ 1842 проф. минералогіи въ Дерптѣ, съ 1853 — членъ С.-Петербург. академіи наукъ, уже составившій себѣ извѣстность изслѣдованіями вулканическихъ областей Италіи (*Geolog. Erscheinungen beobachtet am Vesuv und Aetna. Berlin, 1836*), Абихъ посвятилъ себя обширнымъ и непрерывнымъ изысканіямъ Кавказа и прилегающихъ частей Арменіи и Персіи; живя въ Тифлисъ, А. покинулъ и профессуру и академію. Въ 1877 году А. переселился въ Вѣну, для обработки собраннаго громаднаго матеріала и изданія капитальнаго труда „*Geologische Forschungen in den kaukasischen Ländern und Armenien*“, котораго успѣлъ до своей смерти выпустить 4 тома. Полный списокъ многочисленныхъ спеціальныхъ статей и сочиненій А. помѣщенъ въ Изв. Геол. Ком. за 1886 г. Обширныя коллекціи А. хранятся въ музеѣ Горнаго Института въ Спб. Заслуживаетъ также вниманія посмертное изданіе писемъ и записокъ А., содержащихъ живое описаніе Кавказа и изданныхъ въ Вѣнѣ его вдовой подъ названіемъ *Aus kaukasischen Ländern Reisebriefe. I—II. Вн., 1895.*

Абидъ, см. *Нилъ*.

Абиесъ (*Abies*), лат. назв. Пихты (см.).

Абитиновая кислота, $C_{44}H_{64}O_5$, содержится въ видѣ безцвѣтныхъ кристалловъ въ загустѣвшемъ скипидарѣ и даетъ обыкновенно аморфныя соли, изъ конхъ щелочныя (смоляныя мыла) растворимы въ водѣ. Въ живомъ растеніи и въ свѣжемъ прозрачномъ скипидарѣ находится ангидридъ А. к. $C_{44}H_{62}O_4$, который легко поглощаетъ воду и превращается въ А. Канифоль содержитъ гл. обр. ангидридъ А., представляю-

шип собою желтую хрупкую смолу, плавящуюся при 100° С.

Абиогенезисъ, см. *Самозарожденіе*.

Аблаикитъ, развалины буддійскаго монастыря и б. резиденціи хана, въ Семипалатинской обл. въ долинѣ р. Аблайкитки, впадающей въ Иртышъ; основанъ въ полов. XVII ст. калмыцкимъ ханомъ Аблаемъ. Въ царствованіе Петра В. въ А. найдено было множество тангутскихъ рукописей; онѣ были отправлены въ Парижскую Академію.

Аблаи-ханъ, два хана Средне-киргизской орды, болѣе извѣстны А. II, много воевавшій съ Китаемъ и туркестанскими ханствами; войны его. б. ч. успѣшныя, обогащая добычею и рабами подвластныхъ ему киргизовъ, доставили обильные матеріалы для пѣсней киргизскихъ народныхъ рассодовъ. А. II (1711—1781) признавалъ супрематію Россіи, но почти номинально.

Аблактировка, см. *Привиска*.

Аблация, терминъ употребл. въ современной геологіи для общаго обозначенія сноса матеріаловъ, слагающихъ континенты, и постепеннаго пониженія суши дѣйствіемъ атмосферныхъ и текучихъ водъ, волнъ, вѣтра, ледниковъ и пр.

Аблегать, папскій посланникъ къ какомунибудь двору въ чрезвычайныхъ обстоятельствахъ; вообще посланникъ 2 ранга; въ венгерскомъ парламентѣ — замѣститель магната.

Аблебаты, составляли какъ бы тѣлохранителей у римскихъ полководцевъ. Они составляли лучшую, отборнѣйшую часть войска союзниковъ и въ доказательство вѣрности этихъ послѣднихъ должны были находиться на глазахъ у полководцевъ, въ составѣ сорока конныхъ воиновъ и 160 пѣшихъ.

Аблесимовъ, Александръ Анисимовичъ — драматургъ, род. 1742 г. Галич. у. Костром. губ. ум. 1783 г., сынъ небогатаго дворянина, получилъ скудное образованіе, служилъ въ лейбъ-кампанской канцеляріи, гдѣ сношенія съ Сумароковымъ побудили А. къ литературнымъ занятіямъ, начатымъ 1759 г. участіемъ въ „Трудолюбивой пчелѣ“ Сумарокова; 1769—70 г. напечаталъ въ „Трути“ Новикова нѣсколько сатирич. стихотвореній и статей. 1781 г. А. задумалъ издавать свой журналъ: „Разсказчикъ забавныхъ басенъ, служащихъ къ чтенію, въ скучное время, или когда кому дѣлать вѣчево“. Журналъ не имѣлъ успѣха. Извѣстность А. основана на комедіи: „Мельникъ колдунъ, обманщикъ и свать“, имѣвшей крупный успѣхъ еще въ началѣ 19 в. благодаря национальности своего содержанія (напечат. въ М. 1782. 1817, въ Орлѣ 1821, въ П. 1831 и въ М. 1886; кромѣ того въ XXX ч. „Россійскаго Театра“ 1783). Изъ др. соч. А. болѣе замѣчательнъ діалогъ (миеологич. содержанія) на открытіе Петровскаго театра: „Странники“ (М. 1780). Изд. соч. (небрежно) Смирдина.

Аблефарія (греч.), врожденное или явля-

ющееся результатомъ пораненія отсутствіе вѣкъ.

Абнаки, см. *Абенаки*.

Або (шведы произнос. Обо), финск. имя Турку, въ шведскую эпоху столица Финляндіи, нынѣ гл. гор. Або-Бьернеб. губ. (см.), лежитъ на обоихъ берегахъ р. Орайоки, въ 3 в. отъ впаденія ея въ Ботн. зал. При устьѣ крѣпость Абогузъ и гавань Бокгольмъ, служащая портомъ для А., куда могутъ доходить лишь неглубоко сидящія суда. Жел. дор. связываетъ А. съ Гельсингфорсомъ и Петербургомъ. До пожара 1827 въ А. былъ универс., затѣмъ переведенный въ Гельсингфорсъ. Теперь въ А. двѣ гимназіи, реальное, мореходное и коммерч. учил. Въ А. мѣстопробываніе примаса архіепископа Финляндіи, старинный соборъ; крупное фабричное производство (преимущественно: хлопчато-бумажное, машино и кораблестроительное); вывозъ 9½ мил. марокъ, ввозъ — 24 мил.; жителей — 31,671.

Або-Бьернеборгская губ., занимаетъ юго-зап. уголь Финляндіи, на берегу Финскаго и Ботнич. заливовъ, 24,171 кв. кл., 424,439 ж. (1897 г.). Въ 1880 г. считалось на 283,030 финновъ 58,467 шведовъ. Обрабатыв. промышленность въ 1888 произвела цѣнностей на 25,3 мил. марокъ. Гл. гор. Або (см.).

Аболиціонисты, въ Соед. Штат. Сѣв. Америки названіе тѣхъ дѣятелей — филантроповъ, которые поставили себѣ цѣлью устной и письменной пропагандой содѣйствовать уничтоженію рабства. Уже 1775 г. въ Филадельфіи было основано пенсильванское аболиціонистское общество, избравшее президентомъ Вениамина Франклина, который 1790 г. возбудилъ въ конгрессѣ вопросъ объ отмѣнѣ рабства. Подобные же общества образовались затѣмъ въ штатахъ Нью-Йоркъ (1785), Коннектикутъ, Родъ-Эйлендъ, Делаваръ, Мерилендъ, Виргинія. Это первое аболиціонистское движеніе, прекратилось послѣ отмѣны съ 1808 г. торговли африканскими невольниками, но замѣчательно распространилось опять къ 30-мъ гг., ко времени дѣятельности вице-президента Кельгуна, когда закономъ санкціонировано было существованіе рабства. Вильямъ Гаррисонъ, вмѣстѣ съ Вениаминомъ Лэнди, началъ дѣятельную аболиціонистскую пропаганду 1 янв. 1831 г., основавъ газ. „The Liberator“ въ Бостонѣ, гдѣ 1 янв. 1832 г. было учреждено New-England Antislavery Society, вскорѣ распространившееся на всѣ штаты Нов. Англіи; въ началѣ дек. 1833 г. состоялся съѣздъ А. въ Филадельфіи, повлекшій за собою основаніе American Antislavery Society, закрывшагося въ 60 гг. послѣ отмѣны рабства.

Аболиція (лат.), прекращеніе уголовнаго преслѣдованія до произнесенія приговора, въ противоположность помилованію въ тѣсномъ смыслѣ, освобождающему отъ наказанія, опредѣленнаго приговоромъ суда. Различаются общая А. (abolitio generalis,

publica), или амнистія, освобождающая отъ наказанія цѣлый классъ преступниковъ извѣстнаго рода, и А. частная, касающаяся одного лица въ одномъ опредѣленномъ случаѣ. А. не лишаетъ силы требованія частныхъ лицъ, вытекающія изъ преступленія (см. *помилованіе*).

Абоме, столица бывшаго западно-африканскаго государства Дагомеи, нынѣ подвластнаго французамъ и раздѣленнаго ими на два вассальныхъ государства: А. и Аллада, подлѣ 7° с. ш. и 2° 8' в. д. отъ Гр. Городъ расположенъ среди безплодной равнины, въ 100 км. отъ моря.

Абоннементъ (фр.), уплата впередъ денегъ, слѣдующихъ за право болѣе или менѣе продолжительнаго или повторяющагося пользованія чѣмъ либо, обыкновенно съ уменьшеніемъ цѣны; это практикуется въ театрахъ, библиотекахъ, ресторанахъ, при разныхъ зрѣлищахъ и пр.

Абоннементъ (фр.), лицо, пользующееся чѣмъ либо по абоннементу.

Абонья (Abony), мѣстечко венг. комитата Пештъ, 12,012 жит.

Абордажъ, франц. (Abordage), свѣпленіе одного военнаго судна съ другимъ съ цѣлью завладѣть имъ. Прежде А., подготовленный артиллерійскимъ боемъ, былъ обыкновеннымъ исходомъ морскаго сраженія. Абордирующіе старались подойти къ неприятельскому кораблю и связывали его со своимъ посредствомъ древковъ (маленькія якоря съ канатами или цѣпами), багровъ, а въ древнее время и абордажныхъ мостиковъ; затѣмъ переходили на него, и дѣло рѣшалось рукопашнымъ боемъ. Специальнымъ оружіемъ употреблявшимся при А., были абордажные топоры для рубки цѣпей и канатовъ, абордажные ножи вродѣ тесаковъ и абордажные пики. Съ усовершенствованіемъ артиллеріи, А. все болѣе выходилъ изъ употребленія, и теперь вытѣсняется употребленіемъ броненосцами тарановъ и торпедъ.

Аборигены (лат.), вообще названіе первобытныхъ жителей страны (соотвѣтств. греч. автотхоны). По римскому сказанію, А. одинъ изъ первоначальныхъ народовъ Италіи, жившій въ области Реате, при подовшѣ Апеннинъ. Вытѣсненные отсюда сабинянами, А. спустились по р. Аніо, прогнали жившихъ по нижнему теченію Тибра сикуловъ и поселились тамъ подлѣ именовъ латиновъ. Первымъ царемъ ихъ считался признанный впоследствии богомъ Янусъ, за нимъ слѣдовалъ Сагурнъ, къ царствованію котораго римляне относили золотой вѣкъ.

Абортивное леченіе, способъ пользованія болѣзней, при которомъ уже начавшееся развитіе болѣзни пресѣкается и останавливается. Опытъ однако доказалъ, что серьезныя заболѣванія б. ч. не могутъ быть остановлены, а попытки въ этомъ направленіи нерѣдко бываютъ вредны. А. можетъ быть примѣнимо лишь къ немногимъ недугамъ, противъ которыхъ существуютъ специфическія средства, напр. хи-

нинъ при перемежающейся лихорадкѣ, меркурій — при сифилисѣ.

Абортивные средства (лат. Abortiva), лекарственныя средства, имѣющія цѣлью купировать болѣзни въ самомъ началѣ (см. *Абортивное леченіе*); также — плодизгонныя средства (Pellentia), см. *преждевременныя роды*.

Абортъ, см. *Выкидыши*.

Абосскій миръ 1743 между Россіей и Швеціей, при чемъ послѣдняя уступила часть юго-восточной Финляндіи до р. Кюмень.

Аботъ, отдѣлъ 4 книги Мишны, заключаетъ изреченія этическаго характера, преподаванныя евр. законоучителями.

Абраванель, см. *Аббарбанель*.

Абрагамовичъ, Давидъ, австр. гос. дѣят. род. 1843 въ Галиціи, польско-армянскаго происхожденія, галиц. помѣщикъ, депутатъ галиц. сейма, съ 1881 членъ вѣнск. рейхсрата, въ 1893 былъ выбранъ вторымъ вице-президентомъ, въ мартѣ 1897 — первымъ, а въ ноябрѣ 1897 — президентомъ рейхсрата. Это былъ боевой президентъ, выдвинутый графомъ Вадени для уничтоженія нѣмецкой obstructiоnи. Онъ провелъ драконовскій уставъ палаты (предложенный клерикаломъ Фалькенгайномъ) и примѣнялъ его съ безпримѣрною въ парламентскихъ лѣтописяхъ суровостью къ одинаково безпримѣрнымъ скандаламъ оппозиціи. Съ удаленіемъ отъ власти гр. Вадени (дек. 1897), удалился съ президентскаго кресла и А.

Абрагамъ à Санта Клара (собственно Ульрихъ Мегерле), нѣмецкій проповѣдникъ и національный юмористическій писатель, род. 1644 г., былъ придворн. проповѣдникомъ въ Вѣнѣ, ум. 1709 г. Оригинальный языкъ его изобилуетъ мѣтками сравненіями и порой хотя грубыми, но всегда сильными, чисто народными оборотами рѣчи. Соч.: „Prophetischer Willkomm“. (Вѣна 1676) „Auf, die Christen!“ (проповѣдь, произнесенная въ 1683 г. по поводу вторженія турокъ. Шиллеръ впоследствии воспользовался ею въ „Lagerъ Валленштейна“). „Judas der Ertz-Schelm, für Ehrliche Leuth, oder eigentlicher Entwurfъ und Lebensbeschreibung des Iscariotischen Böswicht“ (Зальцб. 1686 — 1695 гг., 4 т.) „Sämtliche Werke“ изд. въ Пассау и Линдау въ 1835—1850 гг. въ 21 т. Ср. Karajan, A. à Santa Clara (Вѣна, 1867).

Абразія, 1) медиц., болѣзненное раздраженіе желудка отъ сильно дѣйствующаго средства; и 2) геолог., смываніе материка морскимъ приборомъ. Когда тоже дѣйствіе производится проточною водою или льдами, оно называется эрозіей (см.). По мнѣнію Рихтгофена въ древности цѣлые континенты стали жертвою этого процесса. Постепенное стачиваніе скалъ и камней подлѣ вліяніемъ вѣтровъ, несущихъ мелкія песчинки, представляетъ характерный процессъ, тоже называемый А.

Абракадабра, волшебное слово, которое пишутъ на дощечкѣ или бумагѣ одинадцать

разъ, каждый разъ уменьшая на одну букву, такъ что вся надпись представляетъ видъ равнобедреннаго треугольника. Эту дощечку носить на тѣлѣ, какъ предохранительное средство отъ болѣзней, главнымъ образомъ отъ лихорадки. Название повидому происходитъ отъ А б р а к с а с а (см.).

Абраксаъ, мистико-теософическ. слово, заимствован., по Беллерману, у египтянъ и означающее „священное слово“, „благословенное имя“, по Гротенфенду же, — у персовъ или даже паряннъ, гдѣ оно заключало въ себѣ всю цифровую систему. По мнѣнію св. Иринейя, именемъ А. христиан. гностику Василидѣ (ок. 130 г.) называлъ совокупное понятіе 365 небесныхъ царствъ или царствъ духовъ, въ которыхъ, по аналогіи съ 365 днями въ году, проявляется божество, Авгахас, по цифров. значенію греч. буквъ, а = 1, b = 2, r = 100, a = 1, s = 200, a = 1, x = 60, что даетъ 365. Отъ василидиана слово А. съ его таинственнымъ значеніемъ впоследствии проникло во всѣ магическія и алхимическія ученія. — Геммы или камни а. — въ тѣсномъ смыслѣ, часто находимые покрытые рѣзбою разнаго рода и формы камни, на которыхъ рядомъ со словомъ а. и абраксаъ находятся различныя изображенія, въ большинствѣ случаевъ представляющія сочетаніе человѣческаго туловища, пѣтушиной головы и змѣй вмѣсто ногъ, или другіе символы; въ широкомъ смыслѣ назыв. вообще всѣ камни съ загадочными изображеніями, представляющими сочетанія фигуръ человѣка, животныхъ, растений, буквъ и проч. Собственно а. — геммы (см. прилаг. рисунокъ и таблицу „геммы и камни“, фиг. 8) принадлежатъ, повидому, василидианамъ, другія же — другимъ гностикамъ; нѣкоторыя изъ нихъ языческаго происхожденія; но большая часть впервые появилась въ средніе вѣка, въ качествѣ амулетовъ.

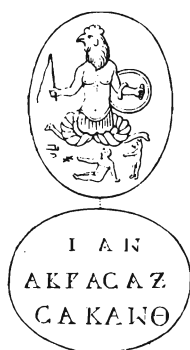

Абрамовичъ, 1) Соломонъ Моисеевичъ, изв. еврейскій народный поэтъ и писатель, род. 1825 г. въ м. Копиль Слуцк. уѣзда, получить обычное для евреевъ того времени воспитаніе, посвященное гл. обр. изученію библіи и талмуда и рано обнаружилъ склонность къ литературѣ, сочиняя стихотворенія и обличительныя драмы на древне-еврейск. яз. При содѣйствіи еврейск. поэта Готлобера А. началъ затѣмъ пополнять свое образованіе изученіемъ языковъ и европейской науки. Получивъ мѣсто преподавателя при казенномъ еврейскомъ училищѣ, А. началъ свою серьезную литературную дѣятельность рядомъ критическихъ статей о еврейск. литературѣ („Misch-

pat — Schalom“ 1859 г., и др.), переводомъ на древне-еврейск. яз. естеств. исторіи проф. Ленца и др. Но славу А. создали его, написанные на т. н. разговорномъ языкѣ (жаргонѣ) и ставшіе народнымъ достояніемъ, блестяще юморомъ и художественнымъ реализмомъ очерки еврейской жизни; „Das kleine Menshele“ („Человѣчекъ“) — біографія выскочки, проницательностью и нахальствомъ достигающаго богатства и выскокаго обществ. положенія; „Fischika der krummer“ („Физика хромой“) — изъ жизни еврейск. нищихъ; „Die Tose oder die Bande Stadt — Baol — Towos“ („Коробочный сборъ или шайка народныхъ благодѣтелей; есть неудачный русск. пер.) и — наиб. изв. его произв. — „Die Klatscho“ („Rusro“; польск. пер. Болеслава Пруса), записки страдающаго галлюцинаціями Срулика объ его разговорахъ съ человѣкомъ, превращеннымъ злымъ духомъ въ клячу, „у которой, однако, всѣ чувства и поступки человѣческія“. А. принадлежитъ также стихотворный переводъ на разговорный яз. нѣкоторыхъ богослужебныхъ книгъ, исторіи поэма и мн. другихъ. Ср. Л. Винштока, „Праздникъ жаргонной литературы“ („Восходъ“, 1881 г. № 12).

2) Мих. Соломоновичъ, поэтъ, род. 1859, сынъ предд. евр. писателя, учился въ житомирской гимназіи, затѣмъ прибылъ въ Петербургъ, но былъ вынужденъ удалиться въ Арханг., потомъ въ Сам. и Каз. губ. Въ 1887 сдать экзаменъ на степень кандидата правъ и зачислился въ помощники прис. пов. спб. округа; А. печаталъ стихотворенія въ „Вѣсти. Европы“ и другихъ изданіяхъ. Въ 1889 вышло отдѣльное изданіе. Лучшія стихотворенія А. написаны на библейскія темы, они искренни и полны сочувствія своему народу. Лрика же А. бѣдна образами и вычурна, представляя подражаніе Минскому, Надсону и др.

Абрамовъ, 1) Николай Алексѣевичъ, писатель, 1812—70, извѣстенъ своими трудами по изученію Сибири, за которые Георг. Об-во не однажды присуждало ему медали. Уроженецъ Tob. губ., А. всю жизнь провелъ въ Сибири, служа учителемъ по дух. вѣдомству и по мин. нар. проsv. и посвящая всѣ досуги изслѣдованіямъ роднаго края. Около ста работъ по географіи, этнографіи и исторіи Сибири оставилъ А. Перечень ихъ и оцѣнка см. его біографію Пѣтухова (Венг. I).

2) Як. Вас., писатель, род. 1858 г. въ Ставрополѣ, Кавк., воспитывался въ дух. семинаріи, потомъ короткое время въ бывшей Мед.-Хир. академіи. Первые литературные очерки беллетр. характера напечатаны въ 1881 г. подъ псевдонимомъ „Федосѣевъ“. Очерки печатались, какъ интересные по характеристикѣ быта нѣкоторыхъ сектъ южной Россіи. Отсутствие худож. таланта должно было явиться причиной, что авторъ скоро обратился отъ беллетристики къ публицистикѣ. Пробовалъ онъ

себя и въ критикѣ, и въ календаряхъ, и въ исторіи, и на почвъ разныхъ практическихъ предпріятій, состоялъ и редакторомъ-издателемъ провинціальной газеты, но несмотря на это, ни на замѣчательную плодовитость, А. не удалось достичь большихъ успѣховъ. Изъ его работъ болѣе другихъ значительна о Екатерининской комиссіи (Сѣв. В. 1886 г.), компилятивнаго характера. Другія имѣютъ совершенно временное значеніе легкихъ откликовъ на текущія злобы дня. О его жизни см. у Венг. I, по автобиогр. замѣткѣ.

Абрантесъ, городъ въ португальск. пров. Эстремадура, при р. Тахо; расположенъ въ мѣстности, изобилующей маслинами и южными фруктами; имѣетъ крѣпость, обширную церковь св. Винсента и 6706 жителей. Въ 1807 г. французскій генералъ Жюно изъ А. сдѣлалъ свое смѣлое и счастливое нападеніе на Лиссабонъ, за что Наполеонъ наградилъ его титуломъ герцога А.

Абраньи, 1) Корнель, венг. писат., род. 1849, популярн. романистъ и драматургъ; болѣе извѣстны его романы: „Кто сильнѣе“, „Философія мужа“ и др., а такъ же комедія „Непогрѣшимый“. Какъ редакторъ *Pesti Naplo* и членъ парламента А. принадлежить къ оппозиціи. 2) тоже Корнель, отецъ предид., род. 1822, попул. венг. композиторъ и музыкантъ. 3) Эмиль, млад. братъ и сынъ предид., род. 1850, поэтъ и полит. дѣятель.

Абрау, 1) озеро въ 27 вв. отъ Новороссійска, и 2) А. — Дюрсо удѣльная ферма на озерѣ, извѣстная образцовымъ хозяйствомъ и винодѣліемъ.

Абрекъ, названіе, присваивавшееся какъ горцами удалцамъ, давшимъ на изв. срокъ обѣтъ воздерживаться отъ всякихъ удовольствій и, предавшись всецѣло опасностямъ военной жизни, быть неустранимыми. Съ умиротвореніемъ Кавказа этотъ типъ героевъ-разбойниковъ вымираетъ; теперь А. — просто разбойникъ.

Абрикосовая эссенція, растворъ абрикосоваго эфира въ спиртѣ.

Абрикосовое масло, см. *абрикосовый эфиръ*.

Абрикосовый эфиръ (абрикосовое масло), фруктовый эфиръ съ абрикосовымъ запахомъ, состоитъ гл. обр. изъ масляно-этиловаго эфира со слѣдами амиловаго спирта, употребляется въ кондитерскомъ дѣлѣ.

Абрикосъ (*Armeniaca Tourne.*), группа раст. рода *Prunus* (сем. миנדальныхъ), дер. и куст. съ цѣльными, широкими, зазубренными листьями, съ распускающимися раньше листьевъ цвѣтами, располагающимися одиночно; плодъ — костянка, покрытая бархатистымъ пушкомъ, на одной сторонѣ съ продольной бороздкой; косточка кругомъ по краю имѣетъ тоже бороздку. Обыкновенный а. (*A. vulgaris* Lam., морель, урюкъ) дерево въ 3—4 м. выш., съ бѣлыми, съ вишней стороны розоватыми, цвѣтами; плодъ на короткой ножкѣ, обыкновенно кругловатый,

оранжевожелтый, на одной сторонѣ красноватый. Мякоть его желтовата, сочна, въ незрѣвшихъ плодахъ часто мучниста и безвкусна; поэтому ихъ слѣдуетъ снимать раньше, давая дозрѣвать въ лежкѣ. Косточка содержитъ сладкое или горькое ядро. А. требуетъ теплаго климата и потому сирийскіе А. лучше европейскихъ и даже персиковъ. Но А. выносливѣе персика, и довольно удачно разводится въ юго-западн. Россіи. А. обыкновенно разводятъ шпалерами, хотя высокоствольные даютъ болѣе вкусные плоды, и улучшаются прививкой на рослыхъ сливахъ съ пушистыми листьями и лѣтними побѣгами, какъ юліанская слива, дамасская слива и др. А. любитъ хорошую, богатую перегноемъ и глубоко обработанную садовую землю съ проникаемой подпочвой; въ болѣе холодныхъ странахъ его можно разводить лишь съ трудомъ шпалерами, но и при этомъ онъ часто страдаетъ отъ камедетеченія.

Различаютъ 4 группы: 1) Миндальный А. (Прованскій А.) въ Ю. Франціи, съ менѣе цѣнной мякотью, но сладкимъ ядромъ, которое, на ряду съ миндалемъ, употребляется въ кондитерскихъ и для полученія масла. Сюда и ранній голландскій А. 2) Альбери А., ранній мелкій плодъ; дерево съ мелкими листьями и цвѣтами. 3) Настоящій А., большіе, поздно (рѣже рано) зрѣющіе плоды. 4) Итальянскій А., съ гладкой, блестящей кожурой. Фиолетовый (черный, александрийскій) А. съ кислосладкой, извѣгъ красной, а внутри желтой мякотью, отъ *Prunus* (А.) *dasycarpa* Ehrh., культивируется не ради плодовъ, а какъ декоративное растение. Въ Сибири (Даурин) особый А., съ черными плодами — *Prunus* (А.) *sibirica* L. (Камениая или сибирская слива).

Родина А. неизвѣстна; вѣроятно, онъ изъ Средней Азіи или Китая; ввезенъ въ Италію въ I вѣкѣ. Во времена Колумеллы плоды назывались *mala armeniaca* съ прибаловленіемъ *praecocia* (такъ какъ зрѣютъ раньше персиковъ). Арабы измѣнили его въ *al-baqiq*, откуда франц. *abricot*. Долголѣтняя культура произвела множество сортовъ. Гл. обр. разводится въ болѣе южныхъ странахъ, (у насъ въ юго-зап. губ., обл. Войска Донскаго, на югѣ Астрах., въ Крыму, на Кавказѣ и въ Туркестанѣ), въ большихъ размѣрахъ въ Соед. Штатахъ, гдѣ плоды идутъ на изготовленіе водки, а сушеные и пресованные — въ качествѣ провіанта для моряковъ, и въ центральной Азіи, гдѣ древесина употребляется на топку. Въ Италиіи изготовляются сушеные, а во Франціи и Дунайскихъ Княжествахъ — засахаренные плоды. Плодъ въ среднемъ содержитъ: 81,22% воды, 4,69 сахара, 1,16 свободной кислоты, 0,49 бѣлковъ, 6,35 пектиновыхъ веществъ, 5,27 волокна, ядро и скорлупа, 0,82 минеральныхъ веществъ. Изъ ядеръ, служащихъ предметомъ торговли, особенно въ Ост-Индіи, М. Азіи и Италиі, прессуется прекрасное масло, похожее на миндальное (*huile de marmotte*, въ южн. Франціи употребляется

для фальсификаціи миндальнаго масла); обугленные косточки даютъ черную тушь; дерево идетъ на токарныя издѣлія. Миндальное абрикосовое дерево [*Amgdalopsis Lindleyi Carr.*, *Prunus (A.) triloba Lindl.*], роскошный кустъ въ 1—2 м. выш., съ трехлопастными листьями, одиночными розовыми цвѣтами и кругловатыми волосистыми плодами, растущій въ Китаѣ, у насъ разводится, какъ декоративное растение. Съ той же цвѣлю культивируется и *P. (A.) tomentosa Thunb.* изъ сѣв. Китая, съ небольшими яйцевидными плодами.

Абрись, 1) рисунокъ, обозначающій предметъ одними внѣшними линиями, безъ тѣней и безъ чертъ, опредѣляющихъ внутреннее строеніе; 2) вообще набросокъ работы въ общихъ чертахъ; и 3) терминъ при триангуляціи, именно: данное въ формѣ полярныхъ координатъ указаніе находящихся на тригонометрической станціи угла направленія и разстояній отъ окружающихъ точекъ. Полный А. долженъ заключать кромѣ того направленіе сѣвера для полученія азимута этой точки.

Аброма, лат. назв. неснѣдника (см.).

Абросимы, отрядъ дробовольцевъ, изъ которыхъ при Петрѣ Великомъ (1696 г.) была сформирована рота регулярной пѣхоты.

Абрудбанья (*Abraubanya*, *Gross-Schlatten*, римск. *Alburnus* мајор или *Augaria*), горный городъ венгерск. комитата Унтервейссенбургъ (Трансильванія), вблизи базальтовой скалы Детуната, съ 2993 (1890 г.) жит., занимающимися большей частью на золотыхъ пріискахъ. Извѣстныя еще римлянамъ главныя мѣсторожденія золота лежатъ въ долинѣ р. Араньошъ. Въ 1849 г. (10 и 19 мая) А. была почти разрушена румынами и венгерское населеніе вырѣзано.

Абрусь, латинское названіе четочника (см.).

Абруцци, самая высокая часть центральныхъ Апеннинъ, между рѣками Тронто и Сангро, орошаемая главнымъ образомъ р. Атерно, называемой въ нижнемъ теченіи Пескарой. Апеннинскій горный хребетъ достигаетъ въ А. своей наибольшей высоты: Градь-Сассо д'Италія поднимается до 2921 м. (высшая точка всего полуострова) и Маелла въ южной части — до 2795 м. Горы состоятъ изъ 2-хъ параллельныхъ горныхъ цѣпей, западная достигаетъ въ Велико 2487 м. выс., на западѣ горы отдѣляются долиной Сальто и нынѣ высохшимъ озеромъ Фучино отъ римскихъ предгорій Апеннинъ. Доступъ въ эту суровую, въ теченіи нѣсколькихъ зимнихъ мѣсяцевъ покрытую снѣгомъ страну крайне затруднителенъ. Жители занимаютъ преимущественно скотоводствомъ; особенно развиты свиноводство и овцеводство. Хлѣбопашество незначительно; виноградъ воздѣлывается на склонахъ долинъ; маслины и винныя ягоды созрѣваютъ только въ ниже лежащихъ холмистыхъ мѣстностяхъ при Адриатическомъ морѣ. Названіе горъ распространилось на всю страну, въ физи-

ческомъ отношеніи отличающуюся однимъ и тѣмъ же характеромъ и представляющую сѣверную часть прежняго Неаполитанскаго королевства. Образуетъ съ провинціей Молисе одну область А. и Молисе, она дѣлится на провинціи Аквила, Кieti, Терамо и Кампобассо (Молисе) и занимаетъ пространство въ 16,800 кв. км. (съ 1890 г.) 1.360,378 ж. Жители А. (*abruzzesi*) представляютъ пастушеское племя, отличающееся патриархальной простотой и грубостью. Обладая прекраснымъ тѣлосложеніемъ, они отличные солдаты и прежде славились какъ бандиты и разбойники. Часть населенія ежегодно на нѣсколько мѣсяцевъ оставляетъ родину для занятія въ соседнихъ провинціяхъ полевыми работами.

Абсалонъ, датскій архіепископъ, 1128—1201, образованіе получилъ въ Парижѣ, извѣстенъ и какъ полководецъ, отрадившій нападенія балт. славянъ на Данію; и какъ устроитель датской церкви; и какъ покровитель наукъ. Какъ основатель крѣпости Аксельгуза для защиты Зеландіи отъ пиратовъ, А. является и основателемъ Копенгагена, выросшаго вокругъ крѣпости и носившаго такъ же имя Аксельштадта. Самого А. называютъ иногда Акселемъ, хотя и безъ основанія.

Абсентеизмъ (англ. *Absenteeism*), обозначеніе явленія, наиболѣе распространеннаго теперь въ Ирландіи, но свойственнаго еще и древнему Риму, состоящаго въ томъ, что крупныя землевладѣльцы живутъ вдали отъ своихъ имѣній, которыя они предоставляютъ въ полное распоряженіе управляющихъ или сдаютъ въ аренду. Вредное въ моральномъ отношеніи вліяніе А. выражается въ отчужденіи землевладѣльческаго класса отъ земли и въ развитіи непродуцительнаго класса посредниковъ между землевладѣльцемъ и арендаторомъ. Для борьбы съ А. предлагали установить обязательность пребыванія землевладѣльца въ имѣніи или взимать особый налогъ съ лицъ, живущихъ вдали отъ своихъ имѣній; но принудительныя мѣры, конечно, безсилны въ борьбѣ съ явленіемъ, вызваннымъ глубокими экономич. причинами.

Для Германіи существуютъ слѣдующія статистическія данныя относительно А., по мѣрѣ возрастанія размѣровъ имѣнія отъ 100 гектаровъ возрастаетъ и процентъ собственниковъ, не живущихъ въ имѣніяхъ, отъ 11 — 23%, до 33 — 33%; а въ имѣніяхъ свыше 1000 гектаровъ процентъ этотъ достигаетъ 74,11 и, наконецъ, свыше 10,000 гект. онъ поднимается до 97%. Въ Россіи въ среднихъ имѣніяхъ, имѣющихъ западку, число дѣйствующихъ владѣльцевъ лишь 7,9%, а въ крупныхъ — 45,9%; и гдѣ не ведется запашки, въ среднихъ имѣніяхъ это составляетъ 58,4%, и 86,3% въ крупныхъ. М. Соболевъ, Мобилизація земельной собственности и новое теченіе аграрной политики въ Германіи. 1898. Н. Каблуковъ, Объ условіяхъ развитія крестьянскаго хозяйства въ Россіи. 1899 г., стр. 75.

Абсентъ (Extrait d'absinthe), водка зеленятаго двѣта, (58,33° Tr.), настоенная на анисѣ, полыни и др. видахъ семейства Artemisia, употребляется преимущественно во Франціи, по большей части въ смѣси съ водой. Чрезмѣрное употребленіе А. дѣйствуетъ разрушающимъ образомъ на организмъ, вызывая тяжкія заболѣванія центральной нервной системы, съ послѣдующимъ параличемъ.

Апсида (Архит.), арка, своды, ниша, точнѣе — выступающая часть зданія, въ видѣ арки, свода, ниши. Въ Провансѣ онѣ многоугольныя, на югѣ Франціи — треугольныя, а въ романскихъ постройкахъ нерѣдко круглыя. Въ христіанскихъ базиликахъ апсиды устраивались за алтаремъ, почему иногда апсидой называютъ церковный алтарь, а также сводчатую часовую крестообразнаго вида. Въ древности священные реликвіи сохранялись въ сводчатыхъ помѣщеніяхъ, которымъ давали названіе апсиды.

Абсолютизмъ (лат.), монархическая форма правленія, при которой глава государства пользуется неограниченною властью; противоположность А. составляетъ конституціонная монархія. Название А. обыкновенно применяется къ западноевропейскимъ монархіямъ XVI—XVIII вв., возникшимъ изъ феодальнаго строя, а въ XIX в. преобразовавшимся въ конституціонныя монархіи или республики. Для существующаго въ Россіи неограниченнаго монархическаго правленія принято примѣнять названіе самодержавія, тогда какъ для не европейскихъ неограниченныхъ монархій — названіе автократіи или деспотизма, смотря по соотношенію между произволомъ и закономъ въ государственномъ управленіи.

Абсолютная влажность, см. атмосфера.

Абсолютная система мѣры, см. Мѣра и Вѣсъ.

Абсолютное (или абсолютъ), 1) въ философскомъ смыслѣ значить нѣчто безотносительное (см. *относительное*), нѣчто, ничѣмъ неограниченное и ничѣмъ необусловленное. Человѣчeskій умъ мыслить только отношеніями и потому безотносительное или А. мыслимо только въ своемъ отношеніи къ относительному и условному, но за то для концепціи относительнаго и условнаго въ его дѣломъ мыслить А. необходимо. Всякія попытки мыслить А., не относя его къ условному, приводили къ фиктивнымъ, хотя порою блестящимъ, построеніямъ. Декартъ, Спиноза и Гегель, не говоря о десяткахъ другихъ, менѣе замѣчательныхъ, заплести давъ этимъ философскимъ фикціямъ (см. *метафизика*). 2) въ наукѣ А. значить или не сравниваемое съ чѣмъ либо другимъ, или высшую степень явленія, различаемаго по степенямъ. Примѣромъ перваго употребленія термина А. можетъ служить абсолютный вѣсъ, что значить вѣсъ, не сравниваемый съ объемомъ взвѣшиваемаго тѣла.

Для втораго употребленія примѣрами могутъ служить выраженія: абсолютная власть (не считающаяся ни съ какою другою властью), абсолютная точность (исключающая всякую неточность) и т. д.

Абсолютный нуль, см. температура.

Абсолюція (Absolutio ab Instantia), освобожденіе обвиняемаго въ преступленіи отъ судебного преслѣдованія въ силу недостаточности уликъ. Въ древне-германскомъ процессѣ обвиняемый въ такихъ случаяхъ не считался оправданнымъ, вслѣдствіе чего на него возлагались расходы по процессу и, въ случаѣ появленія новыхъ доказательствъ, преслѣдованіе могло быть возобновлено. Въ настоящее время предварит. производство въ такихъ случаяхъ прекращается, а если дошло до судебного производства и преступленіе осталось не доказаннымъ, то подсудимому выносится оправдательный приговоръ (absolutio ab actiōne).

Абсорпціометръ, приборъ для опредѣленія степени поглощенія кислорода смазочными и др. маслами состоитъ изъ стеклянаго шара диаметромъ въ 7 см., соединеннаго съ U образною изогнутой барометрической трубкой, оканчивающейся воронкой для вливанія ртути. Длина трубки, входящей въ шаръ, 39 см.; длина открытой сверху трубки 17 см.; послѣдняя по всей своей длинѣ раздѣлена на кубическіе сантиметры. Стеклои шаръ закрывается хорошо притертой стеклянной пробкой, на которую надѣваютъ еще резиновый колпачекъ, покрытый лакомъ. Отвѣсиваютъ въ стеклянной чашкѣ около 1 гр. испытуемаго масла; затѣмъ въ чашку кладутъ ровно 1 гр. обезжиренной бензиномъ ваты, которую выкачиваютъ въ масло, помощью стеклянной палочки. Пропитанную масломъ вату кладутъ, помощью пинцета, въ стеклянный шаръ, который затѣмъ герметически закрывается указаннымъ выше способомъ. Стеклая чашка вторично взвѣшивается; разность между двумя взвѣшиваніями даетъ вѣсъ впитаннаго ватой масла. Затѣмъ наливаютъ въ U образную трубку ртуть до известной высоты, которую отмѣчаютъ, записываютъ время начала опыта, температуру и атмосферное давленіе. При поглощеніи кислорода масломъ ртуть болѣе или менѣе быстро поднимается въ трубкѣ. По окончаніи опыта отмѣчаютъ снова величину атмосфернаго давленія. Всѣ эти данныя приводятъ къ прежней температурѣ и нормальному давленію.

Абсорпціометръ Бунзена, см. растворимость газовъ.

Абсорпціонный коэффициентъ, терминъ установленный Бунзеномъ и представляющій отношеніе между объемомъ раствореннаго газа, приведеннаго къ температурѣ 0°, и объемомъ растворившей этого газъ жидкости. Въ настоящее время рѣдко пользуются числами выражающими А. к., чаще пользуются просто числами растворимости; подъ растворимостью газа ра-

звѣютъ отношеніе между объемомъ раствореннаго газа и объемомъ растворяющей жидкости; если А. к. обозначимъ буквою К, объемъ раствореннаго газа — v , объемъ растворяющей жидкости V , температуру черезъ t , коэф. расширения газа черезъ α , то А. к. по Бунзену выразится формулою $K = \frac{v}{V(1+\alpha t)}$, ($\alpha = 0.00367$); держась тѣхъ же обозначеній растворимость газа λ выразится формулою — $\frac{v}{V}$; так. обр. числа растворимости легко перевести къ числамъ А. К., и обратно, замѣтивъ что $\lambda = K(1 + \alpha t)$ ($K = \lambda$) $\frac{\lambda}{1 + \alpha t}$.

Абсорпція (поглощеніе), 1) газовъ: каждая жидкость можетъ растворить каждый газъ въ количествахъ зависящихъ отъ природы жидкости, природы газа, температуры и давленія. Основные законы абсорпціи установлены: въ 1803 году — Генри (Henry) и въ 1807 г. — Дальтономъ (Dalton). Оба закона были особенно точно изучены въ 1855 г. Бунзенемъ (Bunsen). Законъ Генри: въсовое количество газа, растворяющагося въ опредѣленномъ количествѣ жидкости при прочихъ равныхъ условіяхъ пропорціонально давленію. Отсюда слѣдуетъ, что объемъ газа, растворяющагося въ жидкости при всякихъ давленіяхъ (при которыхъ газъ подчиняется закону Воль-Мариотта) остается неизмѣннымъ. Законъ Дальтона: если растворяется въ жидкости смѣсь газовъ, то каждая изъ составныхъ частей этой смѣси растворяется пропорціонально тому давленію, которое приходится на ея долю: напр. воздухъ есть смѣсь 79 частей азота и 21 части кислорода; поэтому если воздухъ имѣетъ давленіе 760 мм., то приведенный въ прикосновеніе съ жидкостью онъ будетъ растворяться въ ней такъ, что кислородъ растворится въ количествѣ, пропорціональномъ $\frac{21}{760}$, а азотъ $\frac{79}{760}$; законъ Дальтона выражаютъ короче такъ: каждый газъ, входящій въ смѣсь, растворяется въ жидкости пропорціонально своему парціальному давленію. Тѣ газы, которые очень сильно поглощаются жидкостями, не подчиняются законамъ Генри и Дальтона. Причиною такого уклоненія считаютъ химическое взаимодѣйствіе между жидкостью и газами. Иногда газы, поглощаемые водою, не подчиняются указаннымъ законамъ лишь при низкой температурѣ; при высокой же начинаютъ подчиняться, вслѣдствіе того, что при послѣднихъ условіяхъ разрушается химическое соединеніе газа съ поглотившею его жидкостью; такъ сѣрнистый ангидридъ, SO_2 , выше 40° подчиняется закону Генри, а ниже этой температуры — не подчиняется. Амміакъ, NH_3 , подчиняется этому закону лишь при темп. выше 100° . Количество газа, поглощаемаго жидкостью, уменьшается съ повышеніемъ

температуры; напр. въ 1 объемѣ воды растворяются:

	Азота	Водо-рода	Кисло-рода	Угле-кисл. газа	Оксид угле-рода	Закиси азота	Сѣрово-города
при 0°	0,02035	0,01930	0,04114	1,7967	0,03287	1,3052	4,371
„ 20°	0,01403	0,01930	0,02838	0,9014	0,02312	0,6700	2,905

Въ точности этихъ чиселъ, (данныхъ Бунзенемъ въ 1855 г.) явилось въ послѣднее время сомнѣніе. При нагрѣваніи жидкости часть поглощеннаго ею газа улетучивается, а при кипяченіи большинство жидкостей совершенно освобождается отъ поглощенныхъ ими газовъ. Нѣкоторые металлы въ расплавленномъ состояніи поглощаютъ газы; такую способностью обладаютъ напр. серебро и мѣдь; при охлажденіи же ихъ, поглощенные газы бурно выдѣляются изъ отвердѣвающей массы и разбрасываютъ брызги расплавленнаго металла. Газы поглощаются также и твердыми тѣлами; такъ металлъ палладій поглощаетъ до 936 объемовъ водорода (окклюзія); желѣзо въ краснокальильномъ жару поглощаетъ окись углерода и удерживаетъ ее послѣ охлажденія. Всѣ твердыя тѣла обладаютъ способностью сгущать на своей поверхности газы и пары; каждое тѣло, пролежавши, на примѣръ, нѣкоторое время въ воздухѣ или въ другомъ газѣ, покрывается съ поверхности густою газовою оболочкою; которая можетъ быть удалена нагрѣваніемъ или чисткою. Эти явленія прилипанія (адсорпція) обнаруживаются особенно сильно въ пористыхъ, т. е. обладающихъ огромною поверхностью тѣлахъ, каковы, напр. древесный уголь, костяной уголь, губчатая платина и проч. Такъ свѣже прокаленный буковый уголь поглощаетъ 35 объемовъ углекислага газа и 90 объемовъ амміака. На этомъ свойствѣ угля основаны между прочимъ и его дезодорирующія свойства. Приведенный въ прикосновеніе съ средою, выдѣляющею вонючіе газы, онъ поглощаетъ ихъ и мѣшаетъ ихъ выдѣленію въ воздухѣ. А. жидкостей есть способность ихъ механически поглощаться нѣкоторыми твердыми пористыми тѣлами; такъ животный уголь поглощаетъ красящія вещества, на чемъ основано его примѣненіе въ свекло-сахарномъ производствѣ; древесный уголь поглощаетъ сивушныя масла изъ спирта, чѣмъ пользуются при винокурени и т. д. 2) Абсорпція лучистой энергіи, поглощенные тѣлами падающихъ на нихъ свѣтовыхъ или тепловыхъ лучей. Если сквозь отверстіе пропустить въ темную комнату пучекъ параллельныхъ лучей и на пути послѣднихъ помѣститъ надлежащимъ образомъ призму, то на бѣломъ экранѣ получается радужная полоса — спектръ. Если отверстіе закрыть краснымъ стекломъ, то на спектрѣ, — отъ желтаго до фіолетоваго включительно — всѣ цвѣта исчезаютъ. Такимъ образомъ изъ всѣхъ цвѣтовъ, составляющихъ бѣлый свѣтъ, краснымъ сте-

кломъ пропускаются лишь красный и оранжевый цвѣта, остальные цвѣтовые лучи поглощаются стекломъ. Въ силу этого такое стекло и представляется нашему глазу краснымъ. Точно также зеленое или синее стекло обязаны своимъ цвѣтомъ тому, что они пропускаютъ главнымъ образомъ зеленые или синіе лучи. Обыкновенное оконное стекло потому кажется безцвѣтнымъ, что пропускаетъ всѣ цвѣтные лучи. Если бросить спектръ на красную бумагу, то остается видной лишь красная часть спектра. Это происходитъ оттого, что всѣ цвѣтные лучи, падая на красную бумагу, поглощаются ею; отражаются отъ нея лишь лучи красные. Бѣлая бумага, поглощая равномерно лучи всѣхъ цвѣтовъ въ небольшомъ количествѣ, точно также отражаетъ ихъ въ той пропорціи, въ какой они входятъ въ составъ бѣлага луча; потому то при дневномъ свѣтѣ она и кажется бѣлой. Сѣрый цвѣтъ происходитъ чрезъ легкое равномерное разсѣиваніе всѣхъ цвѣтныхъ лучей; чернымъ намъ кажется то тѣло, которое поглощаетъ всѣ падающіе на него лучи. Вообще цвѣтъ тѣла представляетъ собой смѣсь тѣхъ цвѣтовъ, которые остаются по вычетѣ всѣхъ поглощаемыхъ имъ цвѣтовъ. Поэтому цвѣтъ тѣла зависитъ отъ цвѣта падающихъ на это тѣло лучей; если напр., освѣтить красную бумагу пламенемъ спиртовой лампы, на фитиль которой насыпана обыкновенная соль, и которая, благодаря этому испускаетъ изъ себя желтые лучи, то красная бумага покажется намъ почти черною. При такомъ простомъ желтомъ освѣщеніи мы уже не сможемъ отличить цвѣтовъ и всѣ они будутъ намъ казаться лишь болѣе или менѣе темными. Такъ какъ свѣтъ свѣчи или лампы имѣетъ больше желтыхъ и меньше голубыхъ лучей, нежели свѣтъ солнца, то какъ свѣчи, такъ и лампы кажутся намъ испускающими желтоватый свѣтъ; поэтому то при освѣщеніи свѣчами довольно трудно отличить свѣтложелтый цвѣтъ отъ бѣлага. Не трудно понять и причину того, почему при ламповомъ свѣтѣ мы легко смѣшиваемъ голубые оттѣнки съ зелеными.

Не всегда спектръ проникшаго чрезъ цвѣтное тѣло или имъ отраженнаго свѣта является столь простымъ, какъ въ случаѣ цвѣтнаго стекла или цвѣтной бумаги. Многія цвѣтныя среды пропускаютъ не всѣ лучи даннаго цвѣта, а какъ бы избираютъ себѣ изъ цвѣтныхъ лучей спектра только нѣкоторыя, которые они поглощаютъ, въ то время какъ остальные свободно пропускаютъ. Это явленіе выражается на спектрѣ тѣмъ, что въ разныхъ мѣстахъ его появляются болѣе или менѣе широкія темныя полосы (абсорбціонный спектръ или спектръ поглощенія); мѣсто этихъ полосъ въ спектрѣ находится въ извѣстномъ соотношеніи къ химическому составу поглощающихъ веществъ. Нѣкоторыя газообразныя тѣла, напр. пары іода, даютъ въ спектрѣ

многочисленные абсорбціонныя полосы (полосы поглощенія), которыя весьма похожи на такъ назыв. фраунгоферовыя линіи солнечнаго спектра (см. *свѣторазсѣяніе*). Фраунгоферовы линіи суть ничто иное какъ полосы поглощенія, обусловливаемые А. лучей, исходящихъ изъ раскаленнаго до бѣла солнечнаго ядра, парами и газами солнечной атмосферы. — Натріево пламя испускаетъ простой желтый свѣтъ, который не разлагается призмюю на болѣе простые цвѣтные лучи, а только отклоняется, и даетъ свѣтовую желтую линію на томъ мѣстѣ спектра, гдѣ въ солнечномъ спектрѣ расположена темная линія D. Если сквозь это желтое пламя пропустить лучи отъ раскаленнаго до бѣла тѣла (напр. друмандовъ свѣтъ) и затѣмъ пропустить далѣе сквозь призму, то на свѣтломъ непрерывномъ спектрѣ, замѣтимъ темную линію въ томъ же мѣстѣ, гдѣ раньше была желтая линія. Такимъ образомъ, заключающійся въ желтомъ пламени раскаленный паръ натрія, поглотивъ лишь желтые лучи изъ раскаленнаго до бѣла тѣла, пропустилъ всѣ прочіе, и въ силу этого въ томъ мѣстѣ, гдѣ недостаютъ эти поглощенные желтые лучи, и получилась темная линія; вообще какъ показали изслѣдованія, всякое тѣло способно поглощать тѣ лучи, которые само испускаетъ (законъ Кирхгоффа). Объясненіе А., см. *лучистая энергія*.

А. солей пахатной землей, см. *почва*. А. въ физиолог. смыслѣ, см. *осащиваніе*. Приборы употребляемые въ технику для А. газовъ, см. *газы*.

Абстрактный, см. *абстракція*.

Абстракты, 1) медиц.—особый видъ фармацевтическихъ препаратовъ, введенныхъ въ 1882 г. въ фармакопею Сѣв.-Амер. Соединен. Штатовъ для замѣны сухихъ экстрактовъ. Приготавливаются они такимъ образомъ, что изъ 200 частей растительнаго вещества получаютъ съ прибавкою молочнаго сахара 100 частей сухого абстракта. Преимущества абстрактовъ передъ прежними сухими экстрактами заключается въ низкой температурѣ, нужной для ихъ приготовленія, и строгой вѣсовой пропорциональности между растительнымъ веществомъ и полученнымъ изъ него препаратомъ: 1 часть абстракта отвѣчаетъ 2 част. вещества и поэтому называется въ половинныхъ дозахъ. Абстракты теперь введены и въ русскую фармакопею.

2) муз. (*abregés*) въ органѣ уакія деревянные пластинки или проволока, проходящая отъ клавишъ къ воздушному ящику и, при нажатіи клавиши, открывающія клапанъ клавишнаго отдѣленія (*Kanzelle*), надъ которымъ находится трубка, куда при этомъ входитъ воздухъ, производя звукъ.

Абстракція (лат. „отвлеченіе“), въ противоположность опредѣленію (см.), умственный процессъ, при которомъ мы изъ цѣлага представленія (напр., представленія объ отдѣльномъ предметѣ) выдѣляемъ (от-

влекаемъ) одну или нѣск. частей и дѣлаемъ ихъ самостоятельными предметами мышленія. Въ этомъ общемъ смыслѣ А. есть основаніе и необходимое условіе всякаго мышленія, такъ какъ это послѣднее можетъ познавать дѣйствительность только благодаря тому, что изъ безконечнаго разнообразія особенностей и отношеній предметовъ выбираетъ и дѣлаетъ содержаніемъ своихъ понятій лишь нѣкоторые. Но, далѣе, А. пользуется и самими понятіями, образуя изъ нихъ новыя, разумѣется, болѣе бѣдныя по (конкретному) содержанію понятія. При этомъ, процессъ абстрагирования можетъ быть двоякаго рода, смотря по тому, имѣется ли въ виду различіе опредѣленій объекта или понятія, или сравненіе этого послѣдняго съ другими. Сравнивающаяся А. имѣетъ мѣсто преимущественно при классификаціи (см.) предметовъ природы, — понятія рода, вида и т. п. могутъ быть образованы лишь путемъ постепеннаго отвлеченія общихъ всѣмъ даннымъ предметамъ признаковъ. Положенная въ основу А. руководящая точка зрѣнія или бываетъ уже дана (какъ въ указанномъ выше случаѣ) въ самомъ сходствѣ предметовъ, или устанавливается самой мыслью, сообразно своей цѣли, выдвигающей ту или другую сторону предмета, какъ существенную. Такъ, физика, изучая законы равновѣсія рычаговъ, не принимаетъ во вниманіе (абстрагируетъ) всѣхъ рычага и пр. Абстрактное мышленіе нельзя, поэтому, не признавать одностороннимъ, т. е. такимъ, которому недоступно полное содержаніе дѣйствительности. Но въ то же время, наше мышленіе только такимъ одностороннимъ путемъ можетъ мало-по-малу проникать въ связь вещей. Хотя каждое понятіе, въ самомъ широкомъ смыслѣ, можно назвать абстрактнымъ (отвлеченнымъ), однако обычно этотъ терминъ применяется лишь къ такимъ понятіямъ, которыя относятся не къ самымъ вещамъ, но лишь къ ихъ свойствамъ, состояніямъ и отношеніямъ и которыя по содержанию своему, такимъ образомъ, не могутъ быть представлены, какъ нѣчто существующее, но лишь какъ опредѣленія существующаго. Противоположность абстрактному составляетъ понятіе конкретный (см.). Ср. *понятіе, обобщеніе*.

Абсурдъ (лат.), по этимологич. значенію „исходящее отъ глухого“, то же, что вздоръ, нелѣпость. Въ логикѣ подъ А. разумѣется (часто скрытое) противорѣчіе, обнаруживъ которое равносильно выраженію: привести ad absurdum.

Абсцессъ (лат. abscessus, apostema), нарывъ, наполненная гноемъ полость въ тканяхъ организма. По происхожденію различаютъ холодные и горячіе, конгестивные и метастатическіе А. Горячій А. развивается въ сравнительно короткое время путемъ интенсивнаго воспаленія и, если расположенъ поверхностно подъ кожей, обнаруживается опухолью, краснотой и жаромъ кожи, болью и флюктуаціей (зыбленіемъ)

при нажиманіи пальцами, а глубокой — лишь болью и флюктуаціей. Большіе А. лучше вскрывать, чтобы дать выходъ гною; при мелкихъ же можно ограничиться теплыми компрессами, при примѣненіи которыхъ А. вскрывается самъ собою. Въ такихъ органахъ, какъ мозгъ или печень, А., не будучи доступенъ вскрытію, представляютъ опасность для жизни. Холодные или лимфатическіе А. развиваются очень медленно путемъ хроническаго воспаленія, при весьма незначительныхъ воспалительныхъ явленіяхъ и боляхъ и даже при полномъ ихъ отсутствіи. Обыкновенно они появляются въ значительномъ количествѣ у лицъ, плохо питающихся, живущихъ въ неудовлетворительныхъ гигиеническихъ условіяхъ, страдающихъ золотухой, туберкулезомъ, и требуютъ, кромѣ мѣстнаго, общаго укрѣпляющаго лѣченія. Конгестивный (натечный) А. образуется вдали отъ мѣста нагноенія (напр. въ позвонкѣ) вслѣдствіе того, что онъ не можетъ открыться на поверхность ближайшимъ путемъ, а гной пролагаетъ себѣ путь вдоль сухожилій, сосудовъ, мышцъ. Метастатическіе А. (переносные) появляются при піеміи и извѣстныхъ, по большей части смертельныхъ болѣзняхъ сердца, одновременно въ различныхъ частяхъ тѣла вслѣдствіе того, что изъ первоначальнаго очага нагноенія гной попадаетъ въ сосудистую систему и разносится кровью по всему организму, вызывая А. въ различныхъ органахъ. Всѣ А. вызываются низшими организмами (бациллами), попадающими тѣмъ или инымъ путемъ въ тѣло животнаго. Изъ гноеродныхъ бактерий главное мѣсто занимаетъ гноеродный стафилококкъ (Staphylococcus pyogenes) и цѣпочечный коккъ (Streptococcus pyogenes).

Абсцисса, см. *координаты*.

Абтъ, Францъ, нѣмецк. композиторъ, род. 1819, ум. 1885 г. въ Висбаденѣ; былъ директоромъ театра въ Бернбургѣ, Цюрихѣ и Брауншвейгѣ, гдѣ въ 1855 г. получилъ званіе придворнаго капельмейстера. А. популяренъ своими многочисл. произв. для пѣнія; не отличающъ глубиной замысла, его композиціи выдаются однако богатствомъ мелодій. Въ 1891 г. А. поставленъ памятникъ въ Брауншвейгѣ.

Абу, араб. слово, значить отецъ; служить для образованія многихъ собств. именъ: Абу-Юсуфъ, Абу-Казимъ, и др.; соотвѣств. евр. абъ.

Абу (About), Эдмондъ, франц. писатель, род. 14 февр. 1828 г. въ Діезѣ (Лотарингія), ум. 1885 г. въ Парижѣ. Уже первая произв. А. „La Grèce contemporaine“ (1851 7 изд. 1879) и романъ „Tolla Féraldi“ (1855), обратили на него вниманіе общества и поставили его въ ряду лучшихъ соврем. писателей; затѣмъ послѣдовалъ рядъ романовъ: „Le roi des montagnes“, „Germaine“ и др. Плодомъ пребыванія А. въ Римѣ явилось „La question romaine“, направленное противъ свѣтской власти папы. Какъ драматургъ А. не пользовался успѣ-

хомъ; гораздо большую популярность доставляли ему его многочисл. рассказы и новеллы: „Le cas de M. Guérin“ (1862), „Madelon“ (1863); изображение семейной жизни ростовщика и расточ. куртизанки. „Les mariages de province“, „Le Fellah“ — картины изъ жизни Египта, который А. посѣтилъ тотчасъ по прорытіи Суэзскаго канала и др. — А. принадлежалъ къ той малочисл. группѣ молодыхъ литераторовъ, которая сочувствовала имперіи и пользовалась, поэтому, особымъ благоволеніемъ Наполеона III. Съ водвореніемъ новаго режима во Франціи А., въ качествѣ умѣреннаго республиканца, возобновилъ въ „Soir“ нападки противъ ультрамонтановъ, а съ 1875 г. въ основ. имъ вмѣстѣ съ Фр. Сарсэ „XIX Siècle“ велъ упорную и отчасти успѣшную борьбу противъ правительства 16 мая 1877 г. Его послѣднее соч. „Roman d'un brave homme“, направленное противъ школы натуралистовъ съ Зола во главѣ, не имѣло успѣха. Др. соч. А.: „Le progrès“ (1864), „Causeries“ (1865—1866, 2 т.), „L'assurance“, „A. B. C. du travailleur“ (1866), „Alsace 1871—72“ (1872) и др. Съ 1884 г. А. состоялъ членомъ академіи. Большинство романовъ А. перевед. на русск. яз.

Абу, изолированное горное плато со многими вершинами, озерами и пр. у южнаго края горной цѣпи Аривали, въ подвластномъ Британской Индіи государствѣ Сирон (Раджпутана), высотой въ 1600 м. слѣшкомъ, дачное мѣсто англичанъ, одно изъ самыхъ священныхъ мѣстъ джайновъ съ 5 храмами, изъ которыхъ два, построенные изъ бѣлаго мрамора въ 1031 и 1200 г. н. Р. X., принадлежатъ къ красивѣйшимъ памятникамъ индійской архитектуры.

Абуамъ, главное селеніе оазиса Тафилеть (на югѣ Марроко), подъ 31° с. ш., посѣщенъ въ 1828 г. Калье, въ 1864 г. Рольфсомъ.

Абу-Бекръ, по прозвищу Эль-Сиддикъ (свидѣтель истины), первый калифъ, род. окт. 573 г. въ Меккѣ, ум. въ 634 г.; торговыми предпріятіями составилъ себѣ значительное состояніе, примкнулъ къ Магомету при первомъ выступленіи послѣдняго и вмѣстѣ съ Омаромъ былъ однимъ изъ самыхъ видныхъ сотрудниковъ пророка. Окт. 620 г. Магометъ женился на дочери Абу-Бекра Аишѣ (см.). Послѣ смерти Магомета (632) А. былъ избранъ калифомъ и принялъ титулъ „намѣстника посланника Аллаха“. Подавивъ съ помощью своего полководца Халида возстаніе во внутренней Аравіи, онъ продолжалъ превращеніе смерти Магомета въ распространіе ислама мечомъ. Погребенъ былъ А. въ Мединѣ, рядомъ съ Магометомъ. При немъ положено было начало собранію корана.

Абубъ (Abub или Abhub), древній еврейскій волынокopodobный духовой инструм. (по мнѣнію другихъ, подобный флейтѣ Пана), употреблялся при жертвоприношеніяхъ.

Абуга, р. лѣв. пр. Тобола, впадающая при Звѣриноголовской станицѣ. Большая

рѣка, имѣющая болѣе 300 в. теченіе, несетъ солоноватую воду, негодную къ употребленію; протекаетъ черезъ большое солоноватое озеро Абуганъ-депгизъ.

Абу-Гаммедъ, городъ въ Нубіи, на правомъ берегу Нила, 190 км. къ сѣв. отъ Бербера, на крайнемъ сѣверномъ пунктѣ той дуги, которую описываетъ рѣка между Берберомъ и Донголою. Совершенно изолированный въ пустынѣ, городъ снабжается припасами съ большого воздѣланнаго нильскаго острова Могратъ. Для караванной торговли А.-Г. имѣетъ крупное значеніе, т. к. черезъ него ведетъ прямая дорога, избѣгающая извилинъ Нила, изъ Короско въ Суданъ. Соединенъ А.-Г. желѣз. дорогою съ Вади Галфа (320 км.) въ 1898 г.

Абу-Ганза, см. *Ганезиты*.

Абугачъ, смѣшанное по происхожденію финско-тюркское племя магометанскаго вѣроисповѣданія; ничтожные остатки А. кочуютъ въ Минусинскомъ окр. Енисейск. губ.

Абу-Казимъ, предпол. шахъ изъ дин. Саманидовъ, правилъ изъ Бухары; ему дважды удавалось отразить нашествія тюрковъ и въ кровопролитныхъ войнахъ поддерживать независимость Ирана. Его коичина (997 г.) вызвала немедленно вторженіе новыхъ ордъ, черезъ два года низвергнувшихъ свободу Ирана и вскорѣ, подъ именемъ Сельджуковъ, наполнившихъ ужасомъ всю Переднюю Азію.

Абукиръ, портовый городокъ на с. берегу Египта, въ 26 км. къ св. отъ Александріи, съ которою онъ соединенъ желѣзной дорогой; имѣетъ 996 жителей, маякъ, нѣсколько незначительныхъ фортовъ и неглубокой защищенный отмелями рейдъ. Къ св. отъ него лежитъ островъ А., а на югѣ занимающее 14,000 гектаровъ озеро А. (Schèret Maadiye). А. располоненъ, какъ полагаютъ, на мѣстѣ древняго Зефиріона съ храмомъ Арсиной Афродиты; вблизи развалины древняго Канопы. 1 авг. 1798 г. на А-скомъ рейдѣ произошло извѣстное морское сраженіе, въ которомъ англійскій адмиралъ Нельсонъ разбилъ французскій флотъ подъ начальствомъ адмирала Брюаса. Въ срединѣ іюля 1799 г. высадились при А-ѣ 18,000 турокъ подъ начальствомъ Мустафы, но 25 іюля они были разбиты и почти совершенно истреблены Бонапартомъ. 8 марта 1801 г. англійскій корпусъ подъ командой Аберкромби разбилъ здѣсь французовъ и принудилъ ихъ очистить Египетъ.

Абулія (греч. „отсутствіе воли“), форма психической болѣзни, при которой пациенты жалуются, что не въ состояніи работать и рѣшиться на что-либо, причемъ они однако, сознаютъ необходимость этого. Обыкновенно А. сопровождается меланхоліей.

Абулказимъ, извѣстный арабскій хирургъ, ум. 1106 или 1107 г. Онъ особенно часто примѣнялъ каленое желѣзо. Въ исторіи медицины особенно значеніе имѣетъ его сочин. „Altasrif“, охватывающее всю

область медицины; на латинск. яз. оно переведено Гриммомъ, а хирургическая часть (лучшее произведение арабскаго периода изъ этой области) издано съ латинскимъ переводомъ Чаннигомъ (Оксфордъ, 1778).

Абуллонія-Гэль, озеро въ М. Азіи, см. *Риндакосъ*.

Абуль, Большой и Малый, вершины потухшихъ вулкановъ кряжа Цихе-джири; именами ихъ иногда обозначаютъ части самаго кряжа. Послѣдній является водораздѣльнымъ хребтомъ, идущимъ отъ Триалетскихъ горъ до горныхъ хребтовъ южной границы Тифлисской губерніи. Большой А. имѣетъ 3300 мет. (10826 ф.). Малый — 2802 мет. (9102 ф.).

Абуль-Гази-Багадуръ, татар. ханъ и историкъ, род. 1605 г., ум. 1665 г., считается потомкомъ Чингизъ-хана, линіи Джуджи (Батыя). Вступилъ на хивинскій престолъ въ 1644 г., увеличилъ вдвое свои владѣнія и прославился храбростью. Въ 1663 г. отказался отъ престола въ пользу своего сына и началъ писать на восточно-турецкомъ нарѣчій исторію рода Чингизидовъ, оконченную его сыномъ и признаваемую самой достовѣрной исторіей того времени. Взятый въ плѣнъ подъ Полтавой шведскій офицеръ графъ Сталенбергъ приобрѣлъ эту исторію во время своего плѣна въ Сибири и перевелъ ее на нѣмецкій языкъ. По его переводу была составлена „*Histoire généalogique des Tartares*“ (Лейденъ 1726). Новый переводъ этой исторіи былъ сдѣланъ Мессершмидомъ. Оригиналъ былъ напечатанъ въ Казани (*Historia Mongolorum et Tartarorum* 1825) и появился затѣмъ во французскомъ переводѣ съ комментаріями Дамезона (С.-Петербургъ 1871—74). Русскій перев. Саблукова, см. „Библ. Вост. Истор.“, т. III (изд. Березина, 1854, Каз.).

Абульфедъ, Измаилъ ибнъ Али, знам. арабскій писатель и владѣтельный князь Гамата (въ Сири), род. 1273, ум. 1331. А. былъ храбрымъ полководцемъ, особенно отличившимся въ борьбѣ съ монголами, состоялъ вассаломъ Египта. А. былъ очень многостороннимъ и плодовитымъ писателемъ. Наиболѣе цѣнятся его историческіе труды, до сихъ поръ служащіе главнымъ источникомъ для исторіи Востока въ первые вѣка ислама. Его исторія доведена до 1328 г. Въ Европѣ изданы: Флейшеромъ его *Historia anteislamica* (Лейпц., 1831), Ганье — *De vita et rebus gestis Mohammedis* (Оксф., 1723), Ноэлемъ Деверге — *Vie de Mohammed* (Пар., 1837), Рейске — *Annales musulmici* (Копенг., 1789—94, 5 томовъ). Известны также его труды по географіи подъ общимъ заглавіемъ *Takwim al boldan*, изъ которыхъ изданы: Келеромъ *Tabula Syriae* (Лейпц., 1786), Михаэлисомъ — *Descriptio Aegypti* (1776) и Роммелемъ *Arabiae descriptio* (тамъ же, 1802). Полное издание всѣхъ сочиненій А. сдѣлано въ Парижѣ (1840) трудами Рено и Де-Слена; есть франц. переводъ Рено (2 тома въ 1837—48 годахъ и окончаніе въ 1883).

Большая Энциклопедія, т. I.

А. оставилъ кромѣ того много сочиненій по правовѣдѣнью, математикѣ, логикѣ и медицинѣ.

Абуомъ, Гр., русскій граверъ XVIII в.

Абу-Муслинь, араб. полководецъ, много содѣйствовавшій паденію Омейядовъ и возвышенію Абассидовъ. Когда вслѣдъ затѣмъ персы возстали въ защиту правъ низверженной династіи, А. съ жестокостью подавилъ (750 г.) это первое движеніе персовъ-мусульманъ къ отложенію отъ арабовъ.

Абу-Мусса-Дусафаръ аль Суфи, см. *Геберъ*.

Абуна, имя, которое носить дух. глава абиссинской или эіопской церкви. А. по арабски значить отецъ нашъ.

Абунданція, римск. богиня изобилія; ей не ставили храмовъ, ни жертвенниковъ, но нерѣдко ея изображеніе чеканилось на монетахъ. Ей родственна *Domina Abundia*, старо-франц. *Dame Nabonde*, нерѣдко тема средне-вѣковыхъ легендъ.

Абу-Нузвъ, араб. лирической поэтъ, современникъ калифа Гарунъ-аль-Рашида, 762—815, уроженецъ Месопотаміи. Сущ. нѣм. переводъ Кремера.

Абу-Симбель („Отецъ колоса“), скала на л. берегу Нила между первымъ и вторымъ порогами, извѣстна двумя открытыми въ 1817 г. Буркгардтомъ древнеегипетскими храмами, высѣченными въ скалѣ и по величинѣ и художественнымъ украшеніямъ не уступающими лучшимъ памятникамъ Египта. Они были сооружены при Рамзесѣ II (1388—22 до Р. Х.). Входъ большаго изъ нихъ (см. *табл. Архитектура I, фиг. 6*), имѣющаго ширину въ 30 м. и высоту въ 32 м., украшаютъ 4 колоссальныя статуи сидящаго на тронѣ царя, великолѣпной работы, въ 20 м. выс.; къ сожалѣнію, одна изъ нихъ лишена головы и рукъ. Внутри храмъ состоитъ изъ главнаго большаго зала, одного меньшаго и одного покоя удлиненной формы съ тремя нишами, изъ коихъ средняя, святая святыхъ (углубленная на 63 м. въ скалу), содержитъ позади гранитнаго алтаря 4 расписанныхъ сидящихъ фигуры, изображающихъ Фта, Аммона, Рамзеса и Гармахиса. Стѣны покрыты скульптурными изображеніями, которыя по важности своей уступаютъ только рельефамъ Карнака и Мединетъ-Габу. Предъ меньшимъ храмомъ, высѣченнымъ въ скалѣ противъ перваго и посвященнымъ богамъ Тоту и Гармахису, стоятъ 6 фигуръ въ 11 м. выс., изображающихъ царя и его жену. Ср. „*Monuments de l'Égypte*“ (Парижъ 1835—45, 4 части) Шампольона и „*Denkmäler aus Ägypten*“ (Берлинъ 1849—59, 9 томовъ) Лепсиуса.

Абу Темамъ, знам., арабскій поэтъ, род. 807 г. (или 788 г. или 805 г.) въ Сири, жилъ въ Египтѣ и болѣею частью въ Мосулѣ, гдѣ ум. 842 или 846 г.; приобрѣлъ извѣстность составленіемъ превосходнаго сборника предшествовавшихъ ему поэтовъ „Гамазъ“, а также и собственными стихотво-

реніями. Его „Диванъ“ напеч. въ 1875 г. (1292 геджры) въ Каирѣ.

Абу Тигъ, портов. городъ и пароходная станція въ Египтѣ, на л. бер. Нила, въ 24 км. къ ю. отъ Сіута; 10,772 жит. (1882) феллаховъ.

Абутилонъ, лат. назв. грудницы (см.).

Абушеръ, см. *Буширъ*.

Абхазія, нынѣ Сухумскій военный отдѣлъ, входитъ въ составъ Кутаисской губ., мѣстность между Кавк. краемъ и Черн. мор., 7315 кв. кл., 41364 ж. (1885), изъ которыхъ 26475 мингрельцевъ и 13205 абхацевъ, между тѣмъ какъ около 32 тыс. абхазцевъ выселилось въ Турцію въ 1864 и 1878 гг. Страна гористая (грюнштейнъ, порфиръ, известнякъ, черный сланецъ), орошена Бзыбью и Кодоромъ (береть начало изъ гори. массива Балтакая, 15013' высоты), покрыта лѣсами дубовыми, орѣховыми и каштановыми, воздѣлывается маисъ, пшеница, табакъ, фиги, гранаты и виноградъ. Гл. гор. Сухумъ-Кале (см.), укрѣпленъ, а равно приморскіе пункты Гагры, Пицунда, Илоры. Во времена Византіи А. была независим. государствомъ, она была извѣстна и раньше древнимъ, какъ сосѣдняя Колхидъ (Мингрелія) страна. Въ А. находилась и греч. колонія Діоскуриасъ (см.). Въ 550 г. А. приняла христіанство, а въ XIII—XV была подчинена монголамъ; съ XV в. переходитъ подъ турецкое господство, а по бухарестскому миру (см.) въ 1811 г. уступлена Россіи

Абхазскій 160-й пѣхотный полкъ, образованъ, согласно Высочайшему повелѣнію, 6 ноября 1863 г. изъ части Кабардинскаго генералъ-фельдмаршала князя Барятинскаго полка съ добавленіемъ рекрутъ. Имѣеть георгіевскія знамена за взятіе „Карса 6 ноября 1877 г.“

Абхазцы, кавказцы западной горской группы, подраздѣляются на нѣсколько отраслей: собственно Абхазцевъ, Абазинцевъ, Цебельдовъ, Садзовъ (Джихи); къ нимъ относили Самурзаканъ, которые, однако, въ физическомъ и духовномъ отношеніи отъ нихъ отличаются. А. встрѣчаются въ Кутаисской губерніи и группируются главнымъ образомъ около Сухумъ-Кале. Когда то многочисленные, А. усиленно эмигрировали въ турецкіе предѣлы изъ своей богатой и плодородной страны; нынѣ ихъ осталось до 50,000 ч. Занимаются они скотоводствомъ, земледѣліемъ, винодѣліемъ, пчеловодствомъ и лѣснымъ промысломъ, находясь на сравнительно низкой ступени культуры, вѣроисповѣданія частью православнаго, частью магометанскаго, полуязычники; знатные говорятъ на грузинскомъ языкѣ и частью даже грузинскаго происхожденія, простой народъ — на особомъ языкѣ. богатомъ шипящими, носовыми и причелкивающими звуками и считающемся однимъ изъ труднѣйшихъ нарѣчій на Кавказѣ. Средній ростъ ихъ 1651 мм. окраска глазъ преимущественно зеленоватая; посѣдніе волосъ наступаетъ чрезъ-

вычайно рано: у 20-лѣтнихъ 4—5% съ просѣдью. А. называютъ себя А п с не, русское названіе заимствовано съ грузинскаго А б х а з и; зачастую ихъ обозначаютъ подъ именемъ Азеза; у Страбона — Обезы.

Абцугъ (въ тип. дѣлѣ) оттискъ; (въ металлур.) нечистые шлаки, образующіеся при зенгированіи, состоящіе изъ окислившагося свинца съ примѣсью окисловъ другихъ металловъ; пленка окисла на поверхности расплавленнаго металла, см. *свинецъ*.

Абшнитъ, оборонительная ограда; изъ прочихъ частей крѣпости отдѣляется рвами, прокопами и баррикадами, какъ препятствіями для нападающаго, дабы замедлить его распространеніе въ крѣпости послѣ занятія обвала главнаго вала.

Абштрихъ, окалина, шлакъ, выгарки при плавленіи металла, см. *свинецъ*.

Абъ (Abai), древній городъ въ греч. области Фокидѣ, въ долинѣ Ассоса, съ храмомъ и знам. оракуломъ Аполлона. Разрушеній Ксерксомъ и затѣмъ (346 г. до Р. Х.) вивянами, храмъ былъ восстановленъ Адрианомъ.

Абышканъ, соляное озеро въ Кулундинской степи, на границѣ Семипалатинской области и Тобольской губ., имѣеть 140 в. въ окружности. Ислѣдованій нѣтъ.

Ава (Awa, Энгава „входъ въ рыбные пруды“, также Ратанапура, „алмазный городъ“), городъ въ брит. пров. Верхней Бирмѣ, на лѣв. бер. Иравади; состоитъ изъ внутренняго города съ королевскимъ дворцомъ и многочисленными пагодами, и большаго вѣшняго города, застроеннаго преимущественно бамбуковыми хижинами. Городъ имѣеть 8—9000 ж.; во время наибольшаго процвѣтанія въ немъ насчитывалось, какъ полагаютъ, 25—30,000 ж. Въ 1364—1783 г. и 1822—37 А. была гл. городомъ Бирманской имперіи, а затѣмъ столица перенесена была въ находящуюся въ 6,4 км. отъ А. Амарapura. Бирманская имперія европейцами называлась также импер. Ава.

Ава, нѣмецкая поэтесса XII в., написала поэмы Жизнь Христа, Антихристъ и Страшный Судъ, напечатаны Димеромъ въ „Gedichte des 11. und 12. Jahrh.“ (Вѣна, 1849); ислѣдованіе объ А. Лангута (Галле, 1880).

Аваловъ (Авола швили), Князь, Егоръ Иван. — первый изъ присланныхъ въ 1800 г. грузинскимъ царемъ Георгіемъ XII въ Петербургъ уполномоченныхъ для подписанія договора о присоединеніи Грузіи къ Россіи.

Авало вигеливара, см. *ламаизмъ*.

Аваллонъ (Avalion), городъ въ франц. департ. Юнны, нав озвышеній надъ р. Кузенномъ; старинная церковь (XII стол.), памятникъ Вобану, коллежъ; (1891 г.) 5671 ж.; славится винодѣліемъ.

Авалонъ, легендарная страна, въ которой царствуетъ фея Моргана (см. *Фата Моргана*), сестра короля Артура, и куда саги переселили затѣмъ не только Артура, но и другихъ средневѣковыхъ героевъ (Ожье, Роланда и др.).

Авалось, см. *Пескара*.

Авалъ (лат. ad-valere), поручительство по векселю переводному или простому; должно быть обозначено на самомъ вексельномъ документѣ. Согласно дѣйствующему въ Россіи законодательству авалистъ отвѣчаетъ только въ случаѣ несостоятельности главнаго должника (Св. зак., т. XI., ч. 2, ст. 93, Уст. о векс.), но, въ противоположность гражданскому простому поручительству, тотчасъ по объявленіи должника несостоятельнымъ (рѣшен. гражд. деп., дек. 1877, № 369; рѣш. 4 деп., сент. 1885, № 2286. 1887, № 146). Ср. *поручительство, вексель*.

Авамъ, рѣка Енис. губ., беретъ начало въ отрогахъ Путорама подь 69° с. ш. и 61° в. д. отъ Пулк. двумя вершинами Ондодоммо и Чокко. Какъ притокъ р. Дудыпты А. входитъ въ систему рѣки Пясиной. Длина А. около 280 в., ширина въ низовьяхъ — до 60 саж. Глубина А. незначительна и зимой почти вся рѣка промерзаетъ до дна. Не смотря на незначительную глубину, А. обычный путь сообщения для инородцевъ; волокъ, отдѣляющій его отъ системы р. Хатанги, не превышаетъ версты. Тундра, лежащая къ востоку отъ А., носитъ названіе Авамской тундры.

Авангардъ, та часть арміи, которая предшествуетъ войскамъ на походѣ, имѣетъ назначеніемъ ознакомиться съ мѣстностью и, въ случаѣ надобности, задержать врага, покада не сосредоточатся главные силы. При движеніи большихъ армій, А. составляется изъ всѣхъ родовъ оружія и заключается до $\frac{1}{3}$ войска; въ А. особое значеніе имѣютъ значительныя массы кавалеріи. Главныя силы А. обыкновенно заключаютъ знач. пѣхотные отряды и артиллерию; передовой отрядъ двигающійся на 400—500 м. впереди, состоитъ отъ $\frac{1}{4}$ до $\frac{1}{3}$ пѣхоты, сильныхъ отрядовъ кавалеріи и саперовъ. Еще впереди движутся разъѣзды, освѣщающіе мѣстность.

Аваложка, передняя (сѣнцы) ложи, отдѣленіе, соединяющее ложу съ выходомъ и вмѣстѣ съ тѣмъ отдѣляющее ее отъ выхода. А. имѣются не во всѣхъ ложахъ.

Аванпосты, часть войскъ, расположенная впереди позицій, занятыхъ арміей. Назначеніе А. предупредить нечаянное нападеніе, слѣдить за неприятелемъ и не допускать его разъѣзды близко къ боевымъ позиціямъ своихъ войскъ. А. состоятъ обыкновенно изъ пѣхоты и кавалеріи, иногда одной кавалеріи. Впереди себя они выдвигаютъ секреты и пикеты изъ нѣсколькихъ комбатантовъ въ каждомъ, все съ тою же цѣлю.

Авансцена, передняя часть театральной сцены отъ рампы до первыхъ кулисъ; въ переносномъ смыслѣ А. означаетъ вообще на виду, на первыхъ мѣстахъ.

Авансъ, 1) въ общемъ смыслѣ означаетъ всякое такое дѣяніе одного лица по отношенію къ другому, которое представляетъ предварительное вознагражденіе за лишь

ожидаемую, иногда общанную и условленную услугу, работу или выгоду. Въ этомъ смыслѣ названіе А. чаще всего примѣняется къ отношеніямъ между издателями и писателями и такъ какъ въ этихъ случаяхъ предварительно вознаграждается работа, а не услуга или выгода, и притомъ не только ожидаемая самимъ авансирующимъ, но и прямо условленная, то здѣсь А. обозначаетъ просто задатокъ. Совершенно такъ же задѣльная плата въ этомъ случаѣ называется гонораромъ. 2) въ частности А. такъ же называютъ иногда разницу между нарицательною цѣною цѣнной бумаги и ея рыночною цѣною. 3) по терминологіи русской финансовой системы, выдача денегъ впередъ въ счетъ смѣты текущаго или будущаго года. Въ первомъ случаѣ производится расходными кассами министерства финансовъ разнымъ управленіямъ и лицамъ впредь до расчета въ произведенныхъ расходахъ по исполненію хозяйственныхъ заготовокъ, командировокъ и т. п. Во второмъ случаѣ, если выдача должна быть произведена въ счетъ будущей смѣты, то такая разрѣшается лишь въ законодательномъ порядкѣ Государственнымъ Совѣтомъ по предварительному соглашенію съ мин. фін.

Авантажъ, обыкновенно употребляется въ значеніи преимущества, иногда выгоды.

Авантуриновое стекло, полупрозрачное, бурыхъ, красныхъ и зеленоватыхъ оттѣнковъ стекло, проникнутое во всей массѣ металлическими блестящими, на подобіе естественнаго авангурина. Приготавливается по различнымъ рецептамъ введеніемъ въ расплавленное стекло закиси мѣди и желѣзныхъ опилокъ; послѣдніе восстанавливаютъ при медленномъ остываніи металлическую мѣдь во всей массѣ стекла въ видѣ мельчайшихъ кристаллическихъ пластинокъ, отражающихъ свѣтъ (см. *зематионъ*). Хромовый авантуринъ получается при сплавленіи стекла съ большимъ количествомъ хромоксида кали; восстанавливающаяся въ массѣ остывающаго стекла окисъ хрома даетъ подобныя же блестящи. Ав. стекло составляло долгое время монополию венеціанцевъ (на остр. Мурано); въ настоящее время секретъ производства раскрытъ химикомъ Петенкоферомъ и авантуриновое стекло приготавливается на многихъ стеклянныхъ заводахъ, особенно въ Баваріи и Богеміи.

Авантуринъ, желтовато и красновато бурая разность кварца (роговика), проникнутая частью тонкими чешуйками слюды или гетита, частью мелкими неправильными трещинами, которыя придаютъ особый свѣтвой отливъ, какъ бы переполняя его мелкими золотистыми блестящими. А. добывается въ Испаніи, въ Штиріи, въ Шотландіи, Франціи (у Нанта), на Уралѣ между Мясомъ и Златоустомъ въ слюдяномъ сландѣ и др. мѣстахъ Южн. Урала, на Алтаѣ у Колывани и др. Употребляется А., какъ полу-

драгоценный и орнаментный камень, на изготовление дамских украшений и кабинетных вещей.

Авантюристка, вообще тоже, что авантюрист (см.), но такъ какъ въ числѣ сомнительныхъ средствъ, къ коимъ можетъ прибѣгнуть женщина-авантюристка, однимъ изъ самыхъ надежныхъ служить безнравственное пользование красотою, то мало по малу именно эта сторона и начинается заслонять другія и А. начинаютъ называть просто кокетокъ, что не вѣрно.

Авантюристъ, 1) вообще всякій искатель успѣха, опирающій свои надежды и дѣйствія не на трудъ или капиталъ или вообще солидныхъ и обезпеченныхъ расчетахъ, а на фантастическихъ упованіяхъ, чаще на сомнительнаго качества дѣйствіяхъ и отношеніяхъ, вслѣдствіе чего и самоназвание А. приобрѣло отгвнокъ порицанія. 2) Въ XVІІІ и частью XIX слово А. примѣнялось къ героямъ многочисленныхъ робинзонадъ; образовалась цѣлая литература. См. Graesse „Trésor de livres rares“, Дрезденъ 1859.

Авантюръ-гроссъ (фр. *aventure grosse*), особый договоръ, въ силу котораго полученная ссуда денегъ обезпечивается спеціально корабельнымъ грузомъ съ уплатой ссуды по приходѣ въ условлен. портъ. Въ случаѣ же гибели судна въ пути ранѣе достиженія этого послѣдняго корабельщикъ освобождается отъ платежа ссуженныхъ денегъ изъ какихъ либо иныхъ источниковъ.

Ава-перець (синонимы: Кава, кава — кава, якона, янгона, одуряющій перець), происходитъ отъ кустарника *Piper methysticum* Forst, растущаго на многихъ островахъ Тихаго океана, архип. Таити и Сандвичевыхъ. Существенною частью этого кустарника, похожаго во многихъ отношеніяхъ на бамбукъ, является толстый узловатый корень, отъ котораго отходитъ масса длинныхъ и тонкихъ корневыхъ вѣтокъ. Дѣйствующимъ началомъ авы Lewin считаетъ смѣсь α и β кава-смоль, вызывающихъ, подобно кокаину, мѣстную анестезію. При приѣмѣ внутрь малыхъ приѣмовъ кавы получается пріятный освѣжающій и возбуждающій эффектъ, усиливается аппетитъ и пототдѣленіе; дальнѣйшіе приѣмы ведутъ къ общему наркозу, сильной слабости и продолжительному глубокому сну. Хроническое употребленіе авы вызываетъ будтобы душевное разстройство. Въ медицинѣ употребляется какъ снотворное, мѣстное болеутоляющее и антибленоррейное. Дозы: порошокъ 8,0—15,0 въ день, настой изъ 4,0—8,0 грм. въ день и жидкій америк. экстрактъ 30—60 капель, нѣсколько разъ въ день.

Аварія, бывшее ханство на Кавказѣ, самая возвышенная часть горнаго Дагестана мержу рр. Аксаемъ, Аварскою и Кондійскою Койсу и горами Эндеры, Тилбакъ и Шадагъ, занимаетъ 740 кв. в. и имѣетъ 34,251 (1892) жителей. Главнй пунктъ Хузахъ на выс. 1023 метр.; въ XVІІІ в.

ханство процвѣтало при ханѣ Омарѣ. При Ахметѣ ханѣ, преемникѣ его, А. подчинилась Россія (1803). Послѣ этого А. нѣсколько разъ отпадала отъ Россіи, пока окончательно не была замирена послѣ побѣды князя Барятинскаго надъ Шамилемъ въ 1859 г.

Аварія (нѣм. *Naverei* или *Navarie*, франц. *Avarie*, англ. *Average*, исп. *Averia*, отъ араб. *awār* — „испорчен. товаръ“), общее обозначеніе вреда и убытковъ, претерпѣваемыхъ на морѣ кораблемъ, судномъ или грузомъ (за исключеніемъ случая полной гибели корабля или груза, или обоихъ). Основныя начала, по которымъ производится расчетъ и распределеніе этихъ убытковъ между заинтересованными въ дѣлѣ лицами, въ значительной степени общи всѣмъ современнымъ законодательствамъ, причѣмъ исходнымъ пунктомъ постановленій объ А. послужилъ перешедшій въ римское право родосскій законъ (*lex Rhodia de jactu*), въ силу котораго обязанность вознагражденія потерпѣвшихъ за выброшенныхъ въ море, для облегченія корабля, вещи падаетъ на всѣхъ лицъ, которыя были заинтересованы въ спасеніи корабля (*omnes, quorum inter-fuit jactura fieri*). Этотъ принципъ былъ распространенъ практикой морскаго права и на другіе убытки подобнаго рода. Наше законодательство (Св. зак., т. XI, ч. 2, Уст. торговый, ст. 391—477), повторяя въ общемъ постановленія устава водоходства 1781 г., различаетъ слѣд. 4 рода А. или морскихъ убытковъ: 1) А. малая (франц. *avarie ordinaire*, англ. *petty average*), убытки кораблю или грузу вслѣдствіе входа или выхода изъ города или порта, каковы, напр., лоцманская плата, привальные и отвальные деньги, наемъ людей или шлюпокъ для буксированія и т. п. По закону, хозяинъ корабля несетъ одну треть такихъ убытковъ, а остальные двѣ трети — хозяинъ груза. 2) А. простая и частная (*avarie particulière, particular average*), убытки отъ погоды или другого „нечаяннаго случая“, напр. потеря товара вслѣдствіе недосмотра людей или порча его вслѣдствіе плохой укладки, потери каната, паруса корабля и т. п. Каждая сторона несетъ свои убытки. 3) А. большая и общая (*avaries grosses, communes, general average*), А. въ собственномъ смыслѣ, убытки, понесенные въ общемъ интересѣ для спасенія корабля, людей или груза, сбрасываніе въ воду товаровъ, отрубленіе якоря, защита отъ нападений, вознагражденіе и леченіе кораб. служителей, убитыхъ или раненыхъ неприятелями или разбойниками (за ревностную защиту при А. большой и общей, корабельщику и служителямъ полагается не раненымъ — 6 мѣсячная плата, раненымъ — годовая, потерявшему часть тѣла или наследникамъ убитаго или умершаго — 2 годовая) и т. п. Объ А. корабельщикъ обязанъ въ теченіе 24 час. заявить нотаріусу ближайшаго порта и въ подаваемой таможнѣ деклараціи (Св. зак., т. VI, Уст.

таможенный, ст. 375—390), и въ теченіи 7 дн. учинить протестъ, т. е. подтвердить подъ присягой справедливость своихъ показаній, вмѣстѣ съ штурманомъ, лоцманомъ и 2 или болѣе матросами. Убытки при большой А. платять всѣ участвующіе въ кораблѣ, товарѣ или грузѣ, соразмѣрно отношенію суммы понесеннагоубытка къ общей цѣнѣ корабля, груза и проч. Если напр., убытки составляютъ $\frac{1}{10}$ общей аварійной массы, то судно, грузъ, провозъ и т. д. платять 10% своей цѣны, а за понесенный убытокъ получаетъ 90%. 4) А. взаимнаго вреда, т. е. убытокъ отъ другого корабля или груза, возмѣщается виновнымъ въ причиненіи убытка, причѣмъ хозяинъ корабля отвѣтствуетъ за корабельщика, по общему правилу, только въ предѣлахъ стоимости корабля и полученныхъ или слѣдующихъ къ полученію за тотъ рейсъ фрахтовыхъ денегъ; хозяинъ-же буксирующаго судна безъ всякаго ограниченія. Если столкновение произошло безъ чьей либо вины, то, по подтвержденіи этого присягой, А. считается простой и частной. Особыя правила установлены на случай поврежденія купеческихъ судовъ казенными и наоборотъ (ст. 466—477). Въ виду сложности аварійныхъ расчетовъ для производства послѣднихъ учреждены особыя разчѣтчики вреда и убытковъ — присяжные диспашеры (при спб. портѣ 2 прис. диспашера), избираемые купечествомъ и состоящіе въ завѣдываніи департамента торговли и мануфактуръ, которымъ утверждаются въ должности. Разсчетъ — диспаша имѣеть силу внутри и внѣ государства и обязательную силу для участниковъ А. (Уст. торг., прил. I къ ст. 592, ст. 180—198). Стремленіе къ установленію общаго для всѣхъ морскихъ державъ аварійнаго права нашло себѣ выраженіе въ выработанныхъ „Институтомъ международнаго права“ на конгрессахъ въ Юркъ и Антверпенѣ (1869 и 1877 гг.) двѣнадцати основныхъ началахъ (York and Antwerp rules), подвергшихся, затѣмъ, нѣкоторымъ измѣненіямъ на ливерпульскомъ конгрессѣ 1890 г. Ср. *Neck, das Recht der grossen Navaree* (Берл. 1889 г.).

Аварское Койсу, самая крупная рѣка Дагестана (ок. 170 верстѣ), начинается на сѣв. скл. главн. хр. Кавк. съ сѣв. стор. Гудурь-дага, течетъ по Гунибскому и Аварскому округамъ. Сливаясь ниже сел. Ашильты съ Андійскимъ Койсу, образуетъ р. Сулакъ. Имѣются броды. А. К. принимаетъ множество горныхъ ручьевъ; теченіе быстрое.

Авары, 1) древнерус. Обры, народъ, наполнившій своимъ именемъ европейскія летописи VI—VIII вѣковъ, а затѣмъ съ IX в. безслѣдно исчезающей изъ исторіи. Народъ А. кочевалъ до половины VI в. по берегамъ Дона и Азовскаго моря; изгнанные отсюда тюркскими пришельцами, А. удаляются на Кавказъ и отсюда предлажаютъ императору Юстиніану свою службу.

Принятые Юстиніаномъ (558 г.), они направляются противъ дунайскихъ славянъ, угрожавшихъ имперіи, ихъ смиряютъ и основываютъ въ Панноніи могущественное царство. Разрушивъ съ помощью лонгобардовъ королевство гепидовъ, А. владычествуютъ на всемъ пространствѣ отъ Альпъ до устья Дуная, наводя ужасъ своими нашествіями на сосѣдніе страны: на Византію въ 581, на королевство франковъ въ 571 и 596 и на Ломбардію въ 610 г. Въ 619 г., воспользовавшись войною Византіи съ персами, они дошли до самаго Константинополя и нѣкоторое время держали его въ осадѣ. Смерть ихъ знаменитаго хана Баяна (630) вызвала междоусобія и облегчила покореннымъ народностямъ задачу освобожденія: первые встаютъ и возвращаютъ независимость болгаре (635), затѣмъ чехи, мораване и сербы. Это ослабленіе аварской имперіи въ VІІ в. не мѣшаетъ А. въ теченіи этого и слѣдующаго вѣковъ оставаться бичемъ сосѣднихъ странъ Германіи и Италіи, постоянно опустошаемыхъ ихъ набѣгами. Смиряетъ ихъ наконецъ только Карлъ V, сынъ котораго Пешивъ въ 796 взялъ и истребилъ ихъ главное становище между Дунаемъ и Тиссой; ханъ Тудунъ прибылъ въ Ахенъ и принялъ подданство франкскихъ королей, но скоро возсталъ и окончательно побѣжденъ и низложенъ въ 803 г. Остатки А. слились съ окрестными народами и само имя ихъ не упоминается въ исторіи съ 827 г.

2) горское племя, родственное лезгинамъ, обитаютъ въ числѣ 160,000 ч. въ Дагестанѣ (болѣе 100,000), въ Терской области (Салатавецъ), въ Закатальскомъ округѣ. Въ Андійскомъ округѣ разговорнымъ языкомъ считается аварскій. По Усла-ру, область распространенія А. языка прорѣзываетъ весь Дагестанъ съ с. на ю. на протяженіи около 160 в. отъ Чирь-Юрта до новыхъ Закаталъ; наибольшая ширина на параллели Хунхуза до 70 в., главнымъ образомъ, онъ распространенъ въ Аварскомъ и Гунибскомъ округахъ. Сѣв. діалекты, южн., границею которыхъ приблизительно является Гунибъ, нѣсколько отличны. Имя А. производится отъ тюркскаго ауаръ или аваръ — сварливый, беспокойный, бродяга. Сами А. называютъ себя маарулалъ — горцы и считаютъ себя чужеземцами на Кавказѣ; съ этимъ убѣжденіемъ народа совпадаютъ производныя отъ санскритскаго или персидскаго толкованія слова А. какъ „позднѣйшіе“ „переселенцы“. Вниманія заслуживаетъ, наконецъ, совпаденіе наименованія А. съ аварами эпохи Великаго переселенія народовъ. А. издавна пользовались большимъ влияніемъ среди горскихъ племенъ Кавказа и оказывали неоднократно сильное сопротивление русскимъ. Шамиль былъ по происхожденію А. По вѣтшему типу А. болѣе смѣшаны, чѣмъ прочія племена Дагестана; на ряду съ типичными „горцами“ встрѣ-

чаются, по Эркерту, и финскія лица. По занятіямъ, нравамъ и обычаямъ А. во многомъ наподобяютъ лезгинъ (см. *Лезгинь*). Вѣроисповѣданіе ихъ магометанское. Въ виду бѣдности и суровости страны А. преимущественно занимаются скотоводствомъ. См. Schiefner. „Versuch über das Awarische“. Petersbg. 1826, и его же „Awarische Texte“. Petersbg. 1873.

Авасакса, гора въ Улеаборгской губ., подлѣ Торнео, замѣчательна тѣмъ, что во время наиболѣе длинныхъ дней съ ея вершины можно видѣть полуночное солнце; охотно посѣщается туристами; на Ивановъ день окрестные жители устраиваютъ на А. празднества.

Аватара, санскр. воплощеніе божества. Идея божеств. воплощенія уже замѣтна въ Рамаянѣ и Магабаратѣ, нашла себѣ широкое развитіе въ ученіи буддистовъ и возродилась съ новою силою въ браманизмъ, гдѣ наиболѣе извѣстны десять воплощеній Вишну (см.); поклонники Сивы и Ганезы повѣствуютъ о воплощеніяхъ и этихъ боговъ.

Авача, рѣка на полуо—въ Камчаткѣ. Береть начало въ Ганальскихъ горахъ и впадаетъ подлѣ 53° с. ш. въ Авачинскую губу. Длина А. около 150 в.; ширина отъ 12 до 6 ф. Лѣсная растительность по берегамъ довольно рѣдкая и низкорослая.

Авачинская губа, заливъ Берингова моря подлѣ 53° с. ш. А. губу правильнѣе называть — бухтой, такъ какъ заливъ идетъ ровнымъ каналомъ отъ моря прибл. на 8 в. протяженія при 3-хъ верстной ширинѣ, за этимъ каналомъ расширяется въ бухту, имѣющую до 50 вв. въ окружности. А. бухта представляетъ прекрасную гавань, вполне пригодную по своей глубинѣ (отъ 40 с. до 100 с.) для большихъ судовъ и защищенную отъ вѣтровъ высокими береговыми скалами. Губа эта представляетъ наиболѣе живописную мѣстность Камчатки и всего побережья Берингова моря. По берегамъ ея высятся отвѣсныя скалы, изъ-за которыхъ выступаютъ величественныя, покрытыя вѣчнымъ снѣгомъ вершины вулкановъ: Вилючинскаго на южномъ берегу и Стрѣлочнаго, Авачинскаго и Козельскаго — на сѣверномъ; большую своеобразность мѣстности придаютъ и расположенныя по берегамъ А. губы башнеобразныя горы.

Авачинская сопка (Горѣлая Сопка), принадлежитъ къ группѣ дѣйствующихъ вулкановъ Камчатки и занимаетъ среди нихъ по высотѣ третье мѣсто: средняя изъ семи измѣреній высота ея выражается 2646 метра. Вулканъ расположенъ къ с. отъ Авачинской губы подлѣ 53° 20' с. ш. и имѣетъ форму правильнаго конуса, выдвигающагося изъ другого, усѣченнаго. Въ лавѣ, составляющей конусъ, встрѣчаются кристаллы лабрадора и авгита. А. сопка относится къ постоянно дѣйствующимъ вулканамъ; изъ кратера ея непрерывно выносятся съ водяными парами пепель, который въ видѣ легкаго дыма вается надъ сопкой. Круп-

ныя изверженія А. сопки извѣстны: въ 1737 г., въ 1773 г., въ 1827 г. и въ маѣ 1855 года.

Авва, по евр. и по халд. отецъ, обычное обращеніе къ Богу въ еврейскихъ и древнехристианскихъ молитвахъ; въ церквахъ Востока А. нынѣ имя, присвоенное епископамъ и патріархамъ; въ западной церкви отсюда произошло имя аббата (лат. транскрипція А. abba).

Аввакумовичъ, Іованъ, серб. гос. дѣят., род. 1841, образование получилъ въ Германіи и Парижѣ, по возвращеніи служилъ секретаремъ мин. вн. дѣлъ, потомъ секретаремъ кассацион. суда, съ 1876 начальникъ отдѣла въ мин. вн. дѣлъ. Въ 1880 А. входитъ мин. юстиціи въ кабинетъ Ристича, откуда былъ назначенъ главой кассац. суда. Въ 1887 онъ снова мин. юстиціи въ коалиционномъ либерально-радикальномъ кабинетѣ; послѣ упраздненія регентства онъ послѣдовалъ за Ристичемъ въ отставку, но уже въ 1892 самъ формируетъ либеральное министерство, павшее однако въ 1893. А. извѣстенъ и какъ писатель-юристъ. Извѣстнѣе другихъ его сочиненіе „Теорія уголовного права“. Съ 1892 А. состоитъ членомъ сербской академіи наукъ.

Аввакумъ, 1) одинъ изъ 12 малыхъ пророковъ; обыкновенно его относятъ къ VII в до Р. Х., судя по описываемымъ имъ несчастіямъ Вавилонянъ; его произведеніе занимаетъ восьмое мѣсто въ ряду произвед. мал. пророковъ.

2) А. Петровичъ, протопопъ г. Юрьевца-Поволжскаго, одинъ изъ первыхъ и самыхъ замѣчательныхъ расколоучителей, род. ок. 1620 г. въ с. Григоровѣ, Княгининскаго у., Нижегородской губ., въ семьѣ священника. Рано лишившись отца, 19-ти лѣтъ женился по указанію матери, найдя въ женѣ вѣрнаго вѣстлѣдствію друга своей многострадальной жизни. Ок. 1640 г. назначенъ въ священникъ с. Лопатицъ, а затѣмъ переведенъ въ г. Юрьевецъ, откуда долженъ былъ спастись бѣгствомъ въ Москву, вслѣдствіе озлобленія прихожанъ и мѣстныхъ властей за рѣзкія обличенія въ разныхъ порокахъ. Въ Москвѣ, благодаря своимъ друзьямъ, царскому духовнику Степану Воицѣвъу и протопопу казанскаго собора Іоанну Неронову, А. привлеченъ былъ къ участию въ исправленіи богослужебн. книгъ, предпринятомъ патр. Іосифомъ и состоявшемъ въ сличеніи ихъ съ болѣе древними старопечатными славянскими оригиналами. Съ 1652 г., по смерти Іосифа, дѣло книжнаго исправленія продолжено было патріархомъ Никономъ, но по греческимъ подлинникамъ, и прежніе справщики, въ томъ числѣ и А., не знавшіе греческаго языка, были устранены. Новое исправленіе вызвало оппозицію со стороны крайнихъ приверженцевъ буквы обряда, которые стали видѣть въ немъ посягательство на чистоту древней вѣры и благочестія. Обладая рѣдкой энергіей и фанатическимъ задоромъ и будучи упорнымъ

приверженцемъ старины, А. первый выступилъ съ самымъ рѣшительнымъ протестомъ, котораго не прекращалъ до конца своей жизни, несмотря на энергичныя преслѣдованія сначала со стороны Никона, а затѣмъ вообще свѣтскихъ и духовныхъ властей. Уже въ сент. 1653 г. А. брошенъ былъ въ подвалъ Андроніевскаго монастыря, и сосланъ въ Тобольскъ, но такъ какъ и здѣсь не переставалъ „ревностно бранить ересь Никонову“, то переведенъ былъ въ Енисейскъ, а затѣмъ отданъ подъ начало строгому воеводѣ Аванасію Пашкову, имѣвшему порученіе завоевать Даурію (Забайкальская область). Шестъ лѣтъ провелъ А. въ Даурской землѣ, доходя до Нерчинска, Шилки и Амура, причемъ за обличенія дѣйствій воеводы неоднократно подвергался жестокимъ лишеніямъ и истязаніямъ. Въ 1663 г. А. позволено было возвратиться въ Москву, но черезъ годъ, вслѣдствіе челобитной, поданной царю Алексѣю Михайловичу, въ которой обличалась въ ереси вся русская церковь, сосланъ былъ въ Меазень, гдѣ оставался въ теченіе 1½ года. Въ 1666 г. А. возвращенъ былъ опять въ Москву, гдѣ на происходившемъ въ это время соборѣ его пытались заставить отказаться отъ поднятой имъ оппозиціи; но А. остался непреклоненъ и въ 1667 г. вмѣстѣ съ сообщниками Лазаремъ попомъ и Феодоромъ дьякомъ сосланъ былъ въ Пустозерскій острогъ на Печорѣ. Послѣ 14-ти лѣтъ, полного суровыхъ лишеній заключенія, во время котораго А. все еще не переставалъ поучать единомышленниковъ черезъ посланія, вслѣдствіе рѣзкаго письма царю Федору Алексѣевичу, въ которомъ поносилъ всю русскую церковь и хулилъ царскій домъ, приговоренъ былъ вмѣстѣ съ сообщниками къ сожженію, которое состоялось 1 апр. 1681 г. Въ личности А., положившаго своей дѣятельностью прочное основаніе расколу, который живетъ его традиціями и до сего времени, данъ въ исторіи печальный примѣръ богатѣйшихъ нравственныхъ и отчасти умственныхъ силъ, бесплодно потраченныхъ на неправильную борьбу съ ложно понятой идеей. А. приписывается болѣе 37 сочиненій (Субботинъ), гл. обр. богословско-полемическаго содержанія, въ томъ числѣ и его автобіографія („житіе“), изъ которыхъ многіе утрачены. Они мало замѣчательны по содержанію, но весьма характерны по языку и приѣмамъ, отражающимъ тогдашнюю грубую, весьма скудную просвѣщеніемъ эпоху. Соч. А. напечатаны въ V т. „Матеріаловъ для исторіи русскаго раскола“ Н. Субботина, съ предисловіемъ, заключающимъ біографію. Ср. Соловьевъ, Исторія Россіи, т. XIII; Макарий, Исторія русск. раскола; біографич. очерки Н. Иванова („Прав. Соб.“ 1869 г., кн. 5 и 6); Д. Н. Жежеленко („Стр.“ 1883 г., №№ 3—10) и др.

3) архимандритъ — ориенталистъ и синологъ (въ мѣрѣ Честной; ум. 1866), род. въ тверск. губ.; состоялъ начальникомъ

русской дух. миссіи въ Пекинѣ; затѣмъ жилъ въ Спбургѣ, въ Александровской лаврѣ и состоялъ членомъ конференціи спб. дух. академіи. Изъ его трудовъ выдаются двѣ статьи во II-ой книгѣ „Записокъ Сибирскаго Отдѣла Импер. Рус. Географич. Общ-ва 1856 г.“: „О надписи на каменномъ памятникѣ, находящемся на берегу Амура“ и „О надписи на скалѣ у Мангутской пещеры“.

Авга, въ греч. мифол. дочь Алея, тегейскаго царя въ Аркадіи, и Неары, была жрицею Аины. Ставши матерью (отъ Геркулеса), она скрыла сына въ храмѣ. Когда въ наказаніе богиня послала на страну неурожай, ребенокъ былъ отысканъ по указанію оракула и выброшенъ на гору Пароонійскую (см. *Телефъ*). А. же была Алемъ отдана Навплию съ порученіемъ бросить ее въ море, но тронутый ея красотой, Навплий ее отвезъ въ Мизію, гдѣ царь Тевтръ усыновилъ ее. Между тѣмъ выросшій Телефъ (сынъ А.) рѣшилъ розыскать мать, и по указанію Дельф. оракула, отправился въ Мизію, гдѣ въ то время Тевтръ былъ очень стѣсненъ неудачною войною. Телефъ сталъ на сторону Тевтра и спасъ его. Благодарный старый царь передалъ Телефу за это царство вмѣстѣ съ рукою пріемной дочери А., которая однако воспротивилась браку и схватила мечъ, чтобы заколотъ Телефа, но, испуганная появленіемъ дракона (посланнаго богами), уронила мечъ. Телефъ его схватилъ и бросился на А., но услышавъ, что та призываетъ Геркулеса, призналъ въ ней искомую мать и благополучно съ нею возвратился въ отечество. — По другому сказанію, ящикъ, въ которомъ А. съ Телефомъ были брошены въ море, приплылъ къ берегамъ Мизіи и Тевтръ взялъ А. въ жены, а Телефа усыновилъ.

Авганистанъ, см. *Афганистанъ*.

Авгарскій чугуноплавильный заводъ Пензенской губ. Краснослободскаго у., въ 35 верстахъ отъ уѣзднаго города, при рѣкѣ Авгарѣ, которая въ этомъ мѣстѣ запружена (водяной двигатель въ 30 силъ). Годовая производительность чугуна (1895) 41,355 пуд., число рабоч. 100. Руда (бурый желѣзнякъ) получается изъ соседнихъ рудниковъ Краснослободскаго и Инсарскаго у.у. Заводъ былъ основанъ въ 1754 г. на посессионныхъ началахъ и надѣленъ землею (7100 дес., въ томъ числѣ 5400 дес. лѣса) съ приписанными крестьянами (болѣе 1000). Послѣ реформы 1861 г. производительность его уменьшилась, но за послѣднее время возрастаетъ.

Авгита, см. *Авджилла*.

Авгитъ, вулкан. порода новаго происхожденія, состоящая существенно изъ авгита и магнитнаго желѣзняка среди стекловатой основной массы; относится къ группѣ базальтовъ.

Авгитъ или **пироксенъ**. Кристаллизуется въ моноклинческой системѣ; имѣетъ болѣе или менѣе ясную спайность подъ угломъ призмы 87°; кристаллы встрѣчаются

вросшими въ породу или нарощими друзами, либо въ видѣ зернистыхъ, лучистыхъ или скорлуповидныхъ агрегатовъ. Рѣдко безцвѣтенъ, чаще темнобурыхъ, сѣрыхъ, зеленыхъ оттѣнковъ, съ стекляннѣмъ блескомъ; просвѣчиваетъ въ большей или меньшей степени, съ слабымъ дихроизмомъ (существенное отличіе отъ роговой обманки въ микроскопическихъ препаратахъ). Твердость 5—6, удѣльн. вѣсъ 2,8—3,5. Обыкновенный А. представляетъ бисиликатъ кальція, магнія и закиси желѣза, съ большимъ или меньшимъ количествомъ глинозема и окиси желѣза; образуетъ существенную часть многихъ древнихъ кристаллическихъ породъ, напр. діабаза. Базальтической А. очень близокъ по составу къ предыдущему, отличается большимъ содержаніемъ окиси желѣза. Цвѣтъ буроваточерный съ красноватымъ оттѣнкомъ, или совершенно черный; спайность выражена слабо, такъ что изломъ раковистый. Находится въ вулканическихъ породахъ, базальтахъ, мелафрахъ, вулканическихъ туфахъ. Свободные кристаллы базальтовъ А. выбрасываются нерѣдко вулканическимъ пепломъ съ оплавленной поверхностью по причинѣ его относительно легкой плавкости. Обѣ названныя разновидности А. легко вывѣтриваются, и породы, ихъ содержащія, даютъ глины, богатая желѣзомъ и вещества близкія къ хлориту (зеленая земля, селадонитъ). Диопсидъ — разновидность А. зеленоватыхъ и сѣроватыхъ оттѣнковъ, прозрачныхъ и полупрозрачныхъ, въ прекрасно образованныхъ кристаллахъ, свободныхъ отъ окиси желѣза и глинозема; плавится съ трудомъ. Находится въ хлоритовомъ сланцѣ Ахматовскихъ копей на Уралѣ, въ амбевикахъ Альпъ Пиемонта и др. мѣстахъ. Чистые кристаллы употребляются какъ драгоценный камень. Салитъ и байкалитъ. Бѣлыя, зеленоватая и сѣроватая непрозрачныя или только просвѣчивающія разновидности, того же состава какъ предыдущія, въ скорлуповатыхъ и столбчатыхъ агрегатахъ. А., содержащія глиноземъ, сохраняя свою кристаллическую форму, превращаются въ роговую обманку съ болѣе или менѣе яснымъ жилковатымъ сложениемъ, причемъ обнаруживаютъ спайность (подъ угломъ 124°), свойственную послѣдней. Такія псевдоморфозы известны подъ именемъ уралита и питкарандита; они образуютъ довольно распространенную группу уралитовыхъ породъ.

Авгитъ-порфиритъ, древняя вулканическая изверженная порода, состоящая изъ авгита, плагиокласа и аморфной стекловатой основной массы съ болѣе или менѣе обособленными порфировидными выдѣленіями отдѣльныхъ кристалловъ названныхъ минераловъ.

Авгитъ-порфиръ, древняя вулканическая порода темнозеленаго или чернаго цвѣта съ обильныхъ выдѣленіемъ авгита. Терминъ употребляется преимущественно

въ современной петрографіи для порфировъ, въ которыхъ преобладаютъ авгитъ и полевоы шпаты типа лабрадора.

Авгиты, минералы, принадлежащія къ авгитовому или пироксеновому ряду, представляютъ въ химическомъ отношеніи бисиликаты, рѣдко простыя, гораздо чаще идоморфныя смѣси кремнекислыхъ соединеній кальція, магнія, закиси желѣза, марганца, къ которымъ часто присоединяются таковыя же соединенія алюминія, окиси желѣза и щелочей. Всѣ эти минералы кристаллизуются, хотя по различнымъ системамъ — ромбической, моноклинической и триклинической, но въ формахъ очень близкихъ другъ другу, въ основѣ которыхъ лежитъ призма съ угломъ 87° или очень къ нему близкимъ. Значительная часть этихъ минераловъ имѣетъ обширное распространеніе и крупное значеніе въ петрографіи, какъ существенныя части многихъ кристаллическихъ горныхъ породъ. Таковы энстатитъ, бронзитъ, гиперстенъ, волластонитъ, діаллагонъ, обыкновенный авгитъ, базальтической авгитъ, сподуменъ, жадеитъ, родонитъ и др. Августовому ряду въ минералогіи противопоставляется рогово-обманковый рядъ (см.) минераловъ, имѣющихъ тотъ же химическій составъ, но въ основѣ которыхъ лежитъ призма съ угломъ 124°, придающая кристалламъ совершенно инныя формы и очертанія. Въ обоихъ рядахъ есть минеральныя виды, вполне самостоятельныя другъ другу по химическому составу.

Авгивы конюшни, выраженіе для обозначенія чего либо загрязненнаго въ высшей степени. См. *Авгій*.

Авгій, царь эпеевъ въ Элидѣ, сынъ Форба и Ирмины по друг. сказаніямъ сынъ нимфы отъ Геліоса или отъ Посидона, извѣстенъ благодаря одному изъ подвиговъ Геркулеса (см.). А. принималъ участіе въ походѣ аргонавтовъ, а по возвращеніи счастливыми войнами и обираемъ подданныхъ составилъ громадное богатство, преимущественно въ скотѣ. Эти громадныя стада такъ занавозили конюшни, что очистку ихъ Эвристей выбралъ, какъ одинъ изъ 12 подвиговъ, заказанныхъ Геркулесу, который очистилъ ихъ, направивъ теченіе р. Алфея. Когда А. отказался выплатить Геркулесу условлен. вознагражденіе, Геркулесъ ополчился на него и низвергъ. По другому сказанію А. спокойно умеръ въ старости.

Авгуры, у римлянъ жрецы, которые по вѣвшимъ знаменіямъ, преимущественно по полету птицъ, объясняли волю боговъ. Институтъ очень древній, учрежденіе приписывалось Ромулу и Нумѣ. Цари сами состояли членами этой священной коллегии. Съ теченіемъ времени выработалась цѣлая наука авгуровъ, которые для предсказаній пользовались атмосферическими явленіями, громомъ, молніей, зарницами, падающими звѣздами и др., полетомъ и голосами птицъ, кормленіемъ священныхъ куръ, встрѣчами съ звѣрями, отголосками звуковъ и т. д.

Не всѣ птицы признавались подающими знаменія, но нѣкоторые: воронъ, коршунъ, орелъ, ворона, дятель. Однѣ изъ нихъ назывались *alites*, другія — *oscines*, смотря по тому, полетомъ или крикомъ онѣ подавали знаменіе. Гаданіе при помощи куръ называлось *tripudium*; имъ бросали кормъ и гаданіе было тѣмъ удачѣе, чѣмъ больше онѣ проявляли аппетита. Неожиданными авгуріями были появленіе звѣрей въ неуказанномъ мѣстѣ, переходъ пути волкомъ, лисцей и т. д.; А. должны были истолковывать эти знаменія. Ни одно важное общественное дѣло не начиналось безъ ауспицій (какъ назывались эти гаданія). Положеніе А. было поэтому и вліятельное и почетное; нѣрѣдко они оказывали вліяніе на рѣшеніе дѣлъ, даже на выборы. Число А. первоначально было 3—6; съ 300 до Р. Х. было опредѣлено точное число 9 (изъ коихъ 5 обязательно плебеи); при Суллѣ число увеличено до 15, при Цезарѣ — до 16, при императорахъ — 15. Коллегія сначала пополнялась кооптаціей (самоизбраніемъ), со временъ Суллы недолгое время народнымъ избраніемъ, затѣмъ императорскимъ назначеніемъ. Званіе А. было пожизненно; вся коллегія носила названіе *auguratus*. Жизненность свою институтъ А. началъ терять довольно рано и уже за два вѣка до Р. Х. ауспиціи стали превращаться въ формальность. Самому Катону приписывается столь популярное изреченіе, что А.—ы должны удерживаться отъ смѣха, глядя другъ на друга. Кромѣ государственныхъ, были и частныя А., упражнявшіеся въ гаданіи для частныхъ лицъ.

Августа, 1) (Агоста) гор. въ Сициліи, станція мессино-сиракузской ж. д., имѣетъ поистинную, безопасную, укрѣпленную морскую гавань, солеварни; 12,210 жит. (1891), которые ведутъ торговлю виномъ, оливковымъ масломъ, сардинками и солью. Въ 1693 г. и въ новѣйшее время въ 1848 г. городъ былъ почти окончательно разрушаемъ землетрясеніями. Вблизи А. 22 апрѣля 1676 г. произошло морское сраженіе, въ которомъ адмиралъ Рюйтеръ былъ разбитъ французскимъ адмираломъ Дюкеномъ и смертельно раненъ.

2) (Агоста), главный городъ сѣверо-американскаго штата Мэнъ, расположенъ на обоихъ берегахъ р. Кенебекъ, судоходной до А. для мелкосидящихъ судовъ; станція жел. дороги, союзный арсеналь; 10,527 ж. (1890).

3) Главный городъ графства Ричмондъ въ сѣверо-американскомъ штатѣ Георгія, расположенъ на судоходной сѣ этого мѣста Саваннѣ, узловой пунктъ 6-ти желѣзнодорожныхъ линій, много садовъ, союзный арсеналь, театр, медицинская коллегія; 33,300 жит. (1890) занимаются хлопчатобумажнымъ производствомъ, чугуно-литейные заводы, машинные фабрики мукомольные, лѣсопилены, оживленная торговля.

Августа, 1) Марія Луиза Катарина, императрица Германіи, род. 1811 г., ум. 1890 г., дочь велик. герцога саксенъ-вей-

марнскаго Карла-Фридриха и вел. кн. Маріи Павловны, 1829 г. вышла замужъ за второго сына короля Фридриха-Вильгельма III, принца Вильгельма, впоследствии короля (1861 г.) и императ. Вильгельма I (1871 г.). Дѣти отъ этого брака: Фридрихъ-Вильгельмъ (см. *Фридрихъ III*) и Луиза, впоследствии вел. герц. баденская (род. 1838).

2) Августа-Викторія, германск. императрица, род. 1858 г., старшая дочь герц. шлезвигъ-гольштейнъ-зондербургъ-августенбургскаго Фридриха и Адельгейды, принц. Гогенлоэ-Лаугенбургъ, 1881 г. вышла замужъ за прусск. принца Вильгельма, нынѣшняго им. Вильгельма II.

Августа, Янъ, епископъ Общины чешск. братьевъ (1500—1572), много писавшій по религиознымъ вопросамъ, пламенный проповѣдникъ и духовный поэтъ. Когда въ 1547 г. община стала испытывать гоненіе, А. былъ посаженъ въ тюрьму, гдѣ провель 15 лѣтъ (до 1569 г.) и написалъ большую часть своихъ пѣсенъ. Противъ него выступалъ Благовославъ (см.) которому принадлежитъ и біографія А. „*Zivot Jana Augusty*“, изд. Фр. Шумавскимъ. Прага 1838.

Августалии, игры и празднества у римлянъ, учрежденныя въ память Августа, состояли преимущественно изъ зрѣлищъ и театральнаго представленій. Праздновались А. — 1 августа, 23 сент. (день рожд. Августа) и 3—12 октября.

Августалы, 1) золотыя монеты, чеканившіяся при императорѣ Фридрихѣ II Гогеншт., въ Италіи (1197—1220), по образцу древнеримскихъ. 2) *Magistri augustales*, жрецы ларь, учрежденные впервые Августомъ. 3) *Sodales A.*, жрецы, учрежденные при Тиберіи для чествованія Августа и всего дома Юліевъ и пользовавшіеся рангомъ сенатора и 4) подобныя же коллегіи жрецовъ, учреждавшіяся въ муниципіяхъ для чествованія императоровъ.

Августенбургская линія Гольшт. герц. дома; старшая вѣтвь Гольштейнъ Зондербургской линіи. Въ случаѣ прекращенія мужской линіи королевскаго дома въ Даніи, право престолонаслѣдія въ Шлезв.-Гольшт. переходило къ Августенбургамъ. Данія добивалась отмены этого особаго престолонаслѣдія для герцогствъ. Отчасти вслѣдствіе этого герцогъ Христіанъ А. принялъ участіе въ возстаніи герцогствъ въ 1848. Послѣ подавленія возстанія Христіанъ былъ изгнанъ. Въ 1852 г. между нимъ и Даніей заключенъ былъ договоръ. Герцогъ уступилъ королю свои права и обязался жить внѣ королевства, ничего не предпринимаемая противъ постановленій лондонскаго протокола, передавашаго право престолонаслѣдія въ герцогствахъ женской линіи датскаго дома. вмѣсто потерянныхъ правъ герц. получилъ денежное вознагражденіе. Послѣ смерти датскаго короля Фридриха VII въ 1863 г. сынъ Христіана, герц. Фридрихъ предъявилъ права на Шлезв.-Гольштейнъ. Онъ былъ признанъ населеніемъ герцогства и большинствомъ нѣмецкихъ государей.

Пруссія этому воспротивилась и война 1866 г. отняла у рода А. всякую надежду на владѣніе Шлезв. Гольштейномъ.

Августинисты, фанатическая фракція Янсенистовъ — апеллантовъ, возникшая 1731 и получившая названіе отъ брата Августа, котораго сектанты почитали за нисшедшаго пророка Ілію.

Августиновичъ, Ив. Конст., род. 1825 г., ум. въ 1896 г., въ 1847 г. поступилъ на службу по м-ву Госуд. Имущ. Специализовался въ дѣлѣ осушенія болотъ, и до конца службы состоялъ начальникомъ съвѣрной экспедиціи, трудами которой осушены громадныя пространства въ сѣверн. губерніяхъ. О работахъ экспедиціи помѣшалъ почти ежегодно отчеты въ „Лѣсномъ Журналѣ“.

Августиинскій орденъ (августиинцы — эремиты, отшельники св. Августина), четвертый и послѣдній большой орденъ нищенствующихъ въ р.-католической церкви, образовавшійся изъ соединенія многихъ подвижническихъ обществъ въ Италіи, которымъ папа Иннокентій IV 17 янв. 1244 г. далъ правила св. Августина. Дальнѣйшую организацію орденъ получилъ 1256 г. на капитулѣ въ Римѣ (утверждена папою Александромъ IV), впоследствии и нѣсколькихъ послѣдующихъ капитулахъ. Правила св. Августина, ему не принадлежація, но неизвѣстно когда подъ именемъ его рѣчи и писемъ распространившіяся, менѣе строги, чѣмъ правила францисканцевъ, доминиканцевъ и позднѣйшихъ орденовъ; этими правилами ордену предоставлялось также имѣть имущество. Упадокъ нравственности здѣсь вызвалъ реформы и повелъ къ образованію новыхъ конгрегацій. Въ XVI в. орденъ насчитывалъ 28 провинцій, а въ XVII ст. даже 40, рядомъ съ которыми было 13 конгрегацій. Въ числѣ послѣднихъ была и т. н. саксонская, къ которой принадлежалъ и Лютеръ. Ко времени франц. революціи орденъ, уже утратившій значеніе, прекратилъ свое существованіе во Франціи, Испаніи, Португаліи и Германіи. — Гораздо ранѣе положено начало женскому ордену августинокъ, возводившихъ свое начало къ женск. монашеской общинѣ въ Гипонѣ, во главѣ которой стояла сестра Августина. Но какъ женская вѣтвь мужского ордена должны быть разсматриваемы босоногія августиинки, 4 конгрегаціи которыхъ находятся въ Испаніи и были основ. въ XVI—XVII вв. Онѣ носили бѣлую одежду съ кожанымъ поясомъ и капюшономъ, поверхъ которой въ праздники одѣвалась черная съ чернымъ капюшономъ. Къ нимъ должно отнести также и нѣкоторые другіе женскіе ордена, слѣдовавшіе правиламъ св. Августина. Какъ то: терціалокъ, анунциатокъ, урсулинокъ, госпиталинокъ и др.

Августинь, 1) Аврелій А., одинъ изъ самыхъ выдающихся отцовъ западн. церкви, род. 12 ноября 353 г. въ Тагастѣ, въ Нумидіи, ум. 28 авг. 430 г. въ Гипонѣ. 17-лѣт-

нимъ юношей, изучая реторику въ Каррагенѣ, предавался разгульной жизни. Съ 383 г. А. состоялъ учителемъ краснорѣчія въ Римѣ, съ 384 — въ Миланѣ; въ послѣднемъ глубокое влияние св. Амвросія (см.) побудило его къ принятію христіанства, (387 г.). Въ слѣдующемъ году А., черезъ Римъ, возвратился въ свой родной городъ и сталъ здѣсь во главѣ одной аскетической общины, проводя жизнь въ полномъ уединеніи. Въ 395 г., епископъ гипонскій Валерій посвятилъ А. въ епископа (викаріемъ у себя. Съ этого времени африканская церковь руководима была силою его ума и слова. Онъ съ большой настойчивостью опровергалъ всѣ бывшія или только возникавшія ереси, какъ то: донатистовъ, манихеевъ, арианъ, пелагианъ и семипелагианъ (см. эти слова), побѣда надъ которыми доставила африканской церкви на нѣкоторое время выдающееся положеніе. Имя А. сдѣлалось извѣстнымъ во всей зап. церкви. Онъ умеръ во время осады Гипона вандалами. Останки его въ окт. 1842 г., съ разрѣшенія папы, перенесены въ Алжиръ и погребены здѣсь у памятника, воздвигнутаго ему на развалинахъ прежн. Гипоны. Запад. церковь причислила его къ лику святыхъ. А., въ ряду другихъ отцовъ, имѣлъ самое сильное влияние въ зап. церкви, какъ вслѣдствіе настойчивости, съ какою онъ отстаивалъ ея ученіе и интересы и въ богословіи, и въ церк. практикѣ, такъ и вслѣдствіе своего выдающагося ума, своеобразно сочетавшаго въ себѣ созерцательный и мистическій элементы. Поэтому, недостаточно видѣть въ немъ лишь родоначальника ср.-вѣковой схоластики; на немъ, до извѣст. степени, воспитался Лютеръ. Въ борьбѣ съ крайностями манихейства, пелагианства и донатизма, А. стремился обосновать среднюю точку зрѣнія, развивая двѣ основныя идеи, идею всемогущества божественной благодати и идеюцеркви, какъ связующаго небо и землю царства Божія. Его взглядъ на государство, какъ на грѣховную силу и требованіе подчинить свѣтскую власть власти церковной, легли въ основу ученія папства объ отношеніи обѣихъ властей. Строгое и безпристрастное описаніе собственной жизни А. далъ въ своихъ, часто издававшихся, „Confessionum libri XII“ къ которымъ примыкаютъ „Retractationum libri II“, содержащая критику его соев. соч. Въ этихъ послѣднихъ онъ самъ насчитываетъ своихъ произведеній 93 въ 232 книгахъ; важнѣйшими изъ нихъ можно считать: „De doctrina Christiana libri IV“, „De trinitate libri XV“ и „De civitate Dei libri XXII“. Полныя изданія его соч. явились въ Парижѣ въ 8 т. (1679—1700 г., 11 частей) и въ 22 т. (1836—1840 гг.). Нельзя не упомянуть также, что сочиненіе А. — содержатъ весьма цѣнныя указанія и на характеръ музыки въ древней христіанской церкви, особенно относительно такъ называемаго амвросіанскаго церковнаго пѣнія, которое онъ ввелъ въ своей африканской

епархіи. А. оставилъ и специальное сочиненіе о музыкѣ („De musica“), посвященное метрикѣ. См.: Pousoulat, Histoire de saint Augustin 6 изд., Тур. 1875 г., 2 т.; Röhringer, Aurelius A. (нов. изд., Штут. 1878 г., 2 т.); Rauter, Augustinische Studien (Гот. 1887 г.); Русское изданіе твореній блаж. Августина. Кіевъ 1879—1887 гг., 6 частей. Ср. Фарраръ, Ф., Жизнь и труды свв. отецъ и учителей церкви. Перев. съ англ. А. Лопухина, Спб. 1891 г.

2) апостолъ англо-саксовъ, отправленный папою Григоріемъ I въ 596 г. съ 39 бенедикт. монахами, ко двору кентскаго короля Этельберта, гдѣ благодаря вліянію христіанки королевы Берты уже въ 597 А. успѣхъ окрестить самого Этельберта, и б. ч. его подданныхъ. Получивъ санъ архіепископа, основалъ резиденцію въ Кентербуріи, отличался жестокими преслѣдованіями противъ старо-британскихъ христіанъ, разномыслившихъ съ римскою церковью.

3) въ міру Алексѣй Васил. Виноградовъ, сынъ священника, род. 1766 г., ум. 1819 г., образованіе получилъ въ семинаріи и московской духовной академіи, одновременно слушая лекціи въ моск. универс. по словеснымъ предметамъ, окончилъ курсъ въ 1788 и послѣдовательно служилъ преподавателемъ латинскаго языка, реторики и философіи въ духовной семинаріи. Въ 1794 г. принялъ онъ монашество и въ 1795 назначенъ реаторомъ дух. семинаріи, въ 1798 возведенъ въ архимандриты и назначенъ настоятелемъ сначала лужецкаго Можайскаго монастыря, потомъ московскаго богоявленскаго, наконецъ заиконскаго староапостольскаго, въ 1804 рукоположенъ въ епископы и назначенъ викаріемъ при митрополитѣ Платонѣ. Съ этихъ поръ А. фактически управлялъ моск. епархіей. Знаменитость онъ приобрѣлъ своими проповѣдями; прекрасно владѣя лат. яз., А. сочинилъ много лат. стиховъ, пользовавшихся въ свое время большимъ успѣхомъ. „Сочиненія А. переизданы Спб. 1856 съ портретомъ и биографіей. См. такъ же: Евгенія митроп. „Словарь дух. пис.“ и Вен. I.

4) въ міру Андрей Гуляницынъ, духовный писатель, епископъ аккерманскій, викарій кишеневской епархіи, кончилъ курсъ Кіевской дух. академіи (1863), извѣстенъ своимъ „Руководствомъ по основному богословію“ (первое изданіе, Вильно, 1876), удостоенномъ половиной Макаріевской преміи и принятомъ, какъ учебникъ въ дух. семинаріяхъ. А. такъ-же издалъ „Полемическія сочиненія противъ латинянъ, писанныя въ русской церкви въ XI и XII вв.“ Кіевъ, 1867. Биогр. см. Венг. I. 5) въ міру Мих. Степ. Сахаровъ, дух. писатель и проповѣдникъ, епископъ оренбургскій, род. 1768, ум. 1842, кончилъ курсъ спб. дух. академіи, проповѣди его пользовались въ свое время популярностью, другія же его сочиненія, по отзыву компетент-

ныхъ лицъ, обнаруживаютъ больше трудолюбія, нежели таланта. Биографія А. издана И. Калириковымъ (Спб. 1866). См. такъ-же Венг. I.

Августинъ I, императоръ Мексики, см. *Итурбидъ*.

Августовскій каналъ въ Сувалкск. губ., соединяетъ р. Нетту съ р. Черной Ганжей, изъ которыхъ послѣдняя впадаетъ въ Нѣманъ, а первая — въ р. Бобръ, изливающийся въ Наревъ, притокъ Вислы. Так. обр. А. к. соединяетъ систему Нѣмана съ системою Вислы. Свое названіе получилъ отъ гор. Августова, у котораго онъ исходитъ изъ р. Нетты.

Августовскій уѣздъ, Сувалкск. губ. занимаетъ площадь 1779 кв. в. Въ немъ числится 1 городъ, 3 посада и 12 гминь. Городское населеніе составляетъ 9560 ж., въ посадахъ 9226, въ селахъ 57,602, итого 76,334 ж. (1897) или 42 на кв. в.

Августовъ, гор. уѣзди. Сувалк. губ. (до 1864 г. былъ губернскимъ), расположенъ на большомъ и рыбномъ озерѣ Бѣломъ, изъ котораго вытекаетъ р. Нетта, имѣетъ конскую и скотскую ярмарку; основанъ въ 1547 г. Сигизмундомъ II Августомъ, иногда называемымъ просто Августомъ I; ж. 11,000.

Августодунумъ или Бибрактъ, гл. гор. Эдуевъ (кельт. племя), нынѣ Отенъ, Аутун (см.).

Августонеметумъ, гл. гор. Арверновъ въ нарбонской Галліи, нынѣ Клермонъ въ Оверни.

Августуль, см. *Ромуль*.

Августусбадъ, мин. воды около Дрездена, лежитъ въ красивой долинѣ, имѣетъ шесть содержащихъ угольную кислоту желѣзистыхъ источниковъ, употребляемыхъ для купанья и питья противъ малокровія, женскихъ болѣзней, ревматизма и т. д.

Августъ, по слав. Серпень, восьмой мѣсяцъ современ. христ. года, шестой—древнеримскаго, почему и носилъ первоначально названіе Секстилія; настоящее названіе получилъ въ честь имп. Августа (7 до Р. X.), одержавшаго наиболѣе успѣховъ въ этомъ мѣсяцѣ, имѣетъ 31 день. Въ А. солнце вступаетъ въ зодіакъ Дѣвы. Средняя температура А.

Архангельскъ . . . 14, ⁰ ₀	Эдинбургъ . . . 14, ⁰ ₂
Петербургъ . . . 16, ¹	Лондонъ . . . 17, ⁴
Москва . . . 17, ³	Парижъ . . . 18, ⁵
Христіанія . . . 15, ⁴	Константинополь 23, ³
Копенгагенъ . . 15, ⁹	Аѳины 26, ⁷
Гамбургъ . . . 16, ⁸	Римъ 24, ⁰
Берлинъ 18, ¹	Мадридъ 23, ⁸
Вѣна 20, ¹	Лиссабонъ . . . 21, ⁷

Августъ (Augustus), собств. Кай Юлій Цезарь Октавіанъ, первый римскій императоръ, род. 23 сент. 63 г. до Р. X., сынъ К. Октавія, бывшаго намѣстникомъ Македоніи, и племянницы Юлія Цезаря, Атія; подъ руководствомъ послѣдней и втораго мужа ея Люція Марція Филиппа А. получилъ хорошее образованіе и пользовался благосклонностью Юлія Цезаря, усыновившаго въ 45 г. А. и назначившаго его сво-

имъ наслѣдникомъ. Октавіанъ продалъ наслѣдованныя имѣнія, чтобы выплатить назначенныя въ завѣщаніи Цезаря каждому гражданину 300 сестерцій, сѣумѣлъ приобрести довѣріе Цицерона и другихъ выдающихся гражданъ, общаніями и щедрой раздачей денегъ привлечь на службу ветерановъ Цезаря въ Кампаніи и Самніумъ, какъ и часть вернувшихся изъ Македоніи легионовъ Антонія, и по порученію сената, выступилъ, вмѣстѣ съ консулами Гирціемъ (Hirtius) и Пансой (Pansa), противъ объявленнаго врагомъ отечества Антонія. Побѣдой при Мутинѣ (43 г.) сенатъ обязанъ былъ главн. образомъ А.; послѣ того, какъ оба консула были убиты, А. сталъ во главѣ всего войска, двинулся къ Риму, принудилъ сенатъ признать его консуломъ, предалъ суду убійцъ Цезаря и заключилъ союзъ съ Антоніемъ и Лепидомъ (второй триумвиратъ), объявивъ себя вмѣстѣ съ ними регентами государства. Послѣ кровавой расправы съ противниками посредствомъ проскрипціи (въ числѣ погибшихъ были и Цицеронъ), Октавіанъ и Антоній отправились въ Македонію и при Филиппахъ одержали побѣду надъ Брутомъ и Кассіемъ. Антоній отправился съ своимъ войскомъ на Востокъ, а Октавіанъ вернулся въ Италію и здѣсь, по поводу несогласій изъ-за распредѣленія земель между ветеранами, началъ такъ назыв. перузинскую войну съ Люціемъ Антоніемъ, братомъ триумвира и женой послѣдняго Фульвіей; война окончилась удачно для А. въ 40 г. Возникшія вслѣдствіе этого между А. и вернувшимся въ Италію Антоніемъ несогласія были закончены заключеннымъ ими въ Брундизіумъ (нынѣ Бриндизи) договоромъ, отдавшимъ западную часть государства А., восточную — Антонію, а Лепиду — Африку. Послѣдній былъ, затѣмъ, устраненъ А., приобрѣвшимъ любовь народа и дисциплинировавшимъ свое войско въ походахъ въ Далмацію и Паннонію, между тѣмъ какъ Антоній, вслѣдствіе безтактаго поведения и неудачныхъ войнъ на Востокъ, потерялъ всякій авторитетъ. Находившійся въ совершенномъ подчиненіи у А. сенатъ объявилъ Антонія лишеннымъ переданной ему власти, а союзницѣ Антонія, египетской царицѣ Клеопатрѣ была объявлена война, закончившаяся, главн. образомъ, благодаря Агриппѣ, 2 сент. 31 г. пораженіемъ Антонія въ морской битвѣ при Акціумѣ, послѣ чего Антоній, вмѣстѣ съ Клеопатрой, лишилъ себя жизни въ Александріи (30 г.). Устроивъ дѣла на Востокѣ, Октавіанъ въ слѣдующемъ (29) году вернулся въ Римъ уже какъ немѣющийся соперниковъ единый глава государства и получилъ отъ сената пожизненное званіе *imperator'a*. Послѣдующіе года Октавіанъ употребилъ на то, чтобъ обезпечить себѣ расположеніе народа блестящимъ трехдневнымъ триумфомъ, устройствомъ обществ. игръ и, главное, богатыми подарками; сенатъ же превратилъ въ простое орудіе для исполненія своихъ плановъ,

исключивъ изъ сената, въ силу своей цензорской власти, всѣхъ не пользовавшихся его довѣріемъ членовъ. Объявленный Октавіаномъ въ 27 г. отказъ отъ командованія арміей имѣлъ лишь то, предусмотрѣнное самымъ А. послѣдствіе, что ему формально была передана проконсульская власть во всѣхъ провинціяхъ, нуждающихся въ военной защитѣ, и въ то же время данъ почетный титулъ *Augustus*. Въ 23 г. ему была передана власть трибуна и консула, въ 19 г. — право издавать имѣющія силу закона распоряженія, и, наконецъ, освободившееся, за смертью Лепида, званіе верховнаго жреца. Такимъ образомъ А. соединилъ въ своихъ рукахъ наиб. важныя государств. должности и функціи и, прикрываясь республиканскими формами, неограниченно правилъ государствомъ. Главной опорой его власти служило его войско — первое значительное постоянное войско въ древности, состоявшее изъ 25 легионовъ (вмѣстѣ съ вспомогательными войсками подвластныхъ народовъ до 300 т. чел.). А. не стремился, однако, къ завоеваніямъ и, лишь когда этого требовала защита границъ государства, велъ войско, притомъ не лично, а черезъ своихъ полководцевъ — Агриппу и — впоследствии — своихъ пасынковъ Тиберія и Друза. Только въ испанскій войнѣ, закончившейся 27—19 г. совершеннымъ покореніемъ полуострова, онъ лично принималъ участіе. Нападенія со стороны обитавшихъ на нижнемъ теченіи Рейна германскихъ племенъ вызвали походъ къ Рейну Друза (12—9 г.) и затѣмъ Тиберія, закончившіеся покореніемъ сѣв.-запада. Германіи и только пораженіе Квинтилія Вара въ Тевтобургскомъ лѣсу (9 г. по Р. X., см. *Арміи*) ограничило владычія римлянъ Рейномъ. Въ области Дуная были основаны или восстановлены — отчасти послѣ упорной и кровавой борьбы — провинціи Реція и Винделиція (16—15 г.), Норика, Паннонія, Далмація, Мизія (14—9 г. до Р. X. и 6—9 г. по Р. X.), такъ что территория государства доходила до Чернаго моря. Гораздо больше, однако, чѣмъ о военныхъ успѣхахъ, А. заботился о спокойствіи и благосостояніи внутри государства. Достигнувъ, благодаря своей разсчетливой политикѣ и не разбирая средствъ, главной цѣли — удовлетворявшаго его честолюбіе господства, А. со свойственнымъ ему холоднымъ и яснымъ умомъ, опытностью и энергіей посвятилъ себя заботамъ о государствѣ, которыми старался править милостиво и справедливо, пользуясь, притомъ, содѣйствіемъ многихъ выдающихся сотрудниковъ (Агриппа, Меценатъ). Такъ, онъ заботился объ уничтоженіи злоупотребленій въ управленіи провинціями, свободно вздохнувшими при А. отъ той эксплуатаціи, которой онѣ подвергались въ послѣднія десятилѣтія, основывалъ всюду колоніи, пролагалъ дороги, старался посредствомъ законодательныхъ и другихъ мѣръ объ улучшеніи народной нравственности на почвѣ старой религіозности, укра-

силъ Римъ храмами и общественными зданіями. Властѣящее развитіе литературы, покровителемъ которой онъ былъ какъ по любви къ ней, такъ и въ силу разумнаго расчета, тоже сильно содѣйствовало возвеличенію имени А. Подъ конецъ А. пришлось испытать цѣлый рядъ неудачъ, именно въ его собственной семейной жизни. А. былъ женатъ три раза, на Алодіи, Скрибоніи и Ливіи. Дочь его отъ второй жены, Юлія, бывшая замужемъ за племянникомъ А. Марцелломъ (ум. 23 г. до Р. X.), затѣмъ за Агриппой (ум. 12 г. до Р. X.) и, наконецъ, за Тиберіемъ, вела такой предосудительный образъ жизни, что А. въ 2 г. до Р. X. былъ вынужденъ отправить ее въ ссылку, а оба сына Юліи отъ брака ея съ Агриппой, Гай и Люцій Цезарь, умерли въ 4 и 2 г. до Р. X. Изъ сыновей его послѣдней жены (Ливіи), Друзъ ум. въ 9 г. до Р. X., въ походѣ въ Германію, и А. не оставалось другого выбора, какъ назначить наслѣдникомъ втораго сына Ливіи, Тиберія. А. ум. 12 авг. 14 г. по Р. X., 76 лѣтъ, послѣ 44 лѣтняго царствованія. — Изъ сохранившихся изображеній А. наиб. замѣчательныя: найденная въ 1863 г. въ императорской виллѣ ad gallinos (см. табл. „Скульптура V“, фиг. 4) и находящаяся теперь въ Ватиканскомъ дворцѣ мраморная статуя А. въ роскошно изукрашенномъ рельефомъ панцирѣ, художественно-исполненный бюстъ А. въ молодости (въ Ватиканѣ) и два бюста въ мюнхенской глиптотецкѣ.

Августъ, мужское имя, сокр. латинск. Augustus, франц. Огюстъ (Auguste), итал. Augusto или Agosto. Изъ носившихъ имя А. государей новаго времени наиб. изв.:

1) А. млад., герцогъ брауншвейгъ-вольфенбютельскій, род. 1579 г., ум. 1666 г., седьмой сынъ герцога Генриха и саксенъ-лауенбургск. принцессы Урсулы; послѣ путешествія по Италіи, Франціи и Англии, жилъ ок. 30 лѣтъ въ замкѣ Гитцакеръ (Hitzaker), гдѣ собралъ огромную бібліотеку въ 180,000 томовъ и написалъ, подъ именемъ Густава Селена знамен. въ свое время „Das Schach- oder Königsspiel“ (Лейпц. 1616 г.), представляющее, впрочемъ, въ практич. части перев. изъ Рюи Лопеца, „Cryptomenyticae et Cryptographiae libri IX“ (Львоб. 1624 г.), „Geschichte des Herrn Jesu“ (1640 г.) и др.

2) А. Пауль-Фридрихъ, велик. герцогъ ольденбургскій, род. 1783 г., ум. 1853 г. Послѣ занятія Ольденбурга французами 1811 г. вмѣстѣ съ отцомъ отправился въ Россію, гдѣ былъ назначенъ эстляндскимъ губернаторомъ, принималъ затѣмъ дѣятельное участіе въ войнѣ 1812—1814; въ 1816 г. вернулся въ Ольденбургъ и съ 1829 г. управлялъ имъ, съ титуломъ велик. герцога.

3) А. Вильгельмъ, второй сынъ Фридриха-Вильгельма I, въ качествѣ предпологаемаго наслѣдника первый получившій титулъ принца прусскаго, род. 1722 г., ум. 1758, участвовалъ въ первой и второй силезскихъ войнахъ, во время семилѣтней

войны, за неудачное отступленіе отъ Плиты подвергся строгому осужденію со стороны брата-короля и удалился въ частную жизнь; старшій сынъ его впослѣдствіи король Фридрихъ-Вильгельмъ II.

4) курфюрстъ Саксонскій, второй сынъ герц. Генриха Благочестиваго (род. 1526 г.). Въ 1548 г. вступилъ въ бракъ съ Анной, дочерью Христиана III Датскаго. Въ 1553 г. послѣ смерти своего брата Морица, А. унаслѣдовалъ курфюршество. А. имѣлъ большое вліяніе на политическое положеніе Германіи; главнымъ образомъ содѣйствовалъ заключенію Аугсбургскаго религіознаго мира. Это не помѣшало ему подвляніемъ своей супруги Анны возбудить жестокое преслѣдованіе противъ послѣдователей Меланхтона. Чтобы расширить владѣнія, А. не пренебрегалъ средствами и, злоупотребивъ правомъ опеки, успѣлъ захватить значительную долю Саксенъ-Веймара. Съ другой стороны, его внутренняя политика была разумна. Принимая преслѣдуемыхъ нидерландцевъ, улучшая пути сообщенія и монетное дѣло, покровительствуя Лейпцигской ярмаркѣ, онъ содѣйствовалъ развитію промышленности и торговли въ странѣ. Особенно покровительствовалъ А. развитію земледѣлія, скотоводству и плодоводству. А. написалъ даже книгу о плодоводствѣ, озаглавленную „Künstlich Obst und Gartenbüchlein“. Какъ законодатель, онъ также имѣетъ значеніе. Онъ издалъ саксонскіе конституціонные законы, горный уставъ, полицейскій уставъ, монетный уставъ, церковный уставъ, университетскій уставъ и т. д. Послѣ смерти жены Анны, съ которой прожилъ 37 лѣтъ и имѣлъ 15 дѣтей (въ живыхъ осталось 4), онъ женился 3 января 1586 г. на 13 лѣтней Агнесѣ Гедвигѣ, но 11 февраля того же года А. скончался отъ удара въ Дрезденѣ.

5) Фридрихъ-Августъ I, какъ курфюрстъ Саксонскій и II, какъ король Польскій, прозванный благодаря своей необыкновенной физической силѣ, Августомъ „Сильнымъ“. Второй сынъ Іоанна Георга III, курфюрста Саксонскаго и датской принцессы Анны Софіи; род. 1670 г., ум. 1733 г.. Въ 1693 г. женился на Христинѣ Бранденбургской, въ 1694 г. унаслѣдовалъ, со смертью брата своего Іоанна Георга IV, курфюршество. Добываясь польскаго престола, сдѣлавшагося вакантнымъ по смерти Яна Собѣскаго, съ этой цѣлью въ 1697 г. А. принялъ тайно католичество, А. удалось устроить кандидатуру принца Конти и 15 сент. состоялось его коронованіе въ Краковѣ. Вслѣдъ затѣмъ онъ ввелъ католицизмъ въ Саксоніи. Гибельныя послѣдствія для Польши имѣло участіе А. въ Сѣверной войнѣ въ союзѣ съ Россіей и Даніей. Не смотря на нежеланіе Польши объявлять шведамъ войну, А. въ 1699 вступилъ въ Лифляндію, но былъ разбитъ при Клишовѣ, послѣ чего Карлъ XII 14 февр. 1704 г. побудилъ генеральную конфедерацію лишить А. престола и избрать на его

мѣсто Станислава Лещинскаго. Вторженіе Карла въ Саксонію заставило заключить съ нимъ альтернативный миръ. Не смотря на несчастный исходъ войны, причинившей большія убытки Саксоніи, такъ какъ она потеряла 80,000 чел. и 90 миллионъ талеровъ, А. затѣялъ новое предпріятіе. Онъ послалъ императору 9000 человекъ на помощь въ Нидерланды въ 1708 г., и лично принялъ участіе въ походѣ принца Евгенія противъ французовъ. Узнавъ о пораженіи Карла XII подъ Полтавой, онъ возобновилъ войну за польскую корону. Папа освободилъ А. отъ клятвы, а поляковъ отъ присяги въ вѣрности Станиславу Лещинскому. 5-го окт. 1709 г. у А. произошло въ Торнѣ свиданіе съ Петромъ Великимъ; позднѣе же въ Маріенбургѣ онъ вступилъ въ соглашеніе съ Пруссимъ королемъ. Отказъ Карла XII признать заключенное въ Гаагѣ соглашеніе между Іосифомъ I и морскими державами распространилъ войну и на германское побережье. А. съ 20,000 саксонцами, русскими и поляками вторгнулся въ Померанію и осадилъ съ помощью датчанъ Штральзундъ, но въ 1712 г. долженъ былъ отступить въ Мекленбургъ. 30 сентября 1713 г. былъ взятъ Штегинъ соединенными силами русскихъ и саксонцевъ. Брандербургскій секвестраціонный договоръ водворилъ казалось миръ въ Сѣверной Германіи и А. уже думалъ снова завладѣть польскимъ престоломъ, какъ вдругъ 22-го ноября 1714 г. совсѣмъ неожиданно подъ стѣнами Штральзунда появился Карлъ XII и война началась снова. Между тѣмъ въ Польшѣ приверженцы Станислава составили въ Тарноградѣ новый союзъ противъ А., къ которому присоединилась и королевская армія, такъ какъ А. подозрѣвали въ томъ, что онъ добивается абсолютной власти. Возгорѣвшаяся было въ Польшѣ въ 1715 г. въ октябрѣ междоусобная война была прекращена въ 1717 г. обѣщаніемъ А. не держать въ Польшѣ болѣе 17,000 саксонскаго войска, причемъ начальство надъ нимъ передано было сейму. Въ 1719 въ Стокгольмѣ было заключено съ шведами перемиріе, послѣ котораго шведы признали А. королемъ польскимъ. Спустя 10 лѣтъ, это перемиріе обращено въ окончательный миръ. Поляки все еще боялись, что А. хочетъ закрѣпить престолъ за своимъ потомствомъ и дѣйствительно онъ стремился всѣми средствами достигнуть этого. Для этого онъ вошелъ въ переговоры съ сосѣдними державами, а Австріи и Пруссіи предлагалъ даже часть Польши. Чтобы привлечь на свою сторону духовенство, онъ далъ іезуитамъ полную свободу дѣйствія относительно диссидентовъ. Но все таки онъ долженъ былъ признать избирательное право поляковъ. Плячъ А. обезпечить своему сыну герцогство курляндское также потерпѣлъ неудачу.

Любовь А. къ роскоши стоила Саксоніи большихъ жертвъ. Фавориты и фаворитки поглощали немовѣрныя суммы. Науки не

пользовались его покровительствомъ, а искусства онъ поощрялъ лишь настолько, насколько они служили его страсти къ роскоши и постройкамъ. Отъ законной жены онъ имѣлъ только одного сына.

6) Фридрихъ Августъ II (какъ курфюрстъ Саксонскій) и III (какъ король Польскій). Сынъ Августа II, род. въ 1696 г. ум. въ 1763 г. Воспитанный въ протестантизмъ, онъ, по примѣру отца, въ 1712 г. перешелъ въ католичество. Въ 1719 А. женился на дочери императора Іосифа, Маріи Жозефъ. Въ 1733 г. по смерти своего отца, онъ наслѣдовалъ курфюршество. Не обладая его способностями и довольно лѣнивый, онъ предоставилъ управленіе государствомъ своимъ любимцамъ, сначала графу Сулковскому, а съ 1738 г. графу Брюлю. Онъ понималъ и интересовался только музыкой и живописью, усердствовалъ итальянскую оперу и устроилъ прекрасныя коллекціи картинъ. Чтобы добиться польской короны, онъ купилъ содѣйствіе императора признаніемъ прагматической санкціи, а содѣйствіе Россіи пожертвованіемъ Курляндіи и Лифляндіи. Папа Климентъ XIII также оказалъ ему помощь. 17-го янв. 1734 г. подъ защитой русскаго войска А. былъ провозглашенъ королемъ, хотя саксонская партія была въ меньшинствѣ. Его противникъ Станиславъ Лещинскій долженъ былъ спастись бѣгствомъ въ Данцигъ, послѣ чего 17 янв. 1734 г. А. былъ торжественно коронованъ въ Краковѣ. Вскоръ русскія войска взяли Данцигъ и В. К. Тредьяковский прославилъ эту побѣду похвальною одою. Вскоръ затѣмъ, въ іюнѣ 1736 г. А. признавъ былъ королемъ на варшавскомъ сеймѣ. На самомъ дѣлѣ его управленіе было господствомъ Россіи.

Послѣ смерти Карла VI онъ присоединился къ противникамъ Маріи Терезіи, но въ 1744 перешелъ на сторону Австріи, а въ 1756 бѣжалъ отъ Фридриха II въ Кенигштейнъ (въ Сакс.), и получилъ за капитуляцію саксонскаго войска позволеніе выѣхать въ Варшаву, откуда онъ возвратился только послѣ габсбургскаго мира.

Августъ, самозванецъ, появившійся въ 1609 г. на Волгѣ у казаковъ, которые схватили его и доставили въ Тушино, подъ Москву ко второму Лжедмитрію, который приказалъ повѣсить Августа, именовавшаго себя сыномъ Грознаго царя.

Августѣйшій (царственный) обозначаетъ принадлежность къ владѣтельнымъ домамъ; заимствовано съ латинскаго *augustus* (чтимый, достойный), почетное имя, данное Цезарю Октавіану римскимъ сенатомъ и народомъ, затѣмъ усвоенное, какъ имя нарицательное, послѣдующими императорами, удержанное средневѣковыми императорами Германіи, отъ нихъ перешедшее къ королямъ. Въ Россіи усвоено со времени принятія императорскаго титула Петромъ В.

Авденаго, одинъ изъ трехъ іудейскихъ отроковъ, вверженныхъ, по библейскому сказанію, въ печь огненную Навуходоносоромъ,

но чудесно вышедшихъ оттуда невредимыми. А. называется тоже и Азаріей.

Авджила, у Геродота Авгила, группа оазисовъ въ Триполи; самый западный — собственно А. (4000 ж.), сосѣдній съ нимъ — Джало (6000 ж.) и восточный Лешкерехъ; расположены между 29° и 29° 30' с. ш. и 21° 50'—22° 30' вост. долг. отъ Гр. 100,000 пальмъ украшаютъ оазисы, вывозъ финиковъ даетъ возможность вносить правителю Ливы Бенгази, отъ котораго оазисы зависятъ, 250 тыс. пиастровъ подати. А. населена тремя племенами: Наджили, берберійское коѣно, жив. въ собств. А., искусны садоводы; Моджабра, тоже бербер. племя, но значительно обаравившееся (господствуетъ арабскій языкъ), известные въ Сахарѣ и Суданѣ торговцы, жив. въ Джало; и Суя, аравійское племя, скотоводы и пальмоводы, жив. въ Лешкерехѣ. Финиками А. славилась еще при Геродотѣ, въ римскую эпоху здѣсь былъ укрѣпленный замокъ, развалины котораго Левъ Африканскій видѣлъ еще въ XV в.; новѣйшіе путешественники (Гамильтонъ 1852, Берманъ 1862 и Ральфъ 1868 и 1870) ихъ больше не нашли.

Авдифонъ, см. *Аудифонъ*.

Авдианцы, секта, основанная въ IV в. Авдіемъ или Удо, который училъ, что Богъ имѣетъ человѣческой образъ (антропоморфизмъ) и что мракъ, вода и огонь не сотворены, а такъ же предвѣчны, какъ Богъ. Началъ свою проповѣдь Удо въ Мессопотаміи, но отлученный отъ церкви, осудившей его учение, удалился въ Скию (350 г.), гдѣ предался фанатической проповѣди своего учения.

Авдій, 1) четвертый въ ряду 12 малыхъ пророковъ, вся книга котораго состоитъ изъ одной главы

2) ученикъ Христа изъ числа 70; по преданію, первый епископъ въ Вавилонѣ.

Авдиометръ, ср. *Сонометръ*.

Авдотъка, малорус. назв. купальницы (см.)

Авдотка (*Oedicnemus sceritans*, Temm.), голенастая птица сем. авдотковыхъ (*Oedicnemidae*), отр. куликовыхъ (*Limicolae*); самецъ и самка окрашены одинаково, молодья сходны со взрослыми, но все цвѣта грязнаго. Сверху сѣровато-бурая, каждое перо съ черно-бурымъ настольнымъ пятномъ и охристымъ краемъ; низъ бѣловатый, грудь въ продольныхъ полоскахъ, подхвостье охристое; поперекъ крыла двѣ бѣлыя перевязи. Ноги и радужина желты. Длина сложенного крыла ок. 10". Распространена по Европѣ къ югу отъ Балтійск. моря, у насъ въ степной полосѣ, въ сѣв.-Африкѣ и въ Азіи отъ ю.-з. Сибири и Туркестана къ ю. до Цейлона и къ в. до Бирмы. Въ Россіи перелетная птица, съ марта по октябрь. Водится въ сухихъ, пустынныхъ мѣстахъ. Кладетъ въ ямку на землѣ до 4 яицъ, охристо-буроватого цв. въ бурыхъ поверхностныхъ и лиловатыхъ глубокихъ пятнахъ. Насиживаютъ ихъ и водятъ птен-

цовъ оба пола. Къ А. близки 8 видовъ, распространенныхъ по всему свѣту.

Авдѣева, Екат. Алексѣевна, писательница, род. 1789, ум. 1865, сестра Никол. и Ксеноф. Полевыхъ, писала довольно много, но популярность заслужила своими „Книгой русской опытной хозяйки“ и „Полной поваренной книгой“. Первая изъ нихъ была такъ же популярна и общераспространена, какъ затѣмъ смѣнившая ее книга г-жи Молоховецъ „Подарокъ мол. хозяйкамъ“. А. жила нѣкот. время въ Сибири и напечатала свои записки объ этомъ краѣ.

Авдѣевъ, 1) Алексѣй Александр., ученый архитекторъ и писатель, род. 1819, ум. 1885, извѣстенъ археологическими изслѣдованіями, построилъ немало храмовъ и другихъ общественныхъ зданій, оставилъ немало литер. трудовъ по своей специальности, состоялъ академикомъ архитектуры.

2) Мих. Вас., романистъ, род. 1821 г., ум. 1876 въ Пензѣ, происходилъ изъ стараго казацкаго рода въ Оренбургѣ; учился въ гимназіи въ Уфѣ, потомъ въ Петерб. въ институтѣ корпуса инжен. пут. сообщенія, откуда вышелъ поручикомъ. Въ 1852 г. вышелъ въ отставку, во время крымской войны А. былъ выбранъ начальникомъ дружины оренбургск. ополченія; въ 60 гг. былъ членомъ присутствія по крестьянскимъ дѣламъ. Наиболѣе извѣстныя произв. А. относятся къ 50-мъ гг. Это — трилогія „Тамаринъ“ (1852 г.) состоявшая изъ романовъ „Варинька“ (Современникъ, 1849), „Записки Тамарина“ (*ibid.*, 1850) и „Ивановъ“ (*ibid.*, 1851), и романъ: „Подводный камень“ (Совр. 1850, отд. изд. 1863). Въ трилогіи типу выродившагося подражателя Печорину противопоставляется типъ нарождающагося провинціального дѣятеля чиновника Иванова; ром. „Подводн. Камень“ посвященъ женскому вопросу. Продолжительная жизнь въ глухой деревнѣ (Стерлитамакс. у.) отозвалась вредно на талантѣ А., замѣнивъ живое наблюденіе книжными впечатлѣніями. Въ 1862 г. А. былъ сосланъ въ Пензу, въ 1863 уѣхалъ на нѣсколько лѣтъ за границу, гдѣ сошелся съ Тургеневымъ. Послѣдующіе романы были менѣе популярны. Кромѣ ром., А. принадлежатъ рядъ этюдовъ о литературн. типахъ: „Общество 1820—1870 гг. въ герояхъ и героиняхъ литературы“ (Спб. 1874); повѣсти: „Романы и повѣсти“ 2 т. 1853 г., три пов. (Магдалина, Пестренькая жизнь, Сухая любовь. Спб. 1871 г.), и драма: „Мѣщанская семья“ (Дѣло, 1869. № 2). Литературная дѣятельность А., далеко не равноцѣнная (какъ выше уже показано), тѣмъ не менѣе настолько значительна, что имя его всегда съ почетомъ будетъ упоминаться въ исторіи русской литературы, а историкъ его времени всегда съ интересомъ ознакомится съ тѣми умственными теченіями, искреннимъ выразителемъ которыхъ являлся талантливый романистъ. Ср. С. А. Венг. Біогр. слов. I, 47—55. В. Евр.“ 1876 № 3. Совр. 1854 т. 43 Шелгуновъ.

Дѣло. 1871 г. № 7, Скабичевскій. Ист. Нов. Лит.

Авдюшка, рыба, см. *голец*.

Авеакъ де Кастера Макая, Маріѣ Амандъ Паскаль, извѣстный франц. географъ, род. 1800, ум. 1885, академикъ, долгіе годы президентъ франц. геогр. общества, основатель франц. этнол. общества. Важнѣйшіе труды его: *Essais historique sur le Bigorre* (1823, 2 zz.), *Etudes de géographie critique sur l'Afrique septentrionale* (1836), *Esquisse générale de l'Afrique et l'Afrique ancienne* (1844), *Les de l'Afrique* (1848), *Les îles fantastiques de l'océan occidental au moyen âge* (1845), *Notice sur le pays et le peuple de Yeobou* (1845), *Le Ravennate et son exposé cosmographique* (посмертное издание 1889).

Авейро, гор. въ португ. пров. Беира, на бер. озера, при впад. р. Вуги; каналъ соединяетъ съ моремъ и дѣлаетъ А. портомъ, въ прежніе времена ведшемъ значит. торговлю. Теперь 6852 ж., заним. гл. обр. добычею соли и ловлею сардинокъ и устрицъ. А. лежитъ на жел. дор. Лиссабонъ-Опорто.

Авейро, Иосифъ Маскаренъ, португал. герцогъ, извѣстенъ въ исторіи покушеніемъ на жизнь короля Иосифа, при чемъ король былъ легко раненъ. Либер. реформы короля и его премьера Помбала вызвали этотъ заговоръ реакціонеровъ, въ челѣ коихъ стояли А. и маркиза Элеонора Тавора. А умеръ подъ пыткою, маркиза обезглавлена, ея два сына и зять повѣшены, дочь колесована, прочіе заговорщики тоже понесли суровую кару, имущество конфисковано. Последствіемъ заговора было изгнаніе іезуитовъ изъ Португаліи. А. род. 1708, покушеніе совершилъ 3 сент. 1758, ум. 1759.

Авейронъ (Aveyron), 1) пр. притокъ Тарна въ южн. Франціи, беретъ начало на зап. склонѣ горъ Коссъ близъ Северака, принимаетъ притокъ Віо и послѣ 240 км. теченія изливается въ Тарнъ подъ Монтобаномъ въ департ. Тарна и Гаронны.

2) Департаментъ А. образованъ изъ древней, принадлежавшей Генни провинціи Руэргъ, расположенъ между департаментами Канталь (на с.), Лозеръ и Гара (на в.), Геро и Тарна (на югѣ), Тарна-и-Гаронны и Ло (на зап.) и занимаетъ площадь въ 8770 кв. км. А. принадлежитъ къ самымъ суровымъ и гористымъ департаментамъ. Расположенная между Овернскими горами и Севеннами, страна достигаетъ на востокъ въ вулканическихъ Обракскихъ горахъ наиб. высоты (1471 м.). Центръ между долинами Тарна и А. занимаютъ относящіяся къ системѣ Севеннъ обнаженныя гранитныя горы Левезу, а ю.-в. часть состоитъ изъ возвышенностей Коссъ, и въ особенности плато Ларзакъ. Департаментъ принадлежитъ къ бассейну р. Гаронны и орошается Ло съ Тройеръ, А. съ Віо, Тарномъ съ Дурби, Дурду и Рансомъ. Климатъ въ горахъ и на плоскихъ возвышенностяхъ суровый и холодный, а на западѣ, гдѣ пролегаютъ рѣчныя долины, мягкій и пріятный. Населеніе въ 1896 г.

состояло изъ 389464 чел. Почва въ общемъ мало плодородна, только ок. 41% всей площади обрабатывается. Виноградъ, за небольшими исключеніями, доставляетъ посредственнаго качества напитки, который большей частью идетъ для винокурения. Изъ земледѣльческихъ продуктовъ пшеницу воздѣлываютъ въ рѣчныхъ долинахъ, обыкновенно же сѣютъ рожь, овесъ, картофель, коношлю и кормовыя растенія. Каштановое дерево даже въ суровыхъ мѣстностяхъ такъ изобилуетъ плодами, что мѣстами они замѣняютъ хлѣбъ. Лѣса покрываютъ около 10% всей поверхности. Особенно богата эта область прекрасными лугами и пастбищами, почему въ ней и развито скотоводство. Тамъ насчитываютъ 660,000 овецъ, доставляющихъ ежегодно свыше 1 милл. килогр шерсти, а молоко ихъ даетъ знам. рокфорскій сыръ. Изобилуетъ департаментъ также минеральными богатствами, именно каменнымъ углемъ (въ 1891 г. 1.006,970 тоннъ), желѣзомъ, свинцомъ, мѣдью и проч. Минеральные источники находятся въ большомъ количествѣ, извѣстнѣйшіе изъ нихъ — въ Крансакѣ. Въ послѣднія десятилѣтія значительно развилась промышленность. Первое мѣсто въ этомъ отношеніи занимаютъ заводы для обработки желѣза и стали (1891 г. 9028 тоннъ чугуна и 11,200 тоннъ ковкаго желѣза) и мѣдно- и цинкоплавильные заводы. Департаментъ дѣлится на 5 аррондисмановъ: Родезъ, Эспалонъ, Мильо, Сентъ-Аффрикъ и Виллефраншъ. Гл. гор. Родезъ.

Аве-Лаллеманъ (Ave Lallemand), 1) Робертъ, нѣмецк. врачъ и путешественникъ, род. 1812 г. въ Любекѣ, ум. тамъ же въ 1884 г.; 1855 г. при содѣйствіи Гумбольдта сдѣлался членомъ экспедиціи на австрійск. корабль „Новара“, отъ которой, впрочемъ, отдѣлился въ Рио де Жанейро и 1858—59 г. объѣздивъ всю Бразилію. Результатомъ этого путешествія были соч. „Reise durch Südbrasilien“ (Лейпц. 1859, 2 т.) и „Reise durch Nordbrasilien“ (ibid. 1860, 2 т.). Кроме того А. написалъ: „Fata morgana“ (Альтона 1872; описаніе путешествія по Египту и Италіи), „Wanderungen durch die Pflanzenwelt der Tropen“ (Бресл. 1881) и др. 2) Фридрихъ Христианъ Бенедиктъ, публицистъ, братъ предъид., род. 1809 г., ум. 1892 Гл соч. „Das deutsche Gaunertum“ (Лейпц. 1858—62, 4 т.), въ двухъ послѣднихъ томахъ дающее цѣнныя лингвистическія указанія относительно воровскаго языка; продолженіемъ этого труда являются „Mersener Bockreiter“ (Лейпц. 1880) и „Der Magnetismus mit seinem mystischen Verirrungen“ (ibid. 1881). Ему принадлежатъ также нѣсколько монографій по полиц. праву, уголовные романы и новеллы.

Авеланъ, Федоръ Карловичъ, вице-адмиралъ русскаго флота и начальникъ главнаго морскаго штаба. Уроженецъ Финляндіи. Род. въ 1839 г. Произведенный въ 1891 г., послѣ 34 лѣтъ службы и командованія разными судами, въ контръ-адмиралы, онъ въ

1893 г. былъ назначенъ начальникомъ эскадры, посланной во Францію специально для отдачи визита французскимъ морякамъ, посѣтившимъ со своею эскадрой Кронштадтъ. Имя адмирала, на котораго выпала честь представлятельства, сдѣлалось извѣстно во всемъ цивилизованномъ мѣрѣ, благодаря безпримѣрнымъ ованьямъ, которыя были устроены адмиралу и русскимъ морякамъ въ Тулонѣ и въ Парижѣ и которыя представили Европѣ казовую сторону французскихъ симпатій, вызванныхъ патриотическимъ сознаниемъ политической необходимости франко-русскаго союза.

Авелевъ орденъ, учрежденъ въ Грейфсвальдѣ въ 1745, но скоро закрылся. Это былъ союзъ, члены котораго давали обѣтъ слѣдовать примѣру Авеля въ искренности и справедливости.

Авелиты, 1) послѣдователи христ. гностической секты въ Сѣв. Африкѣ, отвергавшей, по предполагаемому примѣру библейскаго Авеля, супружеское сожителство. 2) члены Авелева ордена (см.).

Авелланеда, 1) Алфонсъ Фернандезъ де, вѣроятно доминиканецъ изъ Арагоніи, написавшій въ 1614 г. продолженіе Донъ-Кихота, со 2-й частью котораго Сервантесъ долго медлилъ. Нѣкоторые типами и характеристичными сценами изъ соч. А. въ послѣдствіи воспользовался Сервантесъ.

2) Гертруда Гомецъ-де, выд. испанская поэтесса, род. въ Пуэрто Принчипе, на о-вѣ Кубѣ 1816 г., ум. 1873 г. въ Севильѣ. Въ 1841 г. и 1854 г. вышли сборники ея стихотвореній („Poesias liricas“, 2-е дополн. изд. 1850 г., 2 тт.), затѣмъ рядъ увлекательныхъ повелль („Sab“, „Espatolino“ и др.); въ 1840 г. А. съ большимъ успѣхомъ дебютировала на мадридск. сценѣ своею драмой „Leoncia“ (1840 г.), за которой послѣдовали трагедіи: „Alfonso Munio“ и „El principe de Viana“. Потеря перваго, затѣмъ и втораго мужа наложили печать грусти и горечи на послѣднія произведенія А., но не лишаютъ ихъ красоты формы и глубины содержанія. Изъ послѣднихъ соч. ея особ. выдаются библейскія драмы („Saul“ и „Baltasar“), поэмы „A la cruz“ (1850 г.). Многія изъ 16 драмъ А. до сихъ поръ удержались на испанск. сценахъ (напр. „Recareado“, „El donativo del diablo“, „La aventura“ и др.).

3) Николай, президентъ Аргент. республики, род. 1836 г., ум. 1885 г., получивъ званіе доктора правъ при унив. въ Буэносъ-Айресѣ, сдѣлавъ здѣсь 1861 г. профессоромъ, съ 1866 г., министръ юстиціи и народн. просвѣщенія, 1874 г. избранъ президентомъ. При выборахъ 1880 г. выставленная имъ кандидатура генерала Рока вызвала возстаніе въ Буэносъ-Айресѣ, но А. подавилъ возстаніе, и Рока былъ выбранъ. А. ум. на кораблѣ, возвращаясь изъ путешествія въ Европу.

Авеллино (Avellino): 1) итальянская провинція въ Кампаніи, нѣкогда называвшаяся Principato ulteriore, дѣлится на 3 округа: А., Ариано и Сантъ-Амжело де'Ломбарди

и заним. площадь въ 3034 кв. клм. съ населеніемъ въ (1890 г.) 408,674 чел. Почти вся провинція гориста, заключаая въ себѣ нѣсколько горныхъ цѣпей, относящихся къ Неаполитанскимъ Апенинамъ. Орошается текущими къ Адриатическому морю рѣками Офанто, Карапелла и Черваро и вливающейся въ Тирренское море р. Калоре, притокомъ Вольтурно. Большая часть провинціи обрабатывается и доставляетъ гл. обр. пшеницу и маисъ, картофель, каштаны, виноградъ и табакъ. Скотоводство, именно овцеводство занимаетъ видное мѣсто. Обрабатывающая промышленность до сихъ поръ мало развита.

2) А., гл. гор. пров. А., соединенъ съ Неаполемъ жел. дор. имѣетъ большую старинную таможену, лицей, театръ и (1881 г.) 16,376 жит. Древній Abellinum лежалъ въ 7 клм. отсюда близъ современ. гор. Атрипальда. На сѣв.-зап. отъ А. лежитъ на высокой горѣ знам. монастырь Monte Vergine.

Авелъ (евр. „вздыхъ“, „тлѣнность“), второй сынъ Адама и Евы, убитый своимъ старшимъ братомъ Каиномъ. (Быт. 4, 16). Мѣсто убиенія и гробницу его мѣст. жители указываютъ близъ Дамаска.

Авелъ, монахъ, до постриженія крестьянинъ Василій Васильевъ, родился въ 1757 г. имѣлъ значительное вліяніе среди вельможъ конца XVII в., что доказывается многочисленной его перепиской съ разными лицами, которыя были убѣждены въ особомъ его дарѣ предвидѣнія. По словамъ нѣкоторыхъ современниковъ (Л. Н. Энгельгардтъ), онъ предсказалъ кончину Екатерины II, послѣ чего былъ заточенъ въ крѣпость, откуда хотѣлъ было освободить его Павелъ I. Вскорѣ послѣ востества на престолъ онъ вызвалъ къ себѣ Авеля, но, побесѣдовавъ съ нимъ, перемѣнилъ свое намѣреніе и оставилъ Авеля въ томъ же заключеніи. При Александрѣ I онъ былъ освобожденъ, а во время Николая I вновь арестованъ и сосланъ въ Спасо-Ефимьевскій монастырь, гдѣ и умеръ въ 1841 г.

Аве Марія (ave maria), католическое церковное пѣснопѣіе — Привѣтствую Тебя, Пресвятая Дѣва! — Привѣтствую ангела Гавриила при Благовѣщеніи — излюбленный текстъ церковныхъ музыкальныхъ сочиненій. За привѣтствиемъ ангела слѣдуетъ привѣтствіе св. Елисаветы, а далѣе и молитва Пресвятой Дѣвѣ.

Авена, лат. названіе овса (см.).

Авенаріусъ, Рихардъ Генрихъ Людвигъ, одинъ изъ самыхъ крупныхъ философскихъ умовъ второй половины XIX в., род. 1843, ум. 1896. Отецъ его Эдуардъ былъ книгопродавцемъ и издателемъ, приготавлиая и сына къ той же дѣятельности. Однако А. былъ мало склоненъ къ практической дѣятельности и отецъ увидѣлъ себя вынужденнымъ дать согласіе на измѣненіе карьеры. Сдавъ экзаменъ на аттестатъ зрѣлости, А. посвятилъ себя изученію филологіи и философіи въ университетахъ Берлина,

Лейпцига и Цюриха, занимался тамъ и другими предметами, потому что его многосторонній философскій умъ возбуждалъ пытливость ко всему сущему и знаему. Такъ онъ прослушалъ курсъ физиологіи знаменитаго Карла Людвига и его идеи легли первымъ камнемъ въ эволюціи его философскаго эмпириокритическаго метода. Въ 1868 А. защитилъ диссертацию на доктора философіи „О первыхъ двухъ фазахъ пантеизма Спинозы“. Съ 1868 по 1876 А. проводитъ частью въ путешествіяхъ по Италіи, Испаніи и Алжиріи, частью продолжаетъ всесторонне пополнять образованіе, работая въ Парижѣ, Берлинѣ и Дрезденѣ. Въ 1876 г. А. на соисканіе званія доцента представилъ и защитилъ диссертацию „Философія, какъ мышленіе о мірѣ согласно принципу наименьшей траты силъ. Прологомены къ критицѣ чистаго опыта“. Карстанъенъ, его биографъ и ученикъ, говоритъ, что „этою работою сдѣланъ былъ первый шагъ къ позднѣйшимъ большимъ сочиненіямъ, выставлена та основная мысль, которой отнынѣ проникается все изслѣдованіе нашего философа и которая становится теперь на первомъ планѣ всей его умственной дѣятельности; та точка зрѣнія, на которой онъ утвердился впоследствии, была еще не достигнута, и оставалась еще не выясненною во всей своей чисто-описательной общности; эта работа имѣла еще значеніе переходной ступени, она еще призывала къ школамъ и партіямъ, тогда какъ его позднѣйшія сочиненія стоятъ уже выше партій“. Доцентъ съ 1876, А. уже въ 1877 становится ордин. профессоромъ индуктивной философіи въ Цюрихѣ; съ этого же года и затѣмъ въ теченіе 20 лѣтъ онъ редактируетъ имъ основанный журналъ Vierteljahrsschrift fuer Wissenschaftliche Philosophie, по справедливости заслужившій почетную извѣстность среди всѣхъ, интересующихся движеніемъ философскихъ идей. Первое время своего профессорства А. былъ поглощенъ выработкою курса и редактированіемъ журнала, но затѣмъ онъ снова берется за разработку своихъ собственныхъ идей. Не мало времени потребовалось для изготовленія основнаго труда „Критика чистаго опыта“, 1-й томъ вышелъ только въ 1888, 2-й — въ 1890. Это огромное изслѣдованіе, представляющее, по мнѣнію компетентныхъ и авторитетныхъ судей, крупный переворотъ въ эволюціи философскихъ идей нашего вѣка, встрѣчено было сначала очень холодно и только мало по малу начало завоевывать умы, преимущественно въ рядахъ молодыхъ мыслителей. Окончивъ главный трудъ своей жизни, А. еще успѣлъ издать два сочиненія „Человѣческое понятіе о мірѣ“ (1891) и „Замѣчаніе о предметѣ и понятіи психологіи“ (въ его журналѣ, XVIII, 2, 4; XIX, 1, 2). Смерть его застигла за работою надъ новымъ задуманнымъ большимъ трудомъ Freilicht — Ethik. На русскомъ языкѣ объ А. см. В. В. Лесевичъ, „Философское наслѣдіе XIX в.“

(Русск. Бог., 1897, № 12) и Фр. Карстенъена. „Введеніе въ критику чистаго разума“, переводъ съ нѣмецкаго В. В. Лесевича (Спб. 1893). Русскій переводъ основнаго сочиненія А. сдѣланъ, по словамъ Карстанъена и г. Лесевича, В. В. Тронинымъ и готовится къ печати. О философіи А-а см. *Эмпириокритицизмъ*.

Авенариусы, семья русск. литераторовъ и ученыхъ нѣм. происхожденія лютеранскаго вѣроисповѣданія происходитъ отъ Юганна Габерманна, родившагося въ чешскомъ городѣ Эгерѣ и переименовавшагося по обычаю того времени въ Avenarius'a, т. е. Овсянаго. Онъ былъ послѣдователь и современникъ Лютера и умеръ суперинтендентомъ въ Цейцѣ. Въ XVII ст. правнукъ его — Иванъ былъ вызванъ на кафедру богословія въ учрежденный Густавомъ Адольфомъ абоскій университетъ въ Финляндіи. Въ XIX в. одинъ изъ А. (Александръ) лютер. пасторъ, переселился въ Спб., гдѣ былъ приходимъ благочиннымъ (пробствомъ) въ старшій Славянка (близъ Павловска). Изъ 5 его сыновей 3 были пасторами, а 2 врачами. Третій сынъ его Петръ (1794—1854) былъ пасторомъ лют. прихода въ Царскомъ Селѣ и законоучителемъ Александр. лицея и кадетскаго корпуса, кромѣ того дѣйствительнымъ членомъ географич. общества; у А. было 15 человѣкъ дѣтей, изъ которыхъ 9 пережило его. Послѣ смерти отца они остались въ бѣдности и сами пробили себѣ дорогу, четверо — литерат. трудомъ; именно:

1) Александръ Петровичъ, род. въ 1824 г. въ Царскомъ Селѣ, по окончаніи въ 44 г. Алекс. лицея поступилъ въ канцелярію военнаго министра. Еще будучи въ лицей паписалъ нѣсколько статей въ Маякѣ и др. журналахъ. По окончаніи лицея сотрудничалъ въ „Современникѣ“. А. былъ даровитъ, но ранняя смерть не дала ему вополнѣ выказать свои способности. Умеръ (1850 г.) 25 лѣтъ.

2) Вас. Пет., беллетристъ и дѣтскій писатель, род. 1839 г., получилъ образование на естеств. фак. петерб. унив.; въ 1861 г. ѣздилъ въ Германію для изученія новѣйшихъ способовъ сахароваренія. Вернувшись въ Россію и не найдя себѣ занятій по специальности, А. поступилъ на службу сначала въ хозяйст. департ. м-ва внутр. дѣлъ, откуда въ 1880 г. перешелъ въ м-во нар. просвѣщ., а въ 1882 г. въ Собств. Его Имп. Вел. Канцелярію по учрежденіямъ Имп. Маріи. Литературная дѣятельность А. началась студенческими стихотвореніями, вышедшими 1859—1860 въ трехъ выпускахъ; въ 1865 была напечатана повѣсть: „Современная идиллія“, рисовавшая въ шутовомъ тонѣ жизнь студента-материалиста; затѣмъ, появилась повѣсть: „Повѣтріе“ (1867), которая своею скабрзностью настолько уронила молодого автора въ глазахъ публики и критики, что ему пришлось отказаться отъ беллетристики и посвятить свои силы педагогической литературѣ, на поприщѣ кот. А. удалось возстановить

свою репутацию и заслужить известность въ качествѣ автора такихъ произведеній, какъ „Сказка о Пчелѣ Мохнатѣ“, „Что комната говоритъ“, „Книга былинь“ (1875), „Отроческіе годы Пушкина“ (1885), „Гоголь юноша“ (1896) и др. Изъ этихъ работъ А. заслуживаетъ особаго вниманія „Книга былинь“, какъ замѣчательная попытка свода разсыпанныхъ фрагментовъ былиннаго эпоса въ стройную эпопею. Стремленіе удовлетворить вмѣстѣ съ тѣмъ и педагогическимъ цѣлямъ не позволило однако составителю воспользоваться всѣмъ богатствомъ былиннаго эпоса.

3) Николай Петровичъ, педагогъ, род. 31 авг. 1834 г. въ Царскомъ Селѣ. Окончивъ гимназію и главный педагогич. институтъ въ С.-Петербургѣ, поступилъ учителемъ нѣм. яз. и исторіи во 2-ую петербургскую гимназію. Въ 62 г. министерство нар. просвѣщенія командировало Н. П. за границу для ознакомленія съ германскими и швейцарскими семинаріями, а по возвращеніи поручило ему устроить молодецкую семинарію. Въ 64 г. онъ былъ назначенъ членомъ учебнаго комитета военно-учебныхъ заведеній, потомъ инспекторомъ варшавскаго Александринско-Маринскаго института, а затѣмъ бѣлоостокскаго. А. напечаталъ въ журналахъ 60-хъ и начала 70-хъ гг. слѣд.: 1) статьи для дѣтей въ „Подсѣвникѣ“, 2) Совѣты практик. педагога въ журналѣ „Воспитаніе“, 3) Руссо и его Эмилъ, 4) Ueber die Reform des Schulwesens in Russland въ „Blätter für Unterricht und Erziehung“, 5) Нузмизматич. статьи во „Всемир. иллюстр.“, 6) „Нѣчто о куняхъ“ въ „Изв. Имп. Археол. общ.“, 7) „Руководство къ обученію и воспитанію“, 8) Издавъ учебную карту Евр. Россіи.

4) Михайлъ Петровичъ, физикъ, род. 7 сент. 1835 г. въ Царскомъ Селѣ. По окончаніи (1858 г.) физико-математич. фак. с.-петерб. университета, въ 1862 г. былъ командированъ за границу, гдѣ занимался подъ руководствомъ Магнуса и Кирхгоффа. Въ 1865 г. защитилъ въ петерб. унив. магистерск. диссертацию „О термо-электричествѣ“, черезъ годъ въ томъ же унив. докторскую диссертацию: „Объ электрическихъ разностяхъ металловъ при различныхъ температурахъ“. Въ 1867 г. А. былъ назначенъ проф. кievскаго унив., гдѣ состоялъ также директоромъ метеорологич. обсерваторіи. А. — членъ-корреспондентъ академіи наукъ и берлинск. физическ. общества. Научныя изслѣдованія А., преимущ. по теплотѣ (критическія температуры жидкостей), электричеству и термо-электричеству, (теорія термо-электрическихъ токовъ) помѣщены въ различныхъ иностранныхъ и русскихъ специальныхъ изданіяхъ.

Авенель, 1) Поль, франц. писатель, род. 1823, сначала занимался торговлей, но скоро посвятилъ себя исключительно литературѣ. Сочиненія его очень многочисленны и разнообразны; пазовемъ нѣкоторые: Chansons (1869), Chansons politiques (1870); во-

девили: Un homme sur le grill, Le gendre de M. Caboché, Les jarretières d'un huissier; драма La paysanne des Abruzzes; комедіи: Les deux apprentis и Les amoureux; романы Le roi de Paris (1860), Les calicots и др.; многія изъ произведеній А. имѣли успѣхъ. Успѣхъ скандала имѣла его книжка стихотвореній Alcôve et le boudoir (1885), первоначально (1855) запрещенная за безнравственность. 2) Жоржъ, братъ предыд., род. 1828, ум. 1876, публицистъ, редакторъ газеты La République française, авторъ книгъ: Anacharsis Cloots, l'orateur du genre humain (1865, 2 тт.); Lundis révolutionnaires (1875) и др. 3) Жоржъ, виконтъ, франц. писатель, род. 1855, занималъ постъ въ минист. вн. дѣлъ, издавъ Les évêques et archevêques de Paris depuis saint Denis (1878, 2 тт.) и Richelieu et la monarchie absolue (1884—1890, 4 тт.); послѣднее сочиненіе увѣнчано академіей.

Авениръ (по евр. Авенеръ), полководецъ израильскаго царя Саула, храбро сражавшійся съ филистимлянами, а послѣ изложенія и смерти Саула при Гильбоу (около 1000 до Р. Х.) сохранилъ престолъ его сына Иевосею, за котораго велъ войну съ Давидомъ, но оскорбленный Иевосеемъ перedalся Давиду и былъ убитъ Иоавомъ.

Авеніо, avenio, лат. названіе гор. Авиньона (см.).

Авентинскій холмъ (Aventinus mons), одинъ изъ семи холмовъ древняго Рима, къ вост. отъ Тибра и къ юго-зап. отъ Палатинскаго холма, отъ котораго отдѣляется долиной Мурціи; съ знам. Circus Maximus. Сервій Туллій заключилъ его въ предѣлы городскихъ стѣнъ; отъ находившихся на А-омъ хребтѣ храмовъ, за исключеніемъ храма Юпитера Долихена, не осталось никакихъ слѣдовъ. Нѣкогда густо заселенный плебеями, А. х. въ настоящее время представляетъ единенную возвышенность съ нѣсколькими церквами и монастырями.

Авентинъ, Іоаннъ, собственно Турмайръ, историкъ род. 1477 въ Абенсбергѣ (древн. Авентинъ) въ Баваріи, ум. 1534 г., учился въ Инголштатѣ, Вѣнѣ, Краковѣ и Парижѣ; съ 1509 г. былъ гофмейстеромъ при баварскомъ дворѣ и получилъ титулъ баварскаго историографа. Его разоблаченія церковныхъ злоупотребленій навлекли на него ненависть духовенства, вслѣдствіе чего его заключили въ тюрьму, откуда онъ былъ освобожденъ благодаря баварскому канцлеру Эку. Главное произведеніе А. „Annales Bojorum“ 1554, отличается изученіемъ источниковъ и либеральнымъ міросозерцаніемъ. Оно заключаетъ въ себѣ исторію Баваріи (до 1460) въ связи съ нѣм. и всеобщей исторіей. Кромѣ того онъ написалъ „Chronicon“ (1600) „Historia non vulgaris vetustatesque Otingae Brionum“ (1518) „Antiquitates Germaniae“, „Rudimenta grammaticae latinae“ (1512).

Авентуринъ, см. *Авантуринъ*.

Авень (Avesnes), гл. гор. округа и прежняя крѣпость во франц. Сѣверномъ департ. съ (1891 г.) 6466 жит.

Аверинский чай, предлож. Аверинымъ сборъ разныхъ травъ; больше домашнее, нежели медицинское средство, хотя употребляется въ некоторыхъ больницахъ противъ золотухи Сборъ травъ для этого чаю дѣлается по слѣдующему рецепту: *Herbae Jaseae, Foliorum Bidentis tripartitae* аа 40,0, *Stips. Dulcamarae* 10,0. Кромѣ чаю, Аверинъ предложилъ еще свою мазь, такъ называемую аверинскую, противъ разныхъ язвъ, ранъ и т. п. поврежденій. Мазь эта имѣетъ распространение гораздо меньше, чѣмъ А. ч.; цѣлебныя ея свойства покоятся скорѣе на вѣрѣ въ ея силу, чѣмъ на фармакологическомъ дѣйствіи входящихъ въ нее матеріаловъ.

Аверіевъ, Дм. Вас., соврем. писатель, род. 1836 г., родомъ по отцу и матери изъ старинныхъ купеческихъ семей, благоговѣвшихъ передъ преданіями московской Руси. Вліяніемъ родныхъ объясняется склонность А. къ идеализаціи старой московской жизни и консервативность его взглядовъ. Образование А. получилъ въ петерб. коммерч. училищѣ, откуда вышелъ въ 1851½ и черезъ годъ поступилъ на естеств. фак. петерб. унив. По окончаніи курса А. занялся газетной работой въ „Русск. Инвалидъ“ и потомъ въ „Сѣв. Пчелѣ“, гдѣ принялъ дѣятельное участіе. Соедѣся съ Ѳ. М. Достоевскимъ, А. примкнулъ въ 1864 г. къ его „Эпохѣ“, гдѣ было напечатано первое драматич. произв. А.: „Мамаево побоище“. 1865—1869 г. А. занимался по преимуществу переводами, въ 1869 г. сдѣлался негласнымъ редакторомъ вновь основ. „Всемирной Иллюстраціи“, а въ 1871 г. переселился въ Москву, съ цѣлью работать для театра. Уже въ 1868 г. А. поставилъ въ Петербургѣ драму „Фролъ Скабѣевъ“, имѣвшую успѣхъ. Въ 1872 г. въ Москвѣ А. поставилъ „Каширскую старину“, успѣхъ кот. позволилъ автору отказаться отъ срочной газетной и переводной работы, онъ продолжалъ однако писать въ различныхъ газетахъ, а съ 1885 г. единолично составлялъ и издавалъ „Дневникъ писателя“. Въ 1889 г. зимой была поставлена въ Москвѣ драма А. изъ Византійскаго быта „Теофана“. Въ 1893 г. появилось критич. разсужденіе А. „О драмѣ“ (съ приложеніемъ статьи „Три письма о Пушкинѣ“). Въ 1892 г. А. перевелъ романъ Бальзака: „Шагреневая кожа“. А. получаетъ государственную пенсію, дарованную ему имп. Александромъ III по случаю исполнившагося тридцатипятилѣтія его литер. дѣятельности.

Аверинское озеро (*Avernus lacus*), небольшое круглое озеро при Кумахъ въ Кампаніи, къ зап. отъ Неаполя; имѣетъ 3 км. въ окружности и 65 м. глубины и наполняетъ прежній кратеръ вулкана. Въ древности оно было мѣстомъ, къ кот. приурочивались почти всѣ сказанія о царствѣ тѣней и обложено было въ мрачно-поэтическую дымку. Здѣсь въ глубокихъ пещерахъ жили мнѣическіе киммеріане; сюда помѣ-

щали Стиксъ и Пирифлегетонъ, здѣсь были роца Гекаты, Елисейскія поля и мѣсто, откуда Эней сошелъ въ Тартаръ, и т. д. Агриппа (при Августѣ) велѣлъ вырубить окружавшій озеро лѣсъ; наводившее ужасъ мѣсто превращено было въ прелестный культурный уголокъ, а оз. А. соединено было съ лежащимъ къ югу Лукринскимъ озеромъ (и далѣе съ моремъ). Образовавшийся въ 1538 г. вулканъ Монте Нуово разрушилъ это соединеніе. По берегамъ озера свирѣпствуетъ малярия. Съ вост. стороны лежатъ развалины, по преданію, храма Аполлона, съ южн. стороны находится входъ въ *Grotta della Sibilla Cumana*, подземный ходъ въ 4 м. шир. и 5 м. выс., большею частью засыпанный, принадлежащій къ постройкамъ Агриппы.

Аверроа (*Averrhoa*), родъ остъ-индскихъ дер. изъ сем. кисличныхъ, съ опадающими непарноперистыми листьями, чувствит. къ раздраженію; курпурные цвѣты расположены кистью; плодъ яйцевидной формы, — пятигнѣздная ягода, съ глубокими бороздками. Въ теплицахъ развод. А. *Bilimbi L.* (раст. въ О. и В.-Индіи), съ съядобными ягодами кислого вкуса, и *A. Carabola L.* изъ плодовъ котораго готовится варенье.

Аверроэс (собств. Ибнъ-Рашдъ), знаменитый арабскій философъ, извѣстный подъ именемъ „Комментатора“ (Аристотеля), род. 1126 г. ум. 1198 г. занималъ должность судьи въ Севильѣ, потомъ въ Кордовѣ. Рекомендованный калифу Абу-Якубъ-Юсуфу для разбора сочиненій Аристотеля, А. заслужилъ его благоволеніе и занялъ мѣсто домашняго врача, которымъ оставался и при его преемникѣ Альманзорѣ-Якубѣ, пока (ок. 1195 г.) не былъ обвиненъ въ вѣроотступничествѣ и не посланъ въ Льюцелу, около Кордовы. Незадолго до своей смерти, А. снова былъ возвращенъ ко двору въ Марокко преемникомъ Альманзора. А. былъ ревностнымъ поклонникомъ Аристотеля, и признавалъ одинъ общій дѣйствующій разумъ, распредѣляющійся, вполне независимо отъ души индивидуума, между отдѣльными людьми во время ихъ жизни, но который, послѣ ихъ смерти, опять воспринимаетъ эти истекшія изъ него части, такъ что о безсмертіи личности здѣсь не можетъ быть и рѣчи. Примѣнительно къ ученію Аристотеля онъ излагалъ и изыскалъ коранъ и въ этомъ отношеніи можетъ быть названъ творцомъ магометанской религиозной философіи и вмѣстѣ съ тѣмъ родоначальникомъ многихъ сектъ. У христіанскихъ схоластиковъ А. пользовался большою извѣстностью; его ученіе о единствѣ общаго разума вызвало церковный споръ, которому положилъ конецъ папа Левъ X, предавъ анаемѣ и самое ученіе, и его защитниковъ (аверроистовъ). А. извѣстенъ также и въ медицинѣ, какъ глубокой теоретикъ и защитникъ учен. Аристотеля противъ Галена. Между его сочиненіями, пзвѣстными боль-

шей частью лишь въ латинскомъ переводѣ, на первомъ мѣстѣ стоятъ комментаріи къ сочиненіямъ Аристотеля. Извѣстны и другія изъ его философ. сочиненій, между прочимъ, опроверженіе критики философіи Альгацелса, а также медицинская терапевтика, подъ заглавіемъ: „Colliget“ (Kollijjat, „Всеобщности“ много разъ издав. на латин.). Соч. А. впервые изд. были въ 1472 г. въ латинскомъ переводѣ, затѣмъ часто изд. вмѣстѣ съ соч. Аристотеля; лучш. изданіе Венец. 1552 г. въ 11 том. Ср. Renan, A. et l'Averroisme, (3 изд., Пар. 1869 г.); Lasinio, „Studii sopra A. (Флор. 1875 г.).

Аверса (Aversa), городъ въ итал. пров. Казерта, въ плодородной равнинѣ Кампаніи, кафедральный соборъ (1495 г.), домъ для умалишенныхъ; (1881 г.) 20,183 жит. Въ окрестностяхъ выдѣлываютъ пріятное шипучее бѣлое вино (Асприно). А. основ. въ 1030 г. предводителемъ норманновъ Райнульфомъ, которому неаполитанскій герцогъ Сергій подарилъ эту область, какъ первое владѣніе норманновъ въ Италіи. Въ 1047 г. графство А. сдѣлалось имперскимъ, а позже перешло къ князю Капуя.

Аверсъ (Avers), окруженная скалами и фирномъ, бѣдная лѣсомъ и дикая, но привѣтливая альпійская мѣстность въ кантонѣ Граубюнденѣ; вѣроятно, самая высокая заселенная деревня долина Европы, достигающая при главномъ селеніи Креста (Cresta) 1949, при Юфъ (Iuf) 2042 м. надъ ур. м., съ 221 жит. Проходы идутъ въ Обергальштейнъ и Бергелль. По направленію къ долинѣ Шамсу А. принимаетъ романтическій характеръ, образуетъ рядъ ледниковъ и водопадовъ и называется Феррера. Бурный Аверскій Рейнъ впад. въ Рейнъ на выс. 1089 м.

Аверсъ и реверсъ — лицевая и обратная сторона монетъ и медалей. Въ Россіи предпочитаютъ говорить орелъ и рѣшетка. А. соответствують орлу, а на монетахъ съ профилемъ монарха — этому изображенію.

Авессаломъ (по евр. А в и ш а л о м ъ), сынъ царя Давида, былъ любимцемъ іудеевъ, но не пользовался такою же популярностью среди сѣверныхъ колѣнъ. За убійство брата былъ опомъ изгнанъ, но черезъ 5 лѣтъ возвращенъ и объявленъ наследникомъ престола. А. однако не пожелалъ ждать законнаго наследованія и, пользуясь своей популярностью среди іудеевъ, поднялъ знамя бунта, быстро овладѣвъ всею Іудеей, гдѣ всѣ его встрѣчали съ радостью. Давидъ спасся на сѣверъ, гдѣ израильскія колѣна соединились вокругъ него. Іудеи были разбиты и А. погибъ во время бѣгства.

Авеста, см. *Зендавеста*.

Авзоній (Ausonius), Децій Магнусъ, весьма изв. римскій поэтъ, IV в. по Р. X., род. ок. 310 г. въ Burdigala (Бордо); въ качествѣ учителя краснорѣчія и грамматики, приобрѣлъ столь громкую славу, что

имп. Валентиніанъ поручилъ ему воспитаніе своего сына Граціана, впоследствии назначившаго А. (379 г.) консуломъ; А. ум. послѣ 393 г. Кромѣ напыщенной похвальной рѣчи въ честь Граціана до насъ дошла еще масса стихотворныхъ произведеній А.: эпиграммы, оды въ честь умершихъ родственниковъ („Parentalia“), и товарищей по профессіи („Commemoratio professorum Burdigolensium“, сочиненіе, важное для знакомства съ тогдашнимъ положеніемъ школы), письма, эклоги, 20 идиллій. Отсутствіе дѣйствительнаго поэтическаго дарованія А. старается скрыть риторическими украшеніями, обиліемъ ученыхъ вставокъ и совершенствомъ необыкновенно гибкаго размѣра. Соч. А. изд. Shenkl („Monum. Germ. hist., Auctores antiquissimi“ ч. V, 2, Берл. 1883) и Peiper (Лейпц. 1886). Ср. Deydon, Un poète bordelais (Бордо, 1868).

Авзонъ, въ греч.-миѣ. сынъ Одиссея и Цирцеи, или Одиссея и Калипсо, или Атласа и Калипсо, родоначальникъ и первый царь авзоновъ.

Авзоны (Ausones), см. *Аврунки*. Въ поэтическихъ произведеніяхъ названіе А-овъ употребляется вмѣсто Италійцевъ вообще (отсюда Авзонія вмѣсто Италіи).

Авзяно-Петровскій - Верхній - чугуноплавильный и желѣзодоблительный заводъ и Авзяно - Петровскій - Нижній - желѣзодоблительный заводъ, Уфимскаго горнаго округа; находятся въ Оренбургской губерніи Верхнеуральскаго уѣзда, въ 100 в. къ в. отъ Стерлитамака; принадлежатъ наследникамъ Бенардаки; разработка рудниковъ отдается артелямъ рабочихъ, съ доставкой на заводъ; руды добывается около 750,000 пуд. ежегодно (бурыи желѣзняки); чугуна выплавляется около 400,000 пуд. на сумму до 130,000 р.; желѣза на обоихъ заводахъ выдѣлывается ежегодно до 250,000 пуд. на сумму свыше 300,000 рубл. Рабочихъ до 1500 человекъ (1895 г.).

Авидій Кассій, римскій полководецъ временъ Марка Аврелія, выдвинулся успѣхами въ войнѣ съ парянами (162—165 гг.) и подавленіемъ опаснаго мятежа въ Египтѣ, послѣ чего состоялъ правителемъ Сиріи. Въ 175 г. однако самъ взбунтовался и провозгласилъ себя императоромъ, когда Маркъ Аврелій сражался на Рейнѣ и Дунаѣ. Черезъ три мѣсяца послѣ этого провозглашенія, прежде чѣмъ Маркъ Аврелій успѣлъ съ своими войсками достигнуть Азіи, А. былъ убитъ.

Авизо (испанск.), небольшое быстроходное военное судно, предназначенное для развѣдокъ и для доставки приказовъ, депешъ и др. По новѣйшей морской терминологіи, А. обозначаютъ паровыя суда съ машинами менѣе 200 лошад. силъ.

Авизскій орденъ, 1) португ. орденъ, первоначально союзъ рыцарей для борьбы съ маврами, съ 1162 при Альфонсъ I превращенъ въ духовный рыцарскій орденъ, а въ 1166 г. орденъ получилъ городъ Эвору въ свое владѣніе, почему называется такъ

же Эворскимъ. Съ 1550 г. португальскіе короли становятся обязательно грессмейстерами ордена. Въ 1789 королева Марія превращаетъ его въ знакъ отличія за военные заслуги. 2) бразильскій орденъ, замѣствованъ изъ Португаліи въ 1823 г., жалуется за военные и гражданскія заслуги.

Авикула-конторта-зона (*Avicula contorta*), см. *триасовая формація*.

Авикулиды (*aviculidae*), см. *раковины*.

Авила (*Avila*), 1) испанская провинція въ Старой Кастиліи, заним. площадь въ 7882 кв. км. На югъ А. прорѣзываютъ отроги Кастильскихъ горъ, гл. обр. Сьерра де Гредось, Парамера де А. (2105 м.), Серрота (2242 м.) и Сьерра де А. Между этими горами лежатъ живописныя и плодородныя долины; сѣверная часть провинціи принадлежитъ Старокастильскому плоскогорью. Гл. рѣки: Альберче и Тетаръ (притоки Тахо), Адаха и Тормесъ (притоки Дура). Почва въ общемъ каменистая и сухая, однако тамъ, гдѣ можетъ быть орошаема, она плодородна. Населеніе составляетъ (1887) 193,093 чел. (24 на 1 кв. км.). А. производитъ хлѣбъ, вино, шелководное дерево и проч.; въ южн. горахъ находятся значит. сосновые лѣса. Значит. развито скотоводство, гл. обр. овцеводство на югѣ (мѣстные мериносы считаются лучшими въ Испаніи) и торговли шерстью.

2) А. (*Avila* римлянъ), гл. гор. пров. А., при испанск. сѣверной жел. дор.; А. сохранила древнюю украшенную башнями гранитную стѣну, имѣетъ готич. соборъ, церковь *San Vincent*, красивый старинный монастырь Св. Фомы. Унив. основ. въ 1482 г., въ 1808 г. закрытъ. Принадлежавшая прежде къ самымъ цвѣтущимъ городамъ Испаніи, А. насчитываетъ (1887) только 10,935 жит. Къ достопримѣчательностямъ относятся Кемадеро или мѣсто сожженія осужденныхъ инквизиціей и большія обработанныя челоувѣческой рукою гранитныя глыбы въ видѣ животныхъ, памятники первобытнаго ваянія, находимые также во всей провинціи.

Авила (*Gil Gonzalez d'Avila*), испанск. исторіографъ, род. около 1577 г., ум. 1658 г., былъ каноникомъ въ Саламанкѣ, а также королевскимъ хронографомъ въ Кастиліи и Индіи. Гл. соч.: „*Teatro de las grandezas de Madrid*“ (Мадр. 1623), *Исторія кастильск. короля Генриха III (1638 г.)* и *Филиппа III*.

Авила и Дзуньига (*Avila y Zuniga*), донъ Луи де, испанск. дипломатъ, генералъ и историкъ, род. 1490 г., пользовался довѣріемъ Карла V, котораго сопровождалъ въ походахъ въ Африку и въ Шмалькальденской войнѣ; послѣднюю А. описалъ не безъ партійности, но талантливымъ и простымъ живымъ языкомъ.

Авилесъ (*Aviles*), городъ испанск. пров. Обидо (*Астурија*), позади бухты *Ria A.*, чрезъ которую нѣкогда перекинутъ былъ великолѣпный каменный мостъ (нынѣ развалины), одна изъ лучшихъ гаваней на Астурийскомъ берегу съ (1887 г.) 10,235 жит.

Авилъяно (*Avigliano*), гор. итал. пров. Потенца, на горн. хребтѣ; 12,949 жит. (1886 г.).

Авимелохъ (евр. „мой отецъ царь“), 1) имя филистимскихъ царей. Одинъ изъ нихъ, по библ. сказанію, захватилъ къ себѣ жену Авраама Сару, но, по Божіему указанію, возвратилъ обратно, наградивъ подарками (Быт. 20).

2) Сынъ израильск. судьи Гедеона, умертвилъ 70 братьевъ, за исключеніемъ Юсама, былъ избранъ въ израильскіе цари. Послѣ 3 лѣтъ царствованія, во время возстанія сихемлянъ, городъ которыхъ онъ разрушилъ, былъ при осадѣ Тебеда убитъ камнемъ.

Авиновъ, Александръ Павл., род. 1786, ум. 1854, адмиралъ, отличился въ Наваринскомъ сраженіи и связалъ свое имя съ описью и съемкою русскихъ береговъ Тихаго Океана (экспедиція 1819 г.), затѣмъ состоялъ начальникомъ штаба черноморскаго флота и наконецъ членомъ адмиралтействъ совѣта.

Авиньонскія зерна, см. *крушина*.

Авиньонъ (*Avignon*), гл. гор. франц. департ. Воклюзъ, на лѣв. бер. Роны, расположенъ вокругъ известковой скалы въ 60 м. выс., на склонѣ которой возвышаются папскій замокъ и каедральный соборъ. Хорошо сохранившіяся съ XIV стол. зубчатая стѣны съ башнями окружаютъ городъ съ его узкими и кривыми улицами. На прав. берегъ рѣки перекинутъ цѣпной мостъ чрезъ о-въ Бартелассъ къ Виллденвъ-Лезу. Изъ многочисл. церквей и монастырей самый большой каедральный соборъ XI в. *Notre Dame des Doms*, много разъ реставрированный, съ великолѣпнымъ мавзолеемъ папы Юанна XXII; также замѣчательны церкви Св. Петра и Св. Дидье. Среди др. зданій особ. выдается папскій дворецъ (теперь архивъ), ратуша съ готической башней XIV в., театръ и музей Кальве, съ библиотекой, содержащей 107,000 томовъ, 2800 рукописей, и пр., памятникъ Жирану, изобрѣтателю льнопрядильной машины; 39,107 жит. (1896 г.). Гл. занятія населенія пряденіе и тканье шелка, разведеніе крапа, теперь, впрочемъ, пришедшее въ упадокъ; далѣе производство галантерейныхъ товаровъ, бумаги, химическихъ продуктовъ, торговля хлѣбомъ, виномъ, шелкомъ. А. имѣетъ лицей, коллежъ, семинарію, консерваторію, ботанич. садъ, домъ для умалишенныхъ. А. — родина Лауры Петрарки и живописца I. Вернэ. Въ римскую эпоху А. назывался *Avenio* (*A. Cavarum, Avenicorum civitas*) и принадлежалъ галльскому племени каваровъ; въ 48 г. до Р. Хр. римляне основали здѣсь колонію. Послѣ паденія Западной Римской Имперіи А. подпалъ подъ власть бургундовъ, затѣмъ вестготовъ и, наконецъ, франковъ, а въ 730 и 737 гг. разрушенъ былъ сарацинами. Затѣмъ А. перешелъ въ общее владѣніе графовъ Тулузскихъ и Провансальскихъ и графовъ Форкалькье. Въ А-ѣ и его окрестностяхъ нашло себѣ сильное распространеніе ученіе альбгойцевъ,

почему онъ былъ почти совершенно разрушенъ (1226 г.) Людовикомъ VIII, королемъ французскимъ. Послѣ смерти послѣдняго графа Тулузскаго, А. перешелъ (въ 1249 г.) къ графу Пуатье, брату Людовика IX, затѣмъ къ Карлу Анжуйскому, королю обѣихъ Сицилій и графу Провансальскому. Въ 1309—1376 г. А. служилъ мѣстопробываніемъ папъ („Вавилонское плѣненіе папъ“). Послѣ смерти послѣдняго авиньонскаго папы Григорія XI, ему въ преемники былъ выбранъ въ Римѣ Урбанъ VI (1378—89 г.), по франц. кардиналы выбрали другого папу Климента VII (1378—94 г.), резиденціей котораго А. служилъ съ 1379 г. до восстановления единовластія римскаго папы. Въ 1790 г., народъ возсталъ противъ папскаго господства, и обратился къ Учредительному собранію съ просьбой присоединить А. къ Франціи. Присоединеніе А., равно и Венессена рѣшено было 14 сент. 1791 г., вслѣдствіе чего въ А. вспыхнула кровавая гражданская война между папистами и демократами. По миру въ Толентино (19 фев. 1797 г.), папа вынужденъ былъ формально уступить А. и Венессенъ Франціи. Во время реставраціи въ А. опять вспыхнула старая партійная ненависть, и особенно свирѣпствовали тамъ „бѣлый терроръ“. Въ А. было нѣсколько церковныхъ соборовъ (1209 г. — противъ альбигойцевъ, 1210 г., 1326 г., 1328 г. и др.). Ср. Abbé Granget, „Histoire du diocèse d'A“ (А. 1862 г., 2 т.).

Авиньонэ (Avignonet), деревня во франц. департ. Верхн. Гаронны, съ (1891 г.) 1638 жит. Здѣсь въ 1242 г. альбигойцы убили 5 папскихъ инквизиторовъ, что послужило поводомъ для крестоваго похода.

Ависта (итал. a vista, фр. авис), 1) юрид., по предьявленіи (векс. и т. п.) и 2) музык., играть сразу, не разуучивая, съ листа.

Авись, мѣстечко франц. департ. Марны, съ (1891 г.) 2400 жит., славится производствомъ шампанскаго.

Авитъ (Avitus), М. Мецилій, зап.-римск. имп. 455—456 г., по происхожденію галл. послѣ смерти имп. Максима былъ провозглашенъ въ Арлѣ имп. и признанъ римск. сенатомъ, но уже 17 мая 456 г. былъ низложенъ предводителемъ наемныхъ римск. войскъ Рицимеромъ, назначившимъ его епископомъ въ Плаценцію. А. обжалъ въ Галлію, но дорогой ум. (556 г.).

Авицебровъ (Авенцебровль, Соломонъ Ибнъ Габироль), еврейск. поэтъ и философъ въ Испаніи, родился 1020 г., ум. 1070 г. Его религиозныя пѣснопѣнія для богослуженія пользуются большимъ уваженіемъ; какъ философъ, онъ извѣстенъ преимущественно своимъ, написаннымъ на арабскомъ языкѣ, сочиненіемъ „Fons vitae“ вліяніе котораго замѣтно въ позднѣйшей каббалѣ. Въ своемъ ученіи А. соединилъ еврейск. воззрѣнія съ неоплатоновскими и аристотелевскими элементами.

Авицона (соб. Ибнъ-Сина), знаменитый арабск. врачъ и философъ, род. 980 г., ум. въ 1037 г., былъ пріидв. врачомъ и

нѣкоторое время визиремъ въ Гамаданѣ; медицинѣ и философіи учился въ Испаніи. Главныя произведенія его принадлежатъ арабск. литературѣ, хотя отъ него остались также ученыя сочиненія и стихотворенія на персидскомъ языкѣ. Его медицинскій „Канонъ“ въ теченіе столѣтій служилъ основнымъ источникомъ образованія. Въ философіи его ученіе исходило изъ родственнаго неоплатонизму направленія предшественника А. среди арабовъ Альфараби, но было близко и къ ученію Аристотеля. Сочинен. А., большей частью переведенныя на латин. языкъ уже въ XII в., изданы были на этомъ языкѣ по частямъ (метафизика) еще въ 1493 г., логика и нѣкот. др. въ 1495 г. въ Венеціи и съ этого времени издав. нѣсколько разъ (Венец. 1523 г., 5 т.; Базель 1556 г.); „Канонъ“ на арабск. языкѣ, издав. по частямъ въ Римѣ въ 1593 г. (др. части въ Бреславлѣ 1609 г., Аугсбургѣ 1674 г. и пр.), полное издан. Бюлятъ 1294 г., 3 т. Стихотвореніе объ основахъ логики издан. Шмельдеромъ (въ Documenta philosophiae Arabum“, Бонна 1836 г.), другое соч. психологич. содержанія Гаммеръ-Пуршталемъ (Вѣна 1837 г.). Ср. Landauer, Beitrag zur Psychologie des Ibn Sina (Мюнх. 1872 г.); Mehren, Traités mystiques d'A. (Лейденъ 1889—1891); Forget, Le livre des théorèmes et des avertissements d'A. (1892 г., 1 т.).

Авиценнія (Avicennia), родъ небольшихъ вѣчнозел. дер. изъ сем. вербеновыхъ съ супрот. пѣльными листьями, конечными или пазушными цвѣтками и кожистыми, сплюснутыми односѣм. плодами, окруж. чашечкой и прицвѣтниками. Въ троп. странахъ А. образуютъ по рѣкамъ густыя заросли. А. tomentosa L., съ длинными, снизу волосистыми листьями, желтыми цвѣтами и краснымъ корнемъ безъ запаха, растетъ въ Аравіи, Абиссиніи, Нубіи; изъ дерева дѣлаютъ лодки; листья служатъ кормомъ для скота; ядра плодовъ съѣдобны. Кора А. nitida L. (въ троп. Америкѣ) употребляется, какъ дубильное средство; вмѣстѣ съ другими видами культ. въ теплицахъ.

Авиентъ, Руфій Фестъ, римск. поэтъ второй полов. IV столѣт. по Р. Х., родомъ изъ Вольсиній. До насъ дошли свободно переработанное имъ „Описаніе земли“ Діонисія („Orbis terrae“, см. „Geographi graeci minores C. Müller'a, 2 т.); переводъ гекзаметрами соч. Арата изъ Соль „Phaenomena“, описаніе береговъ („Ora maritima“) Средиземнаго, Чернаго и Каспійскаго морей, написанное гекзаметрами и ямбическими севаріями и основанное на старинныхъ источникахъ, большой отрывокъ описанія побережья въ Атлантич. океана весьма цѣнный памятникъ древнѣйшихъ свѣдѣній о зап. Европѣ. Соч. А. изд. Holder (Инсбр. 1886 г.).

Авксезивъ, грам., см. *увеличительная форма*.

Авксезія, богиня плодородія, почитавшаяся въ Эпидаврѣ и на Эгинѣ.
Авксимумъ, городъ, см. *Озильо*.

АВКСО, въ греч. мифол. дочь Зевса и Фемиды, одна изъ Харитъ (см.).

АВКУБА (Aucuba Thunb.), золотое дерево, родъ изъ семейства Деренныхъ (Cornaceae); заключаетъ низкіе вѣчно-зеленые кустарники съ кожистыми листьями, маленькими коричнево-красными цвѣтами и плодами въ формѣ ягодъ. *A. japonica* Thunb., красный японскій кустарникъ 2—2,2 м. высоты, растущій по Рейну, во Франціи и Англии на откр. возд., разводится вмѣстѣ со многими разновидностями, какъ декоративное растеніе. *A. himalaica* Hook. fil. изъ восточной части Гималаевъ, 5—6 м. выс., разводится съ тою-же цѣлью, но нѣжнѣе предыдущаго.

АВЛА, въ древности при домахъ грековъ и римлянъ открытыя дворики, служившія мѣстомъ для собраній домохозяевъ. Позднѣе А. значило мѣсто жительства владѣтельныхъ особъ въ значеніи Двора. Наконецъ, А. въ иностранныхъ университетахъ называютъ актовые залы.

АВЛАДЪ, 1) название трехъ городовъ въ Египтѣ: А. Гебарахъ — 5469 ж.; А. Гамза — 6807 ж. и А. Егія — 6410 ж.: всѣ трое въ провинціи Гирге.

2) А Салиманъ, разбойничье арабское племя, господствующее надъ значительною территоріею къ с. отъ оз. Чада, отнятую имъ въ началѣ XIX в. у народовъ Канема и Тибести и у туареговъ.

АВЛАЦВИКЪ-ФІОРДЪ, заливъ на зап.-берегу Гренландіи, 130 кил. длины; отсюда Норденшильдъ въ 1883 началъ свою экспедицію во внутренность страны.

АВЛЕПОЛЕЙ, см. *Алепои*.

АВЛЕРКИ (Aulerici), народъ кельтскаго племени, въ Галліи (Gallia Lugdunensis) между низовьями Сены и Луары; распались на три колѣна: эбуры, олики — гл. г. Медіоланъ (Еврѣ), ценоманы (см.) и диаблянты, съ г. Новіодунъ.

АВЛИДА, танаргскій городокъ въ древней Беотіи, гавань, гдѣ греческій флотъ собрался для отплытія въ Трою подъ предводительствомъ Агамемнона, теперь Вати или Авлисъ. Здѣсь въ храмѣ Артемиды греки хотѣли принести въ жертву Ифигенію. Павзаний показывали въ А. мѣдный порогъ палатки Агамемнона.

АВЛИХЪ, Людвигъ, венг. революціонный генералъ род. 1792, ум. 1849, служилъ въ эпоху венг. революціи подполковникомъ въ австр. пѣх. полку императора Александра и вмѣстѣ со своимъ полкомъ перешелъ на сторону револ. правительства. За отличіе въ борьбѣ съ хорватами А. былъ произведенъ въ полковника, получилъ полкъ, съ которымъ содѣйствовалъ пораженію Виндштреца, былъ произведенъ въ генералы и получилъ командованіе 2-мъ корпусомъ, затѣмъ былъ военнымъ министромъ. Послѣ подавленія возстанія, А. съ 12 другими товарищами былъ австрійцами повѣшенъ.

АВЛОНА (по итал. Валона), гавань въ Эпирѣ, нынѣ въ турец. провинц. Янина,

раньше до 1691 принадлежала Венец. республ. Около 6 тыс. ж., каедрa греч. епископа, станція австр. ллойда, три европ. консула и мѣсто выхода на берегъ Отранто-константинопольскаго телегр. кабеля.

АВЛОПОРА (Aulopora), см. *Кораллы*.

АВЛОСЪ, древнегреч. музык. инструментъ на подобіе флейты. Музыкантъ назывался авлетомъ, искусство играть — авлетикою; пѣсни, сопровождаемыя акомпаниментомъ А. авлодіями. А. изготовлялись различной величины и различныхъ тоновъ, соотвѣтствуя главнымъ родамъ человѣческаго голоса. Были тамъ же дьяволсы, т. е. двойные А.

АВОАДРО, Амедей, графъ (Amedeo A. di Quaregna e Ceretto), итал. физикъ, род. 9 авг. 1776 г. въ Туринѣ, гдѣ изучалъ право. Въ 1820—1850 г. состоялъ проф. математич. физики туринскаго унив.; ум. 9 іюля 1856 г. Установленный А. законъ (см. *Авогадр. законъ*), сдѣлалъ эпоху въ соврем. химіи. Работа появилась на нѣмецкомъ яз. въ изданіи Оствальда: *Klassiker der exakten Wissenschaften* (Leipzig. 1890). Cp. Botto, *Cenni biografici sulla vita e sulle opere di A. A.* (Туринъ 1858 г.).

Авогадровъ законъ, установленъ въ 1811 г. Амедемъ Авогадро. Законъ этотъ состоитъ въ томъ, что въ равныхъ объемахъ всѣхъ газовъ, при одинаковыхъ условіяхъ температуры и давленія, содержится равное число частицъ, разстояніе между которыми сравнительно съ массой такъ велико, что онѣ не обнаруживаютъ никакого взаимнаго притяженія. Авогадро вывелъ этотъ законъ изъ открытыхъ Гей-Люссакомъ законовъ соединенія газообразныхъ тѣлъ; онъ установилъ различіе между атомами и частицами и утверждалъ, что элементы въ газообразномъ состояніи состоятъ не изъ атомовъ, а изъ частицъ, каждая изъ которыхъ, содержитъ по нѣсколько атомовъ. Возрѣнія Авогадро были приняты спустя почти полвѣка послѣ ихъ перваго формулированія. Было найдено, что выведенные на основаніи закона Авогадро частичные вѣса отдѣльныхъ соединеній лучше всего выясняютъ ихъ аналогію и вполне согласуются какъ съ физическими такъ и съ химическими свойствами этихъ соединеній. Этимъ было положено прочное основаніе для дальнѣйшаго развитія химіи. Вмѣстѣ съ законами Гей-Люссака и Бойль-Мариотта объ одинаковомъ для всѣхъ газовъ соотношеніи между температурою, упругостію, объемомъ и давленіемъ, законъ Авогадро служить для подтвержденія справедливости основныхъ посылокъ современной, кинетической теоріи газовъ. Самъ Авогадро, устанавливая свою гипотезу, имѣлъ въ виду только объяснить наблюденія Гей-Люссака; только впоследствии благодаря работамъ Жерара (Gerhardt'a) гипотезу Авогадро начали называть закономъ. Одновременно съ Авогадро таже мысль была изложена и знаменитымъ физикомъ Амперомъ, вслѣдствіе чего законъ Авогадро часто называ-

ютъ закопомъ. Авогадро-Ампѣра и даже зак. Авогадро-Ампѣръ-Жерара.

А. з. былъ впервые сообщенъ въ 1811 г. въ *Journal Physique*; статья озаглавлена: „Essai d'une maniere de determiner les masses relatives des molécules élémentaires, des corps et des proportions selon lesquelles elles entrent dans les combinaisons“.

Авогасима, небольшой о-въ въ сѣв. части Магеланова архипелага въ Тихомъ ок., къ югу отъ залива Токио, ок. 200 жит., раньше служилъ въ Японіи мѣстомъ ссылки.

Авока, рѣчка въ Ирландіи, вослѣдая Томасомъ Муромъ, образуется изъ слиянія Авономора и Авонбега, изобилуетъ живописными видами.

Авогато, плоды тропич. плодов. дер. изъ рода Персея, *Persea gratissima* (см.).

Авола (*Avola*), городъ въ итал. пров. Сиракузы (Сицилія), близъ Ионическаго моря, съ гаванью и (1881 г.) 12,286 жит., заним. воздѣлываніемъ винограда, сахарнаго тростника и проч.

Авошь, 1) Нижній А., р. въ Уилтъширѣ, истоки у Тетбери, судоходна отъ Батса и впадаетъ въ Британскій каналъ 10 кил. ниже Бристоля.

2) Верхній А., истоки въ Нортгэмптонширѣ, течетъ у Варвика и Стратфорда (родина Шекспира, „Лебеда А.“), откуда А. судоходенъ, длиною 185 кил., впадаетъ въ Севернъ.

3) Гэмпширскій А., истоки къ сѣв. отъ Салисбюри, въ Уилтъширѣ, длиною 98 кил., впадаетъ въ каналъ у Крайстчерча.

Авра, въ греч. міеологіи спутника Артемиды, быстрая какъ вѣтеръ охотница; родила отъ Диониса близнецовъ, именемъ которыхъ названа гора Диндимонъ; Зевсомъ обращена въ ручей.

Авраамиты, 1) христ. секта, возникшая въ Сиріи въ IX ст., отвергавшая божество Иисуса Христа; 2) аналогичная христ. секта, возникшая въ Богеміи въ 1782, но скоро исчезнувшая.

Авраамій, 1) Палицынъ (въ мірѣ Аверкій Ивановичъ), келарь Троицко-Сергіева монастыря, авторъ „Сказанія объ осадѣ Троицкаго монастыря поляками“. Род. ок. половины XVI в. въ с. Протасевѣ, близъ Ростова, умеръ 13 сент. 1627 г. Происходилъ изъ древняго дворянскаго рода Палицынскихъ, вышедшихъ въ 1373 г. изъ Литвы; въ молодости правильнаго образованія не получилъ („училища николиже видѣхъ“), но позже, уже инокомъ, восполнилъ недостатокъ образованія усерднымъ чтеніемъ книгъ разнообразнаго содержанія, хранившихся въ бібліотекахъ Соловецкаго и Троицкаго монастырей; современники (Арсеній Глухой) отзывались о немъ, какъ о человѣкѣ, очень образованномъ. Поступивъ на царскую службу, Палицынъ подвергся въ 1588 г. опалѣ, причемъ имѣніе его было отобрано въ казну; можно думать, что опала эта была въ связи съ опаломъ въ 1587 г. Шуйскихъ, но достовѣрныя по-

дробности неизвѣстны. Будучи сосланъ въ Соловецкій монастырь, онъ жилъ въ немъ „на своемъ общаніи“ и, повидимому, принялъ постриженіе добровольно. Послѣднее обезоруживало Палицына, какъ политическаго противника Годунова, и въ 1594 г. А., вмѣстѣ съ другими соловецкими иноками, былъ переведенъ въ Троице-Сергіевъ м-рь; это было знакомъ особаго благоволенія къ опальному и показывало, что Годуновъ примирился съ нимъ. На переводъ А. повліяло еще и то обстоятельство, что Борисъ хотѣлъ пополнить Сергіеву обитель иноками строгой монашеской жизни, чтобы возстановить прежнее благочестіе, на исчезновеніе котораго жаловался еще Грозный; значить, А. уже успѣлъ заявить себя съ этой стороны. Въ 1600 г. съ него окончательно была снята опала и невольнѣ законно, какъ монаху, возвращена часть конфискованнаго имѣнія; въ слѣд. году онъ былъ посланъ съ порученіемъ въ Богородицкій Свѣяжскій м-рь (нынѣ Казанск. губ.), зависѣвшій отъ Троицкой Лавры; здѣсь онъ является уже „старцемъ“, т. е. старшимъ изъ монастырскихъ братій. Около 1608 г. А. возвращается въ лавру и занимаетъ отвѣтственную и важную въ то время должность келаря, которая сосредоточивала въ себѣ всѣ нити вотчинно-монастырскаго управленія; келарь же былъ непосредственнымъ помощникомъ архимандрита. Есть основаніе думать, что назначеніе способнаго и дѣятельнаго инока на эту должность не обошлось безъ непосредственнаго вліянія Василія Шуйскаго, съ воцареніемъ котораго началъ возвышаться и пользоваться царскими милостями А. Сдѣлавшись келаремъ лавры и придя въ силу этого въ соприкосновеніе со многими представителями гражданской власти и даже непосредственно съ царемъ, которому лавра была специально подчинена, А. естественно долженъ былъ выступить изъ числа обыкновенныхъ монаховъ и занять мѣсто въ рядахъ представителей духовенства. Начавшіяся вслѣдъ за тѣмъ смуты и особенно осада лавры поляками выдвинули А. на арену политической дѣятельности, гдѣ онъ проявилъ свои замѣчательныя административныя способности и связалъ свое имя съ одной изъ достопамятнѣйшихъ страницъ русской исторіи.

Для удобства управленія обширными монастырскими вотчинами А. жилъ въ Москвѣ и, когда началась осада лавры Сапѣгою, выступилъ ходатаемъ за осажденныхъ иноковъ предъ царемъ, который медлилъ помощью и долгое время вѣрилъ официалънымъ донесеніямъ, что въ м-рѣ все обстоитъ благополучно. Въ то же время, зорко слѣдя за тѣмъ, что дѣлалось въ обители, и получивъ извѣстіе, что тамъ началась эпидемія и замышляется измѣна, А. пишетъ инокамъ грамоту, чтобы они „помнили крестное дѣлованіе, стояли бы противъ иновѣрныхъ крѣпко и непоколе-

бимо, жили бы неоплошно, береглися бы накрѣпко отъ литовскихъ людей“. Онъ распростирилъ сферу своего вліянія на патріарха и бояръ и не разъ, какъ это было въ вопросѣ о продажѣ монастырскаго хлѣба, когда Тушинскій самозванецъ отрѣзалъ подвозъ припасовъ, приходилъ Шуйскому на помощь своимъ авторитетомъ духовнаго сановника и являлся ближайшимъ совѣтникомъ царя. Въ 1610 г. по низложеніи Шуйскаго съ престола и избраніи королевича Владислава, А. въ числѣ „мужей духовныхъ и грамотей досужихъ, которые умѣли говорить съ латинцами о православной христіанской вѣрѣ“, былъ отправленъ съ посольствомъ къ Сигизмунду подъ Смоленскъ, присягнувъ здѣсь королю и „откупся“, по выраженію хронографа, богатыми дарами, бывъ облаканъ Сафѣгой и получивъ жалованныя грамоты для Троицкаго м-ря, отправился обратно въ Москву, въ качествѣ „богомольца“ польскаго короля. Историки склонны смотрѣть на этотъ поступокъ Палицына, какъ на измѣну „земскому“ дѣлу, хотя и смягчаемую обстоятельствами смутнаго времени, но несомнѣнно, что Палицынъ не былъ сторонникомъ Сигизмунда и по возвращеніи примкнулъ къ Діонисіевой, т. е. антипольской партіи.

Вся послѣдующая дѣятельность А. всецѣло посвящена ревностному служенію національнымъ интересамъ. Въ 1611 г., когда Москва была разорена поляками, А. является дѣятельнымъ сотрудникомъ архим. Діонисія въ организаціи первой помощи пострадавшей столицѣ, въ составленіи и разсылкѣ знаменитыхъ грамотъ во все русскіе города съ мольбой о помощи и описаніемъ „многочащевнаго, конечно разоренія Московскаго государства“. О томъ, какое значеніе имѣли эти грамоты, можно судить по примѣру Минаина въ Нижнемъ; кн. Пожарскій, ставшій во главѣ освободительнаго ополченія, долженъ былъ сообразовать свои дѣйствія и даже подчиняться авторитетному голосу А., лучше сознававшаго положеніе дѣлъ, и по его же отзыву — любви казались ему совѣты старца. Когда въ рѣшительной битвѣ, въ самой Москвѣ, казаки разсорились съ ополченіемъ и уклонились отъ боя и тѣмъ едва не погубили все дѣло освобожденія Москвы, Палицынъ неожиданно явился къ казакамъ, одушевилъ ихъ пламенной рѣчью и съ криками „Сергіевъ, Сергіевъ!“ повелъ въ сраженіе и выигралъ битву. Роль примирителя между враждовавшими вождями и отрядами Палицыну приходилось брать на себя часто. „И въ то время архимандрита Діонисія и келаря Аврамія много болѣзнованія было“, пишетъ Симонъ Азарьевъ („Книга о чудесахъ пр. Сергія“, по сп. XVII в.), „едва бояръ привелоша во смиреніе и дворянское войско съ казаческимъ въ согласіе, призывая ихъ къ себѣ изъ обихъ полковъ и по вся дни многи сотницы кормяше и пити-

емъ всяко утѣшающе“. Такую же примирительную роль между партіями долженъ былъ играть А. позже, по изгнаніи поляковъ, когда возникъ вопросъ объ избраніи царя. Земскій соборъ, желавшій, чтобы „образли царемъ Михаила“, видѣлъ въ Палицынѣ сторонника этой идеи, и онъ, дѣйствительно, занявъ выдающееся положеніе въ посольствѣ, отправленномъ въ Кострому бить челомъ новому царю и инокинѣ Марѣѣ. Въ 1618 г. ему пришлось еще разъ отбить Владислава отъ стѣнъ лавры. Въ 1620 г. Палицынъ отправился на покой въ Соловки; нѣкоторые полагаютъ — былъ сосланъ вернувшимся изъ плѣна Филаретомъ, который не могъ забыть ему „измѣны“, но вѣроятнѣе первое предположеніе; тамъ онъ и скончался. Въ 1872 г. случайно нашли его могилу.

Обстоятельства защиты лавры отъ поляковъ и личные подвиги А. какъ въ этомъ, такъ и въ другихъ дѣлахъ, описаны имъ самимъ въ сочиненіи, озаглавленномъ: „Сказаніе о осадѣ Троицкаго Сергіева монастыря отъ поляковъ и литвы, и о бывшихъ потомъ въ Россіи мятежахъ, сочиненное оного же Троицкаго монастыря келаремъ Аврааміемъ Палицынымъ“. Оно представляетъ собой памятникъ, замѣчательный столько же въ литературномъ, какъ и въ историческомъ отношеніи и обнаруживаетъ въ авторѣ недюжинный литературный талантъ и не только начитанность въ книгахъ богословскаго содержанія, но и знакомство съ фактами исторіи гражданскія и даже философіей. По содержанию — оно заключаетъ въ себѣ 86 главъ и обнимаетъ, съ различной степенью обстоятельности, событія отъ смерти Іоанна IV и начала правленія Бориса до Деулинскаго перемирія. Тонъ сказанія — ровный и сдержанный; изображая событія, въ которыхъ участвовалъ лично и въ которыхъ при томъ занималъ выдающееся положеніе, авторъ ни съ кѣмъ не сводитъ счетовъ, старается быть безпристрастнымъ и въ неблагоприятныхъ отзывахъ, напр. по отношенію къ Борису, ищетъ оправданія во мнѣніи народа. Тѣмъ не менѣе чувствуется мѣстами невольное, быть можетъ, стремленіе оправдать себя, дать современникамъ и потомству о своей личности иное представленіе, чѣмъ то, какое могло существовать въ его время; этимъ объясняется тотъ странный, повидимому, фактъ, что А. мало говоритъ о Діонисіи, при которомъ онъ игралъ второстепенную роль, и о другихъ лицахъ, съ которыми приходилъ въ близкое соприкосновеніе. Между тѣмъ съ Діонисіемъ онъ былъ друженъ и, когда послѣдній былъ заточенъ, А. отправилъ къ нему „утѣшительное“ посланіе; они были единомышленниками и по вопросу объ исправленіи книгъ. Заимствовавъ многіе приемы изъ старой литературной школы, А. сдѣлалъ однако „Сказаніе“ своеобразнымъ какъ по языку, вездѣ обработанному и плавному,

такъ и по особому, ритмическому складу рѣчи. Слогъ изобилуетъ мѣткими и оригинальными выраженіями; благочестивыя размышленія и цитаты изъ св. писанія нигдѣ не нарушаютъ стройности фразъ и не затемняютъ смысла; тамъ, гдѣ А. описываетъ бѣдствія русской земли и страданія иноковъ, когда напр. „полянъ бысть помясть церковный слезами и пѣнію медлящу отъ множества плача“, слогъ его, вообще спокойный, возвышается до истиннаго лиризма. „Сказаніе“, какъ и факты исторіи, отражаетъ въ себѣ личность необыкновеннаго ума, сильную духомъ, энергичную, ревностную въ дѣлахъ вѣры и любви къ отечеству, всегда исполненную благихъ намѣреній, но не лишенную суетнаго честолюбія и гибкую въ политическихъ отношеніяхъ. „Сказаніе“ было издано два раза, въ 1784 и въ 1822.

Литература: Д. Голохвостовъ: „Замѣчаніе объ осадѣ Троице-Сергіева монастыря 1608—1610 и описаніе оной исторіями XVII, XVIII и XIX стол. (Москвитян., 1842 №№ 6 и 7 и отд.); С. Кедровъ, Авраамій Палицынъ (истор. изслѣд.). Изд. Общ. Ист. и Др. Росс., М., 1880; отдѣльныя указанія въ соч. Карамзина, Костомарова, Забѣлина (Мининъ и Пожарскій, Рус. Арх., 1872 г.) и Соловьева.

2) Епископъ суздальскій съ 1431 по 1452 г., участвовалъ во Флорентійскомъ соборѣ, но акта соединенія не подписалъ и по возвращеніи въ Москву содѣйствовалъ низложенію митроп. Исидора; оставилъ сочиненіе, описывающее Флоренцію, но особенно видныя имъ тамъ мистеріи. Сочиненіе это издано два раза: Новиковымъ („Древне Росс. Вивліовика“ XVII), и А. Поповымъ въ „Историко литер. обзорѣ древн. рус. полем. сочиненій противъ латинянъ“ (см. Венг., I).

3) Въ міру Афонасій, іеромонахъ, расколочитель школы Аввакума и его современникъ и сподвижникъ, за упорство въ пропагандѣ былъ, какъ еретикъ, сожженъ. Послѣ А. остались сочиненія: Челобитная (царю Алексію Михайловичу на новшества Никоновы) Посланіе о послѣднемъ времени, отвѣтъ Павлу Крутицкому (митрополиту), и властямъ, Щитъ вѣры и Объ антихристовой пестрообразной прелести. Ученіе о томъ, что антихристъ уже пришелъ, впервые высказалъ и развилъ А., сочиненія котораго высоко почитаются расколниками. Г. Субботинъ полагаетъ, что было два расколочителя А.: одинъ сожженный, другъ и сподвижникъ Аввакума, другой — авторъ вышеназванныхъ сочиненій. См. Венг. I.

4) Въ міру Флоренцій, архимандритъ и ректоръ владимірской дух. семинаріи, окончилъ курсъ кievской дух. академіи, ум. 1797; извѣстенъ проповѣдями (изъ которыхъ изданы двѣ) и переводами отцовъ церкви.

Авраамово дерево, переводное (съ нѣм.) назв. прутняка (см.).

Авраамъ („отецъ многихъ“), сынъ Фарры, родоначальникъ израильскаго народа и родственникъ послѣднему арабскихъ племенъ. По библейскому сказанію (Быт. 12—22), вмѣстѣ съ племянникомъ Лотомъ переселился изъ Ура Халдейскаго въ Ханаанъ, въ южной части котораго избралъ мѣсто для поселенія, и далъ начало израильскому народу, у коего съ именемъ А. связаны были начала нравственности и вѣры, равнымъ образомъ, права на обладаніе обтѣванной землей и отличительный символъ обрѣзанія. Магометане называютъ А. Халиль-Аллахъ, т. е. другъ Аллаха и приписываютъ ему основаніе Мекки и построеніе Каабы. Для нихъ также, какъ и для евреевъ, А. является выдающимся примѣромъ земной мудрости, такъ что ему даже напр. приписывается изобрѣтеніе письма. Ср. А. Bernstein. Ursprung der Sagen von Abraham, Isaak u. Jakob (лат.) (Берн. 1871 г.).

Авраль (испанск.), общая работа, производимая экипажемъ судна или корабля въ цѣломъ его составѣ, который, по командѣ: „всѣхъ на верхъ“, собирается въ указанномъ мѣстѣ и подъ начальствомъ старшаго офицера производитъ такъ назыв. авральную работу, т. е. работу сообща; вахтенный-же офицеръ занимаетъ определенное ему мѣсто.

Аврамовъ, 1) Василій Сапунъ Тихоновичъ, началъ службу простымъ подъячимъ и постепенно дошелъ до званія думнаго дьяка. Въ теченіе своей долговременной служебной дѣятельности А. разобралъ массу мѣстныхъ дѣлъ, участвовалъ въ приемѣ цѣлаго ряда посольствъ, неоднократно скрѣплялъ царскіе указы и грамоты. Какъ разрядный дьякъ, онъ принималъ участіе въ современныхъ историческихъ событіяхъ, какъ напр. при поставленіи митрополита Юва патріархомъ, при избраніи Бориса Годунова на царство. См. Н. Лихачевъ, „Разрядные дьяки XVI в.“

2) Михаилъ Петровичъ, съ 1711 по 1727 годъ первый директоръ петербургской типографіи, род. въ 1681 г., умеръ 24 авг. 1752 г. 16 лѣтъ отъ роду онъ былъ посланъ въ Голландію учиться и, проведя 5 лѣтъ за-границей, въ 1702 г. произведенъ былъ Петромъ I въ дьяки Оружейной палаты и на этомъ посту выполнялъ всякія царскія порученія, удостоиваясь похвалы. Съ вступленіемъ на престолъ Петра II происходить переворотъ въ карьерѣ А., такъ какъ онъ вошелъ въ сношенія съ той партией, которая хотѣла повернуть назадъ дѣло петровской реформы. По разнымъ поводамъ онъ подвергается преслѣдованію и въ 1738 году ссылается въ Охотскъ. Возвращенный оттуда Елизаветой Петровной, А. сталъ подавать просьбы объ общемъ благѣ, къ которымъ, между прочимъ, относятся проекты объ огражденіи русскихъ отъ наплыва иностранцевъ, о цензурѣ, которая мѣшала бы проникать въ народъ вреднымъ ученіямъ и т. п. За эти совѣты

А. былъ вызванъ въ тайную канцелярію, въ которой находился около 3 л.

3) Павелъ Васильевичъ, декабристъ, род. около 1791 г., учился въ I-мъ кадетскомъ корпусѣ. Командиръ казанскаго пѣх. полка, А. былъ дѣятельнымъ членомъ Южнаго общества и горячимъ сторонникомъ его вожаковъ-радикаловъ. 1826 г. приговоренъ по 4-му разряду къ каторжнымъ работамъ и ссылкѣ на поселеніе. Жилъ въ острогѣ Читы одновременно съ кн. Волконскимъ, Завалишинимъ, бр. Бѣляевыми и др. Славился среди товарищей, какъ замѣчательный рассказчикъ, хорошо владѣвшій простыми солдатскимъ языкомъ. По рассказамъ его и Лорера Бестужевъ-Марлинскій написалъ повѣсть: „Русскіе въ Парижѣ“.

4) Иванъ Васильевичъ А., его младшій братъ, тоже декабристъ; онъ учился у иностранцевъ-учителей и въ училищѣ колонновожатыхъ. 23 лѣтъ, поручикомъ квартирмейстерской части, приговоренъ по 6-му разряду къ болѣе легкому наказанію. Другихъ свѣдѣній о немъ нѣтъ. „Рус. Стар.“ 1881 г. „Воспоминанія дек. Бѣляева“ и „Записки Мих. Бестужева“.

5) Вячеславъ Яковл., народный учитель въ слб. губ. двадцатипятилѣтнею образцовою дѣятельностью заслужившій обширную извѣстность и общее уваженіе. Род. А. 1845 г., слушалъ лекціи въ Спб. университетѣ.

Аврангабадъ, см. *Аурангабадъ*.

Аврантесъ, горы въ Сиріи, см. *Гауранъ*.

Авранція, желтая краска, порошокъ, растворяется въ водѣ, окрашиваетъ шелкъ, шерсть и кожу въ великолѣпный желтый цвѣтъ. Нѣкоторыми признается ядовитою.

Авраншъ (Avranches), гл. гор. округа во франц. департ. Маншъ, близъ моря, съ гаванью; коллежъ, бібліотека, музей, ботанич. садъ; 7764 жит. (1891 г.). Вблизи, къ ю.-з. отъ А. лежитъ гора Сентъ-Мишель. А., кельтская Ингена, одинъ изъ древнѣйшихъ армориканскихъ городовъ, былъ гл. гор. абринкатуйцевъ (отсюда назв. Avrigny); съ X в. А. сдѣлалась резиденціей собственныхъ графовъ. Позже А. принадлежалъ Наваррѣ, въ 1404 г. уступленъ Франціи.

Авранъ (Gratiola), родъ многол. травъ изъ сем. норичниковыхъ, съ супротивными листьями, одиночными пазушными цвѣтами и многочисленной коробочкой; 20 видовъ умѣр. пояса. Въ Европѣ, а также въ Америкѣ распространенъ А. аптечный (см.).

Авранъ аптечный (лихорадочная трава, Gratiolae herba, Gratiola officinalis L.) встрѣчается въ дикорастущемъ видѣ во всѣхъ болотистыхъ мѣстахъ Европы. Прежде въ медицинѣ аврану приписывалось сильное рвотно-слабительное дѣйствіе. Рекомендовалась граціола при подагрѣ, водянкахъ и хронической желтухѣ, при затяжныхъ, вальхъ язвахъ голени и стопы. Народная медицина и теперь пользуется отварами граціолы, какъ сильнымъ слабительнымъ и глистогоннымъ. Отравленіе авраномъ,

наступающее иногда отъ малыхъ даже дозъ, выражается сильнымъ токсическимъ воспаленіемъ желудочно-кишечнаго канала. Средство опасно по своимъ побочнымъ дѣйствіямъ.

Авратія, см. *Абрудбанія*.

Авратинская возвышенность (Аврат. горы), возвышенная водораздѣльная полоса вдоль границы Волынской губ. съ Галиціей, въ верховьяхъ рѣкъ Стири, Горыни и Случа; тянется отъ Почаева, Алексинада на Вѣлозерку (наибольшая высота 340 м.) къ сѣвернымъ границамъ Подольской губерніи и истокамъ южнаго Буга. Въ прежнихъ географическихъ сочиненіяхъ А. в. разсматривалась, какъ отрасль Карпатвъ въ предѣлахъ Россіи, взглядъ, опровергнутый многими изслѣдователями на основаніяхъ геологическихъ и гипсометрическихъ. А. в. сложена изъ горизонтально наложенныхъ пластовъ мѣла и миоцена, глубоко прорѣзанныхъ рѣчками, балками и оврагами, придающими плоской возвышенности характеръ эрозіонныхъ горъ. Возвышенности, образующія частные водораздѣлы въ Волынской и Подольской губ., неосновательно считались въ прежнихъ географіяхъ отрогами Авратинскихъ горъ.

Аврая, у древнихъ грековъ олицетвореніе легкаго вѣтерка, въ видѣ женской фигуры, изображаемой въ парусообразномъ одѣяніи, прикрѣпленномъ на головѣ.

Аврелія Віа (Aurelia Via), большая дорога, ведущая вдоль берега изъ Рима на Пизу; время проведенія неизвѣстно; въ 109 г. до Р. X. продолжена до Генуи (и Дертонъ), а при Августѣ — въ Галлію.

Авреліанъ, Люцій Домицій, рим. императоръ 270—275 г. по Р. X., род. въ Сирмиумѣ, въ Панноніи (между 212 и 214 г.) въ незначит. семьѣ и постепенно достигъ высшихъ должностей въ римскомъ войскѣ, провозгласивш. его въ 270 г. императоромъ въ Сирмиумѣ. Одержавъ рядъ побѣдъ надъ готами, у которыхъ отнялъ лежавшую по прав. сторону Дуная провинцію Мизію, и аллеманами, и оберегая так. образомъ, неприкосновенность границы имперіи по Дунаю и Рейну, А. въ 271 г. предпринялъ походъ противъ Зиновіи, соединявшей подъ своею властью, кромѣ пальмирскаго царства, Сирію, Египетъ и большую часть Малой Азіи; послѣ пораженій войскъ Зиновіи при Емезѣ и Антіохіи, А. взялъ Пальмиру, и сама Зиновія была увезена плѣнницею въ Римъ. Справившись, затѣмъ, и съ возстаніями въ Египтѣ и Галліи, А. въ 274 г. блестящимъ триумфомъ отпраздновалъ восстановление единства имперіи. Для обезпеченія безопасности столицы А. еще въ 271 г. началъ постройку стѣнъ вокругъ города, законченную при имп. Пробѣ; значит. часть ея сохранилась до настоящаго времени подъ именемъ стѣнъ А. Въ 275 г., во время похода въ Персію, А. былъ убитъ заговорщиками, по договору одного изъ его писцовъ Мнестея Строгий до же-

стокости, А. отличался всѣми качествами властителя - солдата и справедливо считается „возстановителемъ имперіи“.

Аврелій Викторъ, римск. историкъ, см. *Викторъ*.

Аврелій Маркъ, см. *Антонинъ*.

Аврездзѣвъ, инд. моголь, см. *Аурендзѣвъ*.

Авроэль, Гай, антиимператоръ римскаго императора Галліена, одинъ изъ т. н. 30 ти-раповъ, побѣдилъ обоихъ антиимператоровъ Макріоновъ, отца и сына въ 262, а въ 267 вмѣстѣ съ Галліеномъ — Постума въ Галліи, но затѣмъ самъ отложился отъ Галліена, былъ побѣжденъ (268) при Pons Audeol, осажденъ въ Миланѣ, вынужденъ сдаться преемнику Галліена Клавдію и умерщвленъ.

Аврикула, см. *Примула*.

Аврипигментъ, см. *аурипигментъ*.

Аврхалцитъ, см. *аурихалцитъ*.

Авронцо, г. въ ит. пров. Беллуно, расположенъ въ Альп. дол. р. д'Ансею, притока р. Піаве, 871 м. надъ у. м. Имѣются свинцовые и цинковые рудники; 3626 жит. (1881).

Авронь (Авгон, Mont), возвышенность къ в. отъ Парижа, 115 м. надъ ур. м.; важнѣйшій господствующій надъ переправами черезъ Марну пунктъ.

Аврора, гор. въ штатѣ Иллинойсѣ, 56 мил. къ з. отъ Чикаго, на Фоксъ-риверѣ, торгов.-пром. центръ, 19,688 ж.

Аврора, дневная бабочка (Anthocharis cardamines), сем. бѣлянокъ (Pieridae) бѣлаго цвѣта, вѣшній уголъ передн. крыльевъ б. или м. черный, у самца вѣшная половина ихъ кромѣ того оранжево-красная; нижняя сторона заднихъ крыльевъ въ красномъ древовидномъ рисункѣ зеленого, какъ мохъ, цвѣта. Летаетъ въ маѣ и июнѣ.

Аврора, лат. назв. греч. бог. Эосъ (см.).

Авроринскіе прииски Пермской губ., Верхотурскаго уѣзда въ дачахъ Нижне-Тагильскаго округа. а) Платиновый пр. въ 10 верс. отъ Васимо-Шайтанскаго завода получилъ извѣстность по находженію платиновыхъ самородковъ первыхъ въ мірѣ по величинѣ. б) Золотой пр. въ 9 верс. отъ Нижне-Тагильскаго завода богатъ содержаніемъ золота и платины.

Аврунки, итальянскій народъ изъ племени Осковъ, обитав. сначала въ Кампаніи; былъ оттѣсненъ самнитами въ восточный Лаціумъ. Въ 314 г. до Р. X. А. были подчинены римлянами.

Австеръ, греч. Ноть, у древнихъ теплый, приносящій влагу южный вѣтеръ.

Австразія, восточное царство, въ противоположность Нейстріи, западному царству. Этимъ именемъ называлась восточная часть Франскаго государства, которая со смерти Клодвига I (511 г.) до Пипина Короткаго была большей частью независимымъ королевствомъ и состояла изъ земель по Мозелю и Маасу съ лѣвой стороны Рейна и изъ подчиненныхъ франкамъ областей по прав. берегу Рейна, съ гл. гор. Мецъ. При преемникахъ Карла В. названіе А. перенесено на Германію, а Нейстріи на Францію.

Австралія. Подъ этимъ именемъ нѣмецкіе географы разумѣютъ Остиндскій Архипелагъ (Островную Индію), англичане же включаютъ иногда на ряду съ архипелагомъ Австралію и Океанію; но чаще всего только Австралійскій материкъ, Тасманію и Новую Зеландію.

Австралійская ехидна, см. *ехидна, млекопитающее*.

Австралійская область или **А. регионъ** (сюда хромот. „Австралійская фауна“), зоо-географическая область центръ которой представляютъ Австралія и Новая Гвинея; къ западу она распространяется до Целебеса, Ломбока, Тимора и Молуккскихъ о-вовъ; на востокъ къ ней относятся вся Полинезія до Сандвичевыхъ и Маркизскихъ о-вовъ; южный пунктъ ея — Тасманія. Новая Зеландія съ окружающими ее о-вами прежде считалась относящейся тоже къ А. о. и здѣсь разсматривается какъ ея составная часть, но въ послѣднее время ее считаютъ самостоятельной областью. А. о., прекрасно характеризуясь въ цѣломъ крайне своеобразными животными, значительно развиты составомъ фауны въ отдѣльныхъ своихъ частяхъ, а потому распадается на четыре подобласти: австралійскую въ узкомъ смыслѣ слова, австрал.-малайск., полинезійск. и ново-зеландскую. Австралійская подобласть образуется австралійскимъ континентомъ и Тасманіей; подъ влияніемъ особыхъ физико-географич. условій въ этой подобл. развилась очень богатая и необычайно своеобразная фауна особенно въ отдѣлѣ млекопитающихъ, какой мы не находимъ ни въ одной изъ другихъ областей. Всѣ водящіяся въ Австраліи млекопитающія, кромѣ легучихъ мышей и забвенныхъ человѣкомъ космополитическихъ грызуновъ, относятся къ однопроходнымъ и сумчатымъ, которыя не выходятъ за ея предѣлы, если не считать одно американское семейство сумчатыхъ. По своему образу жизни и наружному виду сумчатая, образуя низшій отрядъ млекопитающихъ, представляютъ собою до извѣстной степени прототипы всѣхъ другихъ отрядовъ млекопитающихъ. На нашей таблицѣ нарисованы въ числѣ хорошо извѣстныхъ сумчатыхъ, наиболѣе уклоняющіеся типы: исполинскій кенгуру (фиг. 1), древолазовый кенгуру (фиг. 2) и сумчатый волкъ (фиг. 3) изъ Тасманіи; небольшое число сумчатыхъ распространилось съ континента въ австралійско-малайскую подобл. Однопроходныя представлены утконосомъ (фиг. 4) и ехидной (фиг. 5). Всѣ остальные теперь живущія въ Австраліи млекопитающія (овца, кроликъ, лисица и динго, происшедшія отъ одичалыхъ овчарокъ) завезены туда человѣкомъ. Птицы этой подобл. тоже крайне характерны; она заключ. въ себѣ большій контингентъ эндемическихъ формъ, чѣмъ кака-либо другая подобласть земаго шара. Особ. богато представлены поугаи (корелла фиг. 6, шлемоносный какаду фиг. 17), но

широко распространенные въ австралийско-малайской и полинезийской подобл. голуби значительно уменьшаются здѣсь въ числѣ, а райскія птицы (фиг. 9) локализируются исключительно по сѣверному берегу. Не менѣе характерными являются эму (фиг. 10) и казуаръ (фиг. 11), относящіеся къ отряду страусовыхъ, а также лирохвость (фиг. 13). Пресмыкающіяся не представляютъ ничего замѣчательнаго; изъ земноводныхъ тутъ, какъ и во всей австралийской области, отсутствуютъ хвостатыя гады, за то безхвостыя лягушки и жабы представлены многими своеобразными видами. Одной изъ замѣчательнѣйшихъ рыбъ Австрали является рогузубъ (*Ceratodus forsteri*, фиг. 16), составляющій съ чешуйчатниками Америки (*Lepidosiren*) и Африки (*Protopterus*) семейство лёгочныхъ рыбъ и принадлежащій къ роду, извѣстному еще со временъ триасовой формации. Австралийско-малайская подобл. обнимаетъ собою архипелагъ къ сѣверу отъ Австрали, отъ Целебеса и Ломбока до Соломоновыхъ о-вовъ. Центръ этой подобл. составляетъ Новая Гвинея, которая вмѣстѣ съ прилежащими къ ней островами особенно богата характерными формами и большинство этихъ характерныхъ видовъ свойственны и всей подобласти. На Молуккскихъ о-вахъ становится уже замѣтнымъ вліяніе сосѣдней индо-малайской области; фауна лежащей къ сѣверу отъ Австрали группы о-ва Тимора представляетъ явственную смѣсь ново-гвинейскихъ, австралийскихъ, яванскихъ и молуккскихъ формъ, а крайній пунктъ этой подобл., о-въ Целебесъ, населенъ фауной, происхожденіе которой до сихъ поръ не выяснено. Физико-географическій характеръ подобласти чисто тропическій: высокая, но равномѣрная температура, чрезвычайная влажность и роскошная лѣсная растительность. Внутренняя часть самой Новой Гвинеи еще не изслѣдована. Фауна млекопитающихъ этой подобласти носить рѣзкій австралийскій характеръ, но далеко уже не такъ богата формами, а часть видовъ — переселенцы изъ индо-малайской области, какъ напр., молуккскій олень, виверра, обезьяны и т. д. Въ высшей степени характеристична фауна птицъ самой Новой Гвинеи, отечества великолѣпно раскрашенныхъ райскихъ птицъ; кромѣ того тутъ же водятся крайне интересныя видъ болышеногихъ куръ (фиг. 14); во всей подобласти богато представлены также и голуби. Пресмыкающіяся и земноводныя представляютъ смѣсь австралийскихъ и индо-малайскихъ формъ. Какъ среди насѣкомыхъ, такъ и среди моллюсковъ много своеобразныхъ видовъ. Полинезийская подобласть состоитъ изъ разбросанныхъ по Тихому океану группъ о-вовъ, изъ которыхъ самыя главн.: Сандвичевы, Маркизскіе, Товарищества, Мореплавателей, Дружбы и Фиджи, а также Новая Каледонія и Ново-Гебридскіе; относительно послѣднихъ существуетъ сомнѣніе, къ какой изъ трехъ разсмотрѣнныхъ подобластей ихъ слѣдуетъ отнести; точно

также неизвѣстно еще, отнести ли къ нашей подобл. или къ Филиппинскимъ о-вамъ группы, лежащія къ сѣв. отъ экватора и разбросанныя по зап. части Тихаго океана. Фауна на всемъ этомъ пространствѣ очень однообразна; млекопитающихъ вовсе нѣтъ, кромѣ летучихъ мышей и грызуновъ; роды птицъ почти всюду одинаково характерны; пресмыкающіяся и земноводныя часты. Замѣтно отличаются только Сандвичевы о-ва, имѣющіе нѣсколько своеобразныхъ видовъ животныхъ и совершенно особенную фауну моллюсковъ. Послѣдней подобластью мы будемъ считать Ново-зеландскую. Она обнимаетъ собою кромѣ двухъ главныхъ о-вовъ Новой-Зеландіи еще всѣ мелкіе непосредственно къ нимъ прилежащія. Фауна ея до такой степени своеобразна и представляетъ такіе древніе типы, что теперь ее выдѣляютъ уже, какъ сказано выше, въ самостоятельную область. Кромѣ двухъ видовъ летучихъ мышей млекопитающихъ нѣтъ вовсе; добрая половина птицъ вполне эндемична тутъ, и между ними очень уклоняющіяся формы: попугаи — какапо (*Strigops*, фиг. 8), напоминающій сову, и кеа (*Nestor*, фиг. 7), а также безкрылые или киви (фиг. 12), ближайшіе родственники вымершихъ гигантскихъ моа. Изъ пресмыкающихся здѣсь водятся только ящерицы, изъ которыхъ самая своеобразная есть *Hatteria* (фиг. 15), составляющая особый отрядъ и соединяющая въ себѣ цѣлый рядъ признаковъ, свойственныхъ въ настоящее время различнымъ отрядамъ. Амфибии представлены лишь одной лягушкой.

Австралийскіе языки, извѣстны преимущественно нарѣчія южныхъ и югозападныхъ племенъ материка. По грамматическому строенію своему, особенно по исключительному употребленію суффиксовъ (въ противоположность префиксамъ другихъ языковъ), по наименованію первыхъ трехъ чиселъ и по числу словъ, всѣ эти нарѣчія такъ близки, что несомнѣнно должны происходить отъ одного праязыка. Нынѣ уже вымершія 3 или 4 нарѣчія Тасманіи также очень родственны нарѣчіямъ материка. Съ другой стороны нарѣчія Полинезіи и Меланезіи б. ч. входятъ въ составъ широко-распространеннаго малайско-полинезийскаго языка (см.). Языкъ папуа однако очень близокъ материковымъ нарѣчіямъ. Эта нарѣчія (папуа и материковыя), по Габленцу, находятся въ тѣсномъ родствѣ съ коларійскими нарѣчіями Индіи, распространяющимися и на Индо-Китай. Объ этихъ языкахъ см. Threlkeld, „A key to the structure of the aboriginal languages“ (Сидней, 1850); Bleek, „The library of Sir George Gray“ (Кампшадт, 1850); Ridley, „Kamilaroi and other Australian languages“ (Сидней 1875); Zöllner, „Deutsch-Neuguinea“ (Штутг. 1891).

Австралийскіе острова, см. *Тубаи*.

Австралийскій заливъ, большой вогнутый изгибъ южно-австралийскаго берега между мысами Пасли и Катастрофы,

АВСТРАЛИЙСКАЯ ФАУНА.



1. Исполнительный кенгуру. — 2. Кенгуру-древотазь. — 3. Сумчатый волк. — 4. Утконось. — 5. Ехидна. — 6. Корелла. — 7. Попугай Несторъ. — 8. Райская птица. — 9. Эму. — 10. Казуаръ. — 11. Безкрыль (Киви-киви). — 12. Лирохвость. — 13. Талегалла. — 14. Гаттерия. — 15. Ceratodus Forsteri (рогозубъ). — 16. Шлемоносный какаду.

принадлежитъ частью зап. Австраліи, частью Южной. Только на берегахъ послѣдней имѣются спосныя бухты. Берега вообще пустынные.

Австралійскій негръ, названіе это и понынѣ еще зачастую употребляется для обозначенія туземцевъ материка Австраліи и острова Тасманіи, но наука отвергла расовое единство негровъ Африки съ черными туземцами Австраліи; правильнѣе названіе австралійцевъ.

Австралійскій Океанъ, то же что Южный или Тихій (см.).

Австралія, наименьшая изъ пяти частей свѣта, обнимаетъ всѣ земли, разбросанныя по Тихому ок. отъ Индійскаго ок. и границы Азіи до зап. береговъ Америки, и составляетъ площадь въ 8,958,626 кв. км. съ населеніемъ въ 5,684,640 ж. Въ новѣйшее время А-ей называютъ преимущественно только А-ійскій материкъ вмѣстѣ съ Тасманіей (695,726 кв. км.), а остальные части обозначаютъ именемъ **Океаніи** (1,262,900 кв. км.); англичане подразумеваютъ обыкновенно подъ А-іей, кромѣ материка съ Тасманіей, также Новую Зеландію.

Положеніе и границы. А-скій материкъ, названный открывшими его голландцами Новой Голландіей, названіе, которое до новѣйшаго времени находилось во всеобщемъ употребленіи, лежитъ между 10° 47' (мысъ Юркъ) и 39° 11' (мысъ Вильсонъ) ю. ш. и между 113° 5' и 153° 16' в. д. отъ Грин. Сѣверный берегъ омывается Торресовымъ проливомъ, отдѣляющимъ А. отъ Новой Гвинеи, заливомъ Карпентарія и Индійскимъ океаномъ, образующимъ также западную, а вмѣстѣ съ Бассовымъ проливомъ и южную границу А.; восточный берегъ омывается Великимъ ок. съ Коралловымъ моремъ. Континентъ такъ прорѣзывается тропикомъ Козерога, что тропическая зона относится къ умѣренной, какъ 11:18. Наибольшая длина материка составляетъ 4100 км., наибольшая ширина — 3200 км., наименьшее разстояніе между заливами Карпентарія и Спенсера 1700 км., а между восточной оконечностью залива Кэмбриджъ и наиболѣе глубоко вдающимся въ материкъ мѣстомъ Австралійскаго залива — 1850 км.

Берега и острова. Береговая линия А-и тянется на протяженіи 12,840 км. и очень однообразна; на материкъ падаетъ 136,260 км., а на развѣтвленія его 3700 кв. миль, въ томъ числѣ полуострова 2000 кв. м.; такимъ образомъ А. менѣе изрѣзана по берегамъ, чѣмъ всѣ др. части свѣта, кромѣ Африки. Кромѣ полуострова Юркъ (York) на сѣверѣ, который вмѣстѣ съ землей Арнгема ограничиваетъ единственный значительный заливъ Карпентарія, А-ійскій континентъ образуетъ лишь немного замѣтныхъ выступовъ, какъ узкій полуостровъ Перонъ съ заливомъ Шаркъ на зап. берегу, полуо-ва Эрье и Юркъ съ заливами Спенсера и Сенъ Вицента

на югѣ. Сѣверозап. берегъ, большая часть западнаго, длинная прибрежная полоса Великой А-ійской бухты, затѣмъ береговая полоса отъ устья Муррея до границъ Викторіи и берегъ этой колоніи отъ конца Бассова пролива, всѣ эти берега плоски и беззащитны, межъ тѣмъ какъ другія части береговой линіи обладаютъ хорошими гаванями; такъ, на сѣв. берегу бухта Портъ Дарвинъ, на югозап. заливъ Короля Георга, на южн. портъ Ливькольнъ, портъ Аделаида, на юговост. портъ Филиппъ; особенно же восточн. берегъ имѣетъ много хорошихъ гаваней на всемъ своемъ протяженіи, какъ напр. портъ Джэксонъ, заливъ Моретѣнъ и др. Число острововъ, принадлежащихъ А-ійскому матер., весьма значительно. На сѣверѣ множество о-вовъ въ Торресовомъ прол. (Тёрдэй, о. Принца Уэльскаго) указываютъ на прежнюю связь съ Новой Гвинеей, а на югѣ большое число подводныхъ камней и острововъ въ Бассовомъ проливѣ свидѣтельствуютъ о такой же связи съ Тасманіей. Но изъ всѣхъ о-вовъ значеніе имѣютъ только о-ва Морнингтонъ и Гротъ-Эйландъ въ заливѣ Карпентарія, о-ва Мельвилль и Ветѣръ у сѣв. берега А-и, о-въ Кенгуру у южнаго и о-въ Фрээръ у вост. берега.

Устройство поверхности. Материкъ А-и можно разсматривать, какъ обширное на вост. повышающееся, на зап. понижающееся плоскогоріе, края котораго мѣстами непосредственно спускаются къ морю, болшей же частью отдѣляются отъ него то болѣе широкой, то болѣе узкой прибрежной полосой. Это совершенно открытое плоскогоріе со всѣхъ сторонъ ниспадаетъ внутрь материка до окрестностей озера Эйръ, гдѣ континентъ представляетъ наибольшее пониженіе (24 м.). На вост. склонѣ, имѣющемъ среднюю высоту въ 650 м. простирается рядъ горныхъ цѣпей, которыя тянутся съ юга далеко на сѣверъ. Ихъ высочайшіе хребты, не достигающіе однако снѣжной линіи (здѣсь выше 2440 м.), образуютъ Австраліискія Альпы (между 145° 30' и 149° в. д. и 37° 40' и 35° ю. ш.) съ группой Косцюшко (гора Таунсендъ — 2241 м.) и группой Богонгъ (Богонгъ — 1984 м.). Тѣмъ не менѣе въ защищенныхъ ущельяхъ многихъ горъ, поднимающихся выше 1,600 м., снѣгъ иногда остается въ теченіе всего лѣта; это явленіе находитъ себѣ объясненіе въ томъ, что въ А-и температура падаетъ вмѣстѣ съ высотой гораздо быстрѣе, чѣмъ въ европейскихъ Альпахъ. При подожвѣ горъ Косцюшко съ зап. стороны въ ущельѣ глубиной почти въ 1000 м. лежатъ источники Муррея, долина котораго напоминаетъ Альпійскія долины Швейцаріи. Альпійскія долины болшей частью узки, обширныя равнины не встрѣчаются; также нигдѣ не наблюдается узкихъ ущелій или тѣснинъ; все это свидѣтельствуетъ о глубокой древности горъ. Къ Альпамъ съ запада примыкаютъ Грэмпиенскія горы (гора Вилліамъ — 1166 м.), а съ сѣвера на горной тер-

расѣ рядъ горныхъ цѣпей (Келларинъ, Голубыя горы, Ливерпульскія, Новой Англіи и др.). Изъ многочислен. горныхъ цѣпей, возвышающихся на плато, ни одна не достигаетъ значительной высоты; въ сѣв. части Новаго Южна. Уэльса Бенъ Ломондъ достигаетъ 1517 м., а гора Сивью (Seaview) поднимается до 1520 м. На южн. границѣ Квинслэнда гора Линдслэй достигаетъ 1741 м. выс. По краямъ плоскогорія тянутся часто очень плодородн. равнины, а простирающіяся на немъ съ сѣвера на югъ параллельныя горныя цѣпи образуютъ прекрасныя пастбища. Вся горная страна изобилуетъ металлами и минералами (золото, серебро, олово, желѣзо, мѣдь, уголь и пр.). Если въ восточной части континента настоящія горныя цѣпи мало выдаются, то въ западной части, которая значительно ниже (только 300 м.), онѣ еще менѣ замѣтны. Наиб. возвышенія представляютъ на югѣ гора Вилліама (900 м.), на сѣв. гора Лабушера (1036 м.), гора Августа (1091 м.) и гора Бруса (1158 м.). Самая значительная изъ отдѣльныхъ горныхъ цѣпей въ колоніи Южной А-и и въ сѣв. части носитъ названіе хребта Флиндерсъ. Восточнѣе тянется въ томъ же направленіи горныя цѣпи Грэй и Стэнли или Барьеръ; послѣднія въ новѣйшее время приобрѣли извѣстность вслѣдствіе чрезвычайнаго изобилія въ нихъ серебряныхъ рудниковъ. Другія также изолированно расположенныя въ центральныхъ частяхъ А-и горныя цѣпи: бесплодная цѣпь Гавлеръ, ограничивающая съ сѣвера большой полу-въ Эйрія, хребетъ Макъ Донель съ горой Джайльсъ (1140 м.), параллельный послѣднему кряжъ Джемсъ (между двумя послѣдними хребтами расположена плодородная страна), хребетъ Мюсгрэвъ по сѣверной границѣ собственно Южной А-и съ горой Вудроффъ (1370 метровъ) и другіе.

Орошеніе. Самыя значительныя горы А. расположены у восточнаго края материка, гдѣ только и могли образоваться сколько нибудь значительныя рѣчныя системы. На всемъ обширномъ югозап. плато, въ южной и въ центральной А. рѣдкіе, но обильные осадки собираются въ многочисленныхъ, почти безъ исключенія соленыхъ озерлахъ, которыя однако въ теченіе большей части года представляютъ собою лишь болота. Они образуютъ область, которая еще недавно, повидимому, была покрыта моремъ; южный берегъ и въ настоящее время подвергается еще медленному поднятію. Самыя значительныя изъ этихъ озеръ находятся въ южной А.: большое оз. Эйръ (см.) съ небольшими озерами Грегори, Бланшъ и Фромъ, оз. Торренсъ, которое узкимъ перешейкомъ отдѣляется отъ зал. Спенсера; къ западу отъ нихъ цѣлая группа озеръ (Гэрдинеръ, Макфарленъ, Эверардъ и др.); вблизи тропика удлиненное оз. Амадея; на западъ плато множество соленыхъ озеръ: Аустинъ, Муръ, Барли, Лефрой и др. Большія прибрежныя озера Викто-

ріи (Веллингтонъ, Викторія, Кингъ), Новаго Южнаго Уэльса (Иллаварра, Мэквори, Май-элль) и Южной А-и (Куронгъ) большей частью соленыя. Всѣ рѣки А. чрезвычайно бѣдны водой. Даже Муррей, который воспринимаетъ воды изъ обширѣйшей области и имѣетъ такіе притоки, какъ превосходящій его по длинѣ Дарлингъ и Муррумбиджи съ Лахланомъ, временами такъ маловоденъ, что судоходство дѣлается невозможнымъ. Рѣки внутренней части материка, на пр. значительная по своей длинѣ Барку или Куперъ, лишь рѣдко наполнены по всему своему ложу водой; чаще же представляютъ рядъ удаленныхъ другъ отъ друга водоемовъ или совершенно безводныя русла, которыя переходятъ въ печаныя равнины или заканчиваются солеными болотами. Совершенно такой же характеръ имѣютъ рѣки зап. А. (Блэквудъ, Мурчисонъ, Гэскейнъ, Эшбѣртонъ, Лебязья рѣка, Де Грэй). Протекающія по восточной части материка и впадающія въ океанъ рѣки Гаоксбери, Гѣнтеръ, Клэрэнсъ, Брисбэнъ, Фицрой, судоходны на небольшомъ протяженіи отъ устья вверхъ, а впадающія въ заливъ Карпентарія рѣки Митчелль, Флиндерсъ, Грегори до сихъ поръ еще мало изслѣдованы; однако нѣкоторыя изъ нихъ, также многія рѣки сѣверн. территоріи (Роуперъ, Дали, Викторія) и прилежащаго къ ней дистрикта Кимберлей (Ордъ, Фицрой) общають сдѣлаться важными путями сообщенія. Всѣмъ рѣкамъ А. свойственно внезапное поднятіе уровня воды во время періодически повторяющагося выпаденія обильныхъ осадковъ, почему рѣки часто угрожаютъ опасностью прилежащимъ землямъ. Естественное орошеніе материка, такимъ образомъ, довольно скудно; но образованіемъ искусственныхъ водоемовъ, со временемъ будутъ, какъ рассчитываютъ австралійцевъ обезпечены водой пространства, въ настоящее время совершенно лишенные ся.

Геологія. Въ геологическомъ отношеніи внутренность А. мало изслѣдована, но о береговой полосѣ и восточной части материка мы имѣемъ нѣ настоящее время вполне отчетливое представленіе. Здѣсь тянутся на большомъ протяженіи кристаллическіе сланцы, гнейсъ и граниты, надъ которыми залегаютъ силурійскіе и девонскіе сланцы, известняки и песчаники. Въ прибрежной восточной полосѣ, равно и далѣе по направленію къ зап. залегаютъ песчаники каменноугольной системы. Они имѣютъ особенно большое значеніе, благодаря богатству каменнымъ углемъ; въ Новомъ Южн. Уэльсѣ и Квинслэндѣ добыча каменнаго угля производится въ довольно обширныхъ размѣрахъ. Очень распространены на континентѣ, въ особенности въ болѣе отдаленныхъ отъ берега мѣстахъ, отложенія, причисляемыя къ нижнему и верхнему отдѣламъ мѣловой формации. Вдоль берега залива Карпентарія, а также на сѣв. и зап. берегу и въ средней части южнаго



берега господствуют третичныя отложения, глав. образ. песчаники. Последніе покрываютъ также внутри континента, именно въ обширныхъ пустыняхъ, болѣе древнія горныя породы, гранитъ и кристаллическіе сланцы. Изъ изверженныхъ горныхъ породъ находятся болѣе древніе порфиры и болѣе молодые базальты. Базальтовые потоки и покровы встрѣчаются въ большомъ количествѣ на болѣе высокихъ частяхъ горъ, но также и на склонахъ ихъ, въ Тасманіи, Викторіи, Новомъ Южн. Уэльсѣ и Квинслендѣ. Большой интересъ представляютъ дилювіальные наносы, содержащіе въ большомъ количествѣ остатки исчезнувшихъ уже фауны и флоры. Такъ, въ Новомъ Южн. Уэльсѣ находятся кости вымершихъ крокодиловъ, черепахъ, страусовыхъ птицъ, далеко превосходящихъ современнаго эму и гигантскихъ, по величинѣ близкихъ къ слону, сумчатыхъ. Эта своеобразная дилювіальная фауна близко стоитъ къ современной фаунѣ А. и, подобно послѣдней, совершенно чужда фаунѣ другихъ странъ. За исключеніемъ нѣкоторыхъ пришлыхъ формъ, А. въ настоящее время населена млекопитающими, типы которыхъ обитали въ Европѣ и Америкѣ еще въ юрскую эпоху. Отсюда заключаемъ, что съ того времени А. была изолирована отъ другихъ частей свѣта, въ томъ числѣ и отъ азиатскаго материка, съ которымъ она была соединена въ юрскую эпоху. На это указываетъ также большое сходство наземной флоры ея юрскихъ и болѣе древнихъ отложенийъ съ таковыми же въ Индокитаѣ, Китаѣ и юго-восточной Сибири.

Тасманія по своему геологич. строенію тѣсно примыкаетъ къ юго-вост. А. Гранитъ, древніе кристаллическіе сланцы и силурійскія отложения круто возвышаются, какъ въ горахъ материка, въ направленіи съ сѣв. на югъ; каменноугольные пласты залегаютъ съ небольшимъ паденіемъ. Также извѣстны, особенно на сѣв. острова, третичныя отложения и изверженныя горныя породы (базальты).

Полезныя ископаемыя. А. очень богата различными минералами и полезными ископаемыми, добыча золота, серебра, мѣди, свинца и угля достигла значительнаго развитія. Золото находится (нерѣдко самородками), главнымъ образомъ въ Викторіи (при Балларатѣ и Бендиго), во многихъ мѣстахъ Новаго Южн. Уэльса, Квинслэнда, также въ Южн. Австраліи, Тасманіи и Сѣверной территоріи, а въ послѣдніе годы наружно въ большомъ количествѣ также въ Западной А. Въ новѣйшее время открыты богатые мѣсторожденія серебра въ Новомъ Южн. Уэльсѣ.

Климатъ. Сѣверная треть материка принадлежитъ къ тропическому поясу и имѣетъ только два времени года: дождливое съ сѣв.-зап. муссонами и сухое съ юго-западн.; въ прибрежной полосѣ первое продолжается съ окт. до апрѣля; внутри страны періодическіе дожди выпадаютъ только прибли-

зительно до 18° южн. ш. На берегу выпадаютъ очень обильные дожди, такъ что количество осадковъ колеблется для разныхъ мѣстностей между 90—200 см., но внутри материка осадковъ значительно меньше. Лѣтомъ господствуютъ на вост. берегу сѣверо-восточные вѣтры, на южн. берегу — южные, на западномъ — юго-западные, и на сѣверномъ — сѣверо-западн. Зимой напротивъ на вост. берегу господствуютъ зап. и юго-западные вѣтры, на южномъ — сѣверные, на западномъ — сѣверо-восточные и на сѣверномъ — юго-восточные. Въ отношеніи дождей А. сходна съ южн. Африкой. На вост. берегу преобладаютъ поздніе лѣтніе дожди (maximum въ февралѣ или мартѣ); въ колоніи Викторіи — весенніе и осенніе дожди, далѣе къ западу выпадаютъ зимніе дожди. Временами въ А. наступаютъ періоды засухи, чередующіеся неправильно съ дождливыми годами съ соответственными наводненіями. На прибрежныхъ равнинахъ за все время заселенія снѣгъ выпадъ едва одинъ или два раза; на плоскогоріяхъ, гдѣ еще прекрасно сохрѣваютъ всѣ плодовые деревья средней Европы, снѣгъ рѣдко остается лежать болѣе одного дня. Колебанія температуры видны изъ среднихъ годичныхъ maximum'овъ и minimum'овъ: на сѣверномъ берегу Сѣмерсетъ 34°, 16°; Портъ-Дарвинъ 39°, 15°; на восточномъ берегу Брисбенъ 39°, 20°; въ Новомъ Южномъ Уэльсѣ Сидней 38°, 40°; Армидэль 34°, — 7°; Виндзоръ 44°, — 3°; Кіандра 34°, — 18°; на южномъ берегу Мельбурнъ 41°, — 10°; Аделаида 44°, 20°; на западномъ берегу Пёртъ 42°, 30°; Высочайшія горныя вершины юго-восточной А-и съ іюня покрываются снѣгомъ, на нѣкоторыхъ горахъ снѣгъ выпадаетъ среди лѣта (т. е. декабрь до февраля).

Растительность. А. относится къ тремъ различнымъ формациямъ: тропическо-азиатской, заселяющей сѣверъ континента до 18° южн. ш. на зап. и до 24° южн. ш. на вост.; антарктической, распространенной въ Тасманіи и альпахъ Викторіи и Нов. Южн. Уэльса въ остальной же части страны господствуетъ своеобразная австралійская флора. Богатство эндемическими видами чрезвычайно велико; изъ 8839 сосудистыхъ растений А. только 15% встрѣчаются и внѣ ея. Особ. изобилуютъ различными видами растений: Западная А. (3560 видовъ), Квинслендъ (3753 в.) и Нов. Южн. Уэльсъ (3251 в.). Важнѣе еще, чѣмъ эти статистическія отношенія, обусловленное климатическими факторами раздѣленіе А. на растительныя зоны, между которыми ясно различаются: тропическая зона по сѣв. и вост. побережью, средней поясъ пустынь и степей и область вѣчнозеленыхъ деревьевъ на ю.-з., ю. и ю.-в. континента со включеніемъ Тасманіи. Въ тропической области по сѣв. берегу находимъ арековыя пальмы (Caryota) и первобытные лѣса, въ которыхъ пальмы-лианы (Calamus australis), пандановыя, ароидныя и др. указываютъ на индійскій или малай-

ский характер растительности. Полуо—въ Юркъ, равно сѣверо-вост. и вост. пустыня отъ тропика до 37° южн. ш. представляютъ средоточіе австралийскихъ родовъ пальмъ (*Livistona*, *Kentia*), дальнѣйшее распространіе коихъ находимъ въ индійской флорѣ. Тропическій характеръ носить также флора сѣверо-зап. пустыни до залива Николь (21° южн. ш.), гдѣ тропическія формы уже встрѣчаются съ растительными видами юго-зап. А. По направленію внутрь страны идетъ широкой поясъ степныхъ деревьевъ (*Melaleuca*, *Leptospermum* и др.) и кустарниковъ; онъ заканчивается областью тропич. лѣтнихъ дождей и простирается почти до 30° южн. ш. На югѣ и юго-вост. отъ границы тропич. лѣтнихъ дождей начинается зона пустынь и степей, раздѣляемая обширной пустыней Викторіи на зап. и вост. отдѣлы; юго-зап. границу образуетъ область р. Лебяжьей, вост. границу — среднее теченіе Дарлингъ и Муррея. Безводныя пространства, совершенно лишенные растительности, и во внутренней А. рѣдко встрѣчаются; обыкновенно они покрыты тощими вѣчно зелеными кустарниками и встрѣчаются какъ въ тропич. мѣстностяхъ, такъ и внутри континента, а въ южной А. покрываютъ тысячи квадратныхъ миль. Спутникомъ этой флоры иногда является одинъ видъ хвойныхъ — *Callitris verrucosa*. Эти кустарники представляютъ переходъ къ зонѣ вѣчно-зеленыхъ деревьевъ, которая содержитъ основныя формы спеціально австралийской и антарктической флоры. Здѣсь выступаетъ рядъ своеобразныхъ растений (*Xanthorrhoea*, *Kingia* и др.), короткій, толстый стволъ которыхъ несетъ на вершинѣ розетку длинныхъ листьевъ, и казуаринъ, похожихъ на наши хвощи. По богатству видами замѣчательны миртовыя, виды акаціи, *Erascridaeae* и *Proteaceae*; эндемическихъ видовъ послѣдняго семейства въ одной юго-зап. А. встрѣчается 376, въ А. вообще 591, тогда какъ въ Капской землѣ ихъ 262, въ горахъ тропич. Африки только 5, въ южн. Америкѣ 43, въ Индіи 23; особенно роды *Banksia* и *Dryandra* свойственны исключительно а-ійской флорѣ. Въ гористыхъ округахъ южно-австралийск. побережья тянутся эвкалиптовые лѣса (преимуществ. *Eucalyptus odorata*, *paniculata* и др.), листья которыхъ, какъ и листья многихъ а-ійскихъ акацій, поставлены вертикально. Въ юго-восточной части А. большая влажность способствуетъ пышному росту деревянистыхъ папоротниковъ (*Syathia*, *Alsophila*, *Dicksonia* и *Todea*), которые являются подлѣскомъ въ эвкалиптовыхъ лѣсахъ. На болѣе возвышенныхъ мѣстахъ А-ійскихъ Альпъ растутъ альпійскія формы эвкалипта и антарктической буки, вмѣстѣ съ нѣкоторыми родами горныхъ растений средней Европы (*Alchemilla*, *Sagex* и др.). Въ Тасманіи вѣчно-зеленая флора южной А. смѣшивается съ антарктической, которая характеризуется гл. обр. различными видами

бука (*Fagus Cunninghamii*, *F. Gunnii*), также хвойными, какъ *Arthrotaxis*, *Dacrydium*, *Phyllocladus* и *Fitzroya*. Эта растительность въ фитогеографическомъ отношеніи имѣетъ явную связь съ антарктической флорой Южной Америки. Плоскогоріе Тасманіи покрыто травянистыми равнинами, а на горныхъ склонахъ тянутся эвкалиптовые лѣса съ рѣдкимъ подлѣскомъ кустарниковыхъ буковъ и деревянистыхъ папоротниковъ (*Dicksonia antarctica*). Изъ дикорастущихъ пищевыхъ растений цѣнятся въ Сѣверной А. изъ своихъ большихъ орѣховъ одинъ видъ араукаріи (*Araucaria Bidwillii*); водной папоротникъ *Marsilia Nagdu* доставляетъ содержащіе крахмалъ и слизь плоды, которые туземцы собираютъ для приготовления хлѣба. Культурныхъ туземныхъ растений въ А. совсѣмъ нѣтъ. До европейцевъ землѣ было неизвѣстно въ А-и.

Фауна. Материкъ А. образуетъ подобласть А-ской (зоогеографической) области, и его животное царство представляетъ самыя характерныя для этой области формы. Рѣзко отличается А. отъ другихъ частей свѣта своей фауной млекопитающихъ. Кромѣ нѣкоторыхъ летучихъ мышей и нѣкоторыхъ представителей семейства мышей (обѣ группы космополитическія), млекопитающія А. состоятъ только изъ сумчатыхъ и однопроходныхъ; только одно семейство сумчатыхъ встрѣчается и въ Америкѣ. Развитие сумчатыхъ паразитально разнообразное и многостороннее: вѣдшимъ своимъ видомъ и образомъ жизни они приближаются къ насѣкомояднымъ, къ грызунамъ, къ хищнымъ животнымъ, словомъ къ различнымъ отрядамъ млекопитающихъ, такъ что одинъ отрядъ сумч. какъ бы отвѣчаетъ всѣмъ требованіямъ экономіи природы. Однопроходныя или птицевѣври (утконосы и ехидна) принадлежатъ къ низшимъ формамъ млекопитающихъ; размноженіемъ посредствомъ кладки яицъ и анатомическимъ строеніемъ своимъ они примыкаютъ къ птицамъ. Въ новѣйшее время въ А. акклиматизировались и европейскія домашнія животныя, кролики, сдѣлавшіеся настоящимъ бичемъ страны, птицы и рыбы. Въ А—и совершенно отсутствуютъ нѣкоторые виды птицъ (зяблики, дятлы, грифы и фазаны и др.) и, съ другой стороны, встрѣчаются виды, свойственные одной только А—и или по крайней мѣрѣ только а-ійской области; таковы райская птица, медососы, лирохвосты, какаду, нѣкоторые виды поугаевъ, казуары; другія семейства представляютъ очень характерными видами голубей и зимородковъ. Пресмыкающіяся и рыбы менѣе характерны; среди амфибій отсутствуютъ хвостатые гады, какъ между рыбами семейство карповыхъ. Самая своеобразная рыба — баррамунда (*Segetodus*), имѣющая легкія; въ Европѣ извѣстна только, какъ ископаемая рыба въ триасовыхъ, юрскихъ и мѣловыхъ отложенияхъ. Многочисл. насѣкомыя частью такъ же своеобразны, какъ высшія животныя. Географическія условія въ общемъ

не благоприятствуют развитію наземной фауны. Берега А. богаты морскими животными, въ особенности медузами и полипами. Прежде многочисленны киты теперь почти истреблены. Акулы очень многочисленны.

Туземцы. Первобытные обитатели материка, къ которымъ должно причислить также вымершихъ Тасманійцевъ, образуютъ отдѣльную расу, къ которой ближе всего стоятъ папуасы. Общіе ихъ внѣшніе признаки слѣдующіе: своеобразное строеніе черепа (прогнатическій, ширина 71, высота 73, вмѣстимость 1347 см.), черные, не курчавые (какъ у негровъ), но постоянно вьющіеся волосы, поперечный разрѣзъ коихъ представляеть эллипсисъ; плоско сдвоенный носъ; большой ротъ съ толстыми губами и бѣлыми крѣпкими зубами, густая борода; цвѣтъ кожи — темный, большей частью грязнобурый (темнокоричневый), даже черный, въ рѣдкихъ случаяхъ — мѣднокрасный. Тѣло обильно покрыто волосами. Наибольшій наблюдавшійся ростъ 2,130 м., наименьшій — 1,447 м., средній — 1,60—1,70 м. Всѣ отличаются широкой грудью, гибкостью членовъ, ловкостью въ лазаніи, чему способствуетъ изумительная цѣпкость пальцевъ, необычайной остротой зрѣнія и слуха. А-ійцы — прекрасные пловцы и водолазы, способность, которая дѣлаеть ихъ цѣнными помощниками при ловлѣ жемчуга. Духовныя способности ихъ достигли довольно значительнаго развитія, на что указываютъ зачатки поэзіи, картинныя названія, данныя ими нѣкоторымъ группамъ неподвижныхъ звѣздъ, названія восьми направленийъ вѣтра и пр. Языки а-ійцевъ распадаютъ на огромное число нарѣчій, такъ что отдѣльные племена съ трудомъ понимаютъ другъ друга. Рисунки на скалахъ, иногда сдѣланные красками, отличаются чрезвычайной грубостью. Въ основанныхъ миссіонерами школахъ дѣти туземцевъ во многихъ отношеніяхъ не уступаютъ въ развитіи своимъ бѣлымъ сверстникамъ. Но побороть ихъ страсти къ кочеванію, повидимому, невозможно, и они часто возвращаются къ своему прежнему образу жизни. Одежду ихъ составляютъ обыкновенно узкій поясъ, звѣриная шкура, рогожи и пр. Весьма распространены обычаи украшать себя повязками на голову, рукахъ, бедрахъ, перьями въ волосахъ, собачьими хвостами и зубами въ бородахъ; въ подрывленную большей частью носовую перегородку вдвѣвается гладкая заостренная кость или прутикъ. Тѣло они смазываютъ жиромъ (частью въ защиту отъ холода) и окрашиваютъ въ красный, бѣлый и черный цвѣтъ. У нѣкоторыхъ племенъ въ обычаѣ обрѣзаніе, у другихъ иныя своеобразныя изуродованія. Нерѣдко наблюдается выщипаніе одного или двухъ переднихъ зубовъ. Пищей служитъ мясо всѣхъ животныхъ до личинокъ жуковъ включительно, наблюдается почти вездѣ употребленіе въ пищу и человѣческаго

мяса. Огонь добывается треніемъ двухъ кусковъ дерева. Жилищами служатъ лѣтомъ шалаши изъ листы и коры; зимой они покрываются травой и землей и закрываются; пещеры въ скалахъ и дупла деревьевъ также служатъ для жилья. Утварь большей частью приготовляется изъ твердаго дерева, встрѣчаются также грубые каменные топоры, искусно вязанные мѣшки и большія сѣти для ловли рыбы и для охоты. Западные а-ійцы лодокъ совсѣмъ не имѣютъ, у южныхъ и сѣверныхъ онѣ самаго примитивнаго устройства: куски коры, грубые плоты изъ 2—3 невыдолбленныхъ стволонъ или только одинъ стволъ и т. под. Главное вооруженіе составляетъ копье съ остриемъ, обожженнымъ въ огнѣ или снабженнымъ острыми камешками или раковинами. Другимъ оружіемъ служитъ бумерангъ (см.). Лукъ и стрѣлы обитатели мыса Юркъ заимствовали у папуа, живущихъ у Торресова пролива. Щиты а-ійцы дѣлають изъ коры и дерева.

Религіозныя представленія туземцевъ очень грубы. Они вѣрятъ въ добрыхъ и злыхъ духовъ и послѣднихъ пытаются заклинять; всеобщее распространеніе получила также вѣра въ будущую жизнь, похожую на настоящую. Европейцы часто принимаютъ за возвратившихся покойниковъ собственнаго племени. При этомъ существуетъ родъ шаманства; извѣстны одаренныя лица могутъ исцѣлять больныхъ, здоровымъ причинять болѣзни, посредствомъ колдовства. Черепъ умершаго часто въ послѣдствіи служитъ родственникамъ чашей для питья.

А-ійцы не знаютъ никакой государственной организаціи. Они живутъ отдѣльными родами; каждый родъ имѣетъ свой строго ограниченный охотничій округъ, въ предѣлы котораго сосѣдніе роды не могутъ вступать безъ разрѣшенія. Обыкновенно между сосѣдними родами существуютъ болѣе или менѣе дружественныя отношенія, которыя ведутъ къ общимъ празднествамъ, танцамъ (сogrobbories) и т. п. Предводителями являются лица, отличающіяся особенно выдающимися качествами. Бракъ большей частью заключается посредствомъ обмѣна или покупки жены у ея отца или брата. Многоженство представляетъ обычное явленіе, и жена находится въ полномъ подчиненіи у мужа, который нерѣдко обращается съ ней очень жестоко. Число дѣтей крайне незначительно вслѣдствіе частаго дѣтоубійства. Однако къ тѣмъ дѣтямъ, которыя воспитываются, родители очень привязаны и нѣжны. Въ заселенныхъ европейцами округахъ туземцы почти исчезли; въ пограничныхъ съ колоніями областяхъ и теперь еще между туземцами и колонистами ведется, какъ раньше въ Тасманіи, постоянная истребительная война. Но даже тамъ, гдѣ туземцы пользуются гуманнымъ отношеніемъ со стороны колонистовъ, они быстро вымирають. Въ настоящее время число ихъ, конечно,

весьма приблизительно опредѣляемое доходить лишь до 200,000 чел.

Колонизація. Открытое Кукомъ въ 1770 г. восточное по берегу А. было сдѣлано англійск. правительствомъ колоніей для преступниковъ и 20 января 1788 г. первый губернаторъ капитанъ Филиппъ съ 11 кораблями, 757 преступниками и 200 солдатами вошелъ въ Ботани-Бей, который онъ однако тотчасъ перемѣнилъ на портъ Джэксонъ, гдѣ и положилъ основаніе Сиднею. Колоніи для преступниковъ были затѣмъ основаны на о-вѣ Норфолькъ, при портѣ Мэкуэри, при зал. Моретѣнъ, на Вадименовой землѣ при нынѣшнемъ Гобартѣ, въ западной А. при зал. Короля Георга. Лишь слабый успѣхъ имѣла основанная въ 1829 г. по теченію Лебяжьей рѣки колонія Западная А., за то тѣмъ счастливѣе были Южная А. и Викторія, въ 1851 г. возведенная въ самостоятельную колонію. Изъ сѣверной части Нов. Южн. Уэльса въ 1859 г. образована была колонія Квинслэндъ, а область, лежащая къ сѣверу отъ Южной А. до Индійскаго океана и состоящая изъ Александровой Земли и Сѣверной территоріи, соединена въ 1863 г. съ колоніей Южной А., такъ что въ настоящее время весь материкъ А. распадается на 5 колоній. Ссылка преступниковъ въ колоніи прекратилась въ 50-хъ и 60-хъ годахъ. Новый Южный Уэльсъ получилъ съ 1788 г. по 1839 г. 59,788 ссылныхъ, Тасманія съ 1803—1853 г. — 67,655, Западная А. съ 1849—1860 г. — свыше 9700 ссылныхъ. Всѣ они давно слились съ остальнымъ населеніемъ.

Вся поверхность и населеніе 31 декабря 1896 г. распредѣлялись между А—ійскими колоніями слѣдующимъ образомъ:

	Кв. клм.	Населенія всего	На 1 кв. клм.
Новый Южный Уэльсъ	799 139	1 174 888	1,47
Викторія	229 078	1 297 640	5,66
Квинслэндъ . . .	1 730 721	472 179	0,27
Южная А.	2 341 611	355 286	0,15
Западная А. . . .	2 527 283	137 966	0,05
Континентъ . . .	7 627 832	3 442 897	0,45
Тасманія	68 766	166 113	2,41
Новая Зеландія	272 989	714 162	2,60
Австралійск. колоніи	7 969 587	4 323 172	0,54

Въ это число не входятъ ни 200,000 туземцевъ материка, ни (1891 г.) 41,993 маорисовъ Новой Зеландіи (22,861 муж., 19,132 женщ.). Ежегодный приростъ населенія составлялъ въ десятилѣтіе съ 1861—1871 г.: 4,51%, 1871—1881 г.: 3,61% и 1881—1891 г.: 1,35%, 1891—1897 г.: 13,47%. Въ 1871 г. числилось

1.925,195 чел., въ 1881 г. — 2.742,550 чел. и въ 1891 г. — 3.785,349 чел., 1 янв. 1897 г. — 4.323,172 чел. Такимъ значительнымъ приращеніемъ населенія колоніи не мало объяснены постоянная иммиграція, которая, правда, въ послѣдніе годы уменьшилась. Изъ одной Великобританіи переселилось въ А—ійскія колоніи въ 1853—1890 гг. 1.374,422 чел.; съ денежной помощью отдѣльныхъ колониальныхъ правительствъ — не менѣе 681,995 человекъ; въ 1891 г. иммигрировали 215,912 чел., оставили страну 176,467 чел., такъ что колоніи получили приростъ въ 39,445 чел. Плотность населенія и въ настоящее время еще очень незначительна; какъ видно изъ таблицы, она для всѣхъ колоній вмѣстѣ составляетъ 0,45 на 1 кв. клм. (въ Викторіи 5,6, Зап. А. 0,06). Количественное распредѣленіе половъ остается неблагоприятнымъ; въ 1891 г. на 100 муж. приходилось 86,15 женщ. (въ Южной А. 92,3, въ Западной А. 67,0), на 2.089,377 мужчинъ числилось 1.809,800 женщинъ.

Городское населеніе въ большинствѣ колоній представляетъ несоразмѣрно большую часть всего населенія (Мельбурнъ 43,09%). Населеніе значительныхъ городовъ въ 1891 г. представлено въ слѣдующей таблицѣ:

	жителей		жителей
Мельбурнъ	491 378	Вендиго	37 248
Сидней	386 596	Крайстчърчъ	36 631
Аделаида	133 220	Гобартъ	35 889
Брисбенъ	91 955	Аоклендъ	33 307
Дьюнединъ	45 611	Веллингтонъ	33 220
Баллааратъ	40 849	Пертъ	8 447

По національности, колонисты состоятъ почти исключительно изъ британцевъ. Нѣмцевъ насчитывается около 100,000 чел., китайцевъ въ 1891 г. во всѣхъ 7 колоніяхъ числилось 41,008 чел. Огромное большинство населенія исповѣдуетъ протестанство. Многочисленнѣе всѣхъ послѣдователи англиканской церкви, управляемой 20 епископами и 1 митрополитомъ въ Сиднеѣ; затѣмъ слѣдуютъ католики съ 1 кардиналомъ тамъ же, 4 архіепископами и 18 епископами, пресвитеріанцы и методисты. По переписи 1891 г. изъ 3.810,080 жит. было 2.787,220 протестантовъ, 829,180 католик., 14,820 евреевъ и 49,580 язычниковъ. Въ настоящее время ни одна религіозная община не содержится правительствомъ. Для распространенія народнаго образованія въ новѣйшее время предприняты обширныя законодательныя мѣры и ассигнованы большія средства. Обученіе не въреспубликанское (однако въ нѣкоторыхъ колоніяхъ допускается чтеніе библіи), совсѣмъ или почти безлатное; посѣщеніе школъ обязательно. Въ 7490 правительственныхъ школахъ 7 колоній, въ 1891 г. числилось 6599 учителей, 8522 учительницы, 403,655 учениковъ и 370,970 ученицъ. На содержаніе ихъ правительства израсходовали 1.841,678, родители 112,884 фунт. стерл. Кромѣ того, было 2425 частныхъ школъ съ 6736 учител. и 130,061 учениками; эти школы содержатся англиканцами

и католиками. Высшія, такъ назыв. Grammar Schools, Collegiate Schools или Colleges учреждены почти исключительно частными лицами или религиозными общинами, но безъ закрытія доступа въ нихъ послѣдователямъ другихъ исповѣданій. Только въ новѣйшее время и правительство начало устраивать такія школы. Учительскія семинаріи существуютъ въ большинствѣ главныхъ городовъ. Университеты въ Сиднеѣ, Мельбурнѣ, Аделаидѣ, Крайстчерчѣ, Отаго (съ 1892 г. открытъ университетъ въ Гобартѣ); посѣщали въ 1890 г. 2288 студ. Общественныя бібліотеки имѣются даже въ маленькихъ селеніяхъ; въ 1891 г. существовало 1134 бібліотеки съ 1.624,813 томами. Музеи имѣютъ все главные города: Сидней, Мельбурнъ и Аделаида; съ ними связано обученіе ремесламъ и искусствамъ. Ученія общества уже съ давняго времени имѣются въ Сиднеѣ, Мельбурнѣ, Гобартѣ, Аделаидѣ и Веллингтонѣ. Выдающееся значеніе для изслѣдованія страны получило въ новѣйшее время Royal Geographical Society of Australasia въ Сиднеѣ, съ отдѣленіями въ Викторіи, Южной А. и Квинслендѣ. Число газетъ и журналовъ превышаетъ восемьсотъ.

Скотоводство, горное дѣло, земледѣліе. Главныя занятія населенія составляютъ скотоводство, горное дѣло, земледѣліе; промышленность въ послѣднее время начинаетъ развиваться. Для скотоводства А. представляетъ необыкновенно благоприятныя условія. Въ 1891 г. во всехъ колоніяхъ, включая Новую Зеландію, насчитывали 1.771,516 лошадей, 11.583,474 головъ рогатаго скота, 124.547,635 овецъ и 1.152,704 свиней. Наибольше важное значеніе имѣетъ овцеводство; шерсть, которой впервые вывезено было въ 1807 г. 2½ цент., теперь представляетъ самый главный предметъ вывоза; въ 1890 г. вывезено было 27½ мил. клгр., стоимостью въ 24.393,391 ф. стерл.; въ самихъ колоніяхъ употреблено было 2½ мил. клгр., стоимостью въ 390,544 ф. стерл. Приэтомъ въ Англію въ 1891 г. вывезено было изъ А. 334,693, изъ Новой Зеландіи 1.896,706 замороженныхъ овецъ. Лошади въ большомъ количествѣ находятъ для себя рынокъ въ Индіи. Пастбища „rungs“ находятся преимущественно внутри страны за поселеніями земледѣльцевъ на огромныхъ пространствахъ, арендованныхъ скотовладельцами squatter'ами у правительства.

Горное дѣло является слѣдующимъ по значенію источникомъ дохода для жителей; при этомъ важнѣе всего добываніе золота, открытіе котораго въ 1851 г. гл. образомъ и обусловило необыкновенное развитіе а-ійскихъ колоній. Мѣсторожденія золота раньше всего найдены были въ Новомъ Южномъ Уэльсѣ при Ветѣрстѣ, вскорѣ затѣмъ въ Викторіи, позже въ Новой Зеландіи и Квинслендѣ и др. Болѣе ¾ всего добываемаго въ А. золота приходится на Викторію. Мѣдная руда добывается глavn. образомъ въ Южной А. (съ 1844 г.) также Нов. Южн. Уэльсѣ и Квинслендѣ, олово

въ большомъ количествѣ съ 1870 г. въ Нов. Южн. Уэльсѣ, Квинслендѣ, въ новѣйшее время особ. въ Тасманіи. Серебро находится, за исключеніемъ Западной А., во всехъ колоніяхъ, преимущественно же въ Нов. Южн. Уэльсѣ, который доставляетъ гл. обр. изъ рудниковъ въ горахъ Бэриеръ (Брокенъ Гилль и др.) 87,5% всего добываемаго въ А. количества серебра. Желѣзо до сихъ поръ добывается и обрабатывается только въ Нов. Южн. Уэльсѣ; также изобилуетъ А. свинцомъ, сурьмою, висмутомъ, никкелемъ, кобальтомъ, драгоценными камнями и пр., но добыча ихъ до сихъ поръ незначительна. Высокое значеніе имѣютъ обширныя каменноугольныя залежи на вост. континента. А-ійскій уголь вывозится уже въ южн. и вост. Азію, равно въ Южн. и Сѣв. Америку. Керосинъ добывается въ Нов. Южн. Уэльсѣ изъ смолистаго сланца и въ Азіи съ успѣхомъ конкурируетъ съ американскимъ; въ Новой Зеландіи встрѣчаются многочисл. нефтяныя ключи. По официальнымъ даннымъ стоимость всехъ продуктовъ а-ійской горнозаводской промышленности составляла до 1891 г. 427.776,035 фунт. стерл., изъ нихъ на золото приходится 342.031,743 фунт. стерл., на уголь — 28.736,373 фунт. стерл., на мѣдь — 25.421,111 ф. стерл., на олово — 14.760,086 ф. стерл., на серебро — 8.524,332 фунт. стерл.

Сухость А-ійскаго климата, столь благоприятствующая скотоводству, стѣсняетъ напротивъ развитіе земледѣлія; тѣмъ не менѣе оно дѣлаетъ безпрерывные успѣхи. Въ южныхъ колоніяхъ воздѣлываютъ преимущественно пшеницу, въ сѣверныхъ, напротивъ, маисъ и сахарный тростникъ; кромѣ того воздѣлываютъ овесъ, ячмень, картофель. Изъ находившихся въ 1891 г. подъ пашней 3.548,515 гектаровъ 1.494,974 гект. засѣяно было пшеницей и мало благоприятный урожай далъ около 13 милл. гектол. Наиб. развито земледѣліе въ Викторіи и Южной А., въ благоприятные годы вывозящихъ пшеницу въ значительномъ количествѣ въ Англію. Изъ плодовъ на побережьѣ выращиваютъ апельсины, лимоны, смокву, персики, и пр.; на Сѣв. созрѣваютъ бананы. Винодѣліе распространено, глavn. обр., въ Викторіи, Южной А.-и и Нов. Южн. Уэльсѣ. Стоимость земледѣльческихъ продуктовъ за 1891 г. оцѣнивалась въ 23.613,700 ф. стерл., изъ коихъ на пшеницу приходилось 5.884,673 ф. стерл. Ловля китовъ и тюленей, которая особ. развита была по южному побережьѣ (на о. Кенгуру и на о-вахъ Басова пролива), теперь почти совсѣмъ прекратилась. Напротивъ, важное значеніе имѣетъ ловля жемчуга и трепанга по сѣв. побережьѣ при мысѣ Юркъ и по сѣверо-зап. берегу. Лѣсное хозяйство прежде было совсѣмъ въ пренебреженіи, но въ новѣйшее время приняты мѣры, какъ для сохранения удѣлѣвшихъ еще лѣсовъ, такъ и для насажденія новыхъ лѣсовъ на обширныхъ территорияхъ, нынѣ лишенныхъ лѣса

Промышленность, торговля и пути сообщения. Нѣкоторыя отрасли промышленности достигли уже замѣтнаго развитія, именно: мукомольное производство, пивовареніе, кирпичное производство, приготовление мясныхъ консервовъ, убой скота для вывоза и пр.; въ Сиднеѣ и Мельбурнѣ имѣются значительныя фабрики для производства обуви и одежды, далѣе корабельныя верфи, шерстяныя, мыловаренныя, свѣчныя и табачныя фабрики, коженныя заводы и др. Однако все еще далеко болѣшая часть всѣхъ предметовъ промышленности ввозится изъ Европы.

Торговля колоній получила поразительное развитіе, чему первый толчокъ дало открытіе богатыхъ мѣсторожденій золота. Торговля всѣхъ семи колоній представляется въ слѣдующемъ видѣ:

	Ввозъ	Вывозъ
1889	68.849,089 ф. стерл.	62.585,856 ф. стерл.
1890	67.930,876 „ „	64.664,574 „ „
1891	71.966,456 „ „	72.574,880 „ „

На Великобританію въ 1891 г. приходилось 41,45% ввоза и 43,60% вывоза, на заграничныя страны только 15,15% ввоза и 13,14% вывоза. Главные предметы ввоза составляли фабричныя и мануфактурныя произведения, спиртные напитки, желѣзо, строительный лѣсъ, сахаръ, чай и проч.; вывозятся преимущественно шерсть, затѣмъ сало, шкуры и кожи, мясо, золото, олово, мѣдь, каменный уголь, мука, лошади въ Индію, смола и пр. Каждая колонія имѣетъ свой таможенный тарифъ. Въ едва заселенныхъ пограничныхъ областяхъ нѣтъ таможень; только Викторія устроила таковую по теченію Муррея. Сообщение съ Европой поддерживаютъ семь почтовыхъ пароходныхъ линій, изъ коихъ четыре получаютъ субсидію. Пять идутъ черезъ Суэцкій каналъ. Главныя гавани колоній также соединены многочисл. пароходными линіями. Въ 1891 г. прибыло къ берегамъ А-и и ушло отсюда 13,309 кораблей вмѣстимостью въ 17.317,492 тонны. А-ійскій торговый флотъ въ 1891 г. насчитывалъ 1835 парусныхъ судовъ вмѣстимостью въ 201,313 тоннъ и 1039 пароходовъ, вмѣщавшихъ 155,071 тон. Желѣзныя дороги существуютъ съ 1851 г.; въ концѣ 1891 г. постоянно расширяющаяся сѣтъ составляла 19,354 км., и Южная А., Викторія, Нов. Южн. Уэльсъ и Квинслендъ уже соединены были рельсовымъ путемъ. Телеграфомъ связаны между собой всѣ колоніи; длина телеграфныхъ линій составляла въ 1891 г. 75,376 км., длина проволоки 140,991 км.; передано было 11.408,799 депешъ. Самыя значительныя телеграфныя линіи проведены отъ Аделаиды въ портъ Дарвина при Индійск. ок. поперекъ материка, затѣмъ линія, соединяющая Западную А. съ Южной вдоль Великой А-ійской бухты. 3 кабеля теперь соединяютъ А-ию съ Европой. Почтовое сообщеніе съ Европой совершается каждыя 8 дней, съ Америкой каждыя 4 недѣли посредствомъ правильныхъ па-

роходныхъ рейсовъ. Внутреннія почтовые сообщенія существуетъ всюду вплоть до самыхъ отдаленныхъ мѣстъ. Черезъ 6069 почтовыхъ учреждений въ 1890 г. прошло 183.095,773 писемъ, 25.619,596 пакетовъ и 102.465,329 газетъ. Съ 1 окт. 1891 г. А. присоединилась къ всемірному почтовому союзу. Банковыя учрежденія имѣются во всѣхъ главныхъ городахъ; во всей А-и и Новой Зеландіи существуютъ теперь 29 банковъ съ активомъ въ 167 и пассивомъ 116 милл. фун. стерл. Выше 1500 отдѣлений и агентуръ расфраны по всей странѣ. Въ сберегательныхъ кассахъ въ 1890 г. находилось свыше 15½ милл. фун. стерл., принадлежавшихъ 610,322 вкладчикамъ. Монеты, мѣры и вѣсъ англійскіе. Устройство собственныхъ монетныхъ дворовъ разрешено было въ Сиднеѣ (Новый Южный Уэльсъ) въ 1853 г., въ Мельбурнѣ (Викторія) въ 1869 г. Изъ чужеземныхъ серебряныхъ монетъ обращаются по курсу пезо и рупій.

Государственное устройство. Первоначально колоніи управлялись губернаторами съ неограниченной властью. Съ ростомъ свободнаго населенія во всѣхъ а-ійскихъ колоніяхъ постепенно введена конституція, аналогичная британской. Народное представительство образуетъ верхнюю и нижнюю палаты. Члены первой въ однихъ колоніяхъ назначаются пожизненно короной, въ другихъ требуется опредѣленный имущественный цензъ. При выборахъ въ нижнюю палату въ однихъ колоніяхъ, какъ отъ кандидатовъ, такъ и отъ выборщиковъ требуется лишь, чтобы они были урожденными или натурализованными англійскими гражданами; въ другихъ—тѣ и другіе должны обладать опредѣленнымъ имуществомъ или доходомъ. Министры, которые очень часто мѣняются, отвѣтственны предъ парламентомъ; губернаторъ назначается англійской королевой, обыкновенно на 7 лѣтъ. Колоніи не платятъ никакихъ налоговъ метрополю, а послѣдняя ничего не расходуетъ въ пользу колоній, не считая содержанія у а-ійскихъ береговъ флота изъ 8 кораб. Законы, принятые обѣими палатами, утверждаются губернаторомъ; въ исключительныхъ случаяхъ требуется санкція короны. 3 марта 1891 г. созвана была въ Сиднеѣ конференція изъ представителей семи колоній, которыми 10 апрѣля выработанъ былъ слѣдующій проектъ А-ійской федерации. Союзъ носитъ названіе Commonwealth of Australia, каждая колонія представляетъ штатъ Союза. Законодательная власть принадлежитъ королевѣ, (которая назначаетъ намѣстника — генераль-губернатора), сенату и палатѣ депутатовъ. Сенатъ составляется изъ 8 членовъ отъ каждого штата, выбираемыхъ отдѣльными парламентами. Палата депутатовъ выбирается каждыя 3 года народомъ по 1 члену на 30,000 жит. Министерство при генераль-губернаторѣ состоитъ изъ 7 членовъ. Парламенты четырехъ колоній одобрили этотъ законопроектъ (именно: Н. Ю. Уэльсъ, Викт.,

Ю. Ав. и Тасм.), по народное голосованіе Н. Ю. Уэльса не утвердило и весь проект покуда не осуществлёнъ. Въ 1898 открыты новыя переговоры между правительствами колоній.

Финансы. Доходы а-ійскихъ колоній составляются изъ 2-хъ источниковъ: отъ ввозныхъ пошлинъ и налоговъ (29—60%) и отъ продажи государственныхъ земель (7—26%). Расходы очень часто превышаютъ доходы, и колоніи заключили значительныя займы въ Англии, именно для сооруженія желѣзныхъ дорогъ и телеграфныхъ линій. Государственные долги составляютъ свыше 49 ф. стерл. на человека. Финансовое состояніе 7 колоній выражается въ фунт. стерл. слѣдующимъ образомъ:

	Доходы	Расходы	Долги
Новый Южный Уэльсъ	10 047 152	10 328 637	52 498 533
Викторія	8 343 588	9 128 899	43 482 797
Квинслендъ	3 405 981	3 675 332	29 457 134
Южная А.	2 829 453	2 768 353	21 633 300
Западная А.	497 670	435 622	1 613 594
Тасманія	883 198	851 559	7 110 290
Новая Зеландія	4 146 231	4 135 544	38 713 068
Всего	30 153 273	31 823 782	194 508 716

Войско и флотъ. Во всѣхъ колоніяхъ сформирована милиція изъ волонтеровъ, образующая небольшіе корпуса съ английскими офицерами во главѣ. Гавани Сиднея, Мельбурна, Гобарта, Лаонстѣна, Брисбэна и Аделаиды укрѣплены. Кромѣ упомянутой английской эскадры, колоніи уже имѣютъ и немногочисленные собственные военные корабли. Въ 1897 г., во время юбилея королевы, рѣшено усилить флотъ.

Исторія открытія А-ій. Первый европеецъ, видѣвшій берега А., былъ португалецъ Godinho de Eredia, который въ 1601 г. посѣтилъ земли близъ Вандименова мыса. Въ 1606 г. голландскій корабль Дьёфкенъ открылъ восточный берегъ залива Карпентарія, а испанецъ Л. В. де Торресъ проѣхалъ названный его именемъ проливъ. Голландцы Карстенъ въ 1623 г. и Питерсъ въ 1636 г. изслѣдовали далье сѣв. берега. Диркъ Гартогъ открылъ въ 1616 г. заливъ Шарксъ. Тасманъ открылъ въ 1642 г. южн. оконечность называемаго теперь по его имени острова. Въ слѣдующемъ столѣтіи изслѣдованіе А. мало подвинулось впередъ. Лишь Кукъ, который, на ряду съ Тасманомъ, собственно и открылъ А-ійскій материкъ, изслѣдовалъ весь восточный берегъ (Новый Южный Уэльсъ) и вторично проѣхалъ Торресовъ проливъ. Затѣмъ изслѣдовали французъ Маріонъ въ 1772 г., англичанинъ Фуруо въ 1773 г. и Кукъ во время своего третьяго путешествія въ 1777 г. южный берегъ Тасманіи, Блай въ 1789 г. и Эдвардсъ въ 1791 г. — Торресовъ проливъ, Макклоръ въ 1791 г. — часть сѣвернаго берега. Ванкуверъ въ 1791 г. открылъ заливъ короля Георга, Д'Антрекасто изслѣдовалъ архипелагъ Решершъ и южную Тасманію. Бассъ, отплывшій изъ основанной межъ тѣмъ при бухтѣ Портъ Джексонъ колоніи, открылъ

въ 1797 г. Бассовъ проливъ и обогнулъ Тасманію вмѣстѣ съ Флиндерсомъ, изслѣдовавшимъ въ 1799 г. заливъ Моретѣнъ; въ 1800 г. Грантъ составилъ очертанія берега нынѣшней Викторіи. Франц. экспед. (1801 г.), подъ начальствомъ Бодена, изслѣдовала Тасманію и весь южный и западный берегъ континента; английская, подъ начальствомъ Флиндерса, сдѣлала прекрасныя съемки всего южнаго берега, восточнаго отъ зал. Портъ Стефенсъ до мыса Пальмерстонъ, барьернаго рифа и всего залива Карпентарія. Капитанъ Кингъ изслѣдовалъ въ 1817—24 г., во время 4 путешествій сѣверо-вост., сѣв., сѣверо-зап. и зап. берега; Уикгэмъ открылъ въ 1837 г. р. Викторію, Стоксъ въ 1841 г. — р. Альбертъ и р. Флиндерсъ, Блэквудъ въ 1842—1845 г. изучилъ сѣв.-вост. берегъ материка, барьерный рифъ и его каналы, проходы и острова въ Торресовомъ проливѣ; эти открытія въ 1847—1850 г. были значительно расширены Оуэнъ Стэнли. Денгэмъ изслѣдовалъ въ 1859—1860 г. Коралловое море и прочно установилъ удобнѣйшій путь чрезъ него въ Торресовъ проливъ.

Въ 1813 г. впервые совершенно былъ переходъ чрезъ Голубыя горы, повлекшій за собой открытіе прекрасныхъ пастбищныхъ земель Бетѣрста, также рѣкъ Лакланъ и Мэкуэри, изслѣдованныхъ Окслеемъ въ 1817 г., открывшимъ Ливерпульскія плоскія возвышенности и р. Гестингсъ. Юмъ, Говель и Гильтонъ открыли Муррумбиджи и Муррей и достигли залива Портъ Филиппъ. Маіоръ Митчеллъ изслѣдовалъ въ 1835 г. течение Дарлингга почти до его устья, установилъ въ 1836 г. соединеніе его съ Мурреемъ и открылъ нынѣшнюю Викторію, которую онъ назвалъ Australia felix.

Основаніе колоніи Южной А. и города Аделаиды явилось слѣдствіемъ благоприятныхъ свѣдѣній, доставленныхъ Стёртомъ о прибрежной странѣ устья Муррея. Отсюда Эйръ проникъ до оконечности залива Спенсера, прошелъ до оз. Торренсъ и дальѣ на зап. до горной цѣпи Гавлеръ; въ 1840 г. онъ изслѣдовалъ сѣв. отроги горной цѣпи Флиндерсъ, откуда онъ осмотрѣлъ южно-австралійскую низменность съ ея озерами, и затѣмъ сухимъ путемъ прошелъ, преодолевая страшныя трудности, вдоль берега до залива Короля Георга. Основанная въ 1829 г. по теченію Лебяжьей рѣки колонія Западная А. послужила исходнымъ пунктомъ для цѣлаго ряда путешествій, результатомъ которыхъ явилось изслѣдованіе горъ Дарлингъ, горныхъ краевъ на сѣверѣ отъ залива Короля Георга, нижняго теченія Мурчисона и береговъ залива Шарксъ. Франкъ Грегори открылъ въ 1861 г. всю лежащую къ сѣверу отъ залива Николь часть западно-австралійской горной страны и долины рѣкъ Эшбѣртонъ, Фортискъю и Де-Грей.

Со середины текущаго столѣтія начинаются сопряженныя со столькими чрезвычайными усиліями и рѣдкимъ терпѣніемъ попытки пройти черезъ весь материкъ,

начала съ восток. на с.-зап. Нѣмецъ Лейхгардтъ въ 1844 г. предпринялъ большое путешествіе отъ залива Моретѣнъ до бухты Портъ Эссингтонъ и по пути открылъ Квинслѣндъ и Сѣверную А. Попытка Лейхгардта пройти материкъ съ вост. на зап., совершенно не удалась (1846 г.); а во время второй экспедиціи (1847 г.), онъ пропалъ безъ вѣсти. Также несчастливо кончилась экспедиція землемѣра Кеннеди, который намѣревался изслѣдовать сѣверо-восточн. часть страны отъ зал. Рокингемъ до мыса Лоркъ. Въ 1847 г. капитанъ Стѣртъ попытался изъ Южной А. по р. Дарлингъ проникнуть къ сѣверу внутрь страны, при этомъ онъ перешелъ черезъ горныя цѣпи Стэнли и Де-Грей до Барку (Куперъ) и достигъ до ея устья. Чтобы перерѣзать континентъ съ юга на сѣв., была въ 1860 г. отправлена экспедиція изъ Мельбурна подъ начальствомъ Роберта О'Гара Борка. Послѣдній проникъ почти до залива Карпентарія, но на обратномъ пути погибъ вмѣстѣ со своимъ спутникомъ Вилльсъ. Для отысканія пропавшаго безъ вѣсти Борка, были отправлены три экспедиціи: первая подъ начальствомъ Лэнсбѣро отправилась по морю къ устью р. Альбертъ, изслѣдовала долину Грегори и область, лежащую къ югу отъ нея, и, прошедши черезъ долины Флиндерсъ и Томсонъ, достигла Барку и вернулась въ заселенные округи. Уолкеръ избралъ противоположное направление, изъ Квинслѣнда къ устью р. Альбертъ и на обратномъ пути перерѣзалъ сѣв. Квинслѣндъ по долинѣ р. Бѣрдекинъ. М'Кинлей, наконецъ, направился изъ Южной А. къ устью Барку и достигъ береговъ зал. Карпентарія по пути, лишь немного отклоняющагося къ вост. отъ пройденнаго Боркомъ. Макъ Дуалль Стюартъ въ 1860 г. прошелъ центральную А-йскую горную страну отъ оз. Эйръ до сѣв. области ея; здѣсь подл. 19^ю ю. ш. враждебныя отношенія туземцевъ заставили его отправиться въ обратный путь; во время третьяго своего путешествія онъ, наконецъ, достигъ берега Вандименова залива. Колонизація Сѣверной территоріи повлекла за собой проложеніе телеграфной линіи отъ гавани Портъ Августа при зал. Спенсера до зал. Портъ Дарвинъ; она окончена была въ 1872 г. и послужила поводомъ для цѣлага ряда экспедицій (Уарбѣртонъ, Джонъ Форрестъ, Джайльсъ, открывшій въ 1872 г. оз. Амадея). Эти экспедиціи показали, что обширнѣйшая страна къ зап. отъ телеграфной линіи почти до зап. берега представляетъ пустыню, въ которой далеко разбросанные ключи образуютъ небольшіе оазисы. Отправившись отъ нижняго теченія Купера, Годкинсонъ въ 1876 г. объѣхалъ области, лежащія по западн. границѣ Квинслѣнда, а Барклей и Уиннки въ 1878 г. изслѣдовали мѣстность къ зап. отъ телеграфной линіи до предѣловъ Квинслѣнда. Въ 1878 г. Джонъ Форрестъ объѣхалъ сѣверо-зап. берегъ по рр. Эшбертонъ, Фортискую и Де-Грей, а

Александръ Форрестъ во время своего путешествія отъ Королевскаго зал. вверхъ по Фицрою и затѣмъ къ телеграфной станціи Катерина открылъ отлично орошенный и изобилующій травой округъ Кимберлей. Капитанъ Пеннфазеръ изслѣдовалъ въ 1880 г. рр. Кунъ, Арчеръ и Батавию по восточному побережью зал. Карпентарія. Въ Сѣверной территоріи изслѣдовали Фавенкъ и Каррингтонъ въ 1882—1883 г. впадающую въ зал. Карпентарія р. Макъ Артуръ, Линдсей, Бойдъ, О'Доннелль и Дюрэкъ — округъ Кимберлей, Уиннки — еще неизвѣстную пограничную область между Южной А. и Квинслѣндомъ. По предложенію правительства Западной А. Гардманъ въ 1884 г. изслѣдовалъ мѣстность при зал. Кембриджъ, которую объѣхалъ также Стокдэлъ. Центральную часть А-йскихъ Альпъ объѣхалъ въ 1885 г. геологъ ф. Ленденфельдъ, признавшій гору Таунсендъ (2241 м.) высочайшей вершиной А. Въ 1886 г. Линдсей прошелъ отъ великой телеграфной линіи до р. Макъ Артуръ, Джайльсъ и Лоури — до округа Кимберлей. Миссериальныя богатства Сѣверной территоріи изслѣдовалъ геологъ Теннисонъ Вудъ. Линдсей также Браунъ и Истъ занимались въ 1888 г. изслѣдованіемъ центральной А. Всѣ почти путешествія и изслѣдованія имѣли цѣлью открытіе годныхъ для земледѣлія и скотоводства земель или минеральныхъ богатствъ, особенно мѣсторожденій золота. Норвежецъ Люмгольдъ прожилъ въ теченія 1886—1890 г.г. среди туземцевъ Квинслѣнда и въ цѣнномъ произведеніи изложилъ свои наблюденія. Горную цѣпь Макъ Доннелъ изслѣдовали въ 1890 г. Браунъ, Уарбѣртонъ, Террелль, Дрэнъ, Таплинъ и Севернъ. Область, лежащую къ югу отъ Принсъ Ридженъ - Риверъ въ округѣ Кимберлей изслѣдовалъ Брэдша; на островахъ Торресова пролива работалъ въ 1888—1889 г. естествоиспытатель Гаддонъ.

Въ 1894 г. отправилась обширная ученая экспедиція подъ начальствомъ Уивки изслѣдованія центральной А. Обширный добытый ею научный матерьялъ изданъ въ 1898 г. въ 4 томахъ.

Литература. Кромѣ часто очень объемистыхъ сочиненій путешественниковъ (Стюарта, Лэндсборо, Форреста, Джайльса) и ежегодныхъ изданій ученыхъ обществъ въ Сидней, Мельбурнѣ, Аделаидѣ и Гобартѣ, при изученіи исторіи открытія А. заслуживаютъ вниманія: Woods, History of the discovery and exploration of Australia (Лонд. 1865 г., II ч.); Howitt, The history of discoveries in Australia, Tasmania and New-Zealand (Лонд. 1866 г., II ч.). При изученіи географіи и экономическаго развитія континента важны Sidney, „The three colonies of Australia: New South Wales, Victoria, South A. (Лонд. 1853 г.; на нѣмецк. яз. Гамбургъ 1854 г.); E. Jung, Der Weltteil A. ч. I и II, (Лейпц. 1883 г.); Wallace, Australasia (Лонд. 1880 г.); его же, The rural economy and agriculture of A. and New-

Zealand (Лонд. 1891 г.); v. Lendenfeld, Australische Reise (Инсбрукъ 1892 г.); „The Australian Handbook“ (ежегодно выходитъ въ Лонд.). Для знакомства съ туземнымъ населеніемъ: R. Brough Smyth, „The aborigines of Victoria“ (Мельбурнъ 1878 г., П ч.); Waitz, Anthropologie der Naturvölker, ч. V (Лейпцигъ 1871 г.); Ranken, „The federal geography of British Australasia“ (Сидней 1891 г.).

Къ этому надо прибавать новѣйшіе труды: Sievers A. und Oceanien (Leipz. 1895); Ienks, The history of the Australasian colonies (Кемб 95); Laurie, The story of A. (Лонд. 1896); Calvert, The et plor. of A. (Лонд. 1895—96).

Австралоидный типъ, терминъ, введенный въ употребленіе Гёксли, отличающимъ четыре типа въ человѣчествѣ (австралоидный, негроидный, ксантохрической и монголоидный); одинаковыя расовыя примѣты соединяютъ туземцевъ Австраліи, обитателей холмистыхъ областей въ глубинѣ Декана въ Индіи (несмотря на болѣе свѣтлые отѣнки), древнихъ египтянъ и ихъ потомковъ настоящаго времени.

Австрійская имперія, обнимаетъ лежащую къ зап. отъ Лейты (Цислейтанія) часть Австро-Венгерской монархіи (см.); въ составъ ея входятъ королевства Богемія, Далмація и Галиція, эрцгерцогства Верхняя и Нижняя А., герцогства Зальцбургъ, Штирія, Каринтія, Крайна, Силезія и Буковина, маркграфства Моравія и Истрія, графства Тироль, Гёрцъ и Градиска, мѣстность Форарльбергъ и городъ Триестъ съ областью. А. граничитъ на с. съ Германской имперіей (Саксонія, Пруссія) и Россіей, на в. — съ Россіей и Румыніей, на ю. — съ Венгріей, Оттоманской имперіей, Черногоріей, Адриатическимъ моремъ и Италіей, на з. — со Швейцаріей, Лихтенштейномъ и Германіей (Баварія).

Устройство поверхности. А. преимущественно гористая страна и принадлежитъ къ тремъ горнымъ системамъ: альпійской къ югу отъ Дуная, примыкающей у береговъ Адриатическаго моря къ Карсту, судетской къ сѣверу отъ Дуная, простирающейся на востокъ до р. Моравы и Одера, и карпатской — на востокъ отъ Моравы и Одера. А-и въ сравненіи съ другими государствами принадлежитъ самая значительная часть Альпійской горной системы, которая образуетъ здѣсь 3 главныя цѣпи. Средняя цѣпь обнимаетъ массивы Этальскихъ и Штубайскихъ Альпъ (высочайш. вершина: Вильдшпитцъ 3774 м.), опускается къ Бреннеру (1370 м.), опять поднимается въ Туксерскихъ (Ольпереръ 3489 м.) и Циллертальскихъ Альпахъ (Гохфейлеръ 3523 м.) и переходитъ въ Высокій Тауэрнъ (Гроссглокнеръ 3798 м.). Далѣе, по направленію къ юго-востоку эта цѣпь дѣлится на 2 вѣтви: сѣверную — Низкій Тауэрнъ (Гохголлингъ 2863 м.) и южную, состоящую изъ Каринтіяско-Штирійскихъ (Гафнерскъ 3093 м.) и Штирійскихъ Нижнихъ Альпъ (Шту-

лекъ 1783 м.). Изъ Ретическихъ Альпъ А-и принадлежитъ только часть сѣвернаго хребта съ горной группой Сильвретта (Флюхтгорнъ 3408), Ретикономъ (Шезаплана 2969 м.) и группой Фервалль. Горныя цѣпи Сѣверныхъ Известковыхъ Альпъ прорѣзываютъ Форарльбергъ (Rote Wand 2706 м., проходъ Арльбергъ 1802 м.), Сѣверный Тироль (Парсейская вершина 3038), окаймляютъ принадлежащій Баваріи Берхтесаденъ (Гохкенигъ 2938 м.), также австрійско-штирійскій Зальцкаммергутъ (Дахштейнъ 2996 м.) и наполняютъ сѣверную часть Штирии и южную часть Нижней А-и до Земмеринга. Рядъ предгорій отдѣляетъ Сѣверную Альпійскую гряду отъ Баварскаго плоскогорія у Австрійской изменности. Между этими предгоріями отмѣтимъ Вѣнскій Лѣсъ, оканчивающійся у береговъ Дуная Леопольдсбергомъ (449 м.). Къ главной южной Альпійской цѣпи принадлежатъ группы Ортлера (3902 м.), Адамелло (3548 м.) и Презаяеллы (3564 м.), Триентскія Альпы (Чима Тоца 3176 м.) и по ту сторону Эча Лессинскія Альпы (Чима Додичи 2338 м.) и др.; затѣмъ южно-тирольскіе Доломиты (Мармолата 3494 м.) и Карнінскія Альпы (Зандшпитце 2863 м.), Караванки (Штоу 2239 м.), Каменныя (Гринтукъ 2559 м.) и Юлійскія Альпы (Триглавъ 2864 м.). Черезъ Альпы ведутъ многіе проходы, изъ нихъ важнѣйшіе: Стильфзеръ Іохъ (2760 м.), Тонале (1884 м.), Арльбергъ (1802 м.), Радштеттскій Тауэрнъ (1738 м.). Къ южнымъ Известковымъ Альпамъ примыкаютъ Карстъ (Шнеебергъ 1796 м.) и въ Далмаціи цѣпь Динарскихъ Альпъ (Троглавъ 1913 м.). Изъ горъ средней Европы А-и частью принадлежатъ возвышенности, окаймляющія Богемію; на с.-з. Фихтельгебирге и Рудныя горы (Кейльбергъ 1238), Зандштейнгебирге (Песчаниковыя горы), къ которымъ съ востока примыкаютъ Лужицкія горы, на с.-в. поднимаются Изерскія и Исполинскія горы (Шнеекопфе 1605 м.). Юго-западную границу Богеміи составляетъ Богемскій лѣсъ, переходящій въ Богемско-Моравскую возвышенность, достигающую Судетъ. Карпаты (см.) принадлежатъ А-и лишь какъ пограничныя горы Бабыя Гора — 1725 м., Севола — 1818 м. и др.

Равнины занимаютъ едва четвертую часть всей поверхности А-и; самая значительная Галиційская простирается по сѣверовосточному склону Карпатовъ. Съ великой венгерской низменностью соединяется вѣнская равнина Мархфельдомъ и Штейнфельдомъ, а далѣе вверхъ по теченію Дуная разстилается Тульнское поле.

Геологія. Древнѣйшія формации обнаруживаются въ Богемско-Моравской области, въ Богемскомъ лѣсу (см.), Рудныхъ горахъ (см.), Лужицкихъ и Исполинскихъ горахъ, затѣмъ въ Альпахъ (см.) и въ Карпатахъ (см.). Силурийская система образуетъ мощныя отложения въ Богеміи, къ ней принадлежитъ гора Эрцбергъ въ Штирии, доставляющая

ежегодно около 7 милл. метр. центн. желѣзнаго шпата. Подчиненную роль играютъ девонскія образованія, которыя извѣстны въ Судетахъ, Галиціи, Альпахъ и Карпатахъ, и каменноугольныя, встрѣчающіяся въ Богеміи, Моравіи и др. Пермскіе пласты выступаютъ наружу въ Богеміи и Моравіи, затѣмъ въ Альпахъ и Карпатахъ. Очень распространены въ А-и триасовыя отложения (альпійскій триасъ): они содержатъ мощныя залежи соли (Зальцкаммергутъ), также киноварь (Идрія), свинцовыя (Свинцовая гора, Райбль) и желѣзныя руды (Верфенъ). Въ Богеміи, Моравіи, у Кракова, въ Альпахъ и Карпатахъ мы находимъ юрскія образованія, тамъ же встрѣчаются отложения мѣловой формации, которая въ восточной Галиціи выступаютъ въ очень разнообразныхъ формахъ и нерѣдко изобилуютъ рудами. Третичныя образованія (нумулитовый известнякъ, флишь и др.), и четвертичныя отложения (дилювий, костанья брекчи и др.) встрѣчаются въ А-и очень часто. Широко распространены также изверженныя горныя породы различнаго возраста: граниты, сіениты, діориты; порфиоровыя горы у Бодена (пермской системы), триасовые мелафиры, авгитопорфиры, діориты и др.; изверженныя горныя породы юрской системы въ Карпатахъ; тамъ же тешениты, пикриты (мѣловой системы); наконецъ третичныя базальтовыя и трахитовыя горныя породы въ Богеміи.

Орошеніе. Адриатическое море омываетъ сильно изрѣзанный берегъ А-и на протяженіи 1550 клм. Самые значительныя заливы: Триестскій, Рѣка — Фіуме (Кварнеро) и Коуоръ (Бокке ди Катарро); важнѣйшія гавани на Иллирійскомъ берегу: Триестъ, Капо д'Истрія, Пираво, Ровиньо, и отличная военная гавань Пола. Въ Далмаціи важнѣйшія гавани: Задаръ (Зара), Сплѣтъ (Спалато), Лезина, Курцола, Макарска, Дубровникъ, (Рагуза) и Которъ. Кромѣ того, хорошія гавани имѣютъ острова: Велья, Керзо и Люсинпикколо. Важнѣйшія рѣки: Дунай, Днѣстръ (Черное море), Висла, Одеръ (Балтійское море), Эльба, Рейнъ (Нѣмецкое море), Эчъ (Адриатическое море) Рейнъ протекаетъ только на протяженіи 34 клм. по имперской границѣ (Форарльбергъ). Эльба орошаетъ Богемію; ея притоки въ А-и: справа Изеръ, слѣва Орлица, Молдава съ пр. Эгеръ и Вѣла. Одеръ принимаетъ справа Остравицу и Ользу, слѣва Оппу. Висла принимаетъ въ А-и справа Дунаецъ (съ Попрадомъ), Вислоку и Санъ, слѣва Пржемшу и переходитъ въ предѣлы Россіи тамъ, гдѣ въ нее впадаетъ вытекающій изъ А-и Бугъ. Днѣстръ принимаетъ справа Стрый, Свицу, Ломницу и Быстрицу, слѣва Сереть и Збручъ и на нѣкоторомъ протяженіи составляетъ границу съ Россіей. Эчъ принимаетъ притоки: Пассеръ, Эйзакуп, Авизио, Ноче. Дунай, при Пассау вступающій въ А-ю, составляетъ важнѣйшій водный путь ея. Его сухоходныя притоки въ А-и слѣва: Морава (съ

Тайей и ея притоками), Сереть и Прутъ (последніе 2 впадаютъ въ Дунай за предѣлами А-и); справа: Иншъ, Траунъ, Эннсъ Лейта, Раабъ, Драва (съ Муромъ) и Сава (съ Кульпой); последніе 3 принадлежатъ А-и только своимъ верхнимъ теченіемъ. Озера расположены, главнымъ образомъ, въ альпійской области; большинство ихъ въ Зальцкаммергутъ и Каринтіи (Гальштеттское оз., оз. Траунъ, св. Вольфганга, Аттерское, Валлертское, Целлерское, Ахенское, Милльштеттское, Циркницкое оз. и др.). За исключеніемъ Гардскаго и Боденскаго оз., всѣ озера расположены въ бассейнѣ Дуная.

А. очень богата минеральными ключами. Изъ нихъ, какъ дѣлебные источники, наиболѣе извѣстны: щелочныя воды Вилины, Либверды и Гиссгубель въ Богеміи, Лугачовича въ Моравіи, Глейхенберга въ Штири; источники съ глауберовою солью Карлсбада и Мариенбада въ Богеміи, Рогича въ Штири, Кричицы въ Галиціи; желѣзистые источники Франценбада въ Богеміи. Пираварта въ Нижней А-и; воды съ поваренной солью Иншля и Галля (содерж. іодъ) въ Верхней А-и, Аусзее въ Штири. Галля въ Тиролѣ; горькія воды Пюллны, Зайдшица и Седлица въ Богеміи; сѣрныя ключи Бадена близъ Вѣны. Индифферентными дѣлебными источниками являются термы Гаштейна въ Зальцбургѣ, Ремербада и Добельбада въ Штири, Теплицъ-Шенау и Иоганнсбада въ Богеміи. Въ 1892 г. 239 а-ійскихъ курортовъ посѣтили 250,692 чел.

Климать. Благодаря разнообразію въ устройствѣ поверхности, климать различныхъ частей страны не одинаковъ. Атмосферныя движенія находятся, главнымъ образомъ, въ зависимости отъ барометрическимъ минимумовъ сѣверной части Атлантическаго океана, и такъ какъ послѣдніе направляются на с.-з., то преобладаютъ юго-западные и западные вѣтры, которые умѣряютъ зимнюю стужу и лѣтнюю жару. Между 32° и 46° сѣв. шир. созрѣваютъ, кромѣ хлѣбныхъ злаковъ, также шелковичное и оливковое дерево, рисъ, маисъ, виноградъ, винныя ягоды, а въ нѣкоторыхъ мѣстахъ и другіе южныя фрукты. Между 46° и 49° с. ш. зима болѣе суровая и продолжительная, однако, въ нѣкоторыхъ мѣстностяхъ произрастаютъ очень хорошіе сорта винограда и фруктовъ.

Богемія со всѣхъ сторонъ окружена горами, почему континентальный характеръ ея климата наиболѣе выраженъ; самыми теплыми мѣстностями являются долины Эльбы и Молдавы, гдѣ лѣтомъ температура среднемъ числомъ достигаетъ 33°, а зимой падаетъ до —16°. Здѣсь отлично созрѣваетъ виноградъ. Въ А-ійскихъ Альпахъ климатическія условія весьма разнообразны. Наибольшимъ холодомъ отличаются Лупгау и Энгадинъ, Каринтія, гдѣ минимумъ бываетъ ниже —30°. Годичная крайняя температура представляетъ: Триестъ 32°, —50°,

Рагуза 310, —10. Количества дождевых осадковъ въ Райблѣ 218, Альтъ-Аусзее 197, Идрии 163, Ишлѣ 163 см. Сѣвѣжная линия лежитъ въ Альпахъ на выс. 2800 м., въ Карпатахъ — 1600 м.

Растительность. Растительное царство А-и распадается на флору средиземную, черноморскую, балтійскую и альпійскую. Средиземный поясъ обнимаетъ южную часть Тироля, Австрійско-Иллирійское побережье, западную часть Хорватіи и Далмацію. Изъ характерныхъ для этого вѣчно-зеленаго пояса растений преобладаютъ въ Истріи и Далмаціи извѣстные подъ названіемъ маквиса кустарники мирты, Цхамазъ (Phillygea) фиштакшковое дерево и др.; изъ лавровыхъ деревьевъ особенно извѣстенъ лавръ, растущій въ Аббаціи (Истрія). Въ гористыхъ областяхъ преобладаютъ пушистый дубъ, а каменный дубъ (Quercus Ilex) и благородный каштанъ растутъ на болѣе низкихъ горныхъ отрогахъ. Южные культурныя растенія, какъ лимоны и апельсины при оз. Гарда, на сѣверѣ часто нуждаются въ защитѣ отъ зимнихъ морозовъ. Область черноморской флоры простирается отъ Чернаго моря до Галиціи, вдоль склоновъ Карпатъ и Альпъ, и тянется далѣе на западъ до Черногоріи.

Вся гористая и холмистая часть А—и, которая орошается водами и бассейнами Нѣмецкаго и Балтійскаго морей, въ отношеніи флоры принадлежитъ къ балтійскому поясу, отличающемуся обширными лиственными и хвойными лѣсами, лугами и болотами. Въ горахъ смѣшанные дубовые лѣса образуютъ нижній поясъ, затѣмъ слѣдуетъ средній поясъ до границы высокоствольныхъ лиственныхъ деревьевъ, наконецъ, верхній поясъ, въ которомъ преобладающей древесной породой является ель. Винодѣліе играетъ видную роль особенно въ южномъ Тиролѣ, Нижней Штиріи, Нижней А-и, Моравіи и въ долинѣ Эльбы въ Богеміи.

Альпійская флора распространена въ высокихъ гористыхъ областяхъ, гдѣ она обнимаетъ небольшіе округа, расположенные въ видѣ острововъ среди другихъ растительныхъ поясовъ.

Фауна. По фаунѣ своей А. принадлежитъ къ палеарктической области и большей частью къ среднеевропейской провинціи. Заключая въ своихъ предѣлахъ часть Альпъ, А. обладаетъ также альпійскими животными формами, а далматская береговая полоса относится къ средиземноморской подобласти. Изъ млекопитающихъ въ дикомъ видѣ встрѣчаются только мелкія формы, летучія мыши, грызуны и др. Изъ птицъ въ А-и до сихъ поръ насчитано ок. 390 видовъ; въ южныхъ земляхъ А-и встрѣчается рядъ средиземноморскихъ формъ; съ другой стороны въ А. встрѣчаются сѣверныя птицы (перелетныя). Изъ амфибій встрѣчается одна чрезвычайно характерная форма Proteus, которая водится исключительно въ подземныхъ водахъ Крайны и Далмаціи. Рыбной

фауной изобилуетъ особенно Дунай, гдѣ главными формами являются карпы, судаки и др. Моллюски А-и принадлежатъ всецѣло къ германской провинціи палеарктической области, къ каковой относятся также насѣкомыя сѣверной части А-и; на югѣ же встрѣчаются, естественно, южныя формы.

Площадь и населеніе. Слѣдующая таблица показываетъ составныя части (коронныя земли) А-и, ихъ площадь и количество населенія (по переписи 31 дек. 1890 г.):

Коронныя земли	кв. клм.	кв. мили	Населеніе	На 1 кв. клм.
Нижняя Австрія . . .	19824	360,04	2 661 799	134
Верхняя Австрія . . .	11 984	217,65	785 831	66
Зальцбургъ	7 153	129,91	173 510	24
Штирія	22 428	407,34	1 282 708	57
Каринтія	10 327	187,56	361 008	35
Крайна	9 956	180,82	498 958	50
Береговая полоса (Горница и Градиска, Триестъ съ областью, Истрія)	7 968	144,72	695 381	87
Тироль и Форарльбергъ	29 285	531,87	928 769	32
Богемія	51 948	943,48	5 843 094	113
Моравія	22 222	403,60	2 276 870	102
Силезія	5 147	93,48	605 649	118
Галиція	78 495	1425,63	6 607 816	84
Буковина	10 441	189,63	646 591	62
Далмація	12 835	233,11	527 426	41
Въ Австріи всего . . .	300 013	5 448,34	23 895 413	80

Приростъ населенія А-и за промежутокъ времени между двумя послѣдними переписями (31 дек. 1880 г. и 31 дек. 1890 г.) составляетъ 1.751,169 ч. или 0,76⁰/₁₀₀ въ годъ. Къ концу 1894 г. въ А-и считалось 24.736,700 ч. Затѣмъ въ 1894—95: родилось 1.841,394 (и мертворожденныхъ кромѣ того — 54,624), умерло 1.363,433, приростъ 477,961, всего 25.214,561 об. п. Изъ А-и и Венгріи вмѣстѣ въ 1877—1893 г. эмигрировало 717,440 чел., въ 1894—95 — 91,667 об. п. На 1000 мужчинъ приходится 1044 женщинъ. Силезія, Моравія, Богемія и Крайна имѣютъ наибольшій излишекъ женскаго населенія (1071—1096 женщинъ на 1000 мужчинъ), напротивъ, въ Буковинѣ, Далмаціи и Береговой полосѣ преобладаетъ мужской полъ. По семейному положенію каждая тысяча мужчинъ состояла изъ 628 холостыхъ, 343 женатыхъ, 29 овдовѣвшихъ и разведшихся, а 1000 женщинъ состояли изъ 588 незамужнихъ, 331 замужнихъ и 81 вдовъ или разведенныхъ.

На 1000 жителей приходится ежегодно 8 браковъ, 38 живорожденныхъ и 29 смертей. Изъ 1000 рожденныхъ 150 внѣбрачныхъ, а въ Каринтіи даже 426, въ Зальцбургѣ 269, въ Нижней А-и 251, въ Штиріи 240. Городское населеніе составляло 7.758,927 чел. или 32,5% общаго количества жител. Наиболѣе значительны по числу жителей города Вѣна, Прага, Триестъ, Львовъ, Граць, Брюннъ, Краковъ, Черновицы, Пильзень и Линцъ.

Между всѣми государствами Европы ни одно (кромѣ Россіи) не имѣетъ такого пестраго въ національномъ отношеніи населенія, какъ Австро-Венгрія.

Нѣмцы	36,1 ⁰ / ₀
(Нижняя и Верхняя А., Штирія, Зальцбургъ, Тироль, Каринтія, частью Силезія, Богемія и Моравія.)	
Чехи	23,3 ⁰ / ₀
(Богемія, Моравія, Силезія.)	
Поляки	15,8 ⁰ / ₀
(Зап. Галиція, Окр. Тешень въ Силезіи.)	
Русины	13,3 ⁰ / ₀
(Вост. Галиція и часть Буковины.)	
Словинцы	5,0 ⁰ / ₀
(Крайна, южная Штирія и др.)	
Итальянцы	2,9 ⁰ / ₀
(Южный Тироль, Горица, Градиска, Триестъ и др.)	
Сербо-хорваты	2,8 ⁰ / ₀
(Далмація, Кварнерскіе о-ва, Истрія.)	
Румыны	0,9 ⁰ / ₀
(Буковина.)	

Кромѣ того въ Буковинѣ живеть 8139 мадьяръ.

Къ римско-католической церкви принадлежатъ 79,24⁰/₀ всего населенія, къ православной и униатской 11,78⁰/₀ (въ Галиціи до 42⁰/₀), причѣмъ православныхъ насчитывается 2,3⁰/₀ населенія, гл. обр. въ Буковинѣ (70⁰/₀) и въ Далмаціи; къ лютеранской 1,32⁰/₀; евреевъ 4,8⁰/₀ всего населенія, преимущественно въ Галиціи (11,7⁰/₀) и въ Буковинѣ (12,8⁰/₀).

По развитію образованія высшей степени достигли нѣмцы, за ними слѣдуютъ изъ славянскихъ племень чехи, а затѣмъ итальянцы. На низшей ступени развитія и образованія стоятъ русины и румыны въ вост. Галиціи и Буковинѣ, затѣмъ славяне Истріи и Далмаціи. По переписи 1890 г. изъ 100 чел. выше 6 лѣтнаго возраста умѣютъ читать и писать 68 лицъ мужск. пола и 63 женск. пола, только читають 4 и 6, не умѣютъ ни читать, ни писать 28 и 31 чел. Относительно больше всего безграмотныхъ въ Далмаціи, Буковинѣ, Галиціи, Береговой полосѣ и Крайнѣ, напротивъ меньше всего въ Нижней и Верхней А-и, Зальцбургѣ, Штиріи, Каринтіи, Тиролѣ, Богеміи, Моравіи и Силезіи.

Учебное дѣло вновь организовано по законамъ 1869 г. и 1883 г. Посѣщеніе школы обязательно въ возрастѣ отъ 6 до 14 лѣтъ. Въ 1893 г. насчитывалось 18,087 народныхъ и городск. школъ съ 67,354 учителями и учительницами и 3,160,837 учениками. На 1000 дѣтей школьнаго возраста, приходилось посѣщающихъ школу—868. Для образованія народныхъ учителей существуетъ 50, для приготвленія учительницъ 32 училища. Къ среднимъ учебнымъ заведеніямъ въ 1895—1897 гг. принадлежали 187 гимназій съ 3699 учителями и 61,279 учениками и 87 реальныхъ училищъ съ 1479 учителями и 27,410 учениками. Къ высшимъ учебнымъ заведеніямъ относятся восемь университетовъ: въ Вѣнѣ

(основ. въ 1365 г.), Прагѣ (2, одинъ нѣмецкій старѣйшій, основ. въ 1348 г. и одинъ чешскій), Грацѣ, Инспрукѣ, Краковѣ, Львовѣ и Черновицахъ, насчитывавшихъ въ 1895 г. 1262 учащихся и 16,560 учащихся. Высшихъ техническихъ школъ имѣется 6: въ Вѣнѣ, Прагѣ (2—нѣмецкая и чешская), Грацѣ, Брюннѣ и Львовѣ (съ 1893 г.), съ 360 учащими и 2123 учащимися. Въ Вѣнѣ существуетъ еще высшее агрономическое училище съ 44 учащими и 206 слушателями. Кромѣ того А. имѣетъ множество специальныхъ учебныхъ заведеній: 46 духовныхъ и 15 повивальныхъ школъ, 8 ветеринарныхъ, 146 коммерческихъ училищъ (съ 16,772 учащимися), 781 промыслен. и ремесл. школъ (103,704 учащихся), 3 мореходныя школы (104 учащ.), 16 среднихъ и 94 низш. земледѣльческихъ (3391 учен.) и лѣсныхъ школъ, 2 горныя академіи и 6 горныхъ училищъ (350 учен.), академія художествъ, академія живописи, художественная школа, 408 пѣвческихъ и музыкальныхъ школъ, высшія и среднія военныя школы. Изъ женскихъ учебныхъ заведеній имѣется 11 лицеевъ, 65 учебн. и воспитательныхъ заведеній подъ свѣтскимъ и духовнымъ управленіемъ и 455 школъ женскихъ рукодѣлій. Среди ученыхъ учреждений первое мѣсто занимаютъ академіи наукъ въ Вѣнѣ, Прагѣ и Краковѣ, множество ферейновъ для различныхъ специальныхъ знаній, центральное учрежденіе метеорологіи и наблюденій земного магнетизма, государств. геологическій институтъ и др. Самая богатая библиотека—императорская въ Вѣнѣ съ слишкомъ 500,000 томами; свыше, чѣмъ по 50,000 томовъ имѣютъ еще 21 библиотека. Самыя замѣчательныя собранія естественно-научныхъ предметовъ: естественно-историч. придворный музей, анатомич. коллекціи при унив. и бывшей академіи Иосифа въ Вѣнѣ, геогностич. коллекціи геологич. института и пр. А. имѣетъ 12 значительныхъ публичныхъ картинныхъ галлерей, между которыми первое мѣсто принадлежитъ художественно-историческому придворному музею. Число повременныхъ изданій доходятъ въ А-и до 2386 (1897); изъ нихъ (1895) издаются 1379 на нѣмецкомъ языкѣ, 415 на чешскомъ, 117 на польскомъ, 75 на итальянскомъ. Число ферейновъ доходитъ къ концу 1893 г. до 38,060; что касается благотворительности, то А. имѣетъ 11,878 учреждений для бѣдныхъ (въ 1892 г. оказана помощь 246,426 бѣднымъ), далѣе 1917 богоугодныхъ заведеній съ 44,622 призрѣваемыми, 185 сиротскихъ домовъ съ 12,069 дѣтми, 465 заведеній для призрѣнія дѣтей (117,289 чел.) и др., 195 общественныхъ больницъ, 28 общественныхъ домовъ для умалишенныхъ. Всѣ эти учрежденія содержатся гл. обр. на пожертвованные капиталы; далѣе: 18 обществен. родовспомогательныхъ заведеній съ койками для младенцевъ, 9 воспитательныхъ домовъ. Въ 1892 г. во всей А-и насчитывалось 29,563 душевно-больныхъ, 17,547

кретиновъ, 28,964 глухонѣмыхъ и 16,312 слѣпыхъ, всего 92,386 человекъ, изъ коихъ 74,675 оставались на попеченіи частныхъ лицъ.

Земледѣліе, лѣсоводство, горное дѣло. Несмотря на быстрое развитіе обрабатывающей промышленности, сельское хозяйство все еще остается главнымъ занятіемъ населенія А-и. По переписи 31 декабря 1890 г. изъ 10,000 способныхъ къ труду 6241 человекъ занимались сельскимъ и лѣснымъ хозяйствомъ. Въ общемъ въ А-и господствуетъ относительно мелкое землевладѣніе, на 1 владѣльца приходится среднимъ числомъ 5,6 гектара. Для поощренія и развитія сельскохозяйственной промышленности въ А-и существуютъ сельскохозяйственные общества (въ 1893 г. 3336), учебныя заведенія, сельскохозяйствен. кредитъ и пр.

Почва въ общемъ плодородная. На каждые 100 гектаровъ поверхности А-и приходится 94,29 производительныхъ.

Изъ отдѣльныхъ областей болѣе всѣхъ изобилуютъ пахотной землей Моравія, Богемія и Силезія (почти 50% всей поверхности), менѣе всѣхъ — Зальцбургъ (9%) и Тироль (5% всей поверхности). Наибольш. развитія достигло земледѣліе въ сѣверо-зап. земляхъ. Трехпольная система полеводства въ чистомъ видѣ встрѣчается лишь въ немногихъ коронныхъ земляхъ; плодopемѣнная гл. обр. въ Тиролѣ, Штиріи, Крайнѣ, Береговой полосѣ и др. Производство важнѣйшихъ сельскохозяйств. продуктовъ достигло въ 1896 г. слѣдующихъ размѣровъ:

	Гектаровъ (въ тысяч.)		Гектаровъ (въ тысяч.)
Пшеница	1 058,6	Конопля	37,4
Рожь	1 826,4	Картофель	1 152,2
Ячмень	1 178,1	Свекловичн. сах.	227,5
Овесъ	1 917,2	Свекловичн. корм.	96,5
Сѣвѣннаго посева	21,7	Цикорій	2,9
Просо и сорго	71,2	Бахчи	2,0
Рисъ	0,3	Табакъ	4,7
Гречиха	78,9	Хмѣль	17,1
Маисъ	342,5	Клеверъ	867,6
Вобовья	309,5	Другія травы и	
Рапсъ	31,0	кормы	282,8
Макъ	3,9	Естеств. дуга	3 096,0
Ленъ	84,5	Виноградники	252,6

А. чрезвычайно богата лѣсами, занимающими болѣе $\frac{1}{3}$ всей производительной площади, преимущественно въ альпійск. областяхъ, и ежегодно доставляетъ 29 милл. куб. метр. дровяного и строеваго лѣса; значительная часть лѣса вывозится за границу (мачты, кленки и пр.). Недостатокъ въ лѣсѣ ощущается гл. обр. въ Далмаціи, въ Истрии и части галиційской плоской возвышенности. Заслуживаютъ также вниманія побочные продукты лѣсоводства (желуди, поташъ, древесный уголь, смола, деготь, скипидаръ и др.).

Скотоводство въ А-и не достигло такого развитія, чтобы оно могло покрывать спросъ во всей имперіи. Въ нѣкоторыхъ коронныхъ земляхъ, особенно въ альпійской области, оно однако находится въ цвѣтущемъ состояніи. По переписи 1890 г. въ А-и чис-

лилось: лошадей — 1.548,197, ослонъ и муловъ — 57,952, рогат. скота — 8.643,936 гол., овецъ — 3.186,832, козъ — 1.035,832, свиней — 3.549,700. Изъ продуктовъ скотоводства ежегодно добывается (исключая мяса, кожи и кости) ок. 43 милл. галлоновъ молока, 625,000 метр. центн. масла, 650,000 метр. центн. сыра и 50,000 метр. цент. шерсти. Число ульевъ достигало въ 1890 г. 920,640, доставляющихъ ежегодно 33,000 метр. центн. меда и 4000 метр. центн. воска. Ежегодное производство шелковичныхъ коконовъ гл. обр. въ Южномъ Тиролѣ и Береговой полосѣ составляетъ среднимъ числомъ 2 милл. клгр. (въ 1894 г. — 3). Ловлей морской рыбы, имѣющей важное значеніе для обитателей прибрежныхъ округовъ Далмаціи и Береговой полосы, занимается ок. 13,500 чел., доставляющихъ ежегодно на 2,8 милл. гульденовъ рыбы, раковъ и моллюсковъ.

Продукты горн. промысла весьма разнообразны. Въ 1894 г. добыто было золота 61 (Зальцбургъ и др.), серебра — 38,246 клгр (Богемія), чугуна — 7.423,719 метр. центн. (Штирія, Каринтія, Богемія, Моравія, Силезія), цинка — 68,104 (Галиція, Штирія и Крайна), свинца — 96,278 (Каринтія, Крайна и Богемія), мѣди — 13,410 (Зальцбургъ), ртути 5189 (Крайна), графита — 241,211 (Богемія, Моравія и Штирія), нефти и горнаго воска — 1.186,733 (Галиція), камен. угля — 95.729,518 и бурнаго угля — 173.325,382 (Богемія, Силезія, Моравія и Штирія), поваренной соли — 2.695,015 (при Величкѣ и Бохни въ Галиціи, въ Альпахъ, Истрии и Далмаціи), перекиси марганца — 50,556. Въ 1894 г. горнымъ, горнозаводскимъ и солевареннымъ дѣломъ заняты были 142,000 рабочихъ; стоимость продуктовъ горнаго промысла составляла — 79,07 милл. гульд.; въ 1895 эта стоимость поднялась до 84,18 мил. гульд. Добыча торфа достигла въ 1891 г 1.746,000 метр. центн. Наконецъ, должно упомянуть о каменоломняхъ, доставляющихъ мраморъ, булыжникъ, плитнякъ и др.

Промышленность. Въ А-и господствуетъ принципъ свободы промышленности. Въ послѣднее время изданы законы для защиты интересовъ рабочихъ (воскресный отдыхъ, нормальный рабочій день, страхование рабочихъ и пр.). Крупное фабричное производство развито гл. обр. въ Нижней А-и, Богеміи, Моравіи, Силезіи и Форарльбергѣ; во многихъ областяхъ еще большее значеніе имѣютъ домашніе промыслы. По переписи 1890 г. изъ 10,000 жит. 2576 занимались обрабатывающей промышленностью; число промышлен. предприятий достигло 399,065, въ томъ числѣ 10,755 фабр. съ двигателями въ 479,523 лошади силъ и 845,946 рабочими. Важнѣйшую отрасль промышленности составляетъ обработка волокнистыхъ веществъ (2287 предприятий съ двигател. въ 154,194 лошади силъ и съ 296,481 рабочими). Особ. развитія достигли шелковое: производство, гл. обр. въ южн. Тиролѣ (52,700 веретенъ, 3150 механич. и 4870 ручн. ткацк. станк.), шер-

станное (667,500 верет., 22,890 механ. и 11,060 ручн. ткацк. станк.) — въ Брюннѣ, Рейхенбергѣ, Вьелитцѣ, Егерндорфѣ, и въ сѣв. Богеміи; хлопчатобумажное (3.108,100 веретенъ, 65,400 механ. и 68,500 ручн. ткацк. станк.) — въ сѣв. Богеміи, Нижней А-и и Форарльбергѣ, льняное (345,800 веретенъ, 1550 механ. и 11,150 ручн. ткацк. станк., кромѣ домашней индустріи) — въ сѣв. Богеміи, Моравіи и Силезіи. Видное мѣсто занимаетъ фабрикація пищевыхъ продуктовъ, именно: мукомольное дѣло (свыше 7 милл. метр. центн. помола), сахарное производство (въ 1893 г. 208 заводовъ съ 67,988 рабоч., доставившихъ 11,2 милл. метр. центн. сахару) — въ Богеміи, Моравіи и Силезіи, винокурение (1073 завода), пивоварение (1667 завода, доставившихъ 16,25 милл. галл. пива), казенное табачное производство и др. Обработкой металловъ и фабрикаціей металлич. издѣлій занято было въ 1890 г. 99,353 рабоч.; особ. развито желѣзное производство въ Нижн. и Верхн. А-и, Штириі, Каринтіи, Крайнѣ, Богеміи, Моравіи и Силезіи; оно доставляетъ ковкое и листовое желѣзо, сталь, чугуныя издѣлія, проволоку, проволочные гвозди и пр.; далѣе изготовляются мѣдныя, свинцовыя, цинковыя, оловяныя, латунныя, бронзовыя, мельхіоровыя и т. под. издѣлія. Машиностроение сосредоточено преимущ. въ Вѣнѣ, Вѣнск. Нейштадтѣ, Прагѣ, Брюннѣ, и Триестѣ и доставляетъ паровыя машины и котлы, локомотивы, земледѣльч. орудія и пр. Фабрикація научныхъ и хирургич. инструментовъ сосредоточена въ Вѣнѣ. По изготовленію музыкальныхъ инструментовъ (въ Вѣнѣ, Прагѣ, Кениггрецѣ и др.) А. занимаетъ одно изъ первыхъ мѣстъ въ Европѣ. Значительно развито въ А-и гончарное производство: приготовление гидравлической извести и цемента, обжиганіе гипса, изготовленіе глиняной и каменной посуды, сидеролитовыхъ и терракотовыхъ издѣлій, фарфора (43 фабр., преимущ. въ Богеміи, съ 8975 рабоч.), различнаго рода стекла (129 зав. съ 13,461 рабоч. и съ производствомъ въ 975,350 метр. центн.) и пр. Далѣе развито бумажное производство (1,6 милл. метр. центнеровъ бумаги), фабрикація одежды (бѣлье, платье, обувь, шляпы, зонтики и пр.), деревянныхъ, костянныхъ издѣлій и др. Вообще Цислейтанія можетъ быть назв. капиталист. страной.

Торговля и пути сообщенія. Что касается внѣшней торговли, то А. вмѣстѣ съ Венгріей образуетъ одинъ таможенный округъ (см. „Австро-Венгрія“). Во всѣ 109 а-йскихъ морскихъ гаваней вошло въ 1894 г. 71,382 судовъ въ 8.663,653 тонны, а вышло 69,936 въ 8.136,795 тоннъ; Торговый флотъ состоялъ въ концѣ 1894 г. изъ 11,279 судовъ въ 180,442 т. съ экипажемъ изъ 29,772 чел., въ томъ числѣ было 139 пароходовъ въ 95,782 т. Самое важное пароходное общество — Австрийскаго Плойда располагаетъ 72 судами въ 135,109 т. Внутренніе водные пути имѣютъ протяженіе въ 6587 клм.,

изъ нихъ 1381 клм. доступны для паровыхъ судовъ. Дунайское пароходное общество (см. *Дунай*) располагаетъ 183 паровыми (въ 16,109 лошад. силъ) и 787 буксирными судами. Желѣзныя дороги проведены на протяженіи 16,349 клм., изъ коихъ 8362 клм. эксплуатировались государствомъ. Длина телеграфныхъ линий 46,578 клм. съ 133,156 клм. проволокъ, 4393 станціями и 6822 аппаратами, на которыхъ передано 8.139,903 оплаченныхъ депешъ. Телефонная сѣтъ состояла изъ 169 линий съ 64,605 клм. проводовъ и 339 станціями, 5466 (490 государств.) почтовыхъ учреждений, черезъ которыя прошли 681 мил. откр. и закр. писемъ, 98,4 милл. пробъ и печатн. произведеній и 98 милл. экземпляровъ газетъ. Интересамъ торговли служить торговлия и промышленныя камеры (29), биржи, 54 банка съ акціонернымъ капиталомъ въ 304,92 милл. и закладными билетами въ 746 милл. гульд. и пр.

Закономъ 1892 г. введена золотая валюта. Монетной единицей признана крона вѣсомъ въ 338,753 миллигр., соотвѣтствующая $\frac{1}{2}$ гульдена; монета въ 20 кронъ = 10 гульденамъ; изъ серебра чеканится размѣнная монета; кромѣ того чеканятся никелевыя монеты въ 20 и 10 геллеровъ.

Сберегательныхъ кассъ 460 съ 1461,6 милл. гульд. вкладовъ; 5257 почтово-сберегательныхъ кассъ со вкладами на сумму 91,3 м. гульд.

Мѣра и вѣсъ. Закономъ 23 іюля 1871 г. въ А-и введено въ теченіе 1873—76 г. употребленіе метрической системы, которая къ тому же времени стала примѣняться и въ венгерской половинѣ монархіи, за исключеніемъ, согласно закону 1874 г., мѣръ повержности.

Государственное устройство и управленіе. Со-единенныя личной и частью реальной уніей (см. *Австро-Венгрія*) А. и Венгрія представляють самостоятельныя государства съ ограниченно-монархическимъ образомъ правленія. Народное представительство въ А-и имѣетъ 2 органа: общій для всѣхъ а-йскихъ земель — рейхсратъ и особыя для каждой коронной земли сеймы. Рейхсратъ состоитъ изъ палаты господъ и палаты депутатовъ. Первая состоитъ изъ совершеннолѣтнихъ принцевъ императорскаго дома и главъ знатныхъ фамилій, архіепископовъ и князей-епископовъ и изъ поземленныхъ членовъ, назначаемыхъ короной, всего 245 членовъ. Палата депутатовъ до послѣдняго времени состояла изъ 353 представителей, выбиравшихся на 6 лѣтъ изъ среды 4-хъ избирательныхъ курій: крупнаго землевладѣнія, городовъ, торговыхъ и промышленныхъ палатъ и сельскихъ общинъ. Избирательнымъ цензомъ въ общемъ служить уплата 5 гульденовъ прямыхъ налоговъ. Избирательная реформа 1896 г. присоединила пятую всеобщую избирательную курію, въ которой правомъ голоса пользуются всѣ полноправные граждане, которымъ минуло 24 года; эта курія посылаетъ

72 депутата въ палату, которая въ настоящее время поэтому состоитъ изъ 425 представителей. Сеймы собираются такъ, какъ до послѣдней реформы составляла палата депутатовъ. Общины избираютъ на три года общинный комитетъ (Gemeindeaussc) uhs представляющий собой рѣшающий и наблюдательный органъ; имъ назначается административный и исполнительный органъ — общинное правленіе (Gemeindevorstand), состоящее изъ головы (Gemeindevorsteher) и по меньшей мѣрѣ еще двухъ членовъ. Общ. правленіе въ городахъ замѣняется корпорацией (Magistrat, Bürgemeisteramt), состоящей либо изъ однихъ чиновниковъ, либо изъ чиновниковъ и членовъ комитета. Общины высшаго порядка образуютъ округи (Bezirke), которые однако до сихъ поръ только въ Штирии, Богеміи и Галиціи имѣютъ свое окружное представительство и окружные комитеты. Во главѣ управленія государствомъ стоитъ императоръ. Высшими центральными административными учреждениями являются для А-и 8 императорскихъ министерствъ, находящихся въ Вѣнѣ, а именно: внутреннихъ дѣлъ, исповѣданій и просвѣщенія, юстиціи, финансовъ, торговли, желѣзныхъ дорогъ, земледѣлія, обороны. Самостоятельное центральное учреждение представляетъ также императорская высшая счетная палата (Rechnungshof). Далѣе слѣдуютъ 327 окружныхъ управленій (Bezirkshauptmannschaften) и 33 коммунальныхъ управленій (магистраты и др.) въ городахъ, изъятыхъ изъ вѣдѣнія окружныхъ управленій. Судебная часть строго отдѣлена отъ административной. Высшую инстанцію представляетъ верховн. кассационный судъ въ Вѣнѣ (der Oberste Gerichts- und Kassationshof), вторую инстанцію образуютъ 9 областныхъ судовъ (Oberlandgerichte), первую 68 судовъ земскихъ (Landes- und Kreisgerichte) для важнѣйшихъ дѣлъ съ учрежденнымъ при нихъ судомъ присяжныхъ (для болѣе тяжкихъ преступленій, а также дѣлъ политическихъ и печати) и 930 окружныхъ судей. Кромѣ того, существуютъ коммерческіе, военные и др. суды. Для разбора пререканій о компетенціи и спорныхъ вопросовъ публичнаго права учрежденъ государственный судъ въ Вѣнѣ (Reichsgericht), дѣлами административной юстиціи завѣдуетъ Verwaltunggerichtshof въ Вѣнѣ.

А-ійскій государственный бюджетъ за 1896 г.

Расходы	664 569 753 гульд.
Въ томъ числѣ:	
Придворное вѣдомство	4 650 000 "
Общѣ съ Венгеріи расходы	116 062 848 "
Оборона страны	22 001 466 "
Просвѣщеніе	26 717 479 "
Министерство торговли	45 446 220 "
Минист. желѣзныхъ дорогъ	93 722 360 "
Минист. земледѣлія	17 938 514 "
Минист. юстиціи	22 999 699 "
Государственн. долгъ	167 762 784 "

Доходы	666 006 190 гульд.
Въ томъ числѣ:	
Поземельный налогъ	35 500 000 "
Налогъ на постройки	31 934 000 "
Другіе прямые налоги	45 182 400 "
Таможенные пошлины	49 552 996 "
Налоги на предметы потребления (Verzehrssteuer)	116 633 100 "
Соль	21 892 974 "
Табакъ	90 663 000 "
Штемпельный и оцѣночн. сборъ или вѣсъ	60 915 900 "
Почта и телеграфъ	40 975 800 "
Государственн. желѣзн. дороги	104 181 460 "
Государственн. имущества	12 784 877 "

Общій австро-венгерскій государственный долгъ составлялъ въ концѣ іюня 1895 г. 4.350,433,293 гульдена, изъ нихъ приходилось на спеціальныи а-ійскій государственный долгъ 1.347,551,297 гульд., на общ. долгъ 2.791.212,847 гульд. и на кредитные билеты (Staatsnoten) 211.669,149 гульд. На уплату процентовъ и на погашеніе общаго государственнаго долга Венгріа вноситъ ежегодно 30.161,207 гульденовъ.

Гербы, флаги и ордена. Большой государственный гербъ представляетъ на золотомъ щитѣ императорскаго двуглаваго орла, который носить на груди щитъ съ изображениями гербовъ императорскаго дома, провинцій и ихъ составныхъ частей; главный щитъ покрытъ императорской короной, обвѣшанъ знаками орденовъ и поддерживается двумя черными на золотѣ грифонами съ высунутыми красными языками. Имперскіе цвѣта — черный и желтый. Военный флагъ — красно-бѣло-красный, раздѣленный въ поперечномъ направленіи. Орденовъ въ А-и восемь. Высшій орденъ Австро-Венгріи — орденъ золотого Руна (одинъ классъ) съ 1429 г.; затѣмъ орденъ креста (Sternkreuz) съ 1668 г. (одинъ классъ); военный орденъ Маріи-Терезіи съ 1757 г. (три класса), королевско-венгерскій орденъ св. Стефана изъ 3-хъ классовъ съ 1764 г. Орденъ Леопольда изъ 3-хъ классовъ съ 1808 г., желѣзной короны изъ 3-хъ классовъ съ 1805 г., Франца Іосифа изъ 3-хъ классовъ съ 1849 г. Военный орденъ Елизаветы-Терезіи съ 1750 г.

О войскахъ, флотѣ и исторіи А-и, см. *Австро-Венгріа*.

Литература. См. официальные сообщенія императорской статистической центральной комиссіи („Österreichische Statistik“, съ 1882 г.; „Statistisches Handbuch“, съ 1881 г. ежегодно; „Special-Ortsrepertorien“, „Statistische Monatsschrift“, съ 1875 г.); сообщенія статистическаго департамента при министерствѣ земледѣлія; „Statistisches Jahrbuch des k. k. Ackerbauministeriums“; „Österreichisches Städtebuch. Statistische Berichte der grössern österreichischen Städte“ (5 т., Вѣна 1887—94). Далѣе: Brachelli, Statistische Skizze der österreichisch-ungarischen Monarchie (13 изд., Лейпц. 1892); Umlauf, Die österreichisch-ungarische Monarchie (3 изд., Вѣна 1896); Supan, Österreich-Ungarn (въ „Länderkunde von Europa“ Kirchoff'a; отд. изд. Лейпц. и Прага 1883); Rauchberg,

Die Bevölkerung Österreichs auf Grund der Ergebnisse der Volkszählung vom 31. Dez. 1890 (Вѣна 1895); Бертраяъ Ауарбахъ, Les Races et les nationalités en Autriche-Hongrie (Парижъ 1898); Ulbrich, Das Staatsrecht der österreichischen Monarchie“ (2 изд., Фрейбургъ 1892); его же, Handbuch der österreichischen politischen Verwaltung (Вѣна 1887—90, 2 т.; дополнение 1892) и „Österreichisches Staatswörterbuch“ (Вѣна 1894); энциклопедическія изданія: „Die Länder Österreich-Ungarns“ (изд. Umlauf'омъ, Вѣна 1880—84, 13 т.), „Die Völker Österreich-Ungarns“ (Тешень 1881—85 г., 11 т.) и начатое подъ покровительствомъ кронпринца Рудольфа „Die österreichisch-ungarische Monarchie in Wort und Bild“ (Вѣна, съ 1886 г., 15 т.); Ilg, Kunstgeschichtliche Charakterbilder aus Österreich-Ungarn (Прага и Лейпц., 1893); Maueghofer, Ortslexikon von Österreich-Ungarn (Вѣна 1896); „Zeitschrift für österreichische Volkskunde“ (Вѣна 1895); Элизе Реклю, „Земля и люди“ (Спб. 1878, т. III). — Карты: изданныя императорскимъ военногеографическимъ институтомъ въ Вѣнѣ картографическія произведенія; „Geologische Uebersichtskarte“ (изд. императорскимъ геологическимъ учрежденіемъ, 12 л.; также на 1 листѣ, 5 изд. 1896); Czörnig, Ethnographische Karte der österreichischen Monarchie (въ 4 и въ 1 л.); „Physikalisch-statistischer Handatlas von Österreich-Ungarn“ (25 картъ, съ текстомъ Haardt'a Kerner'a и др., Вѣна 1887); Le Monnier, Sprachenkarte von Österreich-Ungarn (Вѣна 1889, 4 л.); Nickmann, Geographisch-statistischer Handatlas von Österreich-Ungarn (Вѣна 1895).

Австрійская камеральная такса, см. Лѣтосустройство.

Австрійское наслѣдство (война за — 1741—48 гг.). Со смертью имп. Карла VI (1740 г.), не оставившаго мужскаго потомства, прекратилась мужская линия Габсбургскаго дома въ Австрійской имперіи, и престолъ, согласно прагматической санкціи (см.), долженъ былъ перейти къ дочери Карла Маріи Терезіи. Но притязанія на престолъ заявилъ и баварскій курфюрстъ Карлъ Альбрехтъ, какъ потомокъ старшей дочери Фердинанда I Анны, а также польск. король Августъ III, мужъ старшей дочери Іосифа I. Въ то же время Фридрихъ II началъ 1-ую Силезскую войну, а Испанія и Франція сочли этотъ моментъ наиб. удобнымъ для ослабленія могущества Австріи и возвращенія приобрѣтенныхъ ею въ 1714 г. испанск. земель и заключили союзъ — первая съ Баваріей (нимфенбургскій договоръ 1741 г.), а вторая — съ Пруссіей (бреславльскій договоръ). Къ союзникамъ присоединились курфюршества Саксонія и Кельвъ, Швеція и Неаполь, между тѣмъ какъ сторону Маріи Терезіи приняли Англія, Россія и Голландія. Въ ноябрѣ 1741 года, Карлъ-Альбрехтъ вмѣстѣ съ курфюрстомъ Августомъ III взяли Прагу,

гдѣ Карлъ-Альбрехтъ короновался королемъ Богеміи, а въ февр. 1742 г. онъ уже короновался въ Франкфуртѣ императоромъ Карломъ VII; въ то же время испанско-неапол. войско заняло австрійскія земли въ Италіи (Ломбардію, Парму и др.); но Марія Терезія сумѣла привлечь на свою сторону Венгрію, и 13 февр. 1742 генералъ Бернклау взялъ Мюнхенъ и вскорѣ овладѣлъ всей Баваріей; Фридриху II Марія Тер. уступила Силезію по бреславльск. миру 28 іюля, къ которому присоединился и Августъ III. Баварскій генералъ Секкендорфъ въ окт. 1742 г. вернулъ Баварію, но послѣ побѣды австрійцевъ при Симбахѣ (1743 г.) Карлъ-Альбрехтъ опять долженъ былъ оставить Мюнхенъ. Въслѣдствіе участія Франціи въ англо-испанской войнѣ 1742 г., англ. король Георгъ II, а по его побужденію и Голландія, соединились съ Австріей, и соединенная такъ наз. прагматическая армія, одержавъ надъ французами побѣду близъ Делтингена, заставила ихъ отступить за Рейнъ, послѣ чего къ Австріи присоединилась Сардинія. Морицъ Саксонскій, хотя и взялъ, во главѣ французской арміи, нѣсколько городовъ въ Нидерландахъ, но австрійцы, подъ предводительствомъ принца Карла Лотарингскаго вторглись въ Эльзасъ и Лотарингію, а морская война между Франціей и Англіей была неудачна для Франціи. Фридрихъ II началъ въ это время 2-ую Силезскую войну, значительно улучшивъ тѣмъ шансы союзниковъ, но въ янв. 1745 г. Карлъ-Альбрехтъ умеръ, а сынъ его Максимилианъ III Іосифъ отказался отъ притязаній на Австрію, получивъ отъ Маріи Терезіи Баварію. Несмотря на устраненіе первоначальнаго повода къ войнѣ, послѣдняя продолжалась и послѣ признанія Фридрихомъ II мужа Маріи Терезіи Франца Стефана императоромъ (Дрезденскій миръ 25 дек. 1745 г.), была перенесена въ Италію и на Рейнъ. Морицъ Саксонскій послѣ ряда побѣдъ — при Фонтенау (11 мая 1745 г.), Рону (11 окт. 1746 г.) и Лафельдѣ (2 іюля 1747 г.) завоевалъ австрійск. Нидерланды и угрожалъ Голландіи; въ Италіи, наоборотъ, успѣхъ былъ на сторонѣ австрійцевъ. Но, наконецъ, воюющія стороны устали, Россія открыто приняла сторону Австріи (2 іюля 1747 г.) и отправила вспомогательное войско къ Рейну, послѣ чего и Франція должна была согласиться на заключеніе мира. Ахенскій миръ (18 окт. 1748 г.) подтвердилъ прагматич. санкцію и право Габсбурговъ на императорск. корону. Марія Терезія сохранила всѣ австрійскія земли, кромѣ Силезіи, отошедшей къ Пруссіи, и Пармы, Пиаченцы и Гвасталлы, уступленныхъ испанск. принцу Филиппу.

Австрія выше Эннса или Верхняя Австрія, эрцгерцогство и австрійская короная земля, граничитъ съ Богеміей, Нижней А-ией, Штиріей, Зальцбургомъ и Баваріей и занимаетъ 11,984 кв. клм. Сѣв. часть выполняется Богемскимъ лѣсомъ (Плексль-

штейнъ 1385 м.) съ его горными отрогами и террасами. Къ югу отъ Дуная тянутся Альпы съ горной группой Дахштейнъ (2996 м.), Ишльской цѣпью (Гамсфельдъ 2024 м.), далѣе на вост. Мертвыя горы (Totengebirge и др.). Къ Альпійской области примыкаютъ возвышенныя холмистыя пространства, покрытыя песчаниками. Страна обильно орошается Дунаемъ и его притоками, каковы: справа — Иннъ съ Зальцахомъ, Траунъ, Эннсъ съ Штейромъ, слѣва — Большой и Малый Мюль. Впадающій въ Большой Мюль Шварценбергскій каналъ служить для сплава лѣса къ Дунаю. Много также альпійскихъ озеръ (оз. Траунъ, Гальштеттское, Вольфганга и др.). Изъ немногочисленн. минеральныхъ источниковъ важнѣйшіе іодистые въ м. Галь, изъ курортовъ: Ишль и Гмунденъ. Климатъ умѣренный; винограды не созрѣваетъ. Населеніе нѣмецкое, въ 1890 г. числится 785,831 чел. (66 на 1 кв. клм.), изъ коихъ огромное большинство — католики, 17,272 евангел. и 1078 евреевъ. 59% населенія занимается земледѣліемъ и лѣсоводствомъ, четвертая часть — промышленностью и торговлей. Земледѣіе достигло высокаго развитія; въ 1895 г. А. произвела 790,010 галлоновъ пшеницы, 1,424,295 гал. ржи, 853,892 гал. ячменя, 2,102,337 гал. овса; кромѣ того сѣютъ въ значительномъ количествѣ картофель (въ 1894 г. собрано 1,674,380 метр. центн.), овощи, клеверъ, рапсъ, ленъ, коноплю и пр. Весьма значительно также скотоводство; особ. развито разведеніе рогатаго скота (въ 1890 г. — 553,074 гол.), далѣе слѣдуетъ разведеніе лошадей (64,404 гол.) и свиней (247,902 гол.). Изъ минеральныхъ богатствъ добывается гл. обр., поваренная соль въ Зальцкаммергутъ (въ 1894 г. солеварни доставили 719,305 метр. центн. повар. соли, добыто 2143 метр. центн. кам. соли и 54,732 метр. центн. промышленной соли); кромѣ того В. А. доставляетъ бурый уголь (3,7 милл. центн.) жерновыи и точильныи каменъ, гипсъ, гранитъ и пр. Въ 1890 г. въ В—ей А—и насчитывалось 24,000 промысл. заведеній, въ томъ числѣ 243 фабрики съ двигателями въ 15,742 лошадин. силъ и съ 24,805 рабочими. Важнѣйшія отрасли промышленности составляютъ: обработка металловъ и производство металл. издѣлій (50 фаб. съ 10,832 раб.), каковы: косы, серпы, ножи, оружіе и др.; машиностроение съ кораблестроеніемъ (113 фаб. съ 1123 раб.); обработка волокнистыхъ веществъ (30 фаб. съ 3770 рабоч.), фабрикація бумаги и пр. Гл. предметы вывоза составляютъ: поваренная соль, камни, древесное топливо, строевой лѣсъ, деревянные и желѣзные издѣлія. В. А. имѣетъ 618 клм. водныхъ путей и 850 клм. желѣзнодорож. линій. Дѣлу образованія служатъ 2 богосл. учебн. заведенія, 4 гимназій, 2 реальн. училища, 3 института для приготовленія учителей и учительницъ, коммерч. академія, 6 коммерч. училищъ, 14

промышленныхъ, 1 ремесленное, 2 сельскохозяств. училища, школа для повивальныхъ бабокъ и др., наконецъ, 551 народныхъ и городскихъ школъ, которыя посѣщаютъ 99,3% всѣхъ дѣтей школьнаго возраста. Сеймъ состоитъ изъ 50 членовъ; въ нижнюю палату рейхсрата В. А. посылаетъ 20 представителей. Сеймъ собирается въ Линцъ, который служитъ резиденціей намѣстника и мѣстопробываніемъ высшихъ областныхъ учреждений. Административное дѣленіе: 2 самостоятельныхъ городскихъ управленій (Линцъ и Штейръ) и 12 округовъ. См. Seibert, Landeskunde von Oberösterreich (Вѣна, 1895 г.).

Австрія ниже Эннса или Нижняя Австрія, эрцгерцогство и коронаная земля Австрійской имперіи, граничитъ съ Богеміей, Моравіей, Венгріей и Верхней А—ией и занимаетъ 19,824 кв. клм. Дунай дѣлитъ страну на сѣв. и южн. половины, изъ коихъ послѣдняя выполняется Австрійскими Альпами съ группами Дюрренштейнъ (1877 м.), Раксальтъ (2009 м.), Шнебергъ (2075 м.) и др. и также ихъ сѣв. и сѣверо-вост. отрогами (Вѣнскій лѣсъ). Сѣверная часть представляетъ гранитную гористую и холмистую область, гоняя кряжи которой покрыты лѣсомъ. Н. А. орошается, гл. обр., Дунаемъ и его притоками: Кремсъ, Кампъ, Тайа, Морава, Эннсъ, Эрлафъ и др., изъ нихъ, кромѣ Дуная, судоходны: Эннсъ и Морава. Изъ немногихъ альпійскихъ озеръ наиболѣе замѣчательно оз. Эрлафъ. Климатъ въ общемъ умѣренный и здоровый, несмотря на значительныя колебанія температуры. Изъ минеральныхъ источниковъ наиб. извѣстны Баденскіе теплыя сѣрныя источники, затѣмъ индифферентныя термы Феслау. Населеніе въ 1890 г. состояло изъ 2,661,799 чел.: (134 чел. на 1 кв. клм.), изъ коихъ 3970 славянъ, остальные — нѣмцы-католики, евангел. ок. 50,000, евреевъ 128,784. Н. А. производитъ пшеницу (въ 1895 г. — 1,395,140 гал.), рожь (2,964,046 гал.), ячмень (970,150 гал.), овесъ (3,725,866 гал.), картофель (8,641,700 гал.), стручковые плоды, свекловицу (1,060,750 метр. центн.), рапсъ, ленъ, цикорій и др. Значительно развито винодѣліе (въ 1894 г. — 866,020, 1895 г. — 671,860 гал.). Состояніе скотоводства выразилось въ 1890 г. въ слѣдующихъ цифрахъ: 120,755 лошадей, 554,153 гол. рогат. скота, 81,772 козъ, 115,052 овецъ и 412,703 свиней. Горный промыселъ мало развитъ; въ 1894 г. добыто было каменнаго угля 525,367, бураго угля 18,730, графита 14,871 метр. центн. и немного желѣзной руды. Самое важное значеніе имѣетъ обрабатывающая промышленность, центромъ которой является Вѣна (см.). Въ 1890 году въ Н—ей А—и насчитывалось 69,636 промышленныхъ заведеній, въ томъ числѣ 1367 фабрикъ съ двигателями въ 64,533 лошадиныхъ силъ и съ 138,966 рабочими. Фабричная промышленность обнимаетъ обработку металловъ и производство металлич

издѣлій (234 фабр. съ 21,834 раб.), гл. обр., литой стали, чугунныхъ издѣлій, несгораемыхъ каскъ и др., машинъ (177 фабр. съ 21,115 рабоч.), каменныхъ, глиняныхъ и стеклянныхъ (106 фабр., съ 10,710 раб.), деревянныхъ, костяныхъ и каучуковыхъ издѣлій (187 фабр., 5026 раб.); кожевенное производство (54 фабр., 3199 раб.), волокнист. вещества (228 фабр., 27,735 рабоч.), особ. фабрикацію шелковыхъ и хлопчатобум. тканей, ковровъ, лентъ и пр.; производство одежды и модныхъ товаровъ (101 фабр., 13,313 раб.), бумаги (98 фабр., 7633 раб.), сахару, табаку, пива, химическихъ продуктовъ и пр. Торговля Н—ей А—и весьма значительна, такъ какъ Вѣна служитъ средоточіемъ всей Австрійской торговли. Н. А. имѣеть 1674 клм. желѣзнодорож. линій, 322 клм. водныхъ путей, 697 почт. учрежд. 375 государственн. телеграфныхъ станцій. Кромѣ университета, въ Н—ей А—и имѣются высшія техническое и земледѣльческое училища, акад. художествъ (всѣ въ Вѣнѣ), 26 гимназій и реальныхъ гимназій, 16 реальн. училищъ, 4 учебныхъ заведенія для приготовления учителей и учительницъ, 24 торгов. школы, 188 промышл. училищъ, 2 сельскохоз. среднія школы, 10 низш. земледѣльск. и лѣсныхъ школъ, 2 ветеринарныя школы, школа для повивальныхъ бабокъ, 175 др. учебн. и воспитательныхъ заведеній, наконецъ, 1072 народныхъ и городскихъ школъ, которыя посѣщаются 98,1⁰/₀ всѣхъ дѣтей школьнаго возраста. Нижнеавстрійскій сеймъ состоитъ изъ князя-архіепископа Вѣнскаго, епископа С. Пельтескаго, ректора вѣнск. унив. и 69 выборныхъ членовъ. Въ рейхсратъ Н. А. посылаетъ 46 депутатовъ. Высшая администрат. власть представлена штатгалтеру. Н. А. дѣлится на 3 самостоятельн. городскихъ управленія (Вѣна, Вѣнскій Нейштадтъ и Вайдгофенъ на Ипсѣ) и 17 округовъ (Bezirkshauptmannschaften). Гл. гор. Вѣна. Ср. Umlauf, das Erzherzogtum Österreich (2 изд., Вѣна 1893). Исторію обоихъ эрцгерцогствъ, см. *Австро-Венгрія*, исторія.

Австро-Венгрія, или **Австро-Венгерская монархія**, одна изъ великихъ державъ, соединенное государство, состоящее изъ 2-хъ частей: Австрійской Имперіи или „представленныхъ въ рейхсратъ королевствъ и земель“ (см. *Австрія*—имперія) и Венгрии или „земель венгерской короны“ (см. *Венгрія*); расположена между 42° 7'—51° 3' с. ш. и 9° 32'—26° 30' в. д. отъ Гр.; граничить на с. съ Германіей (Саксонія, Пруссія) и Россіей, на в.—съ Россіей и Румыніей, на ю.—съ Румыніей, Сербіей, Босніей и Герцеговиной, Черногоріей, Адриатич. моремъ и Италіей, на з.—съ Италіей, Швейцаріей, Лихтенштейномъ и Германіей (Баварія). А. В. занимаетъ площадь въ 625,337 кв. клм. съ населеніемъ въ (1890 г.) 41.359,204 чел. (66 чел. на 1 кв. клм.; на А.—ию приходилось 300,013 кв. клм. съ 23.895,413 жит. (80 чел. на 1 кв. клм.), а на В.—ию — 325,324 кв.

ккм. съ 17.463,791 жит. (54 чел. на 1 кв. клм.). Согласно заключенному обоими государствами таможенному и торговому договору 1878 г., въ 1887 г. возобновленному на десять лѣтъ, А. и В. образуютъ въ таможенн. и торгов. отношеніи одно государство. Экономическая политика по отношенію къ иностраннымъ державамъ (торговые договоры и пр.) одна для обоихъ половинъ монархіи, равно какъ и таможенное законодательство, законы о судоходствѣ, частнаго морского права, желѣзнодорожныхъ, телеграфныхъ и почтовыхъ вѣдомствъ, монетной системы, системы мѣры и вѣсовъ, защиты этикетовъ и образцовъ и защиты авторскаго права. Къ общему А.—В.—ерскому таможенному союзу принадлежить также княжество Лихтенштейнъ (по договору 1876 г.) и оккупированная провинція Боснія и Герцеговина (съ 1880 г.). Дѣйствующая таможенная система основана на тарифѣ 1887 г. Внѣшняя торговля А.—В. (кромѣ транзитныхъ товаровъ, благородныхъ металловъ и монетъ) оцѣнивалась въ 1895 г. въ 727,4 милл. гульд. ввоза и 742,5 — вывоза.

Внѣшнюю торговлю А.—В. ведетъ, гл. обр., съ Германіей (въ 1894 г. — 258,1 милл. гульд. ввоза и 417,4 вывоза), Великобританіей (74,5 и 71,1), Италіей (49,9 и 52,3), Россіей (43,0 и 29,2), Британской Индіей (43,9 и 6,8), Франціей (23,3 и 33,0), Швейцаріей (22,6 и 42,0), Соединенн. Штатами (31,3 и 12,8), Бразиліей (30,5 и 1,9), Турціей (12,3 и 24,6), Румыніей (10,5 и 28,7), Сербіей (17,4 и 11,7). На сухопутную торговлю приходилось 80,6⁰/₀ ввоза и 87,9⁰/₀ вывоза. Важнѣйшіе предметы ввоза составляютъ хлопчатая бумага и хлопчатобумажныя издѣлія (въ 1895 г. на 72,5 милл. гульд.), шерсть и шерстяныя издѣлія (на 72,5 милл. гульд.), колоніальные товары (44,8), животные продукты (40,7), хлѣбъ и мука (39,0), дерево и уголь (34,2), шелкъ и шелковыя издѣлія (29,1), литературы и художеств. произведенія (27,9), овощи и плоды (26,8), ленъ, конопля, джутъ и издѣлія изъ нихъ (23,6), табакъ и сигары (22,9), машины (21,9) и др.; всего ввезено было въ 1895 г. на 727,4 милл. гульд. Гл. статьи вывоза: убойный и рабочій скотъ (на 94,9 гульд.), дерево и уголь (74,0), хлѣбъ и мука (60,1), сахаръ (58,9), животные продукты (57,0), овощи и плоды (36,5), кожа и кожаныя издѣлія (30,9), шерсть и шерстяныя издѣлія (29,3), инструменты и галантерейные товары (26,5), стекло (20,9), деревянные и костяныя издѣлія (20,6) и пр.; всего вывезено въ 1895 г. на 742,5 милл. гульд. Важнѣйшими статьями транзитной торговли, оборотъ которой достигъ въ 1894 г. 6,2 милл. гульд., являются фабричные продукты, слѣдующіе съ з. на в., и сырье, перевозимое съ в. на з. Европы.

Общими основными законами монархіи являются слѣдующіе: 1) прагматическая санкція императора Карла VI отъ 19 апр. 1713 г., устанавливающая порядокъ престолонаслѣдія и недѣлимость составныхъ



частей монархii; 2) законъ 21 дек. 1868 г. объ организационныхъ общихъ всѣмъ землямъ дѣль; 3) таможенное и торговое соглашеніе (см. выше). Патентомъ 1 авг. 1804 г. австрійскій монархъ принялъ титулъ императора, а закономъ 14 ноября 1868 г. установлено названіе „Австро-Венгерской монархii“ или „Австро-Венгерская имперiя“. Глава монархii — императоръ Австрійскій и король Венгерскій, титулъ котораго „Его Императорское и Королевское Апостольское Величество“ (въ настоящее время Францъ-Иосифъ I, род. 18 авг. 1830 г., вступилъ на престолъ 2 дек. 1848 г.). Опъ глава арміи и флота и рѣшаетъ вопросъ о войнѣ и мирѣ. Его именемъ издаются законы, отправляется правосудіе; ему одному принадлежитъ право помилованія. При вступленіи на престолъ монархъ даетъ присягу на вѣрность конституціи, что въ Австрii происходитъ въ присутствіи общихъ палатъ рейхсрата, а въ Венгрии при коронаціи. Прагматической санкціей и австрійскими законами престолонаслѣдіе утверждено по праву первородства за Габсбургско-Лотарингскимъ домомъ, при этомъ престолъ можетъ перейти къ женскому поколѣнію лишь по прекращеніи мужского потомства. Императоръ и императорскій домъ принадлежатъ къ римско-католическому вѣроисповѣданію.

Кромѣ династii, общими для общихъ половинъ Имперii признаны дѣла внѣшнія, военныя (за исключеніемъ законодательства о военной повинности) и финансовыя, по скольку они касаются общихъ расходовъ. Сюда же относится предоставленное А.-Венгрии Берлинскимъ трактатомъ 1878 года управленіе Босніей и Герцеговиной. Для законодательства по дѣламъ, касающимся общихъ имперскихъ половинъ, представительныя собранія послѣднихъ назначаютъ делегации. Каждая изъ общихъ делегаций состоитъ изъ 60 членовъ, которые избираются на годъ по $\frac{1}{3}$ членовъ изъ верхней палаты и по $\frac{2}{3}$ изъ нижней палаты. Делегации созываются монархомъ ежегодно и поочередно въ Вѣнѣ и Будапештѣ; засѣданія ихъ происходятъ отдѣльно, и рѣшенія свои они сообщаютъ другъ другу письменно. Если трехкратный письменный обменъ рѣшеніями не приводитъ къ соглашенію, тогда вопросъ рѣшается голосованіемъ въ соединенномъ засѣданіи. Для управленія общими всей монархii дѣлами учреждены 3 министерства въ Вѣнѣ: м—во двора и иностранн. дѣлъ, имперское военное м—во и имп. м—во финансовъ. Что касается государственнаго бюджета, то отличаютъ общій отъ специальныхъ бюджетовъ каждой половины монархii. Изъ общей суммы расходовъ вычитываются общіе доходы, излишекъ таможенныхъ доходовъ и 2%, уплачиваемые Венгріей (за уступленную ей военную границу), а остальная сумма покрывается Австріей въ количествѣ 70% и Венгріей въ количествѣ 30%. Общій

государств. бюджетъ за 1896 г. представлялся въ слѣдующемъ видѣ:

	Гульдены.
Общіе расходы	153 599 288
Въ томъ числѣ: войско	134 134 828
военный флотъ	13 481 260
Для покрытія служилъ:	
Общіе доходы и излишекъ тамож. дохода	49 047 140
Доля Австрii	71 722 774
Доля Венгрии	32 829 371

Войско и флотъ. Всеобщая воинская повинность введена съ 1868 г. Военныя силы А.-В. состоятъ изъ постояннаго войска и военнаго флота, общихъ для общихъ половинъ монархii, затѣмъ изъ австрійскаго ландвера и венгерскихъ гонведовъ, и ландштурма общихъ имперскихъ половинъ. Къ постоянному войску и ландверу (соотв. гонведамъ) причисляется еще запасный резервъ (Ersatzreserve). Служебный языкъ — нѣмецкій, только для гонведовъ — венгерскій и частью хорватскій. Лица съ высшимъ образовательнымъ цензомъ служатъ 1 годъ. Полный срокъ службы составляетъ 12 лѣтъ, изъ нихъ: въ строю 3 года, для поступающихъ непосредственно въ ландверъ 2 года. Поступающіе въ запасный резервъ (Die Ersatzreserve), какъ и всѣ запасные, призываются на краткосрочные учебн. сборы. Всѣ способные носить оружіе въ возрастѣ отъ 19 до 37 л. зачисляются въ ландштурмъ 1 призыва, съ 37 до 42 л. въ ландштурмъ 2 призыва; ландштурмъ созывается для восполненія военныхъ силъ во время войны. Освобожденные отъ военной службы и неспособные въ теченіе 12 лѣтъ платить по 1—100 гульденовъ военнаго налога (Militärtaxe). Ежегодный наборъ рекрутовъ составляетъ для постояннаго войска и флота 103,100, для общихъ ландверовъ — 23,000 человъ. Главное начальство надъ вооруженными силами страны принадлежитъ императору. Ландверъ и ландштурмъ находятся въ вѣдѣніи м—ва обороны (въ Венгрии министерства гонведовъ), въ военномъ отношеніи подчинены главному управленію ландверомъ (Landwehr-Oberkommando). А.-В. дѣлятся на 16 военныхъ территориальныхъ округовъ. Мирный составъ постояннаго войска, ландвера и гонведовъ насчитывалъ 1 янв. 1895г.: 25,445 офицеровъ и чиновниковъ военнаго вѣдомства, 316,440 унтеръ-офицеровъ и нижнихъ чиновъ, 69,444 лошадей и 1048 (bespannte) артиллерійскихъ орудій. Запасныя войска составляютъ 164 батальона, 58 эскадроновъ, 56 батарей, 9 ротъ крѣпостной артиллеріи и 15 ротъ саперовъ. Численность постояннаго войска и ландвера въ военное время составляетъ 1.171,220 чел. съ 193,345 лошадьми, 2024 орудія и 5749 военными фурами; вмѣстѣ съ ландштурмомъ численность арміи достигаетъ 1.605,720 чел.

Для защиты границъ устроены крѣпости: Куффштейнъ, Краковъ, Пшемисль, Львовъ, Эперьешъ, Карлсбургъ, Арадъ, Петервардейнъ, Темешваръ, Эссекъ, Старая Градска, Карлштадтъ, Сараево, Мостаръ, Вилекъ, Требинье, Триестъ и др. Берега защищаютъ:

Каттаро, большой военный портъ Пола и др. Внутрь страны находится крѣпость Коморъ.

Военный флотъ А.-В. состоялъ въ началѣ 1896 г. изъ 10 панцирныхъ судовъ, 16 крейсеровъ, 65 торпедныхъ лодокъ, 6 транспортныхъ, 5 рѣчныхъ судовъ и др. Экипажъ состоялъ въ 1896 г. изъ 1 адмирала, 3 вице-адмираловъ, 6 контръ-адмираловъ, 613 офицеровъ, 446 чиновниковъ морского вѣдомства, ок. 7500 матросовъ и 4500 солдатъ. Въ военное время флотъ состоитъ изъ 12,976 чел. Служба во флотѣ длится 12 лѣтъ, въ томъ числѣ 4 года дѣйствительной службы.

О гербѣ, флагѣ, орденахъ и географ.-статистич. литературѣ, см. *Австрийская имперія*.

Исторія А.-В.

(См. „Карты къ исторіи Австро-Венгрии“.)

Съ древѣйшихъ временъ до основанія единого государства.

Часть земель, образующихъ современную А.-В., принадлежала въ древности римлянамъ, занявшимъ при Августѣ Ретію, Винделикію, иллирійскую Паннонію и Норіку до Дуная, къ сѣверу отъ котораго кельтійскіе аборигены были вытѣснены германцами-маркоманами и квандами. Съ конца III-го и въ IV ст. одна провинція за другой стали переходить къ осѣдшимъ здѣсь, въ своемъ стремленіи на югъ, племенамъ, и лишь въ VI в., во время великаго переселенія народовъ, началось замиреніе страны. Авары образовали (568) могущественное государство въ Венгріи, сѣв.-славянскія племена заселили Богемію и Моравію до Дуная и Малыхъ Карпатъ, къ западу отъ Эннса осѣли байвары, вѣроятно потомки маркоманновъ. Южно-славянскія племена (венды) заняли прежнія Паннонію и Норіку и съ VII в. образовали самостоятельное герцогство „Хорутанію“; въ сосѣдствѣ съ ними поселились хорваты, къ которымъ, въ направленіи къ югу, до Бѣлграда, примыкали сербы.

Карлъ V. присоединилъ къ своей имперіи Баварію (788), Каринтію (Хорутанію), государство аваровъ и обложилъ данью словянцовъ и хорватовъ; но при его слабыхъ преемникахъ послѣдніе перешли подъ власть Вост.-Римской имперіи, словянцы достигли независимости, а сѣверныхъ славянъ въ нач. IX ст. Святополкъ соединилъ въ большое государство, тоже распавшееся, впрочемъ, послѣ смерти основателя. Богемія отпала къ нѣмецко-каролингской монархіи, на юго-востоки въ 90-хъ гг. появилось финно-угрское племя мадьяръ; они завладѣли областью Тиссы, разрушили въ 905 г. моравское государство, распространили свои владѣнія до Моравы и положили конецъ господству нѣмцевъ къ вост. отъ Эннса, послѣ победы надъ баварскимъ маркграфомъ Лутпольдомъ (807). Лишь послѣ победы имп. Оттона I въ Лехфельдской битвѣ (10 авг. 955 г.) вновь образуется баварская Вост. марка къ югу отъ Эннса („Ostarrichi“, Австрія), распространяясь при первыхъ маркграфахъ изъ дома Бабенберговъ свои владѣнія

до Моравы и Лейты. Второй сынъ маркграфа Адальберта (1018—55) Эрнстъ Храбрый (1056—75) удачно воевалъ съ венграми; внукъ послѣдняго, Леопольдъ III Св. (1096—1136), женатый на дочери имп. Генриха V Агнесъ, замѣнилъ прежнюю резиденцію Бабенберговъ — Мелькъ построеннымъ имъ новымъ городомъ на Леопольдсбергѣ близъ Вѣны. Полученное его сыномъ Леопольдомъ IV Щелдрымъ (1136—41) отъ Конрада III герцогство Баварія вмѣстѣ съ Австріей перешли къ его младшему брату Генриху-Язомирготу (1141—77), уступившему въ 1156 г. Баварію Генриху Льву, взявшимъ чего Австрія получила область между Инномъ и Энсомъ и была возведена въ герцогство. Герцогъ Леопольдъ V Добродѣтельный (1177—94) принялъ участіе въ третьемъ крестовомъ походѣ, но, обиженный Ричардомъ Львиное Сердце, котораго впоследствии взялъ въ плѣтъ, вернулся въ Австрію; въ 1192 г. онъ, по договору 1186 г., получилъ Штирію. Его старшему сыну Фридриху-Католику (1194—98) наследовалъ Леопольдъ VI Славный (1198—1230), при которомъ Австрія достигла высокаго процвѣтанія. Онъ не только увеличилъ территорію государства приобрѣтеніемъ значительной части Крайны (1229), но, подобно отцу, покровительствовалъ поэтамъ и собралъ при своемъ дворѣ многочисленныхъ миннезингеровъ; онъ принялъ также участіе въ крестовомъ походѣ венгерскаго короля Андрея въ Палестину и Египетъ. Сынъ его Фридрихъ Воинственный (1230—46), послѣдній Бабенбергъ, въ 1241 г. отбилъ нападеніе монголовъ и въ 1246 г. палъ въ битвѣ съ венгерскимъ королемъ Белой.

Наступившая затѣмъ борьба между имп. Фридрихомъ II, предъявившимъ свои права на Австрію и Штирію, и палой Иннокентіемъ IV, отдавшимъ Австрію баденскому маркграфу Герману, закончилась со смертію послѣдняго (1250), а вскорѣ и императора, послѣ чего собраніе сословій въ Трюбенае близъ Тульна, выбрало въ 1251 г. герцогомъ наследника богемскаго престола Оттокара, вступившаго въ бракъ съ 47-лѣтней вдовой Генриха VII, Маргаритой. Принявшій титулъ короля Богеміи Оттокаръ приобрѣлъ въ войнѣ съ Венгріей, послѣ победы при Кройсенбруннѣ на Моравѣ (1260) Штирію, а по завѣщанію герцога Ульриха также Каринтію и Крайну (1269). Онъ положилъ конецъ господству кулачнаго права, покровительствовалъ развитію свободнаго городского сословія и сильно германизировалъ славянскія земли поселеніемъ нѣмецкихъ колонистовъ. Отказъ Оттокара признать избраннаго королемъ Рудольфа Габсбургскаго повлекъ за собою потерю имъ его земель, а въ битвѣ близъ Дюрнкрута Оттокаръ былъ убитъ. Съ согласія курфюрстовъ Рудольфъ отдалъ Австрію, Штирію и Крайну въ ленное владѣніе своимъ сыновьямъ Альбрехту

КАРТЫ КЪ ИСТОРИИ АВСТРО-ВЕНГРИИ.



и Рудольфу (послѣдній отказался уже въ 1283 г.), а Каринтію — тирольскому графу Мейнгарду.

Герцогъ Альбрехтъ I (1282 — 1308) энергично, частью силою оружія, подавляя привилегіи сословій, но попытки его, послѣ вступленія на престолъ Германіи (1298), усилить могущество габсбургскаго дома присоединеніемъ Богеміи были неудачны. Сынъ его Фридрихъ III Красивый, избранный въ 1314 г. въ короли одновременно съ Людвигомъ Баварскимъ, былъ послѣднимъ побѣжденъ въ сраженіи при Мюльдорффъ (1322) и взятъ въ плѣнъ, но борьбу продолжалъ его братъ Леопольдъ (ум. 1326). Послѣ смерти Фридриха третій сынъ Альбрехта I, Альбрехтъ II Мудрый, названный также Хромымъ (1330—58), получилъ герцогство Австрію, а послѣ смерти Генриха, герцога Каринтіи (1335), получилъ вмѣстѣ съ своимъ братомъ Оттономъ отъ имп. Людвига Каринтію, Крайну и Тироль. Богемскій король Іоаннъ объявилъ имъ войну, но по Энскому миру австрійск. герцоги удержали Каринтію, Крайну и вендскую марку, а Тироль удалось прежде получить сыну Альбрехта II Рудольфу IV, умершему въ годъ основанія имъ вѣнскаго университета (1365). Изъ Габсбургскихъ владѣній, обнимавшихъ уже къ этому времени Верхнюю и Нижнюю Австрію, Штирию, Каринтію, Крайну, Тироль и швабскія земли (въ 1369 г. присоединился еще Фрейбургъ, 1374 г. — Истрія, 1382 г. — Триестъ, всего до 90 т. кв. км.), одинъ братъ Рудольфа Альбрехтъ III (1365—95) получилъ Австрію (австрійская или альбрехтинская линія до 1457 г.), а другой, Леопольдъ III — остальные земли (леопольдинская линія, распавшаяся на тирольскую, до 1496 г., и штирійскую). Въ Австріи сыну Альбрехта III Альбрехту IV (1395—1404) наследовалъ его сынъ Альбрехтъ V (1404—1439), унаследовавшій въ качествѣ зятя имп. Сигизмунда короны Богеміи и Венгрии (1437 г.) и 1438 г. подъ именемъ Альбрехта II избранный нѣмецк. королемъ; съ этого времени корона германск. имперіи втеченіе 300 лѣтъ (до 1740 г.) оставалась въ домѣ Габсбурговъ. Сынъ Альбрехта Владиславъ Posthumus ум. 17 лѣтъ (1457 г.), и представители штирійской линіи Фридрихъ V (какъ нѣмец. король Фридрихъ III, 1440—1493) и Альбрехтъ VI Расточитель раздѣлили между собою Австрію. Богемія и Венгрія были потеряны. Борьбѣ между ними положила конецъ смерть Альбрехта (1463), а Фридрихъ, изгнанный 1485 г. изъ Вѣны венгерскимъ королемъ Матвѣемъ Корвиномъ и возвращенный туда его сыномъ Максимилианомъ, получилъ отъ преемника Матвѣя, Ягеллона Владислава II по пресбургскому миру 1491 г. право на наследованіе венгерской короны, если Владиславъ не оставитъ послѣ себя сыновей. Максимилианъ, избранный 1486 г. германск. королемъ, женитьбой на Маріи Бургундской

обезпечилъ себѣ наследованіе бургундскихъ земель, и Фридрихъ, стремившійся къ осуществленію формулы А. Е. I. O. I. (Austriae Erit Imperium Orbis Universi) и получившій 1490 г. также Тироль, оставилъ своему сыну Максимилиану все габсбургскія земли, хотя и въ разстроеномъ состояніи. Максимилианъ I (1493—1519) округилъ свои владѣнія территоріальными приобрѣтеніями, учредилъ высшія правительств. установленія въ Вѣнѣ, Грацѣ и Инсбрукѣ для всѣхъ габсбургскихъ земель, образовавшихъ при раздѣленіи имперіи въ 1512 г. одинъ округъ (Kreis), издалъ важныя земскія (Libelle) и уголовно-правовыя (Malefizordnungen) узаконенія; онъ покровительствовалъ также наукѣ и искусствамъ, и вѣнскій университетъ сдѣлался однимъ изъ главныхъ центровъ гуманистическаго движенія. Благодаря браку его сына Филиппа съ наследницей испанской короны Іоанной Кастильской, Габсбурги приобрѣли Испанію, и внукъ Максимилиана Карлъ V, послѣдникъ испанскихъ, бургундскихъ и австрійскихъ земель, избранный 1519 г. германскимъ императоромъ, явился уже главой мировой монархіи. На Вормскомъ рейхстагѣ 1521 г. Карлъ отдалъ австрійскія земли своему брату Фердинанду I и этой австрійской или нѣмецкой линіи Габсбургскаго дома далъ право на престолъ германской имперіи, доставивъ въ 1531 г. Фердинанду титулъ римскаго короля. Въ силу договора Максимилиана съ королемъ Венгрии и Богеміи эти государства послѣ бездѣтной смерти венгерск. короля Людвига (1526) перешли къ мужу его сестры Анны, эрцгерцогу Фердинанду. Но въ Венгрии большинство магнатовъ выбрали королемъ Іоанна Заполья, признаннаго и турками, угрожавшими не только этимъ, но и другимъ австрійскимъ владѣніямъ, осадившими страну. 1533 г. заключенный въ Константинополь миръ обезпечилъ Фердинанду спокойное обладаніе его землями, которое, впрочемъ, ему и послѣ постоянно приходилось покупать у турокъ. Въ началѣ реформаціоннаго движенія Фердинандъ явился его противникомъ и въ 1524 г. присоединился къ регенсбургскому сейму католическихъ имперскихъ сословій. Крестьянская война распространилась и въ Австріи и 5 іюля 1525 г. крестьяне разбили войско Фердинанда при Шладмингѣ; возстаніе однако было подавлено, а положеніе крестьянъ улучшено уничтоженіемъ нѣкоторыхъ наиб. тягостныхъ феодальныхъ повинностей. Императорскую корону Фердинандъ получилъ за два года до смерти (1564); государство онъ раздѣлилъ между своими сыновьями: Максимилианъ II (1564—76) получилъ, кромѣ титула императора, Австрію, Богемію и Венгрію, Фердинандъ — Тироль, Карлъ — Штирию, Каринтію, Крайну и Горицу. Максимилианъ сочувствовалъ реформаци и терпимо относился къ распространенію въ Австріи, осо-

бенно среди высших классов, протестантизма. Самъ онъ, однако, главн. образомъ изъ за видовъ на испанское наслѣдство, остался католикомъ. При его преемникѣ Рудольфѣ II (1576—1612) началась реакція противъ новаго ученія; изданные противъ введшихъ протестантское богослуженіе городовъ эдикты, изгонявшіе протестантскихъ проповѣдниковъ и признававшіе право получения званія гражданина только за католиками, вызвали объединеніе протестантскихъ сословій Австріи (1603 г.) для совместной защиты своихъ правъ; вслѣдъ затѣмъ католики образовали свой союзъ. Въ Штири, Каринтіи и Крайнѣ большая часть населенія насильственно была возвращена католицизму. Но въ Венгріи попытки католической реакціи вызвали возстаніе, въ союзѣ съ турками, Стефана Бочкай, къ которому, какъ защитнику религіозной и національной свободы, примкнуло почти все дворянство и города; германскіе города тоже стали недовѣрчиво относиться къ Рудольфу II, и братья его, Матвѣй и Максимилианъ, взяли управленіе въ свои руки. Съ Турціей былъ заключенъ миръ, за Стефаномъ Бочкай и его преемникомъ Сигизмундомъ Ракоци признано право на Семиградію и верхн. Венгрію, венгерцамъ обѣщана свобода вѣроисповѣданія въ габсбургскихъ земляхъ. По либенскому договору (1608) императоръ, по требованію соединившихся противъ него сословій Венгріи, Австріи и Моравіи, уступилъ эти земли Матвѣю, подтвердившему свободу вѣроисповѣданія въ его владѣніяхъ. Рудольфъ ум. 1612 г. Преемникъ его Матвѣй, избранный также императоромъ Германіи, подъ вліяніемъ испанскаго двора и назначеннаго преемникомъ Матвѣя эрцгерцога штирейскаго Фердинанда, сталъ склоняться къ католическо-реакціонной политикѣ, чѣмъ вызвалъ возстаніе въ Богеміи (23 мая 1618 г.) и послѣдовавшую за нимъ тридцатилѣтнюю войну. Преемникъ Матвѣя, какъ императоръ германскій, Фердинандъ II (1619—37) побѣдой въ Бѣлогорской битвѣ 8 нояб. 1620 г. подавилъ возставшихъ противъ него богемцевъ, дважды осаждавшихъ Вѣну, принудилъ и австрійскія сословія признать его власть и, въ видахъ совершеннаго искорененія новаго ученія, сталъ примѣнять во всѣхъ своихъ владѣніяхъ дѣйствовавшіе въ Богеміи религіозные эдикты 1623, 1624, 1626 и 1627 г., совершенно изгонявшіе иновѣрцевъ изъ страны. Вызванные преслѣдованіями многократныя возстанія подавлялись вооруженной силой. На востокъ безопасность государства была восстановлена благодаря новому договору съ турками (1627) и смерти союзнаго съ ними семиградскаго князя Габора; въ Германіи побѣды Тилли и Валленштейна, казалось, тоже упрочили власть императора, но въ дальнѣйшемъ теченіи войны всѣ эти успѣхи были потеряны, въ частности благодаря вмѣшательству Франціи, и уже по Пражскому миру 1635 г. Фер-

динандъ II вынужденъ былъ отнѣсти изданный имъ такъ наз. реституціонный эдиктъ и уступить Лужицу Саксоніи; преемникъ его Фердинандъ III (1637—57) по Вестфальскому миру 1618 г. уступилъ Франціи габсбургскія владѣнія въ верхн. и нижн. Эльзасѣ. Власть императора вышла изъ этой борьбы значительно ослабленной, связь Австріи съ остальной Германіей становилась все менѣе прочной; на Австрію не были распространены церковныя постановленія мирнаго договора, и насильственные мѣры къ подавленію реформаціоннаго движенія оставались здѣсь въ силѣ.

При преемникѣ Фердинанда III, Леопольдѣ I (1657—1705) страна и въ частности финансы находились въ плачевномъ состояніи, и только хорошо организованное войско поддерживало Леопольда въ его борьбѣ на вост. съ турками, и на зап. — съ Франціей. Война съ турками, призванными на помощь Эммерихомъ Текели, главою венгерцевъ, борющихся за свои старинныя сословныя права и религіозную свободу, закончилась Карловицкимъ миромъ (26 янв. 1699 г.), по которому султанъ уступилъ всю Семиградію и земли между Дунаемъ и Тиссой. Хорватія и Славонія были присоединены еще раньше, послѣ побѣды императорскихъ войскъ при Могачѣ (1687 г.) и въ томъ же году венгерскія сословія вынуждены были согласиться на превращеніе ихъ избирательнаго королевства въ наслѣдственную землю габсбургскаго дома.

Съ Франціей первая войны (1672—79 и 1688—97) были неудачны и Рисвикскій миръ оставилъ за Людовикомъ XIV почти всѣ его завоеванія. Послѣ смерти послѣдняго испанскаго Габсбурга Карла II, Испанію, при помощи Франціи, занялъ назначенный Карломъ его преемникомъ Филиппъ Анжуйскій, внукъ Людовика XIV, между тѣмъ какъ Леопольдъ заявилъ притязанія на Испанію своего сына Карла и, поддерживаемый большинствомъ нѣмецк. князей и морскими державами, началъ войну за испанское наслѣдство (1701—14), въ которой Австрія, благодаря гл. обр. военному генію принца Евгенія Савойскаго, достигла блестящихъ успѣховъ. Леопольдъ ум. годъ спустя послѣ рѣшительной побѣды при Гохштедтѣ (1704 г.), и его преемникъ Іосифъ I (1705—11) энергично продолжалъ войну, не смотря на вспыхнувшее возстаніе въ Венгріи съ Францомъ Ракоци II во главѣ, подавленное послѣ побѣды императорск. войскъ при Тренчинѣ. Военное могущество Франціи было почти совершенно уничтожено послѣ побѣдъ австрійцевъ при Удинардѣ (1708) и Мальплакѣ (1709). Преемникомъ Іосифа, проведшаго и во внутреннемъ управленіи рядъ реформъ въ области финансовъ и правосудія, былъ его братъ Карлъ VI (1711—40). Изъ испанскаго наслѣдства Австрія приобрѣла значительную часть испанск. Нидерландовъ, Миланъ, Мантую, Неаполь и Сардинію, обмѣненную въ

1720 г. на Сицилію. Новая война съ Турціей (1716—18), благодаря побѣдамъ принца Евгенія при Петервардейнѣ (1716) и Бѣлградѣ (1717), закончилась Пассаровицкимъ миромъ, доставившимъ Австріи Банатъ, часть Валахія и Сербію. Но всѣ эти завоеванія удержались не на долго, а внутри государства положеніе все ухудшалось, отчасти изъ за территоріальныхъ приобрѣтеній, поглощавшихъ значит. часть доходовъ и войска страны и вовлекавшихъ Австрію въ постоянныя столкновенія съ другими государствами. Не имѣя сыновей, Карлъ 1713 г. издалъ законъ о престолонаслѣддіи, такъ наз. прагматическую санкцію, назначившій наслѣдниками нераздѣльныхъ австрійскихъ земель старшую дочь Карла Марію Терезію и ея потомство; 1720—23 г. санкцію признали сословія всѣхъ земель государства, также и Венгрія, а затѣмъ не безъ значительныхъ жертвъ было достигнуто признаніе санкціи европейскими дворами. По Вѣнскому миру 1738 г. императоръ уступилъ испанскимъ Бурбонамъ Неаполь и Сицилію, получивъ взаменъ Парму и Піаченцу, а зять его Францъ получилъ Тоскану, взаменъ уступленной Франціи Лотарингіи. Веденная въ союзъ съ Россіей война съ Турціей 1737—39 г., послѣ нѣсколькихъ пораженій имперскихъ войскъ, закончилась Бѣлградскимъ миромъ, по которому Австрія уступила Валахію и Сербію.

Періодъ реформъ и революціонныхъ войнъ. Марія Терезія (1740—80), жена вел. герцога тосканскаго Франца Лотарингскаго (линія габсбургъ-лотарингская) получила государство въ очень печальномъ положеніи. Отдѣльныя земли составляли весьма непрочный союзъ, связанный только личностью монарха, и имѣли свои сословныя организаціи съ значительными привилегіями дворянства и духовенства. Центральная власть завѣдывала только военными (Hofkriegsrat), финансовыми (Hofkammer) и вѣдными (Staatskanzlei) дѣлами, не располагая и въ этой области достаточными исполнительными органами. Финансы, какъ и войска, были разстроены, духовное развитіе страны находилось въ самомъ незавидномъ состояніи. Баварскій курфюрстъ заявилъ притязанія на австрійское наслѣдство, а Фридрихъ II Прусскій, требовавшій удовлетворенія за его права на Силезію, вторгся 16 дек. 1640 г. въ Силезію (Первая силезская война) и вскорѣ занялъ всю страну. Къ протесту Баварія и Пруссія противъ прагматической санкціи присоединились теперь Саксонія, Сардинія, Испанія и Франція; война за австрійское наслѣдство кончилась Ахенскимъ миромъ 23 окт. 1748 г., въ силу котораго Марія Терезія потеряла часть Миланскаго герцогства, Парму и Піаченцу. Остальныя владѣнія были утверждены за Маріей, и Францъ призналъ германск. императоромъ. Обратившись затѣмъ къ внутреннимъ реформамъ, Марія Терезія

постаралась сдѣлать возможно болѣе безвредной господствовавшую феодальную систему, учредила, въ качествѣ центрального правительств. установленія, государств. совѣтъ, и замѣнила прежнихъ сословныхъ должностныхъ лицъ государственнымъ; управленіе правосудія, по крайней мѣрѣ въ высшихъ инстанціяхъ, тоже передано государству и издано уголовное уложеніе, отмѣнившее, между прочимъ, пытку (1776). Управленіе финансами упрощено и доходы увеличены съ 20 милл. (1745) до 40 (1754) и затѣмъ до 54 милл. (1773), хотя и при этомъ долгъ государства составлялъ 250 мил., а ежегодный дефицитъ 8—10 мил. Войска, съ мирнымъ составомъ въ 168 т. чел., реорганизовано по образцу прусскаго; положеніе крестьянъ облегчено, свобода землевладѣльцевъ отъ податей отмѣнена. Господствующее положеніе католической церкви осталось неприкосновеннымъ, но народное образованіе значительно реформировано, положено начало народной школѣ (1774) и дѣло образованія объявлено государственнымъ (politicum). Всѣ реформы относились, впрочемъ, только къ австрійско богемскимъ землямъ; Венгрія, Бельгія и Ломбардія занимали особое положеніе.

Эта реформаторская дѣятельность была прервана семилѣтней войной (см., 1756—63), начатой Маріей Терезіей въ союзѣ съ Россіей и Франціей противъ Фридриха II съ дѣлю вернуть Силезію, и закончившейся, несмотря на рядъ одержанныхъ австрійцами побѣд, окончательн. потерей Силезіи (Губертсбургскій миръ 15 февр. 1763 г.). Послѣ смерти имп. Франца корона германской имперіи перешла къ сыну Маріи Терези Иосифу II (1765—90), назначенному ею вскорѣ и соправителемъ Австріи. Его вліянію приписываютъ участіе Австріи въ первомъ раздѣлѣ Польши (1772), при которомъ она получила Галицію и Лодомерію (100 т. кв. клм.), а въ 1775 г. — отъ Турціи Буковину. Притязанія Иосифа на Баварію, послѣ пресѣченія тамъ Виттельсбахской линіи (1777), вызвали протестъ Пруссіи и войну за баварское наслѣдство; войну закончилъ тешенскій миръ 1779 г., лишь незначительно увеличившій территорію Австріи. Годъ спустя (29 нояб. 1780 г.) ум. Марія Терезія, оставивъ государство (600 т. кв. клм. съ 24 м. жит.) въ значительно болѣе устроенномъ и улучшенномъ какъ въ матеріальномъ, такъ и въ духовномъ отношеніи, состояніи, чѣмъ въ какомъ оно находилось ко времени вступленія ея на престоль.

Иосифъ II, стремясь къ возможно скорому и полному преобразованію государства согласно своимъ радикальнымъ философскимъ возрѣніямъ, началъ свою реформаторскую дѣятельность изданіемъ законовъ о смягченіи цензуры, подчиненіи духовныхъ учебн. заведеній государств. надзору, уничтоженіи 700 монастырей и предоставленіи равныхъ правъ всѣмъ христіанскимъ исповѣданіямъ и сектамъ (патентъ 1781 г.). Для

улучшенія положенія крестьянъ онъ отмѣнилъ крѣпостное право, ограничивъ юрисдикцію помѣщика и предоставивъ крестьянамъ право свободного заключенія браковъ и свободу передвиженія; финансовый законъ 1785 г. устанавливалъ возможно равномерное обложеніе земли съ уничтоженіемъ налоговъ на предметы потребленія и внутреннихъ таможенъ. Въ области права гражд., также и уголовного, безусловно проводился принципъ равенства всѣхъ передъ закономъ. Въ видахъ объединенія управленія, нѣмецкій языкъ былъ объявленъ обязательнымъ для всѣхъ судебныхъ и административныхъ установлений государства. Эти реформы вызвали сильнѣйшее противодѣйствіе дворянства, духовенства и не нѣмецкаго населенія, именно Венгрии, не пайда въ то же время достаточно сильной поддержки въ крестьянскомъ и городскомъ сословіи нѣмецкой Австріи (въ Бельгии дошло до открытаго возстанія), и Иосифъ, глубоко огорченный непризнаніемъ его благихъ намѣреній, закономъ 1790 г. отмѣнилъ всѣ реформы, кромѣ отмѣны крѣпостного состоянія и патента о вѣротерпимости.

Въ своей внѣшней политикѣ Иосифъ обнаружилъ такую же смѣлость въ предначертаніяхъ и рѣшительность въ ихъ исполненіи, какъ и во внутреннихъ дѣлахъ. Вторичная попытка его приобрести Баварію была неудачна, а упроченіе авторитета императора въ Германіи сдѣлалось невозможнымъ послѣ учрежденія Фридрихомъ II союза нѣмецк. князей (Fürstentum) для охраны существующаго устройства имперіи. Обратившись затѣмъ на востокъ, Иосифъ въ 1781 и 1787 г. постигилъ имп. Екатерину II и въ союзѣ съ Россіей объявилъ 1787 г. войну Турціи. Лаудонъ и принцъ Кобургскій одержали рядъ побѣдъ, взяли Хотинъ и Бѣлградъ, но главная армія, съ Иосифомъ и Ласси во главѣ, съ большими потерями была отбита къ Темешвару. Исходъ войны оставался неопредѣленнымъ, финансы были истощены, поведение Пруссіи враждебно. Въ этихъ затруднительныхъ обстоятельствахъ Иосифу наследовалъ его младшій братъ Леопольдъ IV (1790—92). Онъ отмѣнилъ новую систему налоговъ, вернулъ церкви ея внутреннюю автономію, умиротворилъ Венгрію, признавъ ея особое устройство, и вновь созвалъ ландтаги отдѣльныхъ провинцій. Войну съ Турціей онъ закончилъ сивотскимъ миромъ 1791 г. Отъ вмѣшательства въ дѣла Франціи въ пользу Людовика XVI онъ благоумно уклонился, общавъ въ Пильницѣ (1791 г.) только содѣйствіе въ будущемъ. Его сынъ Францъ II (1792—1835), ревниво охраняя свою абсолютную власть и устрашенный событиями во Франціи, отказался отъ политики реформъ Иосифа и отчасти Леопольда, и стремился только къ сохраненію существующаго порядка посредствомъ усиленнаго полицейскаго надзора. Во внѣшней политикѣ стремленіе къ терри-

торіальнымъ приобрѣтеніямъ побудило Австрію начать коалиціонную войну (см.) противъ Франціи, закончившуюся, послѣ пораженій австрійцевъ при Джемппѣ (1792), а затѣмъ при Ватини (15 и 16 окт. 1793) и Флери (1794), потерей Бельгии, въ возмѣщеніе которой министру Тутуту удалось получить зап. Галицію при третьемъ раздѣлѣ Польши (1795). Послѣ отказа Пруссіи отъ участія въ коалиціи, Австрія одна продолжала защиту рейнской границы. Вмѣшательство Бонапарта, одержавшаго надъ австрійцами, и ихъ союзниками рядъ побѣдъ въ верхн. Италіи и достигшаго границъ Штирии, принудило вѣнское правительство къ заключенію мира при Кампо-Форміо (17 окт. 1797 г.), по которому Австрія уступила Ломбардію и Бельгію, получивъ Венецію, Истрію и Далмацію, и согласилась на уступку Франціи лѣваго берега Рейна, за что выговорила себѣ право на Зальцбургъ и часть Баваріи.

Уже въ 1799 г. война возобновилась вновь; Австрія присоединилась къ второй коалиціи противъ Франціи, и эрцгерцога Карлъ разбилъ Журдана близъ Штокаха (25 марта), а 4 июня — Массену близъ Цюриха; въ то же время союзныя австрійскія и русскія войска отбили у французовъ всю Италію; но послѣ перехода Суворова черезъ С.-Готардъ, онъ уже засталъ русско-австрійское войско разбитымъ близъ Цюриха. Послѣ отозванія имп. Павломъ русскихъ войскъ, Австрія одна продолжала войну, и послѣ побѣды французовъ при Маренго (14 июня 1800 г.) и Гогенлиндеръ (3 дек.), императоръ былъ вынужденъ, по лионвильскому миру 1801 г., согласиться на подтвержденіе договора 17 окт. 1797. Вмѣсто Баваріи и Зальцбурга, Австрія получила только Триентъ и Бриксенъ. Въ ожиданіи совершеннаго паденія Германской имперіи, Францъ II въ авг. 1804 г. принялъ титулъ наследственнаго имп. австрійскаго, подъ именемъ Франца I. 1805 г. Австрія приняла участие въ третьей коалиціи противъ Франціи; послѣ капитуляціи австр. генерала Мака съ 23 тысячнымъ войскомъ близъ Ульма (17 окт. 1805), пораженія русскихъ и австрійцевъ въ Аустерлицкой битвѣ (2 дек. 1805) и удаленія остатковъ русскаго войска, Австрія вынуждена была, по пресбургскому миру (26 дек. 1805 г.), уступить Венецію вновь образованному королевству Италіи, а Тироль и Форарльбергъ — Баваріи (60 т. кв. км. съ 3 мил. жит.). Отъ Италіи и Германіи, представленныхъ господству Наполеона, Австрія оказалась совершенно отрѣзанной, и послѣ образованія Рейнскаго союза Францу не оставалось другого исхода, какъ отказаться отъ титула императора священной римск. имперіи германскаго народа (6 авг. 1806 г.).

Воспользовавшись тѣмъ, что значит. часть франц. войска была отвлечена возстаніемъ на Иберійскомъ полуостровѣ, императоръ рѣшилъ возобновить борьбу съ Наполеономъ, пользуясь въ этомъ случаѣ

сочувствіемъ народа и даже остальной Германіи; но съ неожиданной скоростью подоспѣвшій Наполеонъ расцѣпля въ 5 дневномъ сраженіи (19—23 апр. 1809 г.) собранныя эрцгерцогомъ Карломъ войска между Регенсбургомъ и Мюнхеномъ и 13 мая вторично занялъ Вѣну. Эрцгерцогу Іоанну удалось, впрочемъ, разбить вице-короля Евгенія близъ Сачиле, Тироль возсталъ, а въ сраженіи при Аспернѣ (21 и 22 мая) Наполеонъ былъ отбитъ, хотя и съ огромными потерями. Но эрцгерцогъ не сумѣлъ воспользоваться плодами побѣдъ и послѣ пораженія австрійцевъ при Ваграмѣ (5 и 6 іюня) былъ заключенъ вѣнскій миръ (14 окт.), по которому Австрія потеряла территорию въ 100 т. кв. км. съ 3 мил. жит. (Зальцбургъ, Крайну, часть Галиціи и пр.); эта потеря, между прочимъ, значительно ухудшила положеніе австрійской торговли, отрѣзавъ Австрію отъ моря. Ставшій затѣмъ во главѣ государств. канцеляріи Меттернихъ отказался отъ прежней, враждебной Франціи политики; стремясь къ установленію возможно дружественныхъ отношеній къ Наполеону, онъ побудилъ имп. Франца выдать за Наполеона дочь императора Марію Луизу. Австрія дѣйствительно нуждалась въ мирѣ уже изъ-за крайне разстроенныхъ финансовъ. Государственный долгъ, достигавшій ко времени смерти Іосифа II 400 мил. гульд., увеличился къ 1802 г. до 680 мил.; 1802 г. министръ финансовъ графъ Зичи запретилъ вывозъ денегъ и установилъ чеканку малоцѣнной мѣдной и серебряной монеты; вмѣстѣ съ тѣмъ начались усиленные выпуски бумажныхъ денегъ (съ 1799 г. съ принудительнымъ курсомъ); послѣ войны 1809 г. такихъ денегъ курсировало до 729 мил. По закону 1809 г. (при министрѣ финансовъ О'Донелѣ) все находившееся у частныхъ лицъ не необходимое серебро отбиралось въ казну въ обмѣнъ на бумажные деньги. При министрѣ финансовъ графѣ Валмсѣ государство объявило себя банкротомъ, уменьшивъ на половину платежи % по госуд. долгу, а бумажный деньгъ (въ суммѣ 1060 мил.) замѣнило новыми съ уменьшеніемъ ихъ номинальной стоимости на $\frac{4}{5}$. Въ Венгріи законъ былъ проведенъ несмотря на противодѣйствіе рейхстага. Вынужденная въ 1812 г. выставить Наполеону вспомогательный корпусъ въ 30 т. чел., Австрія опять прибѣгла къ выпуску бумажныхъ денегъ, хотя пораженіе Наполеона и начало освободительной войны въ Германіи, вначалъ неудачной для союзниковъ — Россіи и Пруссіи, дало Меттерниху возможность значительно усилить вліяніе Австріи въ европейской политикѣ. 12 авг. 1813 Австрія присоединилась къ союзникамъ и объявила войну Франціи. Участіе австрійскихъ войскъ, какъ и генераловъ, въ войнѣ не было значительно, но, благодаря дипломатическ. искусству Меттерниха, Австрія, по первому парижск. миру (30 мая 1814 г.), тайному договору съ Баваріей (3 іюня 1814) и согласно рѣшенію вѣнскаго

конгресса (1814—15), не только вернула свои прежнія земли, но и увеличила свою территорию до 670 т. кв. км., получивъ, взаменъ Бельгіи, ломбардо-венеціанское королевство въ Италіи. Въ Германіи Австрія получила предсѣдательство въ Союзномъ совѣтѣ (deutscher Bundestag), мѣшая тѣмъ Пруссіи занять выдающееся положеніе въ Германіи.

Господство абсолютизма и основаніе конституціоннаго правленія.

Для поддержанія установленнаго вѣнскимъ конгрессомъ порядка дѣлъ въ Европѣ и выдающагося политич. положенія Австріи, стоявшій во главѣ австрійскаго правительства до 1848 г. Меттернихъ, въ своей эгоистической и близорукой (Меттерниховской) политикѣ, установилъ крайне реакціонный режимъ въ странѣ, сурово подавляя всякое движеніе въ Австріи, также въ области литературы. Всюду, гдѣ дѣло шло о защитѣ интересовъ правительства противъ притязаній народа или подавленія народныхъ движеній, Австрія въ 1815—48 г. являлась оплотомъ реакціи. Подъ вліяніемъ Меттерниха на трехъ конгрессахъ Священнаго союза въ Трошпау (1820), Лайбахѣ (1821) и Веронѣ (1822) было рѣшено вооруженнымъ вмѣшательствомъ возстановить отмигнутое абсолютистское правленіе въ Неаполѣ, Піемонтѣ и Испаніи. Возстаніе грековъ тоже вызвало дипломатическое противодѣйствіе Австріи, хотя и безуспѣшное. Въ 1831 г. австрійскія войска подавили возстанія въ Пармѣ, Моденѣ и Романьѣ; въ Германіи также усиленъ цензурный надзоръ за университетами и проч. Краковъ былъ согласно договору между союзными государствами, инкорпорированъ Австріей (1846 г.). Во внутреннемъ управленіи господствовалъ полный застой, финансы были по прежнему крайне разстроены и матеріальное положеніе страны печальное, несмотря на устрйоство судоходства по Дунаю въ 1829 г., проведеніе (одной изъ первыхъ на континентѣ) желѣзной дороги, соединившей центръ страны съ Моравіей и Галиціей, и пр. Даже Меттернихъ находилъ необходимой реформу запретительной таможенной и вообще хозяйственной системы и даже вообще умѣренно-прогрессивную политику, но имп. Францъ I продолжалъ настаивать на безусловномъ поддержаніи существующаго порядка. Преемникъ Франца Фердинандъ I (1835—48) не былъ способенъ лично управлять государствомъ и придворной партіи удалось провести установленіе государственной конференціи, гдѣ рядомъ съ Меттернихомъ стали богемскій канцлеръ графъ Коловратъ и эрцгерцогъ Карлъ, въ которомъ всякая попытка реформъ, созваніе представителей сеймовъ для урегулированія финансовыхъ дѣлъ и проч. встрѣчала самаго энергичнаго противника. Начавшееся въ 1840 г. политич. движеніе въ Германіи осталось въ Австріи едва замѣтнымъ; гораздо важнѣе было начавшееся

въ это время національно-освободительное движеніе въ отдѣльных частяхъ государства: въ Венгріи подъ предводительствомъ графа Стефана Сечени, среди хорватовъ, сербовъ, чеховъ, заводившихъ свои институты, газеты и пр.

Первыя извѣстія о февральской революціи 1848 г. въ Парижѣ вызвали въ Вѣнѣ нападенія на казначейства и сберегательныя кассы, а вдохновенная рѣчь Кошута въ венгерск. рейхстагѣ 3 марта 1848 г., направленная противъ господствовавшей политич. системы, вызвала множество адресовъ о реформахъ въ Вѣнѣ и коронныхъ земляхъ, противъ которыхъ были безсилны цензура и полиція. Придворные круги призвали необходимость отставки Меттерниха, не выяснивъ себѣ необходимость объ опредѣленной политикѣ и, не смотря на уступки — общаніе конституціоннаго правленія, свободы печати и пр., не достигли успокоенія. Государственная конференція была замѣнена отвѣтственнымъ министерствомъ во главѣ съ графомъ Коловратомъ, затѣмъ Фикельмонтомъ и, наконецъ, Пиллерсдорфомъ, не сдѣлавшимъ, однако, возстановить порядокъ; войска были посланы для подавленія возстанія въ Италіи. Предводительствуемая радикалами національная гвардія и студенчество („Aula“) образовали комитетъ для охраны правъ народа, отвергавшій всѣ предложенія правительства и настоявшій на созваніи учредительнаго собранія, безъ установленія какого-бы то ни было ценза, и занятія городскихъ воротъ національной гвардіей. Въ Венгріи, гдѣ императоръ санкціонировалъ новую конституцію (11 апрѣля), исчезли австрійскіе цвѣта и императорскіе орлы, что вызвало такое-же движеніе среди сербовъ и хорватова, требовавшихъ отдѣленія отъ Венгріи, и среди чеховъ. Съ возстаніемъ въ Италіи австрійцы не могли справиться, и войска должны были оставить Миланъ и Венецію. Послѣ отъѣзда императора въ Инсбрукъ (17 мая) принявшій правленіе эрцгерцогъ Іоаннъ замѣнилъ министерство Пиллерсдорфа новымъ, въ которомъ радикалы были представлены Горбостлемъ, Шварцеромъ и А. Вахомъ, и 22 іюня открылъ первый учредительный австрійскій рейхстагъ; изъ 383 депутатовъ нѣмецко-славянскихъ земель, не связанныхъ партійной организаціей и распадавшихся на національныя группы, было 94 крестьянскихъ депутата, которымъ удалось провести законъ объ окончательной отбѣнѣ крѣпостныхъ отношеній и феодальныхъ повинностей и о свободѣ земельной собственности.

Тѣмъ временемъ правительству удалось значительно увеличить свой авторитетъ и силу въ провинціи. Возстаніе въ Прагѣ было подавлено Виндишгрецомъ, а Радецкій, послѣ побѣдъ близъ Соммакомпани и Кустоцы, вновь занялъ Миланъ и все ломбардо-венеціанское королевство, кромѣ Венеціи (переміріе при Виджевано, 9 авг.).

Въ сентябрѣ хорватскій банъ Елачичъ, подъ влияніемъ вѣнскаго двора, началъ войну съ мадьярами. Когда австрійскія войска были двинуты къ венгерской границѣ, народъ принялъ сторону венгровъ, и въ борьбѣ войска съ національной гвардіей и народомъ въ Вѣнѣ побѣда осталась за послѣднимъ. Движеніе распространилось по всему городу, военный министръ графъ Латуръ былъ убитъ, и къ ночи городъ былъ въ рукахъ возставшихъ. Елачичъ двинулся къ Вѣнѣ, Виндишгрецъ также послалъ туда войска, а центральный комитетъ демократическихъ ферейновъ, послѣ отклоненія мирныхъ переговоровъ удалившимся въ Ольмюцъ императоромъ, назначилъ главноначальствующимъ города бывшаго лейтенанта Мессенгаузера. Не смотря на подоспѣвшую помощь венгерцевъ, городъ 31 окт. сдался Виндишгрецу. Военные суды закончили усмиреніе города.

Послѣ подавленія возстанія въ зап. половинѣ имперіи, во главѣ министерства задачей котораго было возстановленіе монархіи (Стадіонъ, Бахъ, Краусъ, Брукъ, впоследствии Шмерлингъ), сталъ графъ Феликсъ Шварценбергъ; имп. Фердинандъ отрекся отъ престола въ пользу своего 18 лѣтняго племянника Франца Іосифа и послѣ распушенія созданнаго 7 марта 1849 г. въ Кремзирѣ рейхстага правительство опубликовало имперскую конституцію для всего государства, объединившую всѣ земли въ одно государство и въ частности отмѣнившую особое устройство Венгріи; подчиненіе послѣдней казалось обезнеченнымъ послѣ занятія Пешта Виндишгрецомъ въ янв. 1849 г. и побѣдъ Шлика близъ Капольны; но уже въ апрѣлѣ венгерцы, одержавъ рядъ побѣдъ надъ имперскими войсками, заставили ихъ отступить отъ Пешта, и 14 апр. венгерск. рейхстагъ провозгласилъ Венгрію со всѣми зависимыми отъ нея землями (сербское воеводство, Хорватія, Славонія) самостоятельнымъ государствомъ, а габсбургско-лотарингскую династію — лишенной венгерск. престола. Австрія обратилась за помощью для подавленія венгерск. революціи къ имп. Николаю I, и 13 авг. Гѣргей вынужденъ былъ безусловно сдать русскому генералу Ридигеру. Главы возстанія подверглись суровымъ наказаніямъ, Венгрія превращена въ простую коронную землю, съ превращеніемъ зависимыхъ отъ нея земель въ отдѣльныя провинціи. Въ тоже время удачно была окончена вновь объявленная Сардиніей война въ Италіи (побѣда Радецкаго при Новарѣ). Въ Германіи Австрія, поддерживаемая Россіей и мелкими государствами, достигла, несмотря на противодѣйствіе Пруссіи, возстановленія союзаго совѣта, въ которомъ Австрія получила первенствующее положеніе, въ качествѣ защитницы суверенитета мелкихъ государствъ. Успѣхи политики Шварценберга усилили влияніе придворной и военной партій, и въ Австріи возобновилось строго

реакціонное управленіе. Въ 1851 году учрежденъ, взаѣмнѣ народнаго представительства, рейхсратъ съ членами по назначенію и только совѣщательнымъ голосомъ; отвѣтственность министровъ, реформа правосудія, введшая судъ присяжныхъ и, наконецъ, конституція 4 марта 1849 г. были отмѣнены. Послѣ смерти Шварценберга, министры Бахъ и графъ Тунъ продолжали политику централизаціи и абсолютизма. Конкордатъ 18 авг. 1855 г. отдалъ въ руки духовенства народное образованіе, но среднее и высшее образованіе были реформированы, по образцу Германіи. Взаѣмнѣ политической и духовной свободы абсолютизмъ стремился къ улучшенію матеріальной культуры посредствомъ проведенія, при помощи иностранныхъ капиталовъ, желѣзныхъ дорогъ, организаціи кредита и коммерческаго образованія. Но и эти реформы оставались безплодными вслѣдствіе неудачной вѣдшей политики. Во время Крымской кампаніи Австрія своей двуличной и нерѣшительной политикой вызвала неудовольствие какъ имп. Николая, такъ и западныхъ державъ; занятіе Дунайскихъ княжествъ поглотило заемъ въ 500 (на самомъ дѣлѣ 611) мил. гульденовъ, а на Парижскомъ конгрессѣ Наполеонъ III и Кавуръ уже пришли къ соглашенію объ уничтоженіи австрійскаго господства въ Италіи. Въ 1859 году Австрія, потребовавъ отъ Сардиніи немедленнаго разоруженія, двинула свои войска въ Пиемонтъ, но оставалась въ бездѣйствіи, выжидая результата переговоровъ съ Наполеономъ, который тѣмъ временемъ перевелъ войска черезъ Альпы на помощь Сардиніи. Послѣ неудачныхъ для Австріи сраженій при Маджентѣ и Сольферино (4 и 24 іюня) имп. Францъ Іосифъ, по виллафранкскому миру съ Наполеономъ уступилъ Ломбардію, сохранивъ Венецію; въ мелкихъ итал. государствахъ народные плебисциты также признали господство Савойскаго дома. Неудачный исходъ войны и обнаружившіяся во время войны злоупотребленія даже высшей администраціи окончательно подорвали довѣріе народа къ господствовавшей системѣ правленія. Реакціонные министры были отставлены, совѣщательный рейхстагъ усиленъ 38 депутатами отъ сеймовъ, финансовая нужда дѣлала необходимымъ содѣйствіе народнаго представительства. Но единеніе между правительствомъ и рейхстагомъ не было достигнуто, рейхстагъ былъ распущенъ, и 20 окт. 1860 г. былъ изданъ манифестъ императора (октябрьскій дипломъ), устанавливавшій принципы новаго государства. Устройство на основѣ вѣдающихъ мѣстныхъ дѣла сеймовъ отдѣльныхъ земель, и общаго рейхсрата для общихъ дѣлъ, члены котораго частью назначались короной, частью выбирались сеймами; Венгрія обѣщано госуд. устройство, существовавшее до 1848 г. Высшее руководство административно-по-

литическими дѣлами вѣврялось одному имперскому министру (Голуховскому). Всеобщее недовольство этой конституціей и въ частности опасенія нѣмецкаго населенія, составившаго въ сеймахъ меньшинство въ сравненіи съ славянскимъ, вызвали 1860 г. отставку Голуховскаго и назначеніе главою министерства представителя нѣмецко-либеральной партіи Шмерлинга. Февральская конституція 1861 года, ограничивъ компетенцію сеймовъ, установила для дѣлъ всего государства ежегодно созываемый рейхсратъ изъ 2 камеръ: палаты господъ съ пожизненными и наслѣдственными назначаемыми короною членами, и палаты депутатовъ, 343 члена которой избирались сеймами.

Проведеніе новой конституціи встрѣтило сильное противодѣйствіе со стороны клерикаловъ, приверженцевъ абсолютизма, въ войскѣ и бюрократіи, со стороны славянскихъ народностей Богеміи, Галиціи и др. земель и особенно со стороны Венгріи, гдѣ населеніе отказывалось платить налоги и отбывать воинскую повинность. Въ открытомъ 1 мая 1861 г. рейхсратѣ Венгрія, Хорвація, Истрія и Венеція не были представлены вовсе, чехи и поляки были въ оппозиціи, и только нѣмецкая партія являлась опорой новой конституціи. Со смертью датскаго короля Фридриха VII въ нояб. 1863 г. вновь выдвинулся шлезвигъ-гольштинскій вопросъ, и Австрія въ союзѣ съ Пруссіей начала датскую войну, имѣвшую послѣдствіемъ уступку Шлезвигъ-Голштейна и Лауенбурга Австріи и Пруссіи (вѣнскій миръ 1864 г.).

Неуспѣхъ созданнаго Францомъ-Іосифомъ въ 1863 г. собранія князей (Fürstentag) въ Франкфуртѣ для реформирования союзаго германскаго устройства, въ связи съ недовольствомъ въ Венгріи и финансовыми несогласіями между правительствомъ и рейхсратомъ, вызвали отставку Шмерлинга и рѣшеніе правительства придти къ соглашенію съ Венгріей. Шмерлинга замѣнилъ графъ Белькреді, министра финансовъ Пленера — графъ Лариншъ, и манифестомъ 20 сент. 1865 г. засѣданія рейхсрата отсрочены, т.-е. приостановлено дѣйствіе февральской конституціи; въ декабрѣ венгерскій парламентъ былъ лично открытъ императоромъ, но переговоры были прерваны начавшейся войной съ Пруссіей, изъ-за шлезвигъ-гольштинскаго конфликта. Вслѣдствіе отказа Бисмарка дать Австріи территориальное вознагражденіе за уступку ея правъ на Шлезвигъ-Голштейнъ, Австрія передала рѣшеніе вопроса союзному совѣту, въ чемъ Пруссія усмотрѣла нарушеніе договоровъ. Война началась послѣ принятія союзнымъ совѣтомъ предложенія Австріи о мобилизаціи непрусскихъ союзныхъ корпусовъ (14 іюня 1866). Австрійскія войска одержали побѣды надъ союзными съ Пруссіей итальянцами при Кустоцѣ и въ морск. сраженіи при Лиссѣ, но не имѣли успѣха въ Богеміи, и послѣ пораженія при Кениг-

грецъ (3 іюля) Австрія вынуждена была подписать пражскій миръ (23 авг.), лишившій Австрію ея прежняго вліянія въ Германіи и Італіи.

Военныя неудачи еще усилили необходимость внутреннихъ реформъ. Министръ-президентъ Бейстъ (съ 7 февр. 1867 г.), по соглашенію съ назначеннымъ президентомъ отвѣтственнымъ венгерскаго министерства графомъ Аидраши и Деакомъ, выработалъ санкціонированное императоромъ и опубликованное въ февр. 1867 г. соглашение между Австріей и Венгріей. Все государство (съ 14 нояб. 1868 г. съ официалн. назв. Австро-Венгерской монархіей) было раздѣлено на австрійскую (Цислейтанія) и венгерскую половину (Транслейтанія), связанныя, кромѣ личности монарха, общеимперскими м-вами военнымъ, иностраннымъ дѣломъ и финансовъ, по скольку дѣло касается общеимперскаго бюджета. Соглашеніе о доляхъ участія въ общихъ расходахъ возобновляется каждые 10 лѣтъ. Это общее министерство отвѣтственно передъ „делегациями“, ежегодно избираемыми австрійск. рейхсратомъ и венгерск. рейхстагомъ. Соглашеніе завершилось коронаваніемъ Франца Іосифа королемъ Венгріи въ Пештѣ 8 іюня 1867 г.

Для цислейтанской половины имперіи созданный 22 мая 1867 г. рейхсратъ (министерство графа Таафе), утвердивъ соглашеніе съ Венгріей, выработалъ 4 основныхъ закона — объ общихъ правахъ гражданъ, о правахъ исполнительной власти, объ устройствѣ судебной власти и учрежденіи имперскаго суда (Reichsgericht); вмѣстѣ съ закономъ о народномъ представительствѣ, основанномъ на законѣ 26 февр. 1861 г., эти законы были санкціонированы императоромъ 21 дек. 1867 г.

Австро-венгерская монархія съ 1867 года. Въ австрійск. половинѣ имперіи новое такъ наз. докторское министерство 1 янв. 1868 г. (юристы Гискра, Гербстъ, Брестель, Гаснеръ, Пленеръ, Бергеръ, съ Карломъ Ауэршпергомъ, впоследствии Таафе во главѣ) предложило рейхсрату съ преобладающей нѣмецко-либеральной партіей три церковныхъ закона, регулировавшіе отношенія разныхъ религій на основѣ равноправія и передавшіе все народное образованіе въ руки свѣтской власти; законы были приняты и обнародованы, не смотря на протестъ папы Пія IX. Различные виды государств. долговъ сведены въ одинъ 5 проценти. долгъ; „делегация“ одобрили, далѣе, новый военный законъ на основѣ всеобщей воинской повинности съ 3 лѣтней дѣйствительной службой (800 т. чел. постоянного состава съ бюджетомъ въ 80 милл. гульд.). Славянскія народности, особенно чехи были недовольны господствомъ нѣмцевъ и послѣ декларацій 81 чешск. депутата богемскаго сейма о необходимости особаго госуд. устройства „земель чешской короны“ (Богеміи, Моравіи, Силезіи) правительство назначило генерала Колера военн. и гражд. губернато-

ромъ и объявило страну въ осадномъ положеніи (10 окт. 1868 г.); поляки требовали автономіи для Галиціи, словинцы-тоже; клерикальный тирольскій ландтагъ тоже противился новой конституціи. Въ средѣ кабинета возникли разногласія, министры Таафе, Потоцкій и Бергеръ вышли въ отставку и, послѣ кратковременнаго м-ва Гаснера, во главѣ правительства сталъ Потоцкій (апр. 1870 г.). Попытки примиренія съ чехами и поляками были неудачны, но м-ву удалось отмѣнить конкордаты, уже въ значительной мѣрѣ отмѣненный законами 1868 и 1869 г., чему содѣйствовали имперскій канцлеръ графъ Бейстъ. Рейхсратъ и сеймы были распущены, и при новыхъ выборахъ сеймы Галиціи, Истрии и Буковины избрали депутатовъ въ рейхсратъ, чехи-же по прежнему упорно отказывались и въ Богеміи были назначены прямыя выборы въ рейхсратъ, увеличившіе нѣмецко-либеральную партію на 24 голоса и доставившіе ей большинство въ рейхсратѣ. 25 апр. 1871 г. новое министерство, съ федерализмомъ графомъ Гогенвартомъ во главѣ, предложило рейхсрату законопроекты о предоставленіи сеймамъ права законодательной инициативы, автономіи Галиціи и — въ случаѣ согласія чеховъ — предоставленіи такой-же автономіи Богеміи. Законопроекты были отвергнуты рейхсратомъ, засѣданія котораго, послѣ утвержденія бюджета, были отсрочены на неопредѣленное время (10 іюня 1871). Новые выборы доставили правительству необходимое для измѣненія конституціи большинство $\frac{2}{3}$ голосовъ, рескриптъ императора 14 сент. 1871 г. богемскому сейму призналъ права королевства Богеміи, а комиссія рейхсрата выработала проектъ, предоставлявшій Богеміи такія-же права, какъ Венгріи, и превращавшій Австрію въ союзъ самостоятельныхъ государствъ, съ конгрессомъ делегатовъ и сенатомъ въ качествѣ общихъ учреждений. Проектъ былъ предложенъ на утвержденіе императору (ср. *Богемія, исторія*).

Этотъ проектъ встрѣтилъ противниковъ въ лицѣ Бейста, двухъ министровъ кабинета Гогенварта и венгерск. министра-президента графа Андраши, вскорѣ замѣнившаго Бейста въ качествѣ имперскаго министра ивостр. дѣлъ. Нѣмецко-либеральное м-во кн. Адольфа Ауэршперга (съ 25 нояб. 1871 г.) вновь распустило сеймы и, обезпечивъ себѣ большинство въ рейхсратѣ, провело въ 1873 г. новый избирательный законъ, установившій прямыя выборы депутатовъ рейхсрата и прекратившій так. образ. зависимость послѣдняго отъ сеймовъ; чехи во вновь избранный рейхсратъ депутатовъ не послали. Съ началомъ дѣятельности новаго министерства совпалъ послѣдовавшій за всемірной выставкой въ Вѣнѣ 1 мая 1873 г. финансовый кризисъ, затянувшійся затѣмъ до 1879 г. и имѣвшій послѣдствиемъ отказъ Австріи отъ системы свободной торговли, которой она

придерживалась до тѣхъ поръ (торгов. до-
говору съ Франціей и Германіей 1861 г.,
Англійей — 1866 г.). Въ янв. 1874 г. министер-
ство провело 3 церковныхъ закона, стояв-
шихъ въ связи съ отмѣной конкордата,
между прочимъ о законномъ признаніи мона-
стырскихъ общинъ; дважды потребованный
нижней палатой законъ о гражданскомъ
бракъ не былъ одобренъ палатой господъ.
Положеніе господствовавшей въ рейхсратѣ
нѣмецко-либеральной партіи, значительно
поколебленное прикосновенностью многихъ
членовъ партіи къ грюндерскимъ процес-
самъ во время кризиса, сдѣлалось еще бо-
лѣе затруднительнымъ съ обостреніемъ въ
1875 г., послѣ движеній въ Болгаріи и
Босніи, восточнаго кризиса, при ко-
торомъ правительству приходилось счита-
ться съ туркофильскимъ настроеніемъ
венгерцевъ, руссофобскимъ поляковъ и сла-
вянскими идеями чеховъ и южн. славянъ.
Андрани своей осторожной политикой и
объщаніемъ нейтралитета получили отъ
Россіи въ началѣ 1877 г. обѣщаніе, что
Австріи по окочаніи войны предоставлено
будетъ занять Боснію и Герцеговину, что
было подтверждено и на берлинскомъ кон-
грессѣ. При занятіи областей австрійск.
войскамъ подъ начальствомъ генерала Фи-
липовича пришлось поборотъ сопротивленіе
туземцевъ, Сераево было взято приступомъ.
Управленіе провинціями сосредоточено въ
имперскомъ министерствѣ финансовъ.

Связанные съ оккупацией жертвы и
расходы (до 62 милл.) вызвали неудоволь-
ствіе венгерцевъ и нѣмецко-либеральной
партіи, боявшейся усиленія славянскаго
элемента въ государствѣ. Венгерцы, од-
нако, по совѣту Тиссы, вотиrowали расходы
на оккупацию, вожди-же нѣмецкой партіи
Гербстъ и Гискра настойчиво продолжали
опозицію какъ въ рейхсратѣ, такъ и въ
делегацияхъ. Министерство Ауэршперга по-
теряло большинство въ палатѣ, Ауэршпергъ
и Унгеръ вышли въ отставку, и составле-
ніе новаго кабинета было поручено мини-
стру финансовъ Прегису (февр. 1879 г.), что
ему однако не удалось вслѣдствіе несогласій
среди самой нѣмецкой партіи и нена-
дежности ея вождя Гербста. Во главѣ ми-
нистерства сталъ Стремайръ, а портфель
внутр. дѣлъ отданъ графу Таафе; обѣща-
ніемъ разныхъ уступокъ удалось привлечь
чеховъ къ участию въ новыхъ выборахъ
(въ іюнѣ и іюль), давшихъ въ результатѣ
168 консервативныхъ депутатовъ (поляки,
чехи, клерикалы) противъ 145 нѣмецкихъ.
Министерство подало въ отставку, и во
главѣ новаго, коалиціоннаго, м-ва сталъ
графъ Таафе; выдающуюся роль въ этомъ
м-вѣ игралъ министръ финансовъ, пред-
ставитель польской партіи, Дунаевскій. Изъ
числа уступокъ правой, на которую м-во
опиралось, наиб. важной было распоряженіе
о языкахъ м-ра юстиціи отъ 19 апр. 1880 г.,
въ силу котораго въ Богеміи и Моравіи
правительство, учрежденія должны были
разрѣшать дѣла на томъ языкѣ, которымъ

говорили заинтересованныя лица. Во главѣ
м-ва юстиціи сталъ чехъ Пражакъ, прези-
дентомъ палаты избранъ полякъ Смолка,
въ палату господъ назначены 36 паровъ,
давшихъ большинство правой. Полякамъ
были обѣщаны разные матеріальныя вы-
годы (при желѣзнодорожн. постройкахъ и
т. п.), а также удержаніе ихъ господства
надъ русинами въ Галиціи. Законъ о язы-
кахъ былъ распространенъ на славянскіе
округа въ Штирѣи и на Силезію (29 апр. и
20 окт. 1882 г.), пражскій университетъ
раздѣленъ на чешскій и нѣмецкій и пр.
Въ качествѣ уступки клерикаламъ изданъ
законъ, по которому стоящій во главѣ
школы долженъ принадлежать къ религіи
большинства учащихся (1883 г.). Для при-
влечения на свою сторону низшихъ слоевъ
средняго сословія правительство издало два
новыхъ закона (1883 и 1885 г.) объ органи-
заціи ремеслъ, союзахъ ремесленниковъ и
проч.; избирательный цензъ (при выборахъ
въ рейхсратъ) пониженъ съ 10 до 5 гульде-
новъ, что оказалось болѣе всего на руку рас-
пространенному среди ремесленнаго класса
антисемитизму. Новые выборы 1885 г. до-
ставили нѣмецкой партіи еще меньшее число
депутатовъ (132), законъ о языкахъ 1880 г.
былъ пополненъ постановленіемъ, по ко-
торому верхніе земскіе суды (Oberlandge-
richte) Праги и Брюнна должны излагать
на чешскомъ языкѣ свои рѣшенія по дѣ-
ламъ, заявленнымъ на чешск. языкѣ, въ
кабинетѣ правая усилена полякомъ-клерика-
ломъ Залескимъ и приверженцемъ чеховъ
гр. Шенборномъ. Вліяніе клерикаловъ уси-
лилось съ внезапной смертью кронпринца
Рудольфа 30 янв. 1889 г. и вступленіемъ въ
права наследника престола брата импера-
тора эрцгерцога Карла Людвига; предло-
женный рейхсрату графомъ Лихтенштей-
номъ проектъ объ уменьшеніи срока обя-
зательнаго школьнаго обученія съ 8 до 6
лѣтъ, ограниченія числа предметовъ пре-
подаванія и предоставленія церкви равныхъ
съ государствомъ правъ въ надзорѣ за
школами вызвало протестъ не только со
стороны нѣмецко-либеральной партіи, фрак-
ціи которой объединились въ одну „нѣмец-
кую-лѣвую“, но и со стороны другихъ пар-
тій, въ томъ числѣ радикальныхъ младо-
чеховъ, отдѣлившихся отъ клерикально-
феодалной старо-чешской партіи, и повлекло
за собою перемѣну курса всей внутрен-
ней политики. Выборы 1889 г. въ богемскій
сеймъ (и 1890 г. въ Моравіи) доставили
младочехамъ такое огромное большинство,
что правительство, большинство котораго
въ рейхсратѣ сдѣлалось менѣе прочнымъ
вслѣдствіе несогласій между клерикалами
и поляками, изъ боязни значит. усиленія
радикальной агитаціи, сдѣлало нѣмцамъ
уступку, замѣнивъ Дунаевскаго Штейнба-
хомъ, послѣ того какъ 23 янв. 1891 г.
рейхсратъ былъ распущенъ. Тронная рѣчь
11 апр. 1891 г. также призывала всѣ умѣ-
ренныя партіи къ единенію въ борьбѣ съ
радикалами.

Въ экономическомъ отношеніи правительствъ стремилось къ упроченію государства. кредита, многія желѣзн. дороги перешли къ государству, тарифныя ставки значительно повышены. Венгрія тоже перешла отъ системы свободной торговли къ покровительственной политикѣ, причемъ вторичное повышение ввозныхъ пошлинъ въ 1887 г. и установленіе направленной противъ Румыніи пошлины на сельскохозяйств. продукты имѣло послѣдствіемъ потерю важнаго рынка на востокъ, безъ выгоды для венгерск. земледѣлія. Торговый балансъ оставался, однако, съ 1876 г. активнымъ, а съ введеніемъ налога на сахаръ и спиртъ, рядомъ съ огромнымъ обложеніемъ недвижимости, исчезли, съ 1889 г., дефициты изъ австрійск. бюджета. Постоянное увеличеніе налоговъ вызывалось увеличеніемъ расходовъ на армію, особенно послѣ заключенія графомъ Андраши и Бисмаркомъ оборонительнаго союза (7 окт. 1879 г.) на случай нападенія со стороны Россіи или поддерживаемой ею страны. Преемники Андраши, графъ Гаймерле (ум. 1881 г.) и графъ Кальноки поддерживали этотъ союзъ, къ которому въ 1881 г. примкнула и Італія (тройственный союзъ). Съ Сербіей, Болгаріей и Турціей въ 1883 г. былъ заключенъ договоръ о проведеніи желѣзн. дорогъ Вѣна - Константинополь и Вѣна - Салоники; съ Россіей отношенія стали болѣе дружественными послѣ свиданій имп. Александра III съ Францомъ-Іосифомъ въ Скерневицахъ (1884) и Кремзирѣ (1885), но послѣ избранія болгарскимъ княземъ принца Фердинанда Кобургскаго (1887 г.) и усиленія русск. вліянія въ Сербіи послѣ отреченія короля Милана (1889 г.), отношенія къ Россіи вновь ухудшились, и Австріи пришлось значительно увеличить траты на армію, вслѣдствіе увеличенія ея численнаго состава, введенія усовершенствованнаго оружія, бездымнаго пороха и пр.

Во всѣхъ этихъ расходахъ участвовала и Венгрія, торговый и таможенный союзъ съ которой возобновлялся въ 1877 и 1887 г. Въ Богеміи выборы 1891 г. совершенно лишили старо-чеховъ ихъ мандатовъ, радикально-національные младочехи перешли въ оппозицію, и графъ Таафе продолжалъ свою политику постояннаго балансированія между различными партіями, которымъ онъ дѣлалъ уступки, но не настолько значительныя, чтобъ онѣ могли вызвать совершенный разрывъ съ другими партіями. Въ качествѣ противовѣса нѣмецкой лѣвой, членъ которой графъ Куэнбургъ былъ сдѣланъ министромъ безъ портфеля, Таафе побудилъ Гогенварта соединить прежній клубъ центра съ словищами и чешскими федералами въ одну большую группу (клубъ Гогенварта). Членъ польской партіи Билинскій былъ назначенъ президентомъ главн. управленія государств. желѣзн. дорогъ, въ угоду нѣмецкимъ клерикаламъ былъ изданъ особый школьный законъ для Ти-

роля, для пріобрѣтенія нѣмецкихъ голосовъ славянофиль-намѣстникъ Крайны баронъ Винклеръ и министръ Пражакъ были отставлены, какъ и многіе члены высшей судебной магистратуры въ Моравіи, и т. п. По бюджету за 1891 г. доходы превысили расходы на 22 милл., и министръ финансовъ Штейнбахъ провелъ законъ о переходѣ къ золотой валютѣ и въ февр. 1892 г. — реформу прямого обложенія (прогрессивный подоходный налогъ), положившую конецъ свободѣ отъ обложенія крупныхъ капиталовъ. Въ то же время были заключены торговые договоры съ Германіей, Італіей, Бельгіей и Швейцаріей.

Къ концу того же года вновь обострилась борьба партій въ рейхсратѣ, выработанный гр. Таафе проектъ соглашенія не удовлетворилъ ни нѣмецкую лѣвую, ни федералистовъ-консерваторовъ, а предложенный правительствомъ пражскому сейму проектъ учрежденія окружныхъ судовъ (Kreisgericht) въ Траутенау и Шланфъ съ ограниченными по національности участками вызвалъ такую бурную оппозицію со стороны младочеховъ, что сеймъ былъ распущенъ, до разсмотрѣнія бюджета. Антидинастическія движенія среди младочешской молодежи 18 авг. и 12 сен. вызвали, по настоянію намѣстника графа Туна, объявленіе Праги въ осадномъ положеніи, съ отмѣною права собраній, свободы печати и присяжн. судовъ для простушковъ печати и проч. Но нѣмецкая партія въ Богеміи также не была довольна правительствомъ; послѣднее, не располагая болѣе большинствомъ въ рейхсратѣ, рѣшилось, по предложенію министра финансовъ Штейнбаха, воспользоваться происходящимъ въ странѣ социальнымъ движеніемъ въ ущербъ національному, и гр. Таафе предложилъ рейхсрату законопроектъ, значительно расширившій право участія въ выборахъ въ рейхсратъ, въ городскихъ и сельскихъ куріяхъ: но проектъ не былъ принятъ рейхсратомъ, и 29 окт. 1893 г. министерство подало въ отставку. Новое м-ство кн. Альфреда Виндишгреца, въ составъ котораго вошли представители всѣхъ партій, общало рейхсрату, подъ условіемъ временнаго примиренія національностей, заняться реформой избирательнаго права, а также реформой обложенія и судебной, но выработанный правительствомъ проектъ объ установленіи новой, пятой, избирательной куріи съ 43 депутатами и съ правомъ участія въ выборахъ всѣхъ, за немногими исключеніями, 24 лѣтнихъ гражданъ, встрѣтилъ среди коалиціонныхъ партій далеко не одинаковое и въ общемъ враждебное отношеніе. Требованіе словищовъ объ открытіи обѣщанной имъ словищской прогимназіи въ нѣмецк. городѣ Цилли вновь выдвинуло національныя распри, и несогласіями среди коалиціонныхъ партій воспользовались чехи и христіанско-соціалистскіе антисемиты, чтобъ отвергнуть предложенное правительствомъ

новое уголовное уложение, какъ и реформу обложенія. Неудовольствіе населенія правительствомъ доставило на городскихъ выборахъ 1895 г. въ Вѣнѣ и Зальцбургѣ побѣду антисемитамъ, а среди рабочихъ съ прежней силой продолжалось движеніе въ пользу всеобщаго избирательнаго права. Послѣ уступки правительства въ вопросѣ о гимназіи въ Цилли нѣмецкая партія отказалась отъ участія въ коалиціи, которая потерпѣла крушеніе, и въ іюнѣ 1895 г. м-во подало въ отставку. Послѣ кратковременнаго м-ва графа Кильмансега, во главѣ правительства сталъ графъ Бадени, бывший намѣстникъ Галиціи. Предложенный новымъ м-вомъ проектъ введенія пятой избирательной куріи съ всеобщимъ избират. правомъ былъ принятъ комиссіей рейхсрата въ 1896 г.

Въ тоже время еще при коалиціонномъ м-вѣ было приступлено, по соглашенію съ Венгріей, къ дальѣйшему урегулированію валюты, съ погашеніемъ банковыхъ билетовъ на 200 мил. гульд., и заключены торговые договоры съ Россіей (30 мая 1895 г.) и Румыніей на правахъ наиб. благопріятственной державы. 25 сент. 1896 г. былъ опубликованъ принятый парламентомъ новый избирательный законъ, установившій пятую избирательную курію на основѣ всеобщаго избирательнаго права съ 72 депутатами (число всѣхъ депутатовъ увеличено, так. обр., до 425); при обсужденіи налоговой реформы, именно прогрессивнаго подоходнаго налога, избирательный цензъ въ городахъ и сельскихъ общинахъ уменьшенъ съ 5 до 4 гульд.; обложеніе земельной собственности уменьшено и увеличены какъ вывозныя преіи, такъ и внутренней налогъ на сахаръ.

Въ иностранной политикѣ А.-В., какъ объяснилъ въ засѣданіяхъ делегаціи 1 іюня въ Пештѣ министръ иностр. дѣлъ гр. Голуховскій, продолжала поддерживать дружественныя отношенія со всѣми державами. Съ Болгаріей, не смотря на нѣкоторую натянутость отношеній послѣ обращенія въ православіе принца Бориса, былъ заключенъ торговый договоръ, а съ Венгріей возобновлены переговоры о новомъ финансовомъ соглашеніи. Въ томъ же 1896 году имѣла большой успѣхъ антисемитская агитація; антисемитъ Люгеръ, выбранный въ третій разъ вънскимъ бургомистромъ, былъ утвержденъ правительствомъ; антисемиты одержали также побѣду на выборахъ въ нижнеавстрійскій сеймъ.

Въ мартѣ 1897 г. первый разъ произведены выборы въ рейхсратъ по новому закону; нѣмецко-либеральная партія потеряла 25 мѣстъ, приобрѣли новые мѣста правительственные партіи — поляки (всего 65 мѣстъ), чехи (64) и феодально-клерикальная партія (95 депутатовъ). Чтобы привлечь на свою сторону чеховъ, гр. Бадени издалъ 4 апр. 1897 г. два распоряженія о языкахъ, обязавшія всѣхъ

должностныхъ лицъ Богеміи и Моравіи вести всѣ дѣла, по требованію сторонъ, какъ на нѣмецкомъ, такъ и на чешскомъ языкѣ. Требованіе нѣмцевъ о неотложномъ обсужденіи этихъ распоряженій было отклонено парламентомъ, послѣ чего нѣмецкая партія прибѣгла къ obstructiонизму, требуя длинныхъ поименныхъ голосованій по каждому вопросу, подавая безконечныя петиціи и проч. Заявленіе министра юстиціи гр. Глейспаха въ засѣданіи 7 мая, что obstructiонія несомнѣстима съ парламентской моралью, вызвало такой шумъ, что засѣданіе, продолжавшееся 9 часовъ, было прервано, а 2 іюня, послѣ 20 засѣданій, объявлена законченной сессія рейхсрата, успѣвшая только принять торговый договоръ съ Болгаріей. Въ августѣ Бадени, въ качествѣ уступки нѣмцамъ, предложилъ нѣмецкой, чешской, чешско-феодальной и крупной землевладѣльческой партіи богемскаго ландтага прислать делегатовъ въ Вѣну для обсуждения вопроса о раздѣленіи Богеміи на нѣмецкія, чешскіе и смѣшанные округа, въ зависимости отъ преобладающаго населенія, но предложеніе было отклонено нѣмцами, а по возобновленіи засѣданій рейхсрата они продолжали ту-же политику obstructiонизма, при чемъ оскорбленіе нѣмецк. депутатомъ Вольфомъ гр. Бадени вызвало дуэль, на которой Бадени былъ раненъ.

Въ концѣ сентября рейхсрату, при содѣйствіи крупныхъ землевладѣльцевъ и умѣренной фракціи нѣмецкой партіи, удалось произвести выборы въ делегаціи, но при обсужденіи бюджета нѣмецкая лѣвая вновь прибѣгла къ obstructiоніи, поставивъ между прочимъ, три предложенія о преданіи министерства суду. Большинство рѣшило тогда ввести кромѣ дневныхъ засѣданій для обсужденія предложенія о преданіи суду, еще вечернія засѣданія, посвященныя исключительно вопросу о соглашеніи съ Венгріей, срокъ котораго истекъ 1 янв. 1898 г. Въ первомъ же вечернемъ засѣданіи (28 окт.) нѣмецк. депутатъ отъ Брюнна Лехеръ произнесъ 12 часовую рѣчь, послѣ чего засѣданія были отсрочены до 4 ноября; въ этомъ засѣданіи нѣмецкая партія мѣшала дебатамъ шумомъ, свистомъ, пѣніемъ и проч., но утромъ 5 нояб. всетаки было рѣшено передать проектъ соглашенія въ бюджетную комиссію. 24 ноября чешскій депутатъ Дикъ внесъ предложеніе о томъ, чтобы всѣ нѣмецкія предложенія голосовались вмѣстѣ, при чемъ лишеніе президентомъ рейхсрата Абрагамовичемъ слова нѣмецкихъ депутатовъ вызвало шумъ, перешедшій затѣмъ въ драку. Бывшій министръ Фалькенгайнъ внесъ тогда принятое рейхсратомъ предложеніе о предоставленіи президенту рейхсрата права исключать нарушающихъ порядокъ депутатовъ на 3 дня, а съ согласія рейхсрата на 30 дней. Примѣненіе этого закона къ Вольфу и одному социалистскому депутату, при-

чемъ пришлось прибѣгнуть къ силѣ, вызвало въ рейхсратѣ свалку, перешедшую затѣмъ и за предѣлы рейхсрата. Особенно сильное броженіе замѣчалось среди студенчества и рабочихъ классовъ въ Вѣнѣ, гдѣ дѣло доходило до стычекъ съ войсками. Засѣданія рейхсрата были отсрочены, Бадени подалъ въ отставку, что вызвало безпорядки въ Прагѣ, и бывший министръ просвѣщенія ф. Гаутшъ составилъ новое министерство, отсрочилъ засѣдан. рейхсрата, законы о предварительномъ соглашеніи съ Венгріей и бюджетъ провелъ въвѣнскомъ путемъ, на основаніи § 14 конституціи.

5 марта 1898 г. были обнародованы два новыхъ распоряженія о языкахъ, нѣсколько смягчившія распоряженія Бадени въ пользу нѣмецкой партіи и объявившія ихъ временными, до урегулированія вопроса законодательнымъ путемъ. Въ тотъ же день министерство подало въ отставку; въ составъ новаго м-ва, съ графомъ Тунь-Гогенштейномъ во главѣ, вошелъ и представитель нѣмецкихъ крупныхъ землевладѣльцевъ Бернрейтеръ въ качествѣ министра торговли и младочехъ Кайцль, получившій портфель министра финансовъ. Нѣмецкая партія однако не отказалась отъ обструкціонизма; примиреніе съ правительствомъ всетаки не достигнуто. Завѣданія рейхсрата снова отсрочены на неопредѣленное время и страна управляется безъ парламента. Кромѣ этой внутрешней борьбы, 1899 г. для Австріи долженъ быть отмѣченъ 50 лѣтнимъ юбилеемъ имп. Франца Іосифа и убіеніемъ императрицы Елизаветы.

Во вѣншей политикѣ гр. Голуховскому удалось достигнуть соглашенія съ Россіей въ восточномъ вопросѣ, что встрѣтило сочувствіе и въ открывшихся въ ноябрѣ 1897 г. делегаціяхъ.

Литература. Общія сочиненія: Lichnowski, Geschichte des Hauses Habsburg bis zum Tod Kaiser Maximilians I (Вѣна 1836—44, 8 т.); Mailath, Geschichte des österreichischen Kaiserstaates (Гамб. 1834—50, 5 т.); Krones, Handbuch der Geschichte Österreichs (Берл. 1876—79, 5 т.); Huber, Geschichte Österreichs (Gota 1884—96, т. 1—5); idem, Österreichische Reichsgeschichte (Прага и Лейпц. 1895) Для новаго времени: v. Helfert, Geschichte Österreichs vom Ausgange des Wiener Oktoberaufstandes 1848 (Прага 1869—86, 6 т.); Rogge, Österreich von Vilagos bis zur Gegenwart (Лейпц. 1872—73, 3 т.); idem, Österreich seit der Katastrophe Hohenwart-Beust (тамъ-же 1879, 2 т.). Библиографич. изданія: Schmit Ritter v. Tavera, Bibliographie zur Geschichte des österreichischen Kaiserstaates (ч. 1, Вѣна 1858, 2 т.); Wurzbach, Biographisches Lexikon des Kaisertums Österreich (Вѣна 1857—92, 60 т.); изд. вѣнской академіей наукъ съ 1849 г. сборники историч. памятниковъ подъ назв. „Fontes rerum Austriacarum“ (до 1894 г.: 47 т.) и „Archiv für Kunde österreichischer Geschichtsquellen“, за-

тѣмъ „Archiv für österreichische Geschichte“ (Вѣна 1848—95, т. 1—82); „Mitteilungen des Instituts für österreichische Geschichtsforschung“ (Вѣна 1880, до сихъ поръ изд. 16 т.). По русски „Новѣйшая исторія Австріи“ (Вѣст. Евр. 1866) и соответственные отдѣлы въ курсахъ всеобщей и повѣйшей исторіи.

Австрокамфень (правый камфень C₁₀H₁₆), углеводородъ терпенаго ряда, получаемый изъ американскаго терпентинова масла, кипитъ при 156—157; вращаетъ плоскость поляризаціи вправо на 22°.

Австро-прусская война, война 1866 г между Австріей и союзными съ ней средне-нѣмецк. государствами съ одной стороны и Пруссіей и ея союзниками съ другой изъ-за гегемоніи въ Германіи. Ближайшимъ поводомъ къ войнѣ послужилъ Шлезвигъ-гольштинскій вопросъ, при чемъ предложеніе Австріи передать разрѣшеніе конфликта союзному совѣту было признано несогласнымъ съ уговорами Пруссіей, уже 8 апр. 1866 г. заключившей союзъ съ Италіей; послѣдняя обязалась начать войну съ Австріей, если война между послѣдней и Пруссіей начнется втеченіи трехъ мѣсяцевъ, за что ей была обѣщана Венеція. Официальное объявленіе войны послѣдовало 14—18 іюня и уже 16 іюня прусскія войска заняли Ганноверъ, Саксонію и Кургессенъ, не согласившіеся на соблюденіе нейтралитета и присоединеніе къ проектированному Пруссіей новому союзному устройству. Война велась затѣмъ одновременно въ Богеміи, Германіи и Италиі; австрійскими войсками въ Ит. командовалъ эрцгерц. Альбрехтъ; 270,000 чел. были выставлены въ Богеміи и Моравіи подъ командою Бенедекка, 120,000 армія осталась на зап. и югъ Германіи. Прусской арміей (300,000 чел.) командовалъ король Вильгельмъ I при начальникѣ генералы. штаба Мольтке, при чемъ первая армія подъ командою принца Фридриха Карла была въ Лужицѣ, вторая (лѣвое крыло) подъ командою кронпринца въ Силезіи, правое крыло (эльбская армія) въ Саксоніи подъ начальствомъ генерала Гервартъ фонъ Виттенфельда. Война уже сначала была неудачна для Австріи и уже 2 іюля Бенедекъ просилъ мира, но вскорѣ вновь собрался съ силами, и 3 іюля произошла рѣшительная битва при Кенигретцѣ, нанесшая Австрій окончательный ударъ. Австрія усиленно стала домогаться поддержки Наполеона и 4 іюля уступила ему Венецію, лишь 24 іюля вновь обезпеченную за Австріей подъявляя пораженія итальянцевъ при Кустоцѣ. Наполеонъ не могъ однако оказать Австрій должную помощь, а прусскія войска съ необыкновенной быстротой приближались къ Вѣнѣ и 14 іюля Вильгельмъ расположился съ своей главной квартирой въ Никольсбургѣ, въ 70 км. отъ Вѣны, подъ стѣнами которой прусская армія увеличилась до 660,000 чел. Морская побѣда Тегетгофа близъ Лиссы надъ итальянскимъ флотомъ (20 іюля) заставила

итальянцевъ вновь начать военныя дѣйствія противъ Венеціи, и въ этомъ критическомъ положеніи Австрія вынуждена была согласиться на заключеніе перемирія съ Пруссіей въ Никольсбургѣ, 22—27 июля. Перемиріе съ Италіей было заключено лишь 12 авг. въ Кормонѣ, послѣ занятія Чальдини, безъ сопротивленія, почти всей Венеціи, кромѣ крѣпостей. Продолжалась также война въ южной Германіи при чемъ прусскія войска подъ главнымъ начальствомъ генерала Фогель фонъ Фалькенштейна одержали рядъ побѣдъ надъ союзными съ Австріей нѣмецкими государствами (надъ ганноверскими войсками близъ Лангензальцы 29 июля, баварской арміей въ стычкахъ при Дернабахъ и Гюфельдѣ, надъ гессенскими войсками при Лауфахъ и др.).

27 июля былъ заключенъ прелиминарный миръ въ Никольсбургѣ между Австріей и Пруссіей, обязавшій Австрію санкціонировать прекращеніе германскаго союза, уступить Итали Венецію, а Пруссіи—свои права на Шлезвигъ-Гольштейнъ, уплатить 20 милл. тал. контрибуціи и признать новое устройство сѣв. Германіи (также и территориальныя измѣненія, кромѣ Саксоніи) которыя будутъ предложены Пруссіей. Подъ вліяніемъ посредничества Франціи сѣверные дистрикты Шлезвига, въ которыхъ населеніе пожелало-бы присоединенія къ Даніи, должны были быть уступлены этой послѣдней. Въ сѣв. Германіи Пруссія присоединила не только Шлезвигъ-Гольштейнъ, но и принявшія участіе въ войнѣ противъ Пруссіи Ганноверъ, Кургессенъ, Нассау и Франкфуртъ на М., а изъ остальныхъ сѣверо-германскихъ государствъ былъ образованъ единый сѣв.-германскій союзъ. Государства къ югу отъ Майна, въ силу никольсбургскаго мира, должны были образовать отдѣльный независимый союзъ, но въ то же время заключили оборонительный и наступательный союзъ съ Пруссіей, предоставивъ послѣдней командованіе ихъ войсками въ случаѣ войны. Баварія, Виртембергъ, Гессенъ Дармштадтъ, Ваденъ уплатили сверхъ того опредѣленную контрибуцію. Окончательный миръ съ Австріей былъ заключенъ въ Прагѣ 23 авг., съ Саксоніей 22 окт. и съ Италіей 1 окт. Гегемонія Пруссіи въ Германіи получила такимъ образомъ всеобщее признаніе и завершеніе.

Авсьенко, Вас. Григ., беллетристъ и критикъ, род. 1822, изъ дворянской семьи, получилъ образованіе на историко-филологич. кievск. унив. Окончивъ курсъ въ 1862 г., А. въ продолженіе полугода (съ осени 1863 г.) читалъ въ званіи приватъ-доцента курсъ новой исторіи. 1864—66 А. принималъ участіе въ газетѣ „Кіевлянинъ“, затѣмъ центромъ литературной дѣятельности А. является „Русскій Вѣстникъ“ гдѣ былъ помѣщенъ рядъ критич. статей А. (въ 1873—74 г.) о всѣхъ выдающихся литературныхъ явленіяхъ, а также его романы: „Изъ-за благъ земныхъ“ (1872, 2 изд. 1889), „Млечный путь“ (1875), „Скрежетъ зубной“

(1878), „Злой духъ“ (1881 г., 2 изд. 1890). Статьи А., какъ и его романы, были проникнуты отрицательнымъ отношеніемъ къ прогрессивному направленію петербургской журналистики, съ своей стороны оппозившейся къ А. неблагосклонно. Въ 1883 г. А. взялъ въ аренду газету „С.-Петербург. вѣдом.“, которую издавалъ, проводя тѣ же взгляды, въ продолженіе нѣсколькихъ лѣтъ (до 1895 г.).

Автентическая каденція, см. *каденціи*.

Автентическіе лады, см. *церковные лады*.

Автентическій, подлинный, вполнѣ достоверный. Въ правѣ А. толкованіемъ закона наз. толкованіе, сдѣланное самимъ законодателемъ (см. *законъ*). *Authentica*, первоначальный, основной законъ, въ противоположность позднѣйшимъ его измѣненіямъ, переводамъ и пр. *Authentica collatio* (*Authenticum, liber authenticarum*), дословный латинскій переводъ юстиниановыхъ новеллъ (*Corpus juris*), считался въ средніе вѣка оффиціальнымъ, въ противоположность передающему больше смысла подлинника переводу константинопольскаго профес. Юлиана. А. называется также и толкованіе литературнаго, ученаго или художественнаго произведенія, сдѣланное авторомъ этого произведенія.

Автоаллогамія, см. *гетеромезогаміа*.

Автобіографія, собственное жизнеописаніе; см. *біографія*.

Автогамія, самоопыленіе (о растеніяхъ).

Автогены, (греч. самородные), тѣ горныя породы, которыя образовались на мѣстѣ ихъ нынѣшняго находенія, въ отличіе отъ аллогеновъ, образовавшихся не на мѣстахъ ихъ нынѣшняго находенія.

Автогиновъ, см. *гипнозъ*.

Автографизмъ, введенное Менэ (*Mesnet*) названіе болѣзненнаго явленія у слабонервныхъ или истеричныхъ индивидуумовъ, заключающагося въ рельефномъ выступленіи на кожѣ пациента словъ или знаковъ, написанныхъ на ней тупымъ орудіемъ и замѣтныхъ часто въ теченіи 6—8 часовъ; встрѣчается и у лошадей. Часто явленіе не сопровождается никакимъ общимъ расстройствомъ. Возможно, что оно сыграло извѣстную роль въ эпохи судебныхъ процессовъ надъ вѣдъмами, также въ исторіи стигматизированныхъ (см.). Менэ сводитъ это явленіе на рефлексъ, вызывающій продолжительное измѣненіе въ вазомоторныхъ нервахъ.

Автографическій телеграфъ, см. *телеграфъ*.

Автографія (греч.), способъ дешеваго и быстрого воспроизведенія въ значит. количествѣ чертежей и рукописей. Послѣднія помощью литографскихъ чернилъ съ примѣсью жира наносятся на автографическую, т. е. пропитанную составомъ изъ гуммигута и крахмала бумагу, которую кладутъ на литографскій камень или цинковый листъ, смачивающъ съ оборотной стороны азотной

кислотой и подвергаютъ дѣйствию пресси. Чертежъ проявляется на камнѣ (или на листѣ) и выгравливается обычнымъ способомъ. А. примѣняется для изготовленія плановъ, дешевыхъ иллюстрацій, преискураторъ, циркуляровъ и др. Другой способъ А. заключается въ переводѣ чертежа или рукописи на желатинную массу, см. *гектографъ*.

Автографъ, собственноручная надпись, письмо, рукопись. Въ первое время книгопечатанія А. означалъ также первое изданіе книги, выпущенной подъ наблюдениемъ автора. А., какъ приборъ, см. *гектографъ*.

Автодафе, см. *Ауто-дафе*.

Автодигестія (*αὐτός* — самъ и *digestio* — перевариваніе), самоперевариваніе. Подъ этимъ названіемъ понимаютъ обыкновенно явленіе размягченія и перевариванія стѣнокъ желудка дѣйствіемъ желудочнаго сока. Явленіе это происходитъ при наличности двухъ условій: 1) разрушенія эпителиальнаго покрова желудка и 2) прекращенія циркуляціи крови.

Послѣдствіемъ автодигестіи можетъ быть или язва желудка или же прободеніе его въ брюшную или плевральную (черезъ діафрагму) полости.

Автодидактъ (греч. „самоучка“), человекъ, безъ спеціальнаго, школьнаго обученія, собственными усиліями достигшій извѣстной степени познаній въ какомъ нибудь искусствѣ или наукѣ. Блистательный примѣръ А. изъ историч. лицъ новаго времени, представляетъ Веніаминъ Франклинъ, а также Ж. Ж. Руссо; въ Россіи — Петръ Великій, Посошковъ, Бѣлинскій, Кольцовъ, Никитинъ (поэтъ) и др.

Автокефальный (по греч. какъ бы „самъ себѣ голова“), самостоятельный, не подчиненный другому; употребляется въ примѣненіи къ церквамъ православнымъ, не подчиненнымъ вселенскому патриарху. Таковы церкви всероссійская, сербская, босногерцеговинская, черногорская и др.

Автокинетическій (*αὐτός* — самъ и *κίνησις* — производящій движеніе), напр., акты движенія животнаго, происходящіе путемъ субъективнаго раздраженія, а не обусловленныя какимъ нибудь чуждымъ для самаго двигательнаго аппарата внѣшнимъ измѣненіемъ. Сюда относятъ импульсивныя движенія новорожденныхъ, всѣ собственно произвольныя и инстинктивныя, не рефлекторныя движенія. Противоположность имъ составляютъ аллокинетическія движенія.

Автолавъ, котель съ герметически закрывающейся крышкой для варки пищи при повышенномъ давленіи и соотвѣтственно повышенной температурѣ, что ускоряетъ процессъ ея изготовленія. Крышка привинчивается болтами и гайками и снабжена клапаномъ, предохраняющимъ отъ взрыва, и краномъ для выпуска пара передъ открытіемъ горшка. Въ домашнемъ обиходѣ А. доставляетъ экономію во времени и горючемъ матеріалѣ и даетъ возможность готовить болѣе вкусныя и богатыя

экстрактомъ блюда. При употребленіи А. необходимо имѣть въ виду отсутствіе испаренія и, составляя блюда, значительно уменьшать обыкновенно употребляемую порцію воды. Въ техникѣ А. примѣняется для извлеченія различныхъ растворимыхъ въ водѣ веществъ, требующихъ высокой температуры и давленія, а также и тогда когда требуется вызвать химическіе процессы, происходящіе только подъ высокимъ давленіемъ и при повышенной температурѣ. А. часто снабжается мѣшалкою.

Автократовъ, Серафимъ Петровъ, сынъ священника, род. въ 1833, ум. въ 1881 г., воспитывался въ спб. духовной академіи. По выходѣ изъ духовнаго вѣдомства, былъ посланъ въ 1862 г. за границу для приготовленія къ профессорскому званію. Слушалъ въ Германіи Вундта, Лотце, Фехнера, Целлера. Написалъ „Учебникъ психологіи“, изд. въ 1865 г. и перевелъ книгу Гобза „Левіаѳагъ“, напечатанную въ 1868 г.

Автоликъ, 1) въ греч. мифол. сынъ Эрмія, дѣдъ (по матери) Одиссея, обиталъ на Парнасѣ и извѣстенъ, какъ воръ и лгунъ; укралъ, между прочимъ, у царя Аминтора знам. кожаный шлемъ, которымъ позже овладѣлъ Меріонъ. А. научилъ Евраклл. искусству борьбы и принималъ участіе въ походѣ аргонавтовъ.

2) древне-греч. математикъ изъ Эоліи (ок. 300 г. до Р. Х.), авторъ двухъ старѣйшихъ изъ сохранившихся греч. соч. математич. содержанія: 1) о движущихся сферахъ и 2) о восходѣ и заходѣ свѣтилъ. Изд. Hultsch (Лейпцигъ 1885).

Автоматическая стрѣльба. Стрѣльба на морѣ представляетъ большія затрудненія. Въ прежнія времена нанесеніе вреда противнику обуславливалось огромнымъ числомъ гладкоствольныхъ орудій, сферическіе снаряды которыхъ давали правильные рикошеты, и все же приходилось стрѣлять съ близкихъ разстояній. Но, по мѣрѣ увеличенія скорости судовъ, одѣтыхъ броней и улучшенія артиллерійскихъ орудій, приходилось отыскивать средства къ улучшенію стрѣльбы. Однако, никакія механическія и гальваническія приспособленія не приводили къ желанной цѣли главнымъ образомъ потому, что между отдачей приказанія стрѣлять и вылетомъ снаряда изъ орудія проходило извѣстное время, въ продолженіи котораго могли измѣниться многія условія, что неблагоприятно вліяло на результаты выстрѣловъ. Стала очевидной необходимость особыхъ приборовъ для опредѣленія момента стрѣльбы, при чемъ были соображены не только качка, ходъ судна, циркуляція его на поворотахъ, но даже незначительное время, протекающее между воспламененіемъ трубки и вылетомъ снаряда. Подобные приборы были проектированы А. П. Давыдовымъ, названымъ свою систему автомат. стрѣльбой въ брошюрѣ, изданной въ 1871 г. По этому способу выстрѣлъ происходитъ автоматически въ моментъ, когда ось орудія попадаетъ

въ плоскость стрѣльбы и даетъ съ горизонтомъ уголъ, соотвѣтственный извѣстн. разстоянію. Въ турецкую войну 1877—78 гг. система Давыдова примѣнялась на нѣкоторыхъ судахъ Черноморскаго флота; тогда выяснилась необходимость кое-какихъ измѣненій, хотя цѣлесообразность принципа была установлена. Вслѣдъ за Давыдовымъ тѣмъ-же вопросомъ занялись и другіе изобрѣтатели; такъ въ 1875 г. Бессемеръ въ Англии, а въ 1879 Верри въ Америкѣ выступили со своими приборами, которые, по мнѣнію русскихъ свѣдущихъ людей, уступаютъ таковымъ же Давыдова.

Автоматическіе акты, физиологическія явленія, происходящія въ организмѣ какъ бы сами по себѣ, независимо отъ внѣшнихъ причинъ, дѣйствующихъ на окончанія чувствительныхъ нервовъ, и воли. Рядъ явлений, относившихся прежде къ А. а., какъ движенія сердца, дыхательныя движенія, извѣстная степень физиологическаго напряженія (тонусъ) мускулатуры тѣла и т. д. все больше теряютъ право называться автоматическими, и рефлекторная ихъ сущность становится все яснѣе. Теперь выяснено, что нѣтъ такого автоматическаго процесса, который не подчинялся бы или не могъ бытъ вызванъ рефлексомъ или волей. Но названіе „автоматическій“ все же довольно характерно для тѣхъ процессовъ въ организмѣ, которые происходятъ при такихъ неулловимо малыхъ раздраженіяхъ чисто рефлекторнаго характера или которые наступаютъ черезъ такой большой промежутокъ времени послѣ раздраженія, что для наблюдателя эта причинная связь совершенно теряется. Но и волевые и рефлекторные акты легко могутъ принять характеръ автоматическихъ, если они часто были повторяемы организмомъ, если они являются заученными, привычными. — Къ явленіямъ наиболѣе носящимъ характеръ автоматическихъ, относятся автоматическое письмо (см.) и движенія загнипнотизированныхъ.

Автоматическіе узлы, скопленія нервныхъ клѣтокъ, обусловливающихъ, черезъ посредство соотвѣтствующ. нервовъ, автоматическую дѣятельность нѣкоторыхъ органовъ. А. у. бываютъ помѣщены или въ центральной нервной системѣ (см. *автоматическіе центры*) или въ управляемыхъ ими органахъ; въ послѣднемъ случаѣ дѣятельность ихъ не зависитъ отъ нервныхъ центровъ. Наиб. изучены А. у., заложенные въ сердцѣ лягушки, которое, благодаря ихъ присутствію, даже вырѣзанное изъ тѣла продолжаетъ биться иногда болѣе сутокъ. Перевязка, отдѣляющая одинъ изъ этихъ узловъ (Ремаковскій) отъ сердца, тотчасъ останавливаетъ биченія послѣдняго. Ср. Tiegerstedt, Physiologie des Kreislaufes, Leipzig 1893 г.; Догель, И., Сравнит. анатомія, физиологія и фармакологія сердца, Казань 1895 г.

Автоматическіе центры, такъ называются предполагаемые въ центральной и

периферической нервной системѣ центры, которые при посредствѣ исходящихъ изъ нихъ нервныхъ стволонъ завѣдуютъ автоматическою дѣятельностью периферическихъ органовъ, особенно же мускулатурою. Для сердца, напр., автоматическіе центры совмѣщаются вмѣстѣ съ нервными узлами, заложеными въ самомъ веществѣ сердца, и подчиняютъ ихъ вліянію главнаго центра „гипотетическаго“, находящагося въ центральной нервной системѣ. Съ разработкою вопроса о рефлексахъ автоматическимъ центрамъ придаютъ все меньше значенія и самостоятельность ихъ становится сомнительнѣе. Рефлексы съ периферіи, разнообразныя механическіе и химическіе процессы въ самихъ органахъ суть главные моменты, которымъ подчиняется автоматическая дѣятельность нашихъ органовъ.

Автоматическій (греч.), „изъ себя самого“, не связанный съ внѣшней побудительной причиной, чисто механическій, въ противоположность всему, являющемуся результатомъ сознанія. Въ физиологіи А. назыв. мускульныя движенія, совершающіяся въ противоположность волевымъ и рефлекторнымъ, безъ участія воли и какаго-либо внѣшняго раздраженія: биченіе сердца, дыханіе и др.

Автоматическій сигнальный боекъ, см. *бакенъ*.

Автоматическій телеграфъ, см. *телеграфъ*.

Автоматическое возбужденіе, свойство нервныхъ центровъ давать импульсы периферическимъ органамъ по собственной своей инициативѣ, независимо отъ какаго-либо внѣшняго вліянія. Эти автоматическія возбужденія могутъ быть продолжительны, т. е. существовать безъ перерыва (тоническая автоматія или тонусъ, напр., мышечный, сосудистый), или же они носятъ перемежающійся характеръ, совершаясь въ опредѣленномъ ритмѣ (ритмическая автоматія, напр., ритмическія сокращенія сердца).

Автоматическое письмо, подъ этимъ названіемъ понимаютъ обыкновенно слѣдующее явленіе: если загнипнотизированному субъекту дать въ руки перо или карандашъ и попросить его написать отвѣтъ на любой предложенный вопросъ, отвлекая въ то же время его вниманіе постороннимъ разговоромъ и заставляя его такимъ образомъ не слѣдить за тѣмъ, что онъ пишетъ, то отвѣтъ тѣмъ не менѣе будетъ въ большинствѣ случаевъ совершенно правильнымъ, вполне соотвѣтствующимъ дѣятельности. Замѣчательно при этомъ то, что написавшій не имѣетъ никакого представленія ни о содержаніи написаннаго, ни о томъ, что онъ, вообще, писалъ.

Автоматъ, типографскій станокъ, весьма простаго устройства, не требующій почти никакого присмотра за правильностью и точностью исполненія. Листы бумаги — все равно сухіе или смоченные — подкладываются автоматически и печатаются чер-

ной или цвѣтной краской, при чемъ ведется и точный счетъ имъ. Быстрота работы такая-же какъ на обыкновенн. типогр. машинахъ. А. приспособленъ для печатанія лишь съ одной стороны.

Автоматъ (греч.), механизмъ, приводимый въ движеніе дѣйствіемъ скрытой внутри его силы (пружины, груза и др.), напр., часы, музыкальные приборы, планетарій и т. п., въ болѣе узкомъ смыслѣ — приборъ, помощью внутренняго механизма подражающій дѣйствіямъ живыхъ существъ, чловѣка или животныхъ, часто похожихъ на нихъ и внѣшнимъ видомъ. Изобрѣтеніе А. относится къ глубокой древности. Альбертъ В. изготовилъ А., который открывалъ дверь и кланялся посетителямъ. Регiomontanъ летающую муху и орла, который ударами крыльевъ и киваніемъ головы привѣтствовалъ имп. Максимилиана при его вступленіи въ Нюренбергъ. Ко времени изобрѣтенія карманныхъ часовъ Петромъ Генлейномъ (1500) относится изобрѣтеніе безчисленныхъ А., подражавшихъ разнообразнымъ чловѣческимъ движеніямъ, самодвижущихся повозокъ, Страсбургскихъ часовъ съ двѣнадцатию апостолами и т. п. Прославился также своими А. въ концѣ XVIII в. австріецъ Кемпелекъ. Въ техникѣ А. называютъ также конденсационныя горшки.

Въ новѣйшее время изобрѣтены приборы, автоматически производящіе математическія вычисления — ариемографы, интеграторы и др. „Автоматическій продавецъ“, изобрѣтенный Эверитомъ (въ Лондонѣ), выбрасываетъ изъ себя разные предметы (шоколадъ, сигары, газеты, почт. марки и пр.) взаимѣнъ бросаемой въ него монеты. Видоизмѣненіе его служить для автоматическаго отвѣщиванія.

Автомедонъ, возница Ахилла; въ юмористической рѣчи употребляется для шутовскаго обозначенія кучеровъ.

Автомобили (механические экипажи; механическія повозки, самоходныя экипажи, самодвижущіяся коляски). Всѣ до сихъ поръ извѣстныя А. могутъ быть раздѣлены на 2 главныхъ группы: въ одной — двигательной силой является паръ или газъ, а въ другой — электричество. Попытки къ постройкѣ паровой коляски также стары, какъ и само примѣненіе пара въ качествѣ двигательной силы вообще. Еще въ 1785 г. такая коляска была построена Мурдохомъ (см. *локомобили*). Локомотивы, приспособленные къ движенію по обыкновеннымъ дорогамъ, употреблялись уже американскими переселенцами для перевозки тяжелыхъ фургоновъ. Въ Америкѣ же паровыя телѣги нервѣдко употребляются при разработкѣ лѣсовъ для вывоза бревенъ. Попытки пускать локомотивы по шоссеымъ дорогамъ были и въ Россіи; въ 1872 г. въ Стрѣльнѣ, на дачѣ Суворова-Рымникскаго, испытывался „сухопутный локомотивъ“, привезенный изъ Шотландіи. Но всѣ эти попытки успѣха не имѣли, вслѣдствіе несовершенства конструкцій паровыхъ ма-

шинъ того времени; по и до сихъ поръ не вполне удалось удовлетворительно рѣшить вопросъ о примѣненіи механическихъ двигателей къ перемѣщенію экипажей по обыкновеннымъ дорогамъ.

На Парижской всемирной выставкѣ 1878 г. обратилъ на себя всеобщее вниманіе А. системы Болле, приводимый въ движеніе паровой машиной съ паровымъ котломъ обыкновенной конструкціи. А. этотъ отличался рациональной конструкціей отдѣльныхъ частей машины и цѣлесообразнымъ устройствомъ механизма для передачи движенія отъ двигателя къ колесамъ, маневрированіе экипажемъ совершалось весьма легко, какъ въ смыслѣ измѣненія скорости и останова, такъ и въ смыслѣ измѣненія направленія движенія. За машиной и паровымъ котломъ ухаживалъ только одинъ чловѣкъ. Скорость движенія А. составляла на обыкновенномъ шоссе ок. 25 км. въ часъ. Тотъ же Болле экспонировалъ еще „викторію“, въ которой паровая машина помѣщалась въ задней части экипажа; при такомъ устройствѣ путь не заслонялся машиной, но за то понадобился, кромѣ кучера, еще одинъ машинистъ. Стоимость такого А. была опредѣлена въ 10—15,000 франковъ.

Между новѣйшими А. съ паровой тягой пользуются особенною извѣстностью паровыя коляски системы Серполле (Serpollet), отличающіяся особымъ устройствомъ паропроизводителя. Передача движенія отъ двигателя къ задней оси экипажа совершается при помощи галлевскихъ цѣпей; паровой котель вмѣстѣ съ помѣщеніемъ для кокса и воды размѣщаются надъ заднею осью экипажа. Котель Серполле состоитъ изъ системы стальныхъ, толстостѣнныхъ трубъ U—образнаго поперечнаго сѣченія, внутренней полукруглый каналъ которыхъ имѣетъ отъ 2 до 6 мм. ширины. Трубы расположены другъ надъ другомъ въ нѣсколькихъ горизонтальныхъ рядахъ и такъ соединены между собою, что образуютъ родъ сплюснутаго змѣвика. По мѣрѣ работы, т. е. расхода пара, двигатель самъ накачиваетъ въ сильно раскаленный змѣвикъ маленькія порціи воды, обращающейся тотчасъ въ паръ съ упругостію, доходящей иногда до 30 атмосферъ. Регуляторъ паровой машины дѣйствуетъ на трехъ-ходовой кранъ, благодаря которому или вся вода, нагнетаемая насосомъ, поступаетъ въ котель, или же большая или меньшая часть ея направляется обратно въ водяной бакъ. Для пусканія машины въ ходъ вода накачивается ручнымъ насосомъ. Быстрое теченіе воды и пара по трубамъ препятствуетъ осажденію въ нихъ накипи. Главная выгода генератора системы Серполле заключается въ томъ, что производимый имъ паръ тутъ же потребляется и съ прекращеніемъ потребления, прекращается и производство пара. Поэтому не требуется никакого особаго наблюденія машиниста относительно питанія и состоянія уровня воды въ котлѣ. При остановкѣ машины излишній паръ от-

Автомобили.

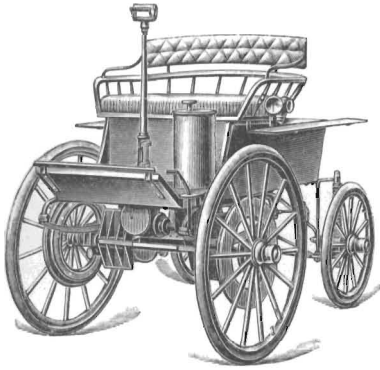

4. Электробать системы „Morris и Salom“



6. Электрич. купэ фирмы „Electric Carriage and Wagon Co.“

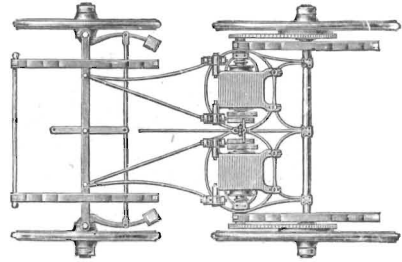
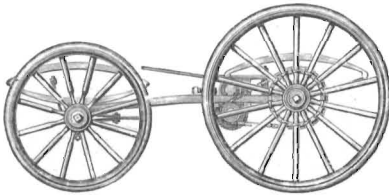

7. Повозочный стаягъ и 8. расположеиіе движущаго механизма коляски фирмы „American Vehicle Co.“

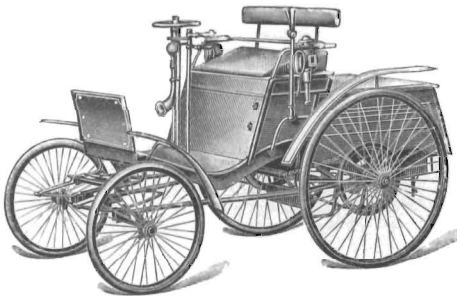

1. Самодвижущійся велосипедъ системы „Benz“

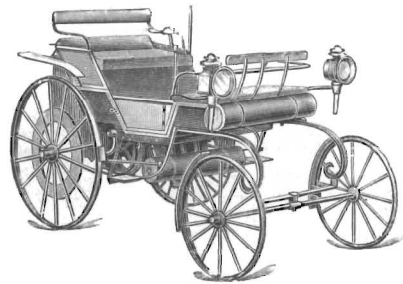

3. Дрожки съ Демлеровскимъ двигателемъ.

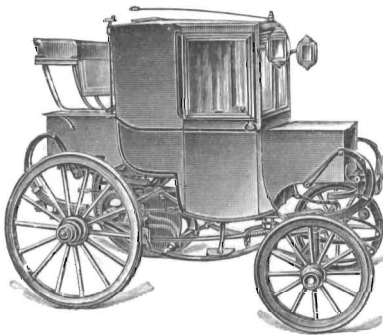

5. Купэ системы „Daimler“.

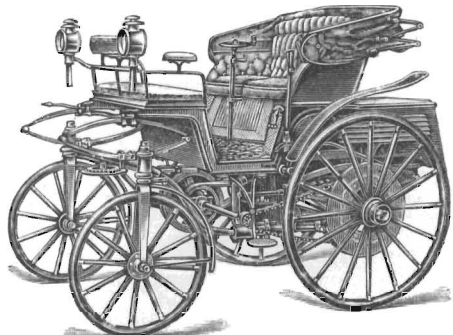

Автомобиль системы Lutzmann'a.

водится чрез особый клапанъ, такъ что котелъ этотъ можетъ считаться вполне безопаснымъ.

Въ 1897 г. редакция Лондонскаго технич. журнала „Engineer“ назначила нѣсколько премій за лучшіе А. Въ этомъ состязаніи фирма Liquid Fuel Engineering Co. представила паровой омнибусъ съ трубчатымъ котломъ, отапливаемымъ керосиномъ. Ок. $\frac{2}{3}$ вмѣстимости омнибуса можно было отвести для пассажировъ и поклажи. Подъ поломъ повозки помѣщены двѣ весьма компактныхъ, горизонтальныхъ паровыхъ машины системы Тандемъ - Компаундъ. Совершая 625 оборотовъ въ минуту, машины развиваютъ ок. 12 индикаторныхъ лошадиныхъ силъ, при давленіи 250 англ. фунтовъ. Передача движенія отъ двигателей къ экипажу устроена такъ, что $8\frac{1}{2}$ оборотовъ вала машины соотвѣтствуютъ одному обороту колесъ экипажа. Подъ козлами, находящимися въ передней части омнибуса, помѣщаются два горизонтальныхъ, поршневыхъ, питательныхъ насоса (одинъ запасной), приводимыхъ въ дѣйствіе колѣнчатымъ валомъ. Въ томъ же ящикѣ находится еще паровой инжекторъ двойнаго дѣйствія для питанія котла во время выпуска пара. Котелъ съ мѣднымъ паровымъ колпакомъ расположенъ позади козелъ. Означенный паровой омнибусъ, да еще А. съ электрической тягой, получили почетные отзывы. Отъ выдѣленія дыма при движеніи, составляющаго крупный недостатокъ паровыхъ А., свободны А., приводимые въ движеніе перегрѣтой водою, сжатымъ воздухомъ или газами. Уже въ 1850 г. Андро (Andraud) пользовался для этой цѣли сжатымъ воздухомъ, но попытка его успѣха не имѣла. Вскорѣ затѣмъ Julienney удалось значительно увеличить давленіе воздуха въ аппаратѣ помощью усовершенствованнаго воздушнаго насоса; но за всѣмъ тѣмъ сжатый воздухъ оказался мало пригоднымъ для А., въ особенности на большихъ переѣздахъ, несмотря даже на предварительное его подогрѣваніе. Вопросомъ о примѣненіи керосиновыхъ и бензиновыхъ паровъ въ качествѣ двигательной силы для А. сталъ заниматься впервые Бенцъ (Benz) въ Мангеймѣ. Уже на Мюнхенской выставкѣ 1888 г. онъ экспонировалъ А. съ керосиновымъ двигателемъ. Новѣйшій его А. (самодвижущійся велосипедъ Бенца, табл., фиг. 1) приводится въ движеніе одноцилиндровымъ бензиновымъ двигателемъ (бензиновые пары съ воздухомъ), и можетъ вмѣстѣ отъ 2 до 8 пассажировъ. Этотъ моторъ имѣетъ обыкновенный четырехтактный ходъ газовыхъ двигателей, т. е. на четыре хода рабочаго поршня два полныхъ оборота кривошипа, только одинъ изъ нихъ приноситъ полезную механическую работу; остальные три — служатъ для новаго заряда цилиндра. Газообразователь или вапоризаторъ двигателя весьма просто устроенъ, такъ какъ бензинъ испаряется въ достаточномъ количествѣ уже при обыкновенной температурѣ.

Воздушный клапанъ, помѣщенный въ трубу, соединяющей газообразователь съ рабочимъ цилиндромъ, позволяетъ регулировать притокъ воздуха такъ, чтобы бензиновые пары и воздухъ находились въ смѣси въ определенномъ отношеніи другъ къ другу.

Кучеръ управляетъ ручкой воздушнаго клапана, сидя на козлахъ; цилиндръ снабженъ холодильникомъ. Зажиганіе взрывчатой смѣси внутри цилиндра производится электрической искрой отъ индукціонной катушки Румкорфа, получающей электрическій токъ отъ аккумулятора. Пере-

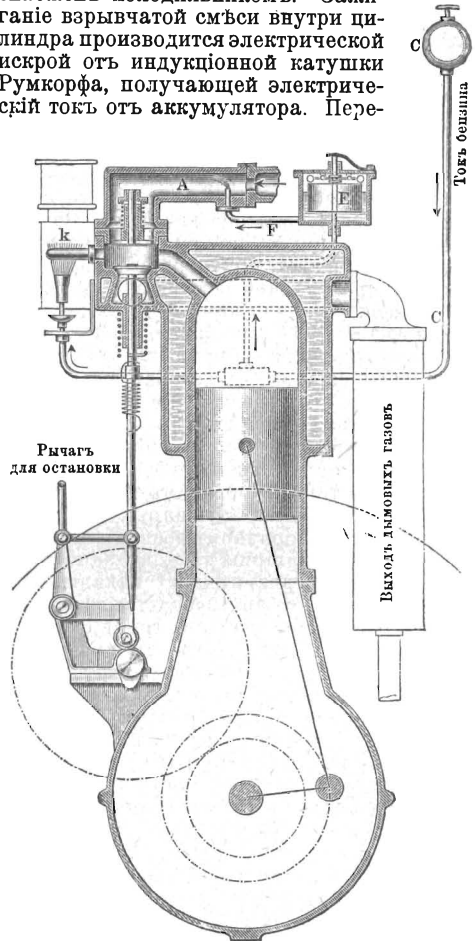

дача движенія отъ двигателя къ заднимъ колесамъ экипажа совершается при помощи ремней и галлевскихъ цѣпей. Подобнымъ же образомъ конструированъ А., патентованный Ф. Луцманомъ въ Дессау (табл., фиг. 2). Двигательной силой въ этомъ А. служитъ керосиновый дестиллятъ удѣльнаго вѣса 0,7. Для зажиганія смѣси служитъ аккумуляторъ съ индукціонной катушкой Румкорфа. Скорость хода экипажа можетъ быть доведена до 25 км. въ часъ; онъ преодолеваетъ подъемы въ 12°. Весьма большимъ распространениемъ пользуются во Франціи экипажи общества Демлеровскихъ двигателей въ Капштагѣ (табл., фиг. 3), приводимые въ движеніе бензиномъ удѣльнаго вѣса

0,68—0,70. Помѣщающійся въ резервуарѣ *C* (см. рис. въ текстѣ) бензинъ подводится къ газообразователю *A* и къ запальнымъ камерамъ, помощью трубъ *c*; въ резервуарѣ же *C* бензинъ или прямо наливается или качивается изъ запаснаго резервуара ручнымъ насосомъ. Взрывчатая смѣсь образуется слѣдующимъ образомъ: при опусканіи поршня всасываются въ газообразователь одновременно воздухъ и жидкій бензинъ; послѣдній, превращаясь въ паръ, приходитъ въ тѣсное соприкосновеніе съ воздухомъ и хорошо съ нимъ смѣшивается, и затѣмъ готовая смѣсь входитъ въ рабочій цилиндръ. Клапанъ съ поплавкомъ *E* поддерживаетъ постоянно бензинъ въ открытой трубѣ *F*, ведущей бензинъ въ газообразователь, на одномъ уровнѣ, чѣмъ достигается равновѣрное всасываніе жидкости. Затѣмъ завершается циклъ работы четырехтактной машины, причемъ при первомъ опусканіи поршня происходитъ всасываніе взрывчатой смѣси, которая сжимается при первомъ подъемѣ поршня. При крайнемъ положеніи поршня означенная смѣсь проникаетъ въ запальный платиновый стаканчикъ *K*, поддерживаемый въ раскаленномъ состояніи горѣлкой, питаемой парами же бензина, причемъ происходитъ взрывъ; поршень опускается опять внизъ, и валъ машины приводится такимъ образомъ въ движеніе. Дымовые газы выходятъ наружу по выводной трубѣ при вторичномъ возвратѣ поршня. Для пусканія машины въ ходъ запальный стаканчикъ предварительно накаливается до красна, на что употребляется нѣсколько минутъ. Закрывъ кранъ въ трубѣ *c*, питающей цилиндръ бензиномъ, машину останавливаютъ. Цилиндръ окруженъ рубашкой, по которой циркулируетъ охлаждающая вода. Экипажу можно сообщить 4 различныхъ скорости (отъ 5 до 25 км. въ часъ) посредствомъ передаточнаго механизма, устроеннаго соответственнымъ образомъ. Передача силы въ этихъ экипажахъ производится безшумно.

А. съ двигателемъ въ $1\frac{1}{2}$ лошадиныхъ силы можетъ легко перемѣщаться по улицамъ съ подъемами меньшими 10—12°. Двумѣстный экипажъ покоится на 4 рессорахъ; каждое изъ переднихъ колесъ имѣетъ особеннымъ образомъ устроенную вращающуюся ось и соединено съ управляющимъ рычагомъ такимъ образомъ, что колеса остаются между собою постоянно параллельными. Деревянные колеса изъ американскаго орѣха снабжены стальными шинами и втулками. Рама также стальная. Двигатель спрятанъ въ козлахъ, дверцы которыхъ позволяютъ его осматривать въ случаѣ надобности. Пусканіе двигателя въ ходъ продолжается 3—4 минуты, затѣмъ необходимо отъ времени до времени слѣдить за состояніемъ смазочнаго масла въ масляныхъ и воды въ холодильникѣ. Скорость экипажа на хорошей, шоссейной дорогѣ можетъ быть доведена до 22 км. въ часъ. На каждые 18—20 км. пути расходуется 1 литръ бен-

зина. При работѣ бензиномъ съ удѣльн. вѣсомъ 0,68—0,70 не замѣчается ни выдѣленія дыма, ни запаха, и машина не засоряется. Экипажъ можетъ захватить съ собою запасъ бензина на 10—12 часовъ ѣзды. Осенью 1896 г. организовано было состязаніе паровыхъ и бензиновыхъ *A*. на пути между Парижемъ и Марселемъ и обратно (1700 км.), въ которомъ принимали участіе 3 паровыхъ *A*. и 29 бензиновыхъ; призъ получилъ *A*. съ вертикальнымъ бензиновымъ двигателемъ (средн. скорость — 25,5 км. въ часъ). Сидѣвшіе въ экипажахъ эксперты чувствовали по дорогѣ неприятный запахъ бензиновыхъ паровъ.

Въ 1881 г. Raiffard впервые дѣлалъ опыты примѣненія электрической энергіи къ движенію экипажей, пользуясь для этой цѣли аккумуляторами; почти въ то же самое время построенъ былъ въ Парижѣ Trouvé трициклъ, приводимый въ движеніе небольшимъ электро-моторомъ, получавшимъ токъ отъ 6 аккумуляторовъ системы Planté. Годъ спустя появился въ Лондонѣ электрич. трициклъ Auston'a для одной персоны, построенный Electrical Power-Storage Co, скоро вышедшій изъ употребленія. Magnus Volk и Park построили въ 1887 г. въ Brighton'с трехколесный двухмѣстный докартъ съ моторомъ системы Immisch въ 400 уатъ, питаемымъ 16 аккумуляторами. Та же фирма построила въ 1888 г. для турецкаго султана четырехколесный докартъ съ 24 аккумуляторами той же системы, вѣсомъ въ 350 кгм. и динамо-машиной въ 1000—1200 уатъ. Скорость хода экипажа регулировалась измѣненіемъ величины сопротивленія, вводимаго въ цѣпь. Первая электрич. дрожжи устроены 1892 г. фирмой „Société pour la transmission de la force par l'électricité“ въ Парижѣ. 48 аккумуляторовъ системы Laurent Cely (480 kg.) питали электромоторъ въ 2200 уатъ. Заднія колеса приводились въ движеніе двойной передачей (зубчатыми колесами и цѣпями). Скорость движенія *A*. зависѣла отъ способа взаимнаго соединенія элементовъ, раздѣленныхъ на 4 группы. При максимальной скорости въ 14 км. въ часъ можно было проѣхать 35 км., не прибѣгая къ новому заряденію аккумуляторовъ. Pouchain построилъ въ 1894 г. въ Argentieres электрической фэатонъ вѣсомъ въ 1270 кг. на 3 или 4 пассаж., съ батареей изъ 54 элементовъ системы Dujardin, расположенныхъ въ 6 рядахъ. Скорость движенія *A*. регулировалась взаимнымъ соединеніемъ рядовъ элементовъ въ томъ или другомъ порядкѣ. Моторомъ служила динамо-машина системы Rechniewski въ 200 уатъ. Въ томъ же году появился электрической фэатонъ Jeantand съ резиновыми шинами, съ нецѣпной осью и управляющимъ рычагомъ, вѣсомъ, безъ пассажировъ, 1,200 kg.; динамо-машину питали 21 аккумуляторъ системы Fulmen, вѣсомъ 20 kg. каждый. Передача движенія отъ вала двигателя къ заднимъ колесамъ *A*. совершалась помощью зубчатого зацѣпленія и нецѣпн. оси. При макси-

мальной скорости въ 20 kg. въ часъ А. могъ проѣхать только 30 км. безъ новаго заряда. Въ то же самое время америк. фирма Moris и Salom выпустила въ продажу въ Филадельфи подобнаго рода А. подъ названіемъ электробатовъ (табл., фиг. 4). Такой электробатъ получилъ первый призъ на состязаніи въ Чикаго 1895 г. Всѣ колеса деревянныя съ пневматическими резиновыми шинами и шаровыми подшипниками. Пвозка вѣсила безъ пассажировъ только 750 kg., 48 аккумуляторовъ системы Electric Storage Battery Co. (въ четырехъ ящикахъ по 12 элементовъ въ каждомъ) питають 2 электромотора системы Lundell, по 1100 уатъ каждый. Передача совершается непосредственно зубчатымъ зацѣпленіемъ. При наибол. скорости 32 км. въ часъ, онъ можетъ проѣхать 45 км. безъ новаго заряженія аккумуляторовъ. Та же фирма выпустила въ продажу и повозки для товарнаго движенія, снабженныя рамами изъ стальныхъ трубъ, металлическими колесами и пневматич. шинами. Премированный въ 1896 г. двухколесный электрич. докартъ фирмы Riker Electric Motor Co. въ Нью-Йоркѣ, снабженъ рамой изъ стальныхъ трубъ, колесами съ проволочными спицами по образцу велосипедныхъ, шаровыми подшипниками и резиновыми пневматич. шинами. Онъ вѣситъ 815 kg. и расходуетъ энергію 32 аккумуляторовъ, развивающихъ 25 амперовъ въ 4 часа. Управляющій механизмъ съ недвижимымъ рычагомъ находится спереди; заднія ведущія колеса приводятся въ движеніе двумя динамомашинами системы Riker, развивающими вмѣстѣ 4400 уатъ. Экипажъ можетъ развить скорость до 40 км. въ часъ и проѣхать 46 км. при одномъ зарядѣ. На фиг. 5 табл. изображено электрич. купе Darraga, выставленное въ Парижѣ въ Palais de l'Industrie. У электрич. купе, изображенн. на рис. 6 табл., ведущія колеса находятся спереди; общій вѣсъ А. 1130 kg., изъ коихъ 400 kg. вѣсятъ 44 аккумулятора, питающихъ двѣ динамомашинны системы Lundell, по 1100 уатъ каждая. Диаметръ ббльшихъ колесъ 1,08 m.; меньшихъ 0,8; они снабжены пневматич. резиновыми шинами и спицами, по образцу велосипедныхъ. Экипажъ можетъ развить скорость въ 8, 16 и 24 км. въ часъ, смотря по тому, въ какомъ порядкѣ соединены между собою аккумуляторы и моторы. Каждые 30—40 км. приходится вновь заряжать аккумуляторы. На фиг. 7 и 8 табл. показаны электрич. экипажи фирмы American Vehicle Co. въ Чикаго. Въ самое послѣднее время Comp. Générale des Voitures въ Парижѣ замѣнила, въ видъ опыта, 500 изъ своихъ дрожжекъ электрическими А. Въ Англіи съ 1896 г. движеніе электрич. А. разрѣшено, какъ въ городскомъ, такъ и пригородномъ сообщеніяхъ. По статистич. даннымъ британскаго м-ва торговли акціонерный капиталъ, вложенный въ 1896 г. въ предпріятія по производству А. разныхъ системъ, составлялъ ок. 107.040,000 шиллинг. Электрич. А. съ ихъ

безшумнымъ ходомъ весьма пригодны для уличнаго сообщенія въ городахъ, гдѣ имъ приходится дѣлать сравнительно небольшие концы. Для движенія же по шоссеинымъ дорогамъ, при ббльшихъ пробѣгахъ, они должны уступить мѣсто бензиновымъ А., болѣе удобнымъ, въ смыслѣ питанія бензиномъ. Въ Америкѣ были произведены, въ самое послѣднее время, удачныя опыты движенія электрич. вагоновъ по шоссе, безъ рельсовъ, съ примѣненіемъ проводовъ системы Trolley, которыми пользовались до сихъ поръ при электрич. желѣзныхъ дорогахъ съ воздушными проводами.

Слѣдуетъ отмѣтить, что теперешнія пашни дороги, разсчитанныя на движеніе обыкновенныхъ экипажей, сильно портятся при перемѣщеніи по нимъ весьма тяжелыхъ А., къ которымъ предъявляются сравнительно ббльшія требованія въ смыслѣ скорости движенія. Кромѣ того А. при небрежномъ и неумѣломъ съ ними обращеніи, во время ѣзды, представляютъ болѣе опасности, чѣмъ экипажи съ животной тягой, такъ какъ они слѣпо повинуются своему управляющему механизму, не взирая ни на какія опасности, тогда какъ живой двигатель, какъ извѣстно по опыту, инстинктивно участвуетъ въ управленіи экипажемъ, останавливаясь, когда дальнѣйшее движеніе невозможно. Но, съ другой стороны, автомобильная техника такъ подвинулась впередъ за послѣднее время, что вскорѣ, безъ сомнѣнія, послѣдуютъ дальнѣйшія улучшения въ управляющемъ и тормазныхъ приспособленіяхъ А., и тогда удастся преодолѣть указанныя выше затрудненія. „La Locomotion automobile“ (Paris 1894). The autocar (London 1895); Farman, Les automobiles (Paris 1896); о примѣненіи А. къ перевозкѣ пассажировъ и тяжестей, А. Таненбаума (Спб. 1898 г.); механик. экипажи во Франціи, П. Энгельмейера (Технич. Сборн. и Вѣстн. промышленности 1895 г. №№ 4 6).

Автомобиль, см. *Шинель*.

Автоморфъ, см. *Идиоморфъ*.

Автономія (греч.), право общественнаго союза издавать постановленія для регулированія своихъ внутреннихъ отношеній, имѣющія обязательную силу для членовъ союза и не идущія въ разрѣзъ съ законодательнымъ правомъ государственной власти. А. особенно распространена была въ средніе вѣка, когда государственная власть была слабо развита, и принципъ централизаціи еще не былъ послѣдовательно проведенъ въ сферѣ законодательства; тогда А. пользовались территоріальные владѣльцы, общины, дехи, въ особенности города. Въ настоящее время только мѣстные союзы (община, земство, городъ), пользуются правомъ А., основаннымъ на опредѣленіяхъ законодательной власти (см. *самоуправленіе*). Въ международномъ правѣ автономнымъ государствомъ наз. зависящее государство, которое, входя въ составъ другого государства, пользуется законодательной властью въ сферѣ своихъ

собственныхъ дѣлъ, поскольку этого не дѣлаетъ то государство, отъ котораго оно зависитъ (примѣръ: Болгарія). — А. пользуется также церковью во всемъ, что касается ея внутреннихъ отношеній (напр., богослуженіе), причѣмъ не исключается высшій контроль со стороны государственной власти. Наконецъ, постановленія парламентовъ, касающіяся порядка обсуждения въ нихъ законопроектовъ, имѣютъ характеръ автономныхъ. Въ этикѣ А. обозначаетъ самостоятельность нравственныхъ законовъ, особенно по отношенію къ религиознымъ вѣрованіямъ.

Автономный тарифъ, см. *торговые договоры*.

Автопластика (*αὐτός* — самъ и *πλάσσειν* — образовывать) оперативный методъ, имѣющій цѣлью возмѣстить потерю вещества тканями, принадлежащими тому же самому субъекту. Отличается А. отъ пересадки кожи путемъ прививокъ тѣмъ, что выкроенные лоскуты остаются во всегда или временно въ связи со своею областью при посредствѣ мостика, сосуды котораго и питаютъ лоскутъ до приживленія его на новомъ мѣстѣ. Суть операции заключается въ выборѣ подходящаго участка кожи для „лоскута“ (часть, предназначенная для покрытія дефекта), отдѣленія лоскута отъ при- и подлежащихъ тканей, освѣженія (окровавленія) краевъ дефекта и сшиванія ихъ съ краями лоскута. По мѣсту выкраиванія лоскута различаютъ три главныхъ метода автопластики: 1) индійскій способъ, самый старый — лоскутъ берется въ непосредственномъ со- сѣдствѣ и перекручивается въ сторону дефекта, 2) французскій — лоскутъ, взятый въ непосредственномъ со- сѣдствѣ, не перекручивается, а просто растягивается надъ дефектомъ и 3) — лоскутъ выкраивается изъ отдаленной части тѣла, которая приближается къ дефекту, напр., для покрытія дефекта носа лоскутъ берется съ предплечія, и рука прибинтовывается къ головѣ.

А. отличается отъ гетероластики, при которой лоскутъ берется или отъ другого индивидуума или же отъ животнаго другого вида.

Автоластическая остеопластика, оперативный методъ выполненія дефекта кости пересадкою костнаго лоскута, взятаго изъ со- сѣднихъ или отдаленныхъ отъ мѣста дефекта частей того же самаго индивидуума, которому долженъ быть восстановленъ дефектъ.

Автосія, самонаблюденіе, самопознаніе; на мистическомъ языкѣ А. равнозначительна лицезрѣнію божества; въ медицинѣ — самочувствіе больного. Автопсихическій — основанный на самонаблюденіи.

Авторитетъ, 1) въ историческомъ смыслѣ А. (auctoritas) въ древнемъ Римѣ власть сената въ отличіе отъ власти другихъ органовъ управления, носившей особыя наименованія для cadaго (majestas, imperium, potestas).

2) въ обыкновенной литературной и разговорной рѣчи подъ А. разумѣютъ признаніе за данною личностью такой компетенности, что ея мнѣнія признаются за истинныя безъ предъявленія доказательства и безъ критики.

3) въ социологическомъ смыслѣ А. есть всякое общественное явленіе, подчиняющее своему руководству дѣйствіе и мнѣніе б. или м. значительной группы людей. А. является организующимъ и дисциплинирующимъ началомъ и съ этой стороны содѣйствующимъ общественному развитію, но съ другой стороны тотъ же А., лишая подчиненныя и руководимыя группы самостоятельности и инициативы, представляется въ случаѣ переразвитія явленіемъ, пороку деморализующимъ руководимое населеніе, и въ такомъ случаѣ ведетъ къ общественному упадку. Съ дифференцированіемъ общественной жизни дифференцируется и явленіе А. Возникаетъ А. духовный, политическій, экономическій и каждый отливается въ особое общественное новообразование (духовная іерархія, правительство, капиталъ). А., какъ и всякое общественное явленіе, предоставленное самому себѣ, склоненъ къ переразвитію; отсюда постоянное соперничество между А. разнаго рода.

Авторское право (отвлеченная собственность), въ широкомъ смыслѣ исключительное право автора на размноженіе и опубликованіе произведенія, составляющаго продуктъ его духовнаго творчества въ области литературы, науки, искусства и техники. Въ тѣсномъ смыслѣ подъ А. п. разумѣютъ право на произведенія литературныя, художественныя и музыкальныя, а промышленныя изобрѣтенія, фабричныя рисунки и модели составляютъ предметъ т. н. промышленныхъ правъ, см. *патентъ* и *привилегія*. Юридическая природа А. п. является спорной въ наукѣ. Изъ старыхъ юристовъ одни выводили А. п. изъ права собственности на рукопись, тогда какъ другіе создали особое понятіе „отвлеченной или духовной“ собственности, разумѣя подъ нею право собственности на продуктъ духовнаго творчества. Въ настоящее время одни считаютъ А. п. особаго рода имущественнымъ правомъ; другіе, выдвигая на первый планъ экономическую сторону института, держатся того взгляда, что законъ, запрещающій воспроизведеніе чужого труда и предоставляющаю автору право на вознагражденіе въ случаѣ противозаконнаго повторенія его труда, защищаетъ не право лица, а его интересъ. Къ теоріи „умственной собственности“ примыкаетъ воззрѣніе, по которому А. п. есть право личное. Наше законодательство (Св. зак. т. X, ч. I, ст. 420, приложение) считаетъ А. п. особымъ видомъ права собственности и различаетъ собственность литературную.

Исторія А. п. — институтъ новый, неизвѣстный ни римскому, ни средневѣковому праву. Возникновеніе его относится къ

эпохъ изобрѣтенія книгопечатанія, когда легкость размноженія чужихъ произведеній вызвала необходимость законодательной защиты авторскихъ интересовъ. Эта защита выразилась прежде всего въ „привилегіяхъ“, выдаваемыхъ издателямъ и писателямъ. Въ XVIII и нач. XIX в. литерат. собственность охраняется уже общимъ и равнымъ для всѣхъ закономъ, но подъ нею разумѣется не столько право автора, сколько право издателя. Въ Англіи этотъ новый порядокъ узаконенъ парламентскимъ актомъ 1710 г., во Франціи законами 1791 и 1793 гг., въ Пруссіи Земскимъ Уложеніемъ (Landrecht'омъ) 1794 г. Въ настоящее же время право автора признается основнымъ, а издателя производнымъ. Русское законодательство начало съ предоставленія привилегій исключительно издательства опредѣленнымъ юридическимъ лицамъ (Академіи Наукъ, Коммиссіи народныхъ училищъ). А. п. частныхъ лицъ опредѣлено впервые цenz. уст. 1828 г. и закономъ 8 янв. 1830 г. Оба узаконенія, вмѣстѣ съ положеніемъ о собств. художественной, изд. 1 янв. 1846 г., и съ положеніемъ о собств. музыкальной отъ 9 янв. 1845 г., послужили основаніемъ нынѣ дѣйствующей системы гарантій для авторскаго труда.

Объектомъ А. п. служитъ произведеніе, какъ продуктъ духовнаго творчества, облеченный во внѣшнюю форму. А. п. обуславливается слѣд. качествами произведенія: 1) Оно должно принадлежать къ области литературы и искусства, имѣя цѣлью распространеніе знаній или эстетическое наслажденіе, чѣмъ и отличается отъ простыхъ фабричныхъ или ремесленныхъ издѣлій, удовлетворяющихъ матеріальн. потребностямъ человека. 2) Оно должно представлять мѣнновую цѣнность, не предназнач. для безвозмезднаго обществ. пользованія; поэтому законы, правительств. распоряженія, международн. трактаты, судебные приговоры не суть объекты А. п. 3) Оно должно быть плодомъ творчества, носить на себѣ печать индивидуальности автора. Произведеніе не должно быть вполнѣ оригинальнымъ, но авторъ долженъ вложить въ свое твореніе нѣчто собственное, хотя бы это собственное заключалось только въ группировкѣ заимствованныхъ матеріаловъ. Поэтому отчетъ о засѣданіяхъ суда, ученыхъ обществъ, земствъ и т. п., метеорологич. бюллетени, прейсъ-курранты и пр. не могутъ быть объектами А. п. Съ другой стороны, новая обработка чужого произведенія или дополненіе его комментаріями, равно какъ сборники чужихъ статей, словари, таблицы, адр.-календари, переводы на другіе языки считаются самостоят. произведеніями. Различаются слѣд. объекты А. п.: а) Произв. литературныя, т. е. выраженныя въ словесной формѣ (устно или письменно), такъ что они могутъ быть воспроизведены при помощи печатныхъ знаковъ. Таковы: книги, статьи въ журналахъ, литературныя (но не частныя) письма, профессорскія

лекціи, рѣчи, рефераты, проповѣди. б) Произв. музыкальныя. И здѣсь обработка чужого произвед. и соединеніе нѣсколькихъ произведеній въ одно цѣлое разсматривается, какъ самостоятельный трудъ. в) Произв. художественныя, т. е. произв. живописи, валянія и зодчества. Объектомъ А. п. являются здѣсь не только вполнѣ оригинальн. произведенія, но и копія, сдѣланныя средствами не того искусства, какъ оригиналь (напр., переводъ картинъ въ статуи). По нашему закону художникъ для обезпеченія своего авторскаго права можетъ предъявить свое произведеніе у нотаріуса, а затѣмъ, на основаніи полученнаго отъ нотаріуса удостовѣренія, извѣстить Академію Художествъ, которая публикуетъ о томъ въ Вѣдомостяхъ. Значеніе этой процедуры — облегченіе доказыванія въ случаѣ спора.

Субъектомъ А. п. является авторъ, какъ творецъ произведенія, составляющаго плодъ его собственной умственной дѣятельности. А. п. не пользуется поэтому ни помощникъ, ни заказчикъ. Исключеніе составляютъ, по нашему закону, художеств. произв.: право собственности на работы, произведенныя художникомъ по заказу, принадлежитъ заказчику. Авторами могутъ быть лица какъ физическія, такъ и юридическія (ученыя общества, состоящія при академіяхъ, университетахъ и др. учебн. заведеніяхъ). А. п. присваивается у насъ также первымъ издателямъ народныхъ пѣсенъ, пословицъ, сказокъ и т. п. Издатель пріобрѣтаетъ А. п. только тогда, когда онъ составляетъ единое цѣлое изъ работъ нѣсколькихъ лицъ; послѣднія въ этомъ случаѣ также сохраняютъ за собою право на свои произведенія. Личность автора опредѣляется помѣщеніемъ имени на его произведеніи. Произведеніе, выпущенное подъ псевдонимомъ или анонимно, съ точки зрѣнія нашего закона оказывается беззащитнымъ, пока авторъ не раскроетъ своего имени. Относительно произвед. литературныхъ и художеств. законъ не дѣлаетъ различія между русск. подданными и иностранцами; онъ защищаетъ, несмотря на національность автора, всякое произведеніе, изданное въ Россіи. Иначе относит. музыкальн. произведеній: законъ охраняетъ всякое произвед. композитора русскаго или иностраннаго, пребывающаго въ Россіи, хотя бы оно издано было за границей.

По содержанію А. п. состоитъ въ исключит. правѣ автора на опубликованіе, размноженіе и распространеніе своего труда. 1) Опубликованіе. Сюда относится не только изданіе книги, но и публичное исполненіе музыкальн. и драматич. сочиненій, а также помѣщеніе художественныхъ произвед. на выставкѣ. 2) Размноженіе. По отношенію къ литерат. и музыкальн. произвед. авторъ имѣетъ: а) исключит. право воспроизведенія своего труда всякими механическими средствами (особенно

путем печати). Однако дозволяются заимствования из чужого произведения с педагогической целью (хрестоматии), случайное перепечатывание в каком-либо издании статьи, размером не больше одного печатного листа, заимствования в видѣ цитатъ изъ чужого сочиненія, съ тѣмъ однако, чтобы выписки обнимали въ совокупности не больше $\frac{1}{3}$ цитируемой книги (содержащей въ себѣ больше одного печ. листа) и чтобы текста самого сочинителя было вдвое больше противъ ссылокъ изъ одной какой-либо книги. Заимствование изъ чужого музыкальнаго произведенія признается позволительнымъ только тогда, когда уклоненія отъ идеи или формы оригинала такъ значительны и многочисленны, что такое произвед. можно почитать сочиненіемъ новымъ. б) Право перевода на др. языки сочиненія, напечатаннаго въ Россіи, нашимъ закономъ объявляется свободнымъ. Исключеніе составляютъ книги, для которыхъ необходимы были особые ученые изысканія, если авторъ о желаніи своемъ перевести эту книгу объявилъ при изданіи оригинала, а самый переводъ сдѣлалъ до истечения 2 лѣтъ со времени получения билета изъ цензуры. в) Что касается художеств. собственности, то копированіе чужихъ произв. и заимствование изъ нихъ воспрещается въ томъ лишь случаѣ, если оно дѣлается для денежныхъ выгодъ и при томъ если повтореніе сдѣлано средствами того же или однороднаго искусства. 3) Распространеніе. Распространеніе экземпляровъ чужого произв. для денежной выгоды безъ разрѣшенія автора есть нарушеніе А. п.; то же нужно сказать о публичномъ исполненіи чужого драматич. произвед., а также музыкальнаго, если оно не издано въ свѣтъ. Изданныя же музык. пьесы подлежатъ этому запрету въ томъ лишь случаѣ, если авторъ сохранилъ за собою это право объявленіемъ на печати. экземплярахъ. Но оперы и ораторіи, и безъ такого объявленія составляютъ неприкосновенное право автора.

А. п., какъ всякое имуществ. право, переходитъ послѣ смерти владѣльца къ его наслѣдникамъ по духовному завѣщанію или по закону. При жизни владѣльца оно можетъ быть отчуждаемо всѣми законными способами отчужденія. Здѣсь можно различать два случая (Спасовичъ): 1) когда А. уступается другому лицу въ цѣломъ объемѣ и 2) когда другому лицу уступается не самое право, а пользованіе имъ въ извѣстныхъ предѣлахъ, какъ-то: на извѣстный срокъ, въ опредѣленномъ числѣ экземпляровъ и т. п. (Издательскій договоръ). Въ послѣднемъ случаѣ авторъ можетъ выпустить новое изданіе по истеченіи 5 лѣтъ со времени выдачи изъ цензуры билета на прежнее изданіе. Но если въ книгѣ сдѣланы прибавленія или перемѣна на $\frac{2}{3}$, то авторъ имѣетъ право вновь издать свое сочиненіе и до истеченія 5-лѣтняго срока и не смотря ни на какія условія договора.

А. п. не подлежитъ взысканію за долги автора. Предметомъ взысканія могутъ быть только печатныя книги и притомъ уже обращенныя въ продажу. Для договоровъ о передачѣ литерат. собств. необходима нотаріальная форма. Сенатская практика оставляетъ, однако, въ силѣ и сдѣлку, совершенную домашнимъ порядкомъ (кас. рѣш. 1869 г., № 178).

Нарушеніе А. п. выражается: во 1-хъ, въ присвоеніи авторства путемъ изданія чужого произвед. подъ собственнымъ именемъ. Во 2-хъ, въ контрафакціи („самовольное изданіе“, „противозаконное копированіе“), т. е. самовольномъ распоряженіи чужимъ произведеніемъ путемъ отпечатанія литерат. или музыкальн. произведенія, представленія драматич. или исполненія музыкальн. произвед. въ публичномъ собраніи, повторенія или размноженія произведеній художественныхъ. Въ частности въ области литературы къ контрафакціи относится: а) перепечатка журналистомъ постоянно и въполнѣ мелкихъ изъ др. изданій статей, б) контраф. перевода — когда переводчикъ выписываетъ $\frac{2}{3}$ словъ изъ прежняго перевода, в) контраф. словаря — когда въ немъ большая часть опредѣлсній взята изъ другого словаря. Въ 3-хъ, въ плагиатѣ, т. е. самовольномъ заимствованіи въ размѣрѣ выше опредѣленной закономъ части изъ литерат. или худож. произведеній. Такую квалификацію дѣлаетъ Уложеніе о наказ. Гражданскіе же законы (т. X, ч. I, ст. 420 прил.) не различаютъ плагиата отъ контрафакціи въ сферѣ литерат. собств., относ. плагиатъ лишь къ худож. и музык. произведеніямъ.

Нарушеніе А. п. во всѣхъ этихъ видахъ влечетъ двоякую отвѣтственность: гражданскую и уголовную. Первая выражается въ возмѣщеніи причиненныхъ автору убытковъ, которые исчисляются слѣд. образомъ: число экземпляровъ самовольнаго изданія должно быть помножено на разность, происходящую отъ вычитанія изъ продажной цѣны, объявленной законнымъ издателемъ, того, во что каждый экземпляръ обошелся контрафактору. Кромѣ того, въ пользу законнаго издателя отбираются наличные экземпляры. Самовольно исполнившій публично чужое музыкальное произвед. подвергается въ пользу того, чье право нарушено, двойному взысканію сбора, полученнаго за представленіе, безъ вычета расходовъ. Независимо отъ гражд. отвѣтственности нарушеніе А. влечетъ уголовное наказаніе. Присвоеніе авторства карается, по ст. 1683 Улож. о наказ., лишеніемъ всѣхъ особенныхъ, лично и по состоянію присвоенныхъ правъ и преимуществъ и ссылкой на житье въ одну изъ отдаленныхъ губерній, кромѣ Сибирскихъ, или (для людей, не изыятыхъ отъ тѣлесныхъ наказаній) заключеніемъ въ тюрьмѣ на время отъ 8 мѣс. до 1 г. 4 мѣс. Контрафакція карается заключеніемъ въ тюрьмѣ отъ 2 до 8 мѣс., плагиатъ — денежнымъ взысканіемъ

не свыше двойной цѣны всѣхъ напечатанныхъ виновнымъ экземпляровъ. Дѣла о нарушении А. п. начинаются не иначе, какъ по жалобѣ потерпѣвшаго вредъ или убытокъ. Срокъ для возбужденія преслѣдованія (уголовнаго, а не гражданскаго — кас. рѣш. 1872 г. № 403) полагается двухлѣтній, а для истцовъ, находящихся за границей, четырехлѣтній. Дѣла эти подсудны окружному суду по мѣсту совершения преступленія или по мѣсту жительства отвѣтчика (выборъ зависитъ отъ истица).

А. п. въ 3. Европѣ. Франція. Исключ. право автора на свое произвед. продолжается 50 л. со дня смерти автора. Защита противъ контрафакціи обусловливается представленіемъ 2 экз. сочиненія въ Национальную Библиотеку. Великобританія. Срокъ А. п. — 7 лѣтъ со дня смерти автора; въ случаѣ смерти автора до истеченія 42 л. со времени выхода въ свѣтъ 1-го изданія, А. п. продолжается до 42 л. съ момента выхода въ свѣтъ 1-го изданія. Въ случаѣ посмертнаго изданія собственникъ рукописи пользуется А. п. въ теч. 42 л. со времени выпуска книги въ свѣтъ. Для публичнаго исполненія драматич. произв. тоже полагается 42-лѣтній срокъ. Университетамъ и ученымъ коллегіямъ присваивается навсегда исключ. право на изданныя ими произвед. Италія. Въ первые 40 л. послѣ опубликованія книги искл. право, въ случаѣ смерти автора, принадлежитъ наследникамъ, а въ слѣдующія 40 л. владѣлецъ А. п. получаетъ 5% съ продажной цѣны книги. За авторомъ искл. право остается и больше 40 л., если онъ живъ. Искл. право юридич. лицъ продолжается 20 л., искл. право публичнаго представленія — 80 л. со дня перваго представленія, искл. право перевода 20 л. со дня выхода въ свѣтъ оригинала. Германія. Изъ статей, печатающихся въ периодич. изданіяхъ, только романы и научныя работы пользуются защитой отъ контрафакціи и плагиата, а сообщенія крупныхъ размѣровъ въ томъ лишь случаѣ, когда авторъ особой оговоркой воспретитъ перепечатываніе. Авторъ можетъ оставить за собой право перевода, если заявилъ объ этомъ на заглавномъ листѣ; если въ теченіе года послѣ появленія оригинала переводъ сталъ выходить и въ 3 года былъ законченъ, то авторъ сохраняетъ свое А. п. въ теченіе 5 л. со дня выхода въ свѣтъ перевода. Въ случаѣ несоблюденія этихъ условій, искл. право автора на переводъ своего сочиненія теряется. А. п. сохраняется въ теченіе 30 л. со дня смерти автора или со дня появленія посмертнаго сочиненія: Въ Австріи узаконенія объ А. п. въ существенныхъ чертахъ сходны съ германскими.

Прекращеніе А. п. Причинами, уничтожающими въ Россіи А. п., служатъ отреченіе автора, смерть его при отсутствіи наследниковъ и истеченіе опредѣленнаго срока, именно 50 лѣтъ со дня смерти автора

или со времени появленія въ свѣтъ по смертнаго сочиненія (ст. 1185, т. X, ч. I).

Международное А. п. Въ силу сознательной необходимости дать законную охрану отечественной литературѣ и искусству противъ перепечатыванія и копированія со стороны иностранцевъ, государства стали входить между собою въ особыя соглашенія, извѣстныя подъ названіемъ литературныхъ конвенцій. Первая литер. конвенція была заключена между Австріей и Сардиніей въ 1840 г. Съ этихъ поръ разными государствами (въ томъ числѣ и Россіей) заключено было много конвенцій для междунар. защиты А. п. Въ настоящ. время основой международн. А. п. служитъ Бернская конвенція, заключенная 9 сент. 1886 г. между Германіей, Франціей съ колоніями, Бельгіей, Испаніей съ колоніями, Англійей съ колоніями, Гаити, Италіей, Либеріей, Швейцаріей и Тунисомъ и ратификованная 7 дек. 1887 г. Позднѣе примкнули еще Люксембургъ, Монако, Черногорія и Норвегія. Въ силу этой конвенціи исчисленныя государства составили „Международный союзъ для защиты произведеній литературы и искусства“. Подданные союзнаго государства пользуются въ другомъ союзномъ госуд. равными съ туземными подданными правами. Права издателей охраняются также въ отношеніи произведеній, авторы которыхъ не подданные союзнаго государства. Исключительное право перевода признается за авторомъ въ продолженіе 10 лѣтъ. Международная защита распространяется на произвед. литературы и искусства, впервые опубликованныя въ союзномъ госуд. или вовсе не опубликованныя. Газетныя и журнальныя статьи не подлежатъ дѣйствію конвенціи. Однако авторъ или издатель можетъ особой оговоркой воспретитъ перепечатку статьи, за исключеніемъ статей политическихъ, хроники и разныхъ извѣстій. Въ Бернѣ учреждено бюро Союза; оно издаетъ специальный органъ „Le droit d'auteur“

15 апр.—4 мая 1896 г. въ Парижѣ состоялась конференція для пересмотра бернскаго соглашенія. Она выработала „Дополнительный актъ“ и „Декларацию“, вносящія нѣкоторыя измѣненія въ текстъ Бернской конвенціи. „Дополнительный актъ“ отъ 4 мая 1896 г. предоставляетъ международную охрану и тѣмъ авторамъ, которые не состоятъ подданными союзнаго государства, если только произведеніе издано въ союзномъ государствѣ (раньше это правило примѣнялось лишь къ издателямъ). Право перевода сохраняется за авторомъ въ теченіе такого же промежутка времени, какъ право на оригиналъ, но оно теряется, если въ продолженіе 10 лѣтъ переводъ не былъ изданъ ни въ одномъ союзномъ государствѣ. Право на фельетонныя романы и повѣсти остается безусловно за авторомъ, а перепечатка разныхъ статей изъ газетъ и журналовъ (кромѣ статей политическихъ, хроники и смѣси) дозволяется съ указа-

ишемъ источника. „Декларация“ устанавливаетъ, что подъ „опубликованіемъ“ нужно понимать только изданіе, но не публичное исполненіе.

Въ Соединенныхъ Штатахъ С. Америки, закономъ, вступившимъ въ силу 1 июля 1891 г. (Copyright Bill), запрещается перепечатываніе произведеній иностранныхъ авторовъ, и охраняются права ихъ издателей, если они не позже дня выхода книги въ свѣтъ представили два экземпляра, набранные и отпечатанные на территории С. Штатовъ, въ бібліотеку конгресса (въ Вашингтонѣ). Это правило относится также къ произведеніямъ фото-хромо литографіи.

Литература. Osterrieth, Altes und Neues zur Lehre vom Urheberrecht, 1892; Wächter, Das Autorrecht nach dem gemeinen deutschen Recht, 1875; Kohler, Das Autorrecht, 1880; Das litterarische und artistische Kunstwerk und sein Autorschutz, 1892; van Calker, Die Delikte gegen das Urheberrecht, 1894; Lyon-Caen et Delalain, Lois sur la propriété littéraire et artistique, 2 т., 1889—1890; Couhin, La propriété industrielle, artistique et littéraire, 1894; Soldan, L'union internationale pour la protection des oeuvres litteraires et artistiques, 1888; Copinger, The law of copyright in works of literature and art., 1893; Шаршеневичъ, на литерат. А. п. произвед., 1891; Муромцевъ, А. п. (Юр. В., 1897, № 3); Панкевичъ, Объектъ авторскаго права (Зап. Нов. Уч., 1878); Спасовичъ, Права авторскія и контрафакціи, 1865; Миллеръ, Музыкальная собственность (Ж. гр. и угол. пр., 1886, № 1); Пиленко, Международныя литерат. конвенціи, 1894.

Авторъ, лицо, составившее данное литературное, ученое или музыкальное произведеніе; въ переносномъ смыслѣ лицо, которому данное событіе или данная вещь обязана своимъ возникновеніемъ, тоже называется А. этого событія или этой вещи.

Автоскопія, см. *Автопсія*.

Автопсія, изобрѣтенный Мейзенбахомъ въ Мюнхенѣ способъ воспроизведенія полутонныхъ рисунковъ, помощью фотографіи. По этому способу полутонъ рисунка превращается въ рядъ точекъ болѣе или менѣе жирныхъ. Для этой цѣли пользуются гравированной на зеркальномъ стеклѣ сѣткой, помѣщенной передъ чувствительной пластинкой камеры при фотографическомъ воспроизведеніи рисунковъ, которые могутъ быть затѣмъ переведены на металлъ или литографскій камень для печатанія или литографированія. А. пользуются для воспроизведенія или копированія исполненныхъ фотографіей, тушью, акварелью, масляными красками и т. п. полутонныхъ рисунковъ; она дешевле ксилографіи, которую во многихъ случаяхъ замѣняетъ, и работаетъ скорѣе послѣдней. Въ настоящее время А., находятъ примѣненіе въ цвѣтной типографіи и служитъ также для имитациіи акварели.

Автопногографія, устарѣвшее названіе воспроизведенія факсимиль рукописей, чертежей и пр. помощью печатн. станка. Подлежащіе копированію чертежъ или рукопись наносятся химической тушью на гладкую бумагу и переводятся на тщательно очищенную полированную цинковую пластинку, на которой не покрытая тушью мѣста вытравляются обыкновеннымъ способомъ помощью разведенной азотной кислоты, такъ что рукопись или чертежъ остаются рельефными.

Автопсія, первоначальное изданіе книги, вышедшей при жизни автора; также изданіе, сдѣланное facsimile.

Автотомія (греч.), явленіе самоизувѣченія у животныхъ, ошибочно разсматривавшееся, какъ волевой актъ. Многія низшія и даже нѣкоторыя позвоночныя животныя могутъ отламывать захваченный врагомъ членъ тѣла и так. обр. возвращать себѣ свободу. Эта способность развита особ. у червей, морскихъ моллюсковъ, морскихъ звѣздъ (послѣднія отбрасываютъ лучи), голотурій (выбрасываютъ внутренности), ракообразныхъ, пауковъ, кузнечиковъ (отламываютъ ноги) и ящерицъ (хвостъ). А. наблюдается только у животныхъ, отброшенные члены которыхъ могутъ возобновляться и обыкновенно разсматривается, какъ приспособленіе, позволяющее этимъ животнымъ избѣгать многихъ опасностей. Всѣ автотомирующія животныя произвольно не способны отбрасывать членовъ: если ихъ осторожно привязать (раковъ и др. за ноги, ящерицу за хвостъ), такъ чтобы петля не сильно сдавливала привязанный членъ, то наблюдаются лишь бесплодныя попытки освободиться; но какъ только къ захваченному члену будетъ приложено болѣе сильное раздраженіе (щипкомъ, ожогомъ, электричествомъ), тотчасъ наступаетъ рефлекторное мышечное сокращеніе, отламывающее данный членъ. на опредѣленномъ для этого мѣстѣ и безъ замѣтнаго кровотеченія. Что при А. не участвуетъ сознание, ясно изъ того, что обезглавленіе ящерицы не вліяетъ на отбрасываніе ею хвоста, тогда какъ пораненія спинного мозга, центра рефлексовъ, уничтожаетъ возможность этого. Ср. Фаусекъ, А. и болевая чувствительность; Frenzel, Über die Selbstverstümmelung bei Tieren (Pflüger's Archiv, 50, 1891 г.).

Автофонія (*αὐτός* — самъ и *φωνή* — голосъ), 1) патологически усиленный резонансъ собственнаго голоса, двигательныхъ и кровяныхъ шумовъ, наблюдаемый иногда при катаррахъ носоглоточнаго пространства и средняго уха. Лечится автофонія разрѣженіемъ воздуха въ барабанной полости.

2) методъ выслушиванія, — врачъ, прижавъ ухо къ груди больного и произнося громкимъ голосомъ фразы, прислушивается къ отголоску своего собственнаго голоса. Методъ этотъ не далъ и врядъ-ли дастъ что нибудь существенное для діагноза заболѣваній дыхательныхъ путей.

Автохтоны (греч.), 1) туземцы, первоначальные обитатели страны. А. считали в древности Аэнианъ, Аркадидцевъ, Латиновъ, Галловъ, Скивовъ.

2) составныя части горныхъ породъ, образовавшіяся на мѣстѣ въ самой породѣ. Торфяники, образовавшіеся непосредственнымъ заболачиваніемъ влажной поверхности почвы, въ противоположность таковымъ же, образующимся путемъ заростанія озеръ. Животные и растительные типы, развѣвшіеся на мѣстѣ въ данную геологическую эпоху черезъ измѣненіе типовъ предыдущей эпохи, въ отличіе отъ типовъ пришлыхъ, иммигрировавшихъ изъ другихъ областей.

Авуардюпуа (avoirdupois) или Эвердъюпойсъ, англ. торгов. вѣсъ, принятый такъ же въ брит. колоніяхъ и въ Соед. Штатахъ; эта вѣсовая мѣра установлена закономъ въ 1855. Новый А. фунтъ=7000 англ. грановъ, которыхъ на Troy pound (для мелкихъ взвѣшиваній) идетъ всего 5760. А. pound раздѣляется на 16 унцій по 16 драхмъ въ каждой. 28 А. фунтовъ образуютъ кварталъ, 112 фунт. = Hundredweight; 20 послѣднихъ (2240 фунтовъ) = 1 тоннѣ. Килограммъ заключаетъ 2,20462 ф. А. Въ нѣкоторыхъ мѣстностяхъ Сѣв. Америки и Канады тонна принимается въ 2000 ф. А.

Авчалы, село въ 10 в. отъ г. Тифлиса на берегу р. Куры; вблизи церковь Животвор. Креста, построенная въ 663 г.

Авшаръ-Балеса, развалины, см. *Миусь*.

Авшары, персидская династія, взошедшая на престолъ Ирана послѣ смерти Аббаса III, послѣдняго Сефиды (1736). Основатель ея знаменитый Надир-шахъ (см.). Послѣ его смерти (1741) права предъявилъ домъ Каджарскій, и нынѣ управляющій Персіей, но утвердившійся лишь послѣ полулѣтней борьбы съ А—ми, потомками Надира (Риза-Кули, сынъ Надира, Шахъ-Рухъ, его внукъ и др.).

Ага, небольшая рѣка Забайкальской обл., лѣвый притокъ р. Онона. А. протекаетъ по холмистой плодородной равнинѣ, носящей названіе Агинской степи. Населеніе буряты.

Ага, въ переводѣ значить старшій, господинъ, начальникъ. У восточныхъ народовъ и преимущественно турковъ титулъ этотъ присваивается старшинамъ, высшимъ сановникамъ, придворнымъ чинамъ, командирамъ полковъ и командующимъ отдѣльными частями; такъ сипаги-ага — командующій янычарами, кызляръ-агаси — глава черныхъ, а качу-агаси — бѣлыхъ евнуховъ и пр.

Агава (Agave), родъ раст. теплаго пояса Америки, ок. 50 видовъ, изъ сем. амариллисовыхъ; большіе мясистые листья съ колосками или рѣсничками по краю, образуютъ розетку, изъ середины которой очень быстро развивается высокая цветоножка и имѣющая форму канделябра метелка, нерѣдко состоящая изъ 4000 колокольчатыхъ цвѣтковъ, богатыхъ медомъ и очень душистыхъ. А. americana L. (Maguey, см. табл. „Прядильныя растенія“), въ Мексикѣ, пере-

несена въ Европу въ XVI ст., распростр. во всѣхъ тропич. и подтропич. странахъ; а также въ южной Европѣ (до Тироля); листья 1—3 м. дл., до 20 см. шир., у основанія болѣе 10 см. толщины, сѣрозеленые; въ благопріятныхъ условіяхъ достигаетъ полного развитія въ 6—10 лѣтъ, производить высокое (до 10 м.) соцвѣтіе изъ желтозеленыхъ цвѣтковъ и, умираетъ, по созрѣваніи похожихъ на финики плодовъ; послѣ вырастаютъ корневые отростки, употребл. для разводки. У насъ въ оранжереяхъ А. начинаетъ цвѣсти лишь черезъ 40—60 лѣтъ (столѣтнее алоэ). Техническое значеніе А. очень велико, и ее разводили уже древніе мексиканцы. Какъ только показываются цвѣтки, срѣзываютъ верхуш. почку, образуя углубленіе въ 0,5 мм. въ діам. Въ теченіи 1—6 мѣсяцевъ оно наполняется отъ 2 до 9 разъ ежедневно сахаристымъ сокомъ, націонал. напитокъ мексиканцевъ, пулькэ. Одинъ экземпляръ даетъ до 1,100 кгр. сока. Листья магей содержатъ очень крѣпкія волокна, употребляются туземцами въ пищу, а также на кровли, а изъ шиповъ ихъ дѣлаютъ гвозди и наконецники стрѣлы. А. rigida Mill. (Chelem, Henequen, Sacci) въ Юкатанѣ даетъ пеньку. Волокна получаютъ и изъ друг. вид., а сокъ нѣтокъ переносится для получ. водки. Многочисл. виды разводятся у насъ, какъ декоративныя растенія.

Агава, въ греч. мнѣ. дочь Кадма и Гармоніи, супруга Ихіона и мать Пентея (см.).

Агавы, народность въ Абиссиніи, Хамитской расы, аборигены Абиссин. альпъ, гдѣ и теперь составляютъ главный элементъ населенія.

Агагаръ (Ahaggar), мѣстность въ средней Сахарѣ между 24^о—26^о с. ш. и 4^о—6^о в. д. отъ Гр.; прорѣзывается плоскогоріемъ (Атакаръ-н-А.) въ 600—1200 м. съ горн. вершинами Вателленъ и Гикена, покрытыми зимой снѣгомъ; съ плоскогорія стекаетъ р. Тинъ Тарабинъ. Гл. селеніе Иделесъ на караванномъ пути отъ Инсалаха (Insalah) въ Асбень. Этотъ оазисъ еще мало изслѣдованъ; онъ считается колыбелью разбойнич. туареговъ, которые въ 1881 г. истребили здѣсь экспедицію Флаттера.

Агагъ, царь амалекитянъ, побѣжденный и взятый въ плѣнъ Сауломъ, царемъ израильскимъ, и умерщвленный затѣмъ пророкомъ Самуиломъ (1 Цар. 15). Возможно, что А. было общее названіе царей амалекитскихъ, какъ Авимелехъ — царей филистимскихъ.

Агада (также кветць), египетскій и абиссинскій флейтообразный инструментъ съ кларнетнымъ мундштукомъ.

Агадесъ, гл. гор. оазиса Аиръ въ южн. Сахарѣ, прежде 50,000, теперь лишь 7000 ж., заним. производствомъ сыра и ведущихъ значит. торговлю солью.

Агадирь (Агадиръ не-Ирирь), гор. на атлант. берегу Марокко, въ 10 км. къ сѣв. отъ впад. въ океанъ Вади Зусъ; прежде

прекрасная гавань, теперь совершенно запущена; 1000 жиг.; расположенъ А. на мѣстѣ заложенаго здѣсь португальцами форта Санта-Круцъ (1500 г.). Въ настоящее время А., благодаря своему положенію на караванномъ пути, сохранилъ значеніе таможенной станціи для слѣдующихъ изъ Сахары товаровъ.

Агалактія (греч.), отсутствие молока у рожицы вслѣдствіе недостаточнаго развитія грудныхъ железъ, слабости, малокровія, душевныхъ аффектовъ.

Агальматолитъ, минералъ изъ группы глинъ, состоитъ изъ кремнезема, кали, глинозема и воды. Встрѣчается въ сплошныхъ массахъ, занозистаго излома, нѣсколько жиренъ на ощупь, просвѣчивается по краямъ, желтоватаго или зеленовато-сѣраго цвѣта, иногда мясокраснаго, или оливково-зеленаго. Твердость 2—3. Встрѣчается въ Китаѣ и Трансильваніи. Въ Китаѣ служитъ для приготовленія различныхъ художественныхъ поддѣлокъ, особенно же статуэтокъ боговъ. Извѣстенъ по этой причинѣ подъ названіемъ образнаго камня, пагодита, китайскаго жировика. Несомнѣнно однакожь, что подъ этими названіями попадаютъ издѣлія и изъ другихъ близкихъ по вышнему виду, но иного химическаго состава, минераловъ, какъ талькъ, пирофилитъ и др.

Агама (Агамы, Agamidae), сем. ящерицъ, изъ группы толстоязычныхъ. Водятся преимуществ. въ южн. Азіи и Австраліи, немногія въ южн. Европѣ; питаются насѣкомыми, а некоторые растительными веществами и живутъ частью на деревьяхъ (Dendrobatae), частью на землѣ, особенно въ самыхъ пустынныхъ мѣстностяхъ (Humivagae). Отличаются зубами, сидящими на краяхъ челюстей, довольно однообразнымъ покровомъ изъ чешуй и щитковъ, рѣже зубчатыми и иглообразными роговыми образованиями и почти всегда 5-пальными ногами безъ присосокъ.

Ага-Магометъ, первый шахъ изъ династіи Каджаровъ, нынѣ управляющей Персіей. Послѣ убіенія въ 1741 г. узурпатора, знаменитаго Надиръ-Шаха, А. предъявилъ свои притязанія на престолъ. Только въ 1787 г. ему удалось окончательно утвердиться въ Персіи. А. уже собирался направить свои усилія для восстановленія власти шаховъ и надъ вост. Ираномъ, гдѣ Бухарія захватила Мервъ и Бактрію, афганцы основали независимое царство, а Герать находился въ власти Шахъ-Руха, внука Надира. Однако, война съ Россіей изъ-за Грузіи помѣшала этимъ замысламъ, и Персія навсегда потеряла свои вост. области. А. перенесъ столицу въ Тегеранъ.

Агаме, область въ абиссин. провинціи Тигре, на с. в., гл. гор. А дигератъ.

Агамедъ, въ греч. мнѣ знаменит. зодчій, сынъ орхоменскаго царя Эргина, вмѣстѣ съ своимъ братомъ Трофоніемъ, тоже зодчимъ, построилъ для царя Гирія сокровищницу, секретно вставивъ въ строеніе камень,

который можно было вынуть и чрезъ отверстіе проникнуть въ сокровищницу и обокрасть. Но А. попалъ въ устроенную царемъ западню и былъ убитъ опасавшимся изобличенія братомъ Трофоніемъ, поглощеннымъ за это землею. Геродотъ передаетъ такую же египетскую легенду. По другому сказанію, А. и Трофоній являются строителями храма Аполлона въ Дельфахъ.

Агамемнонъ, знам. греч. герой, сынъ Атрея и Аэропы, внукъ Пелопса и правнукъ Тантала, царь микенскій или аргосскій. Жена его была Клитемнестра, дочь лакедемонскаго царя Тиндарея и Леды; его дѣти: Ифигенія, Орестъ, Хризамиды, Электра. Послѣ похищенія Елены, жены его брата Менелая, Парисомъ, А. вмѣстѣ съ Менелаемъ объѣздилъ всю Грецію, побуждая греческ. царей къ походу противъ Трои и затѣмъ сталъ во главѣ греческихъ войскъ, отправлявшихся противъ троянцевъ. Соединенный греч. флотъ собрался въ авлидской бухтѣ. Но А. вызвалъ гнѣвъ Артемиды, промедливъ принесеніемъ обѣщанной ей жертвы, и греки, вслѣдствіе полнаго безвѣтрія, не могли выйти въ море до тѣхъ поръ, пока не умолили великую разгнѣванную богиню, принеся ей въ жертву Ифигенію. Во все время осады Трои А. является вождемъ грековъ; уступая Ахиллу въ храбрости и силѣ, онъ возвышается надъ нимъ своимъ авторитетомъ и почетомъ, оказываемымъ ему всѣми. Онъ созываетъ собранія вождей и ведетъ войска въ битву. При завоеваніи Трои Агамемнону достается въ качествѣ почетной добычи дочь троянскаго царя Кассандра.

Конецъ Агамемнона печаленъ: по возвращеніи на родину онъ былъ убитъ своимъ родственникомъ, вѣроломнымъ Эгистомъ, обольстившимъ въ его отсутствіи Клитемнестру. По Пиндару и трагикамъ А. измѣнически убила сама Клитемнестра, ревновавшая А. къ Кассандрѣ и желавшая отомстить ему за убіеніе Ифигеніи.

Судьба А., какъ и его потомковъ, послужила сюжетомъ многихъ трагедій знаменитыхъ греческ. поэтовъ.

Агами, птицы, см. *трубачъ*.

Агана, гл. гор. о—ва Гаумъ въ архипелагѣ Маріанскихъ или Разбойничьихъ о—въ, 3,000 ж., крѣпость, красивая церковь, 3 монастыря, портъ, резиденція испанскаго правителя архипелага до уступки о—ва американцамъ (1898).

Аганакатты, двѣ небольшія рѣки Азіатской Россіи въ предѣлахъ Семипалатинской области. Одна изъ нихъ, находящаяся въ Кокбектинскомъ округѣ, — извѣстна своею золотоносностью. Длина этой А. отъ устья до впаденія ея въ р. Чаръ-Гурбанъ—40 в.

Вторая А. беретъ начало на Семирѣченскомъ Алатау и впадаетъ съ лѣвой стороны въ р. Коксу. Длина А.—30 в., течетъ на З. Долина ея нижняго теченія представляетъ путь изъ русскихъ владѣній въ китайскія.

Агани (Китабъ-аль-агани, по арабски „сборник пѣсенъ“), богатое собрание арабской поэзіи, сдѣланное Абульфараджъ-Алиаль Испагани (род. 897, ум. 967), изобилуетъ важными грамматическ. примѣчаніями, заключаетъ интересныя біографіи и рассказы о многихъ историческихъ событіяхъ, вообще первоклассный источникъ для изученія Востока. Изданіе съ пѣм. переводомъ, начатое Козегартемомъ (Greifen. 1840), вполнѣ закончено въ 20 томахъ 1868—69. Дополненія Брюннова (Лейд. 1888).

Аганиппа, въ греч. міеологіи нимфа источника А. (у горы Геликона), посвященнаго музамъ; вода этого источника возбуждала поэтич. вдохновеніе.

Аганта (Ahanta), мѣстность въ брит. колоніи Золотой берегъ въ западн. Африкѣ.

Агапантъ (Agapanthus), родъ раст. изъ сем. лилейныхъ; многолѣтняя трава на м. Доброй Надежды съ клубневымъ корневищемъ и длинными линейными листьями; воронковидные голубые или бѣлые цвѣты образуютъ зонтикъ, плодъ — трехгранная коробочка, сѣмена крылатая. Какъ декорат. раст., культив. *A. umbellatus* l'Hérit. съ цвѣт. стрѣлкой въ 80 см. выш. и голубыми цвѣтами.

Агапить, имя двухъ папъ: 1) А. I, римлянинъ, папа съ 3 июня 535 г., въ 536 г. посланъ былъ отгостею. королемъ Теодорихомъ въ Константинополь для того, чтобы испросить миръ у Юстиніана, но неудачно. Въ Константинополь онъ способствовалъ удаленію заподозрѣннаго въ ереси патріарха Анеяма; ум. 536.

2) А. II, римлянинъ, 946—955 г. былъ въ дружественныхъ отношеніяхъ съ королемъ Оттономъ I, но отказался (951 г.) короновать Оттона императоромъ.

Агапы (отъ греч. *αγάπη*, „любовь“, въ вечери любви), общія вечера первыхъ христіанъ, устраивавшіяся для выраженія и поддержанія связывавшей всѣхъ ихъ любви и имѣвшая первый примѣръ въ Тайной вечери. Постепенно А. перешли въ трапезы бѣдныхъ и больныхъ, иногда принимали характеръ пиршествъ; въ IV в. были запрещены отцами церкви и соборами. Въ новѣйшее время вечера любви возобновили гернгутеры.

Агаракъ, селеніе Эриванской губ. Ордубатскаго уѣз. въ Карабахскихъ горахъ; мѣдные рудники.

Агардъ (Agardh), 1) Карлъ-Адольфъ, шведскій ботаникъ, род. 1785 г. ум. 1859 г.; учился въ Лундѣ, гдѣ и читалъ съ 1807 г. математику, а 1811 г. сталъ проф. ботаники и экономіи. Въ области ботаники выдаются его труды о водоросляхъ, систему которыхъ онъ совершенно преобразовалъ въ своихъ „Synopsis algarum Scandinaviae“ (Лундъ 1817 г.), „Species algarum rite cognitae etc.“ 1823—28 гг., 2 т.), „Icones algarum euroraeum“ (Лейпц. 1823—35) и „Systema Algarum“ (Л. 1824 г.). Кромѣ того онъ напи-

салъ „Essai de réduire la physiologie végétale à des principes fondamentaux“ (Л. 1828 г.), „Lärobok i botanik“ (Мальме 1830—1832 гг., 2 т.)

2) Яковъ-Георгъ, ботаникъ, сынъ пред., род. 1813 г., состоялъ проф. 1854—1879 гг. Соч.: „Species, genera et ordines algarum“ (Лундъ 1848—1880 гг., тома 1—3); „Synopsis generis Lupini“ (Л. 1835 г.); „Revisio generis Pteridis“ (Л. 1839 г.); „Algae maris Mediterranei et Adriatici“ (Пар. 1842); „Theoria systematis plantarum“ (Пар. 1858).

Агарикусъ, обширный родъ грибовъ изъ сем. пластинчатыхъ (см.).

Агаринъ, старое аптечное назв. трютовика (см.).

Агаричинъ (аманитинъ), содержится въ въ листовичн. губкѣ (*Polyrogus officinalis*), не ясно кристаллическ. порошокъ, почти безъ вкуса и запаха, назначается противъ обильныхъ ночныхъ потовъ.

Агаръ-агаръ, остъ-индскія водоросли, въ торговлѣ съ 1840 г. въ высуш. видѣ или въ формѣ легкихъ, 4-гранныхъ палочекъ. Цейлонскій мохъ, желтоватые стволіки водор., раздѣленные на подобіе вилки. Макассарскій а. (остъ-индскій каррагентъ), хрящеватая вѣтв. нити желтов. цвѣта отъ *Eucheuma spinosum* Ag. и *E. gelatinae* Ag. Японскій А. (японская желатина, китайскій клей), желтоватобѣлая, рыхлая гѣльца изъ *Gelidium cartilagineum* Grev. и другихъ водорослей Японіи, Суматры, Новой Гвиней, Сингапура. Въ восточн. Азии А. идетъ преимущественно въ пищу: изъ него варятъ вкусный, долго сохраняющійся студень. А. содержитъ вещество, образующее студень — желозу, способность ея къ образованию студя въ 6—10 разъ больше, чѣмъ въ желатинѣ. Въ Европѣ А.-а. употребляется къ качествѣ аппретурнаго и просвѣтляющаго средства, а также въ бактериологической техникѣ для приготовленія питательныхъ средствъ.

Агаръ, очень неопредѣленное охотничье названіе различныхъ куликовъ.

Агаръ, согласно библейскому сказанію, рабыня египтянка, сдѣлавшаяся съ согласія Сарры, во время бездѣтства послѣдней, наложницею Авраама и родившая ему сына Измаила, съ которымъ въ послѣдствіи поселилась въ Аравійск. пустыни, гдѣ Измаиль сталъ родоначальникомъ нѣкоторыхъ арабскихъ племенъ, измаильтянъ или агарянъ.

Агаряне, потомки Агари, наложницы Авраама. Отъ ея единственнаго сына Измаила происшедше племена сѣв. Аравіи носили названіе то измаильтянъ, то А—нъ. Иногда всѣхъ аравитянъ называли этими именами; вслѣдствіе этого А—ми стали называть вообще всѣхъ мусульманъ, а въ нашей древней письменности даже вообще невѣрныхъ.

Агаситы, антиоханцы, защитники такъ наз. *Jus territoriale circa sacra*, т. е. неограниченной власти свѣтскихъ государей въ церковныхъ дѣлахъ, примѣрами каковой власти служили цари Агасъ и Антиохъ.

Послѣ того, какъ Гоббсъ въ своей книгѣ „De cive“ явился поборникомъ такого же верховенства свѣтской власти, стали называть А—ми его и его послѣдователей.

Агасій, греческій ваятель изъ Эфеса, изъ произведеній котораго сохранился его знаменитый Боргезскій боецъ (см.).

Агассиса озеро, названіе это дано огромному озеру (до 1000 км. длиною), расположенному внутри материка Сѣверной Америки послѣ ледниковаго періода и занимавшему площадь водъ болѣешую, чѣмъ всѣ современные канадскія озера. Остатками этого озера является теперь оз. Виннипегъ и явственно выраженные террасы по берегамъ послѣдняго.

Агассисъ (Agassiz), 1) Людвигъ Иоганнъ Рудольфъ, естествоиспытатель, род. 28 мая 1807 г. въ Мотье, въ кантонѣ Фрейбургъ, ум. 14 дек. 1873 г. въ Нью-Кембриджъ; изучалъ въ Цюрихѣ, Гейдельбергѣ и Мюнхенѣ медицину и сравнит. анатомію; 1832 г. сдѣлался проф. въ Невшателѣ; 1846 г. переселился въ С. Америку и получилъ здѣсь профессуру по кафедрамъ зоологии и геологии въ Нью-Кембриджѣ, гдѣ основалъ музей сравнит. зоологіи. Въ 1865 г. А. предпринялъ на средства бостонскаго купца Thayer научное путешествие въ Бразилію, а въ 1871 г. въ южн. часть Атлантическаго и въ Тихій океанъ, съ цѣлью глубоководныхъ изслѣдованій. Въ послѣдніе годы своей жизни велъ ожесточенную борьбу противъ дарвинизма. Изъ его многочислен. работъ особ. упоминанія заслуживаютъ: „Pisces etc., quos collegit et pingendos curavit Spix, descripsit A.“ (Мюнхенъ 1829—31, съ 91 лит. табл.); „Histoire naturelle des poissons d'eau douce de l'Europe centrale“ (Невшатель, 1839—45); „Recherches sur les poissons fossiles“ (тамъ же, 1833—42, съ 311 табл.); „Monographie des poissons fossiles du vieux grès rouge, ou système devonian des îles britanniques“ (Золот. 1844—45, съ 41 табл.); „Description des échinodermes fossiles de la Suisse“ (Невшат. 1839—45, съ 35 лит. табл.); „Monographie d'échinodermes vivants et fossiles“ (тамъ же 1838—42, съ 62 табл., неокончено); „Etudes critiques sur les mollusques fossiles“ (тамъ же 1840—45 гг., вып. 1—4 съ 115 табл.); „Iconographie des coquilles tertiaires“ (тамъ же 1845 г., съ 15 табл.); „Mémoire sur les moules de mollusques vivants et fossiles“ (тамъ же 1840 г., съ 12 табл.). Въ 1837 г. А., побуждаемый Шарпантье, формулировалъ свою теорію ледниковъ и опубликовалъ результаты своихъ работъ (совмѣстно съ Дезормъ и др.) въ „Etudes sur les glaciers“ (Невшатель, 1846 г., съ 36 табл.) и въ „Système glaciaire“ (Парижъ 1847 г., съ атлас.; совмѣстно съ Гюйо и Дезормъ). Теорія его повела къ принятію въ наукѣ ледниковаго періода и получила важное значеніе въ геологии, зоогеографіи и фитогеографіи. Изъ позднѣйшихъ работъ нужно назвать: „Principles of zoology“ (Бостонъ 1846 г., „Contributions to the natural history of North America“ (Бостонъ 1857 г.,

2 т.); „The structure of animal life“ (Нью-Йоркъ 1866 г., 2-е изд. 1874 г.); „Glacial phenomena in Maine“ (Бостонъ 1870 г.); „A journey in Brazil“ (тамъ же 1866 г., 2-е изд. 1866 г.); „Scientific results of a journey in Brazil“ (тамъ же, 1870 г.); Ср. біографію А., изд. его вдовой Elisabeth Cary A. Holder, Louis A. (Н.-Йоркъ, 1892 г.). На русск. яз.: „Геологическіе очерки“ пер. М. Ковалевскаго (Спб. 1867) и „Очерки сравнительной физиологіи“, перев. Д. Аверкіева (Спб. 1861).

2) Александръ, сынъ предыд., род. 17 дек. 1835 г. наслѣдовалъ кафедрѣ своего отца въ Нью-Кембриджъ; основатель зоологической станціи въ Ньюпортѣ въ шт. Родъ-Эйлендъ; работалъ, гл. обр. надъ иглокожными, кишечнополостными и рыбами Америки, по исторіи развитія низшихъ животныхъ и по глубоководной фаунѣ. Соч.: „Embryology of Starfishes“ (Бостонъ 1865 г.); „North American Acalephae“ (Кембриджъ 1865 г.); „Revisio of the Echini“ (1872 г., 2 т.); „North American Starfishes“ (1877 г., анат. и эмбр.); „On the development of the Flounders“ (1878 г.); „Young stages of osseous fishes“ (1878 г.); „Embryology of the Ctenophora“ (1874 г.); „Three cruises of the U. S. coast and geodetic survey steamer Blake 1874—78 гг.“ (1888 г., 2 т.). Вмѣстѣ со своей матерью Елисаветой К. А. онъ написалъ: „Seaside studies in natural history“ (нов. изд. Бостонъ 1882 г.).

Агаферъ (собственно Ахашверошъ), 1) еврейское названіе Ксеркса. — 2) См. *Вѣчный жидъ*.

Агась или Ахась (Ahas), царь іудейскій, правилъ 734—728 до Р. X.; тѣснымъ иудеями, филистимлянами, израильтянами и арамеянами, обратился за помощію къ ассирійскому царю Тиглатъ-Пилесару, который его защитилъ, но и самого принудилъ принять ассирійское подданство, платить дань и ввести въ Іерусалимѣ ассирійскій культъ.

Агатархидъ, греч. историкъ и географъ изъ Книды, жилъ въ II ст. до Р. К., написалъ обширное историческое сочиненіе о Европѣ и Азій, гдѣ изложилъ исторію Александра и діадховъ до его времени, а также описаніе Краснаго моря и пограничныхъ странъ. Сохранившіеся отрывки ср. Мюллера „Fragmenta historicorum graec.“, т. III. (Пар. 1849) и „Geographi graeci minores“, т. I (Пар. 1855).

Агатисъ, старое латинское назв. одного вида даммаровъ (см.).

Агатовая улитка (*Achatina Lam.*), родъ моллюсковъ отряда легочныхъ (*Pulmonata*), класса брюхоногихъ (*Gastropoda*). Кружкообразные куски раковинъ ихъ ходятъ въ Анголѣ, какъ монеты. Наиб. изв. А. мавританская (*A. mauritanica*) и *A. perdis Lam.*, обѣ изъ Африки, и *A. zebra Lam.* съ Мадагаскара. Въ Европѣ родъ представленъ нѣсколькими мелкими видами, напр., *A. lubrica Brug.*, въ 5—6 мм. дл., водящимися подъ мхомъ и камнями.

Агатовое стекло, пестроокрашенные полосатые стекла, получаемые при совместном нагревании до степени тягучей массы кусков различных густоокрашенных стекол и обработки полученной массы в том же состоянии тягучести.

Агатосма (*Agathosma*), родъ вѣчнозел. куст. изъ сем. руговыхъ съ мелкими плоскими или почти трехгранными листьями, съ красивыми бѣлыми или краснов. цвѣтками, образ. на верхушкѣ вѣтви зонтикъ или головку. До 100 видовъ въ южн. Африкѣ, нѣкотор. разводятъ, какъ декорат. растенія. А. содержитъ эфирное масло, которое у *A. segetifolium* Don. имѣетъ запахъ кервеля, у *A. microphylla* Mey — аниса, у *A. cuminoides* Eckl. et Zeyh. — тмина.

Агатъ, минераль, состоящій главнымъ образомъ изъ разностей халцедона (см.), располагающихся болѣе или менѣе тонкослоистыми полосами, имѣющими различный цвѣтъ и неодинаковую прозрачность. Отдѣльные слои бываютъ нерѣдко такъ тонки, что въ 1 мм. насчитываютъ ихъ до двухсотъ. Между отдѣльными слоями агата попадаютъ нерѣдко прослойки кварца, аметиста, яшмы и другихъ разностей, какъ кристаллическаго, такъ и аморфнаго кремнезема. Агаты находятся очень часто въ миндалинахъ и жеодахъ, замѣняющихъ пустоты различныхъ горныхъ породъ, при чемъ большая часть миндалинъ заполняется агатовымъ веществомъ рѣдко до самаго центра, чаще всего средняя часть пустоты занята нарощенными кристаллами, аметиста, горнаго хрустала, известковаго шпата и др. минер. Нерѣдко при шлифованіи обнаруживаютъ тѣ трещины, черезъ которыя въ пустоты миндалинъ проникала жидкость, содержащая въ растворѣ кремнекислоту, послужившую матеріаломъ для заполнения пустоты халцедоннымъ веществомъ и другими разностями кремнезема. Иногда агатовое вещество заполняетъ собою непосредственно трещины въ горныхъ породахъ. По цвѣту и расположенію полосатаго рисунка различаютъ нѣсколько разностей агата, между которыми самый обыкновенный ленточный агатъ (фиг. 1). Иногда агатовая масса, составляющая одинъ жеодъ, оказывается раздробленной (фиг. 2) и вновь цементированной кремнеземомъ. Фиг. 3 представляетъ особую разность такъ называемаго обличнаго агата.

Агаты, какъ полудрагоценные камни, служили уже въ древности для приговлѣнія различныхъ предметовъ роскоши и украшеній въ видѣ перстней, бусъ, браслетовъ, застежекъ, различныхъ кабинетныхъ вещей и пр. Благодаря пористости отдѣльных слоевъ, А. искусственно окрашиваютъ. Для получения напр. оникса А. нагреваютъ 2—3 недѣли въ жидкомъ растворѣ меда или сахара, а потомъ въ концентрированномъ растворѣ сѣрной кислоты; при этомъ сахаръ обугливается и окрашиваетъ пористые слои А. въ черный цвѣтъ, между

тѣмъ какъ непроницаемые бѣлые кристаллическіе слои становятся болѣе свѣтлыми и блестящими. Столь же искусственнаго происхождения по большей части такъ наз. сардониксы съ чередующимися бѣлыми



Фиг. 1.

и красноватыми слоями. Шлифованіемъ агатовъ особенно много занимались въ прошломъ вѣкѣ, когда эти камни были въ модѣ. И въ настоящее время А. промышленъ развитъ значительно у насъ въ Ека-

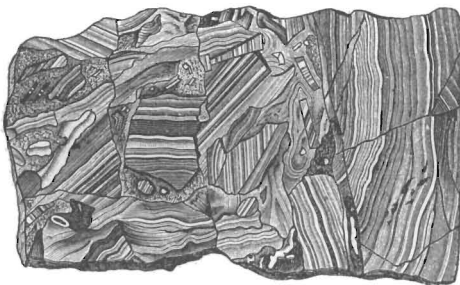

Фиг. 2.

теринбургѣ на Уралѣ, въ Силезіи, Баденѣ, Саксоніи, Богеміи, а затѣмъ въ Китаѣ, Японіи и Индіи. Особенно прославились фабрики въ Оберштейнѣ и Идарѣ на р. Нааѣ (въ княж. Баркенфельдѣ), гдѣ на шлифов-

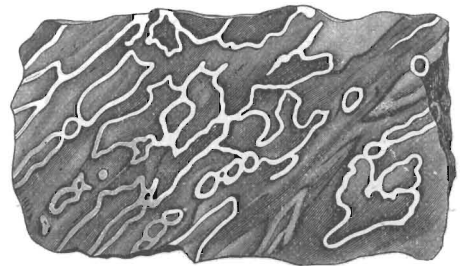

Фиг. 3.

ку и искусственную окраску идутъ какъ агаты изъ миндалинъ мѣстныхъ мелафировъ, такъ и еще въ большемъ количествѣ агаты привозные изъ Бразиліи и Уругвая. У насъ агатами славится Уралъ и Нерчинскій округъ. Въ слб. Эрмитажѣ хра-

нится драгоценнѣйшее въ мірѣ собраніе работъ изъ А. средневѣковыхъ и англійскихъ мастеровъ. Въ химическихъ лабораторіяхъ и аптекахъ подъ именемъ агатовыхъ ступокъ употребляются ступки изъ различныхъ плотныхъ разновидей кремнезема, чаще всего изъ обыкновеннаго халцедона.

Агау, абиссинск. племя, принадлежащее къ эіопской группѣ хамитовъ, см. *Агауы*.

Агачъ (перс. Фарсангъ), турецкая миля, 5001 метр., дѣлится на три берри.

Агаангелъ, до постриженія Алексѣй Теодоровичъ Соловьевъ, магистръ богословія, архіепископъ волынскій и житомирскій, род. 1812 г., ум. 1876 г. А. былъ ревнителемъ просвѣщенія и православія, устраивалъ училища, бібліотеки, издавалъ журналы (въ Казани — „Православный собесѣдникъ“, въ Житомирѣ — „Епархіальныя вѣдомости“).

Агаѳерна (Agathurna), древне-греческій городъ на сѣверномъ берегу Сициліи.

Агаѳирсы (Agathursi), скиское племя, обитавшее въ древности къ западу отъ Карпатъ, въ восточной части нынѣшней Венгріи.

Агаѳій, по прозванію Схоластикъ, греч. поэтъ и историкъ, жилъ ок. 530—582 гг. родомъ изъ Мирены въ Этоліи, получилъ образованіе въ Александріи, съ 554 г. былъ адвокатомъ въ Константинополѣ. Соч. „Kyklos“, 8-томное собраніе собственныхъ произведеній и стихотвореній современныхъ поэтовъ. Сохранилось въ полномъ составѣ его историч. сочиненіе въ 5 книгъ, обнимающее 553—555 гг. царствованія Юстиніана, примыкающее къ „Anecdota“ Прокопія. (Изд. Niebuhr, Боннъ 1828, и Dindorf въ „Historiae graeci minores“, Лейпц. 1871.)

Агаѳія, св., по преданію, дочь знатныхъ родителей въ Катаніи или Палермо, рано приняла христіанство; отвергнувъ домогательства правителя области Квинтіана, была отдана въ разгульный домъ, гдѣ осталась вѣрною цѣломудрію и ум. послѣ жестокихъ истязаній въ темницѣ 5 февр. 251 г.

Агаѳія Семеновна, изъ рода Грушецкихъ, первая супруга царя Ѳедора Алексѣевича; вышла замужъ въ 1680, ум. 1681. Выборъ ея, какъ незнатной дворянки, возбудилъ недовольство среди знатныхъ бояръ, что повело затѣмъ къ опалѣ И. М. Милославскаго, который былъ прощенъ по просьбѣ самой царицы. Современники приписываютъ ей большое вліяніе на царя, хвалять ея доброту и указываютъ на ея ходатайства передъ царемъ за разныхъ лицъ. По сообщенію современника — автора „Дневника І Стрѣлецкаго бунта“ благодаря ея вліянію при дворѣ былъ допущенъ польскій костюмъ.

Агаѳодемонъ, въ греч. миеол., геній изобилія и плодородія, въ особенности же вина, А. изображался съ чашей въ правой рукѣ и макомъ и колосьями въ лѣвой или съ рогомъ Амалѳеи. Его подруга Agathe Tuche („Счастливая Судьба“). Въ рим-

ской миеологии ему соотвѣтствуетъ Bonus Eventus.

Агаѳокль, сиракузск. тираннъ, род. 361 г. до Р. Х., ум. 289 г. Сынъ горшечника, онъ вначалѣ обучался ремеслу отца, но впоследствии принялся за военное дѣло и при содѣйствіи богатаго и знатнаго сиракузянина Димаса, на вдовѣ котораго впоследствии женился, достигъ званія филарха. А. дважды подвергался изгнанію за попытки низвергнуть господствовавшую партію, а по низверженіи олигархіи, вернулся въ 317 г. и сдѣлался начальникомъ войска. Составивъ изъ бѣглецовъ и искателей приключеній прекрасно организованное и преданное ему войско, А. частью умертвилъ, частью изгналъ всѣхъ вліятельныхъ гражданъ и, сдѣлавшись такимъ образомъ, неограниченнымъ властелиномъ Сиракузъ, ознаменовалъ свое правленіе упорядоченіемъ законодательства и финансовъ, основаніемъ сильнаго флота и обширными завоеваніями. Покоривъ почти всю Сицилію, А. въ 312 г. началъ войну съ кареагенянами, но счастье измѣнило ему: онъ былъ разбитъ въ сраженіи на рѣкѣ Гимерѣ, принужденъ скрыться за стѣнами Сиракузъ. Осажденный непріателемъ съ 60 кораблями пробился чрезъ непріятельскую блокаду и направился къ берегамъ Африки, гдѣ разбилъ пораженныхъ его внезапною появленіемъ кареагенянь. А. готовился уже принять титулъ африканскаго царя, но побѣды агринтинцевъ въ Сициліи заставили его покинуть Африку и послѣпить въ Сиракузы. Передавъ управленіе Африкой сыну, онъ самъ (307 г.) съ 2000 войскомъ вернулся въ Сицилію. Послѣ ряда побѣдъ на островѣ, онъ снова предпринялъ походъ въ Африку, окончившійся неудачно: А. былъ разбитъ и, оставивъ на произволъ судьбы войско и сыновей, малодушно бѣжалъ на родину (306 г.). Въ 305 г. Агаѳокль заключилъ миръ съ кареагенянами и всѣ свои силы направилъ противъ внутреннихъ враговъ, во главѣ которыхъ стоялъ Дейнократъ. Усмиривъ энергическими и часто жестокими мѣрами островъ, А. до конца жизни велъ непрерывныя войны съ сосѣдями: въ 303 г. онъ наложилъ дань на жителей Липарскихъ о-вовъ, завоевалъ Корциру, а позже присоединилъ Кротонъ (295 г.). Конечъ бурной жизни А. положилъ его внукъ, Архагаѳъ, который отравилъ А. такимъ мучительно дѣйствовавшимъ ядомъ, что А. приказалъ съечь себя живымъ. Жизнь А. описали его братъ Антандръ и его современники Тимей и Калліасъ.

Агаѳология, ученіе о добрѣ.

Агаѳоновъ, 1) Алексѣй Степ., одинъ изъ первыхъ русск. синологовъ, род. 1746 г., ум. 1792 г. или 1794 г., получилъ образованіе въ тобольск. семинаріи, потомъ былъ назначенъ ученикомъ въ составѣ шестой духовной миссіи, пробывшей въ Китаѣ съ 1771 г. по 1782 г. По возвращеніи оттуда, А. прослужилъ пѣсколько лѣтъ переводчикомъ при Иркутск. губернаторѣ, а въ

1787 г. вызванъ въ Петербургъ и назначенъ переводчикомъ съ китайскаго и манжурскаго языковъ въ коллегію иностр. дѣлъ. Изъ переводовъ А. извѣстны: „Джунгиш или книга о вѣрности“ (Моск. 1788 г.); „Манжурскаго и китайскаго хана Шунь-Джія книга пужнѣйшихъ разсужденій, ко благополучію поощряющихъ“ (Спб. 1788 г.); „Манжурскаго и китайскаго хана Канъ-Сія книга придворныхъ политич. поученій и правоучительныхъ разсужденій, собранная съпомъ его, ханомъ Юнь-Джиномъ“ (Спб. 1788 г.); „Краткое хронологич. росписаніе китайск. хановъ, съ показаніемъ лѣтосчисленія, китайскаго и римскаго, отъ начала китайской имперіи до 1786 г.“ (М. 1778 г.); „Государь, другъ своихъ подданныхъ, или придворныя политич. поученія и правоучит. разсужденія Манжурскаго и Китайскаго хана Канъ-Сія“ (Спб. 1795 г.).

2) Никол. Яковл., провинц. журнал. и библиогр., род. 1842, произвед. его печат. съ 1863, сотруднич. въ казанск. „Справочномъ Листкѣ“ проф. Шпилевскаго и въ „Казанскомъ Биржевомъ Листкѣ“ проф. Чугунова, корреспондировалъ въ „Спб. Вѣд.“ времянъ Корша. Съ 1872 по 1874 гг. былъ редакторомъ одной изъ лучшихъ провинціальныхъ газетъ „Камско-Волжское Слово“. Въ 1876 г. издалъ литературный сборникъ „Первый шагъ“ т. I, но 2-му тому не суждено было увидѣть свѣтъ. Имѣетъ цѣну и обстоятельная библиографическая брошюра „Матерьялы для полнаго собранія сочиненій И. С. Тургенева“, Каз. 1883.

Агаонъ, 1) папа римскій съ 678—681 гг., 680 г. созвалъ въ Римѣ соборъ, на которомъ западные епископы осудили ересь моноелитовъ, и достигъ того, что бывший въ Константинополѣ шестой вселенскій соборъ призналъ это осужденіе.

2) греч. траг. изъ Аеинъ, род ок. 448 г. до Р. Х., другъ Платона, увѣковѣчившаго въ своемъ „Пирѣ“ (Symposion) празднество, которымъ А. ознаменовалъ свою первую драматич. побѣду (416 г.), и Эврипида, вмѣстѣ съ которымъ находился при дворѣ Архелая, царя Македоніи, гдѣ А., вѣроятно, ум. ок. 402 г. А. ввелъ въ метрику и музыку нѣкоторые новые приемы и первый заимствовалъ сюжетъ для своей трагедіи „Anthos“ („Пѣвтокъ“) не изъ мифологіи, а изъ области чистаго вымысла. Въ словѣ онъ подражалъ софисту Горгію. Собр. фрагментовъ въ „Tragicorum graec. fragmenta“ (2 изд., Лейпц. 1889 г.).

Агва (Volcano de Agua), „извергающій воду“) вулканъ въ республикѣ Гватемалѣ, къ юго-зап. отъ гор. Новой Гватемалы, заключенный въ обсидановой массѣ трахитовый конусъ въ 4023 м. выс. съ кратеромъ въ 27 м. въ поперечникѣ. Названіемъ своимъ обязанъ изверженію огромной массы воды, прорвавшей стѣны его и разрушившей старый городъ Гватемалу (Vieja Guatemala). На сѣв.-зап. отъ А. лежитъ дѣйствующій вулканъ де Фуэго („извергающій огонь“) въ 4259 м. выс.

Агвадилья (Aguadilla), портов. городъ на зап. бер. о-ва Порто-Рико, 2500 жит. въ 1889 г. ввозъ составлялъ 2,3 милл. марокъ вывозъ (кофе, сахаръ, табакъ) — 4,6 милл. марокъ.

Агвадъ, Александръ, род. 1874, ум. 1842, уроженецъ Севильи, во время наполеоновскихъ войнъ въ Испаніи принадлежалъ къ французской партіи, сражался подъ начальствомъ Сульта и достигъ чина полковника и званія адъютанта Сульта; послѣ паденія имперіи вышелъ въ отставку и основалъ банкирскій домъ въ Парижѣ, вскорѣ поднявшійся до значенія первокласснаго; за финансовыя услуги, сдѣланныя Испаніи, получилъ титулъ маркиза; ум. оставивъ колоссальное состояніе и прекрасную картинную галерею.

Агвасъ Каліентесъ (Aguas Calientes), штатъ въ Мехикѣ, образованъ въ 1853 г. изъ части штата Закатекасъ, 6095 кв. клм. съ (1892 г.) 140,180 жит.; А. К. представляетъ частью равнину, частью гористъ, особ. въ сѣверо-вост. части, прорѣзываемой Сьерра де Лаурель (Cerro de Laurel, 3091 м.) и Сьерра де Пиналь, раздѣвленіями Сьерра Мадре. Почва плодородная, доставляетъ хлѣбъ и стручковые плоды высокаго качества, въ зап. части штата воздѣлывается сахарн. тростникъ. Главный городъ А. К. узловой пунктъ 4 жел. дорогъ, складочн. пунктъ для внутренней торговли Мексики. А. К. получилъ свое назв. по многочисл. теплымъ источникамъ въ окрестности.

Агвинальдо, правильнѣе Агинальдо (см.).

Агсенокъ, Влад. Наум., молодой ботаникъ, пр. доц. спб. университета; изв. работами по флорѣ Крыма.

Аггей, одинъ изъ 12 малыхъ пророковъ; жилъ въ началѣ царствованія Дарія Гистаспа (520 г. до Р. Х.). Рѣчи его направлены къ двумъ современникамъ Зоровавелю и первосвященнику Іисусу, которыхъ онъ упрекалъ въ бездѣйствіи и поощрялъ къ работамъ по возобновленію іерусалимскаго храма.

Аггелъ, греч. ἀγγέλος, выговаривается ангелось, какъ и произносится и по русски, когда относится къ ангеламъ, но, по установившемуся въ русской рѣчи употребленію, произносится „аггелъ“, когда относится къ падшимъ ангеламъ.

Аггломератъ, порода сложенная изъ обломковъ болѣе древнихъ разрушенныхъ породъ, не соединенныхъ какимъ-либо связывающимъ веществомъ. Аггломератныя породы, связанные какимъ-либо естественнымъ цементомъ, носятъ названіе брекчій, вулканическихъ туфовъ и пр.

Агглютинативные языки, см. *языкъ и языковѣдѣніе*.

Агглютинація, въ медицинѣ соединеніе краевъ рѣзанной раны свернувшейся жидкостью (лимфой); для большей прочности и защиты раны отъ гнили употребляются склеивающія вещества (Agglutinatia): коллодій, липкій пластырь.

Агрегатъ, вообще тѣло, состоящее изъ скопления однородныхъ или разнородныхъ недѣлимыхъ. Въ минералогіи и петрографіи скопление безъ какого либо опредѣленнаго порядка отдѣльныхъ кристаллическихъ недѣлимыхъ, не имѣвшихъ вслѣдствіе какихъ либо причинъ возможности развиться въ вполнѣ организованныя окристаллизованныя формы, свойственныя данному веществу. Различаютъ простые А. (мраморъ) и сложные А. (гранитъ), микрокристаллическіе А., состоящіе изъ недѣлимыхъ, различаемыхъ только микроскопически, и макро- или фанерокристаллическіе А., различаемые простымъ глазомъ. Микрокристаллическое агрегационное строеніе обнаружено въ послѣднее время у весьма многихъ считавшихся однородными кристаллическихъ тѣлъ при употребленіи поляризационнаго микроскопа, дающаго пеструю картину агрегационной поляризации (см.).

Агрегаты (бот.), группа двудольныхъ раст. изъ сростнолепестныхъ характер. собранными въ головку цвѣтами, 4—5 раздѣльными вѣнчикомъ, почти не развитой или превращенной въ хохолокъ чашечкой и нижней 1—2 или многогнѣздной завязью; обнимаетъ семейства валериановыхъ, ворсянковыхъ и сложноцвѣтныхъ.

Аггры, особ. видъ стеклянныхъ бусъ неизвѣстнаго, но довольно поздняго происхожденія. Размягченную въ огнѣ стеклянную трубку окружали нѣсколькими слоями цвѣтнаго стекла, затѣмъ сжимали въ желобчатой формѣ и разрѣзывали на маленькіе куски, которые потомъ сглаживались или расплавлялись на поверхности, чтобы сдѣлать послѣднюю однообразной и ровной. Эти бусы встрѣчаются во всѣхъ странахъ Европы и въ Америкѣ, извѣстны даже изъ Африки и съ острововъ Тихаго океана. Ср. O. Tischler, Über Aggryperlen und über die Herstellung farbiger Gläser im Altertume (Königsberg 1886).

Аггтелекъ (Aggtelek), деревня въ венгерск. комит. Гемеръ, къ югу отъ Розена съ знам. А—ской сталактитовой пещерой, въ 8500 м. длины, расположенной въ триасовомъ известнякѣ; изобилуетъ дивными сталактитовыми образованиями, имѣетъ много ходовъ, большія галлерей, залы и гору; по пещерѣ протекаетъ ручей. Въ ней въ большомъ количествѣ найдены кости животныхъ, преимущ. первобытнаго пещернаго медвѣдя, также человѣскія кости, горшечные черепки и остатки утвари.

Агдистиды, одно изъ прозвищъ Кибеллы (см.) и назв. горы во Фригіи, около посвященнаго Кибеллѣ гор. Пессиноса.

Агдѣ (Agde, древняя Agatha), порт. гор. въ франц. департ. Геро, въ 4 клм. отъ впаденія р. Геро въ Сред. море, у подошвы потухшаго вулкана Сень-Лу; старинный соборъ, коллежъ, гидрографическая школа (1891 г.) 6705 жит.

Агезандръ (Agesandros), древне-греческій скульпторъ родосской школы, вмѣстѣ съ

Атенодоромъ и Полидоромъ творецъ знам. группы Лаокоона.

Агезилай, спартанскій царь, сынъ Архидамы и преемникъ (съ 397 г.) своего брата Агиса, род. 444 г. до Р. Х., ум. 360 г. Въ 396 г. А., чтобы освободить греческіе города отъ притязаній Персіи, высадился съ 8,000 войскомъ въ Малой Азіи, часть которой покорилъ еще раньше, чѣмъ персидскіе сатрапы успѣли собрать свое войско, занявъ затѣмъ Фригію и Лидію, намѣреваясь пройти въ самую глубь Персіи, но былъ вызванъ въ Грецію, гдѣ Аѣины, Аргосъ, Коринфъ и Фивы, поддерживаемыя Персіей, объявили войну спартамцамъ. По дорогѣ А. встрѣтилъ въ Вiotii непріятельское войско, которое разбилъ въ сраженіи при Коронѣ (394 г.) и одержалъ затѣмъ цѣлый рядъ побѣдъ во время этой такъ наз. коринфской войны. Послѣ сраженія при Левктрахъ, А., благодаря своему уму и энергіи, дважды явился спасителемъ отечества, отстоявъ Спарту отъ предводительствуемыхъ Эпаминондомъ еивянъ. Послѣ проигранной имъ Эпаминонду битвы при Мантинѣ (362 г.), А. убѣдилъ аѣиновъ не приставать къ общему миру, а заключить только перемиріе, во время котораго отправился съ войскомъ въ Египетъ, чтобы поддержать возставшаго противъ Персіи Нектанабиса II. На обратномъ пути изъ Египта А. ум., на 84 году жизни. Незначный по виду, возбуждалъ всеобщее удивленіе своими духовными качествами и считается однимъ изъ величайшихъ полководцевъ древности. Жизнеописаніе А. дали его другъ Ксенофонтъ, Плутархъ, Корнелій Непотъ, Діодоръ Сицилійскій и изъ новѣйшихъ историковъ — Hertzberg (Галле 1856), и A. Buttman (тамъ же, 1872).

Агейзія (грец.), притушеніе вкусовыхъ ощущеній вслѣдствіе заболѣванія слизистой оболочки языка, вкусовыхъ нервовъ, а также извѣстныхъ частей головного мозга.

Агеладъ (Ageladas), древне-греч. скульпторъ, глава пелопонесской школы, съ 515 г. до Р. Х. жилъ, вѣроятно, въ Аргосѣ, творецъ мѣдныхъ статуй Зевса, Иракла, одной изъ музъ, гл. же обр. статуй побѣдителей на играхъ, группъ всадниковъ, колесницъ и т. п. Преданіе назыв. его учениками Фидія, Поликлеста и Мирона.

Агема, отрядъ лучшаго отборнаго войска у македонянъ; въ него входили молодые люди изъ знатнѣйшихъ аристократическихъ фамилій.

Агенда (лат. „что надлежитъ сдѣлать“); терминъ зап. церкви для книгъ, представляющихъ собраніе предписаній и пастыреній, которыми устанавливается чинъ богослуженія. Это названіе перешло и въ протестантскія церкви, гдѣ шла и отчасти до сихъ поръ продолжается ожесточенная борьба изъ за различныхъ А., то осложняющихъ богослуженіе и приближающихъ его чинъ къ римско-католическому, то, напро-

тивъ, упрощающихъ и порывающихъ со всякими преданіями. Такъ, въ 1816 вспыхнула въ лютеранствѣ ожесточенная борьба изъ за прусской придворной А., заключившаяся новой А. 1826. Такая же борьба въ настоящее время раздѣляетъ англиканскую церковь, гдѣ защитники такъ называемой высокой церкви стремятся придать пышность церковной службѣ, тогда какъ отстаивающие такъ называемую чистоту ритуала и составляющие большинство, пробуютъ воспретить это сближеніе съ католицизмомъ. Въ послѣднее время споръ обострился до того, что можно ожидать раскола.

Агене́зия, неполное или остановившееся развитіе органовъ или частей тѣла; также бесплодіе женщинъ.

Агеноръ, имя многихъ греч. героевъ: 1) сынъ Посейдона и Ливіи, царь финикійскій, отецъ Кадма, Феникса, Европы и др., родоначальникъ финикійцевъ. Сыновья его, отправленные имъ въ поиски за похищенной Зевсомъ Европой, не вернулись и поселились въ разныхъ странахъ. 2) Одинъ изъ славнѣйшихъ троянскихъ героевъ, сынъ Антенора и Феано, былъ убитъ сыномъ Ахиллеса, Нептолемомъ. 3) Сынъ аркадскаго царя Фегея, братъ Проноя и Арсеноя, бывшей супругой Алкмеона, по покинутой имъ. По настоянію Фегея А. и его братъ убили Алкмеона, но въ свою очередь были убиты сыновьями Алкмеона, отъ второй жены его Каллиро.

Агентовъ, Мих., род. 1759, ум. 1780, писатель и преподаватель моск. гимназіи, составилъ нѣмецкую грамматику (М. 1762) и перевелъ „Открытіе современныхъ художествъ“ (М. 1768) и „Наставленіе въ миниаторной живописи“ (М. 1765). Ср. Венг. I.

Агентъ (лат.), посредникъ въ веденіи дѣлъ всякаго рода; агентура, агентство, совокупность дѣлъ А. Если дѣятельность А. простирается на большой районъ, то нѣрѣдко оказываются необходимыми субъ-агенты, полномочія которыхъ ограничиваются предѣлами небольшого округа; субъ-агенты обыкновенно подчинены въ своей дѣятельности главному агенту, какъ, напр., въ страховыхъ обществахъ. Дѣятельность А. основывается обыкновенно на договорѣ довѣренности; но чаще всего А. назыв. такой уполномоченный, который дѣйствуетъ за довѣрителя продолжительное время, дѣятельность котораго въ качествѣ посредника составляетъ его профессию. Главныя категории А. суть: 1) Дипломатическіе А., постоянные чиновники, на которыхъ лежитъ обязанность представлять одно государство въ его отношеніяхъ (гл. обр. политическ.) къ другому государству. 2) Тайные А., содержимые нѣкоторыми государствами заграничій гл. обр. для наблюденія за ихъ подданными подданными (соціалистами, анархистами и пр.). 3) Консульскіе А. частные уполномоч. консуловъ. 4) Полицейскіе А., состоящіе въ распоряженіи полиціи, по преимуществу сысканой. 5) Торго-

вые А. посредники при заключеніи торговыхъ сдѣлокъ. Отъ повѣреннаго торговый А. отличается тѣмъ, что онъ дѣятель самостоятельный, что онъ можетъ принимать порученія отъ обоихъ контрагентовъ и вести дѣла за собствен. счетъ. Поэтому торговый А. не нуждается въ довѣренности (рѣш. 4 деп. прав. сен. 17 янв. 1873 г.). Отъ маклера торг. А. отличается тѣмъ, что онъ обязанъ охранять интересы не обоихъ контрагентовъ (какъ маклеръ), а только своего довѣрителя; кромѣ того, дѣятельность маклера носитъ должностной характеръ, котораго лишена дѣятельность А. А. дѣйствуетъ не только за чужой счетъ, но и отъ чужаго имени, тѣмъ онъ отличается отъ комиссионера, который дѣйствуетъ за чужой счетъ, но отъ своего имени. Дѣятельность А. не ограничивается однимъ какимъ-либо мѣстомъ, а обыкновенно простирается на большой районъ, по которому онъ раздѣзжаетъ съ цѣлью сбыта или закупки товаровъ. Отъ комми-вожера онъ отличается своимъ самостоятельнымъ положеніемъ и тѣмъ, что подучаетъ не жалованіе, а известный процентъ (провизія). Институтъ торговыхъ А. приобрѣлъ въ послѣднее время большое значеніе, сдѣлавшись важнымъ связующимъ звеномъ между торговлей и промышленностью. Дѣятельность торговаго А. состоитъ обыкновенно въ оглашеніи условій, на которыхъ готовъ извѣстный отсутствующій купецъ вступить въ сдѣлки съ лицами, находящимися въ данной мѣстности, въ принятіи предложеній отъ этихъ послѣднихъ и передачѣ ихъ этому купцу. Юридик. природа торг. агентуры не выяснена, а законодательства болѣею частью также не содержатъ никакихъ постановленій о нихъ. Нашъ законъ не составляетъ исключенія; поэтому отношенія между А. и лицомъ, поручающимъ ему совершеніе сдѣлокъ, должны опредѣляться, въ случаѣ отсутствія особаго договорнаго соглашенія, существующими торговыми обычаями.

Агентъ - подстрекатель (Agent provocateur), агентъ тайной полиціи, который, вкрадываясь въ довѣріе политически неблагонадежныхъ лицъ, подстрекаетъ ихъ къ совершенію преступныхъ дѣйствій, съ цѣлью открыть ихъ образъ мыслей и передать въ руки властей. Вопросъ о теоретически вполне обоснованной отвѣтственности А-п за подстрекательство положительными законодательствами не нормируется.

Агенты въ дѣлахъ (Agentes in rebus), названіе полицейскихъ чиновниковъ въ Римѣ, которые о замѣченныхъ ими преступныхъ злоумышленіяхъ разныхъ лицъ докладывали императору. Но такъ какъ это повело ко многимъ злоупотребленіямъ, то одинъ изъ сыновей Константина Великаго, императоръ Констанцій установилъ правило, чтобы подобныя доносы непременно были доказываемы фактически и не были-бы голословны. За ложныя донесенія полицейскіе подвергались строгимъ наказаніямъ; лишать же свободы заподо-

зрѣнныхъ по одному лишь извѣту было запрещено еще въ 355 г.

Агерату́мъ (Ageratum), родъ травян. раст. или куст. тропич. Америки, изъ сем. сложнопѣстныхъ; трубч. цвѣты съ сильно выдающимся столбикомъ. *A. conyzoides* L. (почечный корень) изъ Мексики, одностѣнное садовое растеніе съ голубыми цвѣтами.

Агеръ, р. выт. изъ оз. Аттеръ и послѣ 24 км. теч. впад. въ оз. Траунъ въ Зальцкамергутъ.

Агессо (Aguesseau), Анри Франсуа канцлеръ Франціи, род. 1668 г., ум. 1751 г. Обративъ на себя вниманіе какъ выдающийся адвокатъ и ораторъ, А. уже въ 1700 г. занялъ постъ генеральнаго прокурора при парижскомъ парламентѣ; его заслуги по реформѣ судебного дѣла и энергичная защита правъ галликанской церкви противъ притязаній папской буллы Unigenitus были награждены въ 1717 г., во время регентства принца Орлеанскаго, назначеніемъ А. канцлеромъ. Противодѣйствіе А. финансовымъ проектамъ Джона Ло вызвало отставку А. въ 1718 г., но уже въ 1720 г. ему было возвращено прежнее званіе, опять, впрочемъ, не надолго: во время министерства Дюбуа (1722 г.) А. былъ отставленъ и лишь въ 1727 г., при содѣйствіи кардинала Флери, занялъ опять свой постъ, сдѣлавшись въ 1737 г. также и хранителемъ печати. А. былъ однимъ изъ образованнѣйшихъ государств. дѣятелей Франціи, обладая не только выдающимися юридическими познаніями, но и основательнымъ и многостороннимъ гуманистическимъ образованіемъ. Собр. его соч. изд. въ Парижѣ 1759—89 въ 13 т. и 1865 въ 2 т. Ср. *Boullée, Histoire de la vie du chancelier d'A.* (Парижъ 1849); *Monier, Le chancelier d'A.* (2 изд., тамъ же 1864).

Агила, пелазгическое названіе гор. Цере (см.).

Агилера (Ventura Ruiz Aguilera), испанск. поэтъ, род. 1820 г., ум. 1881 г.; врачъ по образованію, А. посвятилъ себя публицистической дѣятельности въ Мадридѣ и примкнулъ къ партіи прогрессистовъ; въ послѣдствіи былъ директоромъ археологич. музея. Извѣстность А. основывается гл. обр. на сборникахъ его стихотвореній „*Santares*“, „*Ecos nacionales*“ и „*Elegias*“ (послѣднія перев. почти на всѣ европ. яз.), а также: „*Armonias y cantares*“ (1865 г.), „*Inspiraciones*“ (1866 г.), „*El libro de la patria: Baldas y cantares*“ (1869 г.). Менѣе значительны его „*Satyras*“ и прозаич. рассказы. Съ благородствомъ мыслей и горячей любовью къ родинѣ. А., многія стихотворенія котораго сдѣлались народными, сумѣлъ соединить совершенство художественной формы. Собр. соч. въ Мадридѣ въ 1875 г.

Агилольфинги, древнѣйшая баварская герцогская династія, господствовавшая въ странѣ до присоединенія ея къ франкскому королевству (788 г.) при Тассило II.

Агиларъ, 1) (Aguilar de la Frontera) окр. гор. исп. пров. Кордовы, на р. Кабра; имѣетъ мавританскій замокъ, монастырь и

церковь св. Клары съ весьма цѣнными картинами и (1887 г.) 12,451 жит., заним. разведеніемъ винограда и маслины. Вблизи А-а соляные ключи. — 2) (A. de Campos) мѣстечко исп. пров. Валенсія, съ древн. монастыремъ, знам. ярмарк. и (1887 г.) 1382 жит.

Агилясъ (Aguilas), гор. исп. пров. Мурсія, живописно расположенъ у подножія вдающейся въ Средиземн. м. скалистой горы; имѣетъ 2 гавани, (1887 г.) 10,042 жит., ведущихъ значительную вывозную торговлю серебряносвинцовыми рудами, желѣзн. рудами и пр.

Агний, въ греч. мифол. сынъ Дора, законодателя ессалийскихъ дорявъ, имѣлъ сыновей Дима и Памфила и пріемнаго сына Гилла (см.), отъ которыхъ вели свое происхожденіе три дорійскія колѣна (филы) — диманы, памфилы и гилеи.

Агинальдъ, Эмилио, вождь филиппинскихъ инсургентовъ, род. 1870 въ провинціи Кавите, къ югу отъ Манилы, на о-вѣ Лусонъ, происходитъ изъ землевлад. семьи. Когда весной 1896 туземцы о-ва Лусона, тагалы (см.) возстали противъ испанцевъ, А. къ нимъ присоединился и скоро былъ избранъ главнокомандующимъ. Ему удалось одержать рядъ такихъ побѣдъ, что къ началу 1897 онъ занялъ б. ч. о-ва и даже подступилъ къ Манилѣ. Однако, прибытіе значительныхъ подкрѣпленій изъ Испаніи дало возможность новому генер.-губернатору Филиппинъ, Полавехи, отбросить возставшихъ, которые разсѣялись и продолжали партизанскую войну. Жестокости генерала Полавехи снова, однако, оживили возстаніе. Полавеха былъ смѣненъ, а назначенный на его мѣсто временнымъ генералъ-губернаторомъ Примодо-Ривера заключилъ миръ съ тагалами. По миру этому (14 дек. 1897) инсургенты объявили покорность и выдали оружіе, испанцы же выплачивали пособие въ 600 тыс. песетовъ, объявляли амнистію и обѣщали реформы. По заключеніи мира А. удалился въ Гон-Конгъ. Здѣсь онъ недолго оставался въ покоѣ. Уже черезъ 4 мѣс. возгорѣлась война между Испаніей и Соедин. Штатами. То обстоятельство, что къ этому сроку испанцы еще недоплатили 200 тыс. песетовъ и не начинали вводить обѣщанныя реформы, послужило для А. поводомъ поднятъ снова знамя возстанія. Послѣ пораженія исп. флота при Кавите (1 мая 1898) А. высадился и скоро собралъ вокругъ себя свыше 30 тыс. инсургентовъ. Въ теченіе трехъ мѣсяцевъ онъ велъ успѣшную борьбу съ испанцами, изъ которыхъ большую часть блокировалъ въ Манилѣ, остальные же отряды разбивалъ, истреблялъ и забиралъ въ плѣнъ по частямъ, такъ что въ началѣ августа только очень небольшое число испанскихъ фортовъ на Лусонѣ еще держалось, а сама Манила потеряла всѣ свои передовыя укрѣпленія. Взять Манилу, однако, не удалось А., потому что ее взяли американцы, которые и поставили здѣсь сильный гарнизонъ. Америк. главнокоман-

дующий ген. Мерритт воспретил инсургентамъ входить въ Манилу и не призналъ А. правителемъ о-ва. Это положило первое охлажденіе между недавними союзниками. Когда же выяснилось, что американцы полагаютъ присоединить Филиппины къ своимъ владѣніямъ, А. вступилъ и съ ними въ открытую борьбу, сначала настолько успѣшную, что и американцевъ заперъ и блокировалъ въ Манилѣ, какъ раньше испанцевъ. Однако, прибытіе подкрѣпленій дало возможность американцамъ освободить Манилу отъ блокады, но имъ не удалось принудить А. къ генеральной битвѣ, т. ч. инсургенты могли продолжать борьбу. Объ А. и его возстаніяхъ, кромѣ газетныхъ извѣстій и корреспонденцій, см. „Der Krieg um Kuba im Sommer 1898“, nach zuverlässigen Quellen dargestellt von Kontre-Admiral M. Plüddeman (Берл. 1899).

Агиня, отсутствие пестиковъ въ цвѣткѣ; А-ий цвѣтокъ — мужской цвѣтокъ.

Агинскій рудникъ, находится въ Читинскомъ округѣ Забайкальской области, расположенъ въ Агинской степи на лѣвой сторонѣ рѣки Онона при вершинѣ источника Мунгучи недалеко отъ деревни Шаранайской. А. р. — древнѣйшій по времени открытія (1737 г.) мѣдной руды въ Забайкальѣ; — кромѣ мѣди, доставляетъ серебро и свинецъ. Руды заключаются въ известнякѣ. Содержание серебра въ пудѣ руды — 40½ дол., свинца — 1 ф. 20⅞ з.; мѣди — 1 ф. 35⅝ з. А. р. представляетъ единственное мѣсторожденіе малахита въ Забайкальѣ. Разработка А. р. съ 1832 г. не продолжается.

Агинъ, Александръ Иван., род. 1818, ум. 1860, образование получилъ въ спб. академіи художествъ по отдѣленію живописи, ученикъ Брюлова и Бруни, получилъ извѣстность, какъ иллюстраторъ Гоголя. Первое изданіе его иллюстрацій къ Гоголю вышло въ 1846, затѣмъ послѣдовательно вышло еще три изданія, послѣднее въ 1893. Ср. Венгеровъ, „Рус. Кн.“ т. I.

Агистические дни, въ старыхъ календаряхъ дни, въ которые не совѣтовалось пускать кровь, предпринимать поѣздки и пр., обыкновенно по два А. дня въ мѣсяцъ.

Агисъ, спартанскіе цари: 1) А. I, легендарный родоначальн. династіи агіадовъ или еврисенидовъ, сынъ Еврисеена. Ему традиція приписываетъ покореніе періековъ и илововъ. 2) А. II (I), сынъ Архидама, царь 427—397 гг. до Р. X., 427 и 425 гг. стоялъ во главѣ пелопоннессцевъ въ ихъ вторженіяхъ въ Атику, 418 г. въ войнѣ противъ союзаго Аеинамъ Аргоса одержалъ побѣду при Мантиней; 413 г. А. занялъ въ Атикѣ Декелию, по совѣту бѣжавшаго къ нему Алкивиада, 405 г. участвовалъ въ осадѣ Аеинъ. А. ум. 397 г.; его преемникомъ былъ его братъ Агезилай. 3) А. III (II), сынъ Архидама III, царь съ 338 г. до Р. X., во время похода Александра В. въ Азію сдѣлалъ попытку осво-

бить Грецію отъ македонской гегемоніи, но потерпѣлъ поражение при Мегалополѣ и 330 г. палъ въ битвѣ противъ Антипатра. 4) А. IV (III), наслѣдовалъ своему отцу Евдамиду 224 г. до Р. X. Государственное устройство Спарты находилось тогда въ періодѣ полного разложенія, число спартиатовъ упало до 700, и изъ нихъ только 100 владѣли недвижимостью, и А., приверженецъ старины, задумалъ возстановить Ликургово устройство. Этотъ проектъ, подерживаемый дядей А., Агезилаемъ и Лизандромъ, нашелъ опаснаго противника въ лицѣ соправителя А., Леонидъ II. 242 г. Лизандръ предложилъ законъ, увеличивавшій пріятіемъ періековъ и чужеземцевъ въ число спартиатовъ, количество послѣднихъ до 4500; между ними должны были быть поровну раздѣлены всѣ земли Лаконіи. Леонидъ и противодѣйствовавшіе этому закону эфоры подверглись ссылкѣ, но удачному проведенію закона воспрепятствовало корыстолюбіе ставшаго эфоромъ Агезилая, замедлившаго раздачу земель до тѣхъ поръ, пока А. долженъ былъ оставить Спарту, чтобы вести спартанскія вспомогательныя войска на помощь ахейскому союзу. По возвращеніи въ Спарту, А. не пользовался уже прежнимъ расположеніемъ обманутаго въ ожиданіяхъ реформы народа, Леонидъ вернулся изъ ссылки и снова завладѣлъ властью. Искавшій убѣжища въ храмѣ А., обманнымъ образомъ былъ вызванъ оттуда и, осужденный, казненъ (241 г.), вмѣстѣ съ своей матерью Агезистратой и бабушкой Архидаміей. Изъ числа драматурговъ, избравшихъ сюжетомъ своихъ произведеній трагическую судьбу А., наиб. изв. Альфіери.

Агитаторъ (лат.), челоуѣкъ, старающійся возбудить народную массу и расположить въ пользу какихъ-либо опредѣленныхъ идей, по преимуществу политическихъ.

Агитація (лат.), дѣятельность, имѣющая въ виду побудить народную массу къ участию въ изв. движеніи, напр., въ выборахъ (избирательная А.). Средствами А. служатъ: рѣчи въ народныхъ собраніяхъ, печать, летучіе листки и пр. Агитировать, стараться расположить въ пользу чего-либо.

Агіады или Агиды, спартанскій царственный родъ, см. *Агисъ*.

Агін, посвященные Аполлону столбы, которые аеиняне ставили передъ входомъ въ свои дома.

Агіографъ, 1) сочиненіе, посвященное жизни и дѣяніямъ святыхъ; 2) также авторъ подобныхъ сочиненій.

Агіоскопъ (греч.), приборъ для полученія туманныхъ (проэкціонныхъ) картинъ.

Агія, гор. въ греческ. номосѣ Ларисса (Фессалія), на южн. склонѣ Оссы, (1889) 2050 ж.

Агія, владѣт. князь Ташкента въ началѣ IX ст., сынъ Самана, одного изъ персидскихъ вельможъ, производившаго свой родъ отъ династіи Сассанидовъ. А. вмѣстѣ съ тремя своими братьями (Ахмедъ, Илія и

Нухъ) принялъ сторону калифа противъ возмущившагося арабскаго полководца Рафибинъ-Лейты и сдѣйствовалъ его усмирению. За эту услугу братья получили по княжеству въ Согдианѣ; эти княжества были первыми национальными государствами въ Иранѣ послѣ завоеванія его арабами. Потомокъ одного изъ братьевъ (Нуха), Измаилъ освободилъ и соединилъ подъ своей властью весь восточный Иранъ, основавъ блестящую династію Саманидовъ, правившую 900—996 гг.

Аглабиды, сѣв.-африк. арабская династія, первоначально были ставленниками багдадскихъ калифовъ, но отложились; въ 827—878 завладѣли Сициліей; въ 910 низложены Фатамидами.

Аглавра, въ греч. мифологіи, дочь аеинскаго царя Кекропса, добровольно обрекая себя на смерть для спасенія отечества; за эту услугу ей въ аеинск. акрополѣ было посвящено особое святилище. По другимъ А. въ наказаніе за нескромность (она открыла довѣренный ей Аеиной ящикъ, въ которомъ находился молодой Эритпоній) была поражена безуміемъ, въ припадкѣ котораго бросилась съ Акрополя. Наконецъ, по Овидію, А. была превращена Эрміемъ въ камень. Названіе А. встрѣчается также, какъ эпитетъ богини Аеины, съ которой А. первоначально, повидимому, была тождественна.

Аглаганъ, гора Эриванской губ. Александропольскаго уѣзда 2987—3048 мет. выс.; этимъ же именемъ зовется часть Безобдальскаго хребта, идущая къ В. отъ Аглагана.

Аглаофамъ, по древнегреч. сказанію, верховный жрецъ учрежденныхъ Орфеемъ во Эракии мистерій, передавшій ихъ тайны Писагору. Подъ заглавіемъ А. издалъ Лобекъ свое извѣстное сочиненіе противъ Крейцера „De theologiae mysticae Graecorum causis“.

Аглая, одна изъ трехъ грацій. (См. *хариты*.)

Агларди, см. *Аларди*.

Агнанда, гор. въ греч. номосѣ Арта, на лѣв. прит. р. Арты (1889) 1225 ж.

Агнаты (лат.), у древнихъ римлянъ совокупность лицъ, которая состоитъ подъ отеческой властью (*patria potestas*) одного лица или состояли бы подъ его властью, если бы оно находилось въ живыхъ, и которыя не подвергались *capitis deminutio minima*. Такъ какъ отеческую власть могли имѣть только мужчины, то связующимъ звеномъ между агнатами служилъ исключительно мужчина. Агнатство основывалось или на законномъ бракѣ, или на усыновленіи. Въ древнѣйшемъ римск. правѣ на агнатич. родствѣ основывалось право наследованія по закону.

Агнація, прирожденное отсутствіе чести.

Агнесса, 1) А. Пуатье, дочь гвиенск. герцога Вильгельма V, 1043 г. вышла за имп. Генриха III, послѣ смерти котораго 1056 г.

сдѣлалась регентшей государства за своего 6 лѣтняго сына Генриха IV; тѣсняемая могущественными вассалами, А. вынуждена была уступить имъ много герцогствъ, а послѣ насильственнаго отнятія у нея ея сына Анно Кельнскимъ и др. князьями, приняла монастыство въ Римѣ, гдѣ ум. 1077 г.

2) А. Австрійская, дочь пѣмек. короля Альберта I, род. 1281 г., ум. 1364 г., была женой венгерск. короля Андрея III (ум. 1301). Послѣ убіенія ея отца (1308 г.) жила по большей части въ выстроенномъ на мѣстѣ убійства монастырѣ Кенигсфельденъ.

3) А. Сорель, см. *Сорель*.

Агнець Божій, *Agnus Dei* (лат.), начальныя слова текста послѣдней части мессы (обѣдни) латин. церкви. Текстъ введенъ папой Сергіемъ I (687—701) въ 688 г.

Агнець непорочный (*Vitex agnus castus*), италянская верба. Растенію этому приписывалось въ древности утоляющее плотскія страсти дѣйствіе. Цвѣтами и листьями его усыпался храмъ Переры, жрицой коей, дававшая обѣтъ цѣломудрія, спали на постеляхъ, сдѣланныхъ изъ вѣтвей этого дерева.

Агнець пасхальный, наиболѣе чтимый праздникъ у евреевъ, установленный Моисеемъ. Ежегодно въ десятый день нисана (марта) закалывался въ каждой семьѣ лучшій барашекъ, который въ ту же ночь съѣдался съ горькими травами и прѣснымъ хлѣбомъ. Остатки немедленно сжигались; запрещено было сохранять ихъ до слѣдующаго утра. Такъ какъ праздникъ учрежденъ былъ въ память исхода евреевъ изъ Египта, то эту пищу ѣли наскоро, одѣтые по дорожному.

Агни, индійское божество, олицетвореніе огня (лат. *ignis*). Въ пѣсняхъ Ведъ (см.) говорится, что А. сошелъ на землю въ видѣ молніи, но затѣмъ исчезъ и снова былъ возвращенъ *Matarisvanomъ*, аналогичнымъ греческ. Прометею. А., какъ божество жертвеннаго огня, является посредникомъ между людьми и богами, могучимъ побѣдителемъ тьмы, охранителемъ городовъ. Онъ властитель всѣхъ сокровищъ, заключенныхъ въ горахъ, растеніяхъ, водахъ, какъ и находящихся у людей. Въ браминскомъ періодѣ значеніе этого божества, какъ и многихъ другихъ древнихъ боговъ, падаетъ. Ср. *Holtzmann, A. nach Vorstellung des Mahâbhârata* (Страсбургъ 1878 г.).

Агнія (въ р.-катол. церкви Агнесса), по преданію римскаго христіанка, жившая во время Діоклетіана и отличавшаяся красотой. Вслѣдствіе нежеланія стать женой сына городского префекта была отдана въ непотребный домъ, но, окруженная ореоломъ святости, осталась непорочною и была обезглавлена, какъ волшебница. Въ правосл. церкви день памяти ея празднуется 21 авг.

Агностицизмъ (греч.), направленіе въ новой англійской философіи; развитое особенно Гексли и Гербертомъ Спенсеромъ. Оно ставитъ предметомъ изслѣдованія лишь

несомнѣнно доступное нашему познанію; недоступное же, какъ, напр., послѣднюю причину вещей, бытіе и существо Божіе и пр., совершенно исключаетъ изъ области философіи. См. *Спенсеръ*.

Агомейскій хребетъ, горы въ Зап. Африкѣ, въ германской колоніи Тоголандъ, до 650 м. выс.; на перевалѣ въ 1890 основана нѣм. станція Мизагёэ.

Агометръ, см. *Реостатъ*.

Агонисты, въ древн. Греціи борцы, откуда агонистика, см. *Агонъ*.

Агонія (греч. „борьба“), совокупность различныхъ, въ зависимости отъ рода смерти, предсмертныхъ явленій, въ которыхъ проявляется постепенное угасаніе нервной дѣятельности: безпокойство, судороги, бредъ, хрипѣніе, остановка пульса и пр. См. *смерть*.

Агоноеты, устроители народныхъ состязаній и игръ у древнихъ грековъ, присуждавшие также награды побѣдителямъ.

Агонисльо, популярный вождь филиппинскихъ тагаловъ и дѣятельный сподвижникъ Эмилиа Агинальдо (см.) въ возстаніяхъ 1896—97 гг. противъ испанцевъ и 1898 г. противъ сѣверо-американцевъ.

Агонъ (греч. — борьба, состязаніе). Греки различали двоякаго рода состязанія: гимнастическія, въ которыхъ борцы проявляли силу и ловкость тѣла и художественныя, въ которыхъ участвовали музыканты, поэты, танцоры. Набол. извѣстны были игры: олимпійскія, истмійскія, немейскія и пнейскія (см. эти слова). Со временъ Августа, греческіе А. нашли себѣ подражаніе въ различныхъ городахъ римской имперіи. Дольше другихъ удержались капитольскіе А., установленные Домиціаномъ 86 г. по Р. X. Здѣсь и установился обычай „вѣнчанія“⁴ поэтовъ, примѣнявшійся въ средніе вѣка и теперь временами находящій примѣненіе (напр., въ Гельсингфорсѣ) при полученіи ученой степени и т. п.

Агора, въ древнегреч. городахъ площадь, служившая для торгова, для религиозныхъ отправленій, для политическихъ совѣщаній, часто и для народныхъ собраній.

Агоракритъ, древне-греч. скульпторъ съ о—ва Пароса, любимый ученикъ Фидія, вмѣстѣ съ которымъ, по преданію, создалъ огромную статую Немезиды въ Рамнусѣ, статую матери боговъ въ Афинахъ и др. Самому А. приписывали мѣдныя статуи Зевса и Афины въ Коронѣ.

Агорафобія (греч.), болѣзнь открытыхъ мѣстъ, симптомъ нервной болѣзни, состоящій въ появленіи головокруженія при видѣ площадей, улицъ и пр. См. *Неарастенія*.

Агордо, селеніе итал. пров. Беллуно, въ долинѣ Кордеоле, въ Доломитовыхъ Альпахъ, съ мѣдными рудниками, горной школой и (1881 г.) 853 ж. (въ общинѣ 3038 ж.).

Агоста, см. *Августа*.

Агра, гл. гор. провинціи А. (4791 кв. клм. съ 974,656 жит.) въ индо-брит. сѣверо-западныхъ провинціяхъ, на прав. берегу Джамны, чрезъ которую построенъ вели-

колѣпный желѣзнодорожный мостъ, средн. температура 25,5°. Городъ, туземный кварталъ котораго построенъ значит. лучше, чѣмъ въ другихъ городахъ Индіи, богатъ великолѣпными зданіями въ чистомъ мавританскомъ стилѣ, важнѣйшія изъ нихъ: больш. дворецъ шаха Джехангира съ заломъ для аудіенціи, Моти Масджидъ („жемчужная мечеть“) изъ прекраснаго бѣлаго мрамора (оба среди крѣпости, построенной изъ краснаго песчаника), далѣе Джама Масджидъ — главная мечеть въ сѣверо-зап. части города. Но наиб. выдающимся зданіемъ является Таджъ (Таджмагалъ) „сонъ изъ мрамора“, мавзолей шаха Джегана (1628—58 гг.) и его супруги, постройкой котораго, по преданію, руководилъ похороненный въ А—ѣ зодчій Austin изъ Бордо. Главное зданіе изъ бѣлаго полированного мрамора, въ видѣ равносторонняго прямоугольника, возвышается на платформѣ, къ которой ведетъ крыльцо въ 18 м. выс.; въ своей самой широкой части мавзолей имѣетъ 18,8 м. въ поперечникѣ и возвышается на 78 м. надъ поверхностью террасы; куполъ заканчивается 2 позолоченными шарами съ полумѣсяцемъ; находящ. внутри мавзолея двѣ гробницы украшены, какъ и стѣны, цвѣточными гирляндами изъ драгоц. камней и прелестными орнаментами. На противоположномъ лѣв. берегу рѣки располож. мавзолей Ihtimad-ud-Daulas, визиря Джехангира, изъ бѣлаго мрамора, украшенный живописью и драгоц. камнями, а въ 8 клм. отъ него при деревнѣ Сикаандрѣ великолѣпная гробница Акбара. Населеніе вмѣстѣ съ гарнизономъ сост. (1891 г.) 168,622 чел. (2/3 индусовъ, 1/3 магометанъ, нѣсколько тысячъ христіанъ и др.); гл. занят. жит. — производсто обуви, золотыхъ позументовъ, прекрасныхъ мозаичныхъ издѣлій, и торговля, развитію которой способствуютъ сходящаяся въ А—ѣ 3 желѣзн. дороги и судоходная Джамна. Въ А—ѣ 4 колледжа и высшія окружныя учрежденія. Во власть Остъ-Индской компаніи городъ перешелъ 1803 г. Провинція А. обнимаетъ площадь въ 26,290 кв. клм. съ (1881 г.) 4.834,064 чел. (въ томъ числѣ 4.377,055 индусовъ, 422,460 магометанъ) и заключаетъ, кромѣ округа А., еще пять другихъ округовъ.

Агравіады, имя реакціонной партіи въ Испаніи, которая въ 1827 подняла въ Каталоніи возстаніе съ цѣлью возстановить прежній абсолютизмъ свѣтской и духовной власти, даже инквизицію. Разбитые въ нѣсколькихъ сраженіяхъ А. были частью казнены, частью отправлены въ ссылку.

Агравла, см. *Аглавра*.

Аграмъ, см. *Загребъ*.

Аграріи (Agrarier), названіе нѣмецкой партіи, являющейся въ политической жизни страны, представительницей интересовъ землевладѣльцевъ. Въ основу программъ и стремленій партіи легла теоретически формулированная еще Родбертусомъ мысль, что современныя законодательства служатъ по преимуществу интересамъ денежнаго капи-

тала въ ущербъ землевладѣльцамъ. Въ началѣ партія стремилась представить интересы всѣхъ сельскихъ хозяевъ и тогда была естественно защитницею принциповъ свободной торговли, но мало-помалу А. выродились въ партію однихъ крупныхъ землевладѣльцевъ, отличающуюся крайней нетерпимостью и исключительностью. Теперь А. ярые защитники протекціонизма и противники торговыхъ договоровъ. Хлѣбныя пошлины, пошлины на скотъ, составляютъ краеугольный камень ихъ программы. Не только въ экономическомъ, но и въ политическомъ и религіозномъ отношеніи А. являются теперь по преимуществу реакціонной партіей въ Германіи. Есть А. и въ Австріи, а старые торіи начала XIX в. были въ своемъ родѣ англійскими А.

Аграрная политика, дѣятельность государства, относящаяся къ землевладѣнію и земледѣлію. Она обнимаетъ дѣятельность законодательную (аграрное законодательство), направленную на урегулированіе земельныхъ отношеній, и дѣятельность административную (аграрное управленіе), какъ совокупность правительственныхъ мѣропріятій, имѣющихъ въ виду благосостояніе земледѣльческаго населенія. А. п. носить неодинаковый характеръ у разныхъ народовъ и въ разныя времена, но въ текущ. столѣтіи, съ установленіемъ новаго хозяйственнаго строя въ Европѣ, А. п. культурныхъ государствъ, несмотря на различіе въ деталяхъ, обнаруживаетъ много общаго. Во всей Европѣ, за исключеніемъ Швеціи и Норвегіи, господствовало крѣпостн. право, находившееся въ прямомъ противорѣчій съ идеей современнаго правоваго государства, кореннымъ образомъ нарушавшее интересы сельск. населенія и задерживавшее сельско-хозяйственный прогрессъ. Вездѣ пагрѣла потребность въ радикальныхъ реформахъ — въ отмѣнѣ крѣпостн. состоянія и созданіи новаго правопорядка, построеннаго на принципѣ свободы землевладѣнія — принципѣ, одинаково удовлетворяющемъ частнымъ интересамъ сельскихъ хозяевъ (полученіе возможно большаго чистаго дохода при помощи рациональныхъ способовъ производства) и общимъ интересамъ народнаго хозяйства (сбереженіе производительныхъ силъ, удовлетворит. распредѣленіе поземельн. собственности и обезпеченіе экономическаго и соціальнаго благосостоянія сельскаго населенія). Эта двойная задача частью еще ждетъ своего разрѣш., частью уже разрѣшена. Прежде всего уничтожены были зависимыя отношенія крестьянъ къ помѣщикамъ, а затѣмъ, на развалинахъ прошлаго воздвигнуть новый аграрный строй: господствовавшее дотогѣ разнообразіе земельныхъ правъ (чиншевое владѣніе, наследственная аренда, пожизненное пользованіе и пр.) смѣнилось правомъ собственности, а существовавшая для нѣкоторыхъ разрядовъ земель ограниченія права залога, наследованія, дробленія и отчужде-

нія, либо совсѣмъ уничтожены, либо изменены такъ, что не препятств. рациональной обработкѣ земли. Рядомъ съ этимъ произошло освобожденіе земли отъ реальныхъ повинностей частно-правоваго характера и отъ нѣкоторыхъ, наиб. обременительныхъ сервитутовъ. Кромѣ того, общинная форма владѣнія замѣнена кромѣ Россіи и нѣкоторыхъ мѣстностей Швейцаріи и Бельгіи, а также на Балканскомъ полуостровѣ, личной.

Послѣ проведенія крестьянской реформы, дѣятельность правительства въ Зап. Европѣ направилась на чисто агрикультурныя задачи. На первомъ планѣ стояли здѣсь: 1) уничтоженіе чрезполосицы, и 2) меліорации. Въ томъ и другомъ случаѣ пришлось порвать съ принципомъ неограниченной собственности и выступить съ мѣрами принужденія. Къ мѣропріятіямъ второстепеннаго характера относятся оросительныя и осушительныя работы, предпринимаемыя, либо самимъ государствомъ, либо при его содѣйствіи въ видѣ субсидій, организація сельско-хозяйствен. кредита, распространеніе сельско-хозяйств. образованія и пр.

Въ послѣдніе годы снова выступилъ на сцену вопросъ объ аграрномъ устройствѣ. Развитие латифундій съ одной стороны, и крайнее дробленіе участковъ съ другой, выдвинули слѣдующія двѣ мѣры, направленныя на сохраненіе мелкаго землевладѣнія и созданіе „крѣпкаго крестьянства“: 1) преобразование наследственнаго права въ смыслѣ уничтоженія дѣлежа земли между наследниками и 2) возобновленіе института наследственной аренды. Последняя мѣра осуществлена въ Пруссіи въ видѣ т. н. рентныхъ имѣній (Rentengüter). Закономъ 27 іюня 1890 г. разрѣшено землевладѣльцамъ выдѣлять изъ своихъ имѣній, независимо отъ ихъ задолженности и фидеикомиссныхъ свойствъ, небольшіе участки и отдавать ихъ безвозвратно крестьянамъ во владѣніе за опредѣленную, денежную или натуральную, годичную плату. При этомъ землевладѣлецъ можетъ поставить условіемъ, чтобы для отчужденія рентнаго имѣнія испрашивалось его, землевладѣльца, согласіе. Этой поправкой законодатель имѣлъ въ виду предохранить до нѣкоторой степени рентныя имѣнія отъ перехода въ руки спекулянтовъ и кулаковъ. Въ силу закона 7 іюня 1891 г., рента, съ согласія сторонъ, можетъ быть выкуплена при содѣйствіи рентныхъ банковъ. Наконецъ, въ литературѣ поднятъ вопросъ о принудительномъ раздробленіи крупныхъ имѣній, особенно латифундій. Такимъ образомъ, провозглашенный въ началѣ XIX в. принципъ неограниченной собственности на землю постепенно уступаетъ мѣсто принципу государственнаго вмѣшательства въ поземельныя отношенія. Особенно ярко это новое возрѣніе сказалось въ двухъ Ирландскихъ ландбилляхъ Гладстона (1872 и 1881) и его же крофтеръ-биллѣ (1886) для Шотландіи. Тѣ же принципы легли

въ основу крестьянской реформы въ Россіи (1861) и Польшѣ (1864). И въ настоящее время въ Россіи, въ прессѣ и земствѣ, поставленъ ребромъ вопросъ, лучше ли держаться принциповъ 1861 года, постепенно усваиваемыхъ и западно-европейскою аграрною практическою политикою, или же напротивъ того всецѣло усвоить нынѣ уже въ Зап. Европѣ оставляемое учение о неограниченной земельной собственности и государственномъ невмѣшательствѣ въ аграрныя отношенія. Подробн. см. *Банки, Крестьяне, Народничество, Общинное владѣніе, Переселенія, Сельское хозяйство, Сельско-хозяйст. образование.*

Литература. W. Roscher, Nationalökonomik des Ackerbaues (10 изд. 1882 г.); Buchenberger, Agrarwesen und Agrarpolitik, 1892 г.; L. Stein, Verwaltungslehre, Bd. 7, 1888 г.; Peurer, Die Regelung der Grundeigentumsverhältnisse, 1877 г.; Miaszkovsky, Erbrecht und Grundeigentumsverteilung in Deutschland; Jäger, Die Agrarfrage der Gegenwart, 1882—1888 гг.; M. Serine, Die innere Kolonisation, 1893 г.; Соболевъ, Мобилизація земельн. собственности и новое течение аграрной политики въ Германіи, 1898 г.; Янсонъ, Ю. Э., „Исслѣдованіе о надѣлахъ“ (Спб. 1876); Посниковъ, А. С., „Общинное землевладѣніе“ (1874—76 г., 2 т.); Васильчиковъ, А. И., „Землевладѣніе и земледѣліе“ (Спб. 1875, 2 т.); Николай — онъ „Очерки пореформеннаго хозяйства“ (Спб. 1893), и др.

Аграрная статистика, см. *Землевладѣніе.*

Аграрные банки, см. *Банки.*

Аграрные законы (Leges agrariae), у древнихъ римлянъ законы, имѣвшіе своею цѣлью равномѣрное распредѣленіе общественныхъ земель (ager publicus). Съ древнѣйшихъ временъ меньшая часть завоеванныхъ земель раздавалась бѣднымъ римскимъ гражданамъ (assignatio), большая же часть, оставаясь государственной собственностью, предоставлялась римск. гражданамъ въ пользованіе за опредѣленную плату. Послѣ изгнанія царей патриціи объявили пользованіе общественными землями своей исключительной привиллегіей, что послужило причиною недовольства со стороны плебеевъ, потребовавшихъ болѣе справедливаго распредѣленія государственныхъ земель. Изъ А. з., направленныхъ на удовлетвореніе требованій плебеевъ, наиб. важенъ lex agraria Кая Лицинія Столона и Люція Секстія (367 г. до Р. Х.), постановившій, что никто не можетъ имѣть въ аger publicus больше 500 югеровъ и что къ пользованію общественными землями допускаются всѣ римскіе граждане. Образовавшійся так. обр. классъ зажиточныхъ свободныхъ крестьянъ, на которомъ основывалось могущество Рима, исчезъ во II в.; аристократія, скушивъ крестьянскія земли, завела крупныя имѣнія (латифундіи), въ которыхъ хозяйство велось при помощи рабскаго труда, а прежніе крестьяне устремились въ Римъ, увеличивъ собою ряды не-

имушей черни. Предложенія Тиберія Гракха (133 г. до Р. Х.), а затѣмъ его брата Кая (123 г.) о раздачѣ неимущимъ общественныхъ земель, которыя подлежали возврату со стороны лицъ, владѣвшихъ болѣе чѣмъ 500 югеровъ, были приняты трибунскими комиціями, проведеніе ихъ въ жизни было остановлено гибелью Гракховъ, а въ 111 г. по lex Thoria вся обществен. земля сдѣлалась частной собственностью ея владѣльцевъ. Так. обр., надѣленіе бѣдныхъ гражданъ землею сдѣлалось невозможнымъ, тѣмъ болѣе, что народъ отвыкъ отъ трудовой жизни, предпочитая жить на государственн. счетъ. Позднѣйшіе А. з. имѣли цѣлью, главн. обр., надѣленіе землею ветерановъ.

Аграрный кризисъ, см. *Сельско-хозяйств. кризисъ.*

Аграрныя пошлины, такъ въ Зап. Европѣ называютъ пошлины на продукты сельского хозяйства, см. *Пошлина.*

Аграте, Марко, итал. скульпторъ XVI ст. прославился мраморной статуей св. Вартоломея въ Миланскомъ соборѣ. Мученикъ читаетъ книгу, держа на плечѣ свою собственную, снятую съ него кожу. Произведеніе имѣло въ свое время громадныя успѣхъ, благодаря чрезвычайно точному выполн. анатомич. деталей и своему страшному реализму. На статуѣ надпись: „Non me Praxiteles, sed Marcus finxit Agrates“ (не Пракситель, а Маркъ А. создалъ меня).

Аграфія (греч.), потеря способности писать, симптомъ заболѣвъ. головного мозга, обыкновенно сопутствующій и потерей рѣчи.

Аграфъ, принадлежность туалета съ крючкомъ и ушкомъ, при помощи которыхъ скалываютъ собранныя части одежды; въ болѣе широкомъ смыслѣ тоже, что брошка, пряжка, застежка; далѣе изогнутая ручка, поддерживающая гардины; орнаментъ, служащій связью для нѣсколькихъ другихъ; въ хирургіи — инструментъ на подобіе щипцовъ для соединенія краевъ раны.

Аграханскій заливъ, мелководный, поросшій камышемъ з., недоступный для морскихъ судовъ, при устьѣ р. Терека, у полуострова (косу) того же им.; длина отъ с.-с.-в. къ ю.-ю.-з. 50 в., шир. $3\frac{1}{2}$ —12 в. глуб. при входѣ 4— $2\frac{1}{2}$ саж., внутри 6—12 ф., вода соленая; рыболовство.

Агреда, гор. испан. пров. Сорія, на сѣв. склонѣ Сиера Монкаю. 2830 ж. (1887 г.).

Агренева, см. *Славянская.*

Агреньевъ, см. *Славянскій.*

Агрестъ, такъ же агристъ, а грустъ, заимствованное съ польск. яз., народное, въ юго-зап. Россіи, назв. крыжовника (см.).

Агржанцы, смѣшавшіеся съ астраханскими татарами потомки индусовъ, поселившихся въ г. Астрахани при ц. Алексѣѣ Михайловичѣ; занимаются торговлею; магометанскаго вѣроисповѣданія. Немногія уцѣлѣвшія семьи А. сливаются съ татарами.

Агри или Агры-чай, р. на Кавказѣ, притокъ р. Алазани, течетъ съ горы Датагылъ подъ именемъ Датаглы-чай. Длина до впаденія 70 в.

Агри, рѣка въ итал. пров. Потенца, вытек. изъ Неаполит. Апеннинъ, впад. послѣ 136 клм. теченія въ Тарентскій зал.

Агригентъ, одинъ изъ крупнѣйшихъ и красивѣйшихъ городовъ древности, на южн. берегу Сициліи. Основанный дорійцами изъ Гелы въ 581 г. до Р. Хр., А. занялъ всю террасу между рѣками Гипсасъ и Акрагасъ. Въ двѣтущую пору, въ концѣ V в., до Р. Хр., А. насчитывалъ ок. 20,000 правоспособныхъ гражданъ, владѣлъ областью, тянувшейся поперекъ Сициліи до сѣв. берега при Гилларѣ, имѣлъ крѣпостныя стѣны въ 15 клм. дл. и колоссальныя великолѣпныя храмы. Вывозная торговля виномъ и сѣрой и развитіе ремеслъ обогатила гражданъ, среди которыхъ дорическая простота нравовъ стала постепенно уступать мѣсто склонности къ роскоши и пышности, но также и къ любви къ искусству. Образъ правленія былъ по преимуществу демократическій. Среди тирановъ болѣе замѣч. Фаларисъ (ок. 570—554 г.) и Теронъ (488—472). По разрушеніи города въ 406 г. карфагенянами, А. ужь болѣе не достигалъ своего прежняго величія; 262 г. онъ впервые былъ взятъ римлянами, во власти которыхъ окончательно остался съ 210 г. До паденія зап. римск. имперіи А. еще оставался значительнымъ городомъ. Въ 828—1086 г. по Р. Хр. находился во власти сарацинъ. Нынѣ на его мѣстѣ расположенъ Джирдженти. Развалины величественныхъ храмовъ (болѣею частью V в. до Р. Хр.) тянутся къ югу отъ соврем. города почти до моря и даютъ полную картину устройства древнихъ храмовъ. Лучше всѣхъ сохранились такъ наз. храмъ согласія, въ дорич. стилѣ, красивѣйшій храмъ Сициліи въ 42 м. дл. и 19,6 м. шир. съ 13×6 колоннами и нѣсколько меньшій храмъ Юноны Лациніи (вѣрнѣе Посейдона). Величайшій храмъ Сициліи неоконченный храмъ Юпитера Олимпійскаго (111 м. дл., 55,7 м. шир. и 37,3 м. выш.) представляетъ теперь кучу развалинъ. Сохранились также остатки др. храмовъ и части городской канализаціи водопроводовъ архитектора Феака. А. былъ родиной Эмпедокла. См. Schubring, *Torggrahie von Akragas* (Лейпц. 1870).

Агрикола (*Agricola*), Кней Юлій, римск. госуд. дѣятель и полководецъ, тестъ Тацита, давшаго его знаменитую біографію, род. 39 г. по Р. Х. въ Галіи, былъ народнымъ трибуномъ и преторомъ въ Римѣ, за отличное командованіе легиономъ въ Британіи былъ имп. Веспасіаномъ возведенъ въ званіе патриція и назнач. намѣстникомъ Аквитаніи, затѣмъ консуломъ и съ 78 г. намѣстникомъ Британіи, гдѣ справедливой и благоразумной политикой содѣйствовалъ постепенному приобщенію бриттовъ къ римской цивилизаціи. Рядомъ побѣдъ онъ покорилъ всю страну до горъ Шотландіи, въ 85 г. былъ отозванъ подозрительнымъ и завидовавшимъ его успѣхамъ Домиціаномъ и ум. 93 г.

Агрикола, 1) Александръ, одинъ изъ дѣ-

ятельнѣйшихъ композиторовъ XV в., род. вѣроятно въ 1446 г., ум., 1506 г. въ Испаніи, былъ герцогскимъ пѣвцомъ въ Миланѣ, затѣмъ капланомъ и капельнымъ пѣвцомъ при дворѣ Филиппа I Красиваго въ Брюсселѣ. Сохранились 31 пѣсня и месса (напечатаны въ 1501—1504 гг.).

2) Георгъ, собственно Бауэръ, основатель минералогіи и металлургіи, род. 1494, ум. 1555; изучалъ медицину въ Лейпцигѣ и Италиі; изъ любви къ горному дѣлу занялся изслѣдованіемъ Рудныхъ горъ въ Саксоніи и посвятилъ себя затѣмъ исключительно минералогіи. А. первый указалъ на способъ различенія минераловъ по ихъ внѣшнимъ признакамъ. Его способы химическаго изслѣдованія горныхъ породъ служили образцомъ до середины XVIII ст. А. является также творцомъ рациональнаго нѣмецкаго горнаго производства. Его минералогич. соч. собраны подъ назв. „*De natura fossilium*“ (Базель 1657; нѣм. перев. Леманна, Фрейбергъ 1806—1813. 4 т.); см. Jacobi, *Der Mineralog Georg A. und sein Verhältniss zur Wissenschaft seiner Zeit* (Werdau 1889).

3) Иоганнъ, собств. Шнитеръ, назв. также по мѣсту рожденія, *Magister Islebius*, род. 1499 г., ум. въ Берлинѣ 1566 г., учился и читалъ лекціи въ Виттенбергѣ, гдѣ примкнулъ къ Лютеру, котораго сопровождалъ въ Лейпцигъ въ 1519 г. А. сочинялъ религіозныя пѣсни и много писалъ. Его собр. нѣм. пословиць даютъ ему почетное мѣсто въ исторіи нѣм. литературы.

4) Иог.-Фридр., нѣмецкій музыкантъ, род. 1720 г. близъ Альтенбурга, ум. 1774 г.; ученикъ Саб. Баха, а затѣмъ Кванца; съ 1759 г. директоромъ пѣвческой капеллы Фридриха II. А. приобрѣлъ славу не столько своими композиціями, сколько превосходной игрою на органѣ и сочиненіями по теоріи музыки. Гл. его произв.: „Руководство пѣнія“ (Берл. 1757) представляетъ обработку „*Opinioni de cantori*“ etc.; его жена Эмилиа, ур. Молтени (1722—1780 гг.) одна изъ популярнѣйшихъ въ свое время пѣвиць.

5) Мартинъ, нѣм. музык. писатель, род. 1486 г., ум. 1556 г. въ Магдебургѣ въ званіи кантора и капельмейстера. Изъ многочисленныхъ музыкальныхъ произведеній слѣдуетъ упомянуть: „*Ein kurz deutsch Musica*“ (Wittenb. 1528) и „*Musica figuralis deutsch*“ (тамъ же, 1529 г.), въ которыхъ вмѣсто тобулатуры впервые вводится современная нотная система.

6) Рудольфъ, соб. Релофъ Гюисманъ, знам. нѣмецк. гуманистъ, род. 1443 въ Бафлѣ, близъ Гронингена, ум. 1485 г. Въ Парижѣ близко сошелся съ Рейхлиномъ, вмѣстѣ съ которымъ провелъ 7 лѣтъ въ Италиі и приобрѣлъ тамъ такія глубокія познанія въ классич. литературѣ и философіи, какъ ни одинъ изъ предшествовавшихъ ему сѣверныхъ писателей. А. болѣе своимъ личнымъ вліяніемъ, чѣмъ своими сочиненіями, много содѣйствовалъ очи-

щению варварской латыни и распространению древне-греч. образованности въ Германіи. Гл. соч. „De inventione dialectica, libri III“, кромѣ того А. перев. на лат. яз. рѣчи Демосѳена, Эсхина, Исократы, написалъ много рѣчей, стихотвореній, посланій (знам. посланіе къ Барбаріану: „De formando Studio“). Соч. А. собр. Alard'омъ изъ Амстердама: „R. Agricolae lucubrations aliquot etc.“ (Кельнъ 1539, 2 т.).

Агрикультура, лат. наз. полеводства (см.).

Агриманъ, см. *Ариманъ*.

Агримонія, см. *репейникъ*.

Агрионіонъ (прежде Врахори), гл. гор. епархіи въ греч. номосѣ Акарванія и Этолія, къ сѣв. зап. отъ озера А.; средоточіе торговли табакомъ; 7430 жит. (1889 г.). Древній Агрионіонъ былъ расположенъ, вѣроятно, къ сѣв. отъ А.

Агриппа, іудейскіе цари, см. *евреи* (история).

Агриппа, имя многихъ древне-римскихъ дѣятелей. Наиб. извѣстны: 1) Маркъ Випсоній А., знамен. полководецъ Августа, род. 63 г. до Р. Х. Не смотря на незнатность происхожденія, А. былъ ближайшимъ совѣтникомъ и довѣреннымъ лицомъ Августа, поручавшаго А. самыя почетныя должности и наиб. отвѣтственные госуд. дѣла и выдавашаго за него, послѣ смерти Марцелла, свою дочь Юлію. А. участвовалъ въ перузійской войнѣ, подавилъ 38 г. возстаніе въ Галліи, 36 г. одержалъ побѣду надъ Секстомъ Помпеемъ, въ морскомъ сраженіи при Навлохѣ въ Сициліи; организованному и обученному имъ флогу Октавіанъ былъ обязанъ побѣдой при Акціумѣ (31 г.). Вмѣстѣ съ Октавіаномъ А. дважды былъ консуломъ и много содѣйствовалъ украшенію столицы, какъ и провинцій, грандіозными сооруженіями — термами (пантеонъ), дорогами, водопроводами, носившими его имя. А. ум. въ 12 г. до Р. Х., заслуживъ славу выдающагося какъ по уму, такъ и по энергіи государств. дѣятеля и полководца, ревностнаго покровителя искусствъ, а также весьма свѣдущаго географа. Дочь А. отъ перваго брака, Винсанія сдѣлалась въ послѣдствіи женою Тиверія; отъ Юліи А. имѣлъ трехъ сыновей: К. Цезаря, Л. Цезаря и А. Постума, и двухъ дочерей: Агриппину, впоследствии жену Германика, и Юлію. См. Motte, *Etude sur Marcus A.* (Гентъ 1872).

2) Мененій Лапатъ, см. *Мененій*.

Агриппа Неттесгеймскій, Генрихъ-Корнелій, философъ, чернокнижникъ, род. 1486. ум. 1535 г. За свою приверженность къ каббалѣ подвергся ожесточеннымъ преслѣдованіямъ, позже служилъ въ войскѣ имп. Максимилиана, получилъ въ Павіи званіе доктора правъ и медицины, наконецъ занималъ мѣсто придворнаго врача у матери франц. короля Франсуа I. Гл. соч. — о недостаткѣ и тщетности знанія: „De incertitudine et vanitate scientiarum“ (Кельнъ 1527 г.), и „De occulta philosophia“ (сперва Кельнъ 1510 г., перераб. 1533 г.), въ кото-

ромъ онъ, придерживаясь Раймунда Луллы и Рейхлина развиваетъ теорію христіанской платоновской теософіи. Въ искусствѣ владѣть силами высшаго изъ созданныхъ Божествомъ трехъ міровъ (царства ангеловъ) и черезъ нихъ властвовать надъ низшимъ (царствомъ элементовъ) заключается совершеннѣйшая наука или магія. Соотвѣтственно тройкой власти — надъ міромъ земнымъ, небеснымъ и міромъ духовъ или демоновъ, магія бываетъ естественная, небесная (астрологическая) и религіозная. Его соч. изд. въ Ліонѣ въ 1550 г., 2 т., и 1600 г.

Агриппина, 1) А., старшая, дочь М. Винсонія Агриппы и дочери Августа Юліи, жена Германика, послѣ преждевременной смерти котораго вернулась въ Римъ, но, возбудивъ подозрѣніе Ливіи и Тиверія въ томъ, что она стремится завладѣть престоломъ для своихъ сыновей, по наговору Сеула, была сослана на о-въ Пандатерію. Здѣсь пали жертвою предательства Сеула и жестокости Тиверія два сына А., Неронъ и Друзъ, а въ 33 г. по Р. Х. и сама А. умерла голодной смертью — по однимъ добровольной, по другимъ — по приказанію Тиверія. Только одинъ изъ сыновей А., впоследствии имп. Калигула, пережилъ ее. Съ благороднымъ и великодушнымъ характеромъ и твердостью въ перенесеніи жизненныхъ неудачъ и трудностей — своего мужа она сопровождала во всѣхъ его походахъ — А. соединяла страстный темпераментъ, съ проявленіями котораго не всегда умѣла совладать. Сидящая статуя А. (см. табл. IV при сл. „скульптура“, фиг. 8) находится въ капитолийскомъ музеѣ въ Римѣ. Ср. Stahr, *Römische Kaiserfrauen* (2 изд., Берл. 1880); Кудрявцева, „Римскія женщины“.

2) А., младшая, дочь предѣд. и Германика, была замужемъ за Кн. Домниціемъ Агенобарбомъ, затѣмъ Пассіеномъ Краснымъ и, наконецъ, не оставившаяся передъ самыми предосудительными средствами, достигла того, что ее взялъ въ жены ея дядя, имп. Клавдіи, котораго она отравила, заставивъ его предварительно назначить своимъ преемникомъ сына А. отъ перваго брака, впоследствии имп. Нерона. Послѣдній вскорѣ тоже сталъ тягаться властолюбіемъ А. и, послѣ неудавшейся попытки утопить А., приказалъ своимъ солдатамъ убить ее (59 г. по Р. Х.). Городъ, въ которомъ А. родилась *Oppidum ubiogum*, значительно ею расширенный, въ честь А. былъ названъ *Colonia Agrippinensis* или *Agrippina* (нынѣшній Кельнъ). Сохранившаяся (національный музей въ Неаполѣ) сидящая статуя А. относится къ лучшимъ произведеніямъ римской пластики. Ср. Stahr, *Agrippina* (2 изд., Берл. 1880); тоже у Кудрявцева.

Агриониды, см. *стрекозы*.

Агрионіи (греч.), ночныя празднества въ честь Діониса агрионійскаго въ Орхоменѣ, которыя праздновались женщинами. На этомъ праздникѣ жрецъ бога преслѣдо-

валь съ мечомъ въ рукѣ женщинъ изъ рода царя Минія и тѣхъ, кого онъ настагалъ, онъ долженъ былъ убить. Легенда связываетъ этотъ обычай съ преступленіемъ трехъ дочерей Минія (Левкиппы, Арсиппы или Арсиной и Алкаои), не желавшихъ принять участіе въ торжествахъ Діониса и превращенныхъ за это богомъ въ летучихъ мышей.

Агроманціусъ, см. *Ариманъ*.

Агрономическая химія, см. *сельско-хозяйственная химія*.

Агрономическіе смотрителя, см. *смотрителя агрономическіе*.

Агрономія, наука о сел. хоз. Агрономъ, занимающійся сел. хозяйствомъ на научныхъ основаніяхъ.

Агропирумъ, см. *тырей*.

Агростемма, лат. назв. куколя (см.).

Агростеографія (греч.), описаніе травъ.

Агростисъ, см. *полевница*.

Агу (Agout), рѣка въ юго-зап. Франціи, прим. прит. Даду (Dadou) и послѣ 162 клм. теч. впад. въ Тарнъ (сист. Гароны).

Агу (Agout), Марія де Флавиньи, графиня д'Агу, франц. писательница, изв. подъ псевдонимомъ Даніэля Стерна, род. 1805 г., ум. 1876 г. 1827 г. вышла замужъ за графа д'А., котораго она оставила, чтобъ вступить въ связь съ Францемъ Листомъ; отъ послѣдняго родила сына, умершаго молодымъ, и двухъ дочерей — Бланину, бывшую замужемъ за Эмилемъ Оливье, и Казиму, вышедшую раньше за Ганса фонъ-Бюлова, а потомъ за Рихарда Вагнера. Въ 1845 г. въ „Presse“ появился романъ А., „Nelida“, заключающій въ себѣ довольно прозрачно изложенныя подробности ея отношеній къ Листу. Послѣ февральской революціи А. посвятила себя публицистикѣ, подвергнувъ рѣзкой критикѣ правленіе Луи Филиппа въ своихъ „Lettres republicains“ (1848 г.) и наоборотъ, представивъ въ самомъ выгодномъ свѣтѣ событія и людей 1848 г. въ своей „Histoire de la revolution de 1848“ (1851—1853 гг., 3 т.; послѣд. изд. 1880). Еще раньше она издала „Esquisses morales et politiques“ (1849 г., посл. изд. 1880 г.) — собраніе максимъ и афоризмовъ по поводу различныхъ жизненныхъ явленій. Кромѣ того ею были написаны: „Histoire des commencements de la Republique aux Pays-Bas, 1581—1625 гг.“ (1877 г.), удост. академіей преміи. Послѣ смерти А. изд. „Mes souvenirs 1806—1833 гг.“ (1877 г.), въ которыхъ она увлекательно изложила событія своей молодости (между прочимъ и встрѣчу съ Гете). Ср. А. Pomier, Profils contemporains. M-me d'A. (Пар. 1867).

Агуль, рѣка въ Сибири, въ предѣлахъ Канскаго округа Енисейской губерніи, правый притокъ р. Кана. А. беретъ начало на сѣверныхъ склонахъ хребта Эргикъ-Аргакъ-Тайга и въ верховьяхъ проходитъ чрезъ Агульское горное озеро. А. быстрая горная рѣка. Длина А. 200 в., лѣвый притокъ его р. Кунгусъ (120 в.), пра-

вый — р. Немереть; — остальные притоки незначительны. На А. и нѣкоторыхъ его притокахъ идетъ разработка золота. Инородческое населеніе А. состоитъ изъ каминцевъ, остатка древняго племени коттовъ, составляющихъ Агульскій улусть. Улусть распадается на два рода, изъ которыхъ одинъ расположенъ на А., а другой на Кунгусъ. Агульскій улусть, уже сильно обрусѣвшій, былъ посѣщенъ и изученъ Кастреномъ въ 1847 году.

Агулы, незначительное горское племя, приблизительно въ 6000 д., обитающее въ малодоступней горной мѣстности въ верхнемъ теченіи Курачая. По языку они должны быть отнесены къ Кюринской группѣ (см.); административное обозначеніе ихъ Агуль-Кошанъ.

Агульясъ (Agulhas, Игольный мысъ), мысъ на бер. Капской колоніи въ 139 м. выс., самая южная оконечность Африки. Передъ нимъ тянется мель А. въ 100—140 клм. шир. отъ мыса Доброй Надежды до Вел. Рыбной рѣки.

Агумада, донъ Педро-Жиронъ, герцогъ, исп. гос. дѣятель, род. 1788, ум. 1842; въ войну за независимость оказалъ, какъ офицеръ и начальникъ генеральнаго штаба крупныя заслуги; по возвращеніи Фердинанда VII за свою приверженность конституціи отставленъ; послѣ революціи 1820 недолгое время мин. военный; скоро удалившійся изъ за столкновенія съ радикалами; по смерти Фердинанда VII состоялъ членомъ регентства, послѣ опять военнымъ министромъ и членомъ верхней палаты.

Агунавайріа или аунавайріа (ahunavaiya), названіе самой священной молитвы мазденческаго культа. Молитва изложена на зендскомъ языкѣ (см.) и начинается словами yathâ ahû vaiyû, откуда и ея названіе. А. состоитъ изъ 21 словъ, сообразно чему и Зендавеста первоначально состояла изъ 21 отдѣла. Ср. Гаугъ, „Die Ahunavaiya-Formel“ (Мюнхенъ 1872).

Агунтумъ, древнее латинское названіе Линца (см.).

Агурамазда, см. *Маздеизмъ и Ормуздъ*.

Агути (*Dasypoda Ill.*), родъ млекопитающихъ, сем. морскихъ свинокъ (*Caviidae*), отр. грызуновъ (*Rodentia*); коренная животныя съ тонкой шей, длинной головой, съ острымъ рыльцемъ, малыми круглыми ушами, короткими кургузымъ хвостомъ, длинными 3-пальными задними, короткими 4-пальными передними ногами и копытообразными когтями. Водятся въ Ю. Америкѣ и на Антильскихъ о-вахъ. Гути, золотой заяцъ (*D. Aguti L.*), 40 см. длины, красновато-желтый съ черноватой пестриной, въ длинныхъ волосахъ на крестцѣ и бедрахъ, водятся отъ Гвiany до сѣв. Перу, въ лѣсахъ и травянистыхъ равнинахъ; ведетъ ночной образъ жизни, отдыхая днемъ въ дуплахъ; питается растеніями, вредитъ огородамъ и сахарнымъ плантаціямъ. Быстро размножается, даже въ неволѣ; молодые легко приручаются и очень чистоплотны.

Охота за А. трудна, такъ какъ онъ выходитъ только ночью; мясо не цѣнится.

Агуяри, Лукреція, знаменитая итальянская пѣвица, род. 1743 въ Феррарѣ, ум. 1783. Известна подъ именемъ La Bastardella. Голосъ А. отличался феноменальнымъ объемомъ (она свободно доходила до четырехчертнаго *do* и дѣлала трель на трехчертномъ *fa*). Она пѣла съ колоссальнымъ успѣхомъ въ Италіи (Флоренціи, Миланѣ и т. д.), и въ Лондонѣ (1773). Въ 1780 году она оставила сцену.

Агыштанъ, свѣговая вершина Эльбрусскаго Кавказа, 4877 мет.

Ада, городъ въ венг. комит. Бачъ-Бодрогъ, на Тиссѣ, 11,071 ж. (1890 г.).

Адажіо (итал. *adagio*), музыкальный терминъ для обозначенія темпа, впервые появившійся въ началѣ XVII вѣка, означаетъ медленно и очень медленно, примѣняясь обыкновенно къ широкимъ мелодіямъ и занимаая среднее мѣсто между *Largo*, *Lente* или *Grave* — совсѣмъ медленнымъ и *Andante* — болѣе быстрымъ темпомъ. Уменьшительная форма *adagietto* — небольшая пьеса, исполняемая въ медленномъ темпѣ. См. *темпы*.

Адай-хохъ, одна изъ высочайшихъ вершинъ (4646 м.) центрального гранито-гнейсоваго хребта Кавказа, въ истокахъ Ардона, подъ 42° 47' с. ш. и 61° 28' в. д. А. покрытъ обширными свѣжными полями, съ которыхъ спускаются многочисленныя ледники, служившіе въ послѣднее время предметомъ изслѣдованія многочисленныхъ иностранныхъ и русскихъ изслѣдователей. Ср. *Déchy, Peterm. Mitteil.* 1889, Heft. IX; *Freshfiéld, Exploration of the Caucasus*, 1897; Россиковъ, Цейскій глетчеръ, путевод. Геол. Конгр. 1897.

Ада Кале (*Ada Kaleh*), о-въ на Дунаѣ между Венгріей и Сербіей, на 2 км. ниже Орсовы; жители (турки) заним. табаководствомъ и винодѣліемъ. А. (также Новая Орсова) по Берлинск. трактату 1878 г. уступлена Турціей Австро-Венгріи.

Адалія (древняя *Astria*), городъ въ вилайетѣ Конія, на южн. бер. Малой Азіи, живописно расположенъ при заливѣ А.; окруженъ 2 византійскими стѣнами; имѣетъ хорошую гавань и 25,000 ж. (18,000 турокъ, 7000 грековъ), заним. вывозомъ лѣса и лошадей (въ Египетъ); въ А. сохранились ворота имп. Адриана и красивыя зданія временъ сельджуковъ.

Адаль, восточно-африканская береговая область при зал. Таджурра, подъ франц. протекторатомъ. Отъ круто спускающагося морского берега, съ селеніями Обокъ, Таджурра, Сагалло, поднимаются базальтовыя и траитовыя цѣпы съ потухшими вулканами; одинъ изъ кратеровъ образовалъ озеро Ассаль. Пышная растительность мѣстами доставляетъ отличныя пастбища; въ густыхъ лѣсахъ изъ акацій водятся леопарды, гіены, шакалы и проч. Обитатели страны Адали или Адаіель изъ племени Данакиль.

Адальбертъ (*Adelbert*, „знатнаго рода“). 1) А. Пращскій (собств. Войтехъ), апостоль пруссовъ, сынъ богемскаго князя Славника, 982 г. посвященъ епископомъ Праги, но, вызвавъ своею строгостію ненависть чеховъ, удалился въ авентинскій монастырь въ Римѣ, 993 г. вновь призванъ въ Прагу, гдѣ оставался недолго, не довольный языческой дикостію чеховъ, проповѣдывалъ затѣмъ христіанство въ Венгріи, 996 г. отправился въ Майнцъ и затѣмъ къ польскому герцогу Болеславу для проповѣди христіанства среди его языческихъ народовъ, именно пруссовъ, но уже 23 апр. 997 г. былъ убитъ. Память праздни. 23 апр. Современники А., монахъ Канопариусъ и архіеп. Бруно составили его біографію (напеч. въ „*Monumenta Germaniae historica, Script.*“, IV, Pertz'a; нѣмецк. перев. Hüffer'a, Берл. 1857).

2) А., архіепископъ гамбургскій и бременскій, род. ок. 1000 г., ум. 1072 г. 1045 г. назнач. имп. Генрихомъ III архіепископомъ, 1053 г. папой Львомъ IX назнач. легатомъ Сѣвера и, имѣя духовн. власть надъ всей Скандинавіей, распространялъ христіанство среди вендовъ. Съ 1063 г. одинъ изъ опекуновъ Гепр. IV, А. съ 1065 г., послѣ объявленія Генриха совершеннѣшимъ, продолжалъ пользоваться огромнымъ влияніемъ и одинъ правилъ государствомъ. Проектъ А. о созданіи сѣвернаго патріархата потерпѣлъ неудачу вслѣдствіе протеста римской куріи.

3) А., архіепископъ майнцскій, въ качествѣ канцлера имп. Генриха V пользовался большимъ влияніемъ и дѣятельно защищалъ права императора въ борьбѣ съ церковью, но, назнач. архіепископомъ, сдѣлался рѣшительнымъ поборникомъ правъ церкви. Арестованный Генрихомъ, А. 1115 г. былъ освобожденъ майнцкими жителями, отлучилъ Генриха отъ церкви и затѣмъ, не смотря на многократныя изгнанія изъ Майнца, упорно продолжалъ борьбу; ум. 1137 г.

4) А., Генр. Вильг., принцъ Прусскій, сынъ принца Вильгельма, младшаго брата короля Фридриха Вильгельма III, род. 1811 г., ум. 1873 г. Въ 1826—1837 г. посѣтилъ Голландію, Англию, Россію, Турцію, Грецію и Ионическіе острова. Въ 1842 г. онъ предиринялъ путешествіе въ Бразилію, которую и описалъ („*Aus meinem Reisetagebuch*“ 1842—43“). Въ 1848 г. напечатана его брошюра „*Denkschrift über die Bildung einer deutschen Flotte*“, послѣ чего онъ былъ назначенъ предсѣдателемъ морской комиссіи и принялъ участіе въ организаціи герм. флота. Въ 1854 г. онъ былъ сдѣланъ адмираломъ и главнокомандующимъ флотомъ. Въ 1856 г. во время плаванія по Средиземному морю, онъ высадился съ 65-ю людьми на берегъ Рифа, чтобы осмотрѣть его, но встрѣченный выстрѣлами пиратовъ и раненный въ ногу, онъ долженъ былъ отступить. Во время датской войны 1864 г. онъ командовалъ эскадрой. Его

біографія написана адм. Бачемъ (Берл. 1890).

Адамантово или Пастухово согласіе, раскольничій толкъ, вѣтвь поморскаго или перекрещенцевъ. А. согласіе возникло среди Выгортскихъ скитовъ въ 1-й пол. XVIII в. Основателемъ его считается пастухъ, служившій на Выгѣ при Андреѣ Денисовѣ (см.). Ученіе представляетъ крайнее развитіе основныхъ положеній безпоповщины (см.). Согласнои вѣруютъ, что антихристъ пришелъ въ міръ и вѣсѣмъ людямъ далъ печать; не берутъ въ руки денегъ, паспортовъ и пр., потому что среди государствъ герба находится всадникъ, поражающій змія; змія же есть образъ антихриста, который въ апокалиписѣ называется змѣемъ. Въ противоположность филипповцамъ-самоожигателямъ А. не признаютъ самоубійства; осуждаютъ записавшихся въ двойной раскольничій окладъ за то, что они этимъ добровольно признали истинную вѣру расколомъ; бракъ признаютъ, кѣмъ бы онъ ни былъ совершенъ; осуждаютъ перекрещенцевъ, живущихъ въ городахъ и оскверняющихъ себя столкновениями съ современными мірскими дѣлами, и потому, принимая ихъ въ согласіе, еще разъ перекрещиваютъ. Сами А.—цы въ городахъ не живутъ, по мостовой не ходятъ, такъ какъ она въ антихристовы времена выдумана, не пьютъ воды изъ рѣкъ, по которымъ ходятъ „орленые кораблики“. Они не выходятъ изъ своихъ скитовъ и все сами для себя готовили. Среди А.—цевъ жилъ Ефимъ, первоучитель Странниковъ или Бѣгуновъ, съ которыми они со временемъ смѣшались (см.). Рус. Мысль, 1884, № 4, 5, 6, ст. Харламова „Странники“; Иоанновъ, „Истор. извѣстія о расколѣ“, 1-е изд. 1799

Адамантъ, см. *алмазъ*.

Адамауа, государство въ зап. Суданѣ, принадлежашее къ области Сокото, между 11° и 6° с. ш., 137,365 кв. клм. съ 3½ милл. жит. Страна изслѣдована преимущ. по берегамъ р. Бинуэ, гдѣ возвышаются значит. горныя цѣпи (Атлантика — 2700 м.). Къ сѣв. отъ Бинуэ поднимается Мендифъ на 2000 м., къ югу горы Гендере (3000 м.), образующія водораздѣлъ между Бинуэ, Логоне (оз. Чадъ), истоками Санга (Конго), Мбамъ (заливъ Біафра) и Катсена (прит. Бинуэ). Климатъ — сырой; растительность тропическая; въ густыхъ лѣсахъ водятся слоны; добываются рисъ, маисъ, пшеница, кунжутъ, хлопц. бумага, индиго, имбирь. Дом. скота и птицъ очень много. Туземцы добываютъ свинецъ, желѣзо, мѣдь. Населеніе состоитъ изъ язычниковъ-негровъ, надъ которыми господствуютъ магометане фульбы. Торговля рабами процвѣтаетъ. Гл. гор. — Юла, другія важныя селенія: Нгаундере, Баньо, Конча, Рыбаго. Денгемъ достигъ въ 1824 г. только границы А.; въ 1879 и 1882 г. Флегель объѣхалъ страну, которую Цингграфъ въ 1889 г., и Моргенъ въ 1891 г. прошли отъ Камеруна до Бинуэ.

Адамашка (дамашка, одомашка), шел-

ковая цвѣтная ткань, употреблявшаяся на одежду встарину. Какъ показывается названіе, выдѣлывалась и привозилась изъ Дамаска, по прочности и линючести составляла одинъ изъ худшихъ сортовъ камки.

Адамекъ, 1) Богумиль, чешск. драматургъ, род. 1848 г., учился въ Прагѣ, Вѣнѣ и Мюнхенѣ, много путешествовалъ по Германіи и Швейцаріи, выступилъ на поприще драм. литературы въ 1883 г. трагедіей: „Саломена“, обратившей на А. вниманіе общества и получившей награду на конкурсѣ. Въ 1887 г. была премирована историч. драма: „Геральтъ“, гдѣ какъ и въ первой, А. разрабатывалъ конфликтъ чувствъ, а не столкновение идей.

2) Карлъ, чешск. публицистъ и историкъ, род. 1840 г. Важнѣйшее соч. „Уничтоженіе крѣпостного права“, въ кот. онъ рисуетъ рядомъ съ исторіей крѣпостного права у славянъ положеніе земледѣльческихъ классовъ въ Чехіи. По исторіи А. занимается гл. обр. XVII и XVIII вѣками: „Христоворъ Гарантъ изъ Польжиць“ (1862 г.), „Эпоха рабства и воскресенія“ (1878 г.); кромѣ того, „XIV вѣкъ“ (сношенія чеховъ съ итальянцами). Въ общественной дѣятельности А. былъ 1879—1885 г. депутатомъ въ рейхсратъ, 1881 г. и 1883 г. — въ чешск. сеймѣ.

Адамелло (Monte Adamello), вершина (3548 м.) одноим. горной группы южн. ряда Среднихъ Альпъ; на сѣв. проходомъ Тональ отдѣляется отъ Ортлера, а долина Сарки (Val di Genova) раздѣляетъ массивы А. и Презанелла (3564 м.). Собственно А. лежитъ на итал. территоріи близъ Тирольской границы, окруженная глетчеромъ, къ вост. отъ котораго на Австрійской территоріи поднимаются вершины Чима ди Ларесъ (3354 м.) и Каре Альто (3465 м.). Первое восхожденіе на А. сдѣлалъ Пайеръ въ 1864 г.

Адамиты, названіе антиномистическихъ гностиковъ II ст. въ сѣв. Африкѣ, желавшихъ возстановить первобытную невинность путемъ совершенной наготы. Подъ этимъ именемъ извѣстна также секта таборитовъ, назыв. еще по имени своего основателя крестьянина Николая, николаитами. Последніе отвергали христіанство и всякое внѣшнее богослуженіе, простирали коммунизмъ до общенія женъ и многіе ходили совершенно нагими. Большая часть ихъ погибла 1421 г. подъ мечемъ Жишки. Возникшая въ 1849 г. въ хрудимскомъ округѣ (Богемія) родственная имъ секта въ настоящ. время, повидимому, исчезла.

Адамо, Максъ, нѣм. художн., род. 1837 г., ученикъ Мюнхенск. академіи; изъ его картинъ болѣе извѣстны: „Последнее свиданіе Оранскаго и Эгмонта“, „Встрѣча Карла I и Кромвеля“, „Распущеніе долгаго парламента Кромвелемъ“ и др. А. цѣнится также какъ жанристъ, хотя популярнѣе его историческая живопись.

Адамова борода, см. *Асклепιάсъ*.

Адамова голова, народное назв. раз-

личныхъ растений, напр., Венерина башмачка, живокости, мандрагоры и др.

Адамова голова, см. *мертваго голова*.

Адамова смоква, см. *бананъ*.

Адамовичъ, Леонидъ Францевъ, род. въ 1802, ум. въ 1881 г. Докторъ медицины, заслуженный профессоръ Виленской медико-хирургической академіи и одинъ изъ видныхъ общественныхъ дѣятелей. Окончивъ виленскій универ. по философскому и медицинскому факультетамъ, онъ сдѣлался ассистентомъ Франка и Боянуса. По защитѣ диссертациі въ 1834 г., онъ былъ назначенъ въ Виленскую медико-хирург. академію экстраординарнымъ, а на слѣдующій годъ и ординарнымъ профессоромъ по кафедрѣ сравнительной анатоміи. Съ 1838 г. сталъ читать исторію и литературу медицинскихъ наукъ и получилъ особую извѣстность своими розысканіями въ области ветеринаріи, опубликовавъ свои клиническія наблюденія и опыты надъ бѣшенными животными. Его стараніями были открыты въ Вильнѣ музей зоотерапевтическихъ препаратовъ, нынѣ находящійся въ Юрьевѣ (Дерптѣ), и вмѣстѣ съ Боянусомъ онъ устроилъ въ Вильнѣ ветеринарную школу. Изъ многочисленныхъ его работъ наибольшей извѣстностью пользуются: „O rozpoznaniu i leczeniu chorob koni“, „Zoonowia, ozyli nauka o zyciu zwierzat domowych“. Когда Виленскую мед.-хирург. академію присоединили къ Кіевскому университету, Адамовичъ составилъ описаніе академическаго музея. Онъ былъ дѣятельнымъ членомъ виленск. медиц. общества, къ юбилею коего онъ издалъ „Rys rozczatków i postępu anatomii w Polsce“ и помимо медицины Ад. много занимался исторіей г. Вильны, ср. *Encykl. Warszaw.*

Адамово дерево, см. *Павловнія*.

Адамово яблоко, назв. плодовъ различныхъ южныхъ растений: одного вида помаранца, банана и др.

Адамово яблоко, см. *кадыкъ*.

Адамовъ мостъ, рядъ мелей и скалъ на протяженіи 23 км. между 9° 5' — 9° 12' с. ш. и 79° 22' — 80° в. д., тянутся отъ о-ва Рамесварамъ у бер. Индіи до о-ва Манааръ у бер. Цейлона; чрезъ А. м. ведутъ 3 гл. канала для небольшихъ судовъ. У браминовъ А. м. называется мостомъ Рамы.

Адамовъ пикъ, гора въ 2260 м. выс. на внутр. плато о. Цейлона, подъ 6° 51' с. ш. и 80° 35' в. д., назыв. сингалезами Саманала Кандъ („гора бога Саманъ“). На ея голой вершинѣ находится небольшой храмъ; подъ нимъ имѣется углубленіе въ скаль, напоминающее по формѣ слѣдъ исполниной ноги и назыв. буддистами Spigāda („слѣдъ счастья“), такъ какъ они принимаютъ его за слѣдъ ноги Будды. Браманы признаютъ это углубленіе слѣдомъ Вишну, сиваисты — слѣдомъ Сивы; магометане же — слѣдомъ Адама, который, стоя здѣсь въ теченіе 1000 лѣтъ на одной ногѣ, оплакивалъ свое изгнаніе изъ рай.

Адамсталъ (чешск. Адамовъ), деревня

въ Моравск. окр. Брюннъ, съ замкомъ кн. Лихтенштейна; 728 жит.; въблизи замѣчательныя известковыя пещеры.

Адамсъ, городъ въ сѣв.-амер. шт. Массачузетс, графствѣ Беркширъ, 9,213 жител. (1890 г.).

Адамсъ, 1) Самюэль, сѣв.-амер. госуд. дѣятель, род. 1722 г., ум. 1803 г., былъ купцомъ, а съ 1765 г. членомъ законодательнаго собранія Массачузетса. Какъ дѣятельный, неутомимый ораторъ на митингахъ, направленныхъ къ возбужденію движенія противъ англійской тираниі въ колоніяхъ, а съ 1774 г., какъ избранный представитель Массачузетса въ конгрессѣ делегатовъ, онъ настоятельно требовалъ борьбы съ Англійей и дѣятельно содѣйствовалъ достиженію независимости. Онъ выступилъ противъ стремленій Вашингтона къ расширенію власти центральнаго правительства и примкнулъ къ партіи демократовъ. Въ теченіе 1789—94 гг. онъ занималъ постъ губернатора Массачузетса, а съ 1797 г. удалился съ общественной арены.

2) Джонъ, второй президентъ Сѣверо-Амер. Соед. Штатовъ, род. 1735 г., ум. 1826 г., началъ свое политическое поприще съ того, что въ многочисленныхъ сочиненіяхъ своихъ отстаивалъ права колоній. Выбранный въ 1774 г. представителемъ Массачузетса въ первый конгрессъ въ Филадельфіи, онъ принималъ участіе въ деклараціи независимости 4 іюля 1776 г.; въ 1778 г. онъ отправился въ Парижъ для заключенія союза и торговаго договора, но достигнуто это было не имъ, а Франклиномъ. Написавъ конституцію для Массачузетса, онъ отправился въ 1779 г. вторично въ Парижъ для начала мирныхъ переговоровъ съ Англійей, состоялъ затѣмъ посланникомъ въ Голландію. Оттуда опять возвратился въ 1782 г. въ Парижъ, и здѣсь, вмѣстѣ съ Франклиномъ, Джефферсономъ и Лоренсономъ, заключилъ миръ съ Англійей (3 сентября 1783 г.); съ 1784 г.—88 г. былъ посланникомъ въ Лондонѣ. Послѣ возвращенія своего въ отечество, онъ былъ вице-президентомъ союза, а послѣ удаленія Вашингтона, былъ выбранъ въ 1797 г. президентомъ. Благодаря мѣрамъ, къ которымъ онъ прибѣгъ для сохраненія нейтралитета въ отношеніи французской республики, онъ потерялъ симпатіи демократической партіи, желавшей союза съ Франціей, и лишился своей популярности; по истеченіи срока своихъ полномочій, при наступившемъ въ 1801 г. выборѣ новаго президента, былъ побѣжденъ своимъ противникомъ Джефферсономъ. Собраніе его сочиненій съ біографіей изданы его внукомъ Чарльзомъ Фрэнсисомъ А. (New York et Bost. 1851—56 г., 10 томовъ).

3) Джонъ Квинси, шестой президентъ Соед. Штатовъ, сынъ предшествоващаго, род. 1767 г., ум. 1848 г., въ 1794 г. отправился посланникомъ въ Гаагу, а въ 1797 г. въ Берлинъ. Отозванный въ 1801 г., въ президентство Джефферсона, онъ былъ вы-

бранъ въ 1802 г. въ сенатъ Массачузетса, а въ 1803 г. въ сенатъ Союза, но какъ защитникъ направленной противъ Англїи системы амбарго, онъ разошелся съ членами своей партїи и жилъ вдаль отъ дѣлъ, пока въ 1809 г., въ президентство Мадисона, ему не былъ порученъ постъ посланника въ Петербургъ, потомъ въ Лондонъ. Президентомъ Монроэ былъ затѣмъ назначенъ государственнымъ секретаремъ иностр. дѣлъ, а послѣ удаленія Монроэ, въ 1825 г. выбранъ президентомъ Союза. Его управленіе въ отношеніи иностранной политики было несчастливо: вслѣдствіе разрыва съ Англїей прекратилась торговля съ Вост. Индїей, а конгрессъ въ Панамѣ, имѣвшій дѣлю достигнуть союза республикъ Южной и Сѣверной Америки, разошелся, не достигнувъ своей цѣли. Изъ его сочиненій наиболѣе извѣстны „Письма о Силезїи“

4) Чарльзъ Фрэнсисъ, сѣв.-ам. юристъ и госуд. дѣятель, сынъ предыдущаго, род. 1807 г., ум. 1886 г.; въ 1827 г. началъ подъ руководствомъ Даниеля Вебстера свою юридическую практику и поселился съ 1828 г. въ Бостонъ, какъ адвокатъ. На ряду съ этимъ онъ посвятилъ себя и литературнымъ работамъ и былъ выбранъ въ 1831 г. въ законодательное собраніе, гдѣ оставался въ теченіе 5 лѣтъ. Состоя съ 1859 г. представителемъ Массачузетса въ конгрессъ, онъ былъ назначенъ въ 1861 г. Линкольномъ посланникомъ въ Лондонъ, гдѣ проявилъ при весьма трудныхъ обстоятельствахъ много такта и ловкости и много содѣйствовалъ отклоненію угрожавшаго разрыва между Англїей и Союзомъ во время гражданской войны (1861 г.—65 г.). Въ 1871—72 гг. былъ членомъ женевскаго третейскаго суда въ спорѣ объ Алабамѣ.

5) Джонъ, англійск. астрономъ, род. 1819, ум. 1892 г. въ Кембриджѣ. Въ 1841 г. А. началъ свои изслѣдованія о неправильномъ движеніи Урана и еще ранѣе Леверье опредѣлилъ массу и орбиту возмущающей планеты (см. *Нептунъ*). Въ 1858 г. А. былъ назнач. проф. астрономіи въ кембриджск. унив. Его изслѣдованія объ Уранѣ напечатаны въ *Nautical Almanac* (1851) подъ загл. „The observed irregularities in the motion of Uranus“.

Адамъ (евр., „человѣкъ“ собств. „красный“), въ Библии имя родоначальника человечества. Библейскія сказанія объ А. (1 Моис., 2—7 и 21—22 и 1—1,27) о раѣ и грѣхопаденіи первыхъ людей во многомъ напоминаютъ нѣкоторыя недавно открытыя восточныя легенды (персидскаго и ассирійско-вавилонскаго происхожденія). Къ простому повѣствованію Библии объ А. впоследствии прибавилось много наслоеній, такъ, напр., старинные еврейскіе авторы (Филонъ Александрійскій), говорятъ объ А., какъ о великанѣ, голова котораго касалась неба. Въ эпоху крестовыхъ походовъ приносили изъ Дамаска, какъ свя-

тыню красную землю (*terra rossa*), изъ которой былъ созданъ А. Лютеръ, подобно другимъ средневѣковымъ истолкователямъ Библии, видѣлъ въ А. сочетаніе высшихъ человѣческихъ свойствъ (силы, мудрости и пр.). Такой взглядъ на А. католическихъ богослововъ находится въ нѣкоторомъ согласіи съ талмудической легендой, въ которой А. является подобіемъ Платоновскаго образа человѣка (андрогена), а Ева созданной не изъ ребра его, а изъ хвостобразнаго придатка, который Богъ отнял у А., чтобы отличить его отъ животныхъ. Коранъ въ своихъ повѣствованіяхъ объ А. пользовался подобными же источниками. Ср. *Eisenmenger, Entdecktes Judentum* (Франкф. 1711) и *d'Herbelot, Bibliothèque orientale* (Пар. 1667, 4 т.). Миѣны, аналогичныя библейскимъ сказаніямъ объ А., встрѣчаются даже на о-въ Цейлонъ (см. *Адамовъ Пикъ*). Въ живописи и скульптурѣ изображенія А. и Евы встрѣчаются уже въ самые ранніе періоды христіанскаго искусства на саркофагахъ, въ стѣнной живописи катакомбъ и проч. Излюбленными темами служили сцены грѣхопаденія и изгнанія первыхъ людей изъ рая. Изъ мастеровъ XVI—XVII ст. сюжеты на эту тему брали братья Ванъ-Эйкъ, Микель-Анжело („Сотвореніе Адама и Евы“ и „Грѣхопаденіе“), Рафаэль („Изгнаніе изъ рая“, въ Ватиканѣ) и мн. др.

Адамъ (Adam), 1) Жанъ Викторъ, фр. живописецъ и литографъ, род. 1801 г. въ Парижѣ, ум. 1867 г. въ Вирофлэ (*Viroflay*), писалъ во вкусъ временъ реставраціи картины изъ древней франц. исторіи, временъ революціи и наполеоновскихъ войнъ. Онъ выказывалъ большую ловкость въ композиціи, но во многомъ уступаетъ своимъ современникамъ Шарле и Беданже. Наиб. замѣч. изъ его картинъ — сраженія при Кастильоне, Нейвидѣ и Монтебелло (версальск. галлерей). Позже А. обратился исключительно къ литографіи. Отпечатанные имъ листы составляютъ 24 фоліанта (въ парижск. націон. бібліотекѣ).

2) Жюльета, франц. писательница, см. *Ламбергъ*.

3) Луи, франц. піанистъ, род. 1758 г. въ Мюллерсгольцѣ (Эльзасъ), ум. 1848 г. въ Парижѣ, гдѣ состоялъ проф. консерваторіи и пользовался большою извѣстностью въ качествѣ піаниста-педагога. Его „*Méthode nouvelle du piano*“ (Пар. 1802) пользовалось широкимъ распространеніемъ.

4) Люсиенъ, франц. ученый, знатокъ американскихъ и финско-татарскихъ нарѣчій, род. 1833 г., изучалъ правовѣдніе въ Парижѣ, служилъ съ 1857—60 г. по вѣдомству юстиціи. Кромѣ нѣсколькихъ сочиненій по исторіи литературы и политикъ, онъ напечаталъ обширный трудъ „*De l'harmonie des voyelles dans les langues ouraltaïques*“ (Пар. 1874), а также манджурскую и тунгусскую грамматику; затѣмъ нѣсколько сочиненій по сравнительному языкованію, „*Du genre dans les diverses*

langues“ (Пар. 1883) и др. Наиболѣе извѣстности дала ему „Библиотека американской лингвистики“ и цѣлый рядъ сочиненій объ языкахъ американскихъ индѣйцевъ.

5) Поль, франц. романистъ, род. 1862 въ Парижѣ. Первый романъ А. „Châir molle“, ультрареалистическаго характера навлекъ на автора его обвиненіе въ безнравственности; но судъ оправдалъ А. За „Châir molle“ послѣдовалъ „Soi“ (1886), рисующій психологію несчастной дѣвушки, и сборникъ повелтъ „Le Thé chez Miranda“ (въ сотрудничествѣ съ J. Moréas, 1886), поставившій А. во главѣ школы символистовъ. Въ 1889 г. А. принималъ участіе въ булажистскомъ движеніи, но безъ успѣха для себя. Изъ проч. романовъ А., характерной чертой которыхъ является отсутствіе критическихъ мотивовъ, слѣдуетъ назвать: „Robes rouges“ (1891), „Le mystère des foules“ (1895), „L'année de Clarisse“ (1896), „La bataille d'Uhdé“, „Lettres de Malaisie“ (1897).

6) Шарль Адольфъ, композиторъ, род. 1803 г. въ Парижѣ, ум. 1856 г., писалъ вначалѣ фантазіи и вариаци на оперные мотивы, водеvilныя ариетты, оперетты, 1836 г. выступилъ съ своею оперой „Le postillon de Lonjumeau“, имѣвшей большой успѣхъ. За ней послѣдовалъ рядъ написанныхъ въ томъ же комическомъ жанрѣ граціозныхъ оперъ „Le Roi d'Ivetot“, „Si j'étais Roi“ и др., отличающихся мелодическимъ богатствомъ и превосходной инструментальной и доставившихъ А. почетное мѣсто среди соврем. композиторовъ. Тѣми же качествами отличаются его широко распространенный балетъ „Жизель“. Въ 1844 г. А. былъ сдѣланъ членомъ института, 1849 г. — проф. консерваторіи. Ср. Rougin, Adolphe Adam (Пар. 1876).

Адамъ, семья Мюнхенск. живописцевъ.

1) Альбрехтъ, баталистъ, род. 1786 г. въ Нердлингенѣ, ум. 1862 г. въ Мюнхенѣ, 1804 г. отправился, въ качествѣ кондитерскаго подмастерья, въ Нюрнбергъ, гдѣ сталъ заниматься живописью, списывая копии съ произв. старо-нидерландской школы, особ. Вувермана, участвовалъ въ 1809 г. въ походѣ Наполеона въ Австрію, затѣмъ сопровождалъ принца Евгенія Лейхтенбергскаго, въ походѣ противъ Россіи. Кромѣ многочисл. сценъ спорта и охоты, портретовъ лошадей и т. п. А. писалъ картины на сюжеты изъ наполеоновскихъ войнъ, изъ кот. наиб. замѣч. эпизодъ изъ битвы при Абенсбергѣ (1826 г., въ Берл. нац. галлерей) и битва близъ Москвы (1835 г., Мюнхенъ), сраженія при Кустоцѣ и Наварѣ (тамъ же, новая Пинакотекка), Цорндорфъ (при содѣйствіи его сына Франца) и др. А. изд. также роскошное литографир. изданіе въ 120 лист. „Voyage pittoresque et militaire“. Автобиографію А. изд. A. Holland, Штуттг. 1886 г.

2) Веино, старшій сынъ предыд., род. 1812 г. въ Мюнхенѣ, ум. 1892 г., приобрѣлъ извѣстность изображеніемъ охотничьихъ звѣрей и собакъ въ богатыхъ фигурами композиціяхъ и домашнихъ животныхъ.

Сынъ его Эмиль, род. 1843 г., ученикъ своего дяди Франца и Портала въ Брюсселѣ, рисуеть рѣзкими характерными штрихами преимущ. лошадей, портреты всадниковъ и охотничьи сцены.

3) Францъ, второй сынъ А. перваго, батальный и лошадиный живописецъ, род. 1815 г., ум. 1886 г. въ Мюнхенѣ; ученикъ и сотрудникъ своего отца. Война 1859 г. въ верхн. Италіи дала ему сюжеты для картинъ „Дорога между Сольферино и Валад-жіо“ въ день битвы 24-го іюня и „Схватка между австр. уланами и пьемонтск. драгунами“. Въ 60-хъ гг. появилось нѣсколько картинъ на тему похода Наполеона въ Россію, среди которыхъ особенно выдаются „Французскіе кирасиры въ залѣ во время поджога Москвы“ (въ новой Пинакотекѣ въ Мюнхенѣ) и „Возвращеніе французовъ изъ Россіи“ (1869 г. въ Берлинской національной галлерей). Съ наибольшей силой талантъ А. проявился въ его богатыхъ фигурами картинахъ изъ франко-прусской войны 1870—71 г.

4) Евгеній, братъ предыд., род. 1817 г., ум. 1880 г. въ Мюнхенѣ, писалъ по преимуществу военные эпизоды и жанровыя сцены, матеріалы для которыхъ были имъ собраны во время итал. похода 1848 и 49 г. До 1856 г. онъ пробывъ въ Италіи, а затѣмъ сталъ писать въ Мюнхенѣ картины изъ военной, народной и охотнич. жизни, подъ конецъ особенно изъ франко-прусской войны.

Адамъ, 1) (Adam) Робертъ, англ. архитекторъ, род. 1728 г., ум. 1792 г. въ Лондонѣ. Самыя замѣчательныя его постройки слѣдующія: Reddleston Hall (Реддельстонск. зала) близъ Дерби, Register-house, зданіе Университета и церковь св. Георгія въ Единбургѣ. Онъ напис.: The ruins of the palace of emperor Diocletian at Spalatto, Лондонъ 1764 г. съ 71 гравюрами на мѣди, и изд. со своимъ братомъ The works in architecture (тамъ-же, 1777-90).

2) сэръ Фредерикъ, англ. генералъ. Род. 1784 г., ум. 1853 г. Получилъ образованіе въ артиллерійскомъ училищѣ въ Вульвичѣ, принималъ участіе въ 1800—1805 г. въ походахъ въ Нидерландахъ и Египтѣ. Съ 1806—11 г. сражался въ Сициліи; въ 1812—13 г. въ Испаніи былъ тяжело раненъ въ битвахъ при Аликанте и Ордаля. Въ 1815 г. въ битвѣ при Ватерлоо командовалъ бригадой, отразившей послѣднее рѣшительное нападеніе наполеоновской гвардіи.

Адамъ Бременскій (Adamus Bremensis), средневѣковой историкъ, родомъ, вѣроятно, изъ Верхн. Саксоніи, предпринималъ путешествіе въ Данію и стоялъ во главѣ школы при аббатствѣ въ Бременѣ, гдѣ ум. послѣ 1075 г. Его изв. соч. „Gesta pontificum Hammen burgensium“, посвященное архіепископу Лимару (1072—1101 г.) и основанное какъ на научныхъ изысканіяхъ, такъ и на устныхъ разсказахъ датск. короля Свенда Эстридсена, даетъ подробную исторію бременскаго архіепископства, а въ

4-й книгѣ („*Descriptio insularum Aquilonis*“) — весьма важныя указанія по исторіи Дании, Скандинавіи и Россіи. Первое изданіе книги принадлежитъ Веделю (*Andr. Sever. Vellejus*, Копенгагенъ 1579), лучшее — Лаппенбергу (въ „*Monumenta*“ Пертца, т. 7, 1846; нѣмец. перев. Лоранъ-Ваттенбаха, 2 изд., Берл. 1888).

Адамъ Гальскій (*Adam de la Halle*), франц. поэтъ и композиторъ, названный *le bossu d'Arras* (горбатый изъ Арраса), род. ок. 1235 г. въ Аррасѣ, ум. въ Неаполѣ ок. 1287 г., написалъ много пьесъ, духовныхъ концертовъ и два водевиля — старѣйшія французскія драматич. произведенія не духовнаго содержанія. Въ одномъ изъ нихъ: „*Le jeu Adan ou de la fuellie*“ (1262 г.) А. описываетъ свои собственныя обстоятельства. Другой — граціозный „*Le jeu de Robin et de Marion*“ пользовался большимъ успѣхомъ. Его „*Oeuvres completes*“ изд. 1872 г., а драмы — 1886 г.

Адамъ де Фульда (*Adam de Fulda*), музыкальный ученый XV вѣка, авторъ манускрипта „*De musica*“ (1490 г.), изд. Гербертомъ (*Scriptores*“, III, 329). Изъ композицій изв. только четырехголосый хоръ, приводимый Глораномъ въ его „*Dodekachordon*“ (1547 г.).

Адамьянъ-Петросъ, знаменитый армянскій трагикъ. Родился въ Требизондѣ, въ бѣдной армянской семьѣ и съ трудомъ окончилъ среднее учебное заведеніе. Съ дѣтства онъ отличался возвышеннымъ, поэтическимъ характеромъ и горячей любовью къ искусству. Способностью къ языкамъ и талантливостью своей нагуры онъ поражалъ всѣхъ. А. очень рано усвоилъ французскій, англійскій, турецкій, а затѣмъ и русскій языки, писалъ очень задушевные и мелодичные стихи, чисто лирическаго содержанія и охотно занимался живописью, въ которой ему особенно удавались портреты и *nature-morte*. Изученіе Шекспира въ подлинникъ глубоко повліяло на чуткую ко всему прекрасному душу молодого человека и развило таившуюся въ немъ любовь къ сценѣ. Съ 16 лѣтъ А. участвуетъ съ успѣхомъ въ любительскихъ спектакляхъ, а нѣсколько лѣтъ спустя поступаетъ въ Константинопольскую труппу Магакяна, гдѣ играетъ на армянскомъ и турецкомъ языкѣ. Но сценическое искусство въ Турціи было до того печально, что артистъ предпочелъ провинціальныя сцены. Къ тому же въ немъ сильно говорила и національная жилка; онъ сталъ гастролировать на армянскихъ сценахъ Кавказа, въ Ростовѣ и Нахичевани, а въ 1879 г. былъ приглашенъ въ Тифлисъ, гдѣ скоро сдѣлался любимцемъ публики и былъ признанъ звѣздой первой величины. Въ его игрѣ увлеченіе и искренность чувства соединялись съ обдуманностью и детальной разработкой ролей; его успѣху много способствовала симпатичная наружность и пріятный, мягкій голосъ. Наибольшимъ успѣхомъ А. пользовался въ роляхъ Отелло,

Кина, Уриель-Акоста; особенно же ему удавался типъ Гамлета, и многіе критики ставятъ его въ этой роли не ниже Росси и Сальвини. Въ началѣ 80 годовъ А. гастролировалъ въ Москвѣ и Петербургѣ съ чрезвычайн. успѣхомъ. Онъ всю жизнь сожалѣлъ, что восточный выговоръ мѣшалъ ему поступить на русскую сцену. Въ частной жизни А. отличался необыкновенной мягкостью, искренностью и сердечностью, привлекавшими къ нему сердца всѣхъ, съ кѣмъ только приходилось ему встрѣчаться въ жизни. Даже въ закулисномъ мірѣ, полномъ интригъ, А. умѣлъ пріобрѣсти общее расположеніе. Товарищи искренно любили его, особенно актеры на вторыхъ роли, которымъ онъ всегда помогалъ, проходя съ ними роли и объясняя изображаемые типы. Въ 1891 г. онъ скончался въ полномъ расцвѣтѣ силъ, оставивъ по себѣ самое свѣтлое воспоминаніе. Армянская сцена, поднятая А. на значительную высоту, снова пала съ его смертью и до сихъ поръ не нашла ему достойнаго преемника.

Адамюкъ, Емилианъ Валентиновъ, выдающійся современный офтальмологъ, род. 1839 г. въ Бѣльскѣ, Гродн. губ., въ семьѣ крестьянина. Окончивъ 1857 г. бѣлостокскую гимназію, поступилъ стипендіатомъ Виленск. учебнаго округа въ Казанскій университетъ, гдѣ окончилъ курсъ по медицинскому факультету, и въ 1864 г., защитивъ диссертацию на степень доктора: „О внутриглазномъ давленіи“, былъ назначенъ ассистентомъ при глазной клиникѣ. Пробывъ затѣмъ въ командировкѣ за-границей 2 года, А. съ 1870 г. началъ читать въ Казанск. унив. лекціи глазныхъ болѣзней, съ 1874 г. — въ качествѣ ординарнаго профессора. Кромѣ диссертаций и пользующихся заслуженной извѣстностью „Руководства къ изученію болѣзней глазъ“ и „Болѣзней свѣтоощущающаго аппарата глаза“ (ч. 1 и 2, Казань, 1897 г.), А. опубликовалъ очень много своихъ работъ въ русскихъ и иностранныхъ спеціальныхъ журналахъ, доставившихъ ему громкое имя не только у насъ, но и за-границей.

Адана, турецк. гор. въ юговост. части Малой Азіи, на прав. бер. судоходнаго Сейгуна (Сароса); представляя ключъ къ Таврскимъ проходамъ, А. какъ въ древности, такъ и теперь имѣетъ большое стратегич. значеніе. Въ древности А. соперничала по величинѣ и могуществу съ близкѣ лежащимъ Тарсомъ. Нынѣшняя А. — гл. гор. вилайета А. (ок. 37,000 кв. км. съ 400,000 жит.), соединена жел. дорогой съ Мерсиной, сохранила различныя древнія постройки (мостъ чрезъ Сейгунъ, построенный, по преданію, Адрианомъ); ок. 40,000 ж. (много армянъ), ведущ. торговлю шерстью, хлопч. бумагой, хлѣбомъ, виномъ и фруктами.

Адангбе, селеніе въ нѣмецк. области Того (Зап. Африка), на р. Гаго, съ 7—8000 ж.

Адансонія, латинск. назв. баобаба (см.).

Адансонъ (*Adanson*), Мишель, француз-

скій ботаникъ, род. 1727 г., ум. въ 1806 г. Парижѣ, ученикъ Реомюра и Жюзея, 1748 г. предпринялъ путешествіе на Сенегаль, гдѣ до 1753 г. изучалъ природу и населеніе Сенегамбіи, и опубликовалъ свои наблюденія въ „Histoire naturelle du Sénégal“ (Пар. 1757 г.). Его „Familles des plantes“, (Пар. 1763 г.), вновь обработанное подъ назв. „Methode nouvelle pour apprendre à connoître les différentes familles des plantes“ (Пар. 1764 г., 2 т.), наряду съ неудачной попыткой установить систему растений, заключаетъ много важныхъ наблюденій. Имъ написаны прекрасныя монографіи о баобабѣ и о сцилляріяхъ, 1751 г. онъ впервые познакомилъ съ электрическимъ скотомъ, какъ и призналъ дѣйствіе молніи тождественнымъ съ дѣйствіемъ электричества. Наконецъ, онъ впервые указалъ на измѣненія береговой линіи. Изъ друг. соч. изв.: „Cours d'histoire naturelle fait en 1772“ (Пар. 1844 — 1845, 2 т.), „Histoire de la botanique et plan des familles des plantes“ (Пар., 2-е изд. 1864 г.). 1856 г. въ Парижѣ въ Jardin des Plantes ему поставленъ памятникъ. Ср. Cuvier, Éloge historique (Пар. 1819 г.).

Адапись (*Adapis parisiensis*), ископаемая полуобезьяна, найденная въ древнѣйшихъ слояхъ эоцена Европы и неправильно отнесенная Кювье къ копытнымъ (см. *Обезьяны*).

Адарме, старин. испанск. и южно-америк. мѣра вѣса = $\frac{1}{16}$ унціи. 1 А. = 36 гранамъ.

Адартикуляція, анатом., соединеніе сочлененій.

Адаръ (отъ ассирійск. „Adda-ru“), двѣнадцатый лунный мѣсяцъ еврейскаго календаря. А. шени или Веадаръ, 13-й мѣсяцъ, который прибавляется къ лунному году семь разъ втеченіи 19-ти лѣтъ для выравниванія его съ солнечнымъ. Къ 7-му А. легенда приурочиваетъ день рожденія и смерти Моисея. 13 А. такъ наз. постъ въ память Эсфири (Taanith Esther), 14 А. — праздникъ пуримъ.

Адагъ, арабское слово, обозначающее на всемъ мусульманскомъ Востокѣ, а также въ Грузіи, Армении — обычай, обычное право.

Адагы кавказскихъ горцевъ, обычай, составлявшіе до послѣдняго времени главнѣйшую основу правовой жизни горцевъ Кавказа. Важнѣйшимъ путемъ образованія, формированія и развитія адатнаго права издавна былъ такъ называемый *маслагатъ*, т. е. рѣшеніе посредниковъ, третейскаго суда; видную роль играли также *маслагаты* вѣчевые, разрѣшеніе казуса сходкой всей общины; *маслагатъ* же былъ началомъ, поддерживавшимъ дѣйствіе утвердившихся уже адатовъ — за недостаткомъ или слабостью органовъ исполненія. Вліяніи на А. и *маслагаты*-компромиссы между родами, общинами, даже племенами. Замѣчательную форму развитія адатнаго права путемъ *маслагатовъ* представляетъ реформа существующихъ обычаявъ сходкой

цѣлаго племени (напр., у осетинъ Военно-осет. округа въ 1859 г.). При той политической и племенной раздробленности, какой всегда отличался Кавказъ, не удивителенъ крайній партикуляризмъ горскаго адата, мѣняющаго свою фізіономію чуть ли не въ каждомъ ущельѣ. Несмотря, однако, на кажущуюся пестроту, основы, на которыхъ развился адатъ, вездѣ однѣ и тѣже: это, во-первыхъ, родъ, построенный на кровномъ началѣ, лишь изрѣдка, но несомнѣнно носящій слѣды патріархальнаго порядка, а также выходящая за предѣлы рода общность племенная и общинная; во-вторыхъ, разнаго рода культурныя вліянія, связанныя съ политическими судьбами обитателей Кавказа: такъ, многозначительно было вліяніе арабовъ, позже Персіи въ Дагестанѣ; вліяніе грузинской культуры и христіанства, всевозможныхъ нашествій и пр. Если крайній партикуляризмъ адатовъ смягчался единствомъ общественныхъ основъ этого права, то въ томъ же направленіи дѣйствовалъ шаріатъ (см.), право, почерпнутое изъ Корана и истолкованное комментаторами. Вліяніе шаріата тѣсно связано съ успѣхами мусульманской пропаганды; апогея своего это вліяніе достигаетъ при Шамилѣ. Но, хотя воздѣйствіе шаріата замѣтно уже въ древнѣйшихъ рукописныхъ сборникахъ адата, (XI и XVII в.), послѣдній всегда стоялъ въ оппозиціи къ первому, и, послѣ паденія Шамиля, реакція еще усилилась, тѣмъ болѣе, что русское правительство рѣшительно стало на сторону адата изъ политическихъ видовъ. Тѣмъ не менѣе слѣдуетъ признать, что нормы шаріата цѣлесообразнѣе и культурнѣе адата, какъ права примитивнаго и совершенно не государственнаго. Въ настоящее время адатъ подвергается всестороннему воздѣйствію русскаго законодательства, преимущественно съ 60-хъ годовъ. Еще при Гудовичѣ и позже при Ермоловѣ судили въ Кабардѣ болѣе важныя уголовн. преступл. по русск. военн. законамъ. Съ распространеніемъ судебной реформы на Кавказѣ произошло постепенное разграниченіе компетенціи адата, шаріата и русскихъ законовъ, весьма впрочемъ не совершенное, если вдобавокъ имѣтъ въ виду чрезмѣрность административн. полномочій, а также общее неустойчивое въ краѣ. Словесные суды, руководствующіеся адатомъ, насквозь проникнутымъ началомъ родового самосуда и кровомщенія, а рядомъ съ ними система судебныхъ мѣстъ, построенная на Уставахъ — представляютъ хаотическую картину устройства, мало приспособленнаго къ нуждамъ населенія и правосудія.

Литература. Кромѣ старыхъ туземныхъ сборниковъ адата, существуетъ цѣлый рядъ новыхъ, составленныхъ, главнымъ образомъ, въ 30—60 годахъ этого столѣт., по инициативѣ русск. власти. Теперь значительн. часть ихъ ср. у Леонтовича, „Горскіе адаты“, два выпуска;

такая же подробная библиография; солидная научная разработка в монографии М. М. Ковалевскаго, „Законъ и обычай на Кавказѣ“, 2 т. 1890 г.

Адахъ, островъ Андрияновской группы Алеутскихъ острововъ, между 50° 4' сѣв. шир. и 200° 4' вост. долг., простирается въ длину до 60 верстъ отъ сѣвера на ю. ю. з., шириной до 50 в., имѣетъ 3 бухты, — лучшія на югъ; гористъ, вѣчный снѣгъ лежитъ мѣстами на горахъ, хотя онъ и не достигаетъ снѣжной линіи; высшую точку составляетъ Бѣлая сопка. Богатъ пушными звѣрями, ради добычи котораго посещается промышленниками, постоянное население нѣсколько десятковъ человекъ.

Адашевъ, 1) Алексѣй Ѳеодоровичъ, сынъ боярина Ѳеодора Григорьевича, игралъ выдающуюся роль въ свѣтлый періодъ царствованія Іоанна IV, образецъ филантропа и гуманиста XVI в.; своей добротой и непорочностью произвѣдилъ обаяніе на всѣхъ окружающихъ. Есть основанія думать, что А. былъ на нѣсколько лѣтъ старше Іоанна IV. А. былъ первоначально стряпчимъ и спальникомъ; въ 1550 г. сталъ постельничимъ и начальникомъ новоучрежденнаго Челобитнаго приказа. А. стоялъ во главѣ придворной партіи, которой временно подчинился Іоаннъ послѣ московскаго пожара 21 іюня 1547 г. Во время покоренія Казани А. принималъ дѣятельное участіе во всѣхъ событіяхъ: ставилъ пушки противъ города, производилъ подкопъ подъ Казанскій тайникъ, откуда осажденные брали воду; потомъ договаривался съ казанскими послами, ѣздилъ въ Казань сначала садить, а потомъ низводить Шигъ-Алея съ казанскаго престола. Въ 1553 г. А. сдѣлался окольничимъ и получилъ так. обр. самостоятельное положеніе въ Думѣ. Теперь онъ началъ управлять дипломатич. сношеніями, принималъ пословъ, первенствовалъ въ переговорахъ съ ними, кромѣ того, онъ получилъ въ завѣдываніе государственный архивъ, велъ государств. лѣтопись. Съ 1553 до 1560 г. А. постоянно жилъ въ Москвѣ, выѣзжалъ только съ государемъ и всюду сопровождалъ его во всѣхъ походахъ; его вліяніе все крѣпло и крѣпло. Со смерти царицы Анастасіи Романовны (7 авг. 1560 г.) начинается перерывъ. Іоаннъ началъ тяготиться своими совѣтниками; возникаютъ разныя недоразумѣнія, между прочимъ, по вопросу о покореніи Крыма. Положеніе становилось все болѣе натянутымъ, вслѣдствіе чего А., говорятъ, по собственной просьбѣ въ маѣ 1560 г. былъ отправленъ въ Ливонію въ качествѣ третьяго воеводы большого полка; въ сентябрѣ того же года А. оставленъ воеводой въ новозавоеванномъ Феллинѣ; это была уже явная опала. Вслѣдствіе мѣстнаго спора, возникшаго между А. и Полевымъ, Іоаннъ удовлетворялъ послѣдняго и наносилъ так. обр. новую обиду А., переводилъ его въ Дерптъ. Въ 1560 г. имѣнія А. были отписаны на государя,

самъ онъ заключенъ въ тюрьму и начался свирѣпый розыскъ, окончившійся истребленіемъ всѣхъ живыхъ Адашевыхъ съ ихъ ближайшими родичами. Самъ Алексѣй Ѳеодоровичъ избѣгъ казни. Умеръ онъ въ Дерптѣ въ началѣ 1561 г.

2) Даниилъ Ѳеодоровичъ, братъ преедыд. Адашева. Свою служебн. карьеру А. началъ въ качествѣ стряпчаго, а съ конца сороковыхъ годовъ и до самой кончины почти все время провелъ въ бояхъ и разнаго рода служебныхъ „посылкахъ“. Онъ участвовалъ въ построеніи гор. Свіязска (апрѣль 1551 г.), являвшагося ключемъ къ Казанскому царству, а затѣмъ въ осадѣ и взятіи Казани; въ 1553 г. А. посланъ былъ для усмиренія возмущившихся казанцевъ. Въ 1556 г. А. былъ посланъ на воеводство въ Мценскъ, а черезъ короткое время назначенъ воеводою передового полка при походѣ въ Ливонію. Побѣды А. быстро выдвинули его впередъ: ему сказано было окольничество, а въ февралѣ 1559 г. послѣдовало назначеніе его первымъ воеводою большого полка, т. е. главнымъ начальникомъ войскъ, посланныхъ на Днѣпръ противъ Крымскаго хана Девлетъ-Гирея; походъ этотъ кончился вполне удачно для русскихъ. Дальнѣйшiemъ повышенію А. помѣшалъ крутой поворотъ, наступившій въ царствованіе Іоанна Грознаго: въ 1561 г. А. былъ казненъ со своимъ 12-лѣтнимъ сыномъ.

3) Ѳеодоръ Григорьевичъ, происходилъ изъ рода костромскихъ вотчинниковъ Ольговыхъ. Сынъ Григорія Адаша, внукъ Івана Головы Ольговыхъ, онъ въ разное время писался Ольговымъ, Головинымъ и Адашевымъ. Будучи служилымъ человекомъ по происхожденію, А. въ ранней молодости поступилъ на великокняжескую службу. Въ 1538 г. А. получилъ важное и отвѣтственное порученіе: его назначили въ посольство въ Константинополь. Послѣ освобожденія Іоанна IV отъ боярской опеки, началось быстрое возвышеніе А. и его двухъ сыновей Алексѣя и Данила. Послѣ паденія Казани, А. около двухъ лѣтъ прожилъ въ Москвѣ, принимая дѣятельное участіе въ Боярской Думѣ. Вліяніе А.—выхъ дошло въ это время до апогея: они фактически стояли во главѣ управленія. Паденіе А.—выхъ начинается послѣ болѣзни царя въ 1553 году, когда А. открыто высказался противъ малолѣтнаго наслѣдника престола, царевича Димитрія. Хотя Іоаннъ IV, выздоровѣвъ, повидимому предалъ все забвенію (бояре въ концѣ концовъ все-таки присягнули Димитрію), и Адашевы продолжали получать награды и повышенія, но на самомъ дѣлѣ недоставало лишь толчка, чтобы Іоаннъ IV освободился отъ своихъ руководителей и отомстилъ имъ. А. умеръ въ 1556 г., и можно съ увѣренностью сказать, что только смерть спасла его отъ участи сыновей.

Адванга (сантскр.) не-дуализмъ, монизмъ, философская школа въ Индіи, основанная

мудрецом Санкарджурией, жившимъ въ VIII в. по Р. X. Главное учение этой школы заключается въ томъ, что человѣческая душа не отличается отъ божества, тѣло — ея временная тюрьма, и, послѣ смерти, она возвращается къ безличному божеству. Впрочемъ и матеріальный міръ не есть что-либо отдѣльное отъ божества. А. есть дальнѣйшее развитие ученія Веданты (см.).

Адветуки, племя герман., во времена Цезаря обитавшее въ Бельгіи между Маасомъ и Рейномъ, считало себя потомками Кимбровъ и Тевтоновъ, было покорено Цезаремъ въ 57 г. до Р. Хр. А. назывались также Тунгры.

Адвентивная почка, см. почка.

Адвентисты, религіозн. секта въ Соед. Штатахъ Сѣв. Америки и въ Англіи, послѣдователи которой вѣрятъ въ скорое наступленіе 1000-лѣтняго царства, имѣющаго начаться явнымъ образомъ вмѣстѣ со вторымъ пришествіемъ Христа (см. *миліазм*). Основатель ея, Вильямъ Миллеръ, въ 1831 г., въ Нью-Йоркѣ, Массачусетсѣ, Мэнѣ и др., собралъ вокругъ себя много послѣдователей (Милеристы) и предсказывалъ кончину міра сперва въ мартѣ 1843 г., а затѣмъ 1844 г. Въ 1880 г. число А., отдѣльные кружки которыхъ расходятся въ частностяхъ ученія, доходило до 90 т. Seventh Day Adventists (Саббатыры, Саббатисты), празднующіе еврейскую субботу, но вмѣстѣ съ тѣмъ извѣстные своимъ строгимъ образомъ жизни, ведутъ дѣятельную пропаганду въ Европѣ и, особенно, въ Швейцаріи (ихъ органъ: „Herold der Wahrheit“).

Адвентъ (лат. „явленіе“), время, предшествующее празднику Рождества Христова и сопровождающееся постомъ. Въ православной церкви наз. рождеств. или филипповымъ постомъ и продолжается 40 дней, у католиковъ — 4 недѣли. Въ рожд. постъ у православн. и католиковъ запрещено совершеніе браковъ.

Адвокатура, общее названіе профессіи и корпораціи лицъ, знакомыхъ съ техникой права и правосудія и занимающихся ходатайствомъ на судѣ по чужимъ дѣламъ гражданскимъ и уголовнымъ.

Исторія А. представляетъ три главныхъ ступени. На первой изъ нихъ занятіе А. является частнымъ ремесломъ; адвокаты или избражаютъ собою разрозненную массу, или объединяются по началу цехового устройства. Съ паденіемъ цехового строя изъ него вышла и А. (во Франціи въ 1790 г.). На второй стадіи А. представляетъ собою правительственную должность. Въ Германіи это направленіе держалось съ 1780 г.; до послѣдняго времени адвокатскія обязанности лежали въ Пруссіи на особыхъ членахъ суда. Недостатокъ этого порядка — отсутствіе независимости и самостоятельности, необходимыхъ для охраненія на судѣ довѣренныхъ адвокатамъ интересовъ. Въ настоящее время адвокатская дѣятельность признается свободной

профессіей, отправляемой въ видахъ публичнаго интереса.

Болѣе или менѣе опредѣленную организацию А. получила уже въ Римѣ. Въ республиканскую эпоху занятіе А., т. е. устная судебная защита кліента, было доступно для всѣхъ желающихъ. Въ императорскій періодъ сословіе адвокатовъ постепенно получило характеръ особой корпораціи при судѣ; въ точности опредѣлены были условія для допущенія къ адвокатской практикѣ, права и обязанности адвокатовъ; дисциплинарный надзоръ за ними принадлежалъ суду. Въ законахъ императоровъ, наряду съ адвокатами, упоминаются и повѣренные (*procuratores*), однако особаго сословія послѣдніе не составляли и можно думать, что на адвокатовъ возлагалось и самое веденіе судебныхъ дѣлъ въ качествѣ стряпчихъ.

Современная организація А. Во Франціи различаются стряпчіе (*avoués*) и адвокаты (*avocats*). Для полученія званія стряпчаго требуется пятилѣтняя практика въ качествѣ писмоводителя у стряпчаго. По дѣламъ гражданскимъ стряпчіе занимаются письменной подготовкой дѣла и не имѣютъ права устной защиты на судѣ; по дѣламъ уголовнымъ они могутъ выступать и въ судѣ. Стряпчіе составляютъ замкнутую корпорацію, въ которой мѣсто члена покупается. Число стряпчихъ при каждомъ судѣ ограничено. Участіе стряпчихъ обязательно по дѣламъ, разбираемымъ въ судахъ окружныхъ, апелляціонныхъ и кассационномъ. Сообщение званія адвоката зависитъ отъ апелляціоннаго суда, передъ которымъ лицо, удовлетворяющее всѣмъ требованіямъ (высшее юридич. образованіе обязательно) приноситъ присягу. Присяжка же къ опредѣленной корпораціи дѣлается совѣтомъ адвокатовъ по истеченіи 3-хлѣтней практической подготовки. Всѣ адвокаты-стажеры дѣлятся на колонны; въ главѣ каждой изъ нихъ стоятъ два члена совѣта. Конференціи суть засѣданія адвокатовъ, гдѣ даются бесплатные совѣты и обсуждаются юридич. вопросы, возбудившіе вниманіе адвокатуры. Число адвокатовъ неограничено. Дѣятельность ихъ заключается главн. обр. въ устной защитѣ на судѣ. Адвоката приглашаетъ стряпчій, а не самъ тяжущійся. Обыкновенно адвокатъ входитъ въ соглашеніе со стряпчимъ о томъ, чтобы послѣдній передавалъ ему для защиты всѣ дѣла своей конторы съ условіемъ дѣлежа гонорара или даже просто за жалованье. Это такъ наз. *avocats d'étude*, адвокаты конторъ. Старшіе изъ адвокатовъ въ случаѣ надобности приглашаются для пополненія состава присутствія въ судебныхъ засѣданіяхъ. Для управленія дѣлами адвокатскаго сословія ежегодно избирается совѣтъ (*conseil de l'ordre*), облеченный дисциплинарной властью надъ своими членами.

Въ Англіи также различаются стряпчіе (*attornies, sollicitors*) и адвокаты (*counsel, barristers, serjeants at law*). Занятіе стряп-

чих носить характер промысла; для получения этого звания необходимо прослужить известное время клеркомъ. Для поступления въ адвокаты требуется высшее юридич. образование. Послѣ трехлѣтней практик. подготовки адвокатъ причисляется къ адвокатскому сословію въ званіи barrister at law и только черезъ 16 лѣтъ онъ становится полноправнымъ адвокатомъ (serjeant at law). Впрочемъ, въ настоящее время различіе это чисто номинальное. Роль адвоката — устная защита на судѣ; подготовка же лежитъ на обязанности стряпчихъ. Адвокатъ принимаетъ дѣла всегда черезъ посредство стряпчаго.

Въ Германіи занятія адвокатовъ и стряпчихъ сосредоточены въ одномъ сословіи, причемъ адвокатъ долженъ удовлетворять всѣмъ требованіямъ, которыя установлены для занятія должности судьи.

Число адвокатовъ при судѣ неограничено. По гражданскимъ дѣламъ, подвѣдомственнымъ земскимъ и высшимъ судамъ участіе адвоката обязательно. Адвокаты каждого округа высшаго земскаго суда образуютъ адвокатскую камеру; она избираетъ совѣтъ, распоряджающійся всѣми дѣлами корпорации. Дисциплинарная власть надъ адвокатами принадлежитъ суду чести, состоящему изъ предсѣдателя совѣта, его товарища и трехъ членовъ совѣта. На рѣшеніе суда чести допускается апелляція въ высшій земскій судъ, а органомъ кассационнаго пересмотра признается высшій судъ чести, состоящій при имперскомъ судѣ изъ его предсѣдателя, трехъ его членовъ и трехъ адвокатовъ имперскаго суда.

Въ Австріи для занятія адвокатурой не требуется правительственнаго разрѣшенія; достаточно представить удостовѣреніе о наличности изв. условій (каковы: степень доктора правъ, занятія при адвокатѣ, судѣ или прокурорѣ въ теченіе 7 л. или служба въ теченіе 5 лѣтъ въ званіи судьи, удовлетворительная сдача особаго адвокатскаго экзамена). Въ Австріи существуетъ также институтъ кандидатовъ, изъ числа лицъ, имѣющихъ степень доктора правъ; ихъ практик. дѣятельностью руководятъ адвокаты подъ наблюденіемъ совѣта.

Въ Россіи впервые упоминается о судебномъ представительствѣ въ Псковской и Новгородской Судныхъ Грамотахъ (XV ст.) Обязанности повѣренныхъ исполняли родственники тяжущихся и, въ рѣдкихъ случаяхъ, лица наемныя. Въ судебныхкахъ и Уложений царя Алексѣя Михайловича уже довольно часто упоминается о наемныхъ повѣренныхъ, но кое-какія узаконенія, относящіяся къ ихъ организаціи, мы находимъ лишь въ Сводѣ законовъ, хотя объ организаціи повѣренныхъ, какъ особаго института, не можетъ быть рѣчи и послѣ изданія Свода; послѣдній ограничивается лишь перечисленіемъ лицъ, которыя не могутъ быть повѣренными. Въ уголовномъ процессѣ роль повѣренныхъ до реформъ имп. Алексан. дра II выражалась въ томъ,

что они могли быть уполномочиваемы совершать вмѣсто подсудимыхъ „рукоприкладство подъ записками“ въ маловажныхъ дѣлахъ, оканчивающихся въ первой инстанціи; устной защиты подсудимаго на судѣ тогда не было. Наблюденіе за интересами обвиняемаго лежало на прокурорахъ и „депутатахъ“ изъ того сословія, къ которому онъ принадлежалъ. Въ гражданскомъ процессѣ дѣятельность повѣренныхъ заключалась въ „хожденіи по дѣлу“, т. е. въ сочиненіи состязательныхъ бумагъ, подачѣ ихъ, явкѣ въ судъ, представленіи доказательствъ, присутствіи при докладѣ дѣла. Ни образовательнаго, ни нравственнаго ценза отъ повѣренныхъ не требовалось; они приравнивались къ лицамъ, служащимъ по личному найму, и наравнѣ съ прислугой подлежали запискѣ въ конторѣ адресовы и уплатѣ адреснаго сбора. Изъ этой конторы ходатай получалъ билетъ, который предъявлялся лицу, его нанимавшему. Наниматель дѣлалъ отмычку на билетъ, остался ли онъ доволенъ ходатаемъ или нѣтъ. При такихъ условіяхъ неудивительно, что за эту профессію брались лица сомнительной нравственности и честности, заботившіяся исключительно о томъ, чтобы угодить своему нанимателю. За ничтожную плату они готовы были начать какое-угодно сомнительное дѣло, рассчитанное лишь на то, чтобы причинить неприятность противнику или поживиться на счетъ довѣрчиваго нанимателя. Кляузничество было ихъ спеціальностью. Вотъ почему законодатели всегда косо смотрѣли на дѣятельность ходатаевъ. Петръ В. упрекалъ ихъ въ томъ, что они „своими непотребными пространными приводами судью болѣе утруджаютъ и дѣло къ вышему пространству, нежели скорому приводятъ окончанію“ и называлъ ихъ „ябедниками, составителями воровъ и душевредцовъ“ (П. С. З. т. V, № 3006, Уст. Воинск., Процессы, ч. I, гл. 5, т. III, № 1572). Название „ябедниковъ“ удержалось за ними и въ послѣднее время. Многочисленность законовъ, относящихся къ ябедничеству, и строгость положенныхъ въ нихъ наказаній свидѣлствуютъ, что это явленіе было очень распространено и требовало суровыхъ репрессивныхъ мѣръ. Такому положенію вещей положили конецъ Судебные Уставы Александра II введеніемъ института присяжн. повѣренныхъ и ихъ помощниковъ. Кромѣ того, 25 мая 1874 г. введенъ институтъ частныхъ повѣренныхъ (см. эти слова).

Литература. Vargha, Die Verteidigung in Strafsachen, 1879; Batoillard et Nusse, Hist. des procureurs et des avoués, 1882; Le Berquier, Le Barreau moderne français et étranger, 1882; Prischl, Advokatur und Anwaltschaft, 1888; Стояновъ, Ист. А., 1869; его же, Англ. адвокат. (Юр. В., 1880, 88); Арсеньевъ, Замѣтки о рус. А., 1875; Фойницкій, Защита въ уголовномъ процессѣ Журн. гр. и угол. пр., 1885; Васильковскій, Организация А., 1893 г.

Адвокатъ діавола (*advocatus diaboli*), названіе лица, при католич. канонизаціи поддерживающаго сомнѣніе въ дѣйствительности совершенныхъ усопшимъ чудесъ. Въ противоположность ему лицо, приводившее доводы въ пользу канонизаціи, наз. А. Божій (а. *Dei*).

Адгербаль, царь нумидійскій, сынъ Мидиспы и внукъ Масиниссы. Его двоюродный братъ Югурта, убивъ его брата Хиемпсала, принудилъ его раздѣлить съ нимъ царство убитаго, причемъ А. получилъ большую восточную часть государства. Затѣмъ Югурта все таки напалъ на него и осадилъ въ Циртв. А., тщетно ожидавшій помощи римлянъ, принужденъ былъ сдаться и былъ убитъ (112 г. д. Р. X.).

Адда (лат. *Addua*), притокъ р. По, беретъ начало въ Ретич. Альпахъ, при Колико вливается въ оз. Комеръ (Комо), при Лекко изъ него вытекаетъ и пробѣгаетъ по ломбардской равнинѣ, гдѣ становится судоходной, питаетъ многіе каналы; впадъ выше Кремоны въ По. Длина теченія — 300 км. Важн. притоки (слѣва) Брембо и Серіо. При А. 1796 г. Наполеонъ разбилъ австрійцевъ близъ Лоди.

Аддасъ, см. *актилопы*.

Аддерли (сэръ Чарльзъ Боуайръ А., лордъ Нортонъ) англ. госуд. дѣятель, род. 1814 г. получилъ образованіе въ Оксфорд. универс., въ 1841 г. вступилъ консерваторомъ въ парламентъ, былъ въ 1858—59 г. при Дерби членомъ кабинета, опять въ 1866—68 г. при Дерби и Дизраэли (товарищемъ министра колоній); въ 1874 г. при Дизраэли президентомъ департамента торговли; въ 1878 г. возведенъ въ пары съ титуломъ лорда Нортонъ. А. много работалъ по вопросамъ о самоуправленіи въ колоніяхъ и издалъ нѣсколько сочиненій по воспитанію и по уголовному праву.

Аддингтонъ, Генри, см. *Сидмоутъ*.

Аддингтонъ Паркъ, см. *Кройдонъ*.

Аддисонъ (*Addison*), Іосифъ, англійскій поэтъ, ученый и государств. дѣятель, род. 1672 г., ум. 1714 г.; изучалъ въ Оксфордѣ теологію и уже 22 лѣтъ составилъ себѣ извѣстность переводомъ „Георгикъ“ *Виргилія*. Назначенная А. ежегодная субсидія въ 300 ф. ст. дала ему возможность совершить образовательную поѣздку во Францію и Италію. Со смертью короля Вильгельма, А. лишился субсидіи, былъ назнач. младшимъ государств. секретаремъ и вмѣстѣ съ вице-королемъ Вартономъ отправился въ Ирландію въ качествѣ секретаря правительства. А. принималъ дѣятельное участіе въ первомъ правоучительномъ періодическ. изданіи „*Tatler*“ („*Болтуны*“), основанномъ его другомъ Стилемъ (*Steele*), и игралъ также видную роль въ журналѣ „*Spectator*“ („*Зритель*“). Въ 1713 г. была поставлена драма А. „*Катонъ*“ (русск. перев. прозою А. Колмакова, Спб., 1804 г.), написанная въ духѣ французскаго классицизма и въ прозрачной формѣ восхвалявшая вивогъ. Къ этому же времени относится сотрудни-

чество А. въ политич. изданіи Стиля „*The Guardian*“ и въ „*Whig Examiner*“. А. похороненъ въ Вестминстерскомъ аббатствѣ. Извѣстностью А. обязанъ гл. обр. своимъ правоописательнымъ „*Опытамъ*“ („*Essays*“), проникнутымъ тонкимъ юморомъ. Соч. А. нѣсколько разъ изд. въ Англии (особенно цѣнно бирмингамск. изд. 1761 г.). Русск. перев. нѣкот. произведенъ А. (всего 10 изд.), ср. Венг. „*Русск. кн.*“, I, 39. Ср. *Aikin*, *The life of A.* (Лонд. 1843 г., 2 т.); *Маколей*, *Критич. и историч. опыты* (т. V, изд. Тиблина); *Геттнеръ*, *Ист. всеобщей литерат.* XVIII в., т. I, 1863 г.).

Аддисъ Абеба, современная резиденція негуса Менелика, въ области Шоа, въ Абиссиніи, 3000 м. н. ур. м.; сооруженъ по желанію супруги Негуса, Таи-Ту, въ 1885 г. и названъ „новый цвѣтокъ“; въ серединѣ города стоитъ окруженный палисадами дворецъ, напротивъ церковь и домъ Абуны; тутъ же происходитъ ежедневно базаръ. Городъ, окруженный горами и прорѣзанный многочисленными горными потоками, быстро разрастается и, какъ говорятъ, имѣетъ уже 50,000 ж., тогда какъ годъ 4 тому назадъ ихъ не было и 1000. До побережья караваны доходятъ, въ виду трудностей пути, въ 2 мѣсяца. 26 окт. 1896 г. здѣсь былъ заключенъ миръ между Менеликомъ и итальянцами.

Аддитивный, полученный путемъ прибавленія. Въ химіи подъ аддитивными свойствами разумѣются тѣ свойства сложныхъ тѣлъ, которыя могутъ быть заранѣе вычислены суммированіемъ соответственныхъ свойствъ составныхъ частей. Такъ, напр., зная вѣсъ веществъ, вступающихъ въ химическое соединеніе между собою, мы можемъ знать и вѣсъ того вещества, которое получится въ результатъ. Химическій законъ сохраненія массъ (такъ назыв. законъ вѣчности матеріи) представляетъ почти единственный совершенно точный случай аддитивности. Большинство другихъ свойствъ веществъ не является аддитивными. Такъ удѣльн. вѣсъ сѣрнистаго свинца не равняется суммѣ удѣльныхъ вѣсовъ свинца и сѣры. Слѣдоват., удѣльный вѣсъ твердыхъ тѣлъ не является А. свойствомъ, а зависитъ также отъ другихъ факторовъ, напр. внутренняго расположенія частицъ (конститутивныя свойства). Терминъ А. въ химіи введенъ *W. Ostwald*’омъ. Ср. его *Lehrbuch der allgemeinen Chemie.* (Лейпцигъ 1891, т. I, стр. 1120 и слѣд.).

Аддуа, рѣка, см. *Адда*.

Аддукторы, приводящія мышцы, служачія для приведенія, притягиванія (аддукціи) одн. члена къ другому или къ оси тѣла.

Аделаида, Евгенія Луиза Орлеанск., сестра короля Луи Филиппа; род. 1777 г., ум. 1847, отличалась ясностью ума и сердечной добротой. Ее воспитывала вмѣстѣ съ братомъ извѣстная писательница-жа Жалиль. Съ 1792 г. А. принуждена была бѣжать изъ Франціи. Въ 1814 г. А. возвратилась и

жила у брата въ Пале-Рояль, который сдѣлала сборнымъ пунктомъ либеральной партіи. Она имѣла большое влияние на брата. Послѣ июльской революціи (1830 г.) она энергично протестовала противъ принятія Луи Филиппомъ короны.

Аделаида, 1) рѣка въ австралійск. Сѣв. территории, беретъ нач. внутри материка, принимаетъ справа Маргаретъ и впад. въ Адамбай (проливъ Клэренсъ). Открыта въ 1862 г. Стюартомъ. 2) А., гл. гор. брит. колоніи Южной Австраліи, подъ 34° 57' ю. ш. и 138° 38' в. д., по обоимъ берегамъ маловодной, образующей здѣсь обширный водоемъ р. Торренсъ, въ 9 км. къ юговост. отъ гавани Портъ Аделаида, узловой пунктъ 5 жел. дорогъ; изъ зданій замѣч. дворецъ губернатора, ратуша, почтамтъ, домъ для умалишенныхъ, больница, парламентъ, англиканскій и католическій кафедральные соборы, синагога и др. А. имѣетъ университетъ съ бібліотекой и музеемъ, 3 колледжа, музыкальную академію и др. Городъ вмѣстѣ съ отдѣленными отъ него обширными паркомъ 27 предмѣстьями насчитываетъ (1891 г.) 133,252 жит. Промышленность начинается развиваться; весьма значит. торговля (220 парусныхъ и 88 паровыхъ судовъ въ 36,494 тоннъ), развитію которой содѣйствуютъ торговая и промышленная камеры, биржа и 12 банковъ, охватываетъ почти всю колонию. А. мѣстопробываніе губернатора, парламента, высшаго суда. 3) А. земля, см. *Антарктическія земли*.

Адели, область на Невольничьемъ бер. Зап. Африки, въ цѣм. колоніи Того.

Адели (Adélieland), антарктическая область между 66—67° ю. ш. и 138—139° в. д. отъ Гр., часть Уильксленда, 1000—1200 м. выс. съ нѣсколькими мелкими бухтами и многими о—вами; открыта вмѣстѣ съ лежащими подъ 65° ю. ш. и 129° в. д. отъ Гр. Кларилэндомъ 1840 г. Дюмонъ-Дюрвильемъ.

Аделоморфныя клѣтки, свѣтлыя, мелкозернистыя не ясно ограничанныя клѣтки персиновыхъ железъ желудка; въ противоположность обкладочнымъ клѣткамъ этихъ железъ, онѣ образуютъ непрерывный слой вокругъ узкаго просвѣта железъ и служатъ, по Гейденгау, мѣстомъ выдѣленія только пепсина.

Аделунгъ, Федоръ Павл., род. 1768, ум. 1843 г. А. учился въ Лейпцигскомъ университетѣ и затѣмъ путешествовалъ по Австріи, Венгріи, Италиі, Сициліи. Въ 1797 г. поселился въ Петербургѣ, гдѣ занималъ послѣдовательно должности: цензора при нѣмецкомъ театрѣ, директора этого театра, наставника великихъ князей Николая и Михаила Павловичей, чиновника особыхъ порученій при министрѣ внутреннихъ дѣлъ и, наконецъ, съ 1824 г. до самой смерти—начальника учебнаго отдѣленія восточныхъ языковъ при азіатскомъ департаментѣ. Литературная дѣятельность А. была весьма разнообразна, но по преимуществу она сосредоточивалась на изслѣдованіяхъ биб-

ліографическихъ, лингвистическихъ и археологическихъ. Изъ трудовъ А. упомянемъ: *Rapports entre la langue Sanscrit et la langue Russe*, St.-Peterb. 1811; *Cathariens der Grossen Verdienste um die vergleichende Sprachenkunde*, St. Pet. 1815; *Die Korsunschen Thüren in der Kathedralkirche zur Heiligen Sophia in Nowgorod*, Berl. 1823; *Kritisch—litterarische Uebersicht der Reisenden in Russland bis 1700*, St.-Pet. 1846, посм. изд., удост. полной демидовой преміи.

Аделунгъ, Николай Николаевичъ, зоологъ, род. 1857 въ Штутгартѣ, курсъ естеств. наукъ слушалъ въ гейдельб. унив., гдѣ получилъ степень докт. (1890 г.). Состоялъ ассистентомъ при зоологич. лабораторіи въ политехнич. училищѣ въ Карлсруэ, при зоологич. лабораторіи гейдельб. унверсит. (1891—1893 гг.) и въ городск. музеѣ естествознанія въ Женевѣ (1894—1897 гг.); тутъ специально изучалъ прямокрылыхъ насекомыхъ подъ руководствомъ Н. de Saussure. Съ 1897 г. состоитъ младшимъ зоологомъ зоологич. музея Спб. акад. наукъ. Написалъ: *Beiträge zu Kenntniss des Gehörgans der Locustiden* (*Zeitschr. wiss. Zoologie* 1892 г.).

Адельбодень, община въ долині Энгстлигенъ, въ швейц. кант. Бернъ. Горная тропинка ведетъ въ расположенный вблизи курортъ Анъ-деръ-Ленкъ.

Адельгейда (древне-германское женское имя), германская императрица, дочь короля Рудольфа II бургундскаго, род. 931, ум. 999 г. въ монастырѣ Зельцъ въ Эльзасѣ; была сначала въ супружествѣ съ сыномъ короля Италиі Гуго, затѣмъ послѣ его смерти ее хотѣли принудить къ браку съ сыномъ Беренгара II Иврейскаго Адальбертомъ; за отказъ была посажена въ тюрьму, откуда бѣжала и просила защиты у короля Оттона I, обвѣчалась съ нимъ (951) и была коронована въ Римѣ императрицей (962 г.). А. имѣла большое влияние на госуд. дѣла. По смерти Оттона II (983), она была нѣкоторое время регентшей Италиі и управляла дѣлами государства за Оттона III. *Ср. Wimmer, Kaiserin Adelheid* (Регенсб. 1889).

Адельгейдинъ источникъ, см. *Гейльбрунъ*. **Адельгольценъ**, курортъ въ Верхн. Баваріи, къ югу отъ Траунштейна, на выс. 640 м. надъ ур. м., съ 3 щелочными холодными источниками, находящими примѣненіе при хронич. катаррѣ желудка, ревматизмѣ, подагрѣ и пр.

Адельнау (по польски Одалановъ), уѣздн. городъ въ прусск. провинці Познани, на р. Баргѣ, имѣетъ (1895 г.) 2267 жит. большею частью католическаго испов.

Адельсбергъ (словинск. Postojina), мѣстечко въ австр. герц. Краинѣ, на пустынномъ плато Карста. На зап. Шлосбергъ (676 м.) съ развалинами замка А. На разстояніи 1 км. къ сѣв.-зап. находится знам. А.—скій гротъ. Входъ лежитъ 19 м. надъ р. Пойжъ, которая проникаетъ здѣсь въ гротъ и послѣ 800 м. теч. исчезаетъ подъ землей. Гротъ въ настоящее время досту-

пень на протяженіи 4172 м.; въ немъ проведена жел. дорога въ 2268 м. дл. Входъ расширяется въ „великій соборъ“ („grosser Dom“) съ причудливыми сталактитовыми образованиями и памятникомъ Франца; сбоку находится старый гротъ со многими надписями. Открытая въ 1818 г. помѣщенія заключаютъ „гротъ Фердинанда“, „танцевальный залъ“, „Бельведеръ“, гору Кальварію въ 58 м. выс. съ обломками многих сотенъ частью исполинскихъ колоннъ, сталагмитъ въ 19 м. въ окружности и друг. Вблизи А. находятся др. гроты: гротъ Магдалены, извѣстный, какъ первое мѣстонахожденіе *Proteus anguineus*, пещера Пойкъ, чрезъ которую р. Пойкъ продолжаетъ свое подземное теченіе и др. См. Costa, Die Adelsberger Grotte (2 изд. Лейб. 1863 г.).

Аделярь (по датски орелъ), прозвище, данное датскому герою-моряку Курту Сивертсену, (род. 1622, ум. 1675). Въ 1637 г. онъ поступилъ гардемариномъ на нидерландскую службу, въ 1641 перешелъ на службу венецанской республики и приобрѣлъ громкую славу въ войнѣ съ Турками, особенно отличился въ битвахъ при Паросѣ (1651) и при Дарданеллахъ (1654 и 1657 г.). Въ 1661 покинулъ Венецію и возвратился въ Голландію. Въ 1663 датскій король Фридрихъ III пригласилъ его въ Данію, назначилъ адмираломъ и подъ фамиліей А. возвелъ его въ званіе дворянина. А. много сдѣлалъ для развитія флота. Въ 1675 онъ былъ назначенъ главнокомандующимъ флота въ войнѣ съ Швеціей, но умеръ вскоре послѣ начала войны. Ср. Bruun, Curt Sivertsen Adelaer (Kopenh. 1871).

Адемаръ, 1) Исторіографъ XI в., изъ Шабанэ въ Ангулемѣ былъ священникомъ и написалъ исторію франковъ (издана Вайтцемъ въ „Monumenta Germaniae historica“, IV), доведенную до 1028 г. А. умеръ вѣроятно около 1030 г.

2) А. де Монтейль, епископъ г. Пуи. На клермонтскомъ соборѣ въ 1795 А. де М., уже ранѣе посѣтившій Св. землю, первый принялъ крестъ изъ рукъ папы Урбана II, который и назначилъ его своимъ легатомъ во время Крестоваго похода. А. де М. соединился къ войску Раймонда Тулузскаго и умеръ послѣ взятія Антиохіи въ 1098 г.

3) (Adhémar), Альфонсъ Жозефъ, фр. математикъ, род. 1797, ум. 1862 г. Написалъ нѣсколько учебниковъ по математикѣ и нѣсколько специальныхъ сочиненій по чистой и прикладной математикѣ. Громкую извѣстность приобрѣлъ своимъ сочиненіемъ „Révolutions de la mer, Déluges périodiques“ (Пар. 1842), въ которомъ настаивалъ на периодичности ледниковыхъ періодовъ въ связи съ эксцентритетомъ земной орбиты, при чемъ эти періоды поочередно развиваются то на одномъ, то на другомъ полушаріи. Существуетъ русскій переводъ: „Возмущенія моря или периодичность всемірныхъ потоковъ“, перев. Н. Хлѣбникова (Спб. 1870).

Аденалгія (греч.), боль въ железахъ.

Аденантера (*Adenantha*), родъ раст. сем. мимозовыхъ; деревья съ двояко-перистыми листьями, кистями бѣлыхъ или желтоватыхъ цвѣтовъ и изогнутыми, сплюснутыми бобами, содержащими красныя или двуцвѣтные сѣмена. Три вида въ тропической Азій, одинъ — въ Квинслэндѣ. *A. ravonina* L. разводится также подъ тропиками въ Африкѣ и Америкѣ. Это дерево доставляетъ цѣнную древесину, корни обладаютъ слабительными свойствами, а блестящія, красныя сѣмена служатъ для изготовленія ожерелій, употребляются и въ пищу; въ дѣло идетъ также и камедистый сокъ растенія.

Аденія (греч.), опуханіе лимфатическихъ железъ, одиночныхъ или же цѣлыхъ пакетовъ. См. *псевдолейкемия*, *лимфосаркома*.

Аденоидная ткань, см. *ткани*.

Аденоидныя разращенія въ носоглоточномъ пространствѣ, разращеніе лимфатическаго аппарата задней и верхней стѣнокъ зѣва, встрѣчаются у дѣтей въ возрастѣ 5—15 лѣтъ, въ видѣ исключенія и послѣ 25 л., причеъ надо предполагать наследственное предрасположеніе къ А., особенно у дѣтей туберкулезныхъ родителей. Моментами, благоприятствующими развитію А., являются коклюшъ, острые экзантемы, частые катарры верхнихъ дыхательныхъ путей. Достигая извѣстной величины, А. суживаютъ задній носовой проходъ, отчего дѣти постоянно дышутъ ртомъ, и наступаютъ явленія, которыя въ связи съ эмфизематознымъ развитіемъ грудной клѣтки и послѣдовательными бронхитами оказываютъ вредное вліяніе на питаніе больныхъ. Къ этому присоединяются продолжительныя катарры носа, растройство слуха и въ результатъ этого — упадокъ духовной дѣятельности. Послѣ оперативнаго удаленія А. всѣ эти симптомы исчезаютъ. См. Halbeis, Die adenoiden Vegetationen des Nasenrachenraumes (Мюнх. 1892 г.).

Аденокарпъ (*Adenocarpus*), родъ куст. изъ сем. мотыльковыхъ съ тройчатыми листьями, верхушечными кистями, желтыми цвѣтами и железистыми плодами. Обильно цвѣтущій *A. foliosus* DC. и другіе виды культивируются, какъ декоративныя растенія, въ оранжереяхъ и на открытомъ воздухѣ.

Аденома (греч.), новообразование, опухоль, происходящая отъ разращенія железистой ткани. Чаще всего А. встрѣчаются въ грудной железѣ и на слизистыхъ оболочкахъ носа, желудка, прямой кишки; большей частью это доброкачественныя опухоли, но иногда онѣ принимаютъ ракообразный характеръ.

Аденофора (*Adenophora*), родъ раст. изъ сем. колокольчиковыхъ съ очередными или почти мутовч. простыми листьями и цвѣтами, образующими кисть или метелку. *A. liliifolia* Led. (дикій василекъ, орликъ) въ средней Россіи, въ 1 м. выс., съ голуб. или бѣлыми цвѣтами, и нѣкоторые сибирскіе виды, культив. какъ декорат. растенія.

Аденъ, съ 1839 г. принадлежащій Англіи полуостровъ въ самой южной части Аравіи, подлѣ 12° 16' с. ш. и 45° 5' в. д., съ площадью въ 54 кв. км., соединенный съ материкомъ низменнымъ перешейкомъ въ 1233 м. шир. Полуостровъ состоитъ изъ потухшаго вулкана съ самымъ высокимъ пунктомъ Джебель Шамшанъ въ 531 м. На вост. склонѣ лежитъ городъ А. противъ укрѣпленнаго о—ва Сираха. Портъ („Steamer-point“) расположенъ на сѣв.-западѣ при заливѣ Тувайи, окаймленномъ Джебель Шамшанъ и Джебель Гасанъ. Какъ въ эпоху римск. императоровъ (Adana), такъ и въ средніе вѣка А. были важнымъ торгов. пунктомъ и имѣлъ, повидимому, значит. население. Англичане его сильно укрѣпили и превратили въ очень важный угольный и товарный складъ для кораблей, плавающихъ между Индіей и Европой чрезъ Красное море. Въ 1889—1890 гг. А. посѣтили 5942 корабля въ 5.346,221 тоннъ; особ. значит. вывозъ кофе, смолы, перьевъ, жемчуга, кожъ и шкуръ. Въ 1891 г. А. насчитывалъ 41,900 жит., главн. образ. сомали и индусовъ. Со времени открытія Суэцкаго канала значеніе А. возрасло. Когда высѣченныя римлянами въ скалахъ и реставрированныя англичанами цистерны для собиранія дождевой воды оказываются недостаточными, приходится добывать питьевую воду перегонкой морской воды. Полу—въ А. (ок. 20,000 кв. клм. съ 130,000 ж.) относится къ президентству Бомбей. А. соединенъ телеграфнымъ кабелемъ съ Бомбеемъ, Суэцомъ, Занзибаромъ и съ Портъ Наталь.

Аденъ (Adenet), старо-франц. поэтъ XIII ст. по прозванію le Roi (т. е. по общепринятому толкованію, roi de menestrels, капельмейстеръ), родомъ изъ Брабанта. До насъ дошли его четыре большихъ стихотворныхъ произведенія („Ogier“, „Berte“, „Buevon de Commarhis“, „Cleomandes“; въ „Ogier“ замѣтны слѣды вліянія поэзіи Нибелунговъ), изъ которыхъ первыя три представляютъ переработку произведеній древняго народнаго эпоса. Изд. Scheler (Брюсс. 1874 г., 3 т.) кромѣ „Cleomandes“, изд. v. Hasselt'омъ (1865 г., 2 т.).

Адептъ, приверженецъ какого либо ученія, секты и пр.; у алхимиковъ — „мастеръ“, достигшій познанія философскаго камня, въ противоположность „алхимикамъ“ въ тѣсномъ смыслѣ, менѣе опытнымъ въ наукѣ, и „философамъ“, т. е. ученикамъ.

Азербейджанъ, см. *Азербиджанъ*.

Адерно, гор. итал. пров. Катанія (Сицилія), на юго-зап. склонѣ Этны, съ нормандскимъ замкомъ, остатками античн. построекъ (древняго Hadranon) и (1881 г.) 19,180 ж.

Адерсбахъ (Верхн. и Нижн. А.), деревня въ богемск. окр. Браунау, 754 ж. Вблизи замѣчат. песчаниковая группа А—скихъ скалъ (7 клм. дл. и до 2 клм. шир.), вслѣдствіе продолжит. дѣйствія воды распавшаяся на множество отдѣльныхъ частей, самыхъ причудливыхъ формъ. На юго-вост.

къ нимъ примыкаютъ подобныя же скалы Векельсдорфа. Въ 10 клм. отъ А. находится „окаменѣлый лѣсъ“ Радовенцъ.

Адефагія (греч.), прозорливость, обжорство.

Аджанта (Ajanta, Adjunta), деревня въ индо-брит. государствѣ Гайдарабадъ, къ сѣв. отъ Ауренгабада и Эллоры, изв. высѣченными (за 200—600 л. до Р. X.) въ массивныхъ скалахъ 24 монастырями и 5 храмами буддистовъ, стѣны которыхъ украшены живописью.

Аджарскій хребетъ, часть одного изъ хребтовъ Малаго Кавказа, прилегающая къ Ахалцхскимъ гор. (Аджаро-Ахалцхскій хр., доходить до бер. Чернаго моря. Ср. выс. 1981—2743 мет.). Хорошія горныя пастбища.

Аджарцы, гурийское племя, обитающее въ числѣ 65,000 ч. въ уѣздахъ Батумскомъ и Артвинскомъ Кутаисской губерніи, занимаются садоводствомъ и винодѣліемъ, вѣроисповѣданія магометанскаго.

Аджи-Кабулъ, станція Закавказ. ж. дор., при озерѣ того же им.; послѣднее является естественнымъ резервуаромъ-регуляторомъ водъ рр. Куры и Аракса при большихъ разливахъ.

Аджира (Agira, древн. Agurion), гор. итал. пров. Катанія (Сицилія), близъ р. Сальзо; развалины норман. замка, добываніе сѣры, 13,498 ж. (1881 г.).

Аджмиръ (Ajmere), гл. гор. индо-брит. пров. А.-Мервара, подлѣ 26° 17' с. ш. и 74° 44' в. д. отъ Гр., у подошвы укрѣпленной фортомъ горы Тарагаръ (Taragarh) съ (1891 г.) 67,877 жит. (3/5 индусовъ, почти 2/5 магометанъ), сохранилъ множество величествен. древнихъ сооружений, какъ, напр., мавзоль почитаемаго индусами и магометанами святаго Rhwaja Sahib съ серебр. аркой при входѣ, мечети изъ бѣлаго мрамора. А. мѣстопробываніе британскихъ правительственн. учреждений, имѣетъ 2 колледжа, ведетъ значит. торговлю солью, хлопч. бумагой, макомъ, манчестеромъ и пр. 1559 г. А. была взята Акбаромъ и съ тѣхъ поръ сдѣлался любимой резиденціей Великаго Могола, 1756 г. почти разрушена магарратами, 1818 г. перешелъ къ англичанамъ.

Аджмиръ-Мервара, индо-брит. пров. въ Раджпутанѣ, между 25° 30'—26° 45' с. ш. и 73° 53'—75° 22' в. д., 7021 кв. клм.

Аджуа (Аюда), городъ въ западной Африкѣ, см. *Вида*.

Аздогесъ о **Каньярѣ** (Azogues о Canar), пров. южно-амер. республ. Эквадоръ, между Чимборазо и Куэнка, съ серебряными, ртутными, сѣрными и угольными копями и съ (1885 г.) 43,265 жит. Гл. гор. — Аздогесъ, 4000 ж.

Адиге или **Адыге**, см. *Черкесы*.

Адиджъ или **Адижъ**, см. *Эчъ*.

Адинамія, упадокъ силъ, слабость.

Адиноль, адиноловый сланецъ. Такъ называются породы, по вмѣшному виду напоминающія роговики и яшмы, но содержащія до 100/0 натра. А. образуются

въ полосъ сопркосновенія нѣкоторыхъ древнихъ глинистыхъ сланцевъ съ изверженными породами диабазовой группы.

Адипиновая кислота, $\text{COOH}\cdot\text{CH}_2\cdot\text{CH}_2\cdot\text{CH}_2\cdot\text{CH}_2\cdot\text{COOH}$ или $\text{C}_4\text{H}_{10}\text{O}_4$ получается при окисленіи жировъ азотной кислотой, также при возстановленіи слизиной и сахарной кислотъ; летуча, образуетъ безцвѣтныя кристаллы, раствор. въ водѣ, спиртѣ и эфирѣ, плавится при 148° .

Адипосиръ, см. *жировоскъ*.

Адирато (ит. Adirato), музыкальный терминъ — гнѣвно.

Адирондакскія горы, одинъ изъ самыхъ свѣ. отроговъ Аллеганскихъ горъ въ Сѣв. Америкѣ; поднимаются въ шт. Нью-Йоркѣ на плоскогоріи въ 630 м. надъ уров. моря и достигаютъ въ вершинѣ Тавагусъ или Марси 1639 м. Преобладающая горная порода — гранитъ, содержащій большія количества магнитнаго желѣзняка.

Адисонова болѣзнь (бронзовая болѣзнь), см. *надпочечныя желѣзцы*.

Адигонъ (слово греч.). Святая святыхъ греческихъ храмовъ, — куда могли входить только священники.

Адиабатическій. Адиабатическимъ явленіемъ наз. такое, при которомъ въ тѣлѣ или въ системѣ тѣлъ происходитъ рядъ измѣненій, при чемъ извнѣ этимъ тѣломъ не доставляется и отъ нихъ не отнимается тепловая энергія. Такъ если въ газѣ измѣняется объемъ, температура и давленіе, при томъ такъ, что газъ не получаетъ теплоты извнѣ и не отдаетъ ее во внѣшнюю среду, то такого рода измѣненія въ газѣ назыв. адиабатическими. При А. измѣненіяхъ объемъ и давленіе газа не находятся въ обратнo пропорціональной зависимости.

Адиабене (сир. Хадіабъ), въ сѣв. Ассиріи у Б. Цаба (Ликоса), упоминается съ I ст. до Р. Хр.; владельцы А. были по б. ч. васаллами парянъ, а со временъ Септимія Севера и до Ювіана — римлянъ. Септимій Северъ, завоевавшій эту страну, получилъ прозвище Адиабеникусъ.

Адиантъ (*Adiantum*), родъ папоротниковъ изъ сем. Polypodiaceae, — красивыя тропич. раст. съ дву-или трехперистыми листьями и спорамиами, сидящими на завернутыхъ книзу коричневыхъ лопастяхъ листочковъ. *A. Capillus Veneris* L. — съ горизонт. корневищемъ, свѣтлозелеными листьями до $\frac{1}{2}$ м. выш. на нѣжныхъ, красновато-коричневыхъ черешкахъ, растетъ на сырыхъ стѣнахъ и скалахъ ю. Европы, Азіи, Африки, Америки; раньше, подъ назв. Венерина волоса (*Herba capillorum Veneris*), употреблялся въ медицину, теперь же часто замѣняется болѣе ароматичнымъ *A. pedatum* L. изъ Канады и сѣв. штатовъ. Многіе виды культивируются у насъ, какъ тепл. и комнатное растеніе. *A. concinnum* и *A. cuneatum* идутъ въ букеты.

Адиафонъ (греч.), камертонный рояль — инструментъ, изобрѣтенный въ 1882 году Fischer'омъ и Fritzsche'мъ, въ которомъ

звукъ производится не посредствомъ струнъ, а посредствомъ камертоновъ, соотвѣтственно настроенныхъ. Легкій, но нѣсколько пустой звукъ, зависящій отъ отсутствія гармоническихъ обертоновъ, изобрѣтатели думали исправить устройствомъ двойной системы камертоновъ, т. е. соединеніемъ двухъ камертоновъ въ отношеніи октавы для каждой клавиши.

Адлербергъ, графъ, 1) Влад. Фед., въ 1852—1870 г. министръ Императорскаго Двора, род. 1791, ум. 1884 г. При воцареніи Николая I А. былъ помощникомъ правителя дѣлъ слѣдственной комиссіи по дѣлу 14 дек. 1825 г.; въ 1841 г. А. получилъ въ управленіе почтовый департаментъ, и при немъ, между прочимъ, состоялось введеніе у насъ почтовыхъ марокъ; въ 1851 г. А. назначенъ членомъ „секретнаго“ (впослѣдствіи главнаго) комитета по крестьянскому дѣлу, а затѣмъ — комитета для устройства быта государственныхъ крестьянъ.

2) Александръ Владим., сынъ предыдущаго, министръ Императорскаго Двора и Удѣловъ, членъ Госуд. и Военнаго совѣтовъ, род. 1818 г., ум. 1888 г.; воспитывался въ пажескомъ корпусѣ; принималъ участіе въ военныхъ дѣйствіяхъ на Кавказѣ. Въ 1855 г. А. назначенъ управляющимъ дѣлами Императорской Главной квартиры, въ 1859 г. — членомъ комитета по дѣламъ книгопечатанія, въ 1860 — членомъ главнаго управленія цензуры, въ 1866 г. — членомъ военнаго совѣта, потомъ Государств. совѣта и комитета для пересмотра проектовъ новыхъ военно-судебныхъ установленій, въ 1870 г. — министромъ Императорскаго Двора, каковымъ состоялъ до 1881 г. Будучи приближеннымъ лицомъ Александра II, А. принималъ дѣятельное участіе въ важнѣйшихъ событіяхъ его царствованія.

3) графъ, Ник. Влад., род. въ 1819, ум. 1892 г. А. принималъ участіе въ военныхъ дѣйствіяхъ на Кавказѣ въ 1841—1842 гг. и въ венгерской кампаніи 1849 г. Въ 1853 г. А. назначенъ тагарогскимъ градоначальникомъ, въ 1854—1856 гг. занималъ постъ военнаго губернатора г. Симферополя и гражданскаго губернатора Таврической губ. Съ 1866 по 1881 г. А. былъ генералъ-губернаторомъ Великаго Княжества Финляндскаго, а въ 1881 г. назначенъ членомъ Госуд. Совѣта.

Въ 1845 г. гр. Н. Вл. предпринялъ поездку на востокъ и посетилъ Грецію, Египетъ и Палестину, что и подало ему поводъ написать и издать въ 1853 г. книжку „Изъ Рима въ Іерусалимъ“, одобренную „Современникомъ“. Самъ А. пишетъ слѣд. въ предисловіи: „Очерки путешествій не должны быть плодами фантазіи, ни вымышленной болтовней. Глубокія, ученія изслѣдованія принадлежатъ ист. сочиненіямъ, а потому здѣсь они столь же не у мѣста, какъ философскія и политическія разсужденія. Путевыя замѣтки должны быть зеркаломъ того, что дѣйствительно было

въ путешествіи, ибо путешествіе не сказка, а быль". Этими строками авторъ самъ даетъ лучшую характеристику своего правдиваго, но не глубокаго разсказа.

Адлергебирге, см. *Орлициа горы*.

Адлеркрейтц (Adlerkreutz), Карлъ Иог., графъ, шведск. генералъ, род. 1757 г. въ Финляндіи, 1770 г. вступилъ въ армію, участвовалъ въ шведско-русскихъ войнахъ 1788 и 1808 гг.,—въ послѣдней въ качествѣ главнокомандующаго; не смотря на рядъ одержанныхъ имъ побѣдъ, вынужденъ былъ, 19 ноября 1808 г., подписать договоръ, въ силу котораго швед. войска должны были оставить Финляндію. Убѣжденный въ томъ, что для спасенія Швеціи необходимо лишить престола Густава IV, Адольфа, А., узнавъ о начатой Адлершпарре (см.) революціи и намѣреніи короля оставить столицу, чтобъ начать междоусобную войну, поспѣшилъ принять участіе въ заговорѣ и арестѣ короля. Новый король, Карлъ XIII, назначилъ А. 1810 г., генераломъ и членомъ государств. совѣта, 1813 г. А. былъ начальн. штаба сѣверной арміи, участвовалъ также въ норвежскомъ походѣ 1814 г.; ум. 1815 г.

Адлергофъ, село въ 10 км. отъ Берлина съ (1890 г.) 3346 ж.

Адлершпарре (Adlersparre), Георгъ, графъ, шведск. генералъ и госуд. дѣятель, род. 1760, ум. 1835 г.; избранный 1800 г. членомъ палаты, явился рѣшительнымъ защитникомъ либеральныхъ идей, 1808 г. удачно командовалъ западной арміею на норвежской границѣ; чтобъ положить конецъ гибельному управленію Густава IV, А. издалъ 7 марта 1809 г. свою знамен. прокламацію и направился къ столицѣ, въ которую вступилъ 22 марта, уже послѣ низложенія короля, и значительно содѣйствовалъ исключен. сына Густава и возведенію на престолъ Карла XIII, при которомъ до 1810 г. былъ членомъ госуд. совѣта, а затѣмъ управлялъ леномъ Скараборгъ. Съ 1824 г. А. посвятилъ себя изд. „Handlingar rörande Sveriges äldre, nyare och nyaste historia“ (акты древней, новой и новѣйшей исторіи, Стокг. 1830—1833 гг., 9 т.). Сынъ его Карлъ Августъ, графъ А., род. 1810 г., ум. 1862 г., приобрѣлъ извѣстность, какъ поэтъ и гл. обр. своими историч. трудами „1809 g. års Revolution“ (Стокг. 1849 г., 2 т.), „1809 och 1810, Tidsstafvor“ (тамъ-же 1850 г., 3 т.), „Anteckningar om bortgangne samtida“ (тамъ же 1859—62 гг., 3 т.).

Адлеръ (Adler), Фридрихъ, нѣмецк. архитект. и писатель по искусству, род. 1827 въ Берлинѣ, ученикъ берлинской строительной академіи, при которой состоитъ проф. Кромѣ многочисл. зданій—Christuskirche и Thomaskirche въ Берлинѣ, въ романскомъ стилѣ, Paulskirche въ Бромбергѣ и др., А. принадлежатъ цѣныя изслѣдов. по исторіи древняго (участіе въ раскопкахъ въ Олимпіи) и средневѣковаго зодчества. Гл. соч.: „Die Weltstädte in der Baukunst“ (Берл., 2 изд. 1872 г.), „Baugeschichtliche Forschungen in Deutschland“ (тамъ-же 1870—79 гг., 2 т.)

и др. А.—членъ берлинской, вѣпской и петербургск. академіи.

Адлеръ (Эрлигъ, чешск. Орлица), лѣв. прит. Эльбы въ Богеміи, образуемый слияніемъ Дикаго и Тихаго А.; дл. теч. 82 км.

Адлесвейль, село въ швейц. кант. Цюрихъ, на р. Зиль; произв. шелков. ткалей и хлопчатобум. пряжи; 2864 ж. (1888 г.).

Адмета, въ греч. миф. дочь Эврисея, жрица аргивской Иры; Ираклъ досталъ для нея поясъ Ипполиты, царицы амазонокъ.

Адметъ, въ греч. мифол. сынъ Переса и Климены, царь г. Феръ въ Фессалии, участвовалъ въ походѣ аргонавтовъ, другъ Геркулеса. Втеченіе года у него, по преданію, находился въ услуженіи Аполлонъ, которому парки обѣщали продлить нить жизни А., если въ предсмертныи его часъ кто-нибудь обречетъ себя добровольно на смерть ради него, на что вѣстствіи и рѣшилась его вѣрная супруга, Алкеста.

Административная власть и администр. органы, см. *управленіе*.

Административная высылка и ссылка.

Эти наказанія имѣютъ ту общую черту, что оба ограничиваютъ свободу лица въ выборѣ мѣстожительста. Высылка есть воспрещеніе жить въ опредѣленномъ мѣстѣ, съ правомъ выбора себя мѣстожительста во всѣхъ другихъ мѣстахъ, а ссылка—удаленіе лица въ какую-либо опредѣленную мѣстность Европейской или Азіатской Россіи съ обязательствомъ безотлучнаго пребыванія въ теченіе назначеннаго срока. Нашъ законъ смѣшиваетъ оба термина, хотя для ссылки существуетъ особый порядокъ опредѣляемый Положеніемъ о мѣрахъ къ охраненію госуд. и обществ. спокойствія (т. XIV, изд. 1890 г., прил. I къ ст. 1 Уст. о пред. и прес. прест., прим. къ ст. 16, ст. 32—36). Административной ссылкой подвергаются лица, мѣстной администраціей признаваемые за вредныхъ для госуд. и обществ. спокойствія (какъ въ мѣстностяхъ, объявленныхъ въ исклуч. полож., такъ и въ мѣстностяхъ, въ искл. полож. не объявленныхъ); губернаторъ или градоначальникъ, убѣдившись въ необходимости ссылки извѣстнаго лица, дѣлаетъ объ этомъ представленіе мин. внутр. дѣлъ, который передаетъ дѣло на разсмотрѣніе особаго совѣщанія, состоящаго изъ товарища министра, завѣдующаго государственной. полиціей, двухъ членовъ отъ мин. юстиціи и двухъ отъ мин. внутр. дѣлъ. Срокъ ссылки отъ 1 до 5 л., и въ теченіе этого срока сосланный находится подъ надзоромъ полиціи. Независимо отъ этого Уставъ о пред. и прес. прест. предусматриваетъ: ссылку въ Сибирь мѣщапъ и крестьянъ по приговорамъ обществъ (ст. 186—209) и ссылку въ Сибирь конокрадовъ (ст. 277, прим., прилож.).

Что касается высылки, то уст. о пред. и прес. прест. предусматриваетъ: высылку нищихъ на родину (ст. 163), высылку чиновниковъ, отставленныхъ за развратное поведеніе (ст. 172) и высылку изъ мѣстности

стей, находящихся под усилен. или чрезвычайн. охраной по усмотрѣнію губернатора или градоначальника. Кромѣ того, Св. зак. въ разныхъ мѣстахъ упоминаетъ еще высылку евреевъ, неправильно проживающихъ внѣ черты осѣдлости, высылку на родину студентовъ, уволенныхъ изъ университета за участіе въ беспорядкахъ.

Административная юстиция. Во всѣхъ культурныхъ странахъ дѣятельность администраціи регулируется предписаніями закона, въ точности опредѣляющаго права и обязанности администраціи. Законы, относящіеся къ области управленія, даютъ индивидууму съ одной стороны извѣстнаго рода свободу отъ воздѣйствія на него органовъ управленія, а съ другой—право на положительныя дѣйствія послѣднихъ. Существованіе законовъ, опредѣляющихъ права частныхъ лицъ по отношенію къ органамъ управленія, есть необходимое условіе, для возникновенія А. ю., задача которой—рѣшеніе спорныхъ юридическихъ вопросовъ, относящихся къ области права управленія. Цѣль ея—обеспечить закономѣрность дѣйствій администраціи.

Отличіе А. ю. отъ уголовной заключается въ слѣдующемъ: 1) первая начинается дѣйствовать, разъ имѣется на лицо нарушеніе закона; для второй существеннымъ моментомъ является вина преступника; 2) первая имѣетъ дѣло съ дѣйствіями администраціи, вторая—физическихъ лицъ; 3) первая ограничивается устраненіемъ нарушенія закона, вторая же опредѣляетъ наказаніе. Въдѣнію А. ю. подлежатъ слѣдующія дѣла: 1) такіа, гдѣ предметомъ жалобы является нарушеніе закона со стороны администраціи, хотя бы частный интересъ отъ этого непосредственно не страдалъ, каковы, напр., злоупотребленія администраціи при выборахъ. 2) Такія дѣла, гдѣ, кромѣ охраны закона, требуется защ. конкретныхъ правъ индивидуума противъ посягательства администраціи. Это—главная категорія дѣлъ А. ю. Сюда относятся: 1) дѣла, цѣль которыхъ—констатировать, обладаетъ ли данное лицо (физич. или юридическое) извѣстнымъ правомъ изъ области публичнаго права; таковы: права подданства, право выборовъ въ коммунальныя учрежденія и т. п. 2) Дѣла, гдѣ жалобщикъ протестуетъ противъ извѣстнаго дѣйствія администраціи, напр., ограниченія распоряженія своими правами, налагаемаго въ интересахъ общественнаго спокойствія, обложенія налогомъ, лишенія права промысла и т. п. 3) Дѣла, гдѣ жалобщикъ требуетъ отъ администраціи опредѣленныхъ положительныхъ дѣйствій, напр., разрѣшенія на устройство какого-либо учрежденія и т. п.

Перечисленныя дѣла не могутъ рѣшаться административными органами, такъ какъ отъ нихъ трудно ожидать безпристрастнаго отношенія; они обычно не передаются и общимъ судамъ, такъ какъ судьи не знакомы съ особенностями административной дѣятельности. Въ силу этихъ соображеній,

теорія признала необходимымъ учрежденіе специальныхъ административныхъ судовъ. На практикѣ, организаци, существующія для разрѣшенія вышепоименованныхъ дѣлъ, могутъ быть подведены подъ три типа: а) Дѣла А. ю. рѣшаются учрежденіями, зависящими въ большей или меньшей степени отъ администраціи. Этотъ порядокъ существуетъ во Франціи, гдѣ нижней инстанціей служатъ совѣтъ префектуры, а высшей—государственный совѣтъ. б) Дѣла А. ю. рѣшаются общ. судами (Бельгія, Италия, Великобританія). в) Дѣла А. ю. рѣшаются специальными административными судами, независимыми отъ администраціи; этотъ порядокъ существуетъ въ Пруссіи, гдѣ дѣла А. ю. рѣшаются въ нижней инстанціи общимъ администр. учрежденіемъ—Kreisauausschuss, въ средней—окружной управой, Bezirksausschuss, а въ высшей инстанціи—высшимъ администр. судомъ, Oberverwaltungsgericht. Члены админ. судовъ избираются такой же независимостью и несмѣняемостью, какъ члены судовъ общихъ; при разборѣ дѣлъ примѣняются начала общаго судопроизводства.

Админ. юстиція въ Россіи оставляетъ желать многого. Между тѣмъ Россіи она особенно необходима, такъ какъ наши культурныя отношенія достаточно усложнились для того, чтобы нуждаться въ подобныхъ институтахъ, а, съ другой стороны, характеръ и объемъ администр. полномочій именно у насъ знаменуетъ еще сравнительно низкую ступень развитія и чуждъ юридич. опредѣленности. Принципіально съ давнихъ поръ стражемъ законности вообще и, въ частности, администр. трибуналомъ является Сенатъ; ему принадлежить „высшій надзоръ въ порядкѣ управленія и исполненія“ (ст. 2 Учр. Сен.). Но воплощенія этого принципа въ соотвѣтствующей системѣ учрежденій нѣтъ и теперь. Въ 60-хъ годахъ была мысль создать мѣстную, подчиненную Сенату инстанцію администр. суда. Но, вмѣсто того, образовался цѣлый рядъ смѣшанныхъ присутствій, по образцу губернс. по городскимъ дѣламъ присутствій, замѣненныхъ позже, по общему правилу, губернс. по земск. и городск. дѣламъ, присутствій. Въ настоящее время имѣются сверхъ послѣднихъ: прис. по воинск. дѣламъ, питейныя, фабричныя, податныя, о подѣздныхъ путяхъ, портовыя, лѣсные комитеты и училищн. совѣты. Но отправленіе функцій администр. юстиціи этими присутствіями не можетъ быть успешнымъ: ни составъ, ни организациа ихъ не обеспечиваютъ самостоятельности или независимости этихъ установленій, а свойства эти безусловно необходимы. Что касается высшаго административнаго суда, то имъ является Сенатъ, именно, администрат. его департаментъ; и, принимая во вниманіе традиціи Сената, а также обособленіе въ его составѣ суда кассаціоннаго, можно разсчитывать, что съ теченіемъ времени сравнительно пестрая ком-

петенція вышшихъ администр. департаментовъ замѣнится приуроченіемъ именно къ функціи выш. админ. юстиціи. Въ настоящее время 2-й департ. разсматр. дѣла по жалобамъ на рѣшеніе органовъ надзора за крестьянск. самоуправленіемъ; разсмотр. 1-го деп. подлежатъ: охраненіе и удостовѣреніе правъ состоянія; жалобы частн. лицъ на министровъ и на губ. мѣста (безъ прямого, однако, указанія въ Учр. Сен.); жалобы частн. лицъ, обществъ и установленныя на обращеніе къ исполненію постановлений земск. собраній и гор. думъ; жалобы земск. и гор. упр. на постановл. губериск. по зем. и гор. дѣл. прис.; жалобы на губ. и обл. по воин. дѣл. присутствія, на казен. палаты.

Литература. Gneist, Holzendorff's Rechts-Lexikon, ст. Verwaltungsjurisdiction и Verwaltungsjustiz, т. III, изд. 3; Smitt, Die Grundlagen der Verwaltungsrechtspflege, 1878; L. Stein, Rechtsstaat u. Verwaltungsrechtspflege (Grünhuts Zeitschr. für das Privat- u. öffent. Recht, Bd. VI); Loening, Die deutsche Verwaltungsrechtspflege (Schmoller's Jahrbücher, Bd. V); R. Dareste, La justice administrative en France 1862; Коркуновъ, Очеркъ теорій А. ю. (Ж. гр. и уг. пр., 1885 г.); его же, Админ. суды въ Пруссіи (тамъ же, 1880 г.).

Административное право, см. *Полицейское право*.

Административныя войска, названіе, присвоенное командамъ и частямъ войскъ, находящимся въ тылу арміи, для несенія нестроевой службы, какъ, напр., команды санитаровъ и госпитальныхъ служителей, рабочихъ при продовольственныхъ магазинахъ, складахъ, вообще хозяйственныхъ учрежденійхъ. Важная отрасль военного дѣла, хорошая организація коей въ сильной степени способствуетъ успѣху военныхъ дѣйствій.

Административныя наказанія, наказанія, налагаемая администр. органами безъ соблюденія формъ и обрядовъ судопроизводства въ предѣлахъ предоставленной имъ закономъ власти. Такъ какъ надѣленіе администраціи подобными полномочіями легко можетъ повести къ нарушенію правъ подданныхъ, то законъ долженъ въ точности установить тѣ случаи, когда органы управленія могутъ употребить принудительную власть, и законность примѣненія принудительныхъ мѣръ должна подлежать судебному контролю по жалобамъ потерпѣвшихъ лицъ. Къ числу А. н. у насъ относятся, прежде всего, ограниченія личной свободы въ разныхъ формахъ (они указываются Уст. о ссыльн., о пасп., пол. о лиц. наход. подъ надз. пол., пол. о земск. участк. нач. и т. д.). Здѣсь надо упомянуть полиц. надзоръ, принужденіе къ труду и ограниченіе свободы выбора занятій (примѣняется иногда самостоятельно), арестъ и высылку; затѣмъ, денежный штрафъ. Полож. о мѣрахъ къ охр. гос. пор. 14 авг. 1881 г., помимо увеличенія срока преду-

пред. и полицейск. ареста, увеличиваетъ значит. срокъ ареста и цифру штрафа, налагаемыхъ высшими администр. властями; сверхъ того, еще наказанія: секвестръ недвижимаго и арестъ движимаго имущества; заключеніе въ тюрьму или крѣпость до 3 мѣс. Наконецъ, нормируется порядокъ адм. ссылки (см.).

Административныя распоряженія, общія правила, издаваемая администраціей въ разъясненіе и развитіе дѣйствующаго законодательства. По своему матеріальному содержанию, А. р. опредѣляетъ индивидуальныя, конкретныя отношенія, въ противоположность закону, который устанавливаетъ, въ большинствѣ случаевъ, общія правила, общія категории однородныхъ отношеній. Формальное различіе между закономъ и А. р. состоитъ въ томъ, что законъ издается органами законодательной власти, а А. р. — органами власти правительственной.

Это формальное различіе очевидно не совпадаетъ съ указаннымъ матеріаломъ, т. к. органы законод. власти всюду и всегда разрѣшали также и дѣла конкретного характера, а въ порядкѣ управленія не рѣдко устанавливаются и общія нормы. Такимъ образомъ для пракческаго различія А. р. и законовъ существ. значеніе приобрѣтаетъ формальный путь возникновенія даннаго положенія — изданіе его въ порядкѣ законод. или управленія. Такого различія требуетъ основной устой соврем. культурнаго государства — законность. Для послѣдовательности и методичности отправленія государ. функцій необходимо формальное выдѣленіе въ категорию законовъ болѣе важныхъ правовыхъ началъ и положеній. Такимъ образомъ создается рамка для дѣятельности административной власти и для А. р. Въ государствахъ конституціонныхъ законъ отличается отъ А. р. участіемъ народнаго представительства въ его созданіи. Въ Россіи же на осн. ст. 50 Осн. Зак., гласящей, что „всѣ предназначенія законовъ разсматриваются въ Государственномъ Совѣтѣ“ — законодательный порядокъ заключается въ предварительномъ разсмотрѣннн проекта Государственнымъ совѣтомъ. Такимъ образомъ, и акты Верховной власти въ порядкѣ управленія по ихъ юридическому значенію не должно смѣшивать съ законами. Указанный характеръ А. р., въ Россіи обезпечивается до извѣстной степени практикой Сената, противящагося испрошенію министрами по дѣламъ законодательнаго свойства Высочайшихъ повелѣній въ порядкѣ управленія; а также судебнымъ толкованіемъ законовъ въ случаѣ противорѣчія указа и закона можно „основать рѣшеніе на общемъ смыслѣ законовъ“. Къ сожальнѣю соотношенію А. р. и закона сознается недостаточно ясно, почему обыкновенно къ А. р. у насъ относятъ лишь распоряж. подчиненныхъ властей: сената, министровъ, губернаторовъ. Въ принципѣ нашъ законъ (ст. 51—52 Осн. Зак.) устанавливаетъ,

что А. р. могутъ заключать въ себѣ только разъясненіе закона въ порядкѣ исполненія. На практикѣ, однако, А. р. содержатъ въ себѣ и развитіе дѣйствующаго законодательства. Гарантію закономѣрности А. р. пытался установить еще Петръ I. Указомъ 20 янв. 1724 г. П. С. З. № 4423 онъ установилъ: 1) отвѣтственность за неисполненіе только законныхъ распоряженій начальства и 2) право представленія и протеста со стороны подчиненныхъ лицъ и мѣстъ, получившихъ незаконное распоряженіе. Эти начала легли въ основу нынѣ дѣйствующаго законодательства (ст. 393 и 403 Улож. о наказ., ст. 29 Уст. о наказ., нал. мир. суд., ст. 76 Осн. зак.). Объ издаваемыхъ органами администраціи и самоуправленія обязательныхъ постановленіяхъ, см. это слово.

Администрація (администраторъ), см. *управленіе*.

Администрація казенныхъ имѣній. Такъ называется сдача устроенныхъ казенныхъ имѣній (въ сѣв.-зап., юго-зап. и прибалт. губерніяхъ) во временное владѣніе, управленіе или оброчное содержаніе безъ торговъ (Св. зак., т. VIII, ч. 1, Уст. объ управл. казенными имѣніями въ Западн. и Прибалт. губ.).

Администрація торговая. Несостоятельный должникъ, во избѣжаніе объявленія банкротства, можетъ, по соглашенію съ кредиторами, предоставить имъ управл. своими дѣлами, если дефицитъ не превышаетъ 50%. Наличие кредиторовъ, большинствомъ голосовъ по количеству долговой суммы, избираютъ администраторовъ, которые берутъ въ свое завѣдываніе имущество несостоятельнаго. Такая администрація допускается только по обширнымъ коммерческимъ и фабричнымъ дѣламъ въ столицахъ и городахъ, гдѣ существуютъ биржи; съ просьбой объ учрежденіи А. кредиторы обращаются въ Биржевой Комитетъ; А. кончается или приведеніемъ дѣлъ несостоятельнаго въ порядокъ, или формальнымъ объявленіемъ банкротства (т. XI, ч. 2, Уст. Судопр. Торг., Разд. III, гл. 3).

Адмиралтейскіе острова, группа о-вовъ въ нѣмецк. архипелагѣ Висмарка, окруженныхъ коралловыми рифами, между 2—30 ю. ш. и 146—148° в. д. отъ Гр., въ 2276 кв. км. (Большой А—1й о—въ 1952, Исусъ-Марія—170 кв. км.); къ нимъ принадлежатъ также Анахоретскіе, Эремитскіе и др. о—ва (всего 162 кв. км.); впервые замѣчены 1616 г. Шутеномъ.

Адмиралтейство, слово имѣющее въ разныхъ государствахъ различное значеніе. Такъ, въ Англіи значить то же, что морское министерство. Во Франціи—судъ по всѣмъ спорнымъ вопросамъ военнаго и торговаго мореплаванія. У насъ, въ прежнія времена существованія адмиралтействъ-коллегій, слово А. означало морское управленіе. Теперь же подъ этимъ словомъ понимаютъ или мѣсто на берегу залива или рѣки, предназначающее для постройки, ре-

монта судовъ и снабженія ихъ всѣмъ нужнымъ, со всякаго рода складами необходимыхъ для того матеріаловъ или совокупность всѣхъ учреждений для судостроенія. Съ введеніемъ броненосцевъ число такихъ учреждений чрезвычайно увеличилось, такъ какъ усложнилось само дѣло судостроенія. На первомъ мѣстѣ чертежная для вычерчивания въ натуральную величину всѣхъ частей корабля, за симъ модельная, гдѣ изготовляются по такимъ чертежамъ лекала, по которымъ собственно такія части обтесываются и выдѣлываются. Котельная для сбора и склепыванія частей корпуса, съ огромными печами для нагрѣванія громадныхъ броневыхъ плитъ и сильнѣйшими гидравлическими прессами для ихъ сгибанія по готовымъ лекаламъ; постоянныя и переносныя кузницы со множествомъ механическихъ приспособленій для сгибанія шпангоутовъ и склепыванія безчисленныхъ мелкихъ вещей и болтовъ. Лѣсопилины для распилки бревенъ и досокъ съ обработкой дерева паромъ и смолей для осмолки дерев. частей и пр. Самую постройку судовъ производятъ на элингахъ, служащихъ также и для ихъ спуска на воду. Однимъ словомъ, современныя А. представляютъ огромные заводы со множествомъ станковъ и приспособленій, приводимыхъ въ дѣйствіе паровыми двигателями и тысячами рабочихъ самыхъ разнообразныхъ профессій. Стоимость такихъ сооружений обходится во много миллионъ рублей. Въ Россіи адмиралт. существуютъ для флота Балтійскаго моря въ Петербургѣ, а для Черноморскаго въ Николаевѣ и Севастополѣ; на Востокъ—во Владивостокѣ, а въ послѣднее время проектирована постройка А. и въ Портъ-Артурѣ.

Адмиралтействъ-Коллегія была учреждена по указу Петра Вел. отъ 12 дек. 1718 г., въ коемъ между прочимъ было сказано: „Коллегія адмиральская имѣетъ верхнюю дирекцію надъ всѣми, строеніемъ и прочими дѣлами, къ Адмиралтейству подлежащими“. Этимъ определялся кругъ ея вѣдѣнія. Такъ какъ судостроеніе нужно было обезпечить необходимыми матеріалами, то были отведены извѣстные лѣса, для завѣдыванія коими назначенъ былъ особый чиновникъ, такъ называемый вальдмейстеръ. Коллегію составляли, подъ предсѣдательствомъ генералъ-адмирала или перваго адмирала, флагъ-офицеры и капитанъ-командоры, преимущественно изъ увѣчныхъ и старыхъ, негодныхъ къ дѣйствительной службѣ на морѣ, но служебная опытность которыхъ могла быть полезной. При Екатеринѣ II, Адм.-Кол. была преобразована и состояла изъ шести экспедицій: комисаріатской, интендантской, казначейской, артиллерійской, счетной и инспекторской. Александръ I, ураздивъ коллегію, передалъ компетенцію ея въ морское министерство, при коемъ было образовано совѣщательное учрежденіе, названное адмиралтействъ-совѣтомъ.

Адмиралтействъ-совѣтъ, входитъ въ составъ морского министерства, имѣетъ высшую распорядительную и законосовѣщательную власть по морскому вѣдомству. Предсѣдателемъ А.-с. состоитъ главный начальникъ флота и морского вѣдомства, а вице-предсѣдателемъ — управляющій морскимъ м—вомъ. А.-с., между прочимъ, представляется: утверждать предположенія главныхъ управленийъ о способахъ выполнения хозяйств. операций, разрѣшать отдачу операций частнымъ кампаніямъ, заводчикамъ и фабрикантамъ безъ представленія залага, назначать пособія служащимъ по морскому вѣдомству и т. п. Въ А.-с. разсматриваются проекты узаконеній по морскому вѣдомству предварительно внесенія въ Госуд. Совѣтъ. Проекты же постановленій по технической и строевой части представляются на Высочайшее утверждение прямо изъ А.-с.

Адмиралъ (араб. amîr-ul-mâ), флотскій начальникникъ. Различаются 4 степени: генералъ-адмиралъ (чинъ 1-го класса), адмиралъ (2-го кл.), вице-адмиралъ (3-го кл.) и контръ-адмиралъ (4-го кл.). Каждой степени присвоенъ особый флагъ, поднимающійся на кораблѣ въ знакъ пребыванія на немъ адмирала. Титулъ А. впервые появился у мавровъ въ Испаніи и затѣмъ распространился по всей Европѣ.

Адмиралъ, бабочка, см. *ванессы*.

Адмиралъ-Невскій, званіе, учрежденное Петромъ Великимъ. Любя флотъ, императоръ желалъ привить любовь къ нему и у жителей столицы, развитъ въ нихъ смѣлость, привычку къ опасности и проч. необходима морякамъ качества. Съ этой цѣлью въ 1718 г. состоялся указъ, коимъ достаточные обыватели Петербурга обязывались заводить гребные суда, которыя по воскресеньямъ должны были по пущечному выстрѣлу собираться у такъ называемой партикулярной верфи, нарочно устроенной на Фонтанкѣ. За симъ они выходили на Большую Неву и тутъ, подъ командой Невскаго адмирала, упражнялись въ разныхъ эволюціяхъ часа 2, послѣ чего возвращались по домамъ до слѣдующаго воскресенья. Нерадивые штрафовались нѣсколькими рублями. Такимъ образомъ, первые зачатки морского спорта были положены у насъ еще въ началѣ XVIII стол. Петромъ Великимъ.

Адмиральскій часъ. Петръ Великій вставалъ рано и присутствія въ коллегіяхъ открывались тоже рано; къ 11 часамъ оканчивались занятія, и въ это время государь обыкновенно приглашалъ сотрудниковъ своихъ на рюмку водки. На судахъ полдень — время обѣда, когда прекращались всякія работы, а такъ какъ великій реформаторъ очень любилъ все морское, то усвоилъ и флотскіе обычаи. Теперь выраженіе А. ч. означаетъ время завтрака съ непрѣмной рюмкой водки (Щедринъ: „Помпадуры“).

Адмиралты, острова, см. *Адмиралтскіе о—ва*.

Адмирари Ниль, см. *Панютинъ, Л.*

Адмонтъ, мѣстечко въ Штиринѣ, въ долинѣ

Энса, съ (1890 г.) 1167 ж. и основаннымъ въ 1074 г. зальцб. архіеп. Гедгардомъ. бенедиктинскимъ монастыремъ (ad montes), который 1865 г. частью сгорѣлъ, но былъ реставрированъ. Онъ состоитъ изъ церкви съ 2 готич. башнями, библиотеки въ великолѣпной украшенной фресками залѣ, содержащей 80,000 томовъ, 1000 рукописей и 800 старопеч. книгъ, музея и духовнаго учебн. заведенія. Вблизи замки Ретельштейнъ и Кайзерау. А. служитъ исходнымъ пунктомъ для посѣщенія горъ Бухштейнъ (2224 м.), Шпарафельдъ (2245 м.) и др.

Адогуровъ, Вас. Евдокимов., сенаторъ, род. 1709 г., ум. 1780 в. Образование получилъ сначала въ новгородскомъ духовномъ училищѣ, затѣмъ въ гимназій при Академіи Наукъ; 18 л. былъ студентомъ. Съ 1729 г. А. занимался переводами изъ древней исторіи сочиненія Байера для примѣчаній къ „Вѣдомостямъ“. Въ 1733 г. А. признанъ адъюнктомъ высшей математики; съ 1736 г. А. ввѣренъ надзоръ за присланными изъ Москвы учениками, въ числѣ которыхъ находился Ломоносовъ; А. обучалъ ихъ нѣмецкому языку, латинскому, математикѣ, географіи, исторіи и риторикѣ. Въ то же время А. переводилъ на нѣмецкій языкъ „Уложеніе царя Алексѣя Михайловича“, печатавшееся при Академіи Наукъ. Въ 1737 г. А. причисленъ адъюнктомъ къ Крафту (естеств. науки). Въ 1739 г. А. переводилъ бумагу Вольтскому, вслѣдствіе чего былъ вовлеченъ въ процессъ кабинеть-министра, но успѣлъ отдѣлаться отъ взводимыхъ обвиненій. Въ 1744 г. А. поручено было преподаваніе русскаго языка невѣстѣ наслѣдника престола, будущей императрицы Екатерины II. Съ воцареніемъ Екатерины II А. назначенъ кураторомъ Московскаго университета, президентомъ мануфактуръ-коллегіи, а въ 1774 г. — сенаторомъ.

Адокса (*Adoxa moschatellina* — мушкатница), небольшое растеніе изъ сем. жимолостныхъ съ мясистымъ чешуйчатымъ корневищемъ, съ нѣжными двусложными трехпальчатыми листьями на длинномъ черешкѣ, со стеблемъ съ двумя листьями и почти кубическими головк. изъ 5 цвѣтк. Это растеніе со слабымъ запахомъ мускуса растетъ въ тѣнистыхъ, сырыхъ кустарникахъ почти во всемъ сѣверномъ умѣрен. поясѣ; раньше оно употреблялось, какъ лекарственное растеніе.

Адольскіе, живописцы, времямъ Петра I, Анны Иоанновны и Елизаветы Петровны: Григорій работалъ въ Петербургскомъ дворцѣ Петра. Иванъ большой училъ рисованію въ школѣ при Петербургской типографіи, а послѣ закрытія типографіи (1727) перешелъ въ Москву, гдѣ работалъ при синодальной канторѣ. Въ 1745 г. онъ расписалъ церковь въ Петергофѣ. Писалъ образа для петербургскихъ церквей и снималъ копию съ находившихся во дворцахъ портретовъ.

Адольфа гавань (Адольфгафенъ), въ

нѣм. колоніи Земля имп. Вильгельма, подъ 7044' ю. ш. и 147044' в. д., откр. 1884 г. Финшемъ.

Адо́льфъ (отъ готск. *Athaulf*), 1) А. Нассаускій, нѣмецк. король, сынъ графа Вальрама Нассаускаго, род. ок. 1255 г., ум. 1298 г., 1292 г., послѣ смерти имп. Рудольфа Габсбургскаго, избранъ королемъ; чтобъ сдѣлать себя менѣе зависимымъ отъ избравшихъ его курфюрстовъ, онъ задумалъ увеличить свои владѣнія, 1294—96 гг. предпринялъ неудачный походъ въ Тюрингію, но успѣлъ овладѣть Мейсеномъ и такъ наз. Восточной маркой (*Osterland*). Курфюрсты выставили противъ него Альбрехта Австрійскаго, въ битвѣ съ которымъ близъ Гельгейма, въ Нижнемъ Пфальцѣ, А. былъ убитъ 2 июля 1298 г.

2) Вильгельмъ Карлъ Августъ Фридрихъ А., вел. герцогъ люксембургскій, род. 1817 г., 1839 г. наследовалъ своему отцу, наассаускому герцогу Вильгельму I, 1844 г. вступилъ въ бракъ съ вел. кн. Елизаветой Михайловной, а послѣ ея смерти (въ нач. 1845 г.) — съ ангальтской принцессой Адельгейдой. Во время австро-прусской войны 1866 г. былъ на сторонѣ Австріи, 1867 г. по договору уступилъ Пруссіи Нассау за 8½ милл. талеровъ; послѣ смерти нидерландск. кор. Вильгельма III (1890 г.) къ А. перешло вел. герцогство Люксембургское.

3) А. Фридрихъ, король шведскій, род. 1710 г., ум. 1771 г., сынъ голштейнъ-готторпскаго герцога Христиана Августа, 1743 г. по настоянію русскаго правительства, избранъ преемникомъ Фридриха I и 1751 г. вступилъ на престолъ Швеціи. Слабохарактерный и не богато одаренный король не сумѣлъ противустоять рейхстагу, лишившему королевскую власть всякаго значенія, а попытка жены А. Луизы-Ульрики, сестры Фридриха II Прусскаго, усилить власть короля была неудачна, и соучастники заговора были казнены. Его угроза отречься отъ престола (1718 г.) принудила господствовавшую партію „Шапокъ“ согласиться на созваніе представителей сословій, но это мало помогло королю. „Шапки“ потеряли свое первенствующее положеніе, но и взявшія верхъ „Шляпы“ не желали подчиниться королевской власти. Преемникомъ А. былъ его сынъ Густавъ III.

4) А. Фредерикъ, англ. герцогъ Кембриджскій (см.).

Адо́най (евр., множ. число отъ адонъ, „Господь“), имя Высшаго Существа. Евреи читаютъ это имя всездъ, гдѣ въ бібліи поставлено святое состоящее изъ 4 буквъ имя Божіе JHWH (см. *Иегова*), дѣйствительное произношеніе котораго неизвѣстно. Ср. Дальманъ, *Der Gottesname Adonai und seine Geschichte* (Berlin 1889).

Адо́ни, 1) городъ въ округѣ Белларги индобрит. президентства Мадрасъ съ развалившимся фортамъ и (1881 г.) 22,441 жит.

2) А. (*Adony*), мѣстечко въ венг. комит. Вейсенбургъ, на Дунаѣ, 4426 жит. (1890 г.). На мѣстѣ А., полагаютъ, находился римск. гор. *Vetus Salinum*.

Адо́нисъ, въ греч. мифол. юноша, отличавшійся сказочной красотой, сынъ Ѡи или Киниры, строителя Пафа на Кипрѣ, любимомъ мѣстопребываніи Афродиты, и его родной дочери Мирры или Смирны. Когда отецъ, открывъ свою противестественную связь съ дочерью (виновницей которой была Афродита), погнался за нею съ обнаженнымъ мечомъ, она была превращена въ мирровое дерево, изъ коры котораго, спустя 10 мѣсяцевъ, явился на свѣтъ А. Афродита довѣрила А. въ ящикъ Персефонѣ, но послѣдняя, плѣненная красотой мальчика, не хотѣла его выдать обратно, и по рѣшенію Зевса, А. 2/3 года проводилъ у Афродиты, а остальное время у Персефоны. А. страстно отдавался охотѣ, на которой онъ былъ однажды смертельно раненъ вепремъ. Отъ связи его съ Афродитой произошелъ Пріамъ (см.). Слово А. финикійскаго происхожденія (*Adon* — господинъ), а пышный, богатый церемоніями культъ А., источники происхожденія котораго надо искать на Востокъ, точно также, какъ культъ Озириса въ Египтѣ, въ основѣ своей выражаетъ ликованіе по пов. торжества лѣтняго солнца и пробужденія природы, а съ другой — плачь въ виду близкаго ихъ угасанія. Съ наиб. блескомъ проис. праздн. въ честь А. (т. наз. адоніи) въ Александріи. XV идилия Теоокрита даетъ картину чествованія А. въ Сиракузахъ. Садами А. назывались сосуды, въ которыхъ передъ наступленіемъ праздника А. сажали растенія, которыя быстро пускали ростки, благодаря искусственно поддерживавшейся теплотѣ, и затѣмъ столь же быстро увядали. „Адонисовы сады“ обозначали поэтому нѣчто въ высшей степени мимолетное, скоропреходящее.

Адо́нисъ (*Adonis*), родъ раст. изъ сем. лютиковыхъ. Одно- или многол. травы съ в. умѣр. пояса съ дву- или трехперистораздѣльными листьями, одиночными верхушечными цвѣтами и заостренными плодами. *A. autumnalis* L., (уголекъ въ огнѣ) съ кроваво-красными прицвѣтниками съ чернымъ пятномъ у основанія и съ незазубренными плодами, *A. aestivalis* L., съ суриково-красными прицвѣтниками съ черновато-фіолетовыми пятнами или безъ нихъ и съ заостренными зубчатыми плодами, и *A. vernalis* L. (горицвѣтъ) съ лимонножелтыми цвѣтами и пушистыми плодами, произрастаютъ особенно на известковой почвѣ и культивируются, какъ декоративныя растенія. Трава и корень содержатъ гликозидъ адонидинъ, образующій безцвѣтные и безъ запаха кристаллы, очень горькій и трудно растворимый въ водѣ. Листья а. (б. ч. *A. autumnalis*) и адонидинъ употребляются въ медицинѣ подобно *Digitalis*, но дѣйствуютъ быстрѣе и сильнѣе на кишечникъ.

Адо́ническій стихъ (*Versus adonius*), древній стихотворный размѣръ, употреблявшійся преимущ., какъ заключительн. стихъ въ Софической строфѣ. Его формула: $\sim \cup \cup \cup$ (напр., *Pallas honores*, ясное утро).

Адоптианизмъ, учение „объ усыновле- ни“, архіеписк. толедскаго Элипаидаса и списк. уржелскаго Феликса (ум. 818 г.). Они учили, что Христосъ по божеству есть истинный Сынъ Божій, а по челоѣчеству только усыновленъ Богомъ. Учение А. было тогда же осуждено церковью.

Адорантъ, молящійся; названіе одной античной, найденной въ Тибрѣ бронзовой статуи нагого мальчика, молящагося съ поднятыми къ небу руками. Статуя находится въ Берлинск. музеѣ.

Адоратскій, Стеф. Ив., церковный писа- тель, священникъ казанской Покровской церкви, учился въ казанской дух. семина- рии и кievской дух. академіи, ум. 1882 г. Соч.: „Собрание словъ, поученій и рѣчей“ (Каз. 1863); „Слово 31 дек. 1867 г.“ (Каз. 1868); „Слово 1 окт. 1876 г.“ („Изв. по Каз. еп.“, 1876); „Отчетъ о дѣят. приходскаго попечит. каз. Покровск. церкви за 1877 г.“ (Каз. 1878).

Адорфъ, гор. въ саксон. окр. Цвиккау, на р. Эльстеръ, имѣетъ механическія, ткацкія и прядильныя, фабрики и мастерскія вышивокъ, перламутровыхъ издѣлій, струнъ и музыкальн. инструментовъ; 4740 ж. (1895).

Адра, гор. въ исп. пров. Альмерія, при впад. рѣки А. или Рио Гранде въ Средиз. море, съ свинцов. рудниками, сахарн. план- таціями, гаванью и (1887 г.) 9029 ж.

Адрага, городъ, см. *Эдри*.

Адрамелехъ (Адаръ-маликъ), 1) вави- лонское божество, поклоненіе которому занесено было въ Самарію. Культъ состоялъ (по нѣкто свѣдѣніямъ) въ сожженіи дѣ- тей, являясь родственнымъ культу Молоха. Въ клинообразной литературѣ до сихъ поръ, однако, не найдено достовѣрныхъ указаній на челоѣческія жертвоприноше- нія А—у.

2) сынъ ассирійскаго царя Санхериба, который, вмѣстѣ съ братомъ Саразеромъ убилъ отца (681 до Р. Хр.).

3) одинъ изъ падшихъ ангеловъ въ „Мес- сиадѣ“ Клопштока.

Адрамити (Adramuti), гор. въ Малой Азій, въ тур. вилайетѣ Ходавендикьяръ, въ 8 клм. отъ залива А., построенъ при имп. Алек- сѣѣ въ разрушеній древняго Адрамиттіона 1100 г., ок. 8000 жит.

Адрамиттіонъ (Adramyttion), портов. гор. въ Мизій, по преданію, осн. братомъ Креза, въслѣдствіи колонизов. аеянцами, 1100 г. по Р. Хр. разрушенъ турками. Развалины въ 13 клм. къ юго-зап. отъ Адрамити.

Адраръ (А.-Тмарръ). оазисъ въ зап. Сахарѣ подъ 19° с. ш. и 12° з. д. подъ 21° с. ш.; въ сѣв. части А. находится большое прѣсноводное озеро, при кот. живетъ около 12,000 чел. Воздѣлываютъ ячмень, пше- ница, маисъ, просо, арбузы; важное зна- ченіе имѣетъ торговля финиками. Населеніе состоитъ изъ смѣшавшихся съ арабами берберовъ, туареговъ, негровъ. Гл. селеніе— Шингети съ 30,000 жит., кромѣ того Ва- дая съ 12,000 жит., Валата съ 8000, слу- жащая центромъ торговли рабами. Распо-

ложенный на караван. пути изъ Марокко въ зап. Суданъ, А. ведетъ значит. торговлю, особенно солью. Оазисъ посѣтили Панетъ въ 1850 г., Vincent въ 1860 г., Soleillet въ 1879 г. Съ 1892 г. состоитъ подъ протекторатомъ Франціи.

Адрастея (греч. „Неизбѣжная“), прозва- ніе Немезиды (см.).

Адрасть, въ греч. мифол., царь аргосскаго, изгнанный изъ Аргоса Амфіораемъ, бѣ- жалъ въ Сикіонъ къ своему дѣду Полибу, на дочери котораго женился. Наслѣдо- вавъ тронъ дѣда и примирившись съ Амфіо- раемъ, А. вернулся въ Аргось. Исполняя велѣніе оракула выдать дочерей своихъ замужъ—одну за вепря, а другую за льва, А. выдалъ Денилию за Тидея и Аргею за Полиника, которые, будучи игнаны изъ своей родины, скрывались въ Аргосѣ, одѣ- тые въ шкуры этихъ животныхъ. Чтобы возратить Полинику его царство А. пред- принялъ знаменитый походъ „семи противъ Фивъ“, въ которомъ всѣ предводители по- гибли, кромѣ самого А., спасеннаго его конемъ Аріономъ. Спустя 10 лѣтъ, А. побудилъ сыновей убитыхъ (эпигоновъ) къ новому походу, который окончился завое- ваніемъ и разрушеніемъ Фивъ. Сынъ А. былъ убитъ въ этомъ походѣ, и А. ум. отъ огорченія, возвращаясь въ Мегару. Въ Атикѣ и Сикіонѣ, гдѣ А. установилъ пнейскія игры, онъ почитался, какъ бже- ство, вѣроятно, родственное Діонису.

Адресатъ, липо, для котораго предназна- чена корреспонденція. Личность А., являю- щагося за полученіемъ заказной и страхо- вой корреспонденціи, должна быть засви- дѣтельствована на повѣсткѣ мѣстн. прави- тельств. или обществ. учрежденіемъ, на- чальствомъ А., полиціей, нотаріусомъ и пр. съ приложеніемъ печати, а теперь и пред- ставленіемъ вида на жительство. Въ случаѣ смерти А. или тяжелой болѣзни его, напр. разстройства умств. способ., министру внут- реннихъ дѣлъ предоставлено разрѣшать вы- дачу денежной корреспонденц. наследникамъ, душеприказчикамъ или опекунамъ. Денеж- ные пакеты на сумму не свыше 100 р. и по-сылки цѣнностью до 10 р. и въсомъ до 5 ф. могутъ быть доставляемы и на домъ; А. въ этомъ случаѣ долженъ сдѣлать на повѣсткѣ надпись: „прошу доставить на домъ“, под- писать свою фамилію (безъ засвид. подписи) и опустить повѣстку въ почтовый ящикъ, безъ оплаты марками. За доставку посы-локъ взимается въ Спб. и Москвѣ 20 к., а въ остальныхъ мѣстахъ 15 к., за доставку пакетовъ 10 к. Ср. Хрѣновскій и Соко- ловъ, Почтовые правила для частной кор- респонденціи, Спб. 1897 г.

Адресный сборъ взимается въ Спб. и Москвѣ при пропискѣ паспортовъ лицъ, отправляющихъ частн. должности по найму и занимающихся ремеслами. Въ Москвѣ существуютъ два разряда А. с.: 1) 3 руб. съ мужч. и 1½ съ женщ., 2) 90 к. съ мужч. и 30 к. съ женщ. Въ С.-Петербургѣ А. с. взимается по пяти разрядамъ, изъ кото-

рыхъ наивысшій 7 р. 50 к. съ мужч. и 4 р. 29 к. съ женщ. для учителей, гувернеровъ и пр., наинизшій 86 к. съ мужч. и 29 к. съ женщ. для чернорабочихъ. Освобождаются отъ А. с. малолѣтние до 15 л., временные ремесленники, а также нѣкоторые виды чернорабочихъ. До 1888 г. А. с. вносился въ Петербургъ въ адресную экспедицію, а въ Москвѣ въ адресную контору, при чемъ выдавались адресные билеты, на которыхъ наниматели могли сдѣлать одобрительную отмѣтку о службѣ наняшагося; отсутствіе такой отмѣтки могло быть равносильнымъ неодобрительному отзыву.

Адресъ, надписъ на почтовомъ отправленіи, указывающая, кому оно должно быть доставлено. А. долженъ быть на русскомъ языкѣ, ясный и подробный, и можетъ быть написанъ и карандашемъ. Въмѣсто полного обозначенія имени и фамилии адресата дозволяется указать первонач. или условныя буквы, цифры и знаки. Обозначеніе на простомъ письмѣ фамиліи и А. отправителя необязательно, но такое обозначеніе равносильно требованію о возвратѣ письма въ случаѣ неотысканія адресата. На оболочкахъ писемъ постороннія надписи не дозволяются, кромѣ: „съ паспортомъ“, „весьма нужное“ и пр. Въ заказныхъ письмахъ, денежных и цѣнныхъ пакетахъ и посылкахъ А. надписывается обязательно чернилами. А. посылки обозначается на оболочкѣ ея или на особомъ прикрѣпленномъ къ ней кускѣ холста, кожи или клеенки, но не бумаги. А. отправителя на посылкахъ обязателенъ. При отправкѣ корреспонденціи за-границу А. долженъ быть написанъ на франц. языкѣ; письма заказныя, денежные пакеты, посылки должны имѣть А. и на русскомъ языкѣ. Письма, адресованныя въ Германію и Австрію, могутъ имѣть А. на нѣмецк. языкѣ, съ переводомъ на русскій. Ср. Хрѣновскій и Соколовъ, Почтовые правила для частной корреспонденціи. Спб. 1897 г.

Адресъ въ политич. смыслѣ есть письменный актъ, заключающій въ себѣ выраженіе извѣст. настроенія, заявл. о желаніяхъ или недовольствѣ, излож. взглядъ на какой-либо предметъ. А. обыкновенно подаются корпораціями (парламентами) и обращаются къ правительству или правительств., а также обществ. органу или-же къ частнымъ лицамъ отъ ихъ почитателей. Въ парламентской жизни А. представляетъ собою отвѣтъ на тронную рѣчь. Нѣкоторыя конституціи содержатъ въ себѣ спеціальныя постановленія о правѣ парламента обращаться съ адресомъ къ королѣ.

Адресъ-календарь (адр. книга), книга, заключающая въ себѣ перечень жителей какаго-либо города, чиновниковъ какой-л. страны, или опредѣленнаго вѣдомства, лицъ, занимающихся изв. ремесломъ или принадлежащихъ къ изв. классу общества, съ обозначеніемъ ихъ имени и фамиліи, званія, профессіи, мѣстожительства и проч.

У насъ существуетъ официальный А. к., издаваемый департаментомъ герольдіи сената и заключающій общую роспись всѣхъ чиновныхъ особъ въ государствѣ. Есть нѣсколько и частныхъ А. к., обнимающихъ всю Россію или нѣкоторыя ея части.

Адрія, равнозначаще Адриатическому морю.

Адрія, гор. въ итал. пров. Ровиго, лежитъ на каналѣ Біанко, имѣетъ прекрасный соборъ, гимназію, 7642 ж. (1881), занимающихся производствомъ шелка и плетениями. Въ римскую эпоху А., называемая городомъ семи морей, лежала въ лагунахъ по близости къ морю, которому она дала свое имя; нынѣ, вслѣдствіе разрастанія дельты р. По, А. лежитъ въ 22 км. отъ побережья. Какъ объ этомъ свидѣтельствуютъ раскопки, А. (или Natria) основана была этрусками, затѣмъ завоевана галлами, а въ 132 г. до Р. Х. римлянами, которые здѣсь построили гавань.

Адрианополь (турецк. Эдирне, болгар. Одринъ), 1) вилайетъ европ. Турціи между Чернымъ моремъ, Константинопольскимъ вилайетомъ, Мраморнымъ и Эгейскимъ морями, вилайетомъ Салоники и Восточною Румелиею, занимаетъ пространство въ 38,900 кв. км., имѣетъ около 1 мил. жителей и раздѣляется на 6 санджаковъ.

2) Укрѣпленный главный городъ турецкаго вилайета того же наименованія на правомъ берегу Марицы; лежитъ 149 м. выше уровня моря на желѣзнодорожномъ пути Бѣлградъ—Константинополь съ побочною вѣтвью Деде-Агачъ, въ прекрасной долинѣ, но отличается тѣсными, кривыми и грязными улицами. Среди построекъ слѣдуетъ упомянуть: великолѣпную мечеть султана Селима II (XVI ст.), мостъ Михаила черезъ Тунджу временъ греческихъ императоровъ и базаръ Алипаша. А. имѣетъ 70,886 ж. (23,000 магометанъ, т. е. турокъ и немного цыганъ, около 30,000 православныхъ (греки и болгары), 7—8 тысячъ испанскихъ евреевъ, 5—6 тысячъ грегоріанскихъ армянъ, 450 католиковъ, 140 протестантовъ и нѣсколько сотъ цыганъ-язычниковъ). Промышленность А. незначительна, однако же это центръ еракійской торговли. А.—резиденція архіепископа, трехъ епископовъ, двухъ раввиновъ, русск. генеральнаго консула и нѣсколькихъ европейскихъ консуловъ.

Древнѣйшее названіе А.—Ускудама; она была главнымъ городомъ Фракіи и нѣкоторые византійскими писателями называлась также Орестія. Свое настоящее названіе городъ получилъ при римскомъ императорѣ Адрианѣ, который расширилъ и украсилъ его. Замѣчателенъ пораженіемъ, нанесеннымъ готами императору Валенту близъ А. 9 авг. 378 г. Послѣ завоеванія А. турецкимъ султаномъ Мурадомъ I въ 1361 г., онъ былъ резиденціей турецкихъ султановъ до паденія Константинополя въ 1453 г. И теперь А. называется второй столицей султановъ Оттоманской имперіи.

Адрианопольскій миръ, между Россіей и Турціей въ 1829 г. По этому миру была освобождена Греція, дарована автономія Молдавіи, Валахіи и Сербіи (въ послѣдней остались въ трехъ укрѣпленіяхъ турецкіе гарнизоны), уступлены Россіи: устья Дуная въ Европѣ и Ахалцыхъ въ Азіи и подтверждено право Россіи защищать подвластныхъ султану христіанъ, впервые выговоренное по Кучукъ-Кайнарджійскому миру, подтвержденное по Ясскому (1791), Бухарестскому (1812) и А. (1829), но отмѣненное по парижемскому трактату (1856).

Адрианопольскій цвѣтъ красный (индійскій), получается при окрашиваніи хлопка крапомъ или ализариномъ, отличается яркостью и большой прочностью. Способъ окрашиванія въ адрианопольскій цвѣтъ перенесенъ въ серед. XVIII в. изъ Индіи во Францію. Предварительной протравой служило для этой краски такъ наз. турнантовое масло (низше сорта деревяннаго масла, содержащаго свободныя жирныя кислоты), которое превращается растворомъ соды въ эмульсію. Пряжа или ткань напитывается такой эмульсіей, затѣмъ сушится на открытомъ воздухѣ, черезъ недѣлю промывается въ чистой водѣ и снова обрабатывается эмульсіей. Эти операціи повторяются пять разъ и больше, и затѣмъ уже слѣдуетъ обработка алюминіевыми солями и, наконецъ, окраска. Въ настоящее время пользуются масляными протравами, получаемыми обработкой сѣрною кислотою оливковаго, хлопкового, кастороваго и друг. маслъ, а также олеиновой кислоты (ализариновой масла). Протравы, полученныя изъ первыхъ 3-хъ сортовъ масла, служатъ для плюсовки въ кумачномъ производствѣ и для пропитки тканей въ ситцепечатаніи; касторовое же ализариновое масло, хотя и употребляется также для плюсовки ткани въ ситцепечатаніи, но прибавляется гл. обр. къ печатнымъ краскамъ въ ситцепечатаніи. Къ 2 частямъ масла приливаютъ постепенно и осторожно тонкими струйками, при постоянномъ размѣшиваніи, 1 ч. концентрированной сѣрной кислоты; смѣсь разбавляютъ водою, прибавляютъ къ ней натріеваго щелока, размѣшиваютъ и послѣ отстаиванія удаляютъ водный отстой, а масло нейтрализуютъ натріевымъ щелокомъ или амміакомъ. Полученная так. обр. масляная протрава даетъ съ водою немного мутную, но вполне однородную жидкость, которая высыхаетъ на ткани. На получение касторовой-ализариновой протравы расходуется меньше сѣрной кислоты, чѣмъ при другихъ маслахъ, и для очистки ея достаточно повторное промываніе насыщеннымъ растворомъ поваренной соли. Протрава эта употребляется или безъ дальнѣйшей обработки или по нейтрализаціи натріевымъ щелокомъ или амміакомъ.

Масляныя протравы, содержащія сѣрноглицериновой эфиръ оксикислотъ жирнаго ряда, растворимы въ водѣ; нерастворимая же въ водѣ часть состоитъ изъ неизмѣнен-

ной олеиновой, оксистерариновой, а также оксиолеиновой кислотъ. При выстиланіи на открытомъ воздухѣ ткани, обработанной масляной протравой, выдѣляются оксистерариновая и оксиолеиновая кислоты, которыя соединяются съ волокнами. Обыкновенныя жирныя кислоты волокнами не поглощаются. При вывѣшиваніи ткани, пропитанной растворомъ натріеваго мыла, приготовленнаго изъ кастороваго масла, на открытомъ воздухѣ, мыло разлагается углекислотою воздуха, и освобожденная рициоловая кислота даетъ съ хлопчатобумажными волокнами весьма прочное соединеніе.

При слѣдующей затѣмъ обработкѣ ткани солями алюминія образуется на волокнахъ основная рициолово-алюминіевая соль, которая собственно и представляетъ основу для ализариновой краски, эта послѣдняя образуется при замѣщеніи нѣкоторыхъ изъ незамѣщенныхъ гидроксильныхъ алюминіевыхъ солей ализариномъ. Основныя анилинковыя красящія вещества осаждаются на волокнахъ, обработанной масляными протравами ткани въ видѣ соединенія съ рициоловою кислотою. Такъ какъ эти соединенія, какъ и всѣ мыла, аморфны, то они покрываютъ волокна сплошнымъ слоемъ и имѣютъ болѣе блескъ, чѣмъ зернисто-кристаллическія соединенія анилиновыхъ красокъ съ другими кислотами, отложенныя на волокнахъ.

Адрианъ (Hadrianus), Публий Элій, римскій императоръ, управлялъ государствомъ 117—138 по Р. X. и занимаетъ видное мѣсто не только въ политической исторіи Рима, но и въ исторіи древней науки и искусства. А. род. въ Римѣ 24 янв. 76 г., ум. 10 іюля 138 г. Начавъ 15 лѣтъ военную службу въ Испаніи, А., послѣ женитбы на Сабинѣ, ввучкѣ Марціаны, сестры императора Траяна, которому А. приходился родственникомъ и подъ опекой котораго воспитывался, занималъ высшія должности въ Римѣ — квестора (101), городского трибуна (105), претора (107) и консула (109), отчасти участвовалъ въ войнахъ Траяна (101—102 и 105—106) и управлялъ затѣмъ (108), въ качествѣ преторнаго легата, Панноніей. Провозглашенный послѣ смерти усыновившаго его Траяна императоромъ, А. началъ свое царствованіе съ того, что отказался отъ сдѣланныхъ Траяномъ завоеваній по ту сторону Евфрата, удержаніе которыхъ было связано съ большими трудностями, и заключилъ миръ съ парянскимъ царемъ Хозроемъ. Вообще, энергично защищая территорію государства, А. не стремился къ славѣ завоевателя, и къ его времени относятся только походы противъ роксолановъ и сарматовъ и подавленіе чрезвычайно упорнаго возстанія предводительствуемыхъ Баръ-Кохбою евреевъ (132—135). Тѣмъ благотворнѣе было царствованіе А. внутри государства: онъ реформировалъ финансы, разсочинивъ, между прочимъ, уплату недоимокъ въ пользу фиска на 16 лѣтъ и принявъ другія мѣры

къ облегченію положенія народа; по его порученію рим. юристъ Сальвій Юліанъ собралъ и издалъ преторскіе эдикты въ видѣ приведеннаго въ порядокъ и систему *Edictum perpetuum*, послужившаго исходнымъ пунктомъ дальнѣйшаго развитія римскаго права; для управленія государствомъ во время отсутствія императора установленъ совѣтъ юристовъ; усилена также боевая готовность государства. Чтобъ ознакомиться съ положеніемъ и нуждами провинцій, А. дважды предпринималъ путешествія по всему государству, объѣздивъ (120—126) Галлію, также по Рейну и Дунаю, Британію, Испанію, М. Азію, Фракію, Македонію, Грецію и, затѣмъ (129—131), Сирію, Палестину, Аравію и Египеть. А. дѣятельно покровительствовалъ также литературѣ и искусству. Онъ учредилъ „Атенеи“ для чтенія лекцій философами, риториками и поэтами, и охотно поддерживалъ сношенія съ представителями литературы, которымъ правда, часто приходилось считаться съ раздражительностью и измѣнчивостью настроенія А. О дѣятельности А. въ области искусства свидѣтельствуютъ многочисл. остатки, именно въ Афинахъ, гдѣ онъ кончилъ начатый Пизистратомъ храмъ Зевса и основалъ новую, названную его именемъ, часть города, и въ Римѣ; великолѣпный храмъ Венеры, мавзолей А. (см. табл. V при сл.: архитектура, фиг. 8 и 9) и мостъ черезъ Тибръ созданы имъ. Бракъ А. былъ бездѣтенъ, и А. усыновилъ Л. Цезонія Коммода (136), вскорѣ, однако, умершаго; А. пришлось назначить себѣ другого преемника — впоследствии императора Антонина Пія. Вскорѣ послѣ того А. ум. отъ водянки. Ср. *Gregorovius, Der Kaiser Hadrian* (3 изд., Штутг. 1884); *Plew, Quellenuntersuchungen zur Geschichte des Kaisers Hadrian* (Страсб. 1890).

Адрианъ, имя шести папъ: 1) А. I, римлянинъ, избранъ папою 772 г., послѣ смерти Стефана IV. Призванный А. на помощь противъ Дезидерія Карла В. уничтожилъ 774 г. Ломбардское государство и возвратилъ папѣ Равенскій Экзархатъ. Союзъ герцога Беневентскаго съ греками Нижней Италіи вновь принудилъ А. прибѣгнуть къ помощи Карла, который 781 г. опять отправился въ Италію, гдѣ благодарный папа помазалъ на царство двухъ сыновей Карла, Пипина и Людовика. Когда на 2 Никейскомъ соборѣ 787 г. было восстановлено иконопочитаніе, у А. начался разладъ съ франкской церковью, не принявшей ученія объ иконопочитаніи. А. ум. 795 г.

2) А. II, римлянинъ; вскорѣ послѣ восшествія на папскій престолъ (867 г.), А. собралъ соборъ въ Римѣ, на которомъ были преданы проклятію всѣ рѣшенія Константинопольскаго собора, созданнаго патриархомъ Фотіемъ, самъ Фотій былъ отлученъ отъ церкви. Апостоламъ моравскимъ, Кириллу и Меодію А. разрѣшилъ церковную службу на славянск. яз. Ум. 872 г.

3) А. III, родомъ также римлянинъ, возведенъ на папск. престолъ 884 г., но уже 885 г. ум. во время путешествія въ Германію.

4) А. IV, родомъ англичанинъ, по имени Николай Брекспиръ (*Breakspere*), сынъ бѣднаго священника, учился въ Парижск. и Арльск. унив.; назначенный папой Евгеніемъ III кардиналомъ, въ качествѣ папскаго легата, организовалъ церковь въ Даніи и Норвегіи; послѣ смерти Анастасія IV вступилъ 1154 г. на папск. престолъ. Жители Рима возмущались противъ него и не захотѣли выдать Арнольда Брешійскаго, республиканскаго реформатора, и только наложенный А. на Римъ интердиктъ заставилъ ихъ покориться. Подошедшаго въ это время къ Риму Фридриха I—А. согласился короновать 1155 г. только послѣ выдачи Арнольда, который былъ казненъ. Союзъ А. съ греками и норманскими баронами противъ сицил. короля Вильгельма I, коронов. безъ согласія папы, окончился для А. неудачею. Вмѣшательство императора въ выборы епископовъ привели къ пререканіямъ между А. и Фридрихомъ I. Не получивъ удовлетворенія за заключеніе въ тюрьму епископа Лундскаго во время путешествія его по Германіи, А. послалъ императору враждебное посланіе, въ которомъ называлъ императорскую корону бенефицией папъ. Противъ этого выраженія Фридрихъ, поддержанный германскимъ духовенствомъ, протестовалъ на рейхстагѣ въ Безансонѣ 1157 г., и А. принужденъ былъ дать объясненіе, что слово бенефиция означаетъ не ленъ, а даръ вообще. 1158 г. Фридрихъ предпринялъ второй походъ въ Италію, успѣхи котораго вызвали новую ссору съ папой, вступившаго въ союзъ съ ломбардцами и королемъ Сициліи, Вильгельмомъ I; но въ началѣ этой борьбы А. ум. 1159 г., во время осады Фридрихомъ Кремоны.

5) А. V, былъ дважды посылаемъ въ Англію въ качествѣ легата отъ папъ Иннокентія IV и Климента IV для разрѣшенія споровъ между королемъ Генрихомъ III и баронами; послѣ смерти Иннокентія V, возведенъ на папскій престолъ 11 июля 1276 г., но уже 18 авг. того же года ум. въ Витербо.

6) А. VI, род. 1459 г. въ Утрехтѣ, ум. 1523 г., 1515 г. А. былъ посланъ въ Испанію, чтобы отстаивать наслѣдственные права бывшаго воспитанника А. Карла V на испанскую корону и былъ тамъ назнач. епископомъ Тортозы и поставленъ во главѣ инквизиціи. Съ 1517 г. кардиналъ, А. 1520 г., послѣ отъѣзда Карла V въ Германію, принялъ регентство надъ Испаніей, а 1522 г., послѣ смерти Льва X, избранъ папою. Возстановивъ спокойствіе и порядокъ въ папской области, А. задумалъ реформу всей церкви, по образцу и идеямъ испанской, стремясь положить конецъ главнымъ ея недостаткамъ — симонію, непотизму и злоупотребленію отпущеніемъ грѣ-

ховъ, но отказался отъ своихъ реформаторскихъ плаговъ, встрѣтивъ отпоръ со стороны римскаго духовенства, привыкшаго къ роскоши и довольству и увлекавшагося искусствомъ и гуманистической наукой. Безуспѣшны были и попытки А. возбудить походъ противъ султана Солимана въ пользу Родосскихъ Иоаннитовъ, и посредничество его въ примиреніи Карла V съ Франсуа I французскимъ. Незадолго до своей смерти А. заключилъ союзъ съ императоромъ. Ненависть къ нему римляне высказалась въ остроумномъ изреченіи: „*Nis jacet impius inter Pios*“ (А. былъ похороненъ между Пиемъ II и Пиемъ III-мъ). Ср. Höfler, *Rapst Adrian VI* (Вѣна 1880); Lepitre, *Adrien VI* (Пар. 1880).

Адрианъ, послѣдній патріархъ московскій, до монастыря Андрей, род. 2 окт. 1627 г., ум. 15 окт. 1700 г. А. дѣлается извѣстнымъ съ 1678 г., когда патріархъ Иоакимъ опредѣлилъ его архимандритомъ Чудова монастыря. Патріархъ Иоакимъ считалъ Адриана самымъ довѣреннымъ и преданнымъ себѣ лицомъ и при осеннихъ безпорядкахъ стрѣльцовъ въ 1682 г. послалъ Адриана ко Двору ходатайствовать о помилованіи раскаявшихся. Въ 1686 г. А. рукоположенъ митрополитомъ въ Казань, а въ 1690 г., по смерти Иоакима, возведенъ въ патріархи. А. оказался приверженцемъ старины, чѣмъ вызывалъ неудовольствіе. Въ 1699 г. А. издана подробная „инструкція поповскимъ старостамъ“ и „святительское поученіе къ новопоставленнымъ священникамъ.“ Въ инструкціи сказываются заботы Адриана о церковномъ благочиніи, о снабженіи церкви исправными печатными книгами, чтобы судъ отправлялся при старостахъ и пр. Когда въ 1699 г. Петръ I повелѣлъ заняться собраніемъ указовъ для уложенія, Адрианъ приказалъ выписать всѣ права и преимущества Россійской церкви, начавъ съ Номоканона, льготныхъ грамотъ Владиміра и Ярослава, ханскихъ ярлыковъ и кончая 1700 годомъ. Петръ I въ отвѣтномъ письмѣ къ Адриану далъ пункты, которыми предоставленъ патріарху церковный судъ по дѣламъ брачнымъ, наследственнымъ, еретическимъ, сомнительнымъ между клиромъ. Церковному суду предоставленъ надзоръ надъ монастырями, церквами и ихъ имуществомъ, а уголовныя преступленія членовъ клира остаются за гражданскимъ судомъ. Въ обсужденіи новаго уложенія А. лично не принималъ участія. Въ его патріаршество введено новое лѣтосчисленіе (отъ Рождества Христова) и новый годъ стали считать съ 1 января (вм. 1 сентября).

Адриатическое море (Адриа), въ древности *Mare Adriaticum* или *Mare Superum*, часть Средиземнаго моря, отдѣляющая Апеннинскій полуостровъ отъ Балканскаго; Средиземное море здѣсь болѣе всего врѣзывается въ глубь Средней Европы. Пролывъ Отранто, шириною всего въ 72 км., соединяетъ А. море съ Ионическимъ. А.

море занимаетъ пространство приблизительно въ 140,000 кв. км., въ длину имѣетъ 825 км., въ ширину въ среднемъ 180 км. и береговую линію въ 1980 км. Глубина его сравнительно незначительна; на югѣ она достигаетъ 1000 м., между Бриндизи и Каттаро максимума въ 1590 м.; къ сѣверу, однако, эти глубины быстро уменьшаются до 200 и затѣмъ и до 50 м. Сѣверный конецъ моря образуетъ заливы Венеціанскій и Триестскій; послѣдній полуостровомъ Истрийскимъ отдѣленъ отъ Корнеро, или Фіумскаго залива. Западное побережье А. моря однообразно и бѣдно бухтами, на с.-в. берегъ низменный, болотистый и изобилуетъ лагунами. Вост. берегъ, напротивъ того, чрезвычайно изрѣзанъ, крутъ, скалистъ и окаймленъ густымъ роємъ большихъ и малыхъ, б. ч. удлинненныхъ скалистыхъ острововъ и рифовъ. Наибольшіе изъ нихъ, начиная съ с., слѣдующіе: Велья, Керсо, Луссинъ, Арбе, Паго, Изола Лунга (Гросса), Брацца, Левина, Лисса, Курзола, Меледа. Среди наиболѣе значительныхъ рѣкъ, впадающихъ въ А. море на итальянскомъ побережьи, мы назовемъ По и Эчь. Прочія итальянскія рѣки имѣютъ характеръ по преимуществу прибрежныхъ рѣкъ; тоже можно сказать относительно немногихъ рѣкъ, берущихъ свое начало на восточномъ полуостровѣ: Нарента, Дринъ и Віоса. Малымъ притокомъ прѣсной воды, на ряду съ сильными испареніями, обусловленными знойными южными вѣтрами, объясняется значительное содержаніе соли А. моря. Дно морское по близости къ устью По покрыто иломъ; у Истрийскаго и Далматискаго побережья песокъ, известь и глина, проникнутые остатками раковинъ и другихъ частей морскихъ животныхъ. Главнѣйшее теченіе направляется по Далматинскому берегу съ юв. на сз. и возвращается вдоль итальянскаго берега. Приливъ и отливъ слабо выражены; приливъ достигаетъ высоты всего въ 0,3—1,8 м. Наиболѣе извѣстнымъ вѣтромъ является бора, который дуетъ съ с.-в. и характеризуется сильными и внезапными порывами. Опаснымъ для судоходства считается и другая вѣтеръ, сирокко (юго-вост.). Въ исторіи мореплаванія А. море выступаетъ сравнительно поздно. Послѣ того какъ открыты Америки и открытіе морского пути въ Индію дало міровымъ сношеніямъ иное направленіе, гавани А. моря утратили свое прежнее значеніе. Лишь въ новѣйшее время А. вновь стало играть, благодаря открытію Суэцкаго канала (1869 г.), крупную роль. Наиболѣе значительною торговою гаванью является Триестъ. Нѣкогда знаменитая Венеція уступила ему свое значеніе, хотя и она со времени открытія желѣзнодорожнаго пути черезъ Бреннеръ, вновь начинаетъ подниматься. Со стороны Венгріи употребляются большія усилія, чтобы поднять Рѣку (Фіуме). Гаванью, приобретающею въ послѣднее время большое значеніе, является и Бриндизи.

Упомянутыя гавани имѣютъ правильныя пароходныя сообщенія. Пола на югозападномъ берегу Истрии служитъ первоклассною военною гаванью для Австро-Венгрии. Рыбныя промыслы даютъ значительное количество тунца, скумбрии, сардинокъ и морскихъ угрей. Венеція славится своими устрицами; встрѣчаются также акулы, дельфины и тюлени. Ср. Wolf и Luksch, *Physische Untersuchungen im Adriatischen und Sizilisch-Jonischen Meer* (Wien 1881); Schweiger-Lerchenfeld, *die Adria* (Wien 1883). Карты: *Österreich und Imbert* (Wien 1879) и „*Küstenkarte vom hydrographischen Amt der k. u. k. Österreich. Kriegsmarine*“ (1890, 6 Bl., 1 : 180.000).

Адскій камень, см. *лѣтисъ*.

Адсорпція. А. по предложенію E. Dubois-Reymond'a назыв. особый видъ поглощенія, обусловливаемый дѣйствіемъ силъ, развивающихся на поверхностяхъ соприкосновенія тѣлъ. Къ явленіямъ А. относятся, напр., явленія прилипанія, явленія поглощенія углемъ и различными пористыми тѣлами газовъ, жидкостей и даже растворовъ твердыхъ тѣлъ. Явленіями А. часто пользуется техника; такъ, обезцвѣчиваніе окрашенныхъ жидкостей пропусканіемъ ихъ черезъ пористый уголь, освобожденіе спирта отъ части заключающихся въ немъ сивушныхъ маслъ. Можетъ быть даже закрѣпленіе нѣкоторыхъ красокъ на тканяхъ — все это относится къ А.—нымъ явленіямъ. А. часто сопровождается повышеніемъ температуры; такъ при смачиваніи чистаго кремнезема водою, спиртомъ — температура поднимается на нѣсколько градусовъ; адсорбированныя вещества часто даже измѣняются химически, вслѣдствіе чего въ нѣкоторыхъ случаяхъ есть основаніе предполагать, что при А. происходитъ превращеніе поверхностной энергии въ химическую. Теорія А. находится еще въ зачаточномъ состояніи. Явленія А. открыты Fontana и впервые весьма обстоятельно изучены Saussure'омъ (Gilberts *Annalen der Physik*, 1814) надъ А. газовъ углемъ. Капитальное изслѣдованіе надъ А. углекислаго газа стеклянными нитями принадлежитъ Bunsen'у (*Annalen des Physik und Chemie herausg. von G. Wiedemann*. 1883, 1885).

Адуа (Адѡва), городъ въ провинціи Тигрѣ въ Абиссиніи, подъ 14° 10' с. шир. съ 3000 ж., многими церквями, между ними храмъ въ память побѣды надъ Египтомъ; отличается узкими грязными улицами; имѣетъ значительное производство бумажныхъ тканей и служитъ главнымъ складочнымъ мѣстомъ при торговыхъ сношеніяхъ съ побережьемъ. Въ послѣднее время А. получила всемірную извѣстность, благодаря побѣдѣ абиссинцевъ надъ итальянцами въ 1896 г.

Адула, горная группа Граубюнденскихъ Альпъ, состоитъ изъ центральнаго кряжа и двухъ побочныхъ отроговъ: Камочъ-Скопи (3201 м.) и Тамбогорна (3726 м.),

отдѣляющихся отъ главнаго массива — первый переваломъ Грейна, второй — Св. Бернарда. Высочайшій пунктъ центрального ствола образуетъ Рейнвальдгорнъ (3398 м.), наибольшій ледникъ котораго — Цаппортъ спускается въ Рейнвальдскую долину.

Адулисъ, гор. на абиссинскомъ берегу Краснаго моря, процвѣталъ во времена Птолемея и вторично во времена могущества эеіопскихъ царей. А. лежитъ нѣсколько южнѣ Массовы и нынѣ принадлежить итальянцамъ.

Адуляръ, см. *полевой шпатъ*.

Адуль-Чилонь (Табунъ камней), горная группа Акагуевск. кряжа, расположенная между рѣками Борзою и Онономъ въ Читинскомъ округѣ Забайкалья, состоитъ изъ нѣсколькихъ параллельныхъ хребтовъ; направление — отъ з. къ в.; простираніе до 100 верстъ. Въ строеніи А.-Ч. господствуютъ мелкозернистыя граниты, съ порфиривидными разностями. А.-Ч. одно изъ главныхъ мѣсторожденій драгоцѣнныхъ камней въ Сибири. Въ горныхъ породахъ А.-Ч. находятъ: тяжеловѣсы, дымчатые топазы, бериллы и аквамарины; затѣмъ: молибденовый блескъ, волчець, плавиковый шпатъ, сѣрный и мышьяковый колчеданъ, сѣрую сурьмяную руду съ сурьмяною охрою, самородный висмутъ, оловянный камень, вольфрамъ.

Адуръ (Adour, лат. Aturius), рѣка въ южной Франціи, беретъ начало у Коль дю Турмалѣ въ департ. Верхнихъ Пиренеевъ, протекаетъ по прелестной Кампанской долинѣ густо населенной Тарбской равнинѣ и песчанымъ Ландамъ; послѣ этого образуетъ большую дугу, и, пройдя Байону, впадаетъ въ Бискайскій заливъ. Прежде рѣка впадала въ море на 36 км. сѣвернѣе; нынѣшнее устье образовалось лишь въ 1579 году. При ст. Северѣ А. становится судоходной; 335 км. дл.; главн. притоки съ пр. ст. Арро и Мидузъ, съ л.: Габа, Льюи, Гавъ де По, Бидузъ и Нивъ.

А-дуръ (A-dur), ит. La maggiore, франц. La majeure, англ. A major), нѣмецкое обозначеніе въ музыкѣ мажорнаго лада, основной тонъ котораго (тоника) А. (ла). А-dur' ный аккордъ = а. cis. е (la, do, mi). А-dur' ная тональность — основная гамма С-dur (до Мажоръ), перенесенная на малую терцію внизъ съ тремя діазами fis, cis, gis. (фа діэзъ, до діэзъ, соль діэзъ) и построенная по образцу ея (см. *тональность*).

Адуфе (Тофъ) (евр.), древній еврейскій ударный инструментъ, соответствуетъ современному тамбурину.

Адъ (греч., подземное царство), мѣсто мученія грѣшниковъ послѣ смерти въ наказаніе за грѣхи, совершенные ими при жизни. Въ религіяхъ семитическихъ народовъ, равно какъ у грековъ и римлянъ, признавалось, что со смертью тѣла душа человѣка нисходитъ въ мѣсто мрака, гдѣ въ видѣ тѣни влачитъ скорбное существованіе. У евреевъ это мѣсто называ-

лось шеолъ, у грековъ — айдеъ. Со времени плѣна вавилонскаго и іудей стали отдѣлять въ шеолѣ особое мѣсто для мученій грѣшниковъ подъ именемъ геенны, названія взятаго отъ долины Генномъ, близъ Іерусалима, куда выбрасывались тѣла нечистыхъ животныхъ и казенныхъ преступниковъ. Въ греческомъ переводѣ слово геенна переведено было черезъ соотвѣтствующее айдеъ, и впоследствии перешло въ славянскій переводъ Библии. Ученіе объ А., въ духѣ католичества, нашло для себя глубокое поэтическое изображеніе въ знам. Дантовскомъ „Адѣ“.

Адъюнктъ, собств. помощникъ. До 1863 г. должность А. существовала въ русск. университетахъ. Въ настоящее время она сохранилась лишь въ нѣкоторыхъ специальныхъ высшихъ учебн. заведеніяхъ (напр., А.—профессора въ Ново-Александр. сельскохоз. институтѣ) и въ академіи наукъ. Въ послѣдней званія А. удостоиваются молодые ученые (туземные), не успѣвшіе еще приобрести себѣ извѣстности, требуемой для академика. Вакансіи А. замѣщаются по избраніи самой академіи. По истеченіи 6 л. А. имѣетъ право добиваться степені экстраординарнаго академика. Каждый А. обязанъ ежегодно представить по крайней мѣрѣ одно ученое сочиненіе. (Св. з. т. XI, ч. I, Уст. учен. учр., ст. 164—172).

Адъютантъ (Aide de camp, Adjutant), офицеръ, состоящій для порученій при начальникѣ (личныя А. только при высшихъ начальникахъ) или для дѣлопроизводства въ штабахъ и частяхъ войскъ. У насъ (въ другихъ арміяхъ весьма сходно) А. полагаются при каждой части войскъ, начиная съ батальона. Въ штабахъ дивизионномъ и высшихъ А. наз. старшими и комплектуются гл. обр. офицерами генеральнаго штаба. А. носятъ шпоры и на правомъ плечѣ сребр. аксельбантъ. Кромѣ того, А.—звание, жалуемое императоромъ военнымъ чинамъ, которые вмѣстѣ съ симъ зачисляются въ Его свиту. Генералы получаютъ званіе ген.-А., штабъ и оберъ-офицеры—флигель-А. И тѣ и другіе имѣютъ особую форму и золотой аксельбантъ. Для войсковыхъ (особ. полковыхъ) А. имѣется „Руководство для А.“ Зайцева. Спб. 1893 г., изд. 6-е.

Адъютантъ, птица, см. *марабу*.

Адъяманъ (Нижній), село Эриванской губ. Новобаязетскаго уѣз. при р. Адъяманъ, впадающей въ оз. Гокча. Вблизи развалины съ храмомъ Воскр. Госп.; богосолье армянъ.

Адъча, р. Якутской области, правый притокъ р. Яны, впадающій въ нее на 110 в. ниже г. Верхоянска; течетъ на с.-з., очень быстра, длина около 300 верст.

Адюльтеръ, франц. названіе, усвоенное въ русскомъ языкѣ для обозначенія незаконной половой связи, когда желаютъ при этомъ въ самомъ названіи выразить порицаніе связи. См. *Прелюбодѣянне*.

Ажанкуръ, см. *Азенкуръ*.

Ажанъ, берегъ въ сѣв.-вост. Африки, см. *Аянъ*.

Ажанъ, гл. гор. франц. департамента Ло-и-Гаронна, на правомъ берегу Гаронны, въ плодородной мѣстности, 21,316 жит. (1891), имѣетъ лицей, нормальную школу, общественную библиотеку и музей, красивый висячій мостъ, водопроводъ, фабрики. А., въ древности Aginnum, главн. городъ Ниціобриговъ, позднѣе — округа Agenais, въ бывшей провинціи Генни. А. мѣсто рожденія филолога Скалигера, натуралиста Ласенеда и поэта Жасмена.

Аже-хэ (Альчука), округъ и значительный городъ въ Гиринской провинціи Манджури, на рѣкѣ Аже-хэ, одномъ изъ правыхъ притоковъ Сунгари, вблизи проектированной линіи манджурской ж. д., среди плодородной равнины, ведетъ значительную торговлю земледѣльческими продуктами. Въ А. одна изъ лучшихъ фабрикъ т. н. китайской бумаги.

Ажина, см. *Оажина*.

Ажіо (франц., итал. Aggio), лажъ, сумма, на которую цѣна (курсъ) монеты превышаетъ ея нарицательную (номинальную) стоимость. Сумма, на которую цѣна монеты ниже ея нариц. стоимости, наз. Disagio. Если цѣна монеты равна ея нариц. стоимости, то курсъ ея стоитъ al pari. А. и Дисажіо обыкновенно выражаются въ процентахъ нариц. стоимости и иногда обозначаются знаками плюсъ (+) и минусъ (—). Причинами лажа являются, во 1-хъ употребленіе различныхъ металловъ въ качествѣ ходячей монеты, а во 2-хъ выпускъ бумажныхъ денегъ. Если въ странѣ существуетъ биметаллизмъ, то при вздорожаніи одного изъ металловъ будутъ давать лажъ на монету изъ этого металла. Такъ, напр., во Франціи, до 1848 г. золото пользовалось лажемъ въ сравненіи съ серебромъ на $1\frac{1}{2}\%$, т. е. за 100 фр. въ золотой монетѣ давали $101\frac{1}{2}$ фр. въ серебряной; послѣ 1848 г. поступило обратное отношеніе (см. *валюта*). Вообще, А. имѣетъ мѣсто тогда, когда усиливается спросъ на какую-либо монету, имѣющуюся въ сравнительно ограниченномъ количествѣ, или если цѣнность одного металла падаетъ въ сравненіи съ другимъ. Такъ у насъ до монетн. уст. 1885 г. золотыя 5 р. монеты (полумперіалы) имѣли официально признанный лажъ въ 3% , такъ что на серебро они стоили 5 р. 15 к., что не мѣшало имъ по курсу стоить гораздо дороже и на серебро и еще болѣе на бумажныя деньги (см. *курсъ*).

Курсъ бумажныхъ денегъ (см.) колеблется гораздо сильнѣе, чѣмъ металлическхъ. Бумажныя деньги могутъ обращаться съ А., когда выпустившее ихъ государство пользуется полнымъ довѣріемъ, а имѣющіяся только въ ограниченномъ количествѣ бумажки нужны для храненія и пересылки денегъ. Однако, тутъ А. очень скоро исчезаетъ, благодаря улучшенію способовъ передвиженія, развитію кредитныхъ учреждений и склонности правительства къ

новымъ выпускамъ бум. денегъ. При бумажно-денежной системѣ несравненно чаще наступаетъ дисажіо, когда бумажныхъ денегъ выпущено больше, чѣмъ было-бы возможно при состояніи государств. кредита и потребностяхъ оборота, вслѣдствіе чего цѣна ихъ упадаетъ. Если бум. деньги пользуются принудительн. курсомъ, служа для измѣренія цѣнъ, то говорятъ не о дисажіо бум. денегъ, а объ А., которое платятъ за металлич. деньги.

А. употребляется еще въ смыслѣ количества, на которое цѣна монеты превышаетъ сумму, обыкновенно принимаемую при изв. расчетахъ. Такъ, напр., во Франціи за 1 килограм. чистаго золота, изъ котораго чеканили 3,444⁴/₉ фр., давали прежде 3,434,44 фр., а 10 фр. удерживались въ качествѣ расхода по чеканкѣ. Выраженная въ процентахъ сумма, на которую цѣна золота превышаетъ 3,434,44, тоже наз. А. Говорятъ также объ А. на векселя, фонды, акціи, когда курсъ ихъ steigt выше parі. Въ иныхъ странахъ (въ томъ числѣ у насъ въ Россіи) употребляютъ въ такихъ случаяхъ слово „премія“ (во Франціи prime въ отличіе отъ perte, въ Англіи premium въ отличіе отъ discount).

Ажіотажъ (фр.), спекулятивная дѣятельность, направленная на извлеченіе выгодъ изъ сдѣлокъ съ товарами, фондами и деньгами не путемъ дѣйствительной купли-продажи, а посредствомъ учета разности цѣнъ въ моментъ заключенія сдѣлки и въ моментъ ея реализаціи. Для понятія А. наиб. характернымъ признакомъ служить то, что пускаются въ ходъ и недобросовѣстные средства — распусканіе ложныхъ слуховъ, усиленное рекламированіе и т. п., съ цѣлью искусственнаго повышенія или пониженія курса. Въ этомъ смыслѣ А. тождественъ съ заключеніемъ сомнительныхъ сдѣлокъ на разность и потому часто называется просто шарлатан. торговлей (Wind-und Schwindelhandel, stock-jobbery). Для А. наиб. пригодны тѣ обращающіеся на биржѣ предметы, цѣна которыхъ подвергается частымъ колебаніямъ (напр., акціи новыхъ предпріятій, такъ, напр., международные фонды и пр.). См. *Биржа*.

Ажурный, выраженіе, примѣняемое къ тканямъ и орнаментамъ, когда украшающіе ихъ узоры дѣлаются сквозными, состоя изъ различной формы и величины отверстій и скважинъ, расположенныхъ по извѣстному художественному плану.

Азагрея, названіе, данное Линдлеемъ въ честь американскаго ботаника Аза Грея одному роду растений изъ сем. лилейныхъ. См. *Сабадилла*.

Азагиры, кочевое племя на югѣ Россіи, въ VIII—IX в., нападавшее на Дакію и затѣмъ въ исторіи потерянное.

Азаезъ-Азаезовъ, псевдонимъ Аблесимова (см.).

Азаель или Асасель, у древнихъ евреевъ, по изясненію нѣкот. толкователей, злой духъ пустыни, которому ежегодно въ праздникъ очищенія, одновременно съ

жертвоприношеніемъ Богу, приносился въ жертву козель; по другому толкованію, слово А., упоминаемое лишь при описаніи очистительной жертвы упомянутаго праздника, означало просто „вдали пропадающій“, быть можетъ даже „пустыню“. Изъ двухъ козловъ, приносимыхъ въ жертву, первосвященникъ выбиралъ по жребію, который Богу, который—А. По окончанія жертвоприношенія Богу, приводили А—ева козла, на котораго первосвященникъ возлагалъ руки и тѣмъ передавалъ на голову животнаго всѣ грѣхи Израиля, послѣ чего козла отсылали въ пустыню, чтобы унесъ съ собою и всѣ грѣхи народа. Отсюда выраженіе „козель оглушенія“.

Азаки, румын. писатель, см. *Асаки*.

Азакиры, турецкое войско.

Азалия (*Azalea L.*), родъ изъ сем. вересковыхъ; кустъ съ цѣльными, обратно яйцевидными или ланцетовидными, слегка опушенными, опадающими или остающимися листьями, съ большими, красивыми, воронкообразн. цвѣтами, распол. одиночно или пучками или зонтиками; родина ихъ—Сѣв. Америка и Азія. *A. indica L.*, низкій, сильно вѣтвящійся кустарникъ съ вѣчно-зелеными ланцетными листьями и красными цвѣтами; съ 1800 г. перенесенъ въ Европу изъ Китая. Въ настоящее время у насъ тысячи разновидностей и помѣсей, отличающихся обиліемъ и разнообразіемъ цвѣтовъ (отъ бѣлаго до темнокраснаго); украшаютъ весной оранжереи и комнаты; требуютъ хорошей вересковой земли, пересадки послѣ цвѣтенія, регулярнаго орошенія и зимовки при 4—5°. *A. pontica L.* (желтая а., одурь), отличается большими золотистожелтыми пахучими цвѣтками, дико у Чернаго моря, въ садахъ много разновидностей; содержитъ сильно наркотическій ядъ, андромедотоксинъ, и употребленіе меда, собраннаго пчелами съ ея цвѣтковь, вызываетъ оглушеніе и даже бѣшенство, что замѣтилъ еще Ксенофонтъ на своихъ солдатахъ. Другіе виды, какъ *A. sinensis Lodd.* изъ Китая и Японіи, *A. calendulacea Mchx.*, *A. nudiflora L.* и *A. viscosa L.* изъ Сѣв. Америки произрастаютъ въ нашихъ садахъ на песчаной почвѣ и требуютъ лишь легкой защиты зимою.

Азаль, краповый препаратъ (нечистый ализаринъ).

Азани, древне-греческій городъ во Фригійи на р. Риндакѣ. Среди его развалинъ (близъ теперешняго Чавдырь-Гиссара) замѣчательны прекрасный храмъ Зевса въ ионическомъ стилѣ и театръ.

Азанчевскій, Михаилъ Павловичъ, род. въ Москвѣ 1839, ум. 24 янв. 1881 г., композиторъ, воспитывался въ школѣ гвардейскихъ подпрапорщиковъ, по окончаніи которой поступилъ на гражданскую службу, но скорѣй оставилъ ее и занялся изученіемъ спеціальной теоріи музыки подъ руководствомъ Гартмана и Рихтера въ Лейпцигѣ, а также пользовался совѣтами Листа въ Римѣ. Проживая въ 1866—1870 гг. въ

Парижѣ, онъ приобрѣлъ тамъ цѣнную музыкальную библиотеку, которую вмѣстѣ съ своей, весьма значительной, пожертвовалъ Петербургской Консерваторіи, въ которой былъ назначенъ почетнымъ библиотекаремъ, а въ 1871 году директоромъ ея, въ какой должности состоялъ до 1876 года. Сочинилъ концертную увертюру, сонату, камерную музыку (квартеты, трио), фортепианныя пьесы, 19 романсовъ на русск. и нѣм. тексты, 12-й псаломъ.

Азара, Никколо, испан. дипломатъ и писатель, род. 1731 (Арагонія), ум. 1804, съ 1765 былъ резидентомъ, затѣмъ посломъ при Ватиканѣ, гдѣ занималъ руководящее положеніе и въ значит. степени содѣйствовалъ упраздненію ордена иезуитовъ (1773). Изъ Рима А. былъ переведенъ во Флоренцію послѣ провозглашенія римской республики (1798), отсюда въ Парижъ, гдѣ состоялъ посланникомъ до 1803. Какъ писатель, А. извѣстенъ своими переводами и оригинальными сочиненіями о Карлѣ III испанскомъ, котораго онъ былъ поклонникомъ.

Азаревичъ, Дмитрій Ивановъ, юристъ, род. 1848 г. въ Горы-Горкахъ Могилевск. губ., въ 1872 г. А. выдержалъ экзаменъ на магистра при юридич. фак. петерб. университета, 1873 г. былъ командированъ за границу съ ученой цѣлью и по возвращеніи получилъ мѣсто и. д. экстраординар. проф. въ Демидовск. лицей: въ 1882 г. былъ избранъ въ ордин. проф. новороссійск. унив., въ настоящ. время состоитъ проф. варшавск. унив. Гл. соч.: „О различіи между опекою и попечительствомъ по римскому праву“, 1872 г.; „Патрици и плебеи въ Римѣ“, 2 т., 1875 г.; „Исторія византійскаго права“, 1876—77 гг., 2 части; „Прекаріумъ по римск. праву“, 1877 г.; „Брачные элементы и ихъ значеніе“, 1879 г.; „Система римск. права, 1887 г. и др.

Азаринъ, желтая азокраска, получается при дѣйствіи дусѣрнитооксида аммонія на продуктъ соединенія диазодихлорфенола и β -нафтаола; въ продажу обыкновенно поступаетъ въ видѣ густой массы, пахнущей сѣрнистой кислотой, и трудно растворяется въ водѣ.

Азарія, деревня въ Палестинѣ, см. *Вивснія*.

азарія, 1) имя одного изъ трехъ еврейскихъ отроковъ, взятыхъ Навуходоносоромъ въ плѣнъ и оставшихся вѣрными своей религіи. См. *Авденага*.

2) А. или Азарій, келарь Соловецк. мон., дѣятельный участникъ обороны противъ царскихъ войскъ 1668 и слѣдующ. годовъ (см. *Соловецкое сидѣнье*). Его ошибочно считали раскольничьимъ писателемъ и авторомъ соловецкихъ челобитныхъ, поданныхъ царю Алексѣю Михайловичу: непримиримый противникъ патріарха Никона былъ безграмотенъ. Словарь Венгерова, т. I.

3) сынъ Амасія, десятый царь іудейскій изъ дома Давидова (809—758 до Р. Хр.),

отличавшійся благочестіемъ и удачными войнами съ окрестными народ. (2 Цар. 26). **Азаркія** или Асаркія, болѣзненная ху-доба.

Азартныя игры, игры въ карты, кости и пр., при котор. выигрышъ или проигрышъ зависитъ исключительно или гл. обр. отъ случая, а не отъ искусства играющаго. По другому опредѣл. А. и. отличаются отъ друг. тѣмъ, что увеличеніе размѣра ставокъ возможно во время самой игры, чѣмъ и вызывается „азартъ“ игроковъ. А. и. можно раздѣлить на двѣ категоріи: а) частныя, производимыя въ частныхъ домахъ, наприм., лото, макао, баккара, и б) публичныя, предпринимаемыя самимъ государствомъ или производимыя въ заведеніяхъ, содержащихъ имъ самимъ, либо отдаваемыхъ въ аренду частнымъ лицамъ (лоттерей, рулетка). Большая часть А. и. такова, что въ нихъ вѣроятность выигрыша для одной стороны (банкомета) больше, чѣмъ для другой (понтеровъ); банкометъ имѣетъ и то преимущество, что онъ меньше противной стороны подверженъ дѣйствію страсти. Благодаря пагубному влиянію А. и. въ матеріальномъ и нравственномъ отношеніяхъ, законодательства уже въ древнія времена относились къ нимъ отрицательно. По римскому праву дозволъ по игрѣ не могъ быть предметомъ иска; проигран. деньги можно было вытребовать судомъ обратно, а домъ, въ которомъ производилась игра, подлежалъ конфискаціи. Въ настоящее время публичныя А. и. запрещены во всей Европѣ, кромѣ Монте-Карло, гдѣ существуетъ оффиціальный игорный домъ. Въ Россіи издавна извѣстны были многія игры, изъ которыхъ нѣкоторыя преслѣдовались духовенствомъ и правительствомъ. При Петрѣ I состоялось запрещеніе играть въ карты или кости на деньги. При Елизаветѣ Петровнѣ сдѣлано было различіе между запрещенными и дозволенными, коммерческими („не для выигрыша, а единственно для препровожденія времени“), сохранившея до сихъ поръ. Ст. 260 Уст. опред. и прес. пр. Св. зак. т. XIV безусловно воспрещаетъ всякія А. и., а ст. 990 Улож. о накаа. караетъ лицъ, устраивающихъ или дозволяющихъ устроить въ своемъ домѣ родъ заведенія для запрещенныхъ игръ, въ первый разъ денежнымъ взыскаціемъ не свыше 3 тыс. руб., во 2-ой—сверхъ того, арестомъ на время отъ 3 нед. до 3 мѣс., а въ 3-ей, также сверхъ штрафа, заключеніемъ въ тюрьмѣ на время отъ 4 до 8 мѣс. Заемъ, учиненный по игрѣ или для игры съ вѣдома о томъ займодавца, признается ничтожнымъ (Св. зак. т. X, ч. 1, ст. 2014).

Азарумъ, см. *копытень*.

Азау, одинъ изъ величайшихъ ледниковъ Кавказа (6 $\frac{1}{2}$ км.), спускающійся съ южнаго склона Эльбруса, въ настоящее время, какъ и большинство ледниковъ Кавказа, сильно убываетъ.

Азауадъ (Асауадъ), значител. южная часть Западной Сахары, прилегающая къ

Судану къ сѣверу отъ Тимбукту и вдоль лѣваго берега Нигера, покрыта частью травянистыми степями, частью мимозовыми рощами, такъ какъ входитъ въ область суданскихъ дождей. Въ сухое время года остаются значительныя болота; колодцы изобилуютъ водою. Населена преимущественно кочующими арабами скотоводами, отчасти туарагами. Область подчинена Франціи.

Азбенганъ (Hasbengan), мѣстность въ Бельгій, см. *Асбенганъ*.

Азбестъ (отъ греч. *ἀσβέστος*, „негараемый“), общее обозначеніе различныхъ волокнистыхъ минераловъ (принадлежащихъ къ группамъ роговой обманки, авгитовъ и серпентина и представляющихъ по химич. составу изоморфныя смѣшенія кремнеизвестковыхъ и кремнемагнезіальныхъ солей, иногда съ очень незначительнымъ количествомъ желѣза). А. просвѣчиваетъ, шелковистаго блеска; гибокъ, жиренъ на ощупь и окрашенъ въ бѣлый, зеленоватый или сѣрый цвѣтъ. Различаютъ слѣд. разновидности А.: аміантъ (отъ греч. *amianthos*, „непринимающій пятенъ“), или горный ленъ, длинныя параллельныя очень нѣжныя волокна, обладаетъ шелковистымъ блескомъ и гибкостью, встрѣчается въ видѣ жилъ въ серпентинахъ, диабазѣхъ, діоритахъ, въ гнейсѣ и слюдяномъ сланцѣ, въ тальковомъ и хлоритовомъ сланцѣ, въ известнякѣ; мѣсторожденія его находятся на Корсикѣ, въ Штиріи, Тиролѣ, Савойѣ, на С. Готтардѣ, въ Дофинѣ, у насъ въ Пермской губ. (Невьянск. заводъ, гдѣ находится цѣлая гора А.).

Обыкновенный А. съ болѣе грубыми и менѣе гибкими волокнами, имѣетъ перламутровый блескъ, встрѣчается гл. обр. въ серпентинахъ. Горная корка (горная кожа, горная папка), волокна переплетены въ видѣ войлока, съ трудомъ отдѣляются другъ отъ друга. Минераль этотъ матовый или съ небольшимъ блескомъ, непрозраченъ, сѣраго, зеленого или коричневаго цвѣта; встрѣчается чаще всего въ серпентинахъ и др. изверженныхъ породахъ; въ средней Россіи горная кожа встрѣчается прослойками въ ярусѣ пестрыхъ мергелей (см. *пермская сист.*) по берегамъ Оки и Воиги, гдѣ наз. польгорскитомъ. Горное дерево, волокна бурога цвѣта и сильно изогнуты, встрѣч. въ Тиролѣ и въ большемъ количествѣ въ Канадѣ (бостонидъ, канадскія волокна).

Древніе изготовляли изъ аміанта огнеупорныя ткани, въ Комо выдѣлываютъ изъ него кружева средней тонины, въ Сибири употребляютъ перчатки, вязанныя изъ азбестовой пряжи, а въ Пиренеяхъ носятъ фуражки изъ того же минерала. А. уже давно употребляется для приготовленія ламповыхъ свѣтильн. А. подъ влияніемъ удара или тренія расщепляется на отдѣльныя волокна, которыя послѣ вымачиванія въ водѣ разрыхляются въ трепальной машинѣ и подвергаются чесанію, какъ пакля, и иногда

съ прибавкой хлопчатой бумаги превращаются въ пряжу; болѣе толстую пряжу получаютъ сученіемъ. Изготовленная изъ проволочной основы и азбестоваго тука ткань хорошо сопротивляется дѣйствію жара, воды, давленія. Для полученія азбестоваго картона (азбестовой папки) А. въ размолотомъ видѣ и замѣшанный съ водою пускается на папочныя или писчебумажныя машины съ сильными прессами для отжиманія воды; приготовляются и болѣе тонкіе сорта азбестовой бумаги (0,3—0,75 мм.). Ткань, непроницаемую для воды и пара при высокой температурѣ и сильномъ давленіи, получаютъ покрываніемъ азбестовой ткани или азбестоваго картона растворомъ каучука или же вулканизацией наложеннаго на азбестовую ткань тонкимъ слоемъ гѣста изъ каучука и сѣры. Такого рода азбестовыя фабрикаты идутъ на изготовленіе безопасныхъ въ пожарномъ отношеніи занавѣсей въ театрахъ, какъ матеріалъ для набивки и прокладки въ паровыхъ машинахъ, компрессорахъ (въ салыникахъ), паропроводныхъ трубахъ, для предохраненія отъ охлажденія паропроводовъ, какъ матеріалъ для крышъ и др. А. въ лабораторіяхъ замѣняетъ песчаныя бани. Азбестовыя перчатки защищаютъ руку отъ дѣйствія на нихъ кислотъ; онѣ служатъ также изоляторомъ въ электротехникѣ. Тонкій порошокъ А. въ смѣси съ растворимымъ стекломъ или минеральными красками даетъ огнеупорную малярную краску (азбестовая эмаль). Азбестовымъ шнуромъ пользуются для подвѣшиванія ауэровскихъ колпачковъ въ газовыхъ горѣлкахъ; очень удобны также азбестовые матрацы. Первое мѣсто по добычѣ А. занимаетъ Канада, гдѣ въ 1891 г. получено было ок. 20,000 тоннъ; въ 1894 г. производительность канадскихъ залежей, вслѣдствіе конкуренціи А. сибирскаго, австралійскаго и южно-африканскаго происхожденія, сократилась до 8091 т.; стоимость его понизилась за это время на 25%. Азбест. залежи разрабатываются разнообразными пороштрѣльными работами, взрывающими глыбы окружающей А. горной породы, при чемъ азбестовыя гнѣзда выступаютъ наружу. Ударами остраго молота А. освобождается отъ пустой породы, сортируется по длинѣ волоконъ, затѣмъ камень подвергается механич. раздробленію, и освобожденный А. отдѣляется отъ измелченнаго камня отмучиваніемъ. А. содержитъ химически связанную воду, которую теряетъ при продолжительномъ накаливаніи, причемъ гибкость его уменьшается; онъ становится хрупкимъ и болѣе ломкимъ. Азбестовый шнуръ, толщиною 1,9 см., къ которому подвѣшенъ былъ грузъ въ 100 кгт., подвергаясь непрерывному накаливанію въ пламени газовой горѣлки, далъ разрывъ только спустя 22 часа. Съ начала 1896 г. дѣйствуетъ въ Петербургѣ заводъ, перерабатывающій А. въ

такъ наз. уралитъ, служащій для покрытія крыши. Изготовленіе уралита отчасти начинается бумажное производство. А. размалывается на бѣгунахъ на отдѣльныя волокна, замѣшивающіяся съ водою въ кашцеобразную массу, изъ которой и формируются отдѣльные листы въ 1 кв. аршинъ, которые затѣмъ высушиваются и проклеиваются нѣсколько разъ кремнеземомъ, собоющимъ ему крѣпость и упругость. Уралитъ представляетъ, по даннымъ завода, не горючій и не гнѣющій матеріалъ, не измѣняющійся при атмосферныхъ условіяхъ. Крыши, покрываемыя уралитомъ шашками въ 1 кв. арш., легче и дешевле желѣзныхъ. Разработка азбестовыхъ залежей основалась на Уралѣ съ 1889 г. Она производится въ Пермской губ. на казенныхъ дачахъ Березовской, Каменской и Монетной; здѣсь на восьми рудникахъ добыто 1893 г. 64.654 пуда А., изъ котораго готовится на мѣстѣ ткань „Азбеститъ“. Ср. Мельниковъ, Азбестъ и его разновидности „Горн. Журн.“ 1886 г.; Jones, Asbestos, its properties, occurrence and uses (Лонд. 1890); Н. Лудаскій, А. и его примѣненіе въ техникѣ (Петерб., 2 изд. 1896).

Азбрюкъ, нидерланд. писатель, см. *Газбрюкъ*.

Азбука, см. *алфавитъ*.

Азбуковники, представляютъ собой обширные сборники, особенно распространенные въ XVII в. и заключавшіе въ себѣ свѣдѣнія по всемъ отраслямъ знанія своего времени. Уже вскорѣ послѣ введенія христіанства, возникла на Руси совершенно новая для нашихъ предковъ по своему идейному содержанію литература въ переводахъ, далеко не всегда удовлетворительныхъ, на языкъ хотя и близкій, но своеобразный по составу и формамъ. Переводы книгъ св. Писанія и церковно-учительныхъ, сохраняя на себѣ отпечатокъ подлинника, по необходимости вносили съ собой, вмѣстѣ съ тѣмъ, иностранныя слова для обозначенія неизвѣстныхъ дотогдѣ предметовъ и понятій. Внесеніе иностранныхъ словъ и оборотовъ въ русскую рѣчь затемняло смыслъ отдѣльныхъ мѣстъ и дѣлало ихъ мало доступными для большинства читателей, чему способствовали и невѣжественныя переписчики. Тогда появились особаго рода пособія — толкователи „неудобъ разумѣваемыхъ рѣчей въ святыхъ книгахъ“, въ помощь „православнымъ святыхъ книгъ читателямъ“, притомъ толкователи по преимуществу словъ иностранныхъ и собственныхъ именъ; истолкованіе собственно понятій явилось уже впоследствии. Проф. Владиміровъ предполагаетъ въ эпоху, предшествующую появленію подобныхъ словарей, существованіе глоссы, въ родѣ тѣхъ, какими объясняется появленіе словарей въ древне-германской литературѣ, и видитъ слѣды ихъ въ синонимическихъ и метафорическихъ выраженіяхъ древнѣйшихъ славянскихъ текстовъ. Эти первоначальные словари развились позже въ обширныя

энциклопедіи Азбуковниковъ. Первымъ по времени толковникомъ былъ словарь въ Новгородской Кормчѣй восьмидесятыхъ годовъ XIII вѣка, въ которомъ неизвѣстный составитель поставилъ себѣ специальную цѣль объяснить еврейскія слова нашихъ книгъ; трудъ его носитъ заглавіе: „Рѣчь Жидовскаго языка преложена на роускоюу, неразумно на разумъ въ Евангеліяхъ и въ Апостолахъ и въ Псалтири и въ Париміи и въ прочихъ книгахъ“. Но дѣлая уступку общей потребности, составитель (или переводчикъ, такъ какъ, по мнѣнію Н. К. Никольскаго, „Рѣчь жидовскаго языка“ произведеніе переводное) уклонился отъ намѣченной цѣли и внесъ въ свой толковникъ еврейскія книгъ нѣсколько греческихъ и даже славяно-русскихъ именъ (напр., адъ, хризма, зѣло, ликъ, тина). Сознаніе неполноты этого словаря заставляло переписчиковъ вносить постепенно все новыя и новыя слова, такъ что къ началу XV вѣка число словъ увеличилось до 350. Второй Новгородскій словарь, былъ составленъ въ 1431 году (найденъ при книгѣ Іоанна Лѣствичника). Источникомъ его былъ словарь (до 30 словъ), помѣщенный при сербскомъ оригиналѣ Лѣствичника. Словарь 1431 г. предназначался для болѣе широкаго употребленія, какъ видно изъ заглавія: „Тлъкованіе неудобъ познаваемымъ въ писаныхъ речемъ, понеже положены суть рѣчи въ книгахъ отъ начальныхъ преводникъ ово Словенскы, и ино Сръбскы, и другая Българскы, и Гръчскы, иже неудоволишася преложити на Русскій“. Онъ содержитъ въ себѣ 61 слово, въ числѣ которыхъ объяснены нѣкоторые русскія слова (количество, качество, свойство, художество, самолюбіе, счетно, доблесть и др.), съ трудомъ понимавшіяся, вѣроятно, по своей отвлеченности. Оба эти словаря напечатаны въ изд. Калайдовича „Іоаннъ, Экзархъ Волгарскій“ и у Сахарова въ „Сказаніяхъ Русскаго народа“ (къ нимъ см. добавленія Буслаева въ „Архивъ“ Калачава). На той же основѣ, но съ замѣтнымъ приближеніемъ къ типу Азбуковниковъ XVII в. былъ составленъ сборникъ Вассана Возницкаго, XVI в. (въ Румянц. муз.). Въ первой части этого „сборника старца Васяна Кошки“ цѣликомъ помѣщенъ Новгородскій словарь, во второй — статьи изъ другихъ источниковъ, между прочимъ взятый изъ словаря XIII в. особый приточникъ; при которомъ находимъ такія объясненія: псалтырь — умъ, гусли — языкъ, гусли — мысли, ликъ — мысли, тимпанъ — глазъ, струны — персты, труба — горло... Словари Лавр. Зизанія („Лекснсъ“; см. *Зизаній*) и Памвы Берынды (см.), славяно-русскіе, а не литовско-русскіе, какъ ихъ ошибочно называли, были вызваны потребностями южно-русской науки и языка, имѣли иную исторію и потому должны быть разсмотрѣны отдѣльно. Достойно замѣчанія однако, что печатныя изданія словарей Зизанія и Беринды воспользова-

лись матеріаломъ древнѣйшихъ словарей нашихъ. Кромѣ словарей, появленію азбуковниковъ послѣднихъ редакцій предшествовали т. н. алфавиты, имѣвшіе цѣлью устранить произвольныя начертанія словъ, которыя допускались невѣжественными переписчиками и вели къ не менѣе произвольнымъ и запутаннымъ толкованіямъ. Эти алфавиты содержали въ себѣ орфографическія правила, указывали, напримѣръ, какія слова слѣдуетъ писать покрыто (съ титломъ), какія подъ взметомъ (сокращенно: — высокія, духовныя понятія, „что есть святость“) или складомъ (безъ сокращеній: — грѣховныя, чувственныя понятія, также „идольскіе боги и владыки едомскіе“). Азбуковники XVII в. носили различныя названія, иногда совмѣщавшіяся въ одномъ и томъ же списокѣ: а) Книга, глаголемая азбуковникъ или буквы, б) Книга, глаголемая алфавитъ, в) Лексикъ неудобъ разумѣваемымъ рѣчемъ. Они начинаются обыкновенно оглавленіемъ статей, въ нихъ помѣщенныхъ. Число главъ въ различныхъ спискахъ неодинаково; въ азбуковникѣ одной изъ обширнѣйшихъ редакцій (поп. Барсова) ихъ число доходитъ до 665. За оглавленіемъ слѣдуетъ обыкновенно „предисловіе алфавиту иностранныхъ рѣчей“, гдѣ составители излагаютъ причины, побудившія ихъ взяться за составленіе сборника. Затѣмъ начинается изложеніе статей въ алфавитномъ порядкѣ; статьи эти составляютъ собственно „приложенія“ къ словотолкователю. Содержаніе матеріала азбуковниковъ можетъ быть раздѣлено въ общемъ на двѣ части: лексикографическую, составляющую ихъ основу, и научно-литературную. Въ первую входятъ языковѣдніе и грамматика, во второй предлагаются свѣдѣнія по: а) философіи, б) исторіи, в) библиографіи, г) міеологіи, д) символикѣ, е) географіи, ж) этнографіи, з) минералогіи, и) ботаникѣ, і) зоологіи, к) орнитологіи, л) ихтиологіи. Этотъ энциклопедически-разнообразный матеріалъ не былъ разработанъ самими составителями азбуковниковъ, и безъ всякой системы заимствовался обыкновенно изъ тѣхъ литературныхъ памятниковъ, которые существовали уже въ предшествовавшую составленію азбуковниковъ эпоху, и помѣщался въ значительной части въ „приложеніяхъ“. Позднѣйшіе составители пользовались трудами своихъ предшественниковъ и въ добавленіи новыхъ главъ руководились лишь случайно имѣвшимся въ ихъ рукахъ новымъ матеріаломъ, что придавало каждому списку особый характеръ. Переходя къ главной части азбуковниковъ, посвященной языковѣднію, слѣдуетъ замѣтить, что толкованія, встрѣчаемыя въ нихъ, не ограничиваются словами, смыслъ которыхъ теменъ для читающихъ, но предлагаются также объясненія обще-понятныхъ п русскихъ словъ, вродѣ — количество, качество, чарованіе, лицемеріе, съ указаніемъ иногда параллельнаго значе-

нія словъ. Въ одномъ азбуковникѣ (б. Соловецкой б-ки, № 19) насчитывается 21 языкъ, слова которыхъ нашли себѣ въ немъ объясненіе, но при этомъ греческій языкъ наивно сочтенъ отличнымъ отъ эллинскаго и жидовскій отъ еврейскаго. На долю греческаго языка выпадаетъ наибольшее количество толкованій, затѣмъ идутъ языки еврейскій, латинскій и наконецъ западно-европейскіе и восточные. Относительно греческаго языка составители задавались болѣе широкими цѣлями: привода такого рода выраженія, какъ „диакрине — рассуди“, „мидень ергазись — не дѣлаешь“, „минъ — мѣсяцъ“, „пирось — огня“, „пулисеми — продай мнѣ“ и т. д., они какъ будто хотѣли предложить въ своемъ трудѣ самоучитель греческаго языка съ русской транскрипціей. Это въ особенности доказывается сличеніемъ съ „Рѣчью тонкословія греческаго“, древнерусскимъ руководствомъ къ разговорамъ на греческомъ языкѣ, послужившимъ въ этомъ отношеніи источникомъ нашихъ энциклопедій. Матеріалъ научно-литературный опредѣляется прежде всего тѣмъ уровнемъ, на которомъ стояла та или другая современная азбуковнику наука. По философіи, напр., азбуковники ограничиваются опредѣленіями нѣкоторыхъ философскихъ понятій (существо, естество, свойство...) и общими, подчасъ неточными свѣдѣніями о философахъ древняго міра; исторія отождествляется съ лѣтописью; въ статьяхъ по міеологіи толкованія словъ („балій“ — врачъ заклинатель, „обаяніе“) указываютъ на вѣрованія въ чародѣйство и волховъ, еще сохранявшіяся въ полной силѣ въ XVII в. Довольно значительное мѣсто отведено статьямъ по древне-христіанской символикѣ, стоявшей въ тѣсной связи съ приемами иконописнаго искусства. Символическіе знаки помогали уяснять отвлеченныя религіозныя идеи неграмотнымъ людямъ. Видное мѣсто занимаютъ и географическія свѣдѣнія, касающіяся по преимуществу странъ, мѣстностей, горъ, рѣкъ и т. д., упоминаемыхъ въ св. писаніи, но нерѣдко сообщаются положительныя свѣдѣнія и о другихъ мѣстностяхъ, имѣющихъ общій историческій или географическій интересъ. Еще обширнѣе была область естественной исторіи, которая, за недостаткомъ научныхъ данныхъ, отличалась, въ большей своей части, баснословнымъ характеромъ; въ ней дѣйствительныя свѣдѣнія о предметахъ перемѣшивались съ разнаго рода суевѣрными разсказами. Почти всѣ статьи азбуковниковъ, даже незначительныя, снабжены указаніями на источники, что характеризуетъ руководившее составителями сознаніе важности и серьезности своего труда. Изученіе азбуковниковъ важно въ томъ отношеніи, что они служили проводниками въ народныя массы новыхъ понятій, взглядовъ на природу и суевѣрій, и многое въ нихъ находится въ связи съ необъясненными еще фактами

„живой старины“ народной. Свѣдѣнія о нихъ можно найти въ статьяхъ К. Ширскаго и Баталина (Филологич. Зап., 1869 и 1873 гг.) и въ книгѣ Карпова „Азбуковники или Алфавиты иностранныхъ рѣчей по спискамъ Соловецкой библиотеки“ (Казань, 1877); важнымъ дополненіемъ къ труду Карпова служить рецензія П. Владимірова въ Критич. Обзор., 1879 № 12; ср. также „Рѣчь тонкословія греческаго“, сообщеніе Н. Никольскаго въ Памятникахъ древней письменности, 1896, СХІV.

Азгардъ, мив., см. *Асгардъ*.

Азгаръ, мечеть, см. *Кларъ*.

Азеботоксинъ, см. *андромедотоксинъ*.

Азеvedo (Azevedo, Manoel Antonio Alveges de), одинъ изъ наиб. популярныхъ бразильск. поэтовъ, род. 1831 г., ум. 1852. Стихотворенія его написаны частью въ идеалистически-романтическомъ, частью реалистическомъ духѣ и нерѣдко проникнуты горькимъ юморомъ и элегической грустью, напомнимъ собой Гейне, Мюссе и Байрона. Имъ самимъ былъ изд. сборникъ „Luza dos vinte annos“, (5 изд. 1884), а по смерти его отцомъ были изд. соч. А. подъ загл. „Obras“ (1853, 2 т.) и „Obras completas“, 3 т. (1863 и сл.). Ср. F. Wolf, Le Bresil litteraire (Берл. 1863).

Азегасъ (новолат.), самобытность, терминъ западно-европейской схоластической философіи, обозначающей абсолютную независимость Бога, вслѣдствіе которой причину Своего существованія Онъ заключаетъ единственно въ себѣ самомъ.

Азеле-Ланпмарнъ, см. *Озеле-Ланпмарнъ*.

Азелинъ или Газелинъ, см. *Гамамелисъ*.

Азельо, 1) Робертъ Тапарелли, итал. историкъ, род. 1790, ум. 1862. Его сочиненія по исторіи искусства пользуются большимъ авторитетомъ, именно: „Studiistoricie archeologiche sulle arti del disegno“ (Флор. 1862) и „Ritratti d'uomini illustri dipinti da illustri artefici estratti dall'antica raccolta dei Reali di Savoia“ (посмертное изд., Флор. 1863). А. принималъ участіе и въ общественной жизни, состоя замѣтнымъ членомъ либерально-національной партіи.

2) Массимо Тапарелли Д'А., итал. публицистъ и политикъ, также поэтъ и живописецъ, род. 1798 г. въ Туринѣ, ум. 1865 г.; изучалъ въ Римѣ живопись и музыку; послѣ непродолжительной службы офицеромъ, всецѣло отдался искусству и въ короткое время достигъ значит. успѣховъ въ ландшафтной живописи. Манцони, на дочери котораго А. въ 1831 г. женился, привлекъ его къ литературнымъ занятіямъ. Романы А.: „Ettore Ficramosca“ (1833) и „Nicolò del Lari“, (1841) много содѣйствовали пробужденію національнаго самосознанія итальянцевъ. Политическіе интересы съ этого времени совершенно поглотили вниманіе А.: вмѣстѣ со своими друзьями, Бальбо и Джіоберти, онъ объѣзжалъ страну, возбуждая повсюду патріотическій духъ, возставая противъ крайнихъ идей, стараясь также

склонить короля къ умѣр. реформамъ. Въ соч. „Degli ultimicasi di Romagna“ онъ нападаетъ на папское управленіе и указываетъ итал. князьямъ на необходимость національной политики. При вступленіи на папскій престолъ Пія ІХ (1846) А. вернулся изъ Милана въ Римъ и способствовалъ проведенію реформъ начала правленія Пія. Въ 1848 г. А. добровольцемъ участвовалъ въ войнѣ съ австрійцами и при Висченцѣ былъ тяжело раненъ. Выбранный депутатомъ отъ Сардиніи, А. послѣ сраженія при Новарѣ былъ призванъ Викторомъ Эммануиломъ ІІ (въ маѣ 1849 г.) на постъ президента кабинета и министра иностр. дѣлъ. Онъ съумѣлъ, преодолѣвъ всѣ затрудненія, сохранить Сардинію свободной учрежденія 1848 г. и дать сильный толчекъ ея промышленному развитію. Въ 1852 г. вслѣдствіе разногласій съ Кавуромъ, оставилъ свой постъ, но событія 1859 г. снова заставили его выступить на политич. арену. Въ марѣ этого года онъ былъ назнач. посломъ въ Парижѣ, а въ іюнѣ былъ отправленъ въ Романью, гдѣ упорядочилъ управленіе. Въ брошюрѣ, относящейся къ этому времени, А. проповѣдуетъ объединеніе итал. герцогствъ и ограниченіе свѣтской власти папы. Оставшіяся послѣ А. интересныя записки изд. его дочерью подъ назв. „I miei ricordi“ (Флор., 2-е изд. 1867 г., перев. на нѣм. яз.); дополненіе къ нимъ образуетъ его переписка: изд. Paoli (Мил. 1870), Carcano (тамъ-же 1870) и Rendu (Пар. 1866), а также „Lettere da Carlo di Persano“ и „Lettere inedite al marchese Emanuele d'A.“ (Тур. 1878 и 1883). Посм. изд. соч. А. далъ М. Ricci (Флор. 1871).

Азевіа, см. *афазія*.

Азенкуръ (Azincourt), деревня въ департам. Па-де-Кале, 364 жит. (1891), замѣчательна битвою между французами и англичанами 25 окт. 1415 г. 15,000 англ. подъ командою Генриха V разбили на голову 50,000 французовъ, котор. потеряли 10,000 убит. и 1500 плѣнными. Въ числѣ убитыхъ коннетабль д'Альберъ и 6 герцог. и принц.; въ числѣ плѣнныхъ — 5 принцевъ. Англичане потеряли 1600, въ ихъ числѣ герцога Йоркскаго.

Азербиджанъ (А дербейджанъ, древняя Атропатена, см. карту „Персія“), провинція на сѣв. Персіи, пограничная съ Россіей; представляетъ горную мѣстность, прорванную породами вулканч. происхожденія и исполненную паразитическихъ контрастовъ. Суровые зимніе холода и 9 мѣсяцевъ глубокаго снѣга смѣняются роскошной весной; глубокія долины съ живописными селеніями лежатъ рядомъ съ огромными неприступными скалами. Между многочисленными горными вершинами наиболѣе значительны: Сехендъ къ ю. отъ Тавриза (3680 м.), потухшій вулканъ Савалавъ у Ардабила (4820 м.) и Малый Араратъ на с. зап. границѣ (4030 м.). Главными водными

системами являются объ пограничныя рр. Араксъ и Кизиль-Узенъ и озеро Урмія, лежащее на выс. 1220 метр. н. у. м. и имѣющее 37 теплыхъ горько-соленыхъ и желѣзистыхъ источниковъ 18° Ц. А. богатъ туфомъ, мраморомъ, алебастромъ, особенно же солью. По содержанию соли оз. Урмія превосходитъ Мертвое море. Флора и фауна, съ одной стороны, характеристичны для областей съ солонцоватой почвой, съ другой — представляютъ развитіе альпійск. типа. Населенъ А. на с.-в. тюрками, на ю.-з. живутъ курды, на ю.-в. — персы, у оз. Урмія — арамейцы; первые два народа ведутъ кочевой образъ жизни, однако, курды въ низменностяхъ занимаютъ земледѣліемъ; въ городахъ развиты ремесла. А. принадлежитъ къ богатѣйшимъ областямъ Персіи. Вывозъ составляютъ сухіе плоды и хлопокъ. Главный городъ Тавризь.

Азигія, 1) непарность органовъ или частей тѣла, отсюда азигическіе — значить непарные — органы.

2) безбрачіе (см.).

Азигоспора, спора, образовавшаяся изъ клѣтки, не испытавшей капуляціи, но развивающаяся подобно зигоспорѣ (см.).

Азиль, гл. гор. округа въ аргент. провинціи Буенось-Айреса, 8000 жит. (1890); оживленная торговля скотомъ.

Азима (Азума), греч. названіе опрѣснокова (по евр. мацца).

Азимиты, такъ восточные православные называютъ римско-католиковъ, армяно-грегоріанъ и маронитовъ за употребленіе ими опрѣсноковъ при богослуженіи.

Азимутъ (арабск.), уголъ между кругомъ высоты (см.) и меридіаномъ (см.). Астрономы обыкновенно считаютъ А. отъ ю. къ з., с. и в. Геодезисты отъ с. чрезъ в., ю. и з. А. измѣряется отъ 0° до 360° дугой горизонта между меридіаномъ и вертикальнымъ кругомъ. См. *небо*.

Азимъ-ханъ, 1) старшина барекзейскаго племени афганцевъ, отличился въ междоусобной войнѣ съ царственнымъ колѣномъ попельзеевъ, послѣдствіемъ чего было паденіе династіи Дурани и распаденіе Афганистана на пять отдѣльныхъ сардарствъ (1823 г.). Въ теченіе 20 лѣтъ представители павшей династіи пытались возвратитъ себѣ власть, пока братъ Азима, уже тогда покойнаго, Достъ-Магометъ не успѣлъ снова соединитъ Афганистанъ и основатъ династію, и теперь царствующую въ Кабуль.

2) сынъ Достъ-Магомета, англійскій кандидатъ на кабульскій престолъ послѣ смерти Достъ-Магомета. Эта поддержка со стороны Англии Азимъ-хана внушила наслѣдовавшему престолу Ширъ-Али (см.) недовѣріе къ Англии и привела въ концѣ концовъ къ столкновенію.

Азиналунга или Асиналунга, см. *Синалунга*.

Азинара, островъ у с.-з. выступа Сардиніи, причисляется къ провинціи Сассари, состоитъ изъ гранита, имѣетъ вершины до

394 м., окруженъ коралловыми рифами и образуетъ вмѣстѣ съ берегомъ Сардиніи заливъ А. Островъ занимаетъ площадь въ 50,6 кв. кл. и имѣетъ 455 жит. (1881), болѣею частью пастуховъ и рыбаковъ.

Азинаросъ, небольшая рѣка въ южн. Сициліи (теперь Фиуме ди Ното); въ долинѣ А. въ 413 г. до Р. Х. сиракузяне подъ предводительствомъ Гилиппа разбили на голову аэнианъ, при отступленіи Никія отъ Сиракузъ. Въ память этой побѣды въ Сиракузахъ ежегодно устраивался народный праздникъ (Азинарія).

Азине, городъ, см. *Карони*.

Азиній Полліонъ (Asinius Pollio, Gajus), римск. полководецъ, ораторъ и историкъ, род. 76 г. до Р. Х., ум. 4 г. по Р. Х.; во время войны между Цезаремъ и Помпеемъ принялъ сторону перваго; вмѣстѣ съ нимъ 49 г. перешелъ Рубиконъ, участвовалъ въ сраженіи при Фарсалѣ, африканск. и испанской войнѣ; 47 г. — народн. трибунъ, 45 г. — преторъ и затѣмъ намѣстникъ въ Испаніи. Послѣ убійства Цезаря, А. принялъ послѣ продолжительнаго колебанія сторону Антонія и триумвирата, управляя, въ качествѣ легата, транспаданской Галліей, 40 г. былъ консуломъ, 39 г. велъ удачную войну въ Иллиріи и взялъ гл. гор. Далмаціи Салоны, но затѣмъ, какъ республиканецъ, удалился отъ обществ. жизни и посвятилъ себя литературнымъ занятіямъ. Воспользовавшись взятой въ Далмаціи добычей, онъ основалъ въ Римѣ первую обществ. бібліотеку во дворѣ храма свободы на Авентинской горѣ и собралъ богатую художеств. коллекцію. Изъ его многочисл. произв. не сохранилось ни одного. Наиб. замѣчательныя были его живныя, ясныя и содержательныя рѣчи (отрывки въ „*Oratorum roman. fragmenta*“ Н. Meyer'a, Цюр. 1842), далѣе исторія междоусобныхъ войнъ отъ I триумвирата (60 г.), доведенная, вѣроятно, до 42 г. (отрывки въ „*Histor. roman. fragmenta*“); А. писалъ также трагедіи и эпиграммы. Ср. Thorbecke, *De Asinii vita et scriptis* (Лейд. 1820); соч. Henderscourt'a (Лёвенъ 1858) и Aulard (Пар. 1877).

Азиръ, область по западному берегу Аравіи между 17,5 и 18,5 с. ш., причисляется турками къ вилайету Йемень, но независима отъ послѣдняго. Горная страна зимою нерѣдко со снѣжными вершинами, населена бѣднымъ, воинственнымъ и свободолюбивымъ народомъ, принявшимъ исламъ только въ концѣ XVIII вѣка въ формѣ пуританскаго ученія вагабизма (см.); живутъ въ деревняхъ, управляемыхъ отдѣльными независимыми старшинами.

Азіаго, главный городъ одного изъ округ. Итал. провинціи Виченца, главный пунктъ поселеній нѣмецкаго происхожденія, такъ назыв. *Sette comuni* (см.); жители занимаются разведеніемъ табаку и ведутъ значительную торговлю скотомъ.

Азианы, обитатели іоническихъ городовъ римской провинціи *Asia proconsularis*.

Азіархі, ежегодно избирались населеніемъ важнѣйшихъ городовъ римск. пров. *Asia proconsularis* и утверждались проконсулами. На обязанности А. было устройство празднествъ и игръ въ честь боговъ и императоровъ. Въ другихъ провинціяхъ имъ соответствовали Виеніархі, Ликиархі, Галатархі и т. д.

Азіоли, Бонифачіо, 1769—1832, композиторъ и теоретикъ, выказалъ уже въ раннемъ дѣтствѣ блестящія музыкальныя способности — 13-ти лѣтъ былъ уже капельмейстеромъ въ Корреджіо. Въ 1809 году былъ назначенъ цензоромъ и инспекторомъ миланской консерваторіи, а въ 1813 году капельмейстеромъ вице-короля Италіи. Написалъ много произведеній духовныхъ (кантаты, мессы и т. п.) и свѣтскихъ (между прочимъ 7 оперъ), ораторію „Іаковъ“, а также рядъ сочиненій по теоріи музыки (общей теоріи музыки, гармоніи, генераль-басу), школу пѣнія и игры на клавишинѣ.

Азія, древнегреческое государство въ Сиріи, основанное однимъ изъ полководцевъ Александра Македонскаго Селевкомъ (см.) и до покоренія его римлянами управлявшееся его потомками, Селевкидами (см.).

Азія, въ греч. мифол. дочь Океана и Фетиды (жены Прометея). Отъ нея получила названіе часть свѣта. А. изображается въ искусствѣ въ видѣ красивой серьезной женщины, гордо возсѣдающей на верблюдѣ. На ней надѣто голубое платье, поверхъ котораго наброшена желтая епанча; голова покрыта чалмѣй, украшенной перьями цапли. Въ одной рукѣ женщина держитъ ящикъ съ восточными ароматическими травами, другой — опирается на щитъ. На медаляхъ А. изображается нѣсколько иначе, хотя также въ видѣ женщины. Она стоитъ на кормѣ корабля, въ правой рукѣ у нея змѣя, лѣвой — она придерживаетъ руль.

Азія (*Asia proconsularis*), древняя римская провинція, образованная изъ бывшаго царства Пергамскаго и обнимавшая западную часть малоазійскаго полуострова (древнія Іонію и Лидію).

Азія, часть свѣта. По своему историческому прошлому А. — древнѣйшій изъ материковъ, по горизонтальному протяженію — величайшій, по вертикальному — наивысшій, по своей массивности — наименѣе значительнѣйшій и по своимъ природнымъ условіямъ и сокровищамъ — наибогатѣйшій. Кипертъ указываетъ на то, что въ древнихъ ассирійскихъ надписяхъ Асу или Асу обозначаетъ восходъ (солнце); Асу (Азія) обозначаетъ поэтому точно также, какъ и итальянскій Левантъ или греческая Анатолія, страну солнечнаго восхода.

Положеніе, величина и фигура. Материкъ Азіи достигаетъ на с. 77° 34' (мысъ Челюскинъ), на ю. 1° 15' с. м. (мысъ Буру). Протяженіе отъ мыса Баба въ Малой Азіи до мыса Дежнева (Восточнаго) у Берингова пролива = 9646 км.; отъ юж. оконечности

Малакки до упомянутаго м. Челюскина 8620 км. $\frac{1}{8}$ часть пространства материка лежитъ въ жаркомъ поясѣ, $\frac{3}{4}$ — въ сѣверномъ умѣренномъ, $\frac{1}{8}$ — въ холодномъ. По Г. Вагнеру пространство А. = 44.142,658 кв. км., изъ которыхъ 41.480,259 кв. км. приходится на материкъ и 2.662,399 кв. км. на острова. При населеніи въ 824 милл. А. является не только наибольшее по размѣрамъ, но и наиболѣе густо населенною частью свѣта.

Границами А. являются на с.: Сѣверный Ледовитый океанъ; на в. — Великій или Тихій океанъ, расчленяющійся у береговъ А. на моря: Охотское, Японское, Желтое и Китайское; на ю. — Индійскій ок., расчленяющійся на Бенгальскій з. и Аравійское м.; на з. — Черное м., Суэцскій перешеекъ, Средиземное м., которое посредствомъ Дарданельскаго пролива, Мраморнаго моря и Босфора соединяется съ Чернымъ моремъ. Сухопутная граница А. не можетъ быть опредѣлена съ такою ясностью, т. к. А. на западной границѣ вполне сливается съ Европою. Этою границею можно считать теченія рѣкъ Кубани, Терека, Урала и, наконецъ, Уральскій хребетъ. Иные авторы (Стрѣльбицкій) считаютъ этою границею главный Кавказскій хребетъ, другие — низменность Мангыча, Ергени, Общій Сыртъ, при чемъ Уральскій хребетъ и тѣми, и другими признается за условную границу. Административная граница губерній Оренбургской и Пермской, какъ извѣстно, далеко заходитъ въ предѣлы А. Материковая часть А. имѣетъ т. обр. трапецевидную форму, четыре угла которой опредѣляются Суэцскимъ перешейкомъ, Тонкинскимъ заливомъ, Карскимъ моремъ и Анадырскою губою. Наиболѣе короткая — сѣверная сторона трапеціи — въ 4450 км.; западная имѣетъ протяженіе въ 4570, восточная — 6820, южная отъ Суэца до Тонкина — 7550 км. Характерны для А. полуострова, далеко выступающіе за предѣлы означенной трапеціи: на с. — Чукотскій полуостровъ, на в. — полуострова Камчатскій и Корейскій, на ю. — Индокитай съ большимъ полуостровомъ Малаккою, Индія и Аравія, на з. — Малая Азія. Въ общемъ полуострова составляютъ приблизительно $\frac{1}{5}$ всего материка. По богатству формъ, точно также какъ по расчлененности, европейскія побережья, впрочемъ, въ значительной степени превосходятъ азіатскія. Въ Европѣ 1 м. побережья приходится на 37 кв. м. материка, въ А. — на 105. Преимуществомъ А. является, однако, изобиліе острововъ; въ этомъ отношеніи ни одна часть свѣта не можетъ сравниться съ А. Немногіе изъ этихъ острововъ являются материковыми. Большинство самостоятельнаго происхожденія. По величинѣ своей и многочисленности, по богатству и своеобразности животнаго міра, человѣческихъ племенъ и поселеній они могутъ считаться болѣе или менѣе самостоятельными мірами.

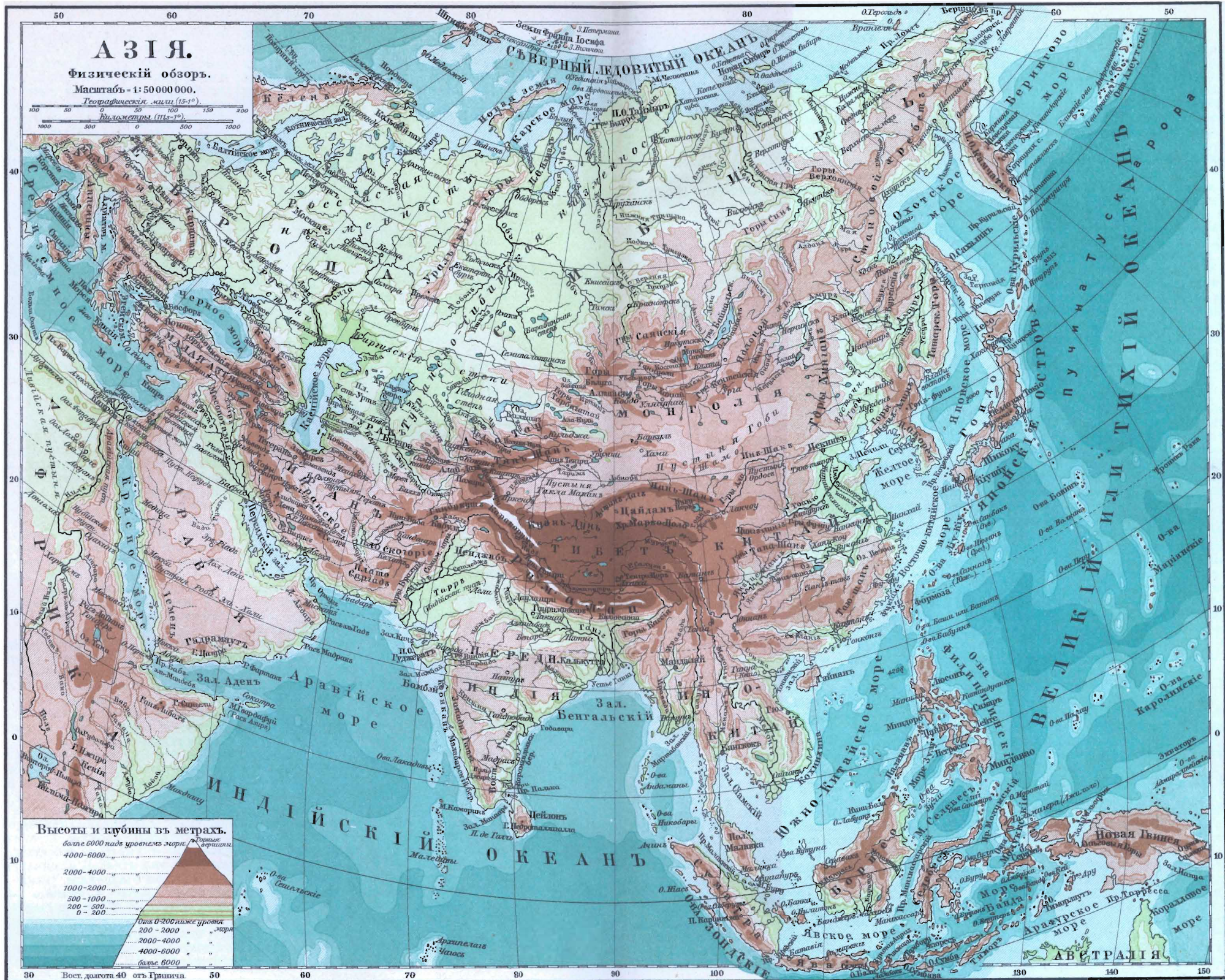

Устройство поверхности. Низменности занимают въ А. круглыми числомъ 17.340,000 кв. км., т. е. 37⁰/₁₀₀ всей поверхности А. Изъ азіятскихъ низменностей $\frac{1}{5}$ приходится на Среднюю Азію, около 8.000,000 кв. км. на Сибирь и немного болѣе 3 милл. обращены къ океанамъ Великому и Индійскому, а именно низменности Китайская (1,1 милл. кв. км.), Индо-Гангская, Месопотамія и незначительное низовье Сіамское. Всѣ эти низменности раскинуты вокругъ центрального горнаго массива. А. представляетъ наиболѣе значительные горныя массы на земной поверхности и отличается обширными и высокими плоскогоріями, окаймленными и перерѣзанными горными хребтами. Возвышенности занимаютъ около $\frac{2}{5}$ материка, или пространство, приблизительно, въ 18,72 милл. кв. км. Три горныхъ хребта: Тянь-шань, Куэнь-лунь и Гималаи окаймляютъ рядъ малодоступныхъ и высоко приподнятыхъ надъ уровнемъ моря пустынь; невдалекѣ отъ нихъ — на сѣверѣ — простирается Алтай и его отроги. Гималаи, наивысшій горный хребетъ А., являются границею между роскошною по своей флорѣ и фаунѣ Индію и скудными областями Центральной А. Одна изъ вершинъ этихъ горъ, Гауризанкаръ (Монгъ Эверестъ) въ Непалѣ, имѣетъ 8840 м. высоты и считалась наивысшею вершиною земной поверхности; однако-же, въ новѣйшее время, Грэмъ открылъ въ Гималаяхъ еще болѣе высокія вершины. Линія вѣчнаго снѣга спускается на ю. склонѣ Гималаевъ до 4860 м., на с. — до 5580 м. Средняя высота переваловъ = 5340 м. Параллельно Гималаямъ и достигая приблизительно той же высоты простирается Каракорумъ или Мустагъ, отдѣляющій Индію отъ восточнаго Туркестана. Каракорумъ на с. и Гималайскія горы на ю. замыкаютъ собою обширную продольную долину Тибета, который въ свою очередь раздѣляется крупнымъ водораздѣломъ на восточную и западную части. Въ Каракорумѣ гора Дапсангъ или Годвинъ-Оустень достигаетъ 8620 м., являясь по высотѣ второю вершиною послѣ Гауризанкара; средняя высота переваловъ = 5610 м.; линія вѣчнаго снѣга лежитъ на сѣверномъ склонѣ на высотѣ 5500 м., на ю. — 5800 м. Куэнь-лунь, древнѣйшій съ геологической точки зрѣнія горный хребетъ А., достигаетъ наибольшаго подъема между 77° и 81° в. д. Въ западной части хребты эти круты, въ восточномъ же Тибетѣ и далѣе склоны болѣе пологи и долины шире разступаются. Ландшафты, представляемые этими тремя горными хребтами весьма различны. Въ Гималаяхъ роскошная субтропическая растительность достигаетъ до высоты 2400—3000 м.; пространство между Каракорумомъ и Куэнь-лунемъ представляетъ собою каменистую пустыню, наиболѣе пониженныя части которой лежатъ въ то же время не ниже Монблана. Гималаи изобилуютъ лѣсами, Тибетъ ихъ почти лишенъ.

Поселенія встрѣчаются на окраинахъ Гималаевъ рѣдко выше 2700 м., въ центральныхъ же частяхъ они попадаются на высотѣ 3450—3500 м. Въ Тибетѣ наиболѣе высоко лежащее поселеніе — монастырь Ганле на 4606 м. высоты съ средней годовой температурой въ 2,3° Ц. Въ Куэнь-лунѣ поселенія и растительность встрѣчаются еще въ долинахъ Каракаша на высотѣ 3600 м. Въ Индокитаѣ извѣстно прѣсколько горныхъ хребтовъ, простирающихся съ сѣвера на югъ; наиболѣе значительные изъ нихъ на границѣ Сіама и Тонкина съ вершиною Фузанъ (2760 м.). Китайскія горы (Синійскія) наполняютъ собою южныя китайскія провинціи Юннанъ, Сечуань, Шанзи, Кансу и простираются въ восточный Тибетъ, оканчиваясь приблизительно у Кукунора. Къ югу отъ Янче-кианга простирается на востокъ Нантъ-шань; между Янче-киангомъ и Гоанго проходятъ параллельные хребты Тапа-шань и Фунью-шань, ошибочно называемый Пелингъ. Перевалъ (прибл. 112° 50' в. д. и 33° 40' сѣв. ш.) черезъ Фунью-шань служитъ весьма оживленнымъ торговымъ трактомъ между Китаемъ и Центральною А. Къ сѣверу отъ Куэнь-луня, между Китайскими горами на востокъ, Тянь-шанемъ на западѣ и Алтаемъ на сѣверѣ, лежитъ Монголія съ восточнымъ Туркестаномъ, бассейномъ рѣки Тарима и пустынею Гобй; это — обширное волнистое плоскогорье, обитаемое кочевниками; осѣдлыя поселенія встрѣчаются лишь на берегахъ рѣкъ, впадающихъ въ озеро Лобь-норъ. Рѣки этой области впадаютъ въ болота или озера или теряются въ пескахъ или густыхъ заросляхъ. Отъ Китая, въ тѣсномъ смыслѣ слова, Монголію отдѣляютъ: узкій горный хребетъ, называемый въ южной части Мулинскимъ хребтомъ, Сунгъ-шань, отличающійся богатыми каменноугольными залежами, и къ сѣверу отъ Гоанго рядъ горныхъ цѣпей, простирающихся отъ ю.-з. къ с.-в. На этихъ окраинныхъ горахъ возведена знаменитая китайская стѣна. Горная область въ восточныхъ частяхъ Монголіи, едва превышающая 2000 м., носитъ наименованіе Хинганъ и отличается обильными пастбищами и лѣсами. Сѣверная и центральная Корея также богаты горами, покрытыми дикими лѣсами.

На сѣверѣ великой горной страны Центральной Азіи между Иртышомъ и Енисеемъ простирается Алтай, достигающій въ вершинѣ своей Бѣлуха 3352 м., къ востоку отъ Енисея простираются Саянскія горы съ Мунку-Сардыкомъ (3490 м.), называемыя въ восточныхъ отрогахъ Ергикъ-Таргакъ-Тайганъ, а также и Тункинскими Альпами. Южная часть Байкальскаго озера (2000 м.) окаймлена Хамардабнскими горами. Къ востоку отсюда простирается Яблоновыи хребетъ, который продолжается у Охотскаго моря Становымъ хребтомъ. Хребты эти достигаютъ въ среднемъ

на перевалахъ своихъ 900—1200 м., въ гребняхъ 1500—1800 м. Прибрежныя рѣки Ледовитаго океана отдѣляются отъ рѣчной системы Лены Верхоянскимъ хребтомъ. Другимъ меридиональнымъ хребтомъ являются Буреинскія горы (Малый Хинганъ), начинающіяся крутымъ обрывомъ на сѣверномъ берегу Амура подъ 131° в. д. и простирающіяся до 52° сѣв. ш.

На западной окраинѣ горной области хребты Джунгаріи и Туркестана до Тянь-шаня принадлежатъ къ системѣ Алтая; отдѣльныя цѣпи известны подъ названіемъ Тарбогатай, Алатау и т. д.; онѣ имѣютъ среднюю высоту гребня въ 1000 м. и достигаютъ въ вершинахъ до 4480—4800 м. Отъ системы Алтая Тянь-шань отдѣляется лишь впадиною въ 20 км. На южной окраинѣ его къ востоку отъ Турфана находится депрессія въ 35—50 м. ниже у. м. Къ юго-востоку Тянь-шань примыкаетъ къ Болор-дагу, самому сѣверному члену Гималайской системы, достигающему въ Мустагъ-ата 7864 м. Самую значительную западную вѣтвь является Алайскій хребетъ съ пикомъ Кауфмана, достигающимъ 7000 м. Между Тянь-шанемъ на с., Куэнь-лунемъ на в., Гималаями на ю. и Гиндукушемъ на з. простираются суровыя высокая долины Памировъ, почти нигдѣ не спускающіяся ниже 4000 м. и поднимающіяся стѣною между русскими владѣніями и англійскими; тѣмъ не менѣе ихъ нельзя считать абсолютною преградой для сношеній. Гиндукушъ примыкаетъ къ западной Азіи; это — высокая горная цѣпь, прорѣзывающая Афганистанъ и образующая своими отрогами Кухи-Баба, Гуръ и др. (Паропамизомъ древнихъ) сѣверную окраину Иранской горной страны; на востокъ онъ достигаетъ 7740 м., въ Кухи-Баба — 5180 м. Перевалы, ведущіе изъ долины Кабула на с., среди которыхъ Баманскій наибаважнѣйшій, лежатъ не ниже 2500 м.

Горная область западной Азіи распадается на три части: Иранъ, Арменію съ Курдистаномъ и Малую Азію. Иранъ ограничивается на сѣверѣ Эльбурсомъ, достигающимъ въ Демавендѣ 5900 м. Западная окраина возвышается въ виду Месопотамской низменности до 3353 м. въ Эльвендѣ, а у Испании переходитъ въ южную окраину возвышеннаго Ирана (въ Кухи Дена 5180 м.); восточную окраину составляютъ Сулеймановы горы (до 3600 м.) и горы Кваджа Амранъ, называемыя въ дальнѣйшемъ ихъ протяженіи Гала. Узкая береговая полоса съ пустынею Гедрозіей отдѣляетъ Иранъ отъ моря. Въ восточномъ Иранѣ (Хорассанъ) горныя хребты возвышаются надъ долинами на 300—500 м., къ западу плоскогоріе поднимается до 1300 м. Въ Арменію ведутъ тѣсистыя окраинныя горы Лазистана, Армянское же плоскогоріе достигаетъ близъ Эрзерума 1625 м., тогда какъ ниже поднимаются громадныя горныя массы и вершины. Обширный бас-

сейнъ озера Ванъ окруженъ крутыми и высокими горами Сипана и Немродовыми горами, вершины которыхъ частью покрыты вѣчнымъ снѣгомъ. Наибольше известная вершина Арменіи — Большой Араратъ (5156 м.). Крутыя горы Курдистана, достигающія 2000 м. на ю. отъ Мурада, отдѣляются другъ отъ друга широкими и плодородными продольными долинами. На западѣ великая азіатская горная страна замыкается Малоазійскимъ плоскогоріемъ, омываемымъ съ трехъ сторонъ моремъ; на побережьяхъ расстилаются обширныя низменности, заходящія широкими долинами въ горную страну. Отдѣляющіеся отъ армянской горной страны хребты достигаютъ 3400 м.; вдоль сѣвернаго берега простирается Понтійско-Виѣинскій хребетъ съ Виѣинскимъ Олимпомъ близъ Бруссы (2530 м.) и легендарною Идою. На в. Ангитавръ (3500 м.) образуетъ водораздѣлъ между Евфратомъ и Кизиль-ирмакомъ. Среди горъ южнаго побережья Ликійскій Тавръ достигаетъ наибольшей высоты (3034 м.); на зап. простираются горныя области въ 900—1200 м. высоты и достигаютъ въ Аладагъ 2440 м. Наибольше низменными мѣстами являются лишеныя стока солончаковыя степи въ окрестностяхъ большого соленого озера Тусъ-Чѣлю (770 м.).

Съ упомянутыми горами, прорѣзывающими западную А., подъ острымъ угломъ сталкивается Кавказъ, подобно мощной стѣнѣ, простирающейся отъ Чернаго моря до Каспійскаго на протяженіи 950 км. Какъ и европейскія альпійскія хребты, и этотъ хребетъ является наименѣе широкимъ и наиболѣе доступнымъ (Военно-Грузинская дорога) въ мѣстѣ своего высшаго подъема; на в. онъ значительно расширяется (Дагестанъ). Сѣверный Большой Кавказъ лишень плоскогорій, но они въ высшей степени характерны для Малаго Кавказа, достигающаго 3700 м. высоты и расположеннаго къ югу отъ Большаго Кавказа; послѣдній достигаетъ въ Эльбурсѣ 5630 м. (линія вѣчнаго снѣга простирается между 2950 и 3700 м.). Огибая Искандерунскій заливъ, Аманскій хребетъ, известный своими перевалами (знаменитыя Киликійскія и Сирійскія ворота), приводитъ насъ въ Сирію, Палестину и Аравію. Къ ю. отъ упомянутыхъ переваловъ поднимается Сирійская горная страна, раздѣляемая, начиная съ Гомса, широкою, продольною Кѣлесирійскою долиною (долина Бакана) на Антиливанъ на в. (Большой Гермонъ 2759 м.) и западный Ливанъ (3067 м.). Къ ю.-з. отъ Большаго Гермона простирается къ ю. замѣчательная впадина, которая у Тиверіадскаго озера лежитъ уже на 208 м. ниже уровня моря, у Мертваго моря на 394 м. и простирается подъ именемъ Вади эль Араба до залива Акаба. Здѣсь Вади эль Араба отрѣзывается отъ Чернаго моря подъемомъ почвы въ 250 м. Къ западу отъ этой достопримѣчательной впадины лежатъ изрѣ-

занная глубокими ущельями плоскогорія Галилеи, Самаріи и Іудеи съ возвышающимися на нихъ вершинами; въ Галилеи г. Фаворъ (561 м.) господствуетъ надъ окрестностью, въ Самаріи Гаризинъ возвышается на 868 м., въ Іудеѣ надъ плоскогоріями въ 800 м. въ среднемъ поднимаются горныя вершины въ 100 м. и болѣе. Отъ южной границы Палестины къ Синайскому полуострову простирается пустыня Ти, возвышающаяся мѣстами болѣе чѣмъ на 1400 м.; послѣднимъ звеномъ являются, наконецъ, обнаженные горныя громады Синая съ вершиною Джебель Катарина (2602 м.). Къ западу плоскогорія Палестины постепенно ниспадаютъ къ равнинамъ Сефала и Сарона, отдѣленнымъ живописнымъ выступомъ горы Кармель (200 м.) отъ равнины Акка; несравненно круче обрывъ къ широкой и глубокой долинѣ Іордана. По ту сторону рѣки вновь возвышается горная страна Гауранъ (1839 м.), ниспадающая къ Аравійско-Сирійской пустынѣ. У побережья Чернаго моря къ югу отъ залива Акаба возвышаются хребты до 2750 м.; наиболѣе значительная вершина Аравіи — Джебель Акдаръ (3000 м.) въ Оманѣ.

Самостоятельными съ вѣшной стороны горными областями являются Уралъ, образующій границу между А. и Европою, а въ Индіи горы Винджа и Сатпура съ развѣтвленіями Аравалійскаго хребта, отдѣляющаго полуостровную часть ея отъ низменностей Инда и Ганга. Побережья отдѣляются отъ внутреннихъ частей полуострова хребтами, называемыми Гатскими горами, направляющимися какъ на западномъ, такъ и на восточномъ берегу къ южной оконечности полуострова. Здѣсь Нильгири достигаетъ 2630 м. высоты.

Острова. Среди острововъ на ю. и на в. Азіи о-ва Маледивскіе и Лакедивскіе являются низменными и при томъ постепенно опускающимися коралловыми островами; прочіе почти всѣ гористы (на Цейлонѣ — Адамовъ Пикъ въ 2550 м.). По всей этой цѣпи острововъ, начиная съ Суматры, Явы, Малыхъ Зондскихъ, о-вовъ Банда, Моллукскихъ, восточнаго Целебеса, Филиппинъ, Японскихъ и Курильскихъ острововъ, встрѣчаются вершины, частью весьма значительныя, вулканическаго происхожденія. Вулканъ Коринджи на Суматрѣ имѣетъ 3736 м. высоты, Семеру на Явѣ — 3666 м., Сунонгъ Агунгъ на Бали — 3200 м., Ринджани на Ломбокѣ — 4200 м., вулканъ Самбора на Сумбавѣ — 3090 м., Клабатъ въ восточномъ Целебесѣ — 2019 м., Фужіама на Ниппонѣ — 3750 м., Пикъ Лангль на Курильскихъ — о-вахъ — 1631 м. Среди невулканическихъ острововъ Формоза имѣетъ гору Моррисонъ въ 3290 м., на Борнео — Кини-Балу — 4175 м.

Рѣки и озера. Грандіозному строенію материка соответствуетъ обилие и величина его рѣкъ. Среди рѣкъ Сибири выдѣляются три рѣки, направляющіяся къ сѣверу: Обь, Енисей и Лена, судоходность ко-

торыхъ, впрочемъ, весьма ограничена въ виду того, что онѣ на продолжительное время скованы льдомъ. Съ другой стороны, онѣ, подобно многимъ другимъ рѣкамъ меньшаго разбѣра, служатъ въ лѣтнее время единственными путями сообщенія для значительныхъ областей. Всѣ онѣ впадаютъ въ Ледовитый океанъ. Въ Великій океанъ впадаютъ съ з. Анадырь, на крайнемъ с.-в. Сибири, затѣмъ Амуръ, получающій свои воды изъ глубины материка и имѣющій притоками манджурскія рѣки Уссури и Сунгари. Среди многочисленныхъ прибрежныхъ рѣкъ на пространствѣ между Амуромъ и Гоанго извѣстное значеніе имѣетъ лишь судоходный Пейхо, т. к. онъ открываетъ доступъ къ Пекину. Гоанго и Янце-киангъ, могучія и обильныя водою китайскія рѣки — рѣки характерныя тѣмъ, что онѣ въ верховьяхъ въ области Куэнь-луня текутъ вначалѣ по сосѣдству другъ съ другомъ, затѣмъ расходяся въ противоположномъ направленіи и, въ концѣ концовъ, опять настолько сближаются, что явилась возможность соединить устья ихъ сѣтью каналовъ. Гоанго имѣетъ протяженіе, приблизительно, въ 4100 км., Янце-киангъ — въ 5340 км.

Въ Южно-Китайское море впадаетъ у Кантона Сикіангъ, въ Тонкинѣ Сонг-ка, у широкой южной оконечности Индо-Китаю Меконгъ, значительная по разбѣрамъ, но, благодаря стремнинамъ, малосудоходная рѣка, Менамъ въ Сіамѣ, Силуанъ, впадающій въ заливъ Тегу, и Иравади въ Бирмѣ, которая съ утвержденіемъ власти англичанъ стала теперь важнымъ торговымъ путемъ.

Со стороны Гималаевъ къ океану направляются Брамапутра, Гангъ и Индъ. Истоки Брамапутры и Инда лежатъ по близости другъ къ другу въ Тибетскихъ горахъ и, расходясь въ противоположныя стороны, охватываютъ всю область сѣв. Ганга и Джамны. Индъ принимаетъ съ лѣвой стороны Сетледжъ, послѣ сліянія послѣдняго съ Ченабомъ, который въ свою очередь принимаетъ Джеламу и Рави; съ правой стороны въ него впадаетъ Кабулъ; Индъ имѣетъ протяженіе въ 2916 км. и впадаетъ въ Аравійское море у Синда. Брамапутра утрачиваетъ свое тибетское названіе Тцанг-по при выходѣ изъ Тибета и называется сперва Дигонгъ, а затѣмъ въ британскомъ Ассамѣ — Брамапутрой и направляется къ Бенгалскому заливу. Гангъ начинается у южныхъ склоновъ Гималаевъ, а къ западу отъ его истоковъ беретъ свое начало и Джамна, сливающаяся съ нимъ у Адлагабада, откуда обѣ устремляются къ Бенгаліи. Уже при измѣненіи направленія на югъ Гангъ развѣтвляется на дельту, важнѣйшимъ рукавомъ которой съ точки зрѣнія судоходства является Гугли. Затѣмъ сливаются воды Ганга и Брамапутры и изливаются безчисленными рука-

вами въ Бенгальскій заливъ. Гангъ имѣтъ 2460 км. протяженія. Среди многочисленныхъ притоковъ его съ сѣвера достойны упоминанія Гогра и Гандакъ. Въ южномъ плоскогоріи Индіи Нербуда и Тапти направляются съ в. на з., тогда какъ всѣ прочія крупныя рѣки (Маганади, Годавери, Кистна, Кавери) направляются на востокъ.

Въ западной Азіи единственными крупными рѣками, на всемъ обширномъ побережьи Индійскаго океана, являются только двѣ рѣки — Евфратъ и Тигръ. Тигръ беретъ начало своимъ восточнымъ рукавомъ на сѣверѣ Курдистана, западный начинается къ с.-в. отъ Діарбекира. Евфратъ беретъ самостоятельное начало въ высокой Арменіи. Затѣмъ оба потока охватываютъ верхнюю Месопотамію и, соединившись въ т. н. Шатъ-эль-Арабъ, впадаютъ въ Персидскій заливъ. Въ Аравіи нѣтъ ни одной сколько нибудь значительной рѣки. Въ области, лишенной стока къ морю, извѣстной подъ общимъ именемъ Туркестана или Средней Азіи, явственно отличаются двѣ системы водъ. Западный Туркестанъ орошается обширною водною системою аральскаго бассейна, въ которую входятъ три рѣчныхъ системы: Аму-дарья, Заравшана и Сыръ-дарья. Изъ нихъ Заравшанъ не доноситъ своихъ водъ до Арала, теряясь въ пескахъ пустыни. Сыръ-дарья (Яксартъ древнихъ) принимается съ с.-в. значительный притокъ Нарынъ (принимаемый также за одинъ изъ истоковъ Сыръ-дарьи), затѣмъ течетъ, мало питаемый притоками, много теряя на оросительные каналы, и доходитъ до Арала значительно ослабленнымъ. Аму-дарья (Оякъ древнихъ) имѣтъ два истока: Пянджъ (съ Памира и Гиндукуша) и Вахшъ (съ Памира и Алая), принимаетъ съ с. Кулябъ, Кафирнаганъ, Сурханъ и др., съ ю. — значительный Дехасъ, въ настоящее время не доносящій своихъ водъ до Аму, которая въ среднемъ и нижнемъ теченіи лишена притоковъ, но обильно питаетъ оросительные каналы и всетаки вливается въ Аральское море многоводнымъ и мощнымъ потокомъ. Въ Восточномъ Туркестанѣ надо отмѣтить семь рѣкъ, впадающихъ въ оз. Балхашъ (откуда название Семирѣченской области), и въ ихъ числѣ многоводную Или, орошающую Кульджу. Но наибольшую водною системою Восточнаго Туркестана является Таримъ, въ который впадаютъ Хотанъ, Яркендъ, Кашгаръ; въ дальнѣйшемъ теченіи своемъ Таримъ принимаетъ Кизиль-кунге и Шахъ-яръ-дарью и оканчивается въ Лобъ-норь. Въ западномъ Афганистанѣ бассейнъ Гильменда, истоки котораго лежатъ въ Гиндукушѣ, и Горуда; обѣ эти рѣки оканчиваются въ болотахъ Гамуна. Въ пескахъ теряются на восточныхъ окраинахъ великой песчаной пустыни Персій Герирудъ (въ нижнемъ теченіи въ русскихъ предѣлахъ носящій название Теджентъ); въ

странѣ туркменовъ Мургабъ. Рѣками этими повсюду пользуются для орошенія полей и плодовыхъ садовъ, расположенныхъ въ долинахъ и террасахъ по склонамъ горъ. Въ Черное море впадаютъ рѣки Сакарія и Кизиль-ирмакъ (Галисъ), далѣе къ востоку слѣдуетъ Ешиль-ирмакъ (древній Ирисъ), Чорохъ — главная рѣка Лазистана — и съ Кавказской стороны Ріонъ (Фазисъ), Ингуръ, Кодоръ и Кубань, истоки которой лежатъ въ области Эльбруса. Мраморное море принимаетъ въ себя нѣсколько небольшихъ рѣкъ, среди которыхъ знаменитая въ историческомъ отношеніи Граника ниспадаетъ съ Иды. Въ Эгейское море впадаютъ Гермось (Сарабатъ) съ золотоснымъ Пактолосомъ и Меандръ, въ Средиземное море — Гѣкъ-су, Сейгулъ (Сарось) и Джиханъ (Пирамось). Къ Сирійскому побережью откандятся Оронтъ (Нахръ-эль-Ази) и Литани (Нахръ-эль-Касиміе); обѣ онѣ берутъ начало въ Кѣлесиріи. Среди прибрежныхъ рѣкъ Палестины наиболее значительная потокъ Кисонъ. Съ восточной стороны къ узкой береговой полосѣ прилегаютъ извѣстная Палестинская впадина съ Иорданомъ, берущимъ начало у восточнаго склона Гермона, протекающимъ озера Меромское и Тиверіадское и впадающимъ въ Мертвое море. Горная область Джебель-эль-Гаурана даетъ потоки, расходящіяся во всѣ стороны, но по большей части теряющіяся въ пескахъ или озерахъ. Такимъ же образомъ оканчиваются рѣки, начинающіяся на восточномъ склонѣ Антиливана или на западныхъ или южныхъ окраинныхъ горахъ Аравіи.

Каспійское море, занимающее пространство въ 438,688 кв. км., представляется самымъ значительнымъ озеромъ земной поверхности. Въ него впадаютъ Эмба со стороны Киргизской степи, Уралъ съ Уральскихъ горъ, Волга, берущая начало въ средней Россіи, Терекъ и Кура со стороны Кавказа и Туркестанскій Атрекъ. Каспійское море лежитъ на 26 м. ниже уровня Чернаго моря. Манычъ является слѣдомъ естественнаго воднаго соединенія между Каспійскимъ и Азовскимъ морями. Вторымъ по величинѣ озеромъ является Аральское море, занимающее пространство въ 67,769 кв. км.; уровень воды его лежитъ на 76 м. выше уровня Каспійскаго моря. Оно принимаетъ Аму-дарью и Сыръ-дарью; вода его имѣтъ незначительную соленость. Чу впадаетъ въ озеро Сомалкуль, Талась — въ Каракуль, Сары-су — въ Телекуль; всѣ три прилегаютъ къ бассейну Сыръ-дарьи, но не достигаютъ этой рѣки. Арменія имѣтъ горныя солєныя озера Урмія (1330 м.) и Ванъ (1666 м.); въ Малой Азіи находится на Конійскомъ плоскогоріи большое, лишенное стока, озеро Тюсъ-Челю (770 м.) и много мелкихъ; въ Сиріи, наконецъ, горное озеро Тиверіадское и Мертвое море, уровень котораго лежитъ на 394 м. ниже Средиземнаго моря. На с.-в. Туркестана лежитъ горько-солєное

озеро Балхашъ (18,432 кв. км.) съ главнѣйшимъ притокомъ Или; въ Восточной Сибири на высотѣ 469 м. — озеро Байкальское, величайшее прѣсноводное озеро міра (34,180 кв. км.), окруженное крутыми горными стѣнами съ снѣжными вершинами; черезъ него протекаетъ Ангара. Въ степяхъ находится много мелкихъ озеръ съ соленою и неудобною для питья водою. Въ Туркестанѣ воды западнаго Куэнь-луня и Тяньшаня собираются въ обширныхъ болотахъ Лобъ-нора, въ юго-восточной Монголіи замкнутый бассейнъ Куку-нора (3070 м.) окруженъ высокими горами. Въ Тибетскихъ горахъ величайшимъ соленымъ озеромъ является Тенгри-норъ (4630 н. у. м.).

Геологія Азіи. А. можетъ быть раздѣлена на двѣ различныя по своему геологическому прошлому и неодинаковыя по величинѣ части. Къ южной меньшей части относятся Сирія, Аравія и передняя Индія, остатки древняго материка (Индо-Африки), не образовавшаго уже съ конца палеозойской эпохи никакихъ складокъ, но частью опустившагося ниже уровня моря и занимающаго громадныя пространства Индійскаго океана, точно такъ же, какъ почти всю современную Африку. Прочія части Азіятскаго материка въ геологическомъ отношеніи тѣсно примыкаютъ къ Европѣ, образуя область, называемую въ послѣднее время Эвразіей. По сравненію съ Индо-Африкой это еще молодой материкъ; подъ влияніемъ значительныхъ кражеобразовательныхъ процессовъ, направившихся съ сѣвера, онъ до третичнаго періода (въ особенности въ южныхъ своихъ частяхъ) образовывалъ многочисленныя складки, а на окраинахъ болѣе древняго материка Индо-Африки сложились въ мощныя горныя цѣпи, образовавъ въ то же время, именно подъ влияніемъ этихъ процессовъ, рядъ обширныхъ областей, лишенныхъ стока въ среднихъ и западныхъ частяхъ Азіи, подобныхъ которому не представляетъ ни одинъ материкъ. Широкій поясъ молодыхъ горныхъ цѣпей, принадлежащихъ къ этому болѣе юному матеріку, обозначаетъ границу его по отношенію къ старому индо-африканскому матеріку.

Прямымъ продолженіемъ Балкановъ, слѣдовательно, Карпатскихъ горъ и Альпъ въ тѣловомъ смыслѣ слова, являются горы въ юго-восточной части Крыма, а затѣмъ Кавказъ, который, подобно мощной горной стѣнѣ, значительно превосходя по величинѣ Альпы, простирается отъ Азовскаго до Каспійскаго моря, а затѣмъ по ту сторону этого моря можетъ быть прослѣженъ вплоть до великаго горнаго узла Центральной А. Граниты, гнейсы, кристаллическіе сланцы, верхне-каменноугольныя фузулиновые известняки, точно такъ же, какъ значительно развитыя юрскія мѣловыя и третичныя отложения (въ особенности нумулитовые известняки), а затѣмъ громадныя массы трахитовыхъ, андезито-

выхъ и др. изверженныхъ породъ, которыя, между прочимъ, слагаютъ обѣ высшія вершины Казбека и Эльбурса, участвуютъ въ построеніи Кавказа и его продолженіи за Каспійскимъ моремъ.

Горы Арменіи и Малой Азіи, сложенные въ многочисленныя складки, состоятъ изъ кристаллическихъ сланцевъ, которые, по мнѣнію нѣкоторыхъ геологовъ, относительно молодого происхожденія (мѣловаго періода), въ особенности же изъ известняковъ и напоминающихъ европейскій флишъ горныхъ породъ верхне-мѣловаго и эоценоваго періода, точно такъ же, какъ изъ ново-третичныхъ прѣсноводныхъ известняковъ и новѣйш. морскихъ образований; громадная масса трахитовыхъ, андезитовыхъ и базальтовыхъ изверженныхъ породъ во многихъ мѣстахъ прорываетъ осадочныя породы. Въ горахъ Тавра, западномъ Курдистанѣ, въ Арменіи, выступаютъ также граниты, мраморъ, глинистые сланцы и палеозойскіе известняки (съ залежами желѣзныхъ рудъ и свинцоваго блеска). Громадныя вулканы, среди которыхъ Большой Араратъ наиболѣе значительный, дѣйствовали еще въ третичную и современную эпоху (Араратъ въ XV-омъ столѣтіи); страшныя землетрясенія, происходящія и понынѣ въ этихъ мѣстностяхъ, свидѣтельствуютъ о томъ, что горообразовательные процессы здѣсь еще не совершенно закончились. Самый сѣверный изъ хребтовъ Ирана, грандіозная горная страна Эльбурса, отдѣляющая Иранское плоскогорье отъ Каспійскаго моря, имѣетъ, приблизительно, то же строеніе, какъ и Тавръ; складчатый хребетъ этотъ сложенъ изъ палеозойскихъ отложений, юрскихъ осадковъ съ угленосными залежами, мѣловыхъ образований и нумулитовыхъ известняковъ; надъ нимъ возвышается не потухшій еще окончательно Демавендъ. На вѣншей окраинѣ Гиндукуша по направленію къ Пенджабу простирается Соляной хребетъ (Сольтъ рэнджъ), отличающійся многочисленными складками и сложнымъ строеніемъ; здѣсь подъ мощными третичными и древнѣйшими мѣловыми отложениями находятся еще юрскія и триасовыя образования, въ особенности же пермскія и каменноугольныя, и наиболѣе глубокая изъ видимыхъ отложений красные песчаники и соленосныя пласты, съ древнихъ временъ эксплуатируемые и, несомнѣнно, палеозойскаго возраста. Громадная горная цѣпь Гиндукуша сложена, главнымъ образомъ, изъ кристаллическихъ породъ. Граниты, сіениты, палеозойскія отложения, юрскія пласты съ растительными остатками, острова морской юры, богатые ископаемыми, верхне-мѣловыя пласты и нижнія третичныя отложения представляютъ важнѣйшія осадочныя образования, распространенныя по Гиндукушу, Памирамъ и Тяньшаню. Гималай и Куэнь-лунь, высшіе хребты земной поверхности, созданы были въ бо-

лѣе позднее время. Въ Гималаяхъ эпоха образованія складокъ захватила еще новотретичныя, частью даже плиоценовыя отложенія съ остатками слоновъ, мастодонтовъ, носороговъ, гиппопотамовъ и быковъ. Помимо упомянутыхъ новотретичныхъ прѣсноводныхъ образованій, достигающихъ иногда мощности 1000 м. (пласты Сиваликъ) и окаймляющихъ горы со стороны индійской низменности, въ построеніи Гималаевъ участвуютъ еще многіе другіе, довольно богатые ископаемыми пласты, начиная съ силлурійскихъ и кончая эоценовыми и нумулитовыми известняками; среди нихъ особеннаго вниманія заслуживаютъ тріасовыя отложенія альпійскаго характера и юрскія образованія, сходныя съ таковыми же русскими, затѣмъ, прежде всего, кристаллическіе сланцы и гнейсы, изъ которыхъ именно состоятъ наивысшіе хребты и вершины этихъ горъ, являющіеся вмѣстѣ съ тѣмъ наивысшими на земной поверхности. Въ Куэнь-лунѣ точно также встрѣчаются кристаллическіе сланцы (гнейсы, слюдяные и хлоритовые сланцы), тріасовые известняки, верхне-мѣловыя отложенія.

Горы Индо-Китайскаго полуострова еще мало изучены, но изъ нихъ крайній западный хребетъ, достигающій моря у м. Неграиса, сравнительно хорошо изслѣдованъ. Онъ построенъ изъ тріаса альпійскаго характера, мощныхъ песчаниковъ, напоминающихъ альпійскій флишъ, песчаниковъ и глинистыхъ сланцевъ, съ чрезвычайно многочисленными выходами серпентина, своеобразныхъ кристаллическихъ сланцевъ, напоминающихъ греческія и малоазійскія породы, и нумулитовыхъ известняковъ. Эта крайняя бирманская цѣпь интересна и въ томъ отношеніи, что она, повсюду сохраняя свое строеніе и составъ, простирается черезъ Андамань и Никобары и вступаетъ въ ту большую дугу, которая начинается Суматрою и черезъ Яву, Сумбаву, Флоресъ и т. д. направляется на востокъ; на всемъ этомъ пространствѣ встрѣчаются многочисленные дѣйствующіе вулканы; среди нихъ наиболѣе извѣстенъ Кракатау, благодаря страшному изверженію въ 1883 г. Далѣе къ сѣверу примыкаютъ нѣсколько дугообразно расположенныхъ цѣпей, усѣянныхъ вулканами; на внутренней, обращенной къ матеріку сторонѣ этихъ дугъ находятся глубокія, болѣе или менѣе замкнутыя, моря (Южно-Китайское, Восточно-Китайское, Японское и Охотское); повидимому, это — область опусканія. Поясъ вулкановъ, образующихся благодаря этимъ дугамъ, простирается отъ острововъ Зондскихъ, острововъ Молуккскихъ, Филиппинскихъ, Японскихъ и Курильскихъ вплоть до Камчатки. Повсюду мы находимъ еще проявленіе вулканической дѣятельности, однако же восточно-азіатскіе вулканы выбрасываютъ по преимуществу грязевые потоки и облака пепла, а не лаву. Среди этихъ острововъ въ геологическомъ отно-

шеніи лучше всего изучена Японія. Вдоль всей страны здѣсь проходитъ узкая полоса кристаллическихъ сланцевъ; складки образованы девонскими и каменноугольными отложениями, въ меньшей степени юрскими, мѣловыми и третичными осадками. Многочисленные потухшіе и 19 еще дѣйствующихъ вулкановъ расположены правильными и параллельными другъ другу поясами. Внутреннія горныя цѣпи, лежація ближе къ матеріку и простирающіяся по Индо-Китаю черезъ полуостровъ Малакку на острова Бангко, Борнео и т. д., содержатъ во многихъ случаяхъ древнекристаллическіе сланцы и граниты, къ которымъ на Малаккѣ и Бангко приурочены мѣстонахожденія олова; встрѣчаются и палеозойскіе осадки. Третичныя образованія извѣстны въ низменностяхъ между отдѣльными цѣпями.

Обширныя пространства, разстилающіяся къ сѣверу отъ вышеупомянутыхъ горныхъ кражей, въ восточныхъ частяхъ своихъ, по крайней мѣрѣ, въ монгольскихъ, восточно-сибирскихъ горахъ, въ маджурскихъ и китайскихъ, представляютъ области складокъ, образованіе которыхъ закончилось, повидимому, задолго до возникновенія великихъ южно-азіатскихъ горныхъ цѣпей. Китай представляетъ собою древній матерікъ, состоящій изъ архейскихъ, палеозойскихъ и мезозойскихъ образованій. Весьма распространены и частью отличаются значительною мощностью кристаллическіе сланцы, кембріискія, силлурійскія, девонскія отложения, каменноугольные известняки со множествомъ морскихъ ископаемыхъ. Особое значеніе имѣетъ присутствіе продуктивныхъ каменноугольныхъ отложений, представляющихъ по Рихтгофену, напр., въ ю.-в. Шанзи до 630 миллиардовъ тоннъ превосходнаго антрацита; т. обр., Китай является, наряду съ Соединенными Штатами, богатѣйшею страной по части каменнаго угля. Среди мезозойскихъ отложений представляютъ интересъ только прѣсноводныя юрскія отложения, также содержащія кам. уголь. Исключительной мощности и обширнаго распространенія достигаетъ въ сѣверномъ Китаѣ, въ холмистой и изборожденной ущельями области, спускающейся ступенями къ морю, послѣ третичный лёсъ. По Рихтгофену онъ является здѣсь эоловымъ образованіемъ осадившейся тонкой пыли, принесенной вѣтромъ съ горъ. Большія толщи лёсса встрѣчаются и въ бѣдныхъ осадками центральныхъ областяхъ материка, въ Монголіи и въ Тибетѣ, отъ Гималаевъ до Алтая и отъ Памировъ до Хингана, и въ Персіи; наблюденія преимущественно русскихъ путешественниковъ показали, что отложения лёсса сосредоточиваются по краямъ великаго нагорья Центральной Азіи, тогда какъ въ среднихъ частяхъ онъ отсутствуетъ и смѣняется песками и озерными отложениями болѣе или менѣе соленосныхъ глинъ.

Геологическія условія Амурскаго края точно также, какъ Сѣверо-восточной Сибири и въ особенности тѣхъ горъ, которыя разграничиваютъ средне-азиатскія плоскогорія отъ сибирской низменности, намъ извѣстны пока лишь въ общихъ чертахъ. Въ Амурскомъ краѣ вплоть до Байкальскаго озера горы и плоскогорія сложены изъ кристаллическихъ сланцевъ, занимающихъ громадныя пространства, точно также съ изверженными массами порфиоровъ и мелафиоровъ. Распространены также юрскіе прѣсноводные пласты, содержащіе растительные остатки; въ области истоковъ Амура, по среднему теченію Вилюя встрѣчаются и морскія юрскія и ниже-мѣловыя отложения, какъ свидѣтели того, что и здѣсь обширныя пространства были покрыты принесенными моремъ отложениями юрской и начала мѣловой эпохи. Составъ и строеніе Алтая извѣстны довольно хорошо: преобладаютъ кристаллич. глин. сланцы и граниты, точно также какъ известняки, причисл. къ силлурійской, девонской и каменноугольной формациямъ. Продуктивныя каменноугольныя залежи находятся на сѣв. склонѣ горъ; упоминаются также изверженныя породы, порфиры, серпентины и др.

Обширныя низменности Сибири и Туркестана представляютъ значительное развитіе девонскихъ и каменноугольныхъ отложений и только въ немногихъ мѣстахъ извѣстны выходы силлуря. Триасовыя отложения, богатая ископаемыми, извѣстны при устьѣ Оленека; во многихъ мѣстахъ вдоль сѣверныхъ береговъ Сибири, гдѣ сибирскія рѣки достаточно глубоко врѣзаются въ подпочву, обнажаются верхне-юрскіе и частью причисляемые къ ниже-мѣловымъ морского происхожденія пласты (т. п. волжскаго яруса), характеризованные многочисленными аммонитами и въ особенности частымъ появленіемъ ауцеллъ.

Въ южныхъ частяхъ великой Туранской низменности изобилуютъ отложения верхняго отдѣла мѣловой системы, которая въ восточной и западной Сибири отсутствуют; однако, по восточному склону Урала слѣды верхне-мѣловыхъ отложений найдены очень далеко на сѣверѣ (подъ 62° с. ш.). Нижнетретичныя породы имѣютъ значительное распространеніе какъ въ западной Сибири, такъ и въ Туркестанѣ; эпоха олигоцена была послѣдней эпохой морской трансгрессіи въ сѣверной и центральной Азіи. Только въ Монголіи и прилегающихъ странахъ многіе геологи—путешественники признаютъ существованіе въ концѣ третичнаго періода особаго, до сихъ поръ загадочнаго и сомнительнаго (по отсутствію ископаемыхъ остатковъ) Ханъ-Хайскаго внутренняго моря. Во всякомъ случаѣ, во вторую половину третичнаго и въ продолженіе всего четвертичнаго (послѣтретичнаго) періодовъ внутри Азіи господствовали различныя наземныя континентальныя явленія. Первая половина четвертичнаго періода, соответствующая ледниковому періоду Европы, хотя и

отразилась въ сѣверной Азіи значительнымъ развитіемъ ледниковаго покрова, но ледники далеко не покрывали собою всей Сибири, а имѣли отдѣльные мѣстные центры своего распространенія. Въ связи съ этимъ обстоятельствомъ слѣдуетъ поставить обширное развитіе въ эпоху, непосредственно слѣдовавшую за ледниковой, фауны крупныхъ млекопитающихъ (см.), мамонта, носорога, быковъ и др., при чемъ тигръ и лошадь доходили даже до Ново-Сибирскихъ острововъ и устьевъ Лены; явленіе это, конечно, должно было вызываться обильнымъ развитіемъ въ это время на мѣстѣ сибирскихъ тундръ несравненно болѣе богатой растительности.

Геологическое строеніе Индостанскаго и Аравійскаго полуострововъ показываетъ большое сходство съ Африкой. Основной массивъ Индостана къ югу отъ обширной низменности Ганга и Инда сложенъ изъ древнихъ кристаллическихъ массивныхъ, сланцевыхъ и гнейсовыхъ породъ. Къ нимъ почти горизонтально прилегаютъ на склонахъ Вндійскихъ горъ палеозойскія породы безъ ископаемыхъ, за которыми слѣдуютъ замѣчательныя отложения Гондваны, представляющія исключительно прѣсноводныя образованія съ растительными остатками, рестилиями и угленосными толщами, возрастъ которыхъ геологія относитъ ко времени между серединой каменноугольнаго періода и концомъ триаса. Растительные остатки пластовъ Гондвана тождественны съ таковыми же въ соответственныхъ образованіяхъ восточной Африки и Австраліи. Болѣе новыя отложения юрскаго и мѣловаго періодовъ встрѣчаются на полуостровѣ Индостанѣ только вдоль береговой полосы, но не внутри страны. Заслуживаетъ также вниманія обширная область изверженія базальтовъ на сѣверѣ полуострова. Внутренность Аравіи—преимущественно область распространенія кристаллическихъ сланцевъ, къ которымъ прилегаютъ въ береговой полосѣ мѣстами нумулитовыя и мѣловыя отложения. По берегамъ Краснаго моря всюду слѣды нѣкогда бывшей и видимому мѣстами еще не совершенно прекратившейся вулканической дѣятельности. Граниты и сіениты слагаютъ Синайскій полуостровъ и продолжаютъ до Мертваго моря въ сопровожденіи гнейсовъ, кристаллическихъ сланцевъ и зеленокаменныхъ породъ. Надъ этими кристаллическими образованіями во всей Сири и Палестинѣ имѣютъ сильное развитіе различныя отложения мѣловой системы и эоцена. Въ Ливанскихъ горахъ и по соедѣнству съ ними мы также видимъ обширныя площади излившихся базальтовыхъ массъ, какъ и въ Индіи.

Полезныя ископаемыя. Богатство Азіи благородными металлами и драгоценными камнями было извѣстно еще въ древности. Золото добывалось у сѣверной границы Хорассана въ горныхъ хребтахъ, отвѣтвляющихся отъ Гиндукуша, и въ

южно-сибирскихъ горахъ; судя по сказанію о Золотомъ Рунѣ, въ Колхидѣ на Кавказѣ изъ песка рѣкъ Пактола и Мегандра также вымывалось золото. Такогоже древняго происхожденія добываніе серебра. Наибольше славился своимъ богатствомъ серебра западный Кавказъ, въ которомъ до среднихъ вѣковъ оно и добывалось. Задолго до эпохи персидскаго могущества появляются уже въ употребленіи азіятскіе драгоценные камни. Въ настоящее время добыча золота идетъ во многихъ мѣстахъ изъ аллювіальныхъ отложеній верховьевъ Инда, на юго-западномъ склонѣ Нимири, въ Сіамѣ, на Борнео, Целебесѣ и Суматрѣ, въ Китаѣ (Тибетъ, Манджурия), Японіи, на Алтаѣ, въ областяхъ, лежащихъ по верховьямъ и среднимъ частямъ бассейновъ Оби, Енисея, Лены, Амура, кромѣ того, въ Туркестанѣ и по восточному склону Урала (см.). Количество добытаго за послѣднія 200 лѣтъ въ Сибири золота считаютъ въ 1,2 милл. кг. Серебряныя, свинцовыя и мѣдныя руды встрѣчаются въ Малой Азіи, въ кристаллическихъ горныхъ породахъ Индостана, въ юго-западной Бенгаліи и въ Раджпутанѣ, въ Индокитаѣ, Китаѣ, Японіи, на Алтаѣ, Уралѣ и въ Нерчинскихъ горахъ. Платина находится на Уралѣ и Борнео вмѣстѣ съ иридиемъ, осміемъ, палладіемъ и другими рѣдкими металлами платиновой группы; олово — главнымъ образомъ на Малаккѣ и островѣ Бангко. Железными рудами очень богаты Уралъ, Малая Азія, Персія, Индія, Тибетъ, Китай и Японія; въ Китаѣ залегаютъ мощныя толщи желѣзной руды высокаго качества въ пластахъ каменноугольной формаціи. Богатѣйшія залежи каменнаго угля находятся въ Китаѣ, затѣмъ въ Индіи (въ Бенгаліи и центральныхъ провинціяхъ, къ югу отъ Нербуды), въ Персіи, Западной Сибири, Уссурийскомъ краѣ и въ третичной формаціи Японіи. Нефть доставляютъ многочисленныя источники въ Арменіи, особенно же на Апшеронскомъ полуостровѣ (окрестности Баку), по сѣверному склону Кавказа (Грозный) и на полуостровѣ Тамани; нефть добывается также въ Персіи, Бирмѣ и Японіи. Асфальтъ встрѣчается у Мертваго моря; графитъ въ кристаллическихъ сланцахъ Сибири и Урала. Лучшіе драгоценные камни доставляютъ Цейлонъ и Индія; на первомъ песокъ, происшедшій отъ вывѣтриванія кристаллическихъ породъ, содержитъ прекрасныя шпинели, цирконы, сапфиры, рубины и гранаты; Индостанъ доставляетъ лучшіе алмазы, хотя въ настоящее время добыча уже очень невелика; Индокитай — изумруды, рубины и сапфиры; Китай (Тибетъ), Персія, Центральная Азія и Уралъ — ляписъ-лазурь и массу другихъ драгоценныхъ камней (топазъ, хризобериллъ, рубеллитъ и т. п.). Бирюза встрѣчается въ Нишапурѣ и другихъ мѣстностяхъ Персіи и близъ Сіиая; малахитъ на Уралѣ

(Нижне-Тагильскъ); нефритъ въ кристаллическихъ сланцахъ Куэнь-луна и въ Саянской системѣ; мраморъ въ различныхъ варіететахъ главнымъ образомъ въ Малой Азіи. Упомянемъ еще морской пѣнку, доставляемую изъ окрестностей Эскишера въ Малой Азіи; столь важныя для китайскаго фарфороваго производства каолиновыя залежи находятся въ юго-восточной части китайской провинціи Нгангзэй и въ прилежащемъ участкѣ провинціи Къянгси. Каменная соль — въ богатѣйшихъ залежахъ Пенджаба, въ Персіи, въ глущинахъ Малой Азіи и Арменіи и, въ особенно большомъ количествѣ, въ степяхъ и многочисленныхъ озерахъ; нашатырь доставляется изъ горной части Бухары, буре и селитра изъ Тибета, сѣра изъ Персіи.

Климать. Въ Азіи встрѣчаются всевозможныя климатическія условія. На побережьи Сѣвернаго Ледовитаго океана царствуетъ почти круглый годъ зима; возвышенная Центральная Азія обладаетъ все иссушающей суровой атмосферой вслѣдствіе задержки влажныхъ южныхъ вѣтровъ высокими снѣговыми хребтами; въ пустыняхъ Аравіи песокъ накаленъ, какъ въ африканской Сахарѣ; въ Индостанѣ климать теплый, періодически въ высшей степени дождливый, въ Индокитаѣ жаркій и влажный. Своему поднятію надъ уровнемъ моря Азія обязана болѣе низкой годовой температурой, чѣмъ господствующая подъ соответственными широтами въ Европѣ и Африкѣ. Большая часть Азіи обладаетъ рѣзко выраженнымъ континентальнымъ климатомъ съ свойственной ему громадной разницей зимней и лѣтней температуры.

Подъ 63° сѣв. шир. начинается настоящая арктическая область: здѣсь уже не выживаютъ высшія растенія, хотя въ Норвегіи, Швеціи и Финляндіи подъ той же широтой еще рождаются рожь, овесъ, ленъ и конопля. Дальше къ сѣверу небо лѣтомъ покрыто туманами, рѣки свободны ото льда только съ іюня по сентябрь. Холодъ убиваетъ всякую жизнь, деревья вырождаются въ карликовныя кустарники, рѣдко встрѣчаются однолѣтнія растенія; на крайнемъ сѣверѣ растутъ только лишай, мхи и осоки. Характеренъ континентальный типъ температуры — очень холодная зима и относительно жаркое лѣто. Эта разница увеличивается къ востоку вплоть до Лены и Яны, близъ которыхъ находится сибирскій полюсъ холода. Зимой въ Сибири атмосферное давленіе очень высоко, погода тиха, ясна и замѣчательно холодна, осадковъ мало. Благодаря сильнымъ и холоднымъ вѣтрамъ съ суши жестокіе морозы господствуютъ и на побережьи и даже далеко въ морѣ. Самую низкую, известную на землѣ, температурою обладаетъ городъ Верхоянскъ. Средняя температура января достигаетъ здѣсь —53°; средняя мѣсячная температура —50° нѣрѣдка уже въ декабрѣ; минимумы въ —60° обычно

вепны въ зимніе мѣсяцы; зимою 1886 г. температура достигла даже $-66,5^{\circ}$. Наоборотъ, лѣтомъ мѣсто барометрическаго максимума заступааетъ пониженное давленіе, центръ котораго лежитъ къ сѣверу отъ Аравійскаго моря. Надъ всей восточной Азіей къ сѣверу до Охотска господствуетъ тогда муссонъ, несущій большой запасъ тепла и массу осадковъ.

Лѣтніе вихри въ Сибири страшно горячи, поднимаютъ тучи пыли, затмевающей солнце и проникающей въ дома, несмотря на закрытыя двери и окна. Зимніе бураны или метели обладаютъ часто силою бури. Въ сильный буранъ люди и животныя совершенно теряютъ способность ориентировки. Люди замерзаютъ въ нѣсколькихъ стахъ шаговъ отъ дома, иногда даже на улицахъ деревень. Скотъ бросается въ лѣтство отъ вѣтра и нерѣдко падаетъ въ овраги и съ крутыхъ береговъ. Вредъ, наносимый иногда стадамъ бураномъ, огроменъ. Плоскогоріе сѣвернаго Тибета хорошо орошается лѣтними дождями, зимою же мало снѣга, но бури такъ же часты, какъ и весной. Пустыни внутренней Азіи принадлежатъ къ числу бѣднѣйшихъ осадками, такъ какъ отрѣзаны отъ всѣхъ теплыхъ морей высокими горами и большею частью доступны сѣвернымъ вѣтрамъ. Въ Монголіи и восточномъ Туркестанѣ замѣчательно постоянное присутствіе большого количества пыли въ атмосферѣ. Южный Китай орошается лѣтними дождями (юго-восточный муссонъ). Зимы въ Японіи мягче, осадковъ больше (максимумы въ началѣ лѣта и осенью), чѣмъ на восточномъ берегу Азіи. Тропическій климатъ южно-азійскихъ областей обуславливается муссонами. Лѣтній муссонъ, приносящій періодъ дождей, господствуетъ на побережьяхъ Аравійскаго моря, въ Индостанѣ и Индокитаѣ вплоть до Гималаевъ и на островахъ на югъ и востокъ вплоть до экватора и приблизительно до 140° в. д. Муссонъ начинается дуть на африканскомъ берегу въ мартъ, въ апрѣлѣ достигаетъ южной Персіи и въ серединѣ іюня Бомбея. Въ сентябрѣ муссонъ одновременно съ ливнями прекращается, погода становится относительно тихой, лишь изрѣдка прерывается сильными вихрями. Въ концѣ октября начинается сѣверо-восточный муссонъ и дуетъ до марта или апрѣля съ замѣчательнымъ постоянствомъ, погода почти безъ перерывовъ ясная, температура держится самая низкая. Весной температура быстро повышается и достигаетъ къ іюню или еще раньше максимума. Наибольшая извѣстная на землѣ масса дождя выпадаетъ въ Чарралунджи на плоскогоріи южнаго склона Гималаевъ на высотѣ 1200 м. Въ среднемъ, согласно долголѣтнимъ наблюденіямъ, тамъ выпадаетъ за годъ 1209 см., приблизительно въ 24 раза больше, чѣмъ въ средней Россіи. Это, чисто мѣстное, явленіе происходитъ отъ того,

что здѣсь юго-западный муссонъ развивается особенно быстро при высокой температурѣ и насыщенной атмосферѣ. Громадныя массы дождя выпадаютъ, кромѣ того, въ Магабалесварѣ (663 см.), Бирмѣ (502 см.), Сандовѣ (538 см.) и на западномъ берегу о. Цейлона.

Среднія крайности температуры: Какотте 29° , -17° , Токио 34° , -7° , Коломбо 33° , -21° , Мадрасъ 43° , -16° , Лагоръ 48° , -0° , Андамские о-ва 35° , -20° , Гонгъ-Конгъ 33° , -1° , Цикавей 36° , -9° , Батавія 33° , -20° (См. *Сибирь, Средняя Азія*).

Линія снѣговъ: Алтай, южный склонъ 2600 м., Кавказъ западный: сѣверный склонъ 3300, южный склонъ 2900; Кавказъ восточный: сѣверный склонъ 3900, южный склонъ 3500, Тянь-шань 3300, Заалайскій хребетъ 4250, Арааратъ с.-з. 4370, Каракурмъ: с. 4675, ю. 5920, Гималаи: с. 5300, ю. 4920 м. Нижняя граница ледниковъ: Мунко-Сардыкъ 3240, Алтай 1240, Кавказъ: ю.-з. 1954, с. 2000, ю.-в. 3100, Алайскій ю.-з. хребетъ 2700, Біафаро (западный Тибетъ) 3012 м.

Растительность. Какъ и климатъ, растительность А. представляетъ контрасты разнообразія и монотонности. Причина этого простая и заключается въ значительномъ повышеніи надъ уровнемъ моря большихъ пространствъ по направленію параллелей. Страны, принадлежащая одной и той же климатической зонѣ, вслѣдствіе этого, по своей флорѣ, распадаются на многія самостоятельныя части; съ другой стороны, однообразіе почвенныхъ условій вызываетъ однообразіе растительности на обширныхъ пространствахъ, черезъ которыя проходятъ нѣсколько климатическихъ поясовъ. На крайнемъ сѣверѣ, гдѣ обитаютъ самоѣды, якуты и чукчи, и на приполярныхъ островахъ господствуетъ арктическая флора (см.) тундры. По изслѣдованіямъ Миддендорфа и экспедиціи Вега, растительность сѣверо-сибирскаго берега заключается около 160 цвѣтковыхъ растеній. Къ югу отъ границы распространія деревьевъ, которая проходитъ въ Таймырской землѣ подъ $71,5^{\circ}$ с. ш., на Ленѣ — подъ 71° , а у Берингова пролива — подъ 64° , начинается сибирская лѣсная зона, доходящая до истоковъ Оби, Енисея и Лены; восточнѣе она доходитъ до Яблоноваго хребта въ Монголіи и распространяется до Охотскаго моря и Камчатки. Растительность этой обширной области стоитъ въ весьма тѣсномъ родствѣ съ сѣверо-и средне-европейской флорой лѣсовъ и вмѣстѣ съ этой послѣдней образуетъ сѣверную флору Старога Свѣта. Лишь немногія степныя растенія проникаютъ въ Сибирскую лѣсную область съ юга изъ степей Монголіи, съ запада — изъ южно-русскихъ степей и съ востока — изъ Манджуріи.

Въ сѣверной части ея господствуютъ хвойныя лѣса съ сибирской лиственницей, сибирскимъ кедромъ, елью (*Picea obovata*), на югъ — сибирской пихтой (*Abies sibirica*):

многочисленные виды трав, распространенные также в сѣверн. и средн. Европѣ, сопутствуютъ этимъ древеснымъ породамъ. Изъ лиственныхъ древесн. породъ большія насажденія образуютъ береза, осина, ольха и ивы, тогда какъ дуба и бука совсѣмъ нѣтъ. На сѣверѣ, гдѣ начинается тундра, въ лиственничномъ лѣсу наблюдаются оазисы типичной арктической флоры. На западѣ наблюдается подобное же смѣшеніе между степью и лѣсомъ въ лѣсосостенной области, которая характеризуется обиліемъ крупныхъ зонтичныхъ (*Heraclium*), вмѣстѣ съ типичными степными растениями (*Stipa*). Въ Алтайскихъ горахъ надъ степнымъ поясомъ, который на южныхъ склонахъ поднимается высоко, а на сѣверныхъ начинается гораздо ниже, между 300 и 800 метр. выс. надъ ур. моря, встрѣчается сосна вмѣстѣ съ березой и осиной, выше лиственница, ель, сибирская пихта и, наконецъ, сибирскій кедръ, доходящій до границы древесной растительности (1360 мет. на сѣв. сторонѣ и 1700 метр. на южн. стор.). Изъ травянистыхъ растений вмѣстѣ съ типичными сибирскими формами встрѣчаются также многіе извѣстные и въ Европѣ виды *Aconitum*, *Epilobium*, *Senecio*, *Veratrum* и др. Альпійская область выше границы деревьевъ (2100—2300 метр.) во флористическомъ отношеніи представляетъ много сходнаго съ высокогорной европейской областью. Къ востоку отъ Байкальскаго озера и Яблоноваго хребта наступаетъ рѣзкая перемѣна видовыхъ формъ. Наконецъ, въ сѣв.-вост. части области отъ Станового хребта до берега моря весьма ясно выступаетъ вліяніе сѣв.-зап. Америки, изъ которой заходятъ отдѣльныя древесныя породы, напр., *Picea sitchensis*. Долины Камчатки, за исключеніемъ западнаго берега моря, покрыты роскошнымъ лѣсомъ и пышной травяной растительностью; характеристичнымъ растеніемъ этой области является каменная береза — *Betula Etmanni*.

Область сибирской мерзлоты (мерзлой почвы), южная граница которой отъ Самаровска на Оби къ востоку сильно углубляется внутрь страны, совпадаетъ на большомъ пространствѣ съ лѣсной зоной; между тѣмъ земледѣліе оказывается въ болѣе тѣсной связи съ границей мерзлоты, что видно изъ опусканія границы культуры хлѣбовъ на восточномъ берегу А. у Николаевска до 53½° с. ш.

Главная часть материка, именно вся внутренняя А. съ Монголіей, Тибетомъ, Туркестаномъ и странами около Каспійскаго и Аральскаго морей, затѣмъ середина Малой А., Сиріи, Персіи, Афганистана и Белуджистана, вмѣстѣ съ сѣверными цѣпями Гималаевъ, представляетъ мѣсто наиболѣе типично развитой флоры степей и пустынь, распространение которой находится въ тѣсной связи съ господствомъ континентальнаго климата и геологическими условіями.

Въ высокихъ степяхъ Арменіи и Ирана преобладаютъ колючія растенія характеристичной полушаровидной формы, которыя принадлежатъ гл. обр. родамъ: *Astragalus*, *Halimodendron*, *Ammodendron*, *Acantholimon* и др. Большинство этихъ кустарниковъ разрастается въ видѣ лежащей на землѣ подушки, діаметромъ до ½ сажени; виды *Astragalus* имѣютъ плоскую густую крону вѣтвей на короткомъ косомъ стеблѣ, задерживающую снѣгъ. Подобныя степныя формы въ горахъ поднимаются до 4000 м. высоты и ими опредѣляется ландшафтъ мѣстности. Характерными растеніями степей среднеазиатской области является саксаулъ, виды гребенщика (*Tamarix*), многія луковичныя и высокорастущія травы. Въ снѣжной пустынѣ сѣв. Тибета, которая была пройдена Пржевальскимъ, южнѣе Хами находится цѣлая область, совершенно лишенная растительности. Сѣверо-зап. склоны Гималаевъ покрыты между 1200 и 2500 м. разнообразными древесными породами и представляютъ переходъ къ восточно-понтійской флорѣ, а восточный Тибетъ — такой же переходъ къ флорѣ Китая и Японіи.

Китай и Японія образуютъ восточноазиатскую область вѣчнозеленыхъ деревьевъ, которая захватываетъ Манчжурію, доходя на сѣверъ до Амура, Корею, вост. и южн. Китай до Гонгконга и Японію. Въ сѣв. Манчжуріи господствуютъ лиственные лѣса (*Juglans mandschurica*, *Pirus mandschurica*, *Quercus mongolica* и др.), къ которымъ примѣшиваются хвойныя лѣса, дуга, степи и болота. Восточн. Китай представляетъ переходную область съ *Paulownia imperialis*, *Gleditschia chinensis* и др.; въ южн. Китаѣ вѣчнозеленые кустарники (гл. обр. виды *Samellia* и *Eugua*) почти совершенно вытѣснили первоначальныя лѣсныя формы; также большую роль играютъ здѣсь хвойныя (*Gingko*, *Biota* и др.), изъ культурныхъ — чайное дерево (*Thea*), *Rapax*. Горы Юнана выдаютъ цѣлымъ рядомъ эндемическихъ формъ сѣв. родовъ. Сѣв. Японія (сѣв. Нипонъ) представляетъ область листвен. лѣса съ букомъ, ясенемъ, кленами и др. до 2000 м.; южная (южн. Нипонъ и *Kiu-siu*) характеризуется вѣчнозелеными кустарниками (*Magnoliaceae*, *Laugaseae* и др.).

Тропическая область А. обнимаетъ южн. берегъ Аравіи, флора которой представляетъ смѣсь растеній восточн. Африки, Абиссиніи и Сахары, — Индію съ Зондскими и Филиппинск. островами, тогда какъ Новая Гвинея по своей флорѣ ближе стоить къ островамъ Полинезіи и Австраліи. Индійская пустыня и Пенджабъ стоятъ въ связи съ Месопотамской финиковой зоной, а большая часть Аравіи — съ Сахарой. На влажномъ Малабарскомъ берегу и отъ южныхъ склоновъ Гималаевъ до Брамалутры и устьевъ Ганга распространены вѣчнозеленые тропическіе лѣса. Характерными

растеніями являются многочисленныя виды пальмъ, Dipterocarpaceae, Clusiaceae, Ebenaceae, многіе виды Ficus и др. Изъ культурныхъ растеній замѣчательны: огурцы, дыни, лимоны, апельсины, сахарн. тростникъ и мн. др. Въ менѣ сырыхъ областяхъ лѣса теряютъ свою листву въ сухое время года; на высокихъ мѣстахъ произрастаютъ хвойныя лѣса. Въ сѣверо-западн. части Гималаевъ нижній поясъ (до 900 м.) образуютъ тропическіе лѣса съ бамбукомъ, пальмами и др.; далѣе слѣдуетъ субтропич. лѣсъ (до 2100 м.) съ вѣчнозелеными видами дуба, видами Rhus и др., затѣмъ лѣсъ умѣренного климата съ березой, пихтой, дубомъ, грецкимъ орѣхомъ, гималайскимъ кедромъ (Cedrus Deodara) и, наконецъ, самый верхній поясъ до снѣговой линіи (3900 м.) покрытъ альпійской флорой съ Rhododendron и многочисл. альпійскими видами. На Зондскихъ островахъ тропич. вѣчнозеленая область господствуетъ въ среднемъ до 300 м. выс. надъ ур. моря; за ней до 1800 м. идетъ область горныхъ лѣсовъ Dipterocarpaceae и съ многочисленными видами папоротниковъ, затѣмъ верхняя ступень лѣса съ Podocarpus и эпифитными вересковыми до 2700 м. Въ горахъ Явы и прибрежной области Суматры хвощевидныя казуарины представляютъ характерныя формы, перекочевавшія, вѣроятно, изъ Австраліи и Новой Гвинеи. Флора послѣдняго острова содержитъ, наряду съ индійскими, также многочисленныя австралійскіе и антарктическіе виды.

Изъ культурныхъ растеній, имѣющихъ свое первоначальное отечество въ А., на первомъ мѣстѣ слѣдуетъ поставить колосовые хлѣба, происходящіе изъ Индіи. Происхожденіе ихъ отчасти сомнительно, такъ, напр., форма, отъ которой произошла пшеница, до сихъ поръ остается неизвѣстной; предполагаютъ, однако, что она съ востока и находится въ близкомъ родствѣ съ Aegilops. Рожь по Кернике происходитъ отъ Secale montanum, ячмень (Hordeum vulgare)—отъ Hordeum spontaneum. Восточное происхожденіе имѣютъ также гранатъ, который встрѣчается въ дикомъ состояніи по берегамъ Каспійск. моря и въ Персіи, шелковица, винная ягода (Ficus Carica) и айва. Китай является отечествомъ персиковъ и абрикосовъ, Прикаспійская страна—виноградной лозы и вишни. Гречиха и конопля происходятъ изъ Манджуріи и Дауріи.

Индійскій архипелагъ и Молуккскіе острова также являются отечествомъ многихъ цѣнныхъ растеній.

Животный міръ. Соответственно разнообразію своихъ физико-географическихъ условій обширный азіатскій континентъ съ принадлежащими къ нему островами населенъ весьма различн. животными. Части А. входятъ въ составъ трехъ зоогеографическихъ областей—арктической кругополярной, палеарктической и восточной, изъ которыхъ

каждая занимаетъ въ ней сравнительно обширное пространство. Для самой сѣверной, прилежащей къ Ледовитому океану части А., относящейся къ кругополярной области, характерными животными изъ класса млекопитающихъ является пеструшка или леммингъ, сѣверный олень, песецъ, бѣлый медвѣдь и не доходящіе до крайняго сѣвернаго ея предѣла росомаха, горностаи и соболь. Съ юга къ этой арктической полосѣ прилегаютъ обширная сибирская подобласть палеарктической области. Раскинувшись отъ Уральскаго хребта и Каспійскаго моря на западъ до Камчатки и Хинганской горной цѣпи на востокъ и Гималая на югъ, подобласть эта охватываетъ собою сѣверо-азиатскую тайгу, низменности З. Сибири, Киргизскія степи, В. Сибирь, всю сѣверную окраину восточно-азиатскаго плоскогорія съ его разнообразными горными цѣпиями, пустыню Гоби, Тибетское плоскогорье и самый верхній поясъ Гималая. Сибирская тайга особенно богата различнымъ пушнымъ звѣремъ: лисицей, кунницей и родственными ей видами и прежде всего бѣлкой, шкурки которой составляютъ важный предметъ торговли. Въ степяхъ водятся въ большомъ количествѣ волки, стада джигетаевъ и кулановъ. Изъ антилопъ для этой части Азіи характерны четырехрогая антилопа Тибета, горалъ в. Гималая, тибетская оронго или хиру и сайга Киргизскихъ степей. Въ горахъ ю. Сибири и въ Тибетѣ водится кабарга, а исключительно послѣднему свойствененъ якъ. Изъ барановъ въ с. Азіи водятся аргали, а изъ козъ—кашмирская коза въ Тибетѣ. Замѣчательнъ фактъ нахожденія тюленя въ Байкальскомъ озерѣ и въ Каспійскомъ морѣ. Фауна птицъ сходна съ европейской и содержитъ сравнительно мало характерныхъ формъ, къ которымъ относятся нѣкоторыя выюрки, горныя индѣйки (Megaloperdix) и рябки; изъ нихъ послѣднія свойственны пустынной полосѣ. Изъ земноводныхъ мы встрѣчаемъ, сообразно съ природою страны, лишь немногія формы, но пресмыкающіяся представлены обильно; характерными обитателями пустынь являются кругоголовки или жабоглавы (Phrynoscephalidae). Міръ насѣкомыхъ близокъ къ европейскому. Сѣверный Китай и острова Японіи относятся также къ палеарктической области и образуютъ манджурскую подобласть (см. статью *Палеарктическая обл.*), для которой характерны енотовидная собака, панда, своеобразныя олени и насѣкомыя, а также нѣкоторыя летучія мыши. Изъ птицъ этой части Азіи свойственны фазаны, имѣющіе здѣсь центръ своего распространенія, а изъ мелкихъ птицъ—многія пѣвчія, синицы и выюрки. Изъ земноводныхъ здѣсь встрѣчается въ высшей степени замѣчательная исполинская саламандра, водящаяся въ Японіи. Кромѣ манджурской и сибирскихъ подобластей, въ Азіи распространяется еще одна второстепенная область палеарк-

тической — подобласть средиземноморская. Через Малую Азію и сѣверную половину Аравійскаго полуострова она тянется, минуя здѣсь свою крайнюю границу, Кавказъ, съ одной стороны до Туркестана включительно, а съ другой по Персіи, Афганистану и Белуджистану до Гиндукуша и Инда.

Помимо части кругополярной области и болѣе части палеарктической, Азія заключаетъ въ себѣ всю восточную область (см. это сл.), къ которой относятся, кромѣ южной части ея континента, еще и всѣ острова и архипелаги, расположенные между А. и Австраліей: Филиппинскіе, Молуккскіе, Малые и Большіе Зондскіе, Никобарскіе, Андаманскіе, Цейлонъ, Формоза и Гайнанъ. Болѣе бѣднымъ отдѣломъ этой области является передняя Индія, южная же оконечность Индостана съ Цейлономъ, весь Индокитай съ Бирмой и Сіамомъ, Китай до Янтце-кианга и островная часть области отличаются тропической роскошью и разнообразіемъ какъ растительныхъ, такъ и животныхъ формъ. Среди млекопитающихъ для этой части Азіи, и при томъ какъ для континентальнаго ея отдѣла, такъ и для острововъ и ихъ комплексовъ характерными являются цѣлыя семейства. Обильно представлены здѣсь обезьяны, частью чисто эндемическими видами, напр., орангутанъ, гиббоны. Наряду съ Мадагаскаромъ и Африкой, тутъ же родина полуобезьянъ, репрезентованныхъ въ этой части свѣта долгоплатомъ (маки домовый) и крайне миловидными лори. Летучія мыши отличаются болѣе болѣе разнообразіемъ формъ; не менѣе своеобразны и роды насѣкомоядныхъ, напр., шестокрыль, тупайи и т. д. Среди хищныхъ выдающееся мѣсто занимаетъ королевскій тигръ; кромѣ него много видовъ виверръ или циветтъ и разнообразныхъ родовъ семейства куницъ; изъ медвѣдей тутъ водятся малайскій медвѣдь или бируангъ, губачъ, бятуронгъ и др. Для Ганга и Инда характеренъ родъ семейства дельфиновъ — платаниста. Вѣднѣе представлены грызуны и нѣкоторыя семейства парнокопытныхъ, тогда какъ другія изобилуютъ эндемическими видами, напр., быки. Какъ и въ Африкѣ, мы встрѣчаемъ въ этой части Азіи самыхъ крупныхъ изъ сухопутныхъ млекопитающихъ — слона и носорога. Необыкновенно обильны птицы, среди которыхъ спеціального упоминанія заслуживаютъ питты, зимородки, трогоны, павлины, аргусы и бангкокскій пѣтухъ. Южная Азія изобилуетъ также пресмыкающимися; изъ широко распространенныхъ змѣй упоминаемъ плетевидныхъ змѣй, аспидовъ, морскихъ змѣй и гремучниковъ; изъ ящерницъ — агамъ, летающихъ драконовъ и др. Среди семейства крокодиловыхъ въ рѣкахъ Индіи эндемиченъ гавиаль, а въ ю. Китаѣ — китайскій аллигаторъ. Амфибии представлены характерными группами, а въ рѣкахъ водится большое количество рыбъ, относящихся къ самымъ различнымъ

семействамъ. По отношенію къ фаунѣ моллюсковъ Азія распадается на цѣлый рядъ провинцій. Малая Азія относится къ левантійской провинціи; Ц. Азія представляетъ вѣроятно смѣшанную фауну съ элементами палеарктической, индійской и особенно китайской; Китай имѣетъ совершенно самостоятельную фауну мягкотѣлыхъ; богатая фауна моллюсковъ передней Индіи отличается обиліемъ *Helix* и *Nanina* и особенно сухопутными моллюсками съ крышечками, а также полнѣйшимъ отсутствіемъ рода *Achatina*. Моллюски рѣсныхъ, материковыхъ водъ представлены чисто тропическими формами, среди которыхъ многочисленны меланія, палудины, ампуларіи и своеобразныя *Limnaea*. Фауна мягкотѣлыхъ задней Индіи сходна съ таковою же Индостана. Насѣкомыя тропическихъ частей Азіи отличаются удивительнымъ разнообразіемъ формъ и замѣчательной роскошью цвѣтвыхъ и окраски.

Народонаселеніе. При опредѣленіи количества населенія во многихъ государствахъ Азіи приходится ограничиваться только приблизительной оцѣнкой. Переписи существуютъ кромѣ владѣній Россіи и европейскихъ колоній только для Японіи, нов. отъ 1 янв. 1890 г., и для Китая, новѣйшая 1812 г., но послѣдняя по давности уже не имѣетъ значенія. По переписямъ и оцѣнкамъ Вагнеръ и Зупанъ опредѣляютъ населеніе А. въ 825.954,000 душъ, т. е. гораздо болѣе половины всего населенія земного шара (1479,7 милл.). Густота населенія отдельныхъ областей крайне разнообразна: рядомъ съ огромными почти незаселенными пространствами лежатъ большія области съ такимъ скуднымъ населеніемъ, какъ мало дѣл на землѣ. Юго-восточная граница центральной азіатской возвышенности отдѣляетъ мало населенныя области отъ густо населенныхъ. На 1 кв. км. приходится въ сѣверной, западной и центральной А. только 2, въ южной 60 жит. Если же сопоставить области по ихъ естественнымъ границамъ, то въ тайгѣ найдемъ 0,5 жит. на 1 кв. км., въ степныхъ и пустынныхъ областяхъ центральной возвышенности 1,4, Арало-Каспійскаго бассейна 2,2, въ западной А. 5, въ области муссона, въ тропическихъ лѣсахъ Индокитая и Остъ-Индскаго архипелага 14, въ Индостанѣ съ его по большей части обработанной почвой 67 и въ Китаѣ съ Японіей 95. Благодаря этой неравномѣрности въ распредѣленіи насел., общая густота его достигаетъ лишь незначит. цифры 19 на 1 кв. км.

Политическое положеніе различныхъ частей Азіи подвергается за послѣднее время значительнымъ измѣненіямъ: Англія расширила свои владѣнія на з., объявивъ свой протекторатъ надъ Белуджистаномъ и нѣкоторыми мелкими государствами Малакки, принадлежавшими раньше Сіаму, присоединила къ Индійской имперіи нѣсколько горныхъ участковъ на сѣверо-западѣ (Читралъ и др.) и значительныя об-



ласти у восточн. граници, находившіяся раньше въ слабой зависимости отъ Сіама. Франціи Сіамъ тоже долженъ былъ уступить значительную часть земель, вслѣдствіе чего его граници сильно сдузились. Насчетъ разграниченія Памира между Россіей и Англіей состоялось соглашеніе. Ханства Центральной А., Хива и Бухара, только по названію самостоятельны, фактически они вошли въ составъ Россіи. Важное территоріальное измѣненіе заключается въ уступкѣ Китаемъ Японіи о-вовъ Формозы и Пескадорскихъ вслѣдствіе счастливо для послѣдней окончившейся войны; впрочемъ, японцы надѣялись на лучшіе результаты. Въ самое послѣднее время мы присутствуемъ при началѣ крупнаго вмѣшательства европейцевъ въ дѣла Китая, принужденнаго уступить европейцамъ въ видѣ постоянной аренды значительные береговые участки съ болѣе или менѣе важными портами. Россія приобрѣла Квантунскій полуостр. (см.) съ Портъ-Артуромъ (см.) и Талиеваномъ (см.) и право постройки желѣзной дороги изъ Забайкалья черезъ Манджурію на Владивостокъ и Портъ-Артуръ; Англія получила Вей-ха-вей (см.) и Кулунскій полуостровъ около устья Сиканга, Франція — угольную станцію въ Южномъ Китаѣ, Германія Кіао-Чау (см.).

Къ началу 1898 г. территоріальныя условія различныхъ частей А. представляли слѣдующія цифры:

	Кв. килом.	Жителей	Жител. на 1 кв. килом.
Туземныя государства:			
Азіятская Турція	1 693 794	17 167 425	10,1
Арабскія государства	2 144 200	2 100 000	1,0
Персія	1 645 000	9 000 000	5,6
Афганистанъ	550 000	5 000 000	9,1
Непаль	154 000	3 000 000	19,5
Бутанъ	34 000	200 000	6,0
Сіамъ	633 000	5 000 000	8,0
Китай	11 046 300	429 108 000	39,0
Корея	218 650	7 500 000	34,2
Японія	416 966	45 100 000	108,2
Всего:	18 535 910	523 175 425	29,1
Европейскія владѣнія:			
Англіяскія	5 314 576	296 479 600	59,3
Нидерландскія	1 529 240	34 035 561	22,2
Французскія	705 620	22 974 000	32,8
Русскія	16 331 506	23 045 560	1,4
Испанскія ¹	296 182	6 985 124	23,6
Португальскія	19 970	881 000	44,0
Всего:	24 197 094	384 400 845	16,0
Азія:	42 733 004	907 576 270	21,2

Въ этнографическомъ отношеніи народонаселеніе А. принадлежитъ къ 3 расамъ: 1) кавказская въ азіятской Россіи,

¹ Послѣ войны 1898 г. уступлены С.-Америк. Соед. Штатамъ.

Турціи, Аравіи, отчасти Персіи, въ Афганистанѣ, Белуджистанѣ, Остѣ-Индіи и Сибири; $\frac{1}{10}$ всего населенія; 2) монгольская (племена сѣверной и центральной А.) въ Китаѣ, азіятской Россіи, Турціи, пришлыя народности въ Персіи, Афганистанѣ, Белуджистанѣ, Индостанѣ, Индокитаѣ и Японіи; $\frac{7}{10}$; 3) малайская (южн. А.) въ Японіи, Индокитаѣ и на Остѣ-Индскихъ о-вахъ: $\frac{2}{10}$. Европейцы живутъ главнымъ образомъ въ европейскіхъ владѣніяхъ (Британской и Нидерландской Индіи) въ качествѣ чиновниковъ, солдатъ и купцовъ; ихъ очень мало, только въ русскихъ владѣніяхъ насчитывается около 6 милл. европейцевъ. Однако, хотя количество всего европейскаго населенія едва заходитъ за 7 милл., европейскія государства господствуютъ надъ $\frac{3}{5}$ всей площади и больше чѣмъ надъ $\frac{2}{5}$ населенія.

Основываясь на строеніи и болѣемъ или меньшемъ родствѣ языковъ, народы Азіи подраздѣляются на нижеслѣдующія группы: Сѣвероазіятскія племена, принадлежащія къ арктической или гиперборейской группѣ, въ наст. время за немногими исключеніями вымираютъ. Юкагиры, обитающіе на крайнемъ с. А., насчитываютъ около 1000 душъ, чукчи, занимающіе сѣверо-восточный уголокъ, около 7000, камчадалы въ южной части Камчатки едва 2000, енисейскіе остяки между г. Енисейскомъ и Туруханскомъ едва 1000. Коты уже вымерли. Айносы живутъ гл. обр. на Сахалинѣ, Іезо и Курильскихъ о-вахъ.

Къ урало-алтайской группѣ принадлежатъ самоды, живущіе по побережью Ледовитаго океана; финскіе остяки, кочующіе по Тобольской и Томской губ. и занимающіеся рыболовствомъ и охотой; вогулы на сѣверномъ Уралѣ, также охотники. Татары населяютъ юго-западную Сибирь и все пространство между Каспійскимъ моремъ и степью Гоби; они магометане за исключеніемъ немногихъ приверженцевъ шаманизма (по болѣе части въ южной Сибири). Наиболѣе распространенная и сильная вѣтвь татарскаго племени киргизы—кочевники; монголы, исповѣдующіе буддійскую религію; къ нимъ же относятся буряты, живущіе вокругъ Байкальскаго оз., калмыки на Алтаѣ, а другая ихъ вѣтвь между Волгой, Дономъ, Кавказомъ и Каспійскимъ моремъ; остальные монголы населяютъ Китай. Тунгузы охотятся въ одиночку въ лѣсахъ восточной Сибири; осѣдло они живутъ въ Приамурскомъ краѣ рядомъ съ гиляками и гольдами; они-же въ качествѣ солдатъ разбѣяны по всему Китаю.

Японцы достигли въ земледѣліи и промышленности высокаго совершенства; ихъ многосложный языкъ родствененъ манджурскому и монгольскому. Корейцы лишь недавно открыли чужеземцамъ доступъ въ свою страну, а тибетцы еще сохраняютъ свою изолированность отъ всего міра. Въ Гималаяхъ сохранилось много остатковъ древняго доарійскаго населенія. На в. они

стоять на низшей степени развитія, въ западной части горъ условия для нихъ благоприятнѣе, за то раса смѣшаннѣе. Въ Индокитаѣ масса нарѣчій; языкъ лаосовъ и сямцевъ (вмѣстѣ около 3 милл.) называется тай. Бирманцы разнѣяны въ англійскихъ владѣніяхъ и преемствѣ Бирманскомъ государствѣ; племена Камбоджи, Тонкина, Кохинчины и Анама населяютъ восточную и юго-восточную части полуострова. Остатки первобытнаго населенія Китая сохранились подъ названіями сифагъ, маотзе и др. Современные китайцы сильно разнятся другъ отъ друга, смотря по мѣсту ихъ жительства въ сѣверной, центральной или южной части страны.

Южно-азиатскія народности: дравиды, протодравиды, веддахи и другіе аборигены Индіи. Жители о—вовъ на в. распад. на паугасовъ или негритосовъ, въ глубинѣ западн. о—вовъ и малайцевъ. Изъ послѣднихъ тагалы жив. на Филиппинахъ, собств. малайцы на Малаккѣ, на о. Явъ сунданезцы на з., яванцы на в., въ центр. части о—ва особое племя Бали, Батта на Суматрѣ, дайки на Борнео, макасары и бугинезы на Целебесѣ. Малайскія нарѣчія распадутся на тагалскую (Формоза, Маріанск. и Филиппинскіе о—ва) и на малайско-яванск. группы.

Кавказская раса раздѣляется по своему языку на кавказскую, семитическую и индо-европейскую группы. Изъ представителей первой группы самый важный народъ грузины; пришли съ ю.-в.; родственные имъ лезгины, черкесы, кабардинцы представляютъ старѣйшее населеніе сѣвернаго Кавказа. Въ глубинѣ Мал. Азіи вплоть до р. Галиса господствовалъ нѣкогда древнефритійскій языкъ, образовавшійся изъ армянскаго. Сѣверн. побережье пол—ва было большею частью захвачено еракійскими пришельцами. Еще богаче нарѣчіями были, вѣроятно, гористыя южныя области полу—ва. Изъ представителей семитической группы встрѣчаемъ въ А. арабовъ и евреевъ, и изъ 3 главныхъ языковъ семитическаго корня: арамейскаго, ханаанскаго и арабскаго, въ настоящее время употребляется только послѣдній, за то очень распространенный. Изъ арамейскаго языка, господствовавшаго въ древности въ Сиріи, Вавилоніи и Месопотаміи, произошли сирійское (западно-арамейское) и халдейское (восточно-арам.) нарѣчія; диалекты самаритянъ, саввовъ и пальмирцевъ, отъ которыхъ до насъ дошли еще документы, также принадлежатъ къ арамейской группѣ. Къ ханаанской группѣ принадлежатъ еврейскій языкъ ветхаго завѣта съ многими остатками финикійскаго и пуническаго и новоеврейскій или талмудическій и раввинскій, смѣшанный однако снова съ арамейскимъ. Къ индо-европейцамъ Ази, кромѣ обнѣхъ главныхъ арійскихъ группъ, индусовъ и иранцевъ, принадлежатъ болѣе или менѣе значительные обломки славянскаго и германскаго племенъ. Индусы, распространившись съ южныхъ

склоновъ ущелій Памира въ Индію, вытѣснили туземное дравидское населеніе изъ плодородной равнины въ негостепримныя горныя участки. Главнѣйшими иранскими народностями были въ древности мидяне и персы, въ наше время къ нимъ принадлежатъ таджики, персы, курды, белуджистанцы, афганцы и др. Наконецъ, представителями индо-европейск. расы служатъ славяне, напр., казаки въ азіатской Россіи, германцы, романскія и др. племена въ европейскихъ колоніяхъ.

Общественный строй, религія. Общественный строй азіатскихъ народовъ отличается разнообразіемъ; среди магометанъ и вообще во всей южной А. дозволено многоженство, правда, на дѣлѣ доступное лишь для богатыхъ. Наоборотъ, на Цейлонѣ, у многихъ народностей Нилгирійскаго хребта въ Индіи, въ Тибетѣ и др. господствуетъ полигамія. Положеніе женщины не вездѣ одинаково, но во всякомъ случаѣ незавидно. Среди нѣкоторыхъ племенъ женщина считается нечистой, и повсюду въ бѣднѣйшихъ классахъ на ней лежитъ большая часть работы. Рабство встрѣчается всюду среди магометанскихъ народовъ западной А.; рабы большею частью все еще доставляются изъ Африки. Въ Туркестанѣ со времени завоеванія его русскими рабство уничтожено. Въ Китаѣ рабы съ незапамятныхъ временъ исполняютъ домашнія работы; въ британской Индіи существовало близкое къ рабству крѣпостное право, смягченное лишь въ самое послѣднее время англійскимъ правительствомъ. Индусы строго раздѣлены на касты, у другихъ же азіатскихъ народовъ равноправность полная въ политическомъ и гражданскомъ отношеніяхъ. Культура А. уже столѣтію тому назадъ застыла на одной точкѣ. Это касается особенно китайцевъ: они безъ освѣжающаго соприкосновенія съ другими народами сдѣлали рядъ крупныхъ изобрѣтеній и обладаютъ объемистой, особенно энциклопедической литературой. Японцы, наоборотъ, стараются, въ настоящее время, освоить во всѣхъ отношеніяхъ европейскую цивилизацію. Однако, цивилизація касается только меньшинства, какъ и въ британской Индіи, масса же народа остается въ полномъ невѣжествѣ. То же нужно сказать объ азіатской Россіи, гдѣ основанъ даже университетъ, какъ и въ Индіи и Японіи. Замѣчательно сильное развитіе газетной и вообще періодической печати Британскія и Нидерландскія Индіи и Японіи. Газета на мѣстномъ языкѣ существуетъ и въ Китаѣ.

Государственный строй въ Китаѣ строго патріархальный, въ независимыхъ государствахъ Индокитаю, въ Персіи и Туранѣ чисто деспотическій, въ Тибетѣ, Бутанѣ и Сиккимѣ теократическій. У малайцевъ нѣтъ государственнаго единства. Японцы ввели у себя въ послѣднее время представительное правленіе по европейскому образцу.

Всѣхъ основателей наиболѣе высокихъ существующихъ религій: Зороастра, Мои-

Азіатская культура I.



Рис. 1. Жезль, употребляемый баттами при плясках (Суматра), см. также рис. 10. -- 2. Изображение предков у пласовъ. -- 3. Ткацкій чеплок у айносовъ. -- 4. Башкирскій парядъ, см. также рис. 17. -- 5. Бронзовое изображение Будды. -- 6. Шлемъ (Буй, Качъ въ Индii). -- 7. Боевая рукавица (Буй, Качъ въ Индii) см. также рис. 18 и 19. -- 8. Японскій котель, см. рис. 22. -- 9. Сингалезская маска (Цейлонъ).

Азиатская культура II.



Рис. 10. Жезль, употребляемый баттами при плясках (Суматра), см. рис. 1. — 11. Шляпка из чешуи ящера (Борнео). — 13. Трубка. — 14 и 16. Инструменты для скобления. — 15. Календарь (рис. 13—16 относятся к быту самоёвцев, тунгусов и якутов). — 17. Башкирский наряд, см. рис. 4. — 18. Панцырь (Буй, Качь в Индии). — 19. Панцирный башмак (там же), см. рис. 6 и 7. — 20. Колчань у айносовъ. — 21. Поясъ мандариновъ, лакированный. — 22. Японский кувшинъ, см. рис. 8.

сея, Будду, Магомета и, наконец, Христа произвела подтропическая зона А. Разсѣянные остатки приверженцев Зороастра, гвевры или парсы, еще сохранились на западном побережьи Индостана и въ одиночныхъ маленкихъ колоніяхъ близъ Баку при Каспійскомъ морѣ. Элементы древняго сабеизма съ примѣсью магометанскихъ, а отчасти и христіанскихъ возрѣвій находимы у іезидовъ въ области верхняго теченія Тигра и у савовъ въ дельтѣ его; отголоски древне-сирійскаго культа у пастушескихъ народовъ, друзовъ и ансаріевъ, въ горахъ Сиріи и Киликіи. Господствующая религія въ Индостанѣ браминская съ ея многочисленными сектами. Буддизмъ распространенъ по всей сѣверной и восточной А. и переходитъ даже границу Европы (калмыки); въ Тибетѣ и у монгольскихъ народовъ онъ переходитъ въ ламаизмъ; въ Китаѣ и Японіи смѣшанъ съ первобытными вѣровааніями этихъ народовъ. Въ его родинѣ, Индостанѣ, число послѣдователей Будды подъ давленіемъ браминизма едва достигаетъ 200,000, а на о—вахъ, кромѣ Цейлона, онъ почти совершенно вытѣсненъ исламомъ. Евреи разсѣяны по всей западной А., особенно много ихъ въ Малой А. и въ Палестинѣ, гдѣ находятся также остатки самаритянъ, затѣмъ по юго-западному поморью Индостана. Христіанство, несмотря на притѣсненія со стороны магометанъ, сохранилось въ Палестинѣ до нашего времени. Въ Малой А., отчасти въ Сиріи и въ азійской Россіи на Кавказѣ господствуетъ восточно-каволическое (православное) вѣроисповѣданіе. Армянская церковь еще сохранила на родинѣ свою самостоятельность; армяне въ большомъ числѣ разсѣяны по всему югу А. Въ долинахъ западнаго Курдистана живутъ несторіане, на Ливанѣ іаковиты или сирійскіе христіане; послѣдніе сохранились также въ юго-западн. Индостанѣ подъ назв. еомитовъ; затѣмъ между Евфратомъ и Тигромъ и въ Персіи встрѣчаются іоанниты (сабеяне). Христіанскіе миссіонеры разсѣяны по всей А. Католическая пропаганда идетъ уже давно; въ Индостанѣ, Индокитаѣ и Китаѣ она достигла значительныхъ результатовъ, а жители Филиппинскихъ о—вовъ большею частью уже обращены ею въ христіанство. Евангелическая миссія работаетъ болѣе, чѣмъ на 970 станціяхъ, имѣетъ 1420 европейскихъ миссіонеровъ и годовой расходъ почти въ 8 милл. р. Всего существуютъ 13 нѣмецкихъ миссіонерскихъ обществъ, 19 английскихъ, 23 американскихъ, 11 частныхъ английскихъ, 12 нидерландскихъ, 2 датскихъ и 1 шведское. По Вангеманну католическая миссія насчитываетъ въ Азіи 3.076,106 прозелитовъ, протест. 1.019,500. Миссіонерамъ мы обязаны многими цѣнными свѣдѣніями по азійскимъ языкамъ, особенно по нарѣчіямъ древнихъ полунисчезнувшихъ народовъ. Исламъ господствуетъ въ Аравіи, Малой А., Персіи, Туркестанѣ, Афганистанѣ, Велуджистанѣ, въ

западн. Индостанѣ, среди малайцевъ на Малаккѣ и на о—вахъ и, наконецъ, въ Юннанѣ, провинціи южн. Китая; кромѣ того, магометане разсѣяны по всей А. Культъ предковъ господствуетъ подъ разными наименованіями въ Китаѣ, Корей и Японіи; возвышенный и очищенный философией Конфуція, онъ является государственной религіей Китая. Шаманизмъ, т. е. вѣра въ добрыхъ и злыхъ духовъ и колдовство, распространены по всей А., особенно же на сѣверѣ. Изъ 826 милл. жит. самое большее 15 милл. христіанъ (часто лишь по названію), 80 милл. магометанъ; остальные, почти половина всего человѣчества, исповѣдуютъ браминскую, буддійскую, шаманскую и др. религіи.

Промышленность, торговля, пути сообщенія. Жители А. занимаются главн. обр. земледѣліемъ и скотоводствомъ. Несмотря на первобытность инструментовъ, земледѣліе достигло, особенно въ Китаѣ, изумительнаго развитія, а садоводство образцово даже для европейцевъ. Заботливое удобреніе и орошеніе полей посредствомъ раздѣленія рѣкъ на цѣлую сеть каналовъ производится даже въ Центральной А.; запустѣніе каналовъ подъ турецкимъ игомъ превратило нѣкогда плодородныя области въ пустыни. Главные сельско-хозяйственные продукты суть хлопчатая бумага, рисъ, чай, кофе, табакъ, индиго, сахаръ, пряности, пшеница и др.; скотоводство доставляетъ въ большомъ количествѣ шерсть, кожи и мѣха. Въ производствѣ шелка первое мѣсто занимаетъ Китай, затѣмъ слѣдуютъ Японія, Остѣ-Индіа, Сирія и Кавказъ; чай почти весь идетъ изъ Китая. Ремесла по отношенію къ массѣ имѣющихся сырыхъ продуктовъ мало развиты, однако туземцы съ простѣйшими инструментами достигли замѣчательнаго искусства въ нѣкоторыхъ производствахъ. Укажемъ на китайскія шелковыя, индусскія и яванскія бумажныя ткани, кашмирскія шали, китайскія издѣлія изъ фарфора, слоновой кости и лаковыхъ, индійское и сирійское оружіе, индійскіе, бухарскіе, персидскіе и турецкіе ковры. Въ британской Индіи подъ англійскимъ вліяніемъ уже значительно развились хлопчатобумажное и джутовое производства съ современной техникой. Большія залежи камен. угля въ Британской Индіи и Японіи много способствуютъ процвѣтанію коммерческихъ предпріятій; огромныя залежи угля въ Китаѣ почти вовсе еще не разрабатываются. Въ различныхъ частяхъ А. находятся богатая рѣзторожденія золота, серебра, мѣди, желѣза, олова, свинца, ртути, никеля, алмазовъ, яхонтовъ, бирюзы, гранатовъ и другихъ драгоценныхъ камней, а также малахита, яшмы и пр. Однако существуетъ постоянный притокъ въ Азію благородныхъ металловъ, особенно серебра, изъ Европы и Америки; за 55 лѣтъ 1831—85 онъ исчисляется приблизительно въ 900 милліоновъ рублей золота и 4000 милліоновъ рублей серебра.

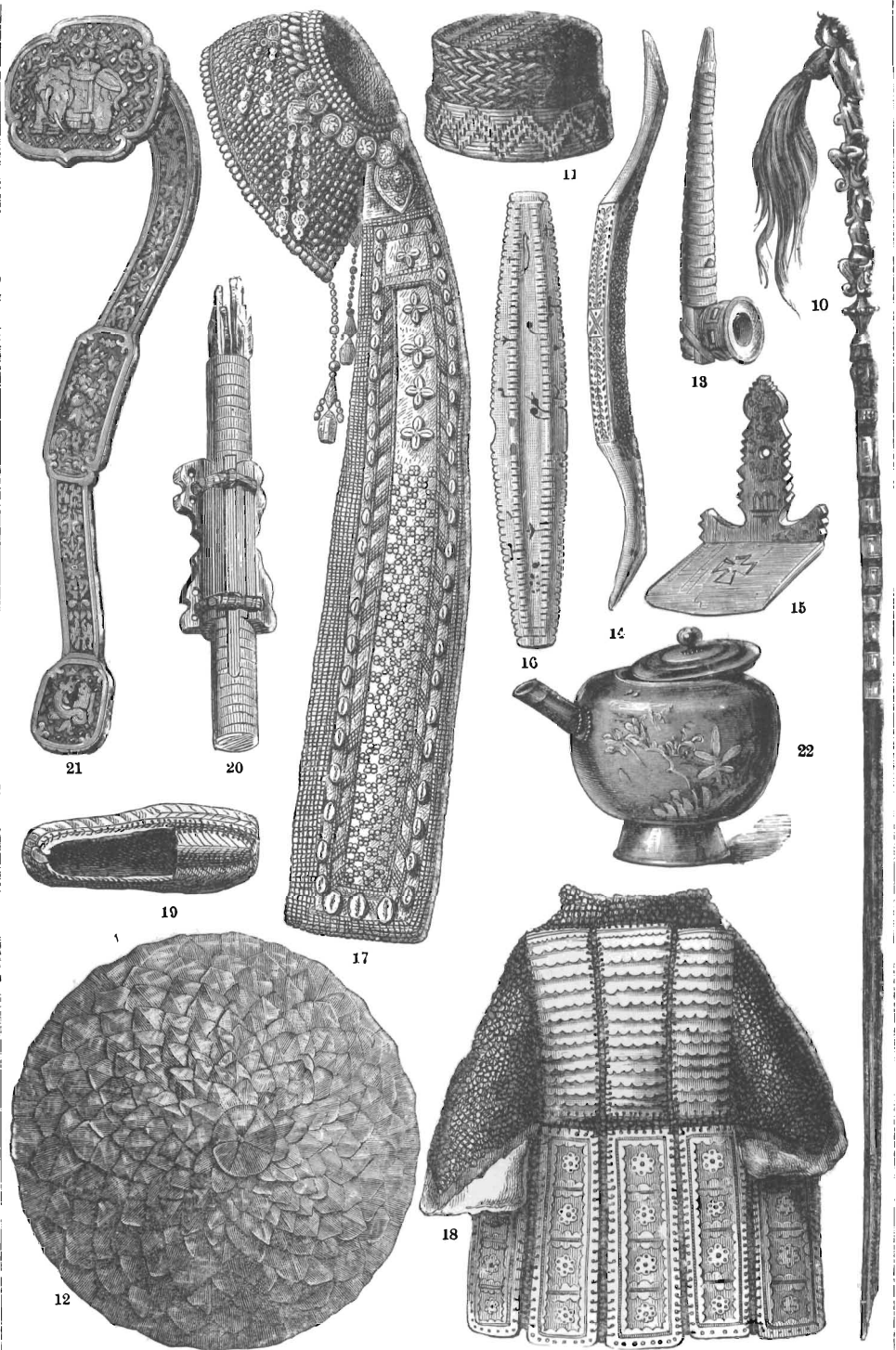
Торговля внутрєнная въ А. большею частью находится въ рукахъ туземцевъ; морскую торговлю въ небольшомъ размѣрѣ ведутъ арабы, баньяны, малайцы, китайцы и японцы, въ широкихъ размѣрахъ европейцы и американцы. Раньше доступъ въ Китай и Японію былъ запрещенъ иноземцамъ, въ настоящее время для иностранныхъ государствъ согласно договорамъ открыто значительное количество портовъ. На з. поддерживаютъ сообщеніе греческія, австрійскія и французскія суда, на ю. англійскія, нѣмецкія и голландскія, на ю.-в. китайскія, японскія, американскія и всѣхъ другихъ націй. На з. и ю.-в. мореплаванію мѣшаютъ пираты, на з. греки — островитяне, на ю.-в. малайцы и китайцы, образующіе иногда опасные союзы. Торговое значеніе Сингапура, Рангуна, Иокагамы, Шанхая, Ташкента, Бомбея, Калькутты, Мадраса, Багави и Тифлиса постоянно возрастаетъ; падаетъ значеніе Басры, Багдада, Алеппо, Трапезунда и городовъ китайскаго восточ. Туркестана. Міровой торговый оборотъ А., въ которомъ первыя мѣста занимаютъ Британская Индія, Китай, Нидерландская Индія, Японія, Цейлонъ, французскія владѣнія, Филиппины, Сіамъ и Персія, превышаетъ ежегодно 2700 милл. р., изъ которыхъ 1215 приходится на ввозъ и 1485 на вывозъ.

Внутри страны сообщеніе поддерживается караванами; узловыми станціями служатъ Хами и Синганъ въ Китаѣ, Бухара и Ташкентъ въ Туркестанѣ и Кяхта въ восточн. Сибири. Средствомъ передвиженія въ Сибири служатъ олени, собаки и лошади, южнѣе верблюды, на Гималаяхъ кромѣ того яки. Въ новѣйшее время въ земляхъ европейскихъ и находящихся подъ европейскимъ вліяніемъ появились желѣзныя дороги; общее протяженіе ихъ въ британской Индіи, французскомъ Индокитаѣ и Пондишери, Китаѣ и Японіи къ 1 янв. 1891 г. равнялось 32,713 км. Цѣльный рядъ крупныхъ жел.-дорожныхъ линій строится или находится въ стадіи предварительныхъ работъ, напр., уже на половину открытій великій Сибирскій путь Уфа — Владивостокъ (5,300 км.), линія Бангкокъ — Коратъ (268 км.) въ Сіамѣ, линія Манила — Дагуранъ (192 км.) на о. Люсонъ (Филиппины). Телеграфныя линіи соединяютъ китайскіе и японскіе порты съ Европой, Америкой и Австраліей. Одна изъ нихъ соединяетъ Японію и восточн. Китай съ Европою помощью кабеля Средиземн. моря, линій Краснаго моря и Индіи; другая идетъ черезъ Турцію, Малую А. и Персію; третья по азіатской Россіи съ кабелемъ, начинающимся у береговъ Пріамурскаго края.

Исторія открытія Азіи.

(См. карты путешествій по А. и Центральной А.)

Въ эпоху Гомера былъ извѣстенъ только западн. берегъ Малой А., о сѣверн. и южн. берегахъ морями доставлялись только смутныя свѣдѣнія. Финикяне и іудеи уже около 1000 г. до Р. Х. имѣли сношенія съ

землею Офиръ (см.). Гекатей, Геродотъ и Ктезій (540—400) уже довольно точно описываютъ всѣ 20 сатрапій Персидскаго государства; кое-какія данныя у нихъ есть и о Колхидѣ, Аравіи и Индіи. Много новыхъ свѣдѣній дали походы Александра Великаго, а также морскія экспедиціи, принятія по его приказанію, особенно экспедиція Нearchа отъ устья Инда къ устью Евфрата, описанная Арріаномъ въ его „Indica“. Дальнѣйшія свѣдѣнія объ Индіи доставили около 312 г. походы Селевка Никатора и путешествія миссіи Мегасеена, Деимаха и Діонисія въ Палипутру, близъ нынѣшней Патны на Гангѣ; о Тапробанѣ (Цейлонѣ) путешествія Онезикрита и Мегасеена. Патроклъ подл. начальствомъ Селевка Никатора и его сына Антиоха плавалъ по Индійскому океану, доставилъ данныя и о Каспійскомъ морѣ, подтвердившія вмѣстѣ съ данными Демодама или Демонакса, современнаго полководца, сказанія, распространенныя объ этомъ морѣ историками эпохи Александра. Затѣмъ много свѣдѣній дали плаванія изъ Египта въ Индію, организованныя Птолемями, и основаніе греческихъ государствъ въ Бактріи и Индіи, а впоследствии завоеваніе западн. А. римлянами, ихъ походы противъ Пареевъ и частыя путешествія въ Центральную А. и Индію съ торговою цѣлью.

Нѣкоторыя свѣдѣнія относительно совершенно еще неизвѣстной восточ. А. принесли арабы Ваадъ и Абу Сеидъ (серед. VIII в.), Массуди Котбеддинъ и Ибнъ Гаукаль (нач. X в.) и Ибнъ аль Варди (1232). Европейцевъ влекли въ А. начиная съ X в. религиозные интересы; шли паломники къ гробу Господню, посылались въ Палестину миссіи (около 1000 г.), а съ 1096 г. вооруженные отряды (крестовые походы). Послѣ потери завоеванныхъ земель сношенія Европы съ А. не прекратились, и не только торговыя, но и политическія. Выдающееся значеніе имѣлъ отчетъ францисканца Рюбрюка о своемъ путешествіи въ одной изъ миссій Людовика IX къ монголамъ. Иоганнъ Монтекорвино и Одерико Порденоне ѣздили въ Пекинъ, первый въ 1291 г. черезъ Персію и Мадрасъ, второй въ 1316 г. Венеціанецъ Марко Поло, отчасти ради торговыхъ интересовъ, отчасти по порученію папы, путешествовалъ въ концѣ XIII в. въ продолженіе 25 лѣтъ по Монголіи, Китаю и Бенгаліи и въ сопровожденіи Великаго хана монгольскаго по отдѣленнѣйшимъ частямъ восточ. А. Арабъ Ибнъ Батуга проникъ въ 1324—53 гг. до Индіи и Китая. Венеціанецъ Николо Конти первый совершилъ переходъ черезъ Деканское плоскогорье и проникъ въ Индокитай (XV в.). Морской путь въ Индію нашелъ португалецъ Васко ди Гама, обогнувшій въ 1488 г. Мысъ Доброй Надежды и высадившійся на Малабарскій берегъ близъ Каликата. Съ тѣхъ поръ португальцы начали здѣсь дѣлать открытія и завоеванія. Альбукеркъ овладѣлъ, начиная съ 1510 г., Гоа, Малабаромъ, Цей-



лономъ, Зондскими о-вами и Малаккой. Францискъ де Альменда открылъ въ 1508 г. — Лакедивы, Антонъ д'Абрѣ въ 1511 г. — Амбойну, въ 1512 г. — о-ва Банда и Молуккскіе, Симонъ д'Андрада — Маледивскіе, Іоанно де Сильвейра — Бенгалскіе, Фернандо Перещъ въ 1516 г. — Ликейскіе о-ва.

Со времени открытія Америки въ восточ. А. попадали двумя путями: 1) западнымъ, черезъ Америку; на этомъ пути уже въ 1521 г. Магелланъ открылъ Ладронскіе (Маріанскіе) и Филиппинскіе о-ва; 2) восточнымъ; имъ пользовались при научныхъ изслѣдованіяхъ сѣверо-восточ. А., для разрѣшенія вопроса о связи Америки съ А., а главное ради огромныхъ торговыхъ выгодъ, которыя приобрѣтали своими изысканіями преимущественно португалцы. Гарціа Генрикеъ занялъ Целебесъ въ 1525 г., Васко Лаурещъ — Борнео въ 1526 г., Пинто прошелъ въ 1537—58 гг. черезъ центральный Китай, Японію и Индію. Въ 1542 г. Антона де Мото бурею прибило къ Японіи. Соперниками португальцевъ явились прежде всего испанцы. Кортещъ послалъ въ 1522 г. изъ Мексики флотъ въ Индію, другіе отправлялись туда изъ Новой Испаніи; въ 1571 г. испанцы овладѣли Филиппинами. Завоеванію Сибири русскими положилъ въ 1580 г. начало Ермакъ; съ тѣхъ поръ казаки въ продолженіе XVI и XVII вв. развѣзжали по всей сѣверной А. До Лены они дошли въ 1628 г., до Индигирки и Охотскаго моря въ 1639 г. Голландцы приобрѣли въ Индіи вліяніе и участки земли въ первыхъ десятилѣтіяхъ XVII в. Первымъ англичаниномъ, посѣтившимъ Индію (на португальскомъ кораблѣ), былъ Т. Стефенъ (1579); въ 1596 г. туда отправился Вен. Вудъ; въ 1600 г. королева Елисавета снарядила посольство къ Великому Моголу Акбару; въ томъ же году была основана Британско-Остъ-Индская торговая компанія; въ 1611 г. Томасъ Рой пріѣхалъ въ качествѣ посла ко двору Делійскаго правителя, разрѣшившаго въ 1614 г. англичанамъ торговлю во всемъ своемъ государствѣ.

Подробными свѣдѣніями объ о-вахъ Малайскаго архипелага мы обязаны преимущественно голландцамъ, отнявшимъ въ XVII в. у португальцевъ много владѣній. Съ 1601 г. и французы отправляли суда въ Остъ-Индію.

Въ XVIII в. особенное вниманіе привлекалъ сѣверъ Азіи. Петръ Великій отправилъ въ 1710—16 гг. нѣсколько экспедицій къ Алеутскимъ о-вамъ; въ 1715 г. Марковъ проникъ по сѣверн. берегу и по морю до 78° с. ш. Берингъ посѣтилъ въ 1725—28 гг. берегъ восточ. Сибири и Камчатское море и прошелъ съ Чirikовымъ и Шпалгенбергомъ черезъ проливъ, названный его именемъ. Муравьевъ и Павловъ обогнули сѣверо-восточ. А.; Вальстенъ и Шельтингъ посѣтили Курильскіе о-ва, первый открылъ устье Амура. Русскіе охотники за мѣхами открыли въ 1745 г. Алеуты, подробнѣе изслѣдованные въ 1747—53 гг.

Толстымъ. Экспедиція, снаряженная въ 1776 г. подъ начальствомъ Палласа, Гмелина, Гюльденштедта и др., изслѣдовала Сибирь и съ ю. прилежащія земли вокругъ Каспійскаго и Аральскаго морей, посѣтила Татарію, Манджурію, Китай и Японію. Джемсъ Кукъ прошелъ во время своего кругосвѣтнаго плаванія (1776—79) черезъ Беринговъ проливъ и посѣтилъ Камчатку. Области, лежащія у Каспійскаго и Аральскаго морей, изслѣдовалъ Жанъ Питтонъ де Турнефоръ; Гундельсгеймеръ въ 1700—1712 — Малую А., Арменію, Кавказъ, Китай; Бухгольцъ въ 1714—1715 — русскій Туркестанъ; Вевенинъ былъ съ 1717 по 1725 г. русскимъ посломъ въ Бухарѣ и Хивѣ; Христ. Бужсбаумъ въ 1724—27 гг. (Кавказъ, Персію и южн. Сибирь), Джонъ Белль въ 1714—38 гг. (Сибирь, Кавказъ, Дагестанъ, Персію, Татарію и Китай); Гаукинсъ проникъ изъ сѣверной Индіи въ Персію и пытался въ 1742—50 гг. устроить сухопутное сообщеніе между Индіей и Европой. Малую А. и Сибирь посѣтилъ Пококъ (1739), Чэндлеръ (1764), Нибуръ (1761), Волней (1783) и др. Аравію подробнѣе всѣхъ изслѣдовалъ Керстенъ Нибуръ (1761—64). Тибетъ посѣтили Дезидери (1714), Самуилъ ванъ де Путте (1719, прошелъ до Китая), Галлрштейнъ (1760), Богле (1773), Тёрнеръ (1783); Китай изучалъ лордъ Мэкэртней (1792—94) съ Дж. Стаунтономъ, Варроу и Гюттнеромъ; Японію — Тунбергъ (1772), Лаперузъ (1786) и Лаксманъ (1791).

Изслѣдованія Азіи въ XIX вѣкѣ становятся очень многочисленны, вмѣстѣ съ тѣмъ детальны, сосредоточиваются на отдѣльных болѣе или менѣе ограниченныхъ районахъ; наиболѣе крупныя изъ нихъ захватываютъ значительныя части отдѣльных странъ и государствъ. Важнѣйшія изъ этихъ путешествій и изслѣдованій будутъ указаны съ приведеніемъ надлежащихъ литературныхъ данныхъ въ соответственныхъ статьяхъ настоящаго словаря. Здѣсь упомянемъ общій ходъ и направленіе изысканій, и только такія работы, которыя касаются общаго построенія Азіатскаго материка, такковы: съемка сѣверо-восточныхъ береговъ Азіи, исполненная во время кругосвѣтнаго плаванія Крузенштерномъ (1803—1806), таковая же съемка Врангелемъ сѣверныхъ береговъ Азіи и Камчатки (1820—1825). Путешествіе Гумбольдта, Р. Розе и Еренберга въ 1829 г. по Уралу, Алтаю, Джунгаріи и Каспійскому краю; это послѣднее путешествіе знаменитыхъ географовъ впервые дало ясное представленіе о строеніи главнѣйшихъ горныхъ системъ и географическомъ расчлененіи внутренней Азіи. Крупная экспедиція 1843—45 г. Миддендорфа въ низовья Енисея, Таймыръ и восточную Сибирь до Охотскаго моря, служила какъ бы продолженіемъ изысканій Гумбольдта и Розе и доставила богатѣйшій и разнообразный матеріалъ къ познанію всего сѣвера Азіи. Въ этнографическомъ отношеніи основныя данныя для пра-

вильного пониманія происхожденія и взаимныхъ отношеній сѣверныхъ народовъ дали лингвистическія изысканія Кастрена (1845—49), Альквиста (1855—58) и Радлова (1861—71). Цѣлый рядъ болѣе или менѣе крупныхъ экспедицій, снаряженныхъ преимущественно русской Академіей Наукъ, Импер. Географич. Общ. и его Сибирскими отдѣлами, подготовили въ достаточной мѣрѣ общее всестороннее знакомство съ сѣверной половиной Азіи. Окончательно рѣшенное въ 1891 г. сооруженіе великаго сибирскаго желѣзнодорожнаго пути отъ Урала до Японскаго моря и поразительно быстрое осуществленіе этого колоссальнаго предпріятія дали сильный толчекъ къ разностороннимъ изслѣдованіемъ, охватившимъ почти всю сѣверную половину Азіятскаго материка, благодаря средству, отпускаемому щедрою рукою и въ небывалыхъ размѣрахъ Сибирскимъ Комитетомъ, учрежденнымъ подъ непосредственнымъ предѣлательствомъ Государя Императора. Топографическій Отдѣлъ Главнаго Штаба предпринялъ новыя съемки и переработку всего имѣющагося картографическаго матеріала для быстро идущаго впередъ изданія 40-верстной карты широкой полосы Азіи отъ Каспійскаго до Японскаго моря, захватывающей почти всѣ средне-азіятскія владѣнія Россіи, южную часть Сибири и пограничныя области Монголіи и Манджуріи. Предпринято и частью уже издано собраніе различныхъ статистическихъ, естествоисторическихъ и гидрологическихъ матеріаловъ, выполненныхъ различными экспедиціями, имѣвшими главною задачею рѣшеніе переселенческаго вопроса о возможности предѣльнаго водворенія осѣдлаго населенія на пустыющихъ земляхъ сѣверной Азіи. Особенно широко поставлено геологическое изслѣдованіе, ввѣренное Сибирскимъ Комитетомъ руководству Русскаго Геологическаго Комитета.

По мѣрѣ проникновенія Россіи въ глубь средней Азіи, частью впереди русскихъ завоеваній, главнымъ же образомъ непосредственно слѣдуя за водвореніемъ русскихъ войскъ, шло всестороннее изслѣдованіе этихъ пекулярныхъ, до послѣдняго времени почти недоступныхъ и загадочныхъ для науки странъ, пока на Памирѣ и Гиндукушѣ русскія изысканія не вошли въ непосредственную связь съ таковыми же одновременными изысканіями англичанъ, направлявшихся изъ области Ганга и Инда. И здѣсь сооруженіе Закаспійской желѣзной дороги въ глубь средней Азіи (нынѣ до Ташкента) произвело рѣшительный переворотъ въ культурной жизни народовъ, открыло для цивилизованнаго міра страну, много вѣковъ ведшую вполнѣ замкнутую жизнь.

Въ свою очередь этотъ желѣзный путь далъ толчекъ къ изученію еще болѣе дикою и болѣе замкнутой страны высококаго нагорія Центральной Азіи — Монголіи,

Восточнаго Туркестана и Тибета. И здѣсь русскимъ путешественникамъ, съ Пржевальскимъ въ главѣ, принадлежитъ главная доля упорнаго труда и главная доля успѣха, раздѣлявшагося до послѣдняго времени за немногими исключеніями только съ англичанами и Остъ-Индскими пундитами, проникавшими въ Тибетъ съ юга. Въ настоящее время изслѣдованія Турана и Центрально-Азіятскаго нагорія стали вполнѣ международными, благодаря свободному открытію къ нимъ доступна со стороны Россіи.

Собственно Китай и Корея еще въ первой половинѣ XIX в. оставались закрытыми для свободнаго проникновенія европейскихъ путешественниковъ и главнѣйшія научныя данныя объ этихъ странахъ получались чрезъ миссіонеровъ. Но и эта замкнутость должна была пасть передъ упорнымъ преслѣдованіемъ европейцами своихъ научныхъ и практическихъ цѣлей, частью поддерживаемыхъ время отъ времени болѣе или менѣе значительными военными экспедиціями. Въ настоящее время, особенно послѣ японскаго погрома 1897 года, Китай и Корея оказались совершенно безсильными противодѣйствовать наплыву съ разныхъ сторонъ европейцевъ и ихъ болѣе или менѣе значительному вмѣшательству въ дѣла этихъ государствъ. Въ такомъ же замкнутомъ положеніи находилась Японія до великой реформы 1868 года, съ тѣхъ поръ обратившаяся къ цивилизации, слѣдующей за Европой; Японія стала страной не только открытой для европейскихъ изслѣдователей, но уже внесшей крупный вкладъ въ географическую науку своими собственными молодыми учеными силами. Быстро идущее впередъ изученіе Индо-китайя обязано преимущественно англичанамъ и французамъ, подѣлившимъ между собою этотъ обширный полуостровъ. Главная работа по изученію Малайскаго архипелага принадлежитъ голландцамъ, частью же носитъ интернациональный характеръ. Остъ-Индіа, почти цѣликомъ находящаяся въ рукахъ англичанъ, служила въ теченіе всего послѣдняго вѣка предметомъ ревностнаго изученія, особенно со стороны „Азіятскаго Общества Бенгаліи“ (см. *Азіятскія ученые общества*) и ряда крупныхъ англійскихъ и частью на англійскія деньги исполненныхъ пѣмецкихъ экспедицій. Изслѣдованія Ирана и всей Западной Азіи носили въ теченіе XIX вѣка преимущественно частный характеръ, но дали къ концу вѣка почти повсемѣстно достаточно ясную картину этихъ странъ по всѣмъ отдѣламъ географическихъ знаній. Среди современныхъ направленій географическаго изученія различныхъ частей Азіи обращаетъ на себя вниманіе стремленіе къ изслѣдованію горныхъ хребтовъ, величайшихъ горныхъ вершинъ и покрывающихъ ихъ ледниковыхъ массъ. Въ южныхъ частяхъ центральнонагорія такое изслѣдованіе принадле-

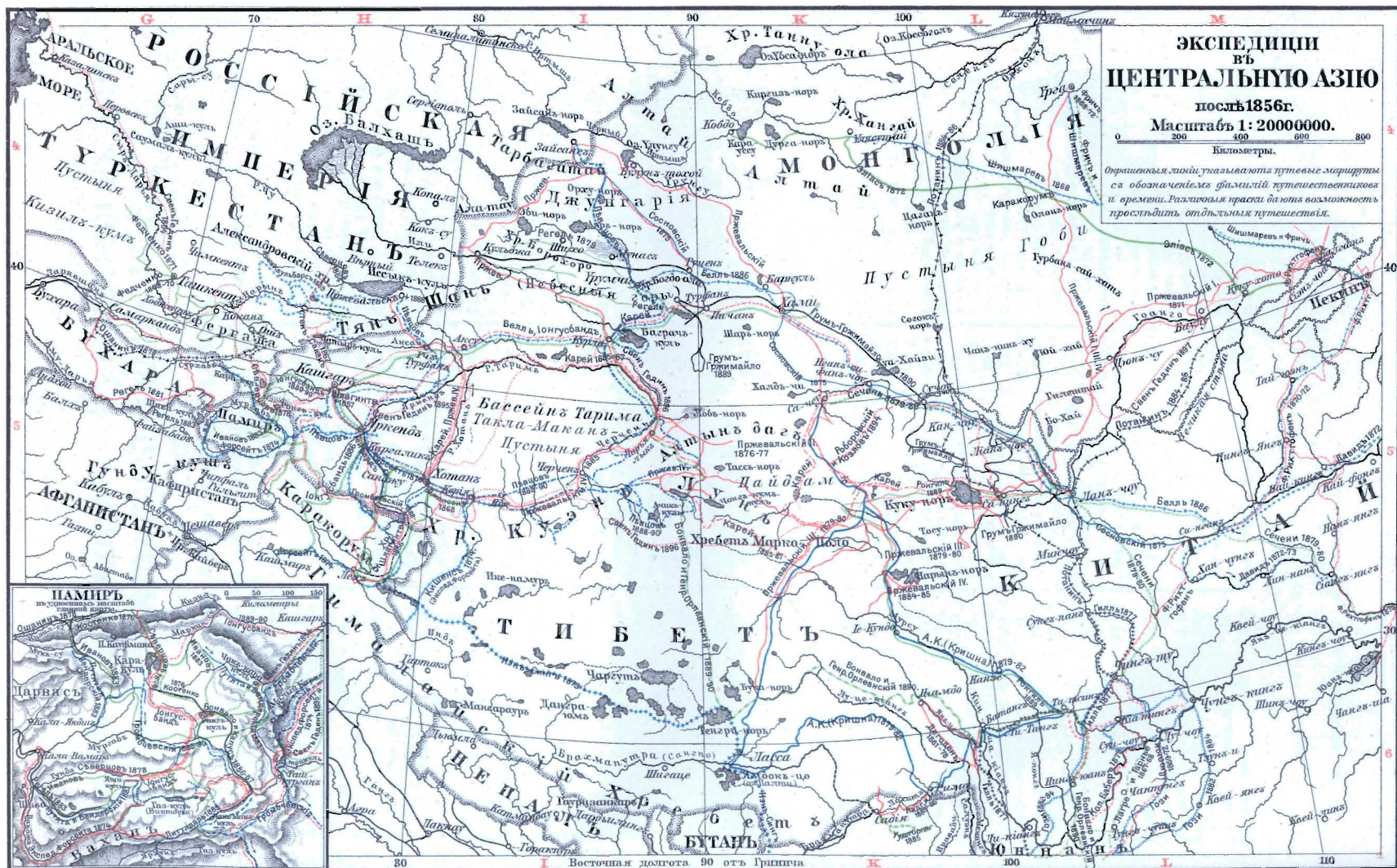

**ЭКСПЕДИЦИИ
ВЪ
ЦЕНТРАЛЬНУЮ АЗИЮ**
послѣ 1856г.
Масштабъ 1 : 20000000.
0 200 400 600 800
Километры.

Отраженные линии указываютъ главные маршруты съ обозначеніемъ фазисовъ путешествіи и времени. Различная краски даютъ возможность прослѣдить отдѣльные путешествія.

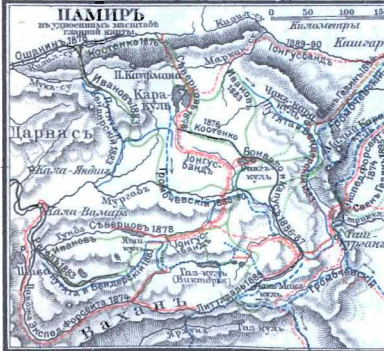

Б. Энциклопедія.

Т-во. Просвѣщеніе въ СПб.

№ 10. 1856 г.

Указатель къ картамъ: „Путешествія въ Азіи и въ Центральной Азіи съ 1856 г.“

І. Алфавитный указатель.

Буквы и цифры [F3] означаютъ поля картъ, ограниченныхъ меридіанами и параллельными кругами. Пути обозначенные на картѣ Центральной Азіи, отмѣчены буквой Ц. [Ваберъ (Ц.)], поставленной послѣ имени.

Абихъ 1862	E5	„Жанетты“ эксп. (де		Потанинъ (Ц.) 1884—86	K-M4, 5
д'Абре 1512	L-N9	Лонгъ) 1880—81	N-T1	Поттингеръ 1810	G6
Альбекеркъ 1507, 1513	F6, F-N7	Зибольдъ 1823—30	OP5	Полярковъ 1643	N-P2-4
Андрадь 1517	LM6-8,	Ивановъ (Ц.) 1883	H5	Пржевальскій (Ц.) 1870—83	K-M4, 5
Ваберъ (Ц.) 1878	L6	Идесъ 1892	MN3, 4	Прончищевъ 1735 и 1736	MN1
Байковъ 1654	H-M3, 4	Казани 1610	J1, 2	Пуццата и Вендерскій (Ц.)	H5
Баренцъ 1594—96	B-G1	Карей (Ц.) 1885—87	N-K4, 5	Пѣвцовъ (Ц.) 1888—90	HJ4, 5
Вастіанъ 1861	K0, 7	Карльсъ 1885	N4, 5	Пзльгрэвъ 1862—63	DE6
Велль (Ц.) 1886	J-M4, 5	ф. Каульбарсъ (Ц.) 1869	H4	Радде съ 1863	E4
Венуа и Мешень 1883	N4	Кипертъ 1842	C5	Радде и Коншинъ 1886	FG5
Верингъ 1728, 1741	R-T2, 3	Коншинъ 1880—85	F4, 5	Регель (Ц.) 1879	J4
Берри 1880—81	Q-T3, 4	Костенко (Ц.) 1876	H5	Регель (Ц.) 1881—83	GH5
Берроуэсъ 1556	S1	Кочи 1859	D5	Рейнъ 1873—75	OP5
Блентъ 1879	A-F1-3	Кришнѣ (Ц.) 1879—82	KL5, 6	Ридель 1879	N9
Блакстонъ 1861	DE5, 6	Кэмпферъ 1690—92	OP5	ф. Рихтгофенъ 1862	K7
Блюментриттъ 1874	LM5	Лагре и Гарнье 1867—68	LM5-7	ф. Рихтгофенъ (Ц.) 1870—72	LM4-6
Бокъ 1873—80	N7	Лагронъ и Гарнье (Ц.) 1867—68	L6	Розенбергъ 1840—66	N8, 9
Бокъ 1883	M8	Лаперуэзъ 1787	M-P4-7	Рокгиль (Ц.) 1889	KL5
Бонвало и Генрихъ Орлеанскій (Ц.) 1869—90	L7	Лаптевъ Дмитрій 1739—41	O-R1	Росмои 1768	F1
Бонвало-и Кауфъ (Ц.) 1886—87	J-L4-6	Лаптевъ Харитонъ 1741	J-L1	Россъ 1865	G6
Братъ Шлагинтейтъ (Ц.) 1856—57	H5	Леодъ 1837	KL6, 7	Рубруквисъ 1253—55	D-L3-5
Брэдфутъ 1839	H5	Лиманъ 1876—78	P4	Руи да Кунья 1511	KL7, 8
Бурггардтъ 1814—15	G5	Литльдалъ (Ц.) 1890	EF5	Секейра 1509	H-L8
Валлинь 1848	DE6	Ловетъ 1872	H5	Сентъ Джонъ 1848—61	M8
Вамбери 1864	DE5, 6	Ляховъ 1873	F5, 6	Серрао 1512	N8, 9
Васко де Гама 1498	G4, 5	Магальяэсъ 1521	OP1	Сечени (Ц.) 1879—80	K-M4, 5
Веббъ 1808	E-N7-9	Маллигинъ и Скуратовъ	N-Q7	Сладенъ 1868	K6
Ветъ 1877—79	HJ5	1736—37	E-N1, 2	Сосновскій (Ц.) 1875	J-L4, 5
Вилько 1826	L9, O9	ф. Мальцанъ 1871	E7	Сѣверцовъ (Ц.) 1864	H4
Воганъ 1888	HJ5	Манцони 1880	E7	Сѣверцовъ (Ц.) 1878	H5
ф. Вреде 1843	K6	ф. Мариньола 1839—53	D-M4-8	Турнеръ 1783	K6
Галви 1870	K6	Марко Поло 1272—95	B-M4-8	Уоллесъ 1854—62	MN8, 9
Грѣкъ и Гэбеть 1844—46	F5	Мартевъ 1883—85	L-N3	Уудоръ (Ц.) 1885	K6
Глазеръ 1888	EF7	Мейеръ 1882	N7	Уудъ 1838	H5
Гозн (Ц.) 1882—84	E7	ф. Меллендорфъ 1874—79	M4	Федченко (Ц.) 1868—71	GH4
Гольдшмидъ 1872	K-M5	Менесесъ 1526	L-O8	Фернадесъ 1511	L7, 8
Готче 1884	E7	Милдендорфъ 1843	JK1, 2	Форсайтъ (Ц.) 1870, 1874	HJ5
Гозсъ 1603—1605	L6	Милдендорфъ 1844	L-O3	де Фрисъ 1643	N-P4-8
Громбчевскій (Ц.) 1888—90	FG5	Москвитинъ 1639	OP2, 3	Фриче 1868—72	M4
Грумъ-Гржимайло (Ц.) 1890	N5	Мундигеръ 1870	E7	Фриче (Ц.) 1868—72	LM4
Грюберъ и д'Орвилъ 1661	G-K4, 5	Муркрофтъ 1812	J5	ф. Фуэсъ и Бугте 1830	LM4
Гукеръ 1849	H5	Най 1594	C-N1	Хабаровъ 1650	N2, 3
А. ф. Гумбольдтъ 1829	J-L4, 5	Науманъ 1875—85	OP5	Ханыковъ 1858	FG5
Гунъ 1879—81	J-M5, 6	Нейсъ 1883	L7	Харитонъ Лаптевъ 1741	J-L1
Давидъ (Ц.) 1872—73	J6	Нинбургъ 1762—66	D-N5-7	Челюскинъ 1742	LM1
Дегоденъ (Ц.) 1861—78	D-J3	Нидгэмъ и Мол. (Ц.) 1885—86	K6	Черникъ 1872—73	DE5
Дежневъ 1648	DE5, 6	Николо Конти 1430—38	D-N5-7	Чихачевъ 1848—58	C-E4, 5
Джилль (Ц.) 1876	LM5	Ник. и Маффео Поло 1262	D-L4	Шахъ-Рукъа посольство	G-M4, 5
Джонсонъ (Ц.) 1868	K5, 6	Норденшельдъ 1878—79	B-T1, 2	1420—22	E7
Джонъ 1872	R-T1, 2	Нэвъ-Синъ (Ц.) 1873	H-K5, 6	Швейнфуртъ 1889	EF5, 6
Джэмсъ 1886	KL5, 6	Овчинъ 1734—37	GH1-3	Шиддлеръ 1877—80	K-M4
Дмитрій Лаптевъ 1739—41	HJ5	Одорихъ ф. Порденоне	D-M4-9	Шиммаревъ (Ц.) 1868	H5
Доути 1876—78	F5	1316—18	H4	Шлагинтейтъ, бр. 1856—57	M5
Дюпон 1869—72	N4	Остенъ-Сакенъ (Ц.) 1867	GH4, 5	Элиасъ 1868	M5
Дюпон (Ц.) 1869—72	O-R1	Ошанинъ (Ц.) 1873	LM3, 4	Элиасъ (Ц.) 1872	K-M4
Ермакъ 1580	DE6	Пави 1886—91	L6, 7	Эльфистонъ 1808	GH5
	L6	Палласъ 1772	LM3, 4	Эрманъ 1828, 1829	G2, Q3
	L6	Поло, Марко 1272—95	B-M4-8	Юнгунъ 1835—64	LM9
	FG3	Поло, Ник. и Маф. 1262	DL4	Юнгусбандъ (Ц.) 1886—90	H-K4, 5

Указатель къ картамъ „Путешествія въ Азіи“.

II. Хронологическій указатель.

Старыя путешествія по всѣмъ частямъ Азіи (за исключеніемъ Сибири) до 1700.			Индостанъ, Индонитъ, Голландская Индія, Китай и Японія.			Центральная Азія съ 1856.		
Рубруквисъ	1253—55	D-L3-5	Воганъ	1888	F5	Малыгинъ и Скуратовъ	1736—37	E-N1, 2
Николо и Маффео Поло	1262	D-L4	Линчъ	1889	EF5	Дмитр. Лаптевъ	1739—41	O-R1
Марко Поло	1272—95	B-M4-8	Швейнфуртъ	1889	E7	Харит. Лаптевъ	1741	J-L1
Одорихъ ф. Порденоне	1316—18	D-M4-9	Турнеръ	1783	K6	Челюскинъ	1742	LM1
ф. Мариньола	1339—53	D-M4-8	Лаперуазъ	1787	M-P4-7	Росмюи	1768	F1
Посольство Шахъ Рук'а	1420—22	G-M4, 5	Муррофтъ	1812	J5	Палласъ	1772	LM3, 4
Николо Конти	1430—38	D-N5-7	Веббъ	1808	CH5	Эрманъ	1828, 1829	G2, Q3
Васко де Гама	1498	E-N7-9	Зибольдъ	1823—30	OP5	А. ф. Гумбольдтъ	1829	D-J3
Альбекеркъ	1507, 1513	F6, F-H7	Вилько	1826	K6	Миддендорфъ	1843	J-R1, 2
Секейра	1509	H-L8	ф. Фуссъ и Бунге	1830	LM4	Миддендорфъ	1844	L-O3
Фернандесъ	1511	L7, 8	Юнгунъ	1835—64	LM9	Экспедиц. „Жанетты“ (де Лонгъ)	1880—81	N-T1
Руи да Кунья	1511	KL7, 8	Леодъ	1837	KL6, 7	Берри	1880—81	S1
д'Абръ	1512	L-N9	Розенбергъ	1840—66	N8, 9	Мартинъ	1883—85	L-N3
Серрао	1512	N8, 9	Гёкъ и Габетъ	1844—46	K-M5	Шлагинтейтъ, братья	1856—57	H5
Андрадъ	1517	LM6-8	Сентъ Джонъ	1848—61	M8	Дегоденъ	1861—78	K5, 6
Магальясъ	1521	N-Q7	Гукеръ	1849	J6	Съверцовъ	1864	H4
Менесесъ	1526	L-O8	Уолдъсъ	1854—62	MN9	Остенъ-Саконъ	1867	H4
Госсъ	1603-1605	G-K4, 5	Вастіанъ	1861	K6, 7	Лагре и Гарнье	1867—68	L6
Де Фрисъ	1643	N-P4-8	Блакстонъ	1861	LM5	Джонсонъ	1868	HJ5
Гробиеръ и д'Орвилль	1661	J-M5, 6	ф. Рихтгофенъ	1862	K7	Шинмаревъ	1868	K-M4
Кемпферъ	1690—92	OP5	Лагре и Гарнье	1867—68	LM5-7	Федченко	1868—71	GH4
			Эласъ	1868	M5	Фриче	1868—72	M4
			Сладенъ	1868	K6	ф. Каульбарсъ	1869	H4
			Фриче	1868—72	M4	Дюпои	1869—72	L6
			Дюпои	1869—72	L6	Форсайтъ	1870, 1874	HJ5
			Рейнъ	1873—75	OP5	ф. Рихтгофенъ	1870—72	LM4-6
			Боккъ	1873—80	M8	Пржевальскій	1870—88	K-M4, 5
			Влюментриттъ	1874	N7	Эласъ	1872	K-M4
			ф. Меллендорфъ	1874—79	M4	Давидъ	1872—73	LM5
			Науманъ	1875—85	OP5	Ошанинъ	1873	GH4, 5
			Ветъ	1877—79	L9	Нанъ Сингъ	1873	H-K5, 6
			Лиманъ	1876—78	P4	Сосновскій	1875	J-L4, 5
			Ридель	1879	N9	Костенко	1876	H5
			Мейеръ	1882	N7	Джилъ	1877	KL5, 6
			Боккъ	1883	L7	Ваберъ	1878	L6
			Нейсъ	1883	L7	Съверцовъ	1878	H5
			Венуа и Мешень	1883	N4	Регель	1879	J4
			Готче	1884	N5	Сечени	1879—80	K-M4, 5
			Кардъсъ	1885	N4, 5	Кришна	1879—82	KL5, 6
			Джэксъ	1886	N4	Регель	1881—83	GH5
			Пави	1886—91	L6, 7	Гози	1882—84	L6
						Иванова	1883	H5
						Путата и Вендерскій	1883	H5
						Потанинъ	1884—86	K-M4, 5
						Уудторпъ	1885	K6
						Нидгэмъ и Молъ	1885—86	K6
						Кари	1885—87	H-K4, 5
						Вельъ	1886	J-M4, 5
						Вонвало и Капустъ	1886—87	H5
						Юнгусбандъ	1886—90	H-K4, 5
						Громбчевскій	1888—90	H5
						Пѣвловъ	1888—90	HJ4, 5
						Роггилъ	1889	KL5
						Вонвало и Генр. Орлеанскій	1889—90	J-L4-6
						Грумъ-Гржи-майо	1890	J-L4, 5
						Литгльдалъ	1890	H3

жить по преимуществу англичанамъ, тогда какъ на сѣверныхъ и западныхъ его окраинахъ работали почти исключительно русскіе; но нигдѣ географическое изслѣдованіе горныхъ массивовъ и ледниковъ за послѣднее время не шло такими быстрыми шагами впередъ, какъ на Кавказѣ, куда направили свою дѣятельность лучшія силы альпинистовъ почти всѣхъ европейскихъ странъ и народовъ.

Литература. Хотя главнѣйшія данныя къ познанію географіи Азіи находятся въ спеціальныхъ трудахъ многочисленныхъ путешественниковъ, есть нѣсколько сочиненій общаго характера, которыя должны быть здѣсь упомянуты. Таковы сочиненія Гумбольдта: *Fragments de géologie et climatologie asiatique* (Пар. 1832; въ нѣм. пер. Левенберга, Берл. 1832); *Asie centrale, recherches sur les chaînes de montagnes et la climatologie comparée* (Пар. 1843, 3 т.; въ нѣм. пер. Мальманна, Берл. 1844, 2 т.); *Die Bergketten und Vulkane Innerasiens* (въ „*Annalen der Physik*“ Поггендорфа, т. 94-й, 1830). Въ особенности должно быть указано монументальное сочиненіе Риттера: *Erdkunde von Asien* (2. Aufl., Berlin 1832—59, 20 томовъ), издающееся и на русскомъ языкѣ Русскимъ Географическимъ Обществомъ, съ многочисленными дополненіями, занимающими цѣлые тома. Вышло всего съ 1867 года 7 томовъ. — *E. Reclus, Nouvelle géographie universelle*, т. 6—9 (Пар. 1881).

Карты. Между картографическими изданіями заслуживаютъ вниманія: *d'Anville, Carte de l'Asie* (Пар. 1751—53); *Арровсмита, Map of Asia* (Лонд. 1829); *Бергауза, Atlas von A.* (Гота 1832—37, 15 л.); *Риттеръ, Atlas von A.* (zu seiner „*Erdkunde*“ gehörig, bearbeitet von Grimm, Mahmann und Kiepert, Берл. 1833—54, 20 л.); *Клапротъ, Tableaux historiques de l'Asie* (Пар. и Штутг. 1824); *ф. Шпрунеръ, Atlas zur Geschichte Asiens* (2-е изд., Гота 1855, 10 л.); его же, *Atlas antiquus* (3-е изд., издат. Менке, тамъ же 1868, 31 л.); *Кипертъ, Physikalische Wandkarte von A.* (1: 4.000.000, 4-е изд., Берл. 1889); *Джонстонъ, General Map of Asia* (1: 9.218.000, Лонд. 1889); *Сидовъ, Wandkarte von A.* (1: 6.000.000, Гота); Карта Азіятской Россіи съ прилегающими къ ней владѣніями. Спб., изд. Топогр. Отд. Главн. Штаба (масштабъ 100 в. въ дюймѣ, 1884); Новая карта южной полосы Азіятской Россіи (40 в. въ дюймѣ, на 32 листахъ). Существуютъ карты Азіятской Россіи болѣе крупнаго масштаба, но онѣ представляютъ простое увеличеніе данныхъ вышеуказанныхъ двухъ картъ.

Азіятская Россія. Подъ такимъ названіемъ нѣрѣдко соединяютъ всѣ владѣнія Россіи въ Азіи, существенно распадающіяся на: Кавказскій край, Среднеазіятскія владѣнія, Сибирь и Амурскій край (см. эти сл.).

Азіятская, станція Уральской горнозаводской желѣзной дороги въ 276 в. къ востоку отъ г. Перми. Первая станція

Азіятской Россіи на восточныхъ склонахъ Уральскихъ горъ.

Азіятская Турція, см. *Турецкая Имперія.*

Азіятскіе языки, см. *Азія.*

Азіятскій департаментъ, см. *министертво иностр. дѣлъ.*

Азіятскій музей, см. *музеи въ Россіи.*

Азіятскія ученые общества, имѣющія задачей изслѣдованіе Азіи. Старѣйшія изъ этихъ обществъ образовались въ Азіи же въ связи съ европейской колонизаціей. Первое изъ нихъ, *Bataviansch Genootschap van Kunsten en Wetenschappen*, основанное въ Батавіи въ 1779 году, издаетъ „*Verhandelingen*“ съ цѣнными свѣдѣніями объ южно-азіятскихъ островахъ (съ 1779 г.), раньше кромѣ того издавало „*Tijdschrift voor Nederlandsch Indië*“ (съ 1842 г.), замѣненное въ 1853 г. журналомъ „*Tijdschrift voor Indische Taal-, Land- en Volkenkunde*“. Немного позже (въ 1784 г.) было основано *Djonsonde Asiatic Society of Bengal*, издававшее знаменитыя „*Asiatic Researches*“ (Калькутта 1788—1836), взамѣнъ которыхъ съ 1832 года издается „*Journal of the Asiatic Society*“, раздѣленный съ 1865 года на двѣ секціи (естество-историческая и философо-историческая); къ нему прилагается журналъ засѣданій („*Proceedings*“). Подъ наблюденіемъ этого общества, но на средства Остъ-Индской Компаніи, а впоследствии англійскаго правительства выходитъ съ 1846 года въ Калькуттѣ „*Bibliotheca indica*“, сборникъ матерьяловъ для изученія Востока. Въ XIX стол. было основано съ подобными же цѣлями много обществъ въ Европѣ, особенно въ Англии и Франціи; изъ нихъ важнѣйшія: *Société Asiatique* въ Парижѣ, основанное въ 1821 году, обладающее богатѣмъ музеемъ и издающее съ 1822 года „*Journal asiatique*“, а также отдѣльныя сочиненія по Востоку. *Royal Asiatic Society of Great Britain and Ireland* въ Лондонѣ, существующее съ 1823 года, обладаетъ также значительнымъ музеемъ и много-томной бібліотекой. Взамѣнъ своихъ „*Transactions*“ (Лондонъ 1824—34) оно съ 1833 г. издаетъ богатый матерьяломъ „*Journal of the Royal Asiatic Society*“. Позднѣе, въ 1842 г. было основано въ Бостонѣ *American Oriental Society*; оно издаетъ „*Proceedings*“ и (съ 1850 г. въ Нью-Йоркѣ и Нью-Гэвенѣ) весьма содержательный „*Journal*“. *Deutsche Morgenländische Gesellschaft* (въ Дармштадтѣ съ 1845 г.) стоитъ въ связи съ общегерманскимъ съѣздомъ филологовъ; на засѣданія этого общества собираются филологи и педагоги; оно издаетъ съ 1846 года журналъ, а также „*Abhandlungen zur Kunde des Morgenlands*“ и многіе, частью весьма объемистые труды по Востоку; оно же дало деньги на изданіе „*Indische Studien*“ Вебера. „*Società Asiatica Italiana*“ издаетъ съ 1887 года „*Giornale*“. Болѣе ограниченный кругъ дѣятельности имѣютъ *Société orientale de France* въ Парижѣ (1842), издаю-

шее „Revue de l'Orient, de l'Algérie et des colonies“ и основанный въ 1859 г. въ Александріи Institut égyptien, выпускающій съ 1862 года „Bulletins“ и „Mémoires“. Literary Society of Jerusalem, основанное въ 1850 году, нѣсколько лѣтъ тому назадъ распалось. Зато въ 1870 году было основано въ Лондонѣ Society of Biblical Archaeology, къ которому, начиная съ 1871 г., присоединилось нѣсколько основанныхъ съ подобною цѣлью раньше обществъ. Названное общество выпускаетъ цѣнные „Transactions“ (съ 1872 г.) и еще болѣе важныя „Proceedings“. Изученіемъ Палестины занимается съ 1865 года English Palestine Exploration Fund, издающій „Quarterly Statements“ и въ 1872—1879 годахъ произведшій полную съемку Святой Земли, результатомъ которой явились карта (2 изданія, 1880 и 1882) и 7 томовъ текста (1881—84). Ту-же цѣль преслѣдуютъ одноименное американское общество. Съ 1877 г. существуетъ и Deutscher Verein zur Erforschung Palästinas, издающій журналъ (въ Лейпцигѣ, съ 1878 г.), произведшій въ 1881 году раскопки близъ Іерусалима и выдающій денежныя пособія для научныхъ путешествій. Нужно еще упомянуть: Wissenschaftliche Orientalische Gesellschaft въ Бейрутѣ (существующее съ 1882 г. вмѣсто тамъ же въ 1847 г. основаннаго Gesellschaft der Wissenschaften) и Wissenschaftliche maronitische Gesellschaft тамъ же; оба общества выпустили въ 1882 году свои первыя изданія; затѣмъ Kon. Institut voor de Taal-, Land- en Volkenkunde van Nederlandsch Indië въ Амстердамѣ, издающее съ 1853 г. „Bijdragen“; Société orientale въ Константинополѣ, основанное въ 1852 г. и быстро распавшееся; Athénée oriental въ Лѣвенѣ; Asiatic Society of Japan въ Токио, издающее „Transactions“; вновь основанное Peking Oriental Society, издаетъ журналъ; Société sinico-japonaise въ Парижѣ, издаетъ „Mémoires“ („Le Lotus“); Società Africana d'Italia, особенно его, Sezione Fiorentina, издающее въ своихъ „Bulletino“ статьи по Востоку. Въ послѣднее время въ Константинополѣ образовалось турецкое общество, Esch-scharik, при императорской академіи, Endschümenida nisch (съ 1851 г.). На Востокѣ кромѣ того основались: Madras Literary Society (1827) и Literary Society of Bombay („Transactions, Лондонъ 1819—23); оба общества однако слились въ 1828 и 1829 годахъ съ Лондонскимъ Royal Asiatic Society и съ тѣхъ поръ носятъ названія Bombay и Madras branches of the Royal Asiatic Society; отдѣльный журналъ издаетъ первое съ 1841 г., второе съ 1833 г. На Цейлонѣ и въ Сингапурѣ также существуютъ отдѣленія Лондонскаго общества; особенно значительно China branch of

the Royal Asiatic Society въ Гонг-конгѣ и Шанхаѣ (North China Branch), издающій „Journal“. Болѣе спеціальныя цѣли, но по обширной программѣ преслѣдуютъ еще нижеупомянутыя общества и учрежденія: Köninkl. Naturkund. Vereeniging in Nederlandsch-Indie. Batavia. Весьма цѣнный „Tijdschrift“ издается этимъ обществомъ съ 1850 г. Geological Survey of India одно изъ первыхъ и крупныхъ учреждений этого рода, выпускаетъ ежегодно съ 1859 года „Memoirs“ и „Records“, содержащія работы многихъ выдающихся ученыхъ и изслѣдователей. Въ Токио со времени открытія Японіи для европейцевъ и привлеченія туда нѣмецкихъ инструкторовъ основательно работаетъ Deutsche Gesellschaft für Natur- und Volkerkunde Ost-Asiens (Mittheilungen). Въ послѣднее же время основано Японское Географическое общество и Университетъ въ Токио съ цѣнными изданіями по большей части на англійскомъ языкѣ.

Въ Россіи первое мѣсто по изученію Азіи, конечно, занимаетъ Имп. Академія Наукъ, которой принадлежатъ основныя путешествія и изслѣдованія Сибири (см.) и которая съ 1849 г. до послѣдняго времени выпускала спеціальное изданіе по Азіи „Mélanges asiatiques“. Большая часть труда по изученію Азіи перешла затѣмъ къ основанному въ 1845 г. въ С.-Петербургѣ Имп. Русскому Географическому Обществу съ его многочисленными изданіями какъ періодическими (Записки и Извѣстія), такъ и спеціальными монографіями, явившимися результатомъ многихъ крупныхъ экспедицій. Съ 1852 г. стали выходить въ Тифлисѣ „Записки“, а затѣмъ и „Извѣстія“ Кавказскаго отдѣла этого общества, съ 1856 года таковыя же изданія еще болѣе дѣятельнаго Сибирскаго отдѣла въ Иркутскѣ, переименованнаго въ Восточно-Сибирскій отдѣлъ съ основаніемъ въ Омскѣ въ 1878 году Отдѣла Западно-Сибирскаго того же общества съ соответственными періодическими изданіями. Въ 1893 году возникъ новый Приамурскій отдѣлъ въ Хабаровскѣ, включившій въ свой составъ, какъ филиальное отдѣленіе, нѣсколько ранѣе основанное Общество изученія Амурскаго края въ Владивостокѣ, равно какъ мѣстныя отдѣленія въ Читѣ и Троицко-савскѣ. Всѣ эти новыя силы уже зарекомендовали себя цѣнными изслѣдованіями и изданіями. Изъ молодыхъ учреждений, возникшихъ съ основаніемъ перваго русскаго азіятскаго университета въ Томскѣ, должно быть отмѣчено Томское общество Естествоиспытателей и Врачей, издающее „Труды“. Укажемъ, наконецъ, на существованіе при Имп. Русскомъ Археологич. Обществѣ особаго „Восточнаго отдѣла“, издающаго также „Труды“, содержащія очень цѣнный матеріалъ по археологіи и исторіи востока.

Азіаты, жители Азіи (части свѣта); въ переносномъ смыслѣ — варвары.

Азнаури, въ переводѣ означаетъ свободный, благородный; названіе, присвоенное грузинскому дворянству, и въ этомъ смыслѣ употребляется въ русскихъ государственныхъ актахъ, начиная съ XVII столѣтія. Цари, высшее духовенство, князья, содержали у себя дружины, въ члены которыхъ входили обѣдѣвшіе дворяне, а потому послѣдніе именовались царскими, церковными и княжескими дворянами. Право возводить въ достоинство азнаури принадлежало исключительно царямъ, которые и жаловали имъ своихъ приближенныхъ и любимцевъ. По присоединеніи Грузіи къ Россіи въ XVIII в., грузинское дворянство было уравнено въ своихъ правахъ и привилегіяхъ съ российскимъ.

Азо-Бензолъ, см. *Азо-соединенія*.

Азовская губернія, существовала, какъ особая администрат. единица различнаго объема съ 1708 по 1783, когда вошла въ составъ Екатеринославскаго намѣстничества.

Азовская флотилія, построена Петромъ I въ 1696 г. для завоеванія Азова, состояла первоначально изъ 2 кор. и до 30 мелк. судовъ; въ послѣдующ. года стараніями Петра флотъ быстро разрастался, и до 1710 г. было построено на верфяхъ Воронежской и др. 67 кораблей и до 1000 мелк. судовъ; но спѣшность постройки, сырой матеріалъ и поврежденія при проводѣ судовъ черезъ устья Дона приводили флотъ въ преждевременную негодность, и въ 1710 при объявленіи войны Турціи оказалось годныхъ только 5 кораблей. Прутскій миръ обязалъ Россію возвратитъ Азовъ и срыть Таганрогъ, вмѣстѣ съ чѣмъ прекратилось существованіе Азовской ф. Въ 1712 г. Петръ сдѣлалъ попытку для ея возстановленія, но только въ 1736 г. было построено 500 большихъ лодокъ, составившихъ азовскую флотилію, которая принесла пользу сухопутн. войскамъ въ 1737, но вскоре частью погибла отъ бурь, частью была сожжена. Въ 1770 г. А. ф. возстановлена подъ названіемъ Донской флотиліи, которая удачно дѣйствовала даже въ Черномъ морѣ и утвердилась послѣ мира 1774 г. въ Еникале. Въ 1783 г., по присоединеніи къ Россіи Крыма, А. ф. окончательно перешла въ Черное море, положивъ начало Черноморскому флоту.

Азовская провинція, входила въ составъ образованной въ 1775 г. азовск. губерніи и заключала города: Азовъ, Керчь, Еникале, Таганрогъ и Черкасскъ съ землей донскихъ казаковъ, Новую Днѣпровскую линію и крѣпости: св. Дмитрія и Кинбурнъ, съ его округомъ и землей между Днѣпромъ и Бугомъ. Въ 1783 г. Аз. провинція цѣликомъ вошла въ екатеринославское намѣстничество.

Азовскіе казаки. По уничтоженіи въ 1775 г. сѣчи, запорожцы частью вошли въ составъ Черноморскихъ казаковъ на Кубани, частью бѣжали въ Турцію, гдѣ были посе-

лены при устьяхъ Дуная, образовавъ мѣстечко Большіе Дунаевцы, и зачислены султаномъ на службу. Однако, жизнь на чужбинѣ, среди иновѣрцевъ, была тяжела запорожцамъ, и они понемногу возвращались на родныя пепелища. Въ 1828 г. атаманъ ихъ, Гладкій, уговорилъ казаковъ снова перейти въ русское подданство. Въ это самое время началась турецкая компанія, и запорожцы на дѣлѣ доказали свою преданность Россіи, сражаясь противъ турокъ; они особенно отличились при взятіи турецкой крѣпости Исакчи на правомъ берегу Дуная, при чемъ отдали русскимъ и свою флотилію, которая состояла изъ мелкихъ лодокъ. Въ благодарности за такія услуги, запорожцы были тогда же переименованы въ азовское казачье войско, а указомъ 1831 г. имъ были отведены земли въ Александровскомъ уѣздѣ Екатеринославской губ. въ количествѣ 74 тыс. десятинъ, въ общихъ границахъ между рѣками Бердою и Обыточной съ одной стороны и Азовскимъ моремъ съ другой. Владѣнія казаковъ простирались на 60 верстъ въ длину при ширинѣ отъ 8 до 10 верстъ. Сѣверная часть этой полосы вполне пригодна для земледѣлія, а южная безводна и камениста, за то близость Аз. моря обезпечивала ихъ рыбою. Аз. казаки были сравнены въ правахъ и обязанностяхъ съ другими казаками, и къ нимъ были приписаны жители всѣхъ селеній, находившихся въ чертѣ отведенныхъ казакамъ земель. Общее населеніе участка опредѣлялось въ 10,000 чел. Аз. казаки были подчинены въ военномъ отношеніи новороссійскому генералъ-губернатору, а въ дѣлахъ гражданскихъ находились въ вѣдѣніи Александровск. уѣздн. суда. Внутреннее управленіе было ввѣрено наказному атаману и войсковому управленію, находившемуся въ посадѣ Петроковскомъ. Казаки построили четыре новыхъ станицы: Новоспасскую, Стародубскую, Покровскую и Никольскую. Они обязаны были наблюдать за восточнымъ побережьемъ Чернаго моря, для чего должны были завести вооруженную флотилію. Въ это крейсерство обыкновенно вѣзжало по 15 колоннъ, изъ которыхъ каждая состояла изъ одного оберъ-офицера, урядника и 18 казаковъ. Для обученія фронтовой службѣ Аз. казаковъ, у нихъ учреждена была учебная команда. Въ 1865 г. Аз. казачье войско было упразднено.

Азовскіе походы, Алексѣй Михайловичъ въ концѣ своего царствованія, потребовалъ отъ Турціи возвращенія Россіи Азова, которымъ въ 1637 г. владѣли донскіе казаки (см. *Азов. сидѣніе*). Порты отказалась исполнить это требованіе. Понимая важное торговое и стратегическое значеніе Азова и надѣясь черезъ Азовское море проникнуть въ Черное и завладѣть его берегами, Петръ I предпринялъ въ 1695 г. первый азовскій походъ. Русская 30-тысячная армія двинулась къ Азову двумя путями:

одна часть флота, под начальством Лефорта и Головина, отправилась на судах по рѣкамъ: Москвѣ, Окѣ и Волгѣ до Царицына, отъ Царицына до Паншина прошли сухимъ путемъ, а отъ Паншина, спустившись по Дону, дошли къ Азову. При этой арміи находился самъ государь. Другая часть войска, предводительствуемая Головинымъ, направилась сухимъ путемъ. Пять тысячъ донцовъ, съ атаманомъ Минаевымъ во главѣ, присоединились къ русскимъ войскамъ. Между тѣмъ, турки успѣли укрѣпить Азовъ, обнесши его валомъ со рвомъ, построили на берегахъ Дона въ 3 верстахъ отъ города двѣ каменные башни, силою укрѣпили ихъ, соединивъ между собой рѣпями, которые заградили рѣку и препятствовали нападенію на Азовъ съ Дона, и, наконецъ, заградили рѣку, забивъ въ дно рядъ свай. Въ июлѣ начались военныя дѣйствія подъ начальствомъ боярина Шенина. Русская артиллерія причинила значительный уронъ туркамъ, которые, съ своей стороны, беспокоили нападавшихъ частыми вылазками. Русскимъ удалось овладѣть башнями, но рѣшительный приступъ былъ отбитъ, а турецкій гарнизонъ получилъ подкрѣпленіе съ моря. Взрывъ русской мины не причинилъ вреда осажденнымъ; взорванная же на другой день турками мина испортила и засыпала землей всѣ русскія земляныя работы. Вторая русская мина принесла вредъ лишь осаждавшимъ. Царское войско было неопытно, продовольственная часть организована плохо, ощущался недостатокъ въ предметахъ первой необходимости; за нимѣниемъ флота невозможно было воспрепятствовать прибытію турецкихъ подкрѣпленій съ моря, отсутствіе знающихъ инженеровъ и артиллеристовъ давало себя чувствовать на каждомъ шагѣ, началась осень, и русскими войнами овладѣло уныніе. Среди начальства происходили несогласія и раздоры. Видя все это, Петръ, оставивъ въ башняхъ 3000 войска, приказалъ снять осаду, но не оставилъ мысли овладѣть Азовомъ и сталъ готовиться къ новому походу. За зиму, по приказанію государя, былъ выстроенъ въ Воронежѣ флотъ, собраны войска и выписаны изъ-за границы опытные инженеры и артиллеристы. Въ маѣ 1696 г. русское 54-тысячное войско, подъ начальствомъ Шенина, доңцы съ Минаевымъ и флотъ подъ предводительствомъ Лефорта, обложили Азовъ. Турецкія суда, шедшія на помощь, были уничтожены. Турки не разрушили укрѣпленій, возведенныхъ русскими во время перваго похода, и это обстоятельство значительно облегчило дѣло. На помощь русскимъ явилось 16,000 запорожцевъ со своимъ атаманомъ Яковомъ Лизогубомъ. Частые дожди и наводненія мѣшали работамъ. Крымскій ханъ Нурадинъ тревожилъ атакующихъ набѣгами, осажденные производили частыя вылазки. Тѣмъ не менѣе русской артиллеріи удалось разрушить часть азовскихъ укрѣ-

пленій, но валъ и стѣны еще держались. По совѣту заграничныхъ генераловъ, русскіе насыпали валъ одинаковой высоты съ турецкимъ, вооружили его пушками и стали громить Азовъ. Вскорѣ часть крѣпостной стѣны была разбита. Доңцы и запорожцы ворвались въ крѣпость и зашлись въ ея бастіонахъ. Турки, видя, что дальнѣйшая оборона невозможна, сдали городъ, жители и гарнизонъ котораго были отвезены за р. Кагальникъ. Воеводой въ Азовѣ былъ назначенъ князь Петръ Львовъ въ 1697 г. Оставивъ подъ его начальствомъ 8500 человекъ, Шенинъ хотѣлъ возвратиться съ арміей въ Россію, но получивъ извѣстіе о томъ, что турецкое войско приближается къ Азову, русскіе вышли ему навстрѣчу. Послѣ боя, продолжавшагося 10 часовъ, непріятель былъ разбитъ и удалился. Черезъ 2 года Петръ посѣтилъ Азовъ и постарался укрѣпить его. Удача втораго похода имѣла то значеніе, что разрушила вѣру въ непобѣдимость страшныхъ турокъ и подняла престижъ русскихъ въ глазахъ иностранцевъ. Но въ 1711 г. вслѣдствіе неудачныхъ дѣйствій русской арміи во время Прутской кампаніи, Азовъ снова отошелъ къ Портѣ, и Апраксинъ, командовавшій войсками въ А., получилъ приказъ оставить городъ, разрушивъ его укрѣпленія. Тогда же былъ срытъ и основанный Петромъ портъ Таганрогъ. Въ 1736 г. Минихъ съ большимъ войскомъ отправился въ Крымъ, направивъ корпусъ подъ начальствомъ Левашева къ А. Сначала дѣйствія русской арміи были неудачны, но на помощь осаждающимъ пришли свѣжій силы, адмиралъ Бредаль привелъ флотъ еще временъ Петра. Взрывъ порохового погреба разрушилъ почти полъгорода, и А. снова былъ взятъ приступомъ. Когда русскія войска, оставивъ гарнизонъ въ А., удалились въ Крымъ, турки снова пытались возвратить А., но нападеніе было отражено, и по Бѣлградскому миру А. былъ утвержденъ за Россіей съ обязательствомъ разрушить крѣпость, что и было исполнено въ 1747 г. Таганрогъ тоже былъ восстановленъ.

Азовскіе рыбные промыслы, считаются лучшими и одними изъ богатѣйшихъ какъ по обилію вылавливаемой рыбы, такъ и по ея качествамъ. Продукты азовскаго рыболовства цѣнятся дороже каспійскихъ; но по общему количеству Каспійское море даетъ гораздо больше, чѣмъ Азовское. Рыбная ловля составляетъ чрезвычайно важный ресурсъ всего приазовскаго края, жители котораго находятъ въ ней вѣрный и хороший заработокъ. Главный ловъ совершается весной, начинаясь сейчасъ по стаяніи снѣга, и продолжается до мая. Въ это время вылавливается до 6 милліоновъ пудовъ рыбы, цѣнностью не менѣе 8 милл. руб. Вся рыба идетъ на внутренніе рынки, и только икра да рыбій клей составляютъ предметъ экспорта за границу. Лучшія рыболовныя мѣста представляютъ устья

Дона и юговосточное и южное побережья Аз. моря. Такъ, напр., недалеко отъ Таганрога, у Мариуполя и Бердянска рыбные промыслы весьма обширны и многочисленны. Зимній ловъ, такъ называемый подледный, тоже доставляетъ хорошее подспорье. Къ сожалѣнню, хищные способы лова оказали и здѣсь губительное вліяніе, которое повело къ уменьшенію количества рыбы. Въ Аз. морѣ ловятся самые дѣнные сорта рыбъ. Въ Керченскомъ проливѣ — преимущественно селди и дельфины, изъ жира которыхъ выдѣлывается хорошее смазочное масло.

Азовскій 45, Генераль-фельдмаршала графа Головина, нынѣ Е. И. В. Великаго Князя Бориса Владиміровича полкъ сформированъ въ Москвѣ генераломъ Головинымъ въ составѣ 10 ротъ. Засимъ численность его мѣнялась и въ 1856 г. доходила до 8 батальоновъ, и полкъ носилъ различныя наименованія то по командирамъ, то по шефамъ. Съ 1879 г. переведенъ въ 4 батальон. составъ. Съ 1877 г. шефомъ состоитъ Е. И. В. Великій Князь Борисъ Владиміровичъ, а съ 1891 полкъ носить настоящее названіе. Изъ Азов. полка неоднократно выдѣлялись части то для усиленія другихъ полковъ, то для сформированія новыхъ; съ другой стороны, къ нему присоединено нѣсколько батальоновъ изъ егерскихъ полковъ. За участіе въ разныхъ бояхъ имѣетъ знаки отличія: георгіевское знамя „за дѣло на Кадыкскіихъ высотахъ 13 октября 1854 г. и за Севастополь, 1854 и 1855 гг.“, георгіевскія трубы „за отличіе 7, 14 и 30 ноября 1877 г.“. Полковой праздникъ — день Вознесенія. Ср. Справочн. книга Имп. гл. квартиры.

Азовское море лежитъ на юв. Европ. Россіи между Крымскимъ полуостровомъ и Кавказомъ, принадлежитъ къ бассейну Чернаго моря, отъ котораго отдѣляется Керченскимъ полуостр. и полуостр. Таманью и соединяется лишь неглубокимъ и узкимъ Керчь-Еникальскимъ проливомъ (древн. Босфоромъ Киммерійскимъ). У древнихъ грековъ называлось Меотидой, у римлянъ Меотійскимъ болотомъ (*Palus maotidis*), а также Скиеями или Сарматскими прудами, у турокъ Бахр-Ассакъ или просто Ассакъ, Азакъ, т. е. Синимъ моремъ; русское же древнее названіе — Суружское или Синее море. Географическое положеніе между $45^{\circ} 12' 30''$ и $47^{\circ} 17' 30''$ с. ш. и $32^{\circ} 51' 39''$ и $37^{\circ} 26' 39''$ в. д., наибольшее протяженіе съ с. на ю. 231 км., а съ в. на з. 345 км. Окружность составляетъ 1472 км., поверхность съ островами 37,605 кв. км. Къ с.-в. А. м. сьуживается и образуетъ остроугольный Таганрогскій зал., куда впадаетъ р. Донъ. Западная часть моря отдѣлена длинной песчаной косой — Арабатской стрѣлкой и называется Сивашъ или Гнилое море, соединяющееся съ А. м. лишь узкимъ Геническимъ проливомъ (шир. около 120 метр.) и представляющее рядъ неглубокихъ озеръ и болотъ. Берега

А. м. въ общемъ ровны и невысоки, по большей части низменны и плоски, только на ю. отъ Арабата до Темрюкскаго лимана возвышаются небольшіе холмы и выдвигаются высокіе мысы; обрывистые берега до 40—45 м. высоты наблюдаются также на с.-з.; какъ тамъ, такъ и тутъ высокіе берега сложены изъ третичныхъ (неогеновыхъ), известняковыхъ и глинистыхъ породъ, равно какъ изъ глинъ послѣ третичнаго возраста. У подошвы крутыхъ береговыхъ обрывовъ по бѣльшей части простирается узкая низменная береговая полоса. Мѣстами берегъ выдается округлыми мысами, отъ которыхъ тянутся далеко въ море узкія песчаныя косы, имѣющія еще подводныя продолженія въ видѣ мелей. Въ направленіи этихъ косъ замѣчается большая правильность, соотвѣтственно направленію вѣтровъ и морскихъ теченій. Особенно много такихъ косъ на с.-з. берегу, гдѣ онѣ вездѣ имѣютъ форму длиннаго рога, слегка изогнутаго къ ю.-з. Таковы, кромѣ Арабатской стрѣлки, длин. въ 112 км., косы: Ѳедотова, соединяющаяся своимъ концемъ съ остр. Бирючимъ, Обиточная, Бердянская, Бѣлосарайская, Кривая и др. На ю.-в. берегу преобладающее направленіе косъ сѣверное. Острововъ мало: Бирючій въ 11 км. отъ Арабатской стрѣлки, группа острововъ въ Таганрогскомъ заливѣ къ с. отъ города Ёйска и о. Черепаша недалеко отъ Таганрога; общая поверхность острововъ и косъ А. м. составляетъ 107,9 кв. км. Глубина А. м. очень незначительна: 5—10 м., наибольшая въ ю.-з. части (до 11,5 м.), по направленію къ с.-в. уменьшается и въ Таганрогскомъ заливѣ составляетъ лишь 3,1 м. А. м. замѣтно мелѣетъ, въ особенности Таганрогскій заливъ, который можно разсматривать какъ продолженіе р. Дона по прѣсному вкусу его водъ, по теченію, по извилистости его узкаго судоходнаго фарватера (Таганрогскій рейдъ 127 км. длин.), напоминающей излучины рѣки. Причина обмелѣнія — постепенное повышеніе дна вслѣдствіе множества наносовъ, приносимыхъ сюда рѣками, главнымъ образомъ Дономъ. Годовое количество землстыхъ частицъ, приносимыхъ одною этою рѣкою, исчисляется въ 6.517,000 куб. метр. Дно А. м. состоитъ изъ вязкаго сыроватаго ила съ бѣльшей или меньшей примѣсью песку. Подъ микроскопомъ этотъ илъ оказывается содержащимъ значительный процентъ обломковъ раковинъ. Изъ такого же матеріала состоятъ и косы. Кромѣ Дона, въ А. м. впадаетъ еще много небольшихъ рѣчекъ: на с.-з. берегу Утлюкъ, Молочная, Обиточная, Берда, Калміусъ, Еланчукъ, Міусъ и др., на восточномъ берегу рѣчки гораздо полноводнѣе: Мокрый Кагалыникъ, Ея и Черный протокъ (рукавъ Кубани). Объемъ водъ, приносимыхъ уже однимъ Дономъ, гораздо больше количества, которое А. м. теряетъ черезъ испареніе, и избытокъ силь-

нымъ потокомъ изливается въ Черное море, черезъ Керчь-Еникальскій проливъ. Вслѣдствіе почти полной разобщенности съ Чернымъ моремъ и весьма значительнаго притока рѣчныхъ водъ, соленость А. м. въ среднемъ вдвое меньше, чѣмъ въ Черномъ морѣ, и при незначительной глубинѣ отличается большою однородностью. Удельный вѣсъ воды почти не измѣняется съ глубиною и равенъ въ среднемъ 1,0097; количество хлора на литръ воды отъ 6,02 до 5,32 gr. Увеличеніе количества хлора съ глубиною незначительно. Общее содержаніе солей опредѣляется въ 1,18⁰/. Такова соленость въ средней части моря, а въ Таганрогскомъ заливѣ вода почти совсѣмъ прѣсная, такъ что ее употребляютъ для питья; на всемъ западномъ берегу скотъ ходитъ на водопой къ морю. Цвѣтъ воды нѣсколько бѣловатый и часто принимаетъ грязный желтовато-сѣрый оттѣнокъ. Морозы обыкновенно начинаются въ послѣднихъ числахъ ноября и держатся до марта, при чемъ весь Таганрогскій заливъ и окрестность моря километровъ на 77 отъ берега покрывается льдомъ, а также и большая часть Керчь-Еникальскаго пр. Такое значительное замерзаніе, несмотря на южное положеніе моря, вызывается въ значительной мѣрѣ его прѣсными водами. На А. м. очень часто свирѣпствуютъ бури, сопровождающіяся крушеніемъ судовъ. Около Керчь-Еникальскаго края, преобладаютъ с.-в. бури, очень опасныя для кораблей, ю.-в. наоборотъ очень рѣдки. Въ Таганрогскомъ заливѣ направленіе буръ въ большинствѣ случаевъ восточное. У Керчь-Еникальскаго пролива наибольшее число буръ приходится на октябрь, наименьшее же на іюнь; въ Таганрогскомъ зал. максимумъ буръ приходится на мартъ, minimum—на августъ. По большей части бури бываютъ вечеромъ, рѣдко около полудня. Бури и вообще вѣтры имѣютъ большое значеніе для теченій въ А. м. При этомъ вѣтры сѣверные и восточные, а въ особенности с.-в. угоняютъ воду черезъ проливъ въ Черное море и А. м. въ такомъ случаѣ сильно, иногда совершенно внезапно мелѣетъ; пониженіе уровня воды въ морѣ при этомъ доходитъ иногда до 40 см. и ниже; въ сентябрѣ 1850 г., напр., уровень вдругъ понизился у восточныхъ береговъ на 2,6 метра, а въ ноябрѣ предыду-

щаго г. подъ влияніемъ ю.-з. вѣтра вода вдругъ поднялась передъ Таганрогомъ на 4 $\frac{1}{2}$ метра. При вѣтрѣ съ моря (SW) у Таганрога 5—6 метровый рейдъ отстоитъ отъ берега километровъ на 10, при береговомъ же вѣтрѣ (NE) онъ удаляется на 75—85 км. Кромѣ этихъ случайныхъ колебаній уровня въ А. м. замѣчается годовая періодичность въ измѣненіи высоты воды: обыкновенно въ лѣтніе мѣсяцы уровень повышается, а въ зимніе понижается. Наибольшая степень отклоненія отъ нормальнаго уровня приходится на іюль и октябрь; амплитуда колебанія въ общемъ невелика—около 22 см., но въ Таганрогѣ, напр., доходитъ почти до 40 см. Кромѣ того и самъ средний годовой уровень воды непостояненъ. Причину этого одни видятъ въ измѣняемости средняго годичнаго атмосфернаго давленія (Клоссовскій), другіе преобладающею и даже единственною причиною такихъ колебаній считаютъ неодинаковый годичный притокъ рѣчныхъ водъ (Гнусинъ). По климатическимъ условіямъ—сильному колебанію температуры, вѣтрамъ, слабой солености и значительно мутной водѣ А. море не заслуживаетъ вниманія какъ морской купальный курортъ. Вслѣдствіе мелководья, бурности и измѣняемости дна А. м. плаваніе по немъ затруднительно и опасно; на берегахъ установлено 10 маяковъ: Еникальскій, Геническій, Бирючий, Верхній Бердянскій, Нижній Бердянскій, Таганрогскій (съ электрическимъ свѣтомъ), Бѣлосарайскій, Песчаный, Бѣглицкій (послѣдніе три плавучіе), множество сигнальныхъ знаковъ, учреждено 9 спасательныхъ станцій. Навигація на А. м. продолжается 8 мѣсяцевъ: съ половины марта до половины ноября. Торговля, преимущественно экспортная, производится въ 9 портахъ А. м. Вывозятся преимущественно продукты сельскаго хозяйства: зерновой хлѣбъ (пшеница), маслосемянная сѣмена (льняное), овечья шерсть, сало, невидѣланная кожа, молочные продукты (коровье масло), также невидѣланное желѣзо и продукты рыболовства (см. дальше). Ввозъ состоитъ главнымъ образомъ изъ южныхъ фруктовъ, оливковаго масла, маслинъ, табаку, винъ (особенно греческихъ), немного мануфактурн. товаровъ, металлическихъ издѣлій и др. Дѣятельность портовъ за 1891 г. выражается слѣдующ. образомъ:

ПОРТЫ	Отпускъ въ рубляхъ	Привозъ въ рубляхъ	Пришло судовъ	Вмѣсти- мость въ тоннахъ	Отшло су- довъ	Вмѣсти- мость въ тоннахъ
Ростовъ на Дону	37 318 548	546 429	25 089	4 282 156	24 514	4 189 400
Таганрогъ	17 452 705	1 648 205	20 875	7 180 194	20 828	7 173 364
Бердянскъ	12 005 351	45 029	11 073	2 700 432	11 096	2 713 186
Маріуполь ¹	8 188 665	271 384	10 939	2 659 020	10 932	2 654 122
Ейскъ	6 041 300	300	7 625	1 082 140	7 603	1 060 316
Геническъ	3 762 072	82 170	1 151	268 392	1 141	268 462
Керчь	2 403 938	13 415	21 246	5 539 134	21 210	5 536 154
Темрюкъ	464 794	—	3 727	477 936	3 722	477 242
Тамань	385 320	—	3 294	534 012	3 293	533 720
Всего	87 022 493	2 606 932	105 019	24 683 416	104 339	24 563 966

¹ Главный отпускной пунктъ донецкаго угля во всѣхъ порты Чернаго моря.

Въ различныхъ городахъ А. побережья существуетъ пять учебныхъ заведеній для подготовки знающихъ моряковъ: мореходные классы въ Ростовѣ на Дону, Таганрогѣ, Бердянскѣ, Керчи и въ Аксайской станицѣ, въ которыхъ въ 1889/90 учебномъ году обучалось 238 человекъ.

По отношенію къ флорѣ и фаунѣ А. м. въ послѣдніе годы доказано замѣчательное сходство его съ Каспійскимъ моремъ. Это относится преимущественно къ видамъ, обитающимъ въ лиманахъ рѣкъ: Дона, Калмуса и Кубани, которыя принадлежатъ къ такъ называемымъ реликтовымъ формамъ. Фауна этихъ лимановъ комбинируется изъ трехъ категорій животныхъ различнаго происхождения: прѣсноводной, реликтовой и собственно морской. Вопросъ о реликтовыхъ организмахъ лимановъ А. м. тѣсно связанъ съ предыдущею исторіею этого моря, когда оно составляло еще вмѣстѣ съ Каспійскимъ, Аральскимъ и Черными морями часть обширнаго внутренняго бассейна съ незначительною соленостію воды, населеннаго повсюду однородными формами. Когда, послѣ отдѣленія Аральскаго и Каспійскаго морей, Черное море соединилось со Средиземнымъ черезъ Босфоръ и Дарданеллы и приобрѣло вслѣдствіе этого большую соленость, то прѣсная фауна удержалась лишь въ опрѣсненныхъ лиманахъ большихъ рѣкъ, а остальной бассейнъ Чернаго моря населенъ обитателями болѣе соленаго Средиземнаго моря. Отсюда замѣчательное сходство обитателей сравнительно малосоленыхъ водъ лимановъ А. м., а также Чернаго и сѣверной части Каспійскаго моря, сохранившихся здѣсь изъ фауны древняго обширнаго бассейна (ср. Остроумовъ, „о гидробиологическихъ изслѣдованіяхъ въ устьяхъ южно-русскихъ рѣкъ 1896 г.“ Извѣстія И. Акад. Наукъ 1897 г. № 4). По относительному количеству рыбныхъ богатствъ и по удобствамъ ловли А. м. занимаетъ первое мѣсто среди всѣхъ морей Европейской Россіи, а по цѣнности улова уступаетъ только Каспійскому морю. Этому способствуетъ незначительная глубина, малая соленость и изобиліе питательныхъ веществъ, приносимымъ въ море рѣками, особенно Дономъ и Кубанью. Кромѣ того, замѣчательны необыкновенно выгодныя условія, которыя представляетъ дельта рѣки Кубани для размноженія рыбы. Характеръ береговъ, изобилующихъ длинными узкими косами, имѣющими еще подводныя продолженія въ видѣ мелей, очень удобны для рыболовства и устройства заведеній для приготовления пойманной рыбы на продажу. Изъ породъ красной рыбы больше всего ловится: осетеръ, бѣлуга, шипъ, севрюга и стерлядь, преобладающія породы бѣлой рыбы: судакъ (или суліа), сазанъ (или коропъ), лещъ (или чебакъ), бершъ, синецъ (или синьга), рыбецъ, шемая (или селява), чехонь, тарань, сомъ, сельдь, морской котъ (*Trugon pastinosa*) и др.; изъ млекопитающихъ двѣ породы дельфиновъ,

извѣстныхъ подъ именемъ морскихъ свиней (*Phocaena communis* и *Delphinus delphis*), попадаются въ большомъ количествѣ въ южной части моря и въ Керченскомъ проливѣ. Рыбные промыслы А. м. представляютъ 4 отдѣльныхъ участка: 1) Донской (устье Дона и Таганрогскій зал.), самый важный; больше всего промышляютъ станицы Елизаветовская, Александровская, Аксайская, Старочеркасская, 2) собственно морской участокъ, 3) Кубанскій (особенно Ачугевскій заводъ) и 4) Керченскій, въ южной части моря около пролива; особенно ловится въ большомъ количествѣ превосходная сельдь, особой породы, такъ называемая „керченская“. Преобладающія орудія лова: невода и крочковыя самоловныя снасти. Ловля производится, собственно говоря, круглый годъ и раздѣляется на 4 періода или „добычи“: весенній — самый важный по обилію улова всякой рыбы, начинается тотчасъ по стаянн снѣговъ; въ лѣтнемъ періодѣ ловится преимущественно красная рыба. Зимній періодъ является очень важнымъ, если не по обилію улова, то по количеству занятыхъ рукъ и производится подледно, преимущественно вентерями и сѣтками, и только отчасти неводами; подледный же ловъ крочковыми снастями запрещенъ. Въ это время на замерзшихъ частяхъ моря собирается до 70,000 человекъ съ 20—30 тысячами лошадей. Ловля рыбы на А. м. свободна для всѣхъ русскихъ подданныхъ и владѣльцы земель по всѣмъ берегамъ обязаны оставлять береговую полосу въ 10 саж. ширины для пристанища ловцевъ и для просушки снастей. Эта свобода однако не распространяется на устья Дона и уголь Таганрогскаго зал., гдѣ ловля принадлежитъ исключительно донскимъ казакамъ. Эти рѣчныя рыболовныя воды подѣлены между казаками по станицамъ съ исключительнымъ правомъ лова въ отграниченныхъ предѣлахъ. Только на весеннее время, во время хода рыбы, дозволяется не соблюдать границъ. Вслѣдствіе хищнической эксплуатаціи рыбныхъ богатствъ, доходность ловли падаетъ съ каждымъ годомъ. Поймано рыбы въ низовьяхъ Дона и въ Таганрогскомъ заливѣ:

	Пудовъ		Сельдей штукъ	Добыто икры	Цѣнность въ рубляхъ
	Красной	Бѣлой			
Въ 1889 г.	15 318	367 293	2 490 775	1 680	580 054
„ 1890 „	13 933	260 514	1 755 265	694	573 028

Между тѣмъ въ предыдущіе годы въ одной Елизаветовской станицѣ въ годъ ловилось красной рыбы на 45,690 р., бѣлой на 961,500. Такое же паденіе добычи видно изъ свѣдѣній объ уловѣ красной рыбы на Ачугевскомъ заводѣ; здѣсь въ 1880 г. добыто было 36,302 пуд. Въ настоящее время по всему А. м. насчитывается до 40.000,000 крочьевъ (1500 лодокъ), до

500 неводоѣвъ, до 20,000 сѣтчиковъ. Приблизительная оцѣнка стоимости улова 6.000,000 руб., изъ которыхъ около 1¹/₂ милл. приходится на красную рыбу.

Исторія. Греки съ древнѣйшихъ временъ вели торговлю съ востокомъ черезъ А. м. Около V вѣка до Р. Хр. у Босфора Киммерійскаго были уже торговые города Пантикапея, Фанагорія и Танаисъ при устьѣ Дона (тогда называвшагося Танаисомъ), куда стекались произведенія Скиеи и Инди. При римлянахъ торговля на А. м. развилась еще больше, но съ паденіемъ Зап. Римской Имперіи почти совсѣмъ прекратилась. Въ половинѣ X вѣка русскіе подъ предводительствомъ Святослава завладѣли восточнымъ берегомъ А. м. и основали Тмутараканское княжество съ городами на мѣстѣ прежней Фанагоріи и Пантикапеи. Въ XIII в. венеціанцы и генуэзцы возстановили древній торговый путь въ Индію черезъ Бухару и возобновили Танаисъ подъ именемъ Таны. Въ 1295 г. Тана была разрушена Тамерланомъ и возобновлена въ 1471 г. турками, которые заложили здѣсь укрѣпленный городъ Азакъ (Ассакъ). Съ 1637 по 1643 преобладаніе надъ А. м. переходить къ казакамъ, которые временно отняли Азовъ у Турокъ. Россія прочно утвердилась на берегу А. м. лишь съ 1696 г., когда Петромъ Великимъ былъ взятъ Азовъ и заложена военная гавань Троицкъ (нынѣ Таганрогъ), а окончательное господство надъ моремъ Россія приобрѣла съ 1774 года, когда былъ заключенъ Кучукъ-Кайнарджійскій миръ, съ признаніемъ независимости Крыма и съ уступкой Россіи Керчи и Еникале. Литер. ср. Семеновъ, Геогр. Словарь. Изъ болѣе новыхъ сочиненій: Остроумовъ, „О гидробиологическихъ изслѣдованій въ устьяхъ южно-русскихъ рѣкъ“ Изв. И. Акад. Наукъ 1897 г. № 4; его же, „Опредѣлитель рыбъ Чернаго и Азовскаго морей съ указаніемъ географическаго распредѣленія и мѣстонахожденія“ 1896 г.; Клоссовскій, „Колебаніе уровня и температуръ въ береговой полосѣ Чернаго и Азовск. морей“; Гнусинъ, „О причинахъ ежегоднаго колебанія уровня воды въ Черномъ и Азовск. моряхъ“ Морской сборникъ 1895 г. № 4; Лебединцевъ, „Предварительный отчетъ о химическ. изслѣдов. Чернаго и Азовск. морей“ 1891 г.; Вешняковъ, „Рыболовство и законодательство“ 1894 г.

Азовское сидьніе. Въ качествѣ крѣпости Азовъ своими укрѣпленіями мѣшалъ казакамъ пользоваться Дономъ, какъ выходомъ въ Черное море, и они неоднократно старались отнять его у турокъ. Въ 1636 г. запорожское 4-хъ тысячное войско, направляясь въ Персію, проходило черезъ Донъ, и дошцы убѣдили малороссійскихъ казаковъ, что покорить Персію съ такими ничтожными силами невозможно и предложили совмѣстный походъ на А. Предложеніе это было принято; сборнымъ пунктомъ былъ назначенъ Черкасскъ, куда въ 1637 г. съѣхались казаки со всего Дона.

Выбравъ атаманомъ Татаринова, они направились къ А. и обложили его. Взорвавъ часть стѣны, казаки ворвались въ городъ. Четыре дня продолжался бой на улицахъ и казаки, перебивъ гарнизонъ, укрѣпились въ А. Въ это время турки были заняты войной съ Персіей. Въ 1641 г. война окончилась и у турокъ освободилось большое войско, которое и подошло къ А. Турки предложили казакамъ сдать городъ, обѣщая уплатить имъ 42 т. червонцевъ, но казаки, несмотря на свою малочисленность (всего 6 т.), отвергли это предложеніе. Началась осада. Казаки 4 раза разрушали земляныя работы непріятели, отбили 24 приступа и производили постоянныя вылазки. Турки находились въ затруднительномъ положеніи. Войско роптало, продовольствія было мало, предводители ссорились. Между тѣмъ казаки получили подкрѣпленіе. Турки начали бомбардировать городъ; половина казачковъ была истреблена, въ городѣ начались болѣзни, и осажденные не могли долѣе выдерживать осаду. Рѣшено было оставить крѣпость, сразившись въ послѣдній разъ съ давнишнимъ врагомъ своимъ. Казаки дружными толпами направились на турецкія позиціи, но непріятели тамъ не нашли; турки оставили свои укрѣпленія за нѣсколько дней передъ тѣмъ. Этимъ эпизодомъ и окончилось, такъ называемое, Азовское сидьніе, продолжавшееся три съ половиною мѣсяца. Казаки посигнѣно исправили поврежденные укрѣпленія и, созная свою малочисленность, отправили посольство къ государю, прося у него помощи. Михаилъ Ѳеодоровичъ, опасаясь что это вовлечетъ еще неокрѣпшую отъ смуты междуцарствія Россію въ войну съ Турціей, благодарилъ казачковъ за храбрость и усердіе, послалъ имъ 5 т. руб., но совѣтовалъ оставить А. Въ 1643 г. казаки исполнили этотъ совѣтъ и ушли изъ города, взорвавъ укрѣпленія.

Азовъ, посадъ въ области войска Донскаго на покатомъ берегу лѣвой стороны р. Дона, въ 12 км. отъ его устья и въ 34 км. отъ города Ростова, подъ 47° 7' с. ш. и 9° 6' 30" в. д. отъ Пулк. Жит. 26 т. Въ городѣ находится 4-хъ классная мужская прогимназія, женское и мужское городское училище. Торговля города значительно упала съ развитіемъ г. Ростова. Въ настоящее время жители А. занимаются главнымъ образомъ рыболовствомъ. Здѣсь введено казачье управленіе. Существованіе А. можно прослѣдить за 5 вѣковъ до Р. Хр., когда онъ назывался по древнему имени р. Дона Танаисомъ и Таной. Долгое время принадлежалъ онъ къ древнему Босфорскому царству; завоеванный около 115 г. до Р. Хр. полководцами царя Митридата, въ теченіе 2¹/₂ вѣковъ входилъ въ составъ Понтійскаго царства, затѣмъ въ концѣ III-го вѣка по Р. Хр. находился во власти царей сарматскихъ, имѣвшихъ свою резиденцію въ нынѣшней Керчи

(древн. Паптикаея). Въ концѣ IV в. А. разоренъ былъ гуннами, въ VIII в. имъ владѣли хозары, въ IX — печенѣги, а въ XI — половцы и съ того времени онъ сталъ извѣстенъ русскимъ подъ нынѣшнимъ названіемъ, которое, какъ полагаютъ, произошло отъ имени половекаго князя Азупа или Азуфа, убитаго при взятіи Тапанса (въ 1067 г.). Въ XIII в. А. перешелъ отъ половцевъ къ генуэзцамъ и служилъ важнымъ складочнымъ мѣстомъ для ихъ торговли съ востокомъ (съ Индией, Китаемъ, Персіей) и главнымъ невольничьимъ рынкомъ южныхъ степей. Въ 1392 г. Тамерланъ внезапно напалъ на городъ, разграбилъ его и совершенно разрушилъ. Вскоръ послѣ того А. былъ восстановленъ, но уже не могъ вернуть себѣ прежнее торговое значеніе и не достигалъ прежней степени богатства. Въ 1471 г. А. завоеванъ былъ турками и торговое значеніе его окончательно упало. вмѣсто того А. сдѣлался важною крѣпостью и главнымъ оплотомъ турокъ въ борьбѣ съ донскими казаками.

Существованіе этой крѣпости было ненавистно донскимъ казакамъ, потому что она препятствовала ихъ свободному выходу въ море для торговыхъ сношеній и для набѣговъ; кромѣ того, они должны были постоянно быть на-сторожѣ, такъ какъ изъ А. безпрестанно выходили летучіе отряды, грабившіе и опустошавшіе придонскія степи. Въ свою очередь, казаки подстерегали суда, плывшія въ А. или изъ него, пословъ, купцовъ и грабили ихъ. Наконецъ, въ 1637 г., соединившись съ запорожцами, казаки, подъ предводительствомъ храбраго атамана Осипа Петрова, овладѣли А. и объявили его вольнымъ христіанскимъ торговымъ городомъ.

Слѣдующею же весною 1638 г. тысячи казачьихъ лодокъ разсѣялись по Черному морю и въ короткое время навели ужасъ на все побережье Анатоліи и даже на самый Царьградъ. Султанъ Амуратъ IV два раза пытался возвратитъ А., но безуспѣшно; также не имѣлъ успѣха и его преемникъ султанъ Ибрагимъ, и казаки владѣли А. въ продолженіе 5 лѣтъ (Азовское сидѣніе), но наконецъ безпрестанная борьба истощила ихъ средства, и казаки, не надѣясь отразить новое грозившее имъ нашествіе турокъ, въ октябрѣ 1641 г. послали въ Москву депутацію съ предложеніемъ принять А. въ русское подданство. Царь Михаилъ Феодоровичъ оказалъ имъ денежную поддержку (5000 р.), но, не желая начинать войну съ Турціей, посовѣтовалъ казакамъ оставить А. Послѣ этого начались опять взаимныя грабежи между казаками и турками. Въ 1673 г. царь Алексѣй Михайловичъ пытался дипломатическимъ путемъ вернуть А., но безуспѣшно. Въ іюль 1695 г. Петръ съ 40-тысячнымъ войскомъ началъ осаду А., но черезъ три мѣсяца отступилъ и отложилъ взятіе города до слѣдующаго года. 17 іюля 1696 г. городъ сдался. По

мирному трактату, заключенному съ Турціей 3 іюля 1700 г., А. присоединенъ былъ къ Россіи и къ нему прирѣзана съ кубанской стороны полоса земли „на 10 часовъ конной ѣзды“. Указомъ 17 янв. 1700 г. предписано было, чтобы впредъ греческіе и малороссійскіе купцы привозили товары въ А., а не въ Москву, и учреждена ярмарка въ Петровъ день. Для усиленія средствъ къ постройкѣ города и укрѣпленій запрещено было ссылатъ преступниковъ въ Сибирь или въ какіе-либо другіе города, кромѣ А. Всѣ несостоятельные должники съ женами и дѣтьми отправляемы были въ А., для построекъ высылались каменщики со всѣхъ другихъ губерній, кромѣ Петербургской. Въ 1708 г. учреждена Азовская губернія, состоящая изъ 25 городовъ, съ губернскимъ гор. А.

Послѣ неудачной новой войны съ Турціей, по Прутскому договору 1711 г. А. снова возвращенъ былъ Турціи, при чемъ, сдавая городъ, русскіе разорили всѣ укрѣпленія. Во время турецкой войны 1736 г., А. снова былъ завоеванъ и по Бѣлградскому миру утвержденъ за Россіей, но съ условіемъ разорить крѣпость, что и было исполнено въ 1747 г. въ присутствіи комиссаровъ Порты. Въ 1769 г. А. снова былъ восстановленъ и, по велѣнію Екатерины II, населенъ купцами и ремесленниками изъ тогдашнихъ Слободской, Воронежской и Новороссійской губ. По Кучукъ-Кайнарджійскому трактату въ 1774 г. А. окончательно утвержденъ за Россіей и въ 1775 г. назначенъ главнымъ городомъ ново-учрежденной Азовской губерніи. Въ 1778 г. губернскія учрежденія переведены въ г. Екатеринославъ, а въ 1783 г. А. присоединенъ крѣпостью къ Екатеринославскому намѣстничеству, образованному изъ прежнихъ Азовской и Новороссійской губ. Въ 1795 г. въ А. учреждена таможня. Въ 1810 г. Азовъ переименованъ въ посадь Екатериносл. губ., а въ 1888 году причисленъ къ области войска Донского съ введеніемъ казачьяго управленія.

Азовская формация или А. группа. Прежде употреблявшееся въ геологіи названіе для архейской системы или группы (см.), названіе, неудобное въ настоящее время, когда въ относящихся къ этой группѣ сланцахъ доказано существованіе графита, угля и различныхъ болѣе или менѣе несомнѣнныхъ слѣдовъ растительной и животной жизни.

Азолла (Azolla), плавающее водяное растеніе изъ сем. салвиніевыхъ, подкласса водяныхъ папоротниковъ; листья дулообразныя, при чемъ верхняя лопасть плаваетъ на поверхности, а нижняя погружена въ воду; на плавающей лопасти имѣется углубленіе, въ которомъ почти постоянно встрѣчается водоросль Anabaena, изъ восточныхъ, отмирающая вмѣстѣ съ листьями А. и появляющаяся на нихъ съ самаго начала ихъ развитія. Четыре вида А. встрѣч. во внѣвропейскихъ странахъ. Развитие А.

изучено Страссбургеромъ (Ueber Azolla, Jena, 1873) и ВЪляевымъ.

Азола, главный городъ округа въ ит. провинці Тревизо, съ древнимъ замкомъ Екатерины Карнаро (королевы кипрской). Сохранились также развалины древнихъ бань, водопроводовъ и обводныхъ каменныхъ стѣнъ.

Азопигменты, красящія вещества, получающіяся изъ каменноугольнаго дегтя и вслѣдствіе своего разнообразія, прочности, красоты, легкаго добыванія и примѣненія — приобрѣтшія огромное значеніе въ красильномъ дѣлѣ. Они содержатъ хромофорную группу $N=N$ (см. *азосоединенія*) и хромогенную группу NH_2 (Амидоазопигментъ) или OH (окаазопигменты). Большинство А. содержитъ только одну азогруппу $N=N$ (моноазопигменты), нѣкоторые содержатъ ее два и даже три раза. Большинство чистыхъ А. нерастворимы въ водѣ и потому вмѣстѣ нихъ употребляются натріевыя соли ихъ сульфосоединеній. Только для специальныхъ цѣлей, напр., для приготовления спиртовыхъ лаковъ, употребляются нерастворимы въ водѣ и растворимы въ спиртѣ А. Исходнымъ матеріаломъ для приготовления А. служатъ діазосоединенія, получающіяся при дѣйствіи азотистонатріевой соли на анилинъ и другіе первичные амины. Солянокислый анилинъ $C_6H_5NH_2 \cdot HCl$ даетъ съ $NaNO_2$ и HCl хлористоводородный діазобензолъ $C_6H_5N=NCl \cdot NaCl$ и воду. Сильно охлажденный растворъ діазосоединенія даетъ съ аминами прямо амидазосоединенія, а съ фенолами — оксазосоединенія. Для полученія сульфокислотъ А. диазотируютъ амидосульфокислоты или приводятъ въ соприкосновеніе діазосоединенія съ сульфосоединеніями аминовъ или феноловъ. Число А. необыкновенно велико; въ продажѣ они поступаютъ подъ особыми названіями, къ которымъ, для обозначенія цвѣта, присоединяются буквы G, O, R (Gelb, Orang, Rot). Число приставленныхъ буквъ означаетъ степень интенсивности краски. Обыкновенные А. примѣняются для окрашиванія шерсти и шелка; хлопчатобумажныя ткани ихъ не фиксируютъ; поэтому была изобрѣтена новая группа А. подъ названіемъ Конго, которая вовсе не фиксируется шерстью, но, наоборотъ, чрезвычайно легко окрашиваютъ хлопчатобумажныя ткани однимъ погруженіемъ ихъ въ кипящій слабо щелочной растворъ краски. По своей яркости красная краска Конго нѣсколько уступаетъ ализариновой, но вслѣдствіе простоты своего примѣненія она нанесла огромный ущербъ ализариновому производству. Краски Конго получаютъ изъ діаминовъ съ двумя амидогруппами. Гидроазобензолъ (см. *азосоединенія*), восстановленный изъ кислаго раствора, даетъ бензидинъ $C_6H_5NH_2 \cdot NH_2 \cdot C_6H_5$, который диазотируется подобно анилину. Образуются тетразодифенилы $C_6H_4 \cdot NN \cdot OH \cdot NN \cdot C_6H_4$, который съ фенолами или аминами даетъ Конго. —

Первый А. появился въ 1863 г. и представлялъ собою открытый еще въ 1839 г. Гриссомъ амидоазобензолъ (анилиновая желтая); въ 1865 г. Марціусъ открылъ фециленовую коричневую краску, которую назвали Bismarkbraun, а въ 1875 г. Каро получилъ хризидинъ (діамидоазобензолъ), уже черезъ годъ приготовленный технически. Вскорѣ послѣ этого А. были получены изъ нафтоловъ, и съ того времени число ихъ чрезвычайно выросло. Открытіе красокъ Конго относится къ 1884 г.

Азорскіе острова (португ. Açores, „ястребиные острова“, или Ilhas Terceiras, англ. Azores или Western Islands), португ. провинція, состоящая изъ девяти о—вовъ и нѣсколькихъ рифовъ въ Атлантич. океанѣ, на 1380 км. къ зап. отъ мыса Рока, между $36^{\circ}59'$ — $39^{\circ}44'$ с. ш. и $27^{\circ}35'$ — $33^{\circ}27'$ з. д. Они образуютъ цѣпь въ 630 км. длины въ направленіи съ ю.-в. на с.-з., состоящую изъ трехъ группъ, изъ которыхъ средняя обнимаетъ Файаль, Пико, Санъ Жоржъ, Граціозу и Терсейру; Санъ Мигуэль и Санта Марія съ скалистыми о—вами Формигасъ образуютъ юго-вост. группу; Флоресъ и Корво сѣв.-западную. Общая ихъ площадь составляетъ 2388 кв. км. А. о. круто поднимаются со дна морского изъ глубины 4 км.; они вулканическаго происхожденія и состоятъ изъ базальтовыхъ и трахитовыхъ лавъ, туфовъ, пемзы и шлаковъ; только на Санта Марія попадаются ново-третичные (верхній миоценъ) известняки, содержащіе окаменѣлости. Характерны для А. о. — многочисл. продолговатые, или правильно круглые котлообразные кратеры (кальдерасы), въ которыхъ часто помѣщаются озера. Поверхность всѣхъ о—вовъ гориста, изрѣзана глубокими оврагами и подымается въ Пико Альто на Пико до 2320, въ Пико да Вара на Санъ Мигуэль до 1089, въ Кальдейръ де Санта Барбара на Терсейрѣ до 1067, въ Кальдейръ на Файаль до 1021 м. Вулканическая природа проявляется не только въ потухшихъ кратерахъ, многочисл. горячихъ источникахъ (въ особенности на Санъ Мигуэль), и сольфатарахъ съ сѣрными парами (на Терсейрѣ), но также и въ вулканич. изверженіяхъ, которыхъ со времени занятія о—вовъ Кабралемъ (1444) было не менѣе 21, изъ нихъ 12 на Санъ Мигуэль. Землетрясенія наблюдались еще чаще. Цѣлебные источники находятся на Санъ Мигуэль, Терсейрѣ, Пико и Флоресѣ. Климатъ въ низменныхъ прибрежныхъ равнинахъ равномѣрный и здоровый, средняя темп. на Терсейрѣ: янв. 18° , апр. 20° , июль 25° , окт. 24° , годовая $21,6^{\circ}$; наибольш. отклоненія, наблюдавшіяся въ Понта дель Гада (Санъ Мигуэль), $12,9^{\circ}$ и $22,7^{\circ}$ Ц. Годовое количество дождя: Терсейра 111 см. (максимумъ дек. и янв., съ іюня до сент. почти нѣтъ дождя). На горахъ падаетъ иногда снѣгъ. Влажность воздуха очень велика. Пышная, вѣчно зеленая растительность покрываетъ склоны вулканич. горной страны.

Непосредственно за культурной площадью слѣдуетъ область лѣса, для которой характерны лавровыя деревья и имъ близкія. Не вездѣ деревья достигаютъ, по причинѣ сильныхъ вѣтровъ, нормальнаго роста, нѣрѣдко тѣ же виды принимаютъ форму вѣчнозеленыхъ кустарниковъ, которые и покрываютъ даже высочайшія горныя вершины. Единственное мѣстное хвойное дерево особый видъ можжевельника *Juniperus brevifolia*. Большая часть пришлої растительности происхожденія европейскаго. Послѣднія заросли на высот. склонахъ кратеровъ образуетъ верескъ (*Calluna*). Въ фаунѣ А. о. преобладаютъ виды, тождественныя съ европейск. формами; единственнымъ дѣйствительно туземнымъ млекопитающимъ является летучая мышь; птицы (ок. 60 видовъ) и насѣкомыя ближе всего къ европейскимъ. Только между наземными моллюсками находится 60% мѣстныхъ породъ. Въ озерахъ прѣсноводная фауна состоитъ изъ немногихъ также европейскіихъ видовъ. Завезенные на судахъ кролики, крысы и мыши одичали на о—вахъ. Металлическихъ рудъ не нашли никакихъ слѣдовъ. Населеніе (1881=269,401 ч.) по большей части португальскаго происхожденія; въ портахъ много англ. купцовъ, а также американцевъ и бразильцевъ. Естественный природъ такъ великъ, что происходитъ постоянное выселеніе. Религія почти исключительно католическая. Главное занятіе земледѣліе, которое ведется самыми примитивными орудіями; земля находится въ рукахъ немногихъ собственниковъ. Гл. продукты: маисъ, пшеница, бобы, сладкіе бататы, орсель, апельсины, ананасы, австраійскій леопъ (*Phocidium tepah*), бананы, сахарный тростникъ, кофе, чай. Скотоводство значительно (лошади, ослы, быки). Ловля китовъ, которую занимаютъ американцы, даетъ еще и теперь 150 штукъ ежегодно. Промышленность незначительна, зато торговля имѣетъ большое значеніе и находится преимущественно въ рукахъ англичанъ. Наиб. посѣщаемыя гавани Понта Дельгада, Ангра на Терсейрѣ и Горта. Острова распадаются на 3 административныхъ округа, каждый подъ управленіемъ губернатора (въ Понта Дельгадѣ, Ангрѣ и Гортѣ), вмѣстѣ съ совѣтомъ, подвѣдомственнымъ непосредственно Лиссабону. А. о. посылаютъ восемь депутатовъ въ Лиссабонскіе кортесы.

Исторія. А. о. были открыты въ 1431 г. португальцемъ Вельго Кабралемъ. Первые колоніи португальцы основали на Санта Маріи и Санъ Мигуэлѣ. Послѣ уступки Альфонсомъ V Файялы матери Карла Смѣлаго, на А. о. появилось много поселенцевъ изъ Фландріи; ихъ называли поэтому Фландрскими островами (*Ilhas Flamengas*). Позднѣе сюда переселились въ большомъ числѣ изгнанные изъ Испаніи мориски и развили здѣсь высокую и цвѣтущую культуру. При оккупациі Португаліи Филиппомъ II Испанскимъ (1580) тому же подвер-

глись и А. о. Послѣ освобожденія Португаліи (1640) поселившіеся здѣсь испанцы были изгнаны.

Ср. Hartung, „Die Azoren in ihrer äussern Erscheinung und geognostisch geschildert“ (Лейпц. 1860); de Baza n: „La conquista de las Azores“ (Мадр. 1885).

Азосоединенія, химическія соединенія, содержащія въ частицѣ не менѣе двухъ связанныхъ между собою двумя единицами сродства атомовъ азота ($N=N$) и двухъ соединенныхъ при ихъ посредствѣ углеводородныхъ остатковъ. Нитросоединенія, которыя при возстановленіи изъ кислыхъ растворовъ даютъ амидосоединенія, возстановляются изъ щелочныхъ растворовъ въ А. Такъ нитробензолъ $C_6H_5NO_2$ даетъ въ первомъ случаѣ амидобензолъ $C_6H_5NH_2$, а во второмъ азобензолъ $C_6H_5N=N.C_6H_5$. А. представляютъ желтыя или красныя кристаллизующіяся нейтральныя тѣла, нерастворимыя въ водѣ и отчасти летучія. Весьма прочны. При сильномъ и быстромъ нагрѣваніи взрываютъ. Только очень энергичные дѣятели вліяютъ на связь между атомами азота, при чемъ двойная связь замѣняется простою и къ атомамъ азота присоединяется атомы какого-либо другого элемента ($C_6H_5.NH=NH.C_6H_5$. гидроазобензолъ и др. гидроазосоединенія), или же происходитъ распаденіе азо-группы и образуются двѣ частицы замѣщеннаго углеводорода (азобензолъ $C_6H_5N=N.C_6H_5$ даетъ анилинъ $C_6H_5NH_2$). Изъ А. можно обыкновеннымъ способомъ получить нитропродукты, которые, возстановляясь, даютъ амидоазосоединенія. Эти тѣла обладаютъ различнымъ цвѣтомъ отъ желтаго до коричневаго включительно, слабо основнымъ характеромъ и съ кислотами образуютъ краснаго цвѣта соли. Азокисоединенія содержатъ группу NON и представляютъ промежуточный продуктъ между нитросоединеніями (см.) и А., напоминая по свойствамъ послѣднія и легко въ нихъ превращаясь (азокисбензолъ $C_6H_5NONC_6H_5$). Многие изъ А. употребляются въ техникѣ, какъ красящія вещества.

Азота окись NO, получаемая восстановленіемъ азотной кислоты легко окисляемыми металлами (мѣдью, серебромъ, ртутью) и другими возстановляющими тѣлами (мышьяковистой, сѣрнистой кислотами). А. о. безцвѣтн. газъ, уд. в. 1,037, сгущающійся при -11° и давленіи 104 атмосферы въ жидкость, которая при атмосферномъ давленіи кипитъ при -154° и затвердѣваетъ при -167° ; на воздухѣ немедленно соединяется съ кислородомъ, образуя красно-бурыя пары азотноватого ангидрида; растворяется, при обыкновенной температурѣ, въ 20 объемахъ воды, не разлагается при нагрѣваніи, не поддерживаетъ дыханія, горнѣя свѣчи, но поддерживаетъ горнѣе накаленнаго желѣза и фосфора; въ смѣси съ парами сѣрнистаго углерода стареетъ синимъ пламенемъ, богатымъ химическими лучами и пригоднымъ для фотографирова-

ния въ отсутствіе дневного свѣта (лампа Sell'a). Влажные цинкъ, желѣзо и др. возстапвляютъ А. въ закись, а калий и раскаленная мѣдь — въ азотъ.

Азотистая кислота HNO_2 въ составѣ солей чрезвычайно распространена въ природѣ, хотя и въ небольшихъ количествахъ; содержится въ дождевой водѣ (0,001425—0,00171 грм. въ 1 литрѣ), въ почвѣ (0,00075—0,00452 грм. въ 1 клгр.), въ грунтовой, ключевой и надпочвенной водѣ, въ Перуанской и Чилийской селитрѣ, въ слонѣхъ и отдѣленіяхъ слизистой оболочки носа. Образуется въ воздухѣ при сжиганіи многихъ тѣлъ и при дѣйствіи электрической искры. Аммиакъ въ присутствіи платины, цинка, мѣди, желѣза превращается подѣ влияніемъ кислорода воздуха въ азотистоаммиачную соль. Нѣкоторыя бактеріи превращаютъ аммиачныя соли въ соли А. к., подѣ влияніемъ другихъ бактерій азотнокислыя соединения возстапвляются въ соединения азотистой кислоты. Соединенія А. к. образуются еще окисленіемъ окиси азота кислородомъ воздуха въ присутствіи ѣдкаго калия и возстапвленіемъ азотной кислоты и ея солей различными возстапвителями; образующіеся въ послѣднемъ случаѣ бурныя пары представляютъ смѣсь двуокиси азота и азотистаго ангидрида; пропущенные въ растворы щелочей, они даютъ соли азотной и А. к. Азотистый ангидридъ N_2O_3 растворяется въ водѣ; при температурѣ нѣсколько выше 0° растворъ выдѣляетъ много окиси азота и содержитъ тогда А. к., сохраняющуюся въ теченіе нѣсколькихъ дней; при кипяченіи она распадается на окись азота и азотную кислоту. Съ основаніями растворъ А. к. даетъ сравнительно прочныя азотистокислыя соли (нитриты), образующіяся также возстапвленіемъ азотнокислыхъ солей и окисленіемъ аммиака. Онѣ большею частью растворимы въ водѣ, отчасти въ спиртѣ; при нагрѣваніи сухой соли или кипяченіи раствора — распадаются, вспыхиваютъ на углѣ и разлагаются разведенными кислотами съ выдѣленіемъ бурыхъ паровъ. Азотистоаммиачная соль NH_4NO_2 образуется повсюду въ природѣ, представляетъ безцвѣтныя кристаллы, постоянныя въ сухомъ и разлагающіеся во влажномъ воздухѣ; при нагрѣваніи до 60° и ударѣ взрываетъ, при осторожномъ нагрѣваніи распадается на азотъ и воду. Азотистокалиевая KNO_2 и азотистонатріевая соли NaNO_2 получаютъ прокаливаніемъ или возстапвленіемъ соответствующихъ азотнокислыхъ солей; онѣ образуютъ безцвѣтн. кристаллы, растворимыя въ водѣ, обладаютъ щелочной реакціей и употребляются для приготпвленія азокрасокъ и въ лабораторной практикѣ. Азотисто-серебряная соль трудно растворима. Этиловый эфиръ А. к. $\text{C}_2\text{H}_5\text{NO}_2$ легче всего получить, обливая мѣдныя опилки спиртомъ и азотной кислотой и отводя образующіеся пары въ теплую воду и затѣмъ въ холодильникъ;

онѣ представляютъ безцвѣтную жидкость пріятнаго плодоваго запаха, жгучаго вкуса, уд. в. 0,9, кипитъ при 17° , мало растворимъ въ водѣ, смѣшивается со спиртомъ и эфиромъ; легко воспламеняется и при извѣстныхъ условіяхъ взрываетъ. Употребляется въ медицинѣ, какъ мочегонное средство и Corrigenс въ микстурахъ. Сходный препаратъ приготпвляютъ для сообщенія аромата водкѣ. Амилловый эфиръ А. к. $\text{C}_5\text{H}_{11}\text{NO}_2$ (амилнитритъ) получается перегонкой амилового спирта съ азотнокислымъ калиемъ и сѣрной кислотой; представляетъ желтоватую жидкость пріятнаго запаха, уд. в. 0,902, кипитъ при 95° , нерастворимъ въ водѣ, растворимъ въ спиртѣ и эфирѣ, при вдыханіи вызываетъ учащенное сердцебиеніе и приливъ крови къ головѣ; употребляется противъ мигрени.

Азотистоводородная кислота N_3H , получается при дѣйствіи гидрата гидразина ($\text{N}_2\text{H}_4 \cdot 2\text{H}_2\text{O}$) на гиппуровую кислоту, при чемъ полученный бензоилгидразинъ образпываютъ азотистой кислотой, выдѣляютъ изъ полученнаго нитрозосоединенія воду и обрабптываютъ образовавшійся имидъ натріевою щелочью; получается азотистый натрій NaN_3 , изъ котораго сѣрная кислота выдѣляетъ свободную А. к. NaN_3 получается также при дѣйствіи закиси азота на амидъ натрія при 200° . Свободная А. к. представляетъ безцвѣтную жидкость необыкновенно ѣдкаго запаха, вызываетъ головокруженіе и воспаленіе слизистой оболочки носа, растворяется въ водѣ и спиртѣ, кипитъ при 37° , легко взрываетъ. По химическимъ свойствамъ напоминаетъ галоидоводородныя кислоты. Съ основаніями образуетъ сильно взрывающія соли. Взрывъ нѣсколькихъ миллиграммовъ закиснаго соединенія руги необыкновенно силенъ. Натріевая соль наименѣе взрываетъ.

Азотистокислыя соли, см. *азотистая кислота*.

Азотистые металлы, соединенія азота съ металлами, получаютъ накаливаніемъ металловъ въ азотѣ (азотистый магній, барій, стронцій и др.) или въ аммиакѣ (азотистый калий, натрій, магній, желѣзо), также накаливаніемъ окисей металловъ въ аммиакѣ или хлористыхъ соединеній въ аммиакѣ или паряхъ хлористаго аммонія. Соли азотистоводородной кислоты также слѣдуетъ разсматривать, какъ А. м. Это хрупкія тѣла, частью кристаллическія съ металлическимъ блескомъ, но большею частью аморфныя, не плавятся; въ жару болѣе или менѣе постоянны, но легко разлагаются прокаливаніемъ въ смѣси съ возстапвляющимися металлическими окислами. Соединенія калия, магнія, цинка и руги легко разлагаются водою; кислоты и щелочи на А. по большей части не дѣйствуютъ, по въ нѣкоторыхъ случаяхъ даютъ съ ними аммиачныя или металлическія соли. Расплавленный ѣдкій калий выдѣляетъ со всѣми А. аммиакъ.

Азотистый ангидрид N_2O_3 получается окислением окиси азота, NO , — кислородомъ или концентрированной азотной кислотой, или же восстановленіемъ высшихъ окисловъ азота. Представляетъ при низкой температурѣ темносинюю (темнозеленую) жидкость, кипящую уже при 20° , и, можетъ быть, даже при -10° , выдѣляя желто-красные или бурые пары, въ которыхъ, впрочемъ, присутствіе А. а. не доказано. Въ водѣ при 0° растворяется, окрашивая растворъ въ синий цвѣтъ; выше 0° распадается на окись азота и азотную кислоту; съ большимъ количествомъ воды даетъ растворъ азотистой кислоты.

Азотистый боръ, BN образуется при прокаливаніи бора въ струѣ азота, или пагрѣваніи смѣси борной кислоты и угля въ струѣ азота; также при прокаливаніи бора въ струѣ амміака. Это — бѣлый чрезвычайно стойкій порошокъ, не разлагающийся при обычныхъ условіяхъ ни кислотами, ни щелочами; въ краснокальильномъ жару при дѣйстви водяныхъ паровъ образуетъ борную кислоту и амміакъ. Последнею реакціей объясняютъ образование борной кислоты и амміака въ тосканскихъ соффіонахъ. См. *Борная кислота*.

Азотистыя удобрения, см. *Удобрения*.

Азотная кислота HNO_3 въ свободномъ состояніи въ природѣ не встрѣчается, но широко распространена въ видѣ солей; таковы большія массы натріевой соли (Чилийская селитра), кальіиная соль (обыкновенная селитра), кальціевая, магниевая соли; въ видѣ амміачной соли А. встрѣчается въ атмосферныхъ осадкахъ. Въ небольшихъ количествахъ соли А. к. (нитраты) находятся въ поверхностныхъ слояхъ почвы, въ ключевой и рѣчной водѣ. Всѣ эти природныя соли А. к. обыкновенно сопровождаются слѣдами азотистой кислоты. Если пропустить электрическую искру черезъ смѣсь кислорода и азота (напр., черезъ атмосферный воздухъ), то образуются бурые пары азотистаго ангидрида, переходящіе, въ присутствіи воды и щелочей, въ азотистую, а затѣмъ и въ А. к. Это и происходитъ въ природѣ во время грозы. Другимъ источникомъ природной А. к. являются процессы горѣнія и тлѣнія въ атмосферномъ воздухѣ, почти всегда сопровождающіеся образованіемъ азотноамміачной соли. Чаще всего А. к. въ природѣ образуется въ результатъ окисленія амміака подъ влияніемъ различныхъ окислителей и при извѣстныхъ благоприятныхъ условіяхъ; примѣръ этого можно видѣть, выставивъ на воздухъ мѣдныя стружки или губчатую платину, смоченныя амміакомъ. При гніеніи животныхъ продуктовъ азотъ всегда выдѣляется въ формѣ амміака, который въ присутствіи свободныхъ основаній или углекислыхъ солей щелочныхъ или щелочноземельныхъ металловъ окисляется, образуя соли А. к. Такъ происходитъ природная селитра, особенно въ теплыхъ странахъ, въ почвахъ

богатыхъ органическими остатками и щелочами. Этотъ процессъ совершается подъ влияніемъ бактерий и прекращается при освобожденіи воздуха отъ ихъ зародышей. Важнымъ способомъ образованія А. к. является еще окисленіе амміака озонемъ, дѣйствующимъ очень энергично и, подобно амміаку, широко распространеннымъ въ природѣ.

Для приготовленія А. к. перегонаютъ въ ретортахъ натріевую селитру съ сѣрной кислотой, при чемъ образуется сѣрнатріевая соль и А. к. по равенствамъ: $NaNO_3 + H_2SO_4 = NaHSO_4 + HNO_3$; $NaHSO_4 + NaNO_3 = Na_2SO_4 + HNO_3$. По этимъ равенствамъ достаточно одной частицы H_2SO_4 для разложенія двухъ частицъ $NaNO_3$, однако вторая реакція происходитъ только при высшей температурѣ, при которой начинается уже разложеніе самой А. к. на азотноватый ангидридъ N_2O_4 и кислородъ. Поэтому селитру и сѣрную кислоту берутъ въ частичныхъ количествахъ. Сѣрная кислота употребляется крѣпости не выше $61^\circ B$, ибо концентрированная она разлагаетъ А. к. Переработка большихъ количествъ селитры производится въ чугуныхъ цилиндрахъ или горшкахъ, емкость которыхъ рассчитана на 610 кг. соли и 660 кг. кислоты. Сосуды снабжены необходимыми отверстіями для загрузки материаловъ и отвода паровъ въ конденсаціонный аппаратъ. Въ старыхъ конструкціяхъ послѣдній состоитъ изъ нѣсколькихъ каменныхъ горшковъ, соединенныхъ между собою стеклянными трубками; изъ послѣдняго горшка пары поступаютъ въ нижнюю часть коковой башни и движутся навстрѣчу стекающей внизъ сѣрной кислотѣ или водѣ. Въ первомъ случаѣ получается нитрозо-сѣрная кислота, которая примѣняется при производствѣ сѣрной кислоты. При пользованіи для поглощенія газовъ водою получается слабая А. к., поступающая обратно въ горшки, которые въ этомъ случаѣ располагаются террасообразно, такъ что жидкость непрерывно стекаетъ навстрѣчу парамъ, постепенно концентрируясь; при этомъ устройствѣ въ ближайшемъ къ ретортамъ горшкѣ всегда получается концентрированная кислота. Въ холодильникахъ новѣйшихъ конструкцій (Гутманъ-Германа) каменные горшки замѣнены тонкостѣнными глиняными трубами въ 2,5 м. высотой, числомъ до 20. Концентрированная А. к. по большей части случаевъ получается окрашеною въ желто-красный цвѣтъ, что зависитъ отъ присутствія азотноватой окиси. Обесцвѣчиваніе достигается продуваніемъ струи воздуха, часто во время самой перегонки. На новѣйшемъ аппаратѣ Гутмана получается А. к. съ 96% HNO_3 и лишь 0,75 — 1% N_2O_4 . Работаютъ еще при сильно уменьшенномъ давленіи и этимъ способомъ получаютъ до 99% теоретическаго выхода, а при сухомъ матеріалѣ и концентрированной сѣрной кислотѣ — безводную А. к. — Красная дымящаяся А. к. содержитъ большое количество N_2O_4 и получается

разложениемъ селитры при высокой температурѣ и уменьшенномъ количествѣ сѣрной кислоты. Она выдѣляетъ густые красно-бурые пары, имѣетъ уд. в. 1,55, а послѣ обезцвѣчиванія 1,50. Встрѣчающіеся въ торговлѣ сорта обыкновенно имѣютъ низшій уд. в. и меньшее содержаніе А. к.

Чистая А. к. HNO_3 представляетъ безцвѣтную дымящуюся жидкость, чрезвычайно гигроскопична, дѣйствуетъ сильно разъѣдающе и производитъ на кожѣ глубоки болѣзненныя язвы. Уд. в. при 0° 1,359; застываетъ при -50° , закипаетъ при 86° , при чемъ начинается разложеніе на двуокись азота и кислородъ. Температура кипѣнія повышается до 126° , и въ отгонѣ получается продуктъ, соответствующій формулѣ $2\text{HNO}_3 + 3\text{H}_2\text{O}$, т. е. содержащій 60% азотнаго ангидрида (N_2O_5) и 40% воды. А. к. смѣшивается съ водою во всѣхъ пропорціяхъ съ выдѣленіемъ теплоты. Содержаніе А. к. въ растворахъ различныхъ удѣльныхъ вѣсовъ видно изъ слѣдующей таблицы:

Удѣльн. вѣсъ	100 частей содержать		Удѣльн. вѣсъ	100 частей содержать		Удѣльн. вѣсъ	100 частей содержать	
	N_2O_5	HNO_3		N_2O_5	HNO_3		N_2O_5	HNO_3
1,005	0,85	1,00	1,210	28,99	33,82	1,420	59,83	69,80
1,010	1,62	1,90	1,220	30,24	35,28	1,430	61,86	72,17
1,020	3,17	3,70	1,230	31,53	36,78	1,440	64,01	74,68
1,030	4,71	5,50	1,240	32,82	38,29	1,450	66,24	77,28
1,040	6,22	7,26	1,250	34,13	39,82	1,460	68,56	79,98
1,050	7,71	8,99	1,260	35,44	41,34	1,470	71,06	82,90
1,060	9,15	10,68	1,270	36,75	42,87	1,480	73,76	86,05
1,070	10,57	12,33	1,280	38,07	44,41	1,490	76,80	89,60
1,080	11,96	13,95	1,290	39,39	45,95	1,500	80,65	94,09
1,090	13,31	15,53	1,300	40,71	47,49	1,502	81,50	95,08
1,100	14,67	17,11	1,310	42,06	49,07	1,504	82,91	96,00
1,110	16,03	18,67	1,320	43,47	50,71	1,506	82,91	96,76
1,120	17,34	20,23	1,330	44,89	52,37	1,508	83,58	97,50
1,130	18,66	21,77	1,340	46,35	54,07	1,510	84,09	98,10
1,140	19,98	23,31	1,350	47,82	55,79	1,512	84,46	98,53
1,150	21,29	24,84	1,360	49,35	57,57	1,514	84,78	98,90
1,160	22,60	26,36	1,370	50,91	59,39	1,516	85,04	99,21
1,170	23,90	27,88	1,380	52,52	61,27	1,518	85,35	99,57
1,180	25,18	29,38	1,390	54,20	63,23	1,520	85,44	99,67
1,190	26,47	30,88	1,400	55,97	65,30	—	—	—
1,200	27,74	32,36	1,410	57,86	67,50	—	—	—

А. к. представляетъ самую сильную минеральную кислоту, энергично окисляетъ и растворяетъ всѣ металлы кромѣ золота и платины, образуя соли (нитраты); на олово, желѣзо и серебро очень крѣпкая кислота не дѣйствуетъ. Въ высшей степени энергично дѣйствуетъ на органическія вещества, часто образуя продукты замѣщенія, въ которыхъ группа NO_2 становится на мѣсто 1 или нѣсколькихъ атомовъ Н (нитросоединенія). А. к. обезцвѣчиваетъ растворъ индиго;—кожу, роговое вещество, шерсть окрашиваетъ въ желтый цвѣтъ. Съ соляной кислотой образуетъ царскую водку, растворяющую золото и платину.

А. к. употребляется въ технику и въ лабораторной практикѣ, какъ сильный окислитель, для полученія многихъ кислотъ, солей азотной кислоты и красокъ. Въ меди-

цинѣ, въ разведенномъ видѣ, употребляется противъ накожныхъ болѣзней.— А. к. повидимому была известна еще древнимъ египтянамъ. Полученіе ея описано впервые арабскимъ алхимикомъ (8—9 вѣка) Геберомъ и по его методу (нагрѣваніе сѣрно-кислой мѣди съ квасцами и селитрой) готовилъ А. к. позднѣйшіе алхимики (Альбертъ В.), употребившіе ея для отдѣленія золота отъ серебра, откуда нѣмецкое названіе А. „Scheidewasser“. Способъ добыванія ея изъ сѣрной кислоты и селитры разработанъ Иоганномъ Рудольфомъ Глауберомъ. Въ Россіи продажная азотная кислота уд. вѣса 1,35—1,38 носитъ названіе крѣпкой водки и играетъ въ народной медицинѣ довольно важную роль.

Азотноватистая кислота, $\text{H}_2\text{N}_2\text{O}_2$ представляетъ какъ бы гидратъ закиси азота $\text{N}_2\text{O} + \text{H}_2\text{O} = \text{H}_2\text{N}_2\text{O}_2$; получается при обработкѣ щелочныхъ солей азотистой кислоты амальгамою натрія, при электролизѣ солей азотистой кислоты. Серебряная соль А. к. свѣтло желтаго цвѣта, при нагрѣваніи до 150° взрываетъ. Соль эта, обработанная соляной кислотой, даетъ хлористое серебро и растворъ свободной А. к., легко разлагающейся на закись азота и воду.

Азотноватистый ангидридъ (закись азота, веселящій газъ) N_2O получается возстановленіемъ: окиси азота, азотистой кислоты, азотной кислоты и ихъ солей; но обыкновенно готовится прокалываніемъ азотно-аммиачной соли и промываніемъ полученнаго газа растворомъ сѣрно-желѣзистой соли FeSO_4 и калиевой щелочи. А. а. безцвѣтный газъ сладковатаго вкуса и запаха, уд. в. 1,53; 100 объемовъ воды растворяютъ при 0° —130,5, при 15° —77,8 объемовъ газа; еще легче А. а. растворяется въ спиртѣ. При 0° и давленіи 30 атмосферъ обращается въ жидкость, кипящую при 88° и застывающую при 115° ; при испареніи смѣси ея съ сѣрнистымъ углеродомъ температура понижается до 140° . А. а. поддерживаетъ горѣніе, тлѣющая лучинка загорается въ немъ, какъ въ кислородѣ. Смѣсь изъ 4 объемовъ газа и 1 объема кислорода вызываетъ при вдыханіи въ теченіе $1\frac{1}{2}$ —2 минутъ опьяненіе и веселое настроеніе („веселящій газъ“). Чистая закись азота при вдыханіи вызываетъ послѣдовательно звонъ въ ухахъ, опьяненіе, потерю сознанія и, наконецъ, смерть черезъ удушеніе; но если прекратить вдыханіе сейчасъ же при наступленіи потери сознанія, то процессъ останавливается и черезъ 1—2 минуты наступаетъ нормальное состояніе безъ какихъ-либо вредныхъ послѣдствій. Вслѣдствіе этого газъ употребляется, какъ анестетическое средство при малыхъ, напр. зубныхъ, операціяхъ. А. а. открытъ въ 1776 г. Пристлеемъ; въ 1799 г. Деви открылъ его дѣйствіе на организмъ. Затѣмъ веселящій газъ долго оставался безъ практическаго примѣненія и только въ 1863 г. Уэльсъ (Wells) въ Гарфордѣ (въ штатѣ Коннектикутѣ) первый при-

мѣнилъ его какъ анестезирующее средство. Полный наркозъ отъ А. а. наступаетъ при вдыханіи 22—26 литровъ газа, но длится не болѣе 30—90 секундъ и достаточенъ только для непродолжительныхъ операций вроде экстракціи зуба. Беръ (Bert) изобрѣлъ способъ безопаснаго пользованія веселящимъ газомъ въ теченіе продолжительнаго времени (въ опытахъ съ животными до 1 часа), смѣшивая его съ равнымъ объемомъ воздуха и доставляя въ легкія подъ удвоеннымъ давленіемъ; послѣднія, такимъ образомъ, получаютъ одновременно необходимое количество газа для анестезіи и воздуха для нормальнаго обмѣна веществъ. Ср. Schrauth, Das Lustgas und seine Verwendbarkeit in der Chirurgie (Leipz. 1886).

Азотноватый ангидридъ NO_2 или N_2O_4 получается при соприкосновеніи окиси азота съ воздухомъ, также при прокалываніи азотно-кислыхъ солей или возстановленіи азотной кислоты сахаромъ, крахмаломъ и др. При 9° это — безцвѣтные кристаллы, при слабомъ нагрѣваніи плавящіеся въ жидкость, сперва безцвѣтную, затѣмъ желтѣющую и при 15° оранжево-красную; при 22° А. а. кипитъ, выдѣляя удушливые бурные пары, все темнѣющее, почти чернѣющее съ дальнѣйшимъ повышеніемъ температуры. Эти замѣчательныя явленія объясняются диссоціаціей, т. е. происходящимъ одновременно по всей массѣ измѣненіемъ въ строеніи частицы, имѣющей болѣе плотное строеніе, N_2O_4 , при низкой температурѣ, и менѣе плотное, NO_2 , — при высокой температурѣ. Разница въ строеніи А. а. при разныхъ температурахъ доказывается неодинаковою плотностью паровъ при различныхъ температурахъ. Съ небольшимъ количествомъ холодной воды А. а. даетъ азотную и азотистую кислоты, съ горячей — азотную и окись азота, которая потомъ окисляется въ азотную кислоту.

Азотноалюминіевая соль $\text{Al}_2(\text{NO}_3)_6$ получается при раствореніи гидрата окиси алюминія въ азотной кислотѣ, трудно кристаллизуется (съ 18 частицами воды), расплывается, легко растворяется въ водѣ, въ спиртѣ, плавится при 70° , растворяетъ гидратъ окиси алюминія; съ двууглекислотной солью образуетъ сильную охлаждающую соль.

Азотноамміачная соль NH_4NO_3 содержится въ небольшихъ количествахъ въ дождевой водѣ и въ сѣнгѣ; обыкновенно получается нейтрализаціей азотной кислоты амміакомъ или углекислымъ аммоніемъ. Образуетъ безцвѣтные безводные кристаллы уд. в. 1,7, обладаетъ острымъ ѣдкимъ вкусомъ, расплывается, весьма легко растворяется въ водѣ съ сильнымъ пониженіемъ температуры, плавится при температурѣ нѣсколько выше 100° , при 190 — 200° распадается на воду и закись азота; брошенная на раскаленный уголь вызываетъ яркую вспышку. Употребляется для охлаждательныхъ смѣсей, для приготовления ве-

селящаго газа, въ электротехникѣ; рекомендовалось еще примѣненіе ея въ технологіи взрывчатыхъ веществъ.

Азотнобаріевая соль $\text{Ba}(\text{NO}_3)_2$ получается раствореніемъ углебаріевой соли или сѣрнистаго барія въ азотной кислотѣ или смѣшеніемъ концентрированныхъ растворовъ хлористаго барія и азотнонатріевой соли. Образуетъ безцвѣтные безводные кристаллы, не измѣняется на воздухѣ, уд. в. 3,2, обладаетъ острымъ ѣдкимъ вкусомъ, растворяется въ 12 частяхъ холодной воды, легче въ горячей и вовсе не растворяется въ спиртѣ; легко плавится, употребляется какъ реактивъ, также для приготовленія взрывчатыхъ веществъ, бенгалскихъ огней, окиси и перекиси барія.

Азотновисмутовая соль $\text{Bi}(\text{NO}_3)_3$ получается раствореніемъ висмута въ азотной кислотѣ, образуетъ большіе безцвѣтные расплывающіеся кристаллы съ 5 частицами воды, дѣйствуетъ сильно разъѣдающе, обладаетъ кислой реакціей, легко плавится въ своей кристаллизаціонной водѣ, разлагается уже при 80° и даетъ съ водою основныя соли, составъ которыхъ зависитъ отъ количества воды. Такова соль, известная подъ названіемъ *Magisterium Bismuthi*, нерастворимая въ водѣ и растворимая въ слабыхъ кислотахъ. Употребляется въ медицинѣ (при болѣзняхъ желудка), парфюмеріи (пудры и бѣлила) и красильной технологіи.

Азотножелѣзистая соль (азотпокислая закись желѣза) $\text{Fe}(\text{NO}_3)_2$ получается дѣйствіемъ разведенной холодной азотной кислоты на сѣрнисое желѣзо или азотнобаріевой соли на сѣрножелѣзистую соль (желѣзный купоросъ). Образуетъ зеленые легко растворимые кристаллы съ 6 частицами воды; на воздухѣ превращается въ основную соль окиси. Растворъ желѣза въ слабой азотной кислотѣ содержитъ обыкновенно азотноамміачную соль и употребляется въ красильномъ дѣлѣ. Азотножелѣзная соль или азотнокислая окись желѣза $\text{Fe}_2(\text{NO}_3)_6$ получается при раствореніи желѣза въ холодной азотной кислотѣ, уд. в. 1,115, кристаллизуется съ 12 или 18 частицами воды, безцвѣтна или синеватаго цвѣта, расплывается, дѣйствуетъ разъѣдающе, начинаетъ плавиться при 35° , образуя желтобурые растворы. При раствореніи желѣза въ азотной кислотѣ безъ особенныхъ предосторожностей образуется основная соль окиси, изъ которой осаждается на шерсти или шелкѣ гидратъ окиси желѣза, вслѣдствіе чего А. употребляется въ красильномъ дѣлѣ; эта же соль употребляется для приготовленія берлинской лазури.

Азотнокалевая соль (калійная селитра) KNO_3 вмѣстѣ съ другими солями азотной кислоты находится всюду, гдѣ соединяются условія, благопріятствующія образованію азотной кислоты (см.): въ Италіи, у береговъ Адриатическаго моря, въ Тенесси, Кентукки, Виргиніи, у береговъ Мис-

сури и др. Въ Испаніи, Венгріи, Аравіи, Персіи, Индіи, Египтѣ и др. соли азотной кислоты встрѣчаются въ почвѣ, но только на глубинѣ, доступной вліянію воздуха; растворяясь проникающей туда влагой, эти соли выступаютъ на поверхность, здѣсь отчасти вывѣтриваются, смѣшиваются съ землею и въ такомъ видѣ собираются и перерабатываются въ селитру. Такой переработкѣ подвергаются въ Индіи землѣ, пропитанную мочою человѣка и животныхъ. Здѣсь процессъ образования селитры идетъ такъ быстро, что почву приходится очень часто выщелачивать. Въ Венгріи, Швеціи, Испаніи, Швейцаріи и Россіи въ прежнее время готовили селитру въ такъ называемыхъ селитрянницахъ. Кучи навоза, животныхъ отбросовъ и т. п. обкладывали богатой перегноемъ землею и въ теченіе двухъ или трехъ лѣтъ поливали навозною жижей. Къ этому времени въ кучахъ накоплялось достаточно селитры и ихъ подвергали методическому выщелачиванію. Для отдѣленія калийной соли отъ образовавшихся рядомъ съ нею солей магнія и кальція, въ растворъ прибавляютъ поташа (углекислаго калия), который осаждаетъ нерастворимыя углесоли кальція и магнія и переводитъ всю азотную кислоту въ А. к. $\text{Ca}(\text{NO}_3)_2 + \text{K}_2\text{CO}_3 = 2\text{KNO}_3 + \text{CaCO}_3$. Растворъ выпариваютъ, (при чемъ осаждаются стороннія соли), и подвергаютъ кристаллизаціи. Остающаяся послѣ выдѣленія кристалловъ маточная жидкость снова поступаетъ въ котель. Въ настоящее время селитру готовятъ преимущественно изъ Чилийской селитры (натріевой соли), растворяя ее вмѣстѣ съ хлористымъ калиемъ и выпаривая; выдѣляется хлористый натрій, увлекающій примѣси, а при охлажденіи и перемѣшиваніи раствора выдѣляется А. к. въ видѣ мелкаго кристаллическаго порошка и промываемая холодной водою. Маточная и промывная воды возвращаются въ котель. Для пороха требуется селитра, свободная отъ хлора; ее получаютъ изъ сырой селитры повторной кристаллизаціей.

Селитра образуетъ безцвѣтные безводные, постоянные на воздухѣ кристаллы, уд. в. 2,06, горьковатаго прохладительнаго вкуса, растворимость въ водѣ растетъ съ температурой: 100 частей воды растворяютъ: при 0° 100° 200° 400° 600° 800° 1000° 13,3 21,1 31,2 64,0 111,0 172,0 247,0, а при 114° — точкѣ кипѣнія насыщеннаго раствора—284,6 частей селитры. Въ спиртѣ нерастворима. Плавится при 339°, застываетъ кристаллическими лучами; при высшей температурѣ теряетъ кислородъ, превращаясь сперва въ азотистокальцевую соль, а затѣмъ въ окисъ калия. Расплавленная селитра является поэтому сильнымъ окислителемъ; уголь, сѣра, металлы, органическія вещества легко окисляются ею. На организмъ селитра дѣйствуетъ возбуждающе; продолжительное употребленіе ея раздражаетъ пищевареніе, большія дозы ядовиты. Она понижаетъ температуру тѣла и

быстроту пульса, вслѣдствіе чего употребляется при воспаленіяхъ. Преимущественно употребляется для приготовленія пороха и вообще въ пиротехникѣ, въ стеклянномъ производствѣ, въ металлургіи, въ лабораторной и фармацевтической практикѣ въ качествѣ окислителя, а также для приготовленія охладительныхъ смѣсей и соленья мяса. Селитра была известна китайцамъ еще 2000 лѣтъ назадъ. Marcus Græccus и Геберъ (Джаффаръ-аль-Суфи) упоминаютъ ее впервые въ VIII в. подъ названіемъ Sal Petrae. Важное значеніе селитра приобрѣла послѣ открытія пороха. Долгое время спросъ на А. к. покрывался мѣстнымъ производствомъ и привозомъ изъ Индіи, достигшимъ въ 1891 г. 389,195 центнеровъ. Въ 1893 г. въ Сѣв. Ам. Соед. Шт. приготовлено 3245 тоннъ, въ Европѣ — 46,412 тоннъ такой селитры. Послѣ открытія и распространенія бездымнаго пороха производство селитры замѣтно сократилось.

Азотнокальцевая $\text{Ca}(\text{NO}_3)_2$ вмѣстѣ съ фосфорокальцевую встрѣчается большими массами въ нѣкоторыхъ пещерахъ Венецуэлы, содержится въ почвѣ, въ колодезной водѣ и вообще вездѣ, гдѣ образующаяся въ результатъ гніенія животныхъ остатковъ азотноаммиачная соль приходитъ въ соприкосновеніе съ углекальцевую солью. Обыкновенно получается дѣйствіемъ азотной кислоты на углекислую известь. Образуетъ безцвѣтные кристаллы въ 4 частицами воды, растворяется въ водѣ и спиртѣ.

Азотнокобальтовая $\text{Co}(\text{NO}_3)_2$ получается при раствореніи кобальта, его окиси или углекислой соли въ азотной кислотѣ; образуетъ расплывающіеся красные кристаллы съ 6 частицами воды, легко растворяется въ водѣ, точка плавленія ок. 100°, при нагрѣваніи возстаовляется въ окисъ кобальта, съ амміакомъ даетъ синюю основную соль, зеленѣющую и потомъ желтѣющую на воздухѣ. Употребляется, какъ реактивъ при анализѣ паяльной трубкой и для приготовленія симпатическихъ чернилъ.

Азотномѣдная соль $\text{Cu}(\text{NO}_3)_2$ получается при раствореніи мѣди или окиси мѣди въ азотной кислотѣ, образуетъ темносиніе кристаллы съ 3 или 6 частицами воды, обладаетъ острымъ металлическимъ вкусомъ, разъѣдаетъ кожу, расплывается и легко растворяется въ водѣ и спиртѣ; при 150° отдаетъ воду, а при дальнѣйшемъ нагрѣваніи даетъ основную соль и затѣмъ окисъ. Употребляется въ красильномъ дѣлѣ и ситцепечатаніи, для бронзироваки и полированія желѣза, для приготовленія окиси мѣди.

Азотнонатриевая соль (натріевая селитра, Чилийская или Перуанская селитра) NaNO_3 въ смѣси съ другими солями встрѣчается въ Испаніи, во многихъ мѣстностяхъ Индіи, но большими массами только у восточныхъ береговъ Южной Америки между 19 и 25° южной широты, на высотѣ 1000 м. надъ уровнемъ моря, особенно между портовыми городами Икике (Iquique) и

Лугофагаста (Autofagasta). Другой значительный пласт находится в Закаспийском крае у Шоркалы. Ю.-Американская натриевая селитра содержит до 50% А.; выщелачиванием и кристаллизацией добывается изъ нея сырая селитра съ содержаниемъ 95—96% А. н., очищаемая вторичной кристаллизацией или, проще, промываниемъ растворомъ чистой азотнатриевой соли. А. образуетъ безцвѣтные безводные кубовидные (ромбоэдрическіе) кристаллы, уд. в. 2,226, соленого прохладительнаго вкуса, гигроскопична, сильно растворима въ водѣ даже при низкой температурѣ. 100 частей воды растворяютъ при

при 0°	79,75 ч.	при 40°	102,31 ч.	при 80°	140,72 ч.
"	10 84,30 "	"	50 111,13 "	"	90 153,63 "
"	20 89,55 "	"	60 119,94 "	"	100 168,20 "
"	30 95,37 "	"	70 129,63 "	"	120 225,30 "

Насыщенный растворъ кипитъ при 122°. А. с. плавится при 316—319, при сильномъ нагреваніи разлагается на азотисто-натриевую соль и кислородъ, при нагреваніи на углѣ вспыхиваетъ. А. с. находить обширное и разнообразное примѣненіе въ технику въ качествѣ окислителя и для приготовления другихъ солей азотной кислоты (главнымъ образомъ калиевой селитры) и азотной кислоты. Съ 1888 г. особенно развилось употребленіе А. с. въ качествѣ удобрения, поглощающее въ настоящее время до 75% всей Чилийской селитры, вывозъ которой съ 1840 до 1893 г. возросъ съ 11,368 до 943,570 тоннъ. Мѣшки съ Чилийской селитрой иногда сами собой воспламеняются, вслѣдствіе чего она должна храниться въ каменныхъ помѣщеніяхъ вдали отъ другихъ построекъ. А. впервые упоминается Бономъ въ 1683 г.; Чилийская селитра открыта Мариано-де-Ривьеро (Mariano de Riviero) въ 1821 г.

Азотнортугистая соль. Азотнокислая закись ртути $HgNO_3$ образуется при дѣйствіи холодной разведенной азотной кислоты на избытокъ ртути; образуетъ безцвѣтные кристаллы съ двумя частицами воды, на воздухѣ слегка вывѣтривается, растворяется въ небольшомъ количествѣ воды безъ измѣненія, съ избыткомъ воды даетъ основную соль, въ воздухѣ превращается въ соль закиси окиси. Сильно ядовита, дѣйствуетъ разъѣдающе; при нагреваніи выдѣляетъ окись. Подъ влияніемъ свѣта окрашиваетъ кожу въ красный, а потомъ въ черный цвѣтъ. Употребляется въ красильномъ дѣлѣ, какъ протрава и краска также для черненія лагуны. Азотнортугистая соль или азотнокислая окись ртути $Hg(NO_3)_2$ получается раствореніемъ окиси ртути въ азотной кислотѣ или дѣйствіемъ избытка нагрѣтой кислоты на металлическую ртуть. Образуетъ большіе безцвѣтные кристаллы съ 1 или 8 частицами воды. Въ небольшомъ количествѣ воды растворяется безъ измѣненія, а въ избытокъ ея—разлагается съ образованіемъ основной соли. По остальнымъ свойствамъ также напоминаетъ соль закиси. Употребляется въ красильномъ дѣлѣ.

Азотносвинцовая соль $Pb(NO_3)_2$ получается раствореніемъ окиси свинца или углесвинцовой соли въ азотной кислотѣ, образуетъ безцвѣтные безводные кристаллы, уд. в. 4,5, обладаетъ сладковатымъ вяжущимъ вкусомъ, легко растворяется въ водѣ, весьма мало въ спиртѣ и вовсе не растворяется въ концентрированной азотной кислотѣ; ядовита; при красномъ каленіи плавится, затѣмъ разлагается, образуя окись свинца. Употребляется въ красильномъ дѣлѣ, ситцепечатаніи и, въ смѣси съ перекисью свинца, въ спичечномъ производствѣ.

Азотносеребряная соль $AgNO_3$ образуется при раствореніи серебра въ азотной кислотѣ и обыкновенно готовится изъ серебра, содержащаго примѣсь мѣди; выпаривая растворъ этого металла, нагрѣвая остатокъ до разложенія азотномѣдной соли и затѣмъ выщелачивая, образуетъ безцвѣтные безводные неизмѣняющіеся на воздухѣ кристаллы, уд. в. 4,328; ѣдка и ядовита, легко растворяется въ водѣ, спиртѣ и эфирѣ, реагируетъ нейтрально, плавится при 198°, затвердѣваетъ въ видѣ кристалловъ. Въ присутствіи органическихъ веществъ чернѣетъ вслѣдствіе выдѣленія металлическаго серебра. Поэтому она оставляетъ на кожѣ или ткани черныя пятна, не смываемыя водою, но легко смываемыя синеродистымъ калиемъ (сильно ядовитымъ!). Обыкновенно отливается въ тонкія палочки (адскій камень, ляписъ). Употребляется для мѣтки бѣлыя и окраски волосъ, въ фотографіи, въ медицинѣ. Продолжительное употребленіе вызываетъ потемнѣніе кожи; значительныя дозы дѣйствуютъ смертельно. Эта соль получена въ кристаллахъ еще Геберомъ. Какъ медицинское средство предложено въ XVII в. Angelus'омъ Sala.

Азотностронціевая соль $Sr(NO_3)_2$ получается подобно бариевой соли при дѣйствіи азотной кислоты на нѣкоторыя соли стронція, преимущественно на стронціанитъ (углестронціевую соль); образуетъ безцвѣтные безводные постоянные на воздухѣ кристаллы, легко растворима въ водѣ и едва — въ спиртѣ, употребляется для краснаго бенгальскаго огня.

Азотные эфиры. Этиловый эфиръ $C_2H_5NO_3$ получается при перегонкѣ азотной кислоты съ абсолютнымъ спиртомъ въ присутствіи небольшого количества мочевины (для разложенія азотистой кислоты); безцвѣтная жидкость пріятнаго запаха, сладкаго, жгучаго вкуса съ горьковатымъ привкусомъ, уд. в. 1,112, кипитъ при 86°, горитъ бѣлымъ пламенемъ, растворяется въ спиртѣ, но не въ водѣ. Пары его при приближеніи пламени взрываютъ. Амилловый эфиръ $C_5H_{11}NO_3$ получается подобно предыдущему, представляетъ безцвѣтную жидкость съ характернымъ запахомъ клоповъ, на вкусъ сладковатъ, жгучъ, оставляетъ непріятный привкусъ, уд. в. 0,994, кипитъ при 148°, при чемъ пары разлагаются часто со взрывомъ; горитъ бѣлымъ пламенемъ, растворимъ въ спиртѣ, но не въ водѣ. Вды-

ханіе причиняетъ чувство давленія въ области сердца и головныя боли. Метилловый эфиръ CH_3NO_3 получается обиливаніемъ селитры смѣсью сѣрной кислоты и метилового спирта, безцвѣтная жидкость слабого эфирнаго запаха, уд. в. 1,182, кипитъ при 66° , при 150° взрываетъ. Горитъ желтымъ пламенемъ, мало растворимъ въ водѣ и легко въ спиртѣ.

Азотнокислыя соли (нитраты), или соли азотной кислоты, широко распространены въ природѣ; искусственно приготовляются раствореніемъ металловъ, ихъ окисей или углесоей въ азотной кислотѣ. Онѣ безцвѣтны при безцвѣтномъ основаніи, по большей части растворимы въ водѣ и кристаллизуются. Характеризуются разлагаемостью при нагрѣваніи съ выдѣленіемъ свободнаго кислорода и низшихъ окисловъ азота, вслѣдствіе чего являются окислителями.

Азотный ангидридъ, N_2O_5 получается при дѣйстви хлора на сухую азотносеребряную соль или при перегонкѣ по возможности безводной азотной кислоты съ фосфорнымъ ангидридомъ. Образуетъ безцвѣтные кристаллы, расплывается; на воздухѣ разлагается, образуя азотноватую окись и кислородъ, плавится при 30° , при 45° кипитъ, разлагаясь; на солнцѣ взрываетъ, въ разсѣянномъ свѣтѣ при температурѣ ниже 8° можетъ быть сохраненъ въ теченіе мѣсяца.

Азотозъ или Ацотозъ, см. *Асдадъ*.

Азотурія (Аназотурія), ненормально увеличенное выдѣленіе мочей мочевины, встрѣчается при большинствѣ лихорадочныхъ болѣзней, при отравленіи ядами, обусловливающими усиленный распадъ бѣлковъ (фосфоромъ, мышьякомъ и др.), при сахарномъ и несахарномъ мочеизнуреніи.

Азотъ, химически простое тѣло, въ свободномъ состояніи находится въ атмосферѣ (79⁰/₀ по объему) и въ незначительномъ количествѣ въ растворѣ въ большей части естественныхъ водъ; въ соединеніи съ водородомъ образуетъ амміакъ, съ водородомъ и кислородомъ — азотную и азотистую кислоты и ихъ соли, въ соединеніи съ водородомъ, кислородомъ и углеродомъ входитъ въ составъ бѣлковъ и алкалоидовъ животныхъ и растительныхъ организмовъ и образовавшихся въ результатъ ихъ размноженія породъ каменнаго угля (до 0,3⁰/₀). По всей вѣроятности, А. находится также на солнцѣ и въ туманностахъ. А. получаютъ изъ атмосфернаго воздуха, пользуясь энергіей кислорода—другой составной части атмосферы—къ соединенію со многими тѣлами, или изъ различныхъ азотистыхъ соединеній, пользуясь ихъ легкой разлагаемостью при нагрѣваніи или подѣ влияніемъ возстапвляющихъ веществъ. А. представляетъ при обыкновенной температурѣ газъ безъ цвѣта, безъ вкуса, безъ запаха, уд. в. 0,971, атомный въсь 14,01; 100 объемовъ воды растворяютъ при 0° —2,035, при 15° —1,478 объемовъ А. При температурѣ— 150° А. сгу-

щается въ жидкость, кипящую въ пустотѣ при— 213° , а подѣ давленіемъ 35 атмосферъ при— 146° и застывающую при 200° . А.—тѣло весьма индифферентное, устойчивое, не поддерживаетъ ни дыханія, ни горѣнія и только при исключительныхъ условіяхъ вступаетъ въ прямое соединеніе съ другими тѣлами. Такъ, А. съ кислородомъ соединяется подѣ высокимъ давленіемъ въ присутствіи губчатой или раскаленной сплшной платины; примѣръ прямого соединенія съ азотомъ представляетъ также поглощеніе его растеніями (см. ниже). Непрямымъ путемъ А. образуетъ цѣлый рядъ соединеній, отличающихся характерными особенностями; нѣкоторыя изъ нихъ чрезвычайно устойчивы, другія — склонны къ превращеніямъ и взрываютъ. А. обыкновенно является трехатомнымъ, но во многихъ соединеніяхъ и пятиатомнымъ. Съ кислородомъ образуетъ пять окисловъ; азотноватистый ангидридъ (записъ азота) N_2O , окисъ азота NO , азотистый ангидридъ N_2O_3 , азотноватый ангидридъ NO_2 (или N_2O_4) и азотный ангидридъ N_2O_5 . Открытие А. принадлежитъ Рѣтерфорду (Rutherford) по сколько послѣднему удалось показать (1772 г.), что испорченный дыханіемъ воздухъ не поддерживаетъ горѣнія и по удаленіи изъ него углекислоты. Шееле въ 1777 г. говорилъ очень опредѣленно о двухъ составныхъ частяхъ атмосферы, а Лавуазье призналъ въ А. простое тѣло, которому онъ далъ названіе Azot. по его неспособности къ поддержанію жизни, между тѣмъ какъ Шанталъ предлагалъ для него названіе нитрогена, какъ составной части селитры. Ср. König, Der Kreislauf des Stickstoffes und seine Bedeutung für die Landwirtschaft (Münst. 1878).

Азраилъ, ангелъ смерти, принимающій, по религіознымъ вѣрованіямъ магометанъ, вмѣстѣ съ послѣднимъ вздохомъ умирающаго и его душу.

Азракъ, или Азрекъ или Голубой Нилъ, см. *Нилъ*.

Азретъ, мѣстное пазваніе горъ Туркестана (см.) Сыръ-дарьинской обл.

Азретъ-Султанъ, названіе одной изъ мечетей г. Туркестана, куда стекаются тысячи богомольцевъ и благодаря которой самъ Туркестанъ имѣетъ въ глазахъ коканцевъ почти такое же значеніе священнаго города, какъ Мекка для магометанъ вообще. Вотъ почему завоеваніе Туркестана произвело огромное влияние на магометанъ и подняло престижъ русскихъ во всей средней Азіи. Въ названной мечети находится гробница Азретъ-султанъ-хаджи-Ахмета, весьма чтимаго коканцами святого и покровителя ихъ племени.

Азулинъ, см. *азаринъ*.

Азуни (Azuni), Доменико Альберто, итал. истор. и юристъ, род. 1749 г., ум. 1827 г.; послѣ присоединенія 1792 г. къ Франціи Ниццы, гдѣ А. состоялъ судьей, былъ призванъ въ Парижъ и принялъ участіе въ составленіи гражданскаго кодекса. Выдающійся зна-

токъ морскаго права, А. изд. „Sistema universale dei principi del diritto marittimo dell' Europa“ (Флор. 1795, 4 т.), перераб. имъ на франц. яз. подъ назв. „Droit maritime de l'Europe“ (Пар. 1805, 2 т.) и очень полный „Dizionario universale ragionato della giurisprudenza mercantile“ (Ницца 1786—88; 2 изд., Ливорно 1822); „Histoire géographique, politique et naturelle de la Sardaigne“ (Пар. 1802, 2 т.) и др.

Азуричь, см. *Мѣдная лазурь*.

Азь, древнеслав. мѣстоименіе перваго лица единств. числа (древнерусск. язъ, современное я), названіе первой буквы славянск. азбуки, а также русской до половины XIX в., когда вытѣснено латинскимъ наименованіемъ; А.—сохранился въ русской рѣчи въ смыслѣ самыхъ элементарныхъ начатковъ изученія: „Онъ изучаетъ азы того то“ значить „изучаетъ элементарныя начала“; „Ни аза не знаетъ“, ничего не знаетъ и пр.

Азы, мнѣ., см. *Асы*.

Азянь, одна изъ составныхъ частей костюма великорусскихъ крестьянъ (у малороссовъ соотвѣтствуетъ свитка); см. *великоруссы*.

Ан (Ау, Аі) древній городъ во франц. департ. Марны, окр. Реймса, на Марнѣ и Восточной дорогѣ; адсь выдѣляется отличное вино, знаменитое шампанское, (1891) 5174 ж.

Ай, назв. нѣсколькихъ рѣкъ въ Россіи; изъ нихъ наиболѣе крупный лѣв. притокъ Уфы, до 320 км. длиною беретъ начало съ того горнаго узла, съ котораго начинается большинство крупныхъ рѣкъ южнаго Урала, течетъ на сѣверъ и, обогнувъ у стоящаго на А. города Златоуста сѣверную оконечность хребта Уренги, круто поворачиваетъ свое теченіе на западъ, пробивая себѣ путь въ прихотливыхъ изгибахъ поперекъ цѣлаго ряда известковыхъ хребтовъ. А. принимаетъ здѣсь съ сѣвера Куслу и Аршу, а съ юга Сатку и Улуиръ; принявъ послѣднюю рѣку, А. выходитъ изъ горъ и течетъ въ сѣверо-западномъ направленіи по степной мѣстности до самаго устья. А. судоходенъ только весной.

Ай-ай, млекопитающее, см. *лѣнивецъ*.

Айала, см. *Аяла*.

Айби (Ibi), английское укрѣпленіе на р. Бинуэ, лѣвомъ притокѣ Нигера; центръ управленія бинуэскимъ округомъ английской Нигеріи; рядомъ небольшой туземный городокъ того же имени.

Айбья (Ibea), такъ англичане называютъ свои восточно-африканскія владѣнія.

Айбугирь, ложе обширнаго залива, въ юго-западномъ углу Аральскаго моря къ западу отъ устья Аму-дарьи и г. Кунграда, существовалъ еще въ первой половинѣ XIX вѣка, но нынѣ высохъ совершенно вслѣдствіе того, что впадевшій въ А. Лауданъ (одно изъ устьевъ Аму-дарьи) былъ отвѣденъ хивинцами съ цѣлью затруднить набѣги кочевниковъ; дно А., лежащее значител. ниже уровня Ар. моря, отъ

котораго отдѣляется дюнными валами, открыто теперь сплошною зарослью мѣстнаго кустарника тамарикса выше роста человѣка.

Айва — (Cydonia) деревья и кустарники изъ сем. яблочныхъ, съ цѣльными листьями, крупными цвѣтами и похожими на яблоко плодами, кот. содержатъ въ каждомъ изъ пяти частей по 6—12 крупныхъ сѣмянъ. Обыкновен. А. (С. vulgaris Pers.), родомъ, вѣроятно, изъ Персіи, разводится въ южной Азіи и Европѣ; этотъ крупный кустарникъ имѣетъ крупные, пушистые въ молодости листья, розовато бѣлые цвѣты и крупные, съ жесткою мякотью, плоды. Въ сыромъ видѣ они почти не съѣдобны, но ихъ употребляютъ для приготовленія варенія и мармелада (названіе послѣдняго обязано своимъ происхожденіемъ А., изъ которой въ Португаліи готовятъ, т. наз., мармело). Болѣе важное значеніе А. имѣетъ, какъ подвой для многихъ сортовъ груши, которые на ней принимаются прекрасно. Въ древности А. имѣла большое значеніе: такъ, въ Греціи ея плоды были посвящены Афродитѣ и играли роль при совершеніи брачныхъ обрядовъ. — Японская А. (С. japonica Pers., Choenomeles japonica Lindl.) — небольшой кустарникъ съ голыми, зазубренными листьями и крупными, огненно-красными цвѣтами — разводится въ Европѣ для декоративныхъ цѣлей.

Айвазовскій, 1) Гавриилъ Копст., ориенталистъ, род. въ Θεодосіи 1812 г., происхожденіемъ изъ армянской семьи, образование получилъ въ монастырѣ мхитаристовъ около Венеціи, далѣе состоялъ тамъ же преподавателемъ восточныхъ языковъ, философіи и теологіи, съ 1848 директоръ преподаванія при армянскомъ монастырѣ въ Парижѣ, а нѣсколько позднѣе основалъ новый армянскій монастырь въ Гренелѣ въблизи Парижа. Съ 1874 г. А. состоялъ ректоромъ Эчмиадзинской духовной академіи. А. написалъ на армянскомъ языкѣ „Очеркъ русской исторіи“ (Венеція, 1836) и „Исторію турецкаго царства“ (тамъ же, 1841) и состоялъ однимъ изъ главныхъ сотрудниковъ большого армянскаго словаря, изданнаго Оше (Aucher). Кромѣ того, онъ издавалъ армянскій научный журналъ „Позмавебъ“ и армяно-французскій журналъ „La colombe du Mossis“ (Пар. 1855).

2) Иванъ Константиновичъ, проф. живописи — братъ предыд., род. въ Θεодосіи въ 1817 г. Начальн. образование получилъ въ мѣстномъ уѣздномъ училищѣ. Уже будучи мальчикомъ, И. К. проявилъ художественныя способности; первый обратилъ на него вниманіе теодосійскій городской архитекторъ Кохъ, который затѣмъ и далъ И. К. нѣсколько уроковъ по перспективѣ и ознакомилъ его съ архитектурнымъ черченіемъ. Благодаря покровительству одесскаго градоначальника А. И. Казначеева, И. К. былъ опредѣленъ въ симферопольскую гимназію, курса которой ему, однако, не пришлось окончить, такъ какъ

въ 1833 г. И. К., по Высочайшему повелѣнію, былъ зачисленъ въ Академію Художествъ, въ специальный классъ пейзажной живописи, которымъ въ то время руководилъ профессоръ М. Н. Воробьевъ. При этомъ И. К. былъ опредѣленъ въ качествѣ пансіонера Собственнаго Его Величества Кабинета. Съ самаго же начала своего художественнаго образованія И. К. избралъ специальностью — морину, изображеніе моря. Въ то время такая отрасль живописи, какъ нѣчто самостоятельное, не существовала и И. К., такимъ образомъ, пошелъ по новому, еще не проторенному въ Россіи пути искусства. Въ 1835 г. Россію посѣтилъ французскій художникъ-маринистъ Филиппъ Тоннёръ, который въ нѣсколько уроковъ познакомилъ И. К. съ основной техникой живописи морскихъ видовъ. Впослѣдствіи И. К. оставилъ указанную Тоннёромъ технику, тѣмъ не менѣе эти первые уроки у специалиста были небезполезны, и первая работа И. К. — написанный въ томъ же 1835 г. этюдъ „воздуха надъ моремъ“, — появилась на академической выставкѣ и была награждена первой серебряной медалью. Спустя два года И. К. получилъ первую золотую медаль и былъ отправленъ пансіонеромъ Академіи въ Крымъ и на Черное море. Въ 1840 г. И. К. уѣхалъ за границу и въ теченіе почти семи лѣтъ путешествовалъ, изучая эффекты освѣщенія и природу моря. Начавъ съ Италіи, онъ посѣтилъ Германію, Францію, Англію и Испанію и совершилъ рядъ поѣздокъ по Финскому заливу. Усиленно работая, онъ выставлялъ вездѣ свои картины, обращавшія на себя вниманіе публики, и уже въ это время создавалась его слава, какъ художника-мариниста. Въ 1847 г., за картины, изображавшія черноморскіе порты, Академія присудила И. К. званіе профессора живописи морскихъ видовъ. Когда началась война 1853—1856 гг., И. К. посвятилъ себя изображенію дѣйствій русскаго флота. Послѣ окончанія войны онъ отправился въ Парижъ, выставилъ тамъ 25 своихъ произведеній, за которыя и получилъ орденъ Почетнаго Легіона, награду весьма исключительную для русскаго художника. Вообще А. съ особенной любовью иллюстрировалъ своей кистью тѣ наиболее важныя политическія событія, которыя такъ или иначе были связаны съ моремъ, напр.: возстаніе кандидатовъ въ 1866 г., открытіе суэзскаго канала, дѣйствія русскаго флота въ послѣднюю турецкую войну. Перечислить всѣ картины А. весьма трудно, такъ какъ имъ написано ихъ болѣе 5000, тракующихъ преимущественно разнообразныя эффекты моря и освѣщенія. Огмѣтимъ лишь болѣе крупныя произведенія: „Видъ Севастополя“ и „Высадка десанта въ домъ Субаши“. Написаны въ 1840 г. и приобрѣтены Государемъ. Въ 1843 г. выставлены въ Парижѣ, награждены и доставили А. званіе академика: „Тишь на Средиземномъ

морѣ“, „Островъ Капри“ и „Лодка черкесскихъ пиратовъ“. Въ Римѣ написаны: „Буря“, „Хаосъ“ и „Неаполитанская ночь“. Въ 1847 г. появились: „Монастырь св. Георгія“ и „Виды Чернаго моря“, давшія автору профессорское званіе. Въ 1857 г. А. выставилъ въ Парижѣ „Четыре богатства Россіи“. Затѣмъ слѣдуетъ рядъ картинъ: „Стадо овецъ во время урагана“, „Зима“, „Камыши на Днѣпрѣ“, „Всемирный потопъ“, „Моментъ сотворенія міра“ (1864), „Дарьяльское ущелье“ (1868), „Цѣпь Кавказскихъ горъ“ (1871) и мн. др. Въ 1880 г. появился рядъ картинъ, посвященныхъ различнымъ эпизодамъ изъ жизни Колумба. И въ настоящее время А. продолжаетъ неустанно работать, несмотря на преклонный возрастъ. Въ 1887 г. въ сентябрѣ праздновался 50-ти-лѣтній юбилей художественной дѣятельности А., который въ этотъ годъ принесъ въ даръ Академіи Художествъ большую картину „Пушкинъ на берегу моря“. Фигура поэта въ картинѣ была написана И. Е. Рѣпинымъ. 17 іюля 1897 г. А. исполнилось 80 лѣтъ и въ этотъ день маститый художникъ получилъ привѣтствія отъ почитателей и служителей искусства всѣхъ странъ.

Критическая оцѣнка А., какъ художника-мариниста, установлена давно и непоколебимо. Въ отношеніи внѣшняго успѣха и славы, А. принадлежитъ къ числу немногихъ счастливыхъ исключеній. Почти всѣ иностранныя академіи художествъ увѣнчали А. наградами, медалями и дипломами на званіе почетнаго члена. Наконецъ А. оказана великая честь, которой удостоенъ былъ только одинъ русскій художникъ Кипренскій: портретъ А. болѣе 20 лѣтъ находится въ галлерей палатцо Питти, во Флоренціи, гдѣ собраны портреты всѣхъ знаменитѣйшихъ художниковъ, пачиная съ великихъ мастеровъ эпохи Возрожденія. А. не создалъ школы, въ смыслѣ послѣдователей его техники и колоратуры. Онъ стоитъ какъ бы особнякомъ среди немногихъ и теперь русскихъ маринистовъ. Объяснить это можно отчасти своеобразностью техники и рѣдкимъ по богатству колоритомъ „поэта моря“, отчасти, быть можетъ, и взглядами художника на творчество. Какъ художникъ-работникъ, А. является рѣдкимъ примѣромъ. Хотя и поставленный съ самаго же начала въ благоприятныя условія, онъ во всякомъ случаѣ много обязанъ своему постоянному труду. Природа наградила А. цѣннымъ для художника качествомъ — образной, художественной памятью, оказавшей ему огромную услугу. Слабая сторона въ работахъ А. — аксессуарныя части, суша и деревья.

Айвалыкъ (греческ. Кидонія), портовый городъ въ Малой Азій у Эдремидскаго залива, до 1821 года чисто греческій городъ, былъ въ этомъ году разрушенъ турками за участіе жителей въ войнѣ за освобожденіе, впослѣдствіи вновь выстроены и на-

считываетъ нынѣ 35,000 жит., большею частью грековъ. Въ А. есть гимназія и другія учебныя заведенія, значительныя оливковыя плантаціи, торговля масломъ и верфи.

Айвасы, слуги-христіане, чаще всего армяне, у турецкихъ сановниковъ и нотаблей. На А.—въ возлагаются всѣ тѣ работы, которыя слуги-мусульмане почитаютъ для себя унизительными.

Айвенго-Батсъ, см. *Ашби дела Зуизъ*.

Айвибриджъ (Ivybridge), англ. гор. въ Девонширѣ, 16 км. къ с.-в. отъ Плимута, извѣстенъ писчебумажнымъ производствомъ, 1782 жит. (1891).

Айгнеръ, Петръ, знаменитый въ свое время польскій архитекторъ. Род. въ 1746 г.; архитектурное образованіе получилъ въ Римѣ. Возвратившись на родину, сталъ заниматься постройками домовъ частныхъ лицъ, не только въ Варшавѣ, но и въ другихъ городахъ Польши. Эти работы доставили ему большую извѣстность, и ему стали поручать ремонтъ и возведеніе многихъ общественныхъ зданій. Наибольшую славу Айгнера составили сооруженія: костела св. Александра въ Варшавѣ, построеннаго по образцу пантеона Агриппы въ Римѣ, а также собора въ Сувалкахъ; онъ передѣлалъ въ классическомъ стилѣ фасадъ Бернардинскаго костела въ Варшавѣ и составилъ проекты памятниковъ Наполеону I и Копернику. Всѣ работы Айгнера отличаются строгостью и выдержанностью стилиа и замѣчательной притомъ пропорціональностью и гармоніей частей зданій. Въ 1817 г. онъ получилъ званіе профессора архитектуры въ Варшавѣ, гдѣ былъ членомъ общества любителей просвѣщенія. Восемьдесятъ лѣтъ онъ уѣхалъ въ Италію и скончался во Флоренціи въ 1841 г. Онъ написалъ нѣсколько сочиненій по архитектурѣ.

Айгриджанскіе источники, расположены на высокомъ плато Айгриджа, въ 40 верстахъ отъ уѣзднаго города Новобаязета, Эриван. губ. Всѣхъ ихъ девять; воды ихъ содержатъ желѣзо, за исключеніемъ одного щелочно-углекислаго, дающаго въ сутки до 3000 ведеръ.

Айгунскій договоръ, между Россіей и Китаемъ 28 мая 1858 г., явился послѣдствіемъ неясностей Нерчинскаго или Албазинскаго договора (см.) и неудача Китая въ войнѣ съ Англіей и Франціей. По А. д. Россія заняла лѣвый берегъ Амура и побережье Японскаго моря къ югу отъ Амура. Окончательно границы были опредѣлены по Пекинскому договору (см.)

Айгунь, (кит. Хэй-лунь-цзянь), городъ въ Манджуріи, на правомъ берегу Амура, на 30 километровъ ниже Благовѣщенска, съ 15,000 жит. Городъ окруженъ садами; расположенъ онъ неправильно; дома построены изъ кирпича и глины въ одинъ этажъ и крыты соломой. А. имѣетъ цитадель. Онъ служитъ мѣстопробываніемъ губернатора и адмирала, начальника китай-

ской флотиліи, состоящей изъ нѣсколькихъ десятковъ лодокъ на Амурѣ; ведетъ значительную торговлю хлѣбомъ, кирпичнымъ чаемъ, растительнымъ масломъ, горчицей, чеснокомъ и табакомъ.

Айдаго (Idaho), одинъ изъ штатовъ сѣв.-америк. республики, къ западу отъ Скалистыхъ горъ, 42—49° с. ш., 111—117° з. д., площадь 219,620 кв. км.; граничитъ на с. съ брит. Колумбіей, на з. — со штатами Вашингтонъ и Орегонъ, на ю. — Невада и Юта, на в. — Уайоминъ и Монтана. Сѣверная часть представляетъ гористую страну; средняя — частью преріи, частью лѣсистыя горныя цѣпи съ плодородными долинами; южная — б. ч. скудныя плато. Наибольше значительная рѣка — Снэкъ-Риверъ, берущая начало въ Йело-стонскомъ паркѣ и прорѣзывающая южную часть штата, образуя многочисленныя пороги и водопады, между которыми Шошонскій соперничаетъ съ самой Ниагарой. Затѣмъ Снэкъ-Риверъ образуетъ западную границу штата и принимаетъ значит., но не судоход. притоки Сальмонъ, Клируотеръ и Споканъ, орошающие среднюю часть А. Сѣверъ изобилуетъ озерами. Климатъ очень разнообразенъ, зима холодная, лѣто жаркое (Boisé City ср. темп. 13°, maximum 42°, minimum—25°), осадки незначительны, т. ч. искусств. орошеніе мѣстами необходимо. Въ 1870 г. А. имѣлъ всего 20 тыс. жит., въ 1890 — уже 84,386 (51 т. мужч., 33 тыс. ж.), изъ нихъ нѣмцевъ-колонистовъ 1939, китайцевъ 2018, негровъ—349, индѣйцевъ—4261 (1892). Издается 52 газеты. Главное занятіе жителей — скотоводство, подъ которое занято 40% всей территоріи, подъ земледѣліе — около 25%, подъ лѣсами — около 12%, остальное (около четвертой части всего штата) — пустынные степи и непроизводительныя горы. Въ южной части 28 артез. колодезь и рѣки дали возможность искусств. оросить 86,820 гектаровъ. Общій сборъ зернов. хлѣбовъ далъ въ 1892 съ 39,270 гект. посѣвовъ 2.557,627 бушелей. Скота было: лошадей—84,135, муловъ и ословъ—1012, рогатаго скота—259,431, овецъ—357,712 и свиней—32,188. А. изобилуетъ полезными ископаемыми: золотомъ (съ 1861—1891 добыто на 32½ мил. долл.), сереб. (на 1.889,772 долл.), свинцомъ, мѣдью, желѣзомъ, углемъ, графитомъ, ртутью, солью, сврой, мраморомъ. Промышленность обработ. занимаетъ 774 раб. при годовомъ производствѣ въ 1.396,096 долл. Штатъ прорѣзывается двумя желѣзными дорогами, соединяющими Тихій и Атлантической океаны и соединенными поперечною вѣтвью въ предѣлахъ штата. А. управляется избираемымъ на два года губернаторомъ, сенатомъ изъ 18 и палатой изъ 36 представителей. Въ вашингтонской палатѣ А. имѣетъ одного представителя. Гл. городъ — Буа-зе-Сити (см.). Штатомъ А. признанъ 3 іюля 1890. Ср. Бакрофтъ, „History of the Pacific States of North America“ (Санъ-Франциско 1890).

Айдакъ, или Огуречный островъ, расположенъ у восточныхъ береговъ Каспійскаго моря, (подъ 38° с. ш.) къ югу отъ Краснодарскаго залива и острова Челекена въ видѣ длинной и узкой косы, состоящей изъ песка и ракушечника; на островѣ маякъ.

Ай-Даниль, одно изъ мѣстечекъ на южномъ берегу Крыма въ 10 верст. къ с.-в. отъ Ялты, извѣстно крупнымъ производствомъ бѣлаго винограднаго вина; виноградники культивируются на разрушенныхъ юрскихъ известнякахъ и выходахъ изверженныхъ порфиритовыхъ породъ.

Айдаръ, лѣвый несудоходный притокъ Донца, имѣющий до 300 верстъ длины, протекаетъ главнымъ образомъ по Старобѣльскому уѣзду Харьковской губ., съ стоящимъ на немъ г. Старобѣльскомъ и крупными слободами Новымъ и Старымъ Айдаромъ. Обѣ слободы были основаны въ XVII доонскими казаками, которыми принадлежала и вся область р. А. Послѣ усмиренія казачкаго бунта въ 1707 г. казачья поселенія были разрушены, а на мѣстѣ Н. и С. А. основаны были Петромъ Великимъ укрѣпленные города Азовской губ., вскорѣ утратившіе свое значеніе.

Айдеръ или Йдеръ, одинъ изъ рыцарей круглаго стола, см. *Артуръ*.

Айдинъ, вилайетъ въ Малой Азій, составляющей юго-западную часть полуострова на мѣстѣ древней Лидіи, Каріи и Ликіи, занимаетъ площадь въ 54,000 кв. км. и имѣетъ 1350 т. жителей, изъ нихъ около $\frac{1}{4}$ грековъ и $\frac{3}{4}$ турковъ; раздѣляется на четыре санджака, одинъ изъ которыхъ по долину р. Меандра носитъ то-же названіе А. съ главнымъ городомъ Айдиномъ или Гюзельхисаромъ, возлѣ котораго находятся развалины древняго Траллеса. Крупный пунктъ торговли оливками, изюмомъ, винными ягодами, хлопкомъ и сафьяномъ, соединенъ съ г. Смирной ж. д.

Айдоюманія, болѣзненное развитіе полового возбужденія.

Айдосъ, болгарскій городъ въ Румелии, у подошвы Балкановъ, извѣстенъ своими теплыми сѣрными водами. Русскій отрядъ подъ начальствомъ ген.-лейт. Ридигера, двигаясь въ 1829 г. къ Адрианополю, встрѣтилъ здѣсь высланныя изъ Шумлы противъ него турецкія войска. Русскіе заставили турецкую конницу отступить, а пѣхоту загнали въ Айдосъ, въ который ворвались и сами. Турки въ беспорядкѣ бѣжали къ Шумлѣ, потерявъ до 1000 человекъ. Трофеи русскихъ составили четыре знамени и 3 орудія.

Аидъ, греческ., мифолог., — третій сынъ Крона, властитель подземнаго царства, куда тѣни людей отходятъ послѣ смерти. Само это печальное обиталище тоже носило наименование Аида по имени своего суроваго бога.

Аидъ (англ. Aide), англ. поэтъ, см. *Эйди*.

Айи, Пьеръ (Ailly), франц. схоласт. философъ, род. 1350, ум. 1425, проф. въ Сор-

боннѣ, кардиналъ, лидеръ прогрессивной партіи на соборахъ Пизанскомъ и Констанцскомъ; защититель верховенства собора надъ папою, но, какъ поминалистъ, осудилъ Гусса, сторонника реализма. Изъ его трудовъ особенно дѣйствительны „Quaestiones super libris sententiarum“ и „Tractatus de anima“. Ср. Tschakert „Peter von Ailly“ (Гота, 1877).

Айкамави (Ikaamani) или Аиномави, сѣверный (меньшій) изъ двухъ острововъ, образующихъ Новую Зеландію.

Айкѣмилъ (англ. Icolmkill), иначе Айона (см.).

Айла, гор., см. *Элана*.

Айлантовъ шелкопрядъ, см. *шелкопряды*.

Айлантъ (Ailanthus, — небесное дерево), родъ изъ сем. Simarubaceae; деревья съ большими супротивными непарноперистыми листьями, мелкими многобрачными цвѣтами въ конечныхъ метелкахъ, и сплюснутыми одноосъмянными крылатками. *A. glandulosa* Desf. (китайскій ясенъ, райское дерево) — въ Остѣ-Индіи, Китаѣ, Японіи, — очень быстро растущее дерево съ большими листьями, на краю листочковъ которыхъ находится по железкѣ; желтоватые цвѣты пахнутъ бузиной; плоды краснобурые. *A.* достигаетъ у насъ на югѣ 9—20 м. вышины; на его листьяхъ живетъ шелкопрядъ (*Bombux Cynthia*), а блѣднорозовое, очень твердое дерево съ желтыми, темнокрасными и зелеными прожилками идетъ на тонкія токарныя издѣлія.

Айлинггабадъ, см. *Маршалльскіе острова*

Айлукъ, см. *Маршалльскіе о-ва*.

Аймаки (иначе уймаки или эймаки), племя въ Афганистанѣ, обитающее совместно съ племенемъ хазаровъ (или хезаровъ) въ гористой, еще мало извѣстной, странѣ между Кабуломъ и Гератомъ, вблизи плоскогорій Сиагъ-ку и Кугъ-и-баба. Ближайшими сосѣдями ихъ на сѣверѣ являются узбеки, а на югѣ — афганскія колѣна: дурани и хилдаи. По мнѣнію однихъ ученыхъ (Реклю, Мугамедъ-Гіатъ-ханъ и др.), и аймаки, и хазары — монгольскаго происхожденія и различаются только религиозными толками со времени обращенія ихъ въ исламъ: аймаки — сунниты, хазары — шииты; по мнѣнію же другихъ (Вамбери, Гунтеръ), аймаки — иранскаго происхожденія и говорятъ по-персидски, тогда какъ хазары, хотя также говорятъ по-персидски, но происхожденія монгольскаго; наконецъ, по мнѣнію Эльфинстона и Феррье, причисляющихъ аймаковъ и хазаровъ къ монголамъ, первые высказываютъ въ своемъ физическомъ типѣ наиболѣе рѣзко выраженныя черты монголизма, и названные авторы склонны считать аймаковъ болѣе чистыми монголами, а хазаровъ — подвергшимися уже значительному смѣшенію съ племенами иранской крови. Въ настоящее время аймаки живутъ отдѣльно отъ хазаръ, къ ю. и ю.-з. отъ послѣднихъ, у 33° сѣв. шир. и между 62—67° в. д. Общее число аймаковъ не превышаетъ 300—400 тыс. душъ (хазаровъ насчитываютъ столько же). Самое слово „ай-

макъ" — тибетскаго происхожденія и значить „отдѣленіе, вѣтъ племені“. Сами себя аймаки называютъ также „чаримагъ“ (также чаръ-аймакъ), т. е. 4 племені. Мугамедъ — Гіать-ханъ даетъ послѣднимъ названія: тайманъ, хазаръ, зоръ и баймуръ; тогда какъ, по Вамбери, названія этихъ 4-хъ племенъ другія: тимуръ, тэймень, фироскогъ (фирусъ-кухи) и джаншидъ (жемшиди). Каждый родъ управляется особымъ ханомъ или бекомъ (у нѣкоторыхъ родовъ послѣдніе носятъ другія названія: султанъ, ихтиаръ, вели, миръ, метеръ, герханъ), которому подчиняются всѣ члены рода, и которому они платятъ опредѣленныя подати. Аймаки — некультурный народъ, любящій разбои (благодаря чему караваны, идущіе изъ Кабула въ Гератъ, стараются всегда обходить ихъ страну). Оружіе ихъ — кремневое ружье, персидскій мечъ, ножъ и пистолетъ. Нерѣдки среди нихъ кровавыя столкновенія однихъ родовъ съ другими. Образъ жизни — по преимуществу кочевой. Главное занятіе скотоводство (овцы, лошади, верблюды). Ср. *Muhamad-Hyat-Khan, Hayat-i-Afghan, 1874; Vambéry, Sketches of C. Asia, 1868; E. Reclus, Geogr. géner., vol. IX, Asie ant., 1884; Hunter, Imp. Gaz., I, 1885, p. 44; Mounstuart Elphinstone, An Account of the King of Caubul and its dependencies in Persia, Tartary and India, Lond., 1815; T.-P. Ferrier, History of the Afghans, Lond., 1858; H. Bellew, The races of Afghanistan, Calc. and Lond., 1880.*

Айманы, народность южно-американскихъ индѣйцевъ, населяющая высокая плато Андовъ между 15° и 20° ю. ш.; около полу-миліона человѣкъ (1854), прежде было гораздо больше. Представляютъ одну изъ главныхъ туземныхъ народностей Перу и Боливіи. Страна ихъ покрыта грандіозными руинами, остатками былой цивилизаціи.

Аймоинъ (лат. *Aimoinus*), франц. монахъ X в., написалъ около 1005 г. продолженіе раньше составленной книги „*De gestis francorum*“, впоследствии другими продолженной до 1165. Не критическое, но за недостаткомъ источниковъ необходимое произведеніе. Вошло въ изданіе „*Monumenta Germaniae historica*“ (т. IX). А. написалъ также біографію аббата Аббо изъ Флери.

Айморы или Эморы, см. *Ботокуды*.

Айнмиллеръ, Максъ Эмануэль, реставраторъ живописи на стеклѣ, род. 1807, ум. 1870 г.; будучи декораторомъ королевской фарфоров. фабрики въ Мюнхенѣ, А. занялся начинавшей тогда возрождаться живописью по стеклу и поднялъ это искусство на занимаемую имъ и понынѣ высокую степень совершенства. Наиб. выдающ. его работами являются окна Регенсбургскаго собора, *Aukirche* въ Мюнхенѣ и нѣсколько оконъ кельнскаго собора. И какъ архитектурный живописецъ А. создалъ немало замѣчательного.

Аиносы или Аины („Айну“, человѣкъ),

восточно-азіятская народность, населяющая южную часть о-ва Сахалина, восточное и западное побережье о-ва Іезо, архипелагъ Курильскихъ острововъ (за исключеніемъ о-ва Шумшу), и южную оконечность полуострова Камчатка; прежде А. распространялись и на о-въ Нипонъ, откуда были вытѣснены японцами послѣ кровопролитныхъ войнъ, съ II по XI стол. по Р. Х. У японцевъ А. носили общее названіе Эбису или Эмишу, т. е. вообще варваровъ. Причисляются А. обыкновенно къ такъ называемой арктической или гиперборейской расѣ. Числится А. на Іезо — 12 тыс. чел., на Сахалинѣ — 2500. Они имѣютъ сильную, мускулистую, обильно поросшую волосами голову съ темными волосами и длинною черною бородой. Отъ японцевъ они отличаются сложеніемъ, по повидимому и сами не одного типа. Между ними надо отличать типъ малорослый (до 1,6 мм.), брахицефальный, существовавшій монголоидный; и высокорослый (до 1,72 мм.), долихоцефальный, непрогнатическій, приближающійся къ кавказскому. Цвѣтъ кожи такой же, какъ у болѣе свѣтлокожихъ среди японцевъ. Физиономія очень разнообразна: рядомъ съ чисто монгольскими совершенно кавказскія. Радужіе и честность составляютъ отличительную черту ихъ характера. Татуировка очень распространена, особенно у женщинъ. Одежда изъ рогами и мѣха одинаковая у обоихъ половъ. Женщина стоитъ довольно высоко; полигамія, какъ исключеніе, встрѣчается только у старшинъ. Языкъ А. занимаетъ среднее мѣсто между китайскимъ и манджурскимъ; его грамматика дана Бачелоромъ („*Memoirs of the Literature College*“, Tokio 1887), русско-айноскій словарь составленъ Добровольскимъ („*Извѣстія Казанскаго университета*“, т. 43, 1876). Религія А. — шаманство. Жилища состоятъ изъ короткихъ кольевъ, покрытыхъ камышемъ. Горшечное, кузнечное и вообще металлическое ремесло неизвѣстно среди А. Земледѣліе распространено очень мало; главное занятіе рыбная ловля и охота, для которой имѣется порода крупныхъ охотничьихъ собакъ. Нынѣ подчиненные б. ч. японцамъ, м. ч. — русскимъ, А. повидимому и раньше, въ эпоху независимости, не имѣли никакого собственнаго государственнаго устройства. Ср. Анучинъ, Народность А. (Москва 1876); Siebold, *Ethnologische Studien über die A.* (Berlin 1881); Batchelor, *The Ainu of Japan* (Lond. 1892); Chamberlain, *The language, mythology and geographical nomenclature of Japan viewed in the light of Aino studies* (Tokio 1887).

Айнтабъ, городъ въ Аз. Турціи, въ вилайетѣ Алеппо, 30 тыс. ж., б. ч. мусульманъ (христіанъ 7200), имѣетъ политическое значеніе, какъ мѣсто главнаго управленія всѣми сѣверо-американскими христіанскими миссіями.

Айнумъ (Ainnum), болѣзнь, встрѣчающаяся у жителей Африки и Ю. Америки. На мизинцѣ ноги появляется лентообразное затвердѣніе кожи, которое все углубляется, причина большія страданія. Черезъ 4—10 лѣтъ болѣзнь пальца отпадаетъ. Лѣчение возможно только хирургическое.

Аинь-Сефра, француз. крѣпость въ Алжирѣ, въ департ. Оранъ. Туз. гор. того же имени 16,163 жит. (1890).

Айо, такъ въ Америкѣ принято называть штатъ Айову (см.).

Айова (англ. Iowa) 1) главн. гор. графства Джонсонъ сѣв.-амер. штата Айова (см.), на судох. рѣкѣ Айова (см.); имѣть университетъ (75 преподав., 950 студентовъ), коммерч. училище и значит. торговлю; жит. 7016 (1890).

2) рѣка, западн. притокъ Миссиссипи, орошаетъ одноименный штатъ, имѣетъ 480 км. дл., изъ которыхъ 130 (до гор. А.) судходны. Выше А., какъ и ея значит. притокъ Редсидеръ, является важнымъ двигателемъ въ промышленности.

3) штатъ сѣв.-амер. республики, 40° 20'—43° 30' с. ш. и 90° 12'—96° 38' з. д., граничитъ со штатами: Миннесота, Висконсинъ, Иллинойсъ, Миссури, Небраска и Дакота, занимающа площадь 145,099 кв. км., вообще низменная равнина, слегка повышающаяся къ западу; изобилуетъ рѣками и рѣчками, служащими для судходства и для промысл. цѣлей, въ ихъ числѣ важнѣе другихъ Десмойнсъ (Desmoines) и Айова, оба притоки Миссиссипи. Характеръ страны — травяныя преріи, на сѣверѣ немало дубовыхъ лѣсовъ; лѣса также повсюду окаймляютъ рѣчные берега. На с.-в. гдѣ господствуютъ девонскія и силлурійскія отложения, богатъ свинцомъ, на ю. и з. преобладаетъ камонноугольная формація. Климатъ умѣренный и очень благоприятный земледѣлю; персики цвѣтутъ въ апрѣлѣ, пшеница созреваетъ въ августѣ. Однако, благодаря сѣв. и сѣв.-вост. вѣтрамъ, зимы бываютъ довольно суровыя; средн. температура 10°, лѣтняя 23°, зимняя —3°; осадки 110 см. Жителей (1890) 1.911,896 (изъ коихъ 324,069 европ. переселенцевъ). Народныя школы (26,769 преподав.) посѣщало (1890) — 503,775 уч. (при 583,500 дѣт. школьн. возр.). Штатъ имѣетъ 3 университета и высшее сельско-хоз. училище. Издается 855 газетъ. Производительная площадь — 70% (изъ нея земледѣльч. 44%, лугов. 12% и лѣсная 14%). Изъ сел.-хоз. продуктовъ наиболѣе воздѣлываются: маисъ (3.034,209 гект. посѣва, 313.130,782 буш. сбора), овесъ (1.500,856 гект., 146.679,289 буш.) и пшеница (234,219 гект., 27.256,786 буш.); ост. хлѣба занимаютъ 255,072 гект., всего же подъ посѣвами 5.024,356 гект. Скотоводство (1890): лошадей 1.312,079, муловъ и ословъ 41,648, рог. скота 4 миллиона головъ, свиней свыше 7 милл. и овецъ 452,025. Изъ минераловъ добывается каменный уголь (4.061,704 тоннъ въ 1889 г.) и свинецъ.

Обработ. промышленность достигла знач. развитія, именно (1890): 7440 фабр. и мастерскихъ, 59,174 раб. и 125.049,183 долл. производства. Пути сообщенія — 33,447 км. жел. дор. (1892) и рѣки. Губернаторъ штата избирается на 2 года, сенатъ (50 членовъ) на 4, палата (107 чл.) на 2 и судьи на 6. Въ конгрессѣ А. посылаетъ 11 представителей, при выборахъ президента имѣетъ 10 голосовъ. Гл. городъ штата — Де-Мойнсъ А. расположенъ на территоріи, купленной Соединенными Штатами у французовъ въ 1803; штатъ образованъ въ 1846 г.

Айона (англ. Iona), небольшой островокъ (27 кв. км., 287 жит.) въ группѣ Гебридскихъ о-въ. Здѣсь св. Колумбанъ въ VI в. основалъ знаменитый монастырь и духовную школу, служившя въ теченіе нѣсколькихъ столѣтій средоточіемъ ирландской и шотландской ученой и миссіонерской дѣятельности. Въ IX в. норманы разрушили монастырь и перебили монаховъ. Въ XIII в. была попытка возобновить разруш. храмы; замѣчательныя руины и теперь сохранились на о-въ, составляющемъ нынѣ собственность герц. Аргайля.

Айорнвудъ (англ. Ironwood), гор. въ сѣв. амер. штатѣ Мичигенъ, центръ обширнаго желѣзнаго производства (ежегодно 1,2 милл. руды), 7745 жит. (1890).

Айорнсайдъ (англ. Ironside), „желѣзный бокъ“, прозвище короля англійскаго Эдмунда (см.).

Айорнтонъ (англ. Ironton), гор. въ штатѣ Огайо на р. Огайо, 10,939 жит., извѣстенъ крупными желѣзными и каменноугольными производствами.

Айорнъ-Маунтинъ (англ. Iron Mountain), имя двухъ горъ въ Сѣв. Америкѣ, получившихъ названіе по богатымъ желѣзнымъ горамъ, около которыхъ расположены: 1) въ штатѣ Мичигенъ, на р. Минонии, 8599 жит. (1890), годовая добыча руды 1.200,000 тоннъ; 2) въ штатѣ Миссури, 1101 жит. (1890), славится порфировою горю въ 357 м. выс., прорыванною жилами жел. руды; нѣкоторыя заключаютъ 70% металла; добыто до сихъ поръ 5 милл. тоннъ.

Ай-Петри („Святая гора“), находится на южномъ берегу Крыма. Двѣ вершины представляютъ одну изъ наиболѣе высокихъ и живописныхъ высотъ хребта Яйлы. Состоитъ изъ известняковъ юрской системы. Возвышается надъ уровн. моря на 1316 метр. У подножія лежитъ с. Алушка, а въ 3 вер. находится море. Зубчатая голая верхушка А., вывѣтренныя временемъ и непогодой, служатъ принономъ для орловъ. Черезъ А. проходитъ шоссеиная дорога; это — одинъ изъ живописныхъ путей въ южномъ Крыму. Отсюда открывается чудный видъ на Алуку и на море. У подошвы А. находится такъ называемая „Медяная яма“, въ которой снѣгъ и ледъ никогда не исчезаютъ.

Аипнѣя, болѣзнь, см *безсонница*.

Айравати, см. *Индъ*.

Айра (*Aiga* — луговикъ, молоточникъ), родъ многолѣтнихъ европейскихъ злаковъ съ похожими на овесъ метелками и мелкими двудѣтковыми колосками. *A. caespitosa* L. (см. табл. „злаки“), съ плоскими рѣзущими листьями, растетъ повсюду на легкой сырой почвѣ густыми дерновинами, кормовая трава 3-ей степени. *A. caespitosa* L. (*Weingaertneria caespitosa* Bernh., — душистый а.), съ узкими сизыми листьями, растетъ на сухой песчаной почвѣ, укрѣпляетъ сызучий песокъ, хорошей кормъ для овецъ. У насъ на сѣверѣ въ сосновыхъ борахъ—*A. flexuosa* съ шиловидными листьями.

Айранли, названіе деревушки на правомъ берегу Марицы, вблизи Филиппополя. Название это занесено на страницѣ русской военной исторіи, благодаря переправѣ, совершенной нѣкоторыми частями гвардейскихъ войскъ 3 января 1878 г. Вода стояла выше пояса, и было очень холодно; на рѣкѣ плыли льдины. Несмотря на такія неблагоприятныя условія, русскія войска подъ турецкими выстрѣлами перешли Марицу въ бродъ, при чемъ пѣхота переправилась на кавалерійскихъ лошадяхъ.

Айра-Ольдриджъ, знаменитый трагикъ-музыктъ, болѣе извѣстенъ, какъ Ольдриджъ (см.).

Айренгофъ, второст. нѣмецкій драматургъ XVIII в., подражатель франц. классицизма, род. 1733, ум. 1819. Его комедія „Der Postzug“ заслужила похвалу Фридриха II. Объ А. см. *Берндтъ* „Cornelius von Aurenhoff“ (Вѣна 1852).

Айреръ (*Auger*), Яковъ, нѣмецк. драматич. писатель XVI ст., ум. 1605 г. въ Нюрнбергѣ. Драматич. произв. А. были собраны и изд. его наслѣдниками въ видѣ сборника („*Opus theatricum*“, Нюрнб. 1618), заключавашаго въ себѣ 30 трагедій и комедій и 36 фарсовъ и пьесъ съ пѣніемъ (*Singspiele*). Сюжеты А. заимствованы изъ исторіи, легендъ и лѣтописей, многія его произведенія представляютъ переработку английскихъ драмъ, въ другихъ случаяхъ онъ пользовался тѣми же источниками, изъ которыхъ были почерпнуты фабулы для послѣднихъ, напр. его драма „*Comedia von der schönen Sidea*“ основана на томъ же источникѣ, что и „*Буря*“ Шекспира. Новое изд. „*Opus theatricum*“ сдѣл. А. Келлеромъ („*Schriften des Litterar. Vereins*“, Штутт. 1865, 5 т.), избр. соч. изд. Титманомъ (Лейпц. 1868).

Айри (*Airy*), Джорджъ Бидель, англ. астрономъ, род. 1801 г., ум. 1892 г. въ Лондонѣ; съ 1828 г. проф. и директоръ кембриджск. обсерваторіи, 1836—1881 г. — королевскій астрономъ въ Гринвичѣ. При немъ были вычислены накопившіяся съ 1750 г. наблюдения, опубликованныя имъ подъ назв.: „*Reductions of observations of the moon*“ (Lond. 1848, 2 т.) Наблюдалъ многократно солнечныя затмения. Кромѣ многочисл. наблюдений А. оставилъ

также рядъ важныхъ теоретическихъ изысканий въ области астрономіи, а также оптики, теоріи магнетизма и метеорологіи. Въ 1871—73 г. А. былъ президентомъ Royal Society въ Лондонѣ.

Айрландъ (англ. Ireland), англ. провинціи о. Ирландіи, о—въ, см. *Бермуды*.

Айрландъ (англ. Ireland), изв. современный психіатръ, особенно выдвинувшійся примѣненіемъ психіатріи къ исторической критикѣ. Изъ его сочиненій переведены на русскій языкъ: „Идиотизмъ и тупоуміе“ перев. съ англ. Б. В. Томашевскаго, съ предисл. и дополн. проф. И. П. Мержеевскаго (СПб., 1880) и „Психозы въ исторіи“, перев. М. С. Буба, подъ ред. проф. П. И. Ковалевскаго (Харьк. 1887). Этотъ послѣдній переводъ критика находила неудовлетворительнымъ.

Айроло (нѣм. Эриельсъ), мѣстечко въ швейцар. кантонѣ Тессинѣ, съ (1888) 1697 жител., у южнаго входа въ большой С.-Готтардскій туннель (1179 м. надъ м.), при слияніи двухъ рукавовъ Тессина. У скалистаго ущелья Стальведра башня, сооруженная ландгардскимъ королемъ Децидеріемъ. 13 сент. 1799 г. русскіе подъ нач. Суворова здѣсь разбили французовъ.

Айр-тау, невысокая горная группа въ Кокчетавскомъ уездѣ Акмолинской обл., состоитъ изъ двухъ вершинъ, расходящихся виллообразно (айръ по кирг. вила); склоны покрыты сосновымъ лѣсомъ съ примѣсью березы.

Айртонъ (англ. Ireton), Генри, зять и одинъ изъ главныхъ сподвижниковъ Кромвеля, р. 1611, ум. 1651, образов. получилъ въ Оксфордѣ. Когда вспыхнула междоусобная война, А. зачислился въ армію парламента и скоро достигъ значит. степеней. Сблизившись съ Кромвелемъ, онъ сталъ однимъ изъ видныхъ вождей индепендентовъ; состоялъ членомъ верховнаго суда, приговорившаго короля къ смерти; затѣмъ усмирилъ возставшую Ирландію, гдѣ и ум. отъ лихорадки. Постъ возвращенія Стюарта, тѣло А. было выкопано, повѣшено и зарыто подъ висѣлицею.

Айрширъ (*Ayr, Ayrshire*), графство въ южной Шотландіи, занимаетъ площадь въ 2975 □ км. съ 226,283 жителей (1891). Раздѣляется на 3 округа: Карикъ, самый южный, обнаженная гористая мѣстность съ большими болотистыми пространствами и немногими плодородными долинами, Кейль, средній, съ плоскимъ побережьемъ, внутри отчасти тоже болотистый, и Кэнингемъ, сѣверный, плодородная холмистая мѣстность. А. хорошо снабженъ водою и обладаетъ здоровымъ климатомъ. 28,5% площади въ 1890 г. занимали пашни, 15,3% пастбища и 3% лѣсъ. Скотоводство процвѣтаетъ; особенно цѣнятся, благодаря богатому удою, мѣстныя коровы. Важнѣйшія полезныя ископаемыя: каменный уголь, желѣзо и известнякъ. Сильно развито производство желѣза, хлопчатобумажныхъ и шерстяныхъ тканей, литейное, машинное.

корабельное и шляпное мастерства. По побережьям выжигают соли изъ огромнаго количества прибываемых моремъ водорослей. Главный городъ Айръ, гавань, экспортъ каменнаго угля, мѣсто рожденія поэта Бёрна и памятникъ ему.

Айръ (Асбенъ), гористая область въ южной Сахарѣ, между 16—20° сѣв. шир. и 7—10° вост. долг. Располагается по горамъ, имѣющимъ до 1550 м. высоты и идущимъ съ сѣвера на югъ, равно какъ по пустынному плоскогорію (650 м.). Долины отчасти покрыты густыми лѣсами мимозъ и др. растительностью. Въ сентябрѣ и октябрѣ въ А. господствуютъ страшные ливни, благодаря которымъ можетъ жить и питаться многочисленное населеніе. Нерѣдки страусы, газели, львы, шакалы и кабаны. Жители (58,874 д.), смѣсь берберовъ и негровъ, изготовляютъ изящныя вещицы изъ кожи и ведутъ торговлю солью. Важнѣйшіе города суть Тингеллустъ и въ 1460 г. основанная столица Агадесъ. Оазисъ изслѣдовали Бартъ и въ новѣйшее время Эрвинъ де Бари.

Айръ (Иръ, Асогус) родъ травъ изъ сем. ароидей съ ползучимъ корневищемъ, двурядными мечевидными листьями, съ очень длинной, сходной съ листомъ пѣвоножкой, цилиндрическимъ початкомъ, мечевидной поволокой и красноватыми ягодами. А. Salamis L., блѣднорозовое ароматическое корневище цилиндрической формы съ крапинками на рубцахъ; зеленоватожелтое соцветіе съ длиннымъ (30 см.) листомъ, представляющимъ поволоку. А. широко распространѣнъ въ сѣв. полушаріи, особ. въ Азіи до Японіи, Сибири, Остъ-Индіи, а въ одичаломъ видѣ почти во всей Европѣ и Сѣв. Америкѣ по берегамъ прудовъ, рѣкъ и пр. Въ централыи и зап. Европѣ плодъ не созрѣваетъ. Корневище употребляется въ медицинѣ подъ назв. ирнаго корня (Rhizoma Salami). Высушенный, онъ губчатъ, желтоватобѣлаго цвѣта, имѣетъ горькій ароматич. вкусъ и запахъ; кромѣ горькаго вещества онъ содержитъ ок. 1,3% желтаго эфирнаго масла; трудно растворимую составную часть послѣдняго можно отдѣлать, и тогда получается концентрированное ирное масло. Корень употребляется при атоніи кишечника, для зубнаго порошка и ваннъ; засахаренный А. — на востокѣ любимыя конфекты; масло употребляется въ медицинѣ, парфюмеріи, для ликеровъ. А. былъ извѣстенъ уже въ древности. Въ Европѣ впервые былъ культивированъ въ XVI в. близъ Вѣны. А. gramineus Ait. — содержитъ 5% эфирнаго масла и культивируется въ Японіи, для полученія послѣдняго.

Айрюкъ (Айрукъ, Айрурукъ), вѣршина Мугоджарскихъ горъ за р. Ураломъ, имѣетъ видъ двугорбаго холма. Абсолютная высота 575 метр., отъ подошвы до вершины 185 метр. Состоитъ изъ еще неизслѣдованныхъ изверженныхъ породъ, типа гнейсовъ, которыя въ предгорьяхъ покрыты

кремнистыми сланцами и девонскими известняками. Отъ А. къ югу Мугоджарскія горы быстро понижаются и вскорѣ исчезаютъ.

Айсберги, см. *ледъ морской и ледники*.

Айспецъ (англ. Isis), рѣка, см. *Темза*.

Айсоры, незначительный въ настоящее время народъ, разбросанный въ долинахъ Персіи, къ западу отъ оз. Урміи, въ горахъ турецкаго Курдистана и частью въ русскомъ Закавказьѣ. Айсоры (ассуры) считаютъ своимъ родоначальникомъ второго сына Сима, внука Ноя, Ассура, отъ котораго и получили свое названіе. Сами себя они называютъ сирийцами, а айсоры-католики — халдеями. Официальное названіе айсоровъ въ Персіи — назранъ (отъ слова Назаретъ), но здѣсь часто смѣшиваютъ айсоровъ съ армянами, называя тѣхъ и другихъ эраминэ. Въ предѣлахъ Россіи айсоры поселились послѣ русско-персидской войны 1827 г. и живутъ въ настоящее время, главнымъ образомъ, въ сел. Койла-саръ Эриванскаго у., а отдѣльными семьями встрѣчаются въ Шаруро-Даралагѣзскомъ (дер. Алаклу) и Эчмиадзинскомъ (д. Шагриаръ) уѣздахъ и въ г. Тифлисѣ (въ качествѣ рабочихъ). Занятіями ихъ являются мѣстами земледѣліе, мѣстами — садоводство и скотоводство. Благодаря многолѣтнему магометанскому гнету, айсоры, несмотря на свое трудолюбіе, стоятъ на низкой степени развитія. Умѣнье читать священное писаніе считается высшею степенью образованія. Закавказскіе айсоры исповѣдуютъ православіе; соплеменники ихъ въ Урміи и Курдистанѣ считаются несоріанцами, но въ недавнее время нѣкоторые изъ нихъ приняли частью протестанство, частью унию съ римскою церквю. Определить общее число айсоровъ трудно. Западн. ученые (напр., Nöldeke) насчитываютъ однихъ несоріанъ (со включеніемъ айсоровъ-католиковъ, т. н. халдеевъ) около 150,000; но кромѣ нихъ есть еще айсоры-якобиты (такъ называютъ себя айсоры-монофизиты по имени монаха Іакова Барадай или Занзалосъ, умершаго въ 578 г.), число которыхъ приблизительно такое же. Русско-подданныхъ айсоровъ насчитывается около 2400 чел. По языку айсоры принадлежатъ къ арамейской вѣтви семитической группы языковъ, и большинство ихъ говоритъ урмійскимъ нарѣчіемъ. Русско-подданные айсоры знаютъ еще саламасинское нарѣчіе (Саламасъ находится къ ю.-з. отъ оз. Урміи). Антропологическій типъ айсоровъ, по изслѣдованіямъ Эркerta, Шантра и Пантюхова, сохраняется, повидимому, довольно чистымъ и они могутъ считаться наименѣе смѣшанными потомками древнихъ халдеевъ. У большинства ихъ длинные, спускающіеся на шею, слегка выходящіе черные волосы; большая, широкая, черная борода (обильная вообще волосатость на тѣлѣ); густыя, нерѣдко сросшіяся, брови; прямые толстые, часто съ горбиною носы; круглое лицо; рѣзко выраженная брахицефалія; высокий

рость, стройное сложеніе. Нѣкоторое сходство по типу айсоры выказываютъ съ кавказскими (ахалцхскими) евреями. Ср. „Изв. Кавказ. Отд. И. Р. Г. Общ.“, т. VI и VII; „Записки“ того же отдѣла, кн. XV; Сборн. матер. для опис. мѣстн. и плем. Кавказа, вып. IV, XVIII и XX; Сводъ статист. данн. о насел. Закавказск. края; E. Chantre, Recherches anthropol. dans le Caucase (Paris—Lyon 1887, t. IV); Stoddart, Grammar of the modern syriac language; Nöldeke, Grammatik der neusyrischen Sprache.

Айспутъ, латышское названіе курл. гор. Газенпота (см.).

Аисса (Aïssé), черкешенка, захваченная турками и проданная на невольничьемъ рынкѣ въ Константинополь въ 1698 франц. посланику графу Ферриоли, который отправилъ ее въ Парижъ и далъ хорошее образованіе. Благодаря своей красотѣ, уму и благородному характеру, А. играла выдающуюся роль въ свѣтѣ. Ум. 1733 (род. 1694). Ея переписка, отличающаяся литературными достоинствами, имѣетъ историч. значеніе. Въ 1787 она была издана съ прим. Вольтера; послѣднее изданіе Раванеля (Пар. 1846).

Аистникъ (грабельникъ, *Erodium*) родъ травъ изъ сем. гераниевыхъ, близкій къ роду *Geranium*, характеризуется тѣмъ, что плодники при созрѣваніи спирально закручиваются. А. распространенъ во всѣхъ частяхъ свѣта, нѣкоторые виды растутъ въ садахъ, какъ декоративныя растенія. *E. cicutarium* (буськи, грабельки) въ нѣкоторыхъ мѣстностяхъ служитъ народнымъ средствомъ при ранахъ и нарывахъ. *E. moschatum* Herit. въ сухую погоду пахнетъ мускусомъ и раньше употреблялся въ мѣдичинѣ. Плодники А. очень гигроскопичны и могутъ служить комнатными гигрометрами.

Айстольфъ или Астольфъ, король лангобардскій, правилъ 749—756, началъ правленіе завоеваніемъ Равеннского экзархата и угрожалъ Риму. Смиренный король франковъ Пипиномъ, А. возобновилъ походъ на Римъ послѣ удаленія франковъ. Пипинъ, вновь призванный палой Стефаномъ III, снова нанесъ поражение А.—у и принудилъ его признать верховную власть короля франковъ. Въ томъ же году (756) А. скончался.

Аистъ (*Ciconia Briss.*), родъ птицъ сем. аистовыхъ (*Ciconidae*) отр. голенастыхъ; крупнаго роста, съ конусообразнымъ прямымъ клювомъ, длинными ногами, голени которыхъ оголены на значит. пространствѣ, тушпы, гладкими когтями на пальцахъ, изъ которыхъ вѣншній и средній соединены перепонкой на протяженіи первой фаланги; съ длинными, широкими, довольно тушпы крыльями и короткими, округленнымъ хвостомъ. А. распространенъ по всѣмъ частямъ свѣта, но чаще всего встрѣчаются въ жаркомъ поясѣ. Они любятъ богатые водою и покрытыя лѣсомъ равнины, почуютъ и гнѣздятся на деревьяхъ,

а нѣкоторые предпочитаютъ на строеніяхъ. Летаютъ красиво, ходятъ шагая, охотно бродятъ въ водѣ, но плаваютъ только въ крайности. Голосъ ихъ представляетъ шипѣніе, но они могутъ производить клювомъ трескъ, который особенно силенъ во время возбужденія. Живутъ обществами, нѣкоторые виды селятся у человѣческаго жилья, преслѣдуютъ всѣхъ животныхъ, съ которыми только могутъ справиться, не пренебрегаютъ даже падалью; несваримыя части пищи выбрасываютъ въ видѣ погадковъ.

А бѣлый (бочавъ, лелека, калисть, неклеяка, черногузъ, *C. alba* Schaff см. Табл. „Голенастая птица IV“ фиг. 2), до 110 см. дл., 225 см. въ размахѣ, бѣлаго цвѣта, но маховыя перья и большія кроющія крыла черны; клювъ и ноги красны. Водится въ Европѣ къ югу отъ Ю. Швеции и Остзейск. губерній, С. Африкѣ и зап. Азій до Туркестана. Въ Японіи, на южномъ Амурѣ, Манджуріи, В. Монголіи и С. Китаѣ замѣненъ *C. boyciana*; зимуетъ во всей Африкѣ и Индіи. Въ Россію прилетаетъ въ мартѣ, а отлетаетъ въ теченіе августа. Гнѣздо строитъ изъ хвороста на деревьяхъ; но мѣстами предпочитаетъ крыши городскихъ и деревенскихъ строеній; соединяющаяся на всю жизнь и возвращающаяся весной пара всегда занимаетъ старое гнѣздо, но предварительно исправляетъ его. Въ концѣ апрѣля самка кладетъ 2—5 бѣлыхъ яицъ и насиживаетъ ихъ въ теченіе 27—31 дней; птенцы вылетаютъ въ первой половинѣ іюля, послѣ чего А. живутъ семьей. Передъ отлетомъ семьи сбиваются въ стада. Молодыхъ легко воспитать и держать на дворѣ.

А. черный (пушла; *C. nigra* L.) 105 см. дл., 198 см. въ размахѣ, чернаго цвѣта съ зеленымъ и пурпуровымъ металликъ. отличомъ, низъ отъ зоба бѣлый; клювъ и ноги красны. Водится въ Европѣ (къ с. до Петербургской губ., въ Э. Европѣ мѣстами вывелся) и Азій (къ с. до Ю. Сибири); зимуетъ въ Африкѣ, Индіи и Ю. Китаѣ. А. гнѣздятся въ уединенныхъ болотистыхъ лѣсахъ, вдали отъ человѣческаго жилья, на югѣ также на скалахъ. Въ остальномъ сходенъ со своимъ бѣлымъ родственникомъ. — А. очень любимъ человѣкомъ и почти незаслуженно пользуется его покровительствомъ, а мѣстами его суевѣрно почитаютъ, полагая, что гнѣздо его охраняетъ строеніе отъ грозы и пожара. Магометанскіе народы почитаютъ его за истребленіе вредныхъ пресмыкающихся. См. *Клювчикъ, ларобу, символъ и исполнскій аистъ*.

Айтаунъ, англ. Aytoun, но выговаривается по французски Этѣнъ (см.), англ. поэтъ.

Ай-Тодоръ, 1) Гора на южномъ берегу Крыма, въ 9 верстахъ къ сѣверу отъ мыса Аю-дага у д. Буюкъ-Ламбатъ, представляетъ два коническихъ изверженныхъ холма, изъ которыхъ большій состоитъ изъ

діоритовой, мѣншій изъ мелофировой породы. У подошвы горы развалины древняго монастыря.

2) мысъ на южномъ берегу Крыма. Стоитъ изъ песчаниковъ и известняковъ юрской системы, которые залегаютъ на глинистыхъ сланцахъ. Оканчивается собою покатость отъ горы Ай-Петри и дѣлаетъ рѣшительный переломъ въ очертаніи южнаго берега; благодаря этому А. ясно виденъ изъ-за Алупки и изъ-за Ялты. Скалы его обрывисты и живописны; вся мѣстность носитъ дикій и мрачный характеръ. А. былъ нѣкогда населенъ греками, что подтверждается сохранившимися до нашего времени памятниками старины самаго разнообразнаго характера; здѣсь находятъ кладбища, крѣпостныя стѣны, колонны, водопроводы, развалины храма (предполагаютъ, что это—монастырь св. Феодора) и т. д. На краю скалистаго обрыва западной стороны А., на высотѣ 287 ф. надъ уровнемъ моря, стоитъ маякъ, одинъ изъ главныхъ на Крымскомъ побережьѣ. Въ 400 саж. отъ него—удобная пристань.

Айтонъ (Aiton), Вильямъ, шотл. бот., род. 1731 г., ум. 1793 г. въ Кью. Съ 1759 г. завѣдывалъ бот. садомъ въ Кью, изъ котораго создалъ богатѣйшій въ мірѣ садъ. Въ своемъ „Hortus Kewensis“ (Лонд. 1793 г., 3 т.) онъ описываетъ 6000 растений, изъ нихъ около 500 новыхъ видовъ. Сынъ его, Вильямъ Тоунсендъ А., тоже ботаникъ (род. въ Кью 1766 г., ум. тамъ же 1849 г.), вновь издалъ „Hortus“ въ 5 томахъ.

Анцама, Лео, нидерландскій историкъ, род. 1600 года въ Доккумъ въ Фрисландіи, ум. 1669 г. въ Гаагѣ; посвятилъ себя изученію политики и государственныхъ наукъ; 30 лѣтъ занималъ должность резидента ганзейскихъ городовъ въ Гаагѣ. Съ прилежаніемъ и осмотрительностью, между прочимъ, посредствомъ подкупа, собралъ всѣ важнѣйшіе документы и акты, относящіеся къ исторіи своего времени, сгруппировалъ ихъ, составивъ, такимъ образомъ, интересный и цѣнный источникъ для исторіи 1621—68 гг. Онъ озаглавленъ: „Saken van staat en oorlogh, in ende omtrent de vereenigde Nederlanden“ (Haag 1655—71, 15 томовъ; тамъ же 1669—72, 7 томовъ).

Аиша, жена Магомета, дочь Абу-Бекра. Благодаря своему живому, веселому характеру, пользовалась особенною благосклонностью Магомета и послѣ его смерти приобрѣла большое вліяніе среди правоверныхъ. Въ 656 году, когда Али былъ избранъ калифомъ, А. примкнула къ партіи его враговъ. Захваченная Али въ плѣнъ (656 г.), она была отпущена имъ невредимою въ Мекку. Послѣдніе годы жизни А. провела въ сторонѣ отъ политики, въ Мединѣ, гдѣ въ 676 г. и ум., высоко почитаемая, какъ „мать правоверныхъ“.

Айюзо (Ayuso), испанск. ориенталистъ, род. 1835 г. въ Мадридѣ; для изученія арабск. языка пробывъ нѣкоторое время

въ Марокко, затѣмъ изучалъ вост. языки въ Мюнхенѣ и Вѣнѣ. Въ Мадридѣ онъ основалъ „Academia de lenguas“. Кроме арабск. грамматики и многочисл. переводовъ съ инд. и пѣм. яз., А. написалъ „Estudio de la filologia“ (Мадридъ, 1871, перев. на фр. яз.); „Los pueblos Iranios y Zoroastro“; „Iran“ (Мадр. 1874 и 1876) и „Ensayo critico de gramatica comparada“ (1877—9).

Айя, въ Якутск. обл., ловушка для звѣрей въ видѣ лука-самострѣла.

Акаба или **Акабахъ** (Acahah), турецкій портовый городокъ на сѣверной оконечности Акабахскаго залива, составляющаго сѣверо-восточную вѣтвь Краснаго моря. Торговля А. незначительна и доступъ къ гавани довольно затруднителенъ. Во времена Соломона А. была портомъ его царства, изъ котораго израильтяне вели торговыя сношенія съ Офиромъ (см.).

Академикъ, дѣйствительный членъ какой либо академіи, когда это имя присвоено не высшему учебному заведенію, а корпорации ученыхъ. Въ Россіи А. есть вмѣстѣ съ тѣмъ ученая степень. Въ академіи наукъ различаютъ А.—въ ordinarily, экстраординарныхъ и адъюнктовъ. Въ acad. художествъ А.—высшая степень.

Академистъ, ученикъ академіи, въ Россіи спеціально ученикъ академіи художествъ и нѣк. военныхъ.

Академическая юрисдикція, см. *Университетъ*.

Академическій, относящійся къ академіи, какъ, напр., а. сенатъ, а. званіе и т. п.; часто употребляется для обозначенія излишней основательности и исключительной теоретичности въ сужденіяхъ, напр. А. споръ. Въ искусствѣ, особ. живописи, выраженіемъ А. отбѣгаютъ педантизмъ и натянутость произведенія, въ которомъ на первомъ планѣ ставятся формы и правила искусства, а не свободное и самостоятельное развитіе его.

Академическій или учебный годъ считается отъ начала учебн. занятій осенью даннаго года до ихъ конца лѣтомъ слѣдующаго года. Короткими зимними ваканціями (на святкахъ) онъ въ Россіи раздѣляется на два семестра или полугодія; въ З. Европѣ—иное дѣленіе. Длинныя лѣтнія ваканціи отдѣляютъ данный А. г. отъ предыдущаго и послѣдующаго.

Академическія извѣстія, см. *Академія Россійская*.

Академическія сочиненія, см. *Академія Россійская*.

Академіи духовныя, православныя имѣютъ цѣлью доставлять высшее богословское образованіе лицамъ, посвятившимъ себя служенію на пастырскомъ и духовно-учебномъ поприщахъ дѣятельности. Академіи такихъ четыре, съ 904 учащимися (свѣд. 1896 г.). Онѣ состоятъ въ завѣдываніи Св. Синода, отпускающаго на содержаніе ихъ по 512,900 р. въ годъ, и находясь подъ „начальственнымъ попеченіемъ“ мѣстныхъ епархіальныхъ пресвященныхъ, упра-

вляются совѣтомъ и правленіемъ, подъ предсѣдательствомъ ректора. Академіямъ предоставлено возводить въ ученые степени кандидата, магистра и доктора богословскихъ наукъ. Преподавателями состоятъ профессоры, ординарные и экстраординарные, доценты и лекторы. Полный курсъ продолжается четыре года, въ продолженіе которыхъ читаются: священное писаніе, догматич. и нравств. богословіе, гомилетика, пастырск. богословіе, педагогика, церковное право, ист. церкви, патристика, церковная археологія, философія съ логикой, психологіей, метафизикой и исторіей философіи. Изъ прочихъ предметовъ акад. курса составляются двѣ группы: 1) теорія словесности съ истор. иностран. литературъ, русскій и церковно-славянск. языкъ и литература, еврейскій языкъ и библейская археологія; 2) ист. запад. исповѣданій; ист. и обличеніе раскола; гражданская исторія, всеобщая и русская; одинъ изъ древнихъ и одинъ изъ новыхъ языковъ. Исключеніе изъ этой программы допущено лишь для Казанской академіи (см.). Окончившіе курсъ семинарій или классическихъ гимназій принимаются по провѣрочному экзамену, отъ котораго избавляются имѣющіе аттестаты высшихъ учебныхъ заведеній. Лучшие изъ выдержавшихъ принимаются казеннокоштными, которые обязаны за каждый годъ содержанія въ академіи прослужить по 1½ года по духовно-учебному вѣдомству. Отъ этого обязательства освобождаются поступающіе на священнослужительскія мѣста. Своекостные допускаются только пансионерами, если не живутъ у родителей. Таковъ нынѣшній уставъ дух. академій, которыя просуществовали болѣе вѣка безъ устава. Первый проектъ такогого относится къ 1814 г., когда А. были подвѣдомственны комиссіи духовныхъ училищъ. Въ немъ указывалось, что дух. ак. должны служить для обоснованія богословскихъ предметовъ на научныхъ данныхъ. Съ 1839 г. онѣ переданы въ вѣдѣніе Св. Синода. Въ 1870 г. явился новый уставъ, регламентировавшій академическій обиходъ по образцу университетскаго; штаты были расширены, содержаніе учащихся улучшено, на четыре академіи ассигновывалось 420,100 руб., вмѣсто прежнихъ 218,388 руб. Курсъ болѣе специализовать, изъ него исключены общеобразовательные предметы и увеличено число богословскихъ каедръ. Права академич. совѣтовъ были расширены. Реформы 80-хъ годовъ отразились и на дух. академіяхъ. Было признано болѣе цѣлесообразнымъ „дать болѣе твердую постановку власти каждаго изъ представителей оной“ (объяс. зап. къ уставу 1884 г. стр. I). Отсюда — начальственное попеченіе, о чемъ упомянуто выше, каковой принципъ легъ въ основаніе существующаго устава, утвержденного въ 1884 г. Духовныя академіи сыграли видную роль въ исторіи русской культуры, что видно изъ нижеслѣдующаго:

Большая Энциклопедія, т. I.

1) Академія Кіевская, духовная, существ. болѣе 300 лѣтъ. Необходимость образованія была сознава на югѣ раньше, чѣмъ въ центрѣ московскаго государства. Этому способствовали частыя сношенія съ Польшей, связанной крѣпкими узами съ Западной Европой, гдѣ просвѣщеніе уже успѣло укрѣпиться. Первые школы въ юго-западной Руси были заведены иезуитами, которые посредствомъ ихъ распространяли не только просвѣщеніе, но и католичество; для борьбы съ иезуитами стали возникать въ разныхъ мѣстахъ края братства. Первоначальное происхожденіе этихъ братствъ не вполне разъяснено, но къ половинѣ XVI в. они являются уже организованными учрежденіями, которыя притягивали къ себѣ православныхъ людей всѣхъ сословій. Братства заводили свои типографіи, гдѣ печатались книги духовнаго содержанія, и въ то время, когда на всю московскую Русь имѣлась одна типографія, въ юго-западной Руси типографіи были не только въ городахъ, но даже въ селахъ. Тѣ же братства открывали школы, знаменитѣйшей изъ которыхъ является Кіевская, основанная въ 1589 г. Въ то время училища были только іезуитскія, латинскія, планъ которыхъ и легъ въ основаніе братскихъ школъ, гдѣ грамматика, діалектика и риторика составляли необходимѣйшія въ то время trіum, послѣ чего шли: арифметика, геометрія, астрономія и музыка съ началками философіи и богословія. Такова была программа, цѣликомъ заимствованная отъ иезуитовъ. Братскія школы были единственными учрежденіями просвѣтительнаго характера. Вскорѣ воспитанники ихъ, въ качествѣ переводчиковъ съ греческ. и латинск., а также экспертовъ по исправленію духов. книгъ появились въ Москвѣ. Но тутъ они встрѣтились съ такимъ невѣжествомъ, что самая идея необходимости образованія для духовенства надолго была скомпрометирована въ глазахъ тогдашняго москвитянина. Кіевскимъ духовнымъ лицамъ воспретили совершеніе требъ безъ предварительнаго испытанія, книги кіевской печати были изъяты изъ употребленія подъ угрозой не только уголовныхъ наказаній, но и духовной анаемы. Однако вскорѣ пришлось на практикѣ убѣдиться въ пользѣ и необходимости ученія; въ критическіе моменты исправленія духовн. книгъ и борьбы съ расколомъ обратились всетаки къ кіевлянамъ, которые такимъ путемъ завоевали себѣ признаніе. Успѣхъ кіевскихъ богослововъ доказалъ пользу образованія, и въ Москвѣ стали подумывать объ основаніи высшей богословской школы. Въ 1625 г. въ братство вступилъ воеводичъ изъ Молдавіи Петръ Могила, окончившій образованіе за границей. Онъ принялъ живое участіе въ братской школѣ, улучшилъ ее и по программѣ сравнялъ съ иезуитскими коллегіумами. Въ благодарность за труды и заботы опекуна-смотрителя школы, она стала именоваться кіево-могилянскою коллегіей

Вскорѣ она сдѣлалась любимѣйшимъ учрежденіемъ не только кіевлянь, но и всей Малороссіи, которая гордилась коллегіей, гдѣ воспитывался самъ гетманъ Богданъ Хмельницкій. Слава коллегіи росла, ея воспитанники занимали высшія мѣста въ духовной іерархіи. Такъ, Симеонъ Полоцкій занялъ видное положеніе при дворѣ Алексѣя Михайловича. Въ 1701 г. коллегію переименовалъ Петръ Великій въ академію, которая привлекала въ свои аудиторіи до 500 студентовъ, матеріальное положеніе которыхъ было незавидное. Только къ концу ХVІІІ в. на содержаніе академіи стали ассигновывать извѣстныя суммы. Правда, высшеє духовенство южно-русск. относилось къ академіи съ особенною любовью. Пожертвованія бывшихъ питомцевъ А., стоявшихъ во главѣ церковной іерархіи, всегда были значительны; малороссійскіе гетманы и вообще зажиточные малороссы и шляхетство считали своей священной обязанностью поддерживать всячески академію, но всетаки удовлетворить нужды 500 чел. не такъ-то легко. Многимъ изъ студентовъ приходилось существовать на одни пожертвованія, въ которыхъ обыватели никогда не отказывали и надѣляли А. и ея учащихся кто чѣмъ могъ — хлѣбомъ, мукой, крупой и вообще съѣстными продуктами, а то и готовой пищей, дровами и пр., рѣже деньгами. Для сбора этихъ подаеній студенты посѣщали села и города дѣльной округи. Въ тѣ времена наличнаго духовенства было мало, во многихъ мѣстахъ церкви оставались запертыми по дѣльнымъ мѣсяцамъ за отсутствіемъ священно-служителей; студенты въ такихъ случаяхъ помогали отправленію церковныхъ требъ, говорили проповѣди и были весьма желанными гостями, которыхъ народъ встрѣчалъ съ распростертыми объятіями. У богатыхъ и знатныхъ помѣщиковъ студенты произносили похвальные рѣчи, читали стихи, а то собирались въ товарищества и общими силами давали различныя драматическія представленія, которыя привлекали множество зрителей, тѣмъ болѣе, что импровизированные актеры были не требовательны и принимали всякое даяніе, смотря на него, какъ на благо, дававшее возможность довести ученіе до конца. Тѣ, кому это удавалось, становились видными проповѣдниками и занимали высшія мѣста въ духовной іерархіи. Такъ, напр., Стефанъ Яворскій, Теофанъ Прокоповичъ, Дмитрій Ростовскій, Теофилактъ Лопатинскій, Гавріиль Бухинскій и др. были ближайшими сотрудниками Петра Великаго, въ качествѣ переводчиковъ съ иностранныхъ языковъ тѣхъ книгъ, которыя Преобразователь Россіи желалъ видѣть на родномъ языкѣ, или въ качествѣ просвѣтителей русскаго народа. Другіе — посвятили себя наукѣ и стали преподавателями въ Московскій или Казанскій дух. академіяхъ и иныхъ учебныхъ заведеніяхъ, нѣкоторые шли въ университетъ и медицинскія училища. Третьи, наконецъ, стали видными

дѣятелями на поприщѣ государственной и общественной жизни нашего отечества. Такъ, напр., государственный канцлеръ временъ екатерининскихъ кн. Ал. Анд. Безбородко воспитывался въ Кіевской ак. Портфель первого министра народнаго просвѣщенія былъ врученъ имп. Александромъ I графу П. В. Завадовскому, воспитаннику той же академіи. Какъ ни схоластично было преподаваніе въ этой послѣдней, — она не только въ ХVІІ, но и въ ХVІІІ в. была лучшимъ учебнымъ заведеніемъ, воспитанники которой, занимая высшія должности, заводили, по ея образцу, школы и семинаріи въ разныхъ концахъ Россіи и тѣмъ принесли огромныя услуги просвѣщенію вообще. Въ 1817 г. А. была закрыта. Съ этихъ поръ слава ея померкла и хотя черезъ два года она была восстановлена, но число студентовъ упало и въ концѣ 50-хъ годовъ насчитывается едва 83. Съ 1837 г. при А. издается журналъ „Христіанское Чтеніе“, а съ 1868 г. „Труды Кіевск. ак.“, гдѣ были напечатаны въ русск. переводѣ творенія отцовъ древней западной церкви. Въ 1872 г. при А. образовалось археологическое общество, устроившее мѣстный музей духовныхъ древностей.

2) Академія Московская, духовная, считаетъ свою исторію съ 1685 г., когда братъ Лихуды сначала въ Благовѣщенскомъ монастырѣ, а потомъ въ Заиконоспасскомъ открыли школу, изъ которой образовалась потомъ академія. Царь Алексѣй Михайловичъ писалъ еще въ 1649 г. къ кіевскому митрополиту Сильвестру Кассову о присылкѣ двухъ старцевъ—учителей, и митрополитъ послѣдшилъ удовлетворить царское желаніе. Дѣло въ томъ, что въ Москвѣ хотѣли издать Библію, съ переводомъ ея съ греческимъ текстомъ, чего мѣстные „справщики“ сдѣлать не могли. Еще раньше одинъ изъ царскихъ любимцевъ постельничій Ртищевъ, съ разрѣшенія царя и благословенія патріарха, устроилъ въ двухъ верстахъ отъ Первопрестольной монастырь, въ который вызвалъ кіевскихъ иноковъ „въ ученіи грамматики, славянскомъ и греческомъ, даже до риторики и философіи, хотящимъ тому ученію внимати“. Приѣхало до 30 человекъ, которые тотчасъ принялись за обученіе желающихъ; однимъ изъ первыхъ былъ самъ Ртищевъ. Подъ вліяніемъ византійскаго духовенства въ московской школѣ, основанной Лихудами, преподаваніе шло на греческомъ языкѣ. Латынь была сначала изгнана. Но такъ какъ на греческомъ языкѣ не было необходимыхъ книгъ и руководствъ, то волей—неволей пришлось обратиться къ Западу, ввести латынь, отчего и сама академія стала именоваться славяно-греко-латинской. Преподаваніе, конечно, было схоластическое. Главнымъ фундаментомъ курса были: грамматика, шитика, риторика и метафизика; учениковъ набирали нерѣдко по принужденію изъ лицъ духовнаго сословія, дворянъ и разночинцевъ. Загнанные силой въ стѣны

академіи, иные разбѣгались, лѣнились и на прохожденіе курса нерѣдко употребляли 12—15 лѣтъ. Вывали случаи, когда въ одномъ и томъ же классѣ ученики сидѣли по 10 лѣтъ. Главное вниманіе обращено было на борьбу съ расколомъ и ересью. Къ концу XVIII в. преподаваніе въ ней улучшилось, программа расширена, средства увеличались, побѣги учениковъ прекратились и число ихъ въ 1807 г. доходило до 1500. Въ это же время произошло сближеніе А. съ университетомъ. Полнаго расцвѣта А. достигла во времена митрополита Платона; при немъ уменьшено было схоластическое направленіе и прекратилась выписка преподавателей изъ Кіева (1775—1812 г.). Наступавшая реакція отразилась и на академіи, которая въ 1814 г. была переведена въ Троицкую лавру; число учениковъ упало. Въ 40-хъ годахъ оно доходило до 120, а въ 50-хъ едва 86; свѣдѣнія о ней исчерпываются краткими официальными отчетами. Въ 1871 г., съ введеніемъ новаго устава, число учащихся было уже 120. Съ 1843 г. при академіи издаются „Труды“, но скорѣй они были приостановлены и возобновились съ 1869 г. Съ 1891 г. издается еще „Богословскій Вѣстникъ“. Въ Московской академіи окончилъ курсъ Ломоносовъ.

3) С.-Петербургская духовная академія возникла изъ школы при Александро-Невскомъ монастырѣ, согласно указу Петра Великаго, въ 1721 г. Школа имѣла довольно узкую программу: въ ней обучали азбукѣ, письму, ариметикѣ, псалтыри (служившей въ XVIII в. основаніемъ образованія вообще), грамматикѣ и толкованію св. писанія. Такимъ образомъ, при своемъ основаніи она носила практической характеръ, который удержался въ ней недолго. Уже черезъ пять лѣтъ позже, съ введеніемъ въ курсъ богословія, философіи, риторики, исторіи, географіи, краснорѣчія, древнихъ и новыхъ языковъ, школа была преобразована въ славяно-греко-латинскую семинарію. Подобно тому, какъ въ Кіевской академіи, главное вниманіе было обращено на умѣнье вести диспуты. Число учащихся доходило до 100. Оканчивающіе поступали чиновниками въ разныя коллегіи, шли въ русскія миссіи за границу или же поступали въ университетъ. Въ 1788 г. названа главной семинаріей, куда вызывались лучшие воспитанники изъ другихъ семинарій. Въ 1797 переименована въ академію. Изъ стѣнъ ея вышло много способныхъ людей, которые стали извѣстны въ исторіи нашего отечества. Тутъ воспитывался арапъ Петра Великаго Ганнибалъ, предокъ Пушкина, Теофилактъ Русановъ, впоследствии митрополитъ, знаменитый Сперанскій, бывшій одно время въ числѣ ея профессоровъ, здѣсь же читалъ лекціи Филаретъ Дроздовъ, позже извѣстный московскій митрополитъ. Въ 49—56 г. число учащихся падаетъ, доходитъ наконецъ до 87. Въ эпоху реформъ число учащихся возрастаетъ. Съ 1821 г.

при академіи издается журналъ „Христіанское Чтеніе“; съ 1858 г. выходитъ „Собраніе византійскихъ историковъ“, а съ 1875 г.— „Церковный Вѣстникъ“, авторитетный журналъ среди духовенства.

4) Казанская духовная академія ведетъ свое начало съ 1723 г., когда митрополитомъ Тихономъ была открыта элементарная школа, которая черезъ девять лѣтъ была преобразована въ семинарію, по образцу Кіевской духовной академіи, которая въ XVIII в. являлась главнымъ рассадникомъ образованія на Руси и весьма охотно посылала своихъ преподавателей всюду, гдѣ только въ нихъ нуждались. Сначала семинарія помѣщалась въ федоровскомъ монастырѣ, а съ 1754 г. перешла въ собственное зданіе въ самомъ городѣ. Въ 1797 г. обращена въ академію, но, въ виду недостаточности средствъ, съ весьма ограниченными курсомъ; съ открытіемъ въ 1804 г. университета, учащіеся ходили туда слушать тѣ предметы, которые не преподавались въ академіи. Въ 1818 г. академія была закрыта. Прошло четверть вѣка прежде, чѣмъ она вновь возродилась. Въ 1842 году академія была открыта, дѣятельность ея опредѣлялась уставомъ 1814 г., общимъ для всѣхъ дух. ак. Во время войны 1854—55 г. въ Казанскую акад. была перевезена бібліотека соловецкаго монастыря. Устроенная съ цѣлями миссіонерскими, для борьбы съ буддизмомъ, магометанствомъ и расколомъ, Казанск. академія имѣетъ нѣсколько иную программу, отличную отъ другихъ духовныхъ академіи. Согласно уставу 1884 г. къ курсу присоединена группа предметовъ, раздѣляющаяся на два отдѣла: татарскій и монгольскій. Въ первомъ преподаются этнографія татаръ, киргизовъ, башкировъ, чувашей, черемисовъ, вотяковъ и мордвы; во второмъ — этнографія монголовъ, бурята, калмыковъ, остяковъ, самоѣдовъ, якутовъ, чукчей, тунгусовъ, гольдовъ, коряковъ, гилаковъ, манджуровъ и др. Воспитанниковъ А. привлекала всегда мало, хотя плата за содержаніе ихъ была самая дешевая — 199 р. въ годъ. Въ 1852 г. учащихся было 66 чел., а черезъ 20 лѣтъ 51 при 26 преподавателяхъ. Съ 1855 г. издается при академіи журналъ — „Православный Собесѣдникъ“.

Академія, учрежденіе для занятій науками или искусствами. Первоначально названіе А. носила школа Платона, излагавшаго свою философію слушателямъ въ саду Академа, въ южной части Аѣинъ. Въ своемъ начальномъ видѣ (347 — 270 до Р. Х.) она держалась преимущественно ученія основателя и изв. подъ именемъ старой (или первой) А.; въ слѣдующемъ періодѣ, основателемъ котораго былъ Аркесилай (316—241), она приближалась къ скептицизму и изв. подъ именемъ средней (или второй) А.; наконецъ, въ третьемъ періодѣ, основателемъ котораго былъ Карнеадъ (214—129), она держалась пробабиллизма и изв. подъ именемъ новой (или третьей) А.

Между позднѣйшими платониками различаютъ еще четвертую А., главою которой былъ Филонъ изъ Лариссы (ок. 80 г. до Р. X.), и пятую, основателемъ которой былъ Антіохъ изъ Аскалона (ок. 50), сочетавшій въ одно ученіе платониковъ съ ученіемъ перипатетиковъ и стоиковъ и проложившій путь скептицизму и неоплатонизму.

Въ повѣйшемъ значеніи, распространенномъ благодаря Цицерону и позднѣйшимъ римск. писателямъ и утвердившемся въ эпоху Возрожденія, А. наз. либо высшее учебное заведеніе, либо, гораздо чаще, общество ученыхъ. Въ первомъ значеніи А. то же, что университетъ. Въ отличіе отъ этого послѣдняго подъ А. разумѣютъ часто такое учрежденіе, которое предназначено для изученія не всѣхъ наукъ, а лишь отдѣльныхъ или нѣсколькихъ отраслей знанія, или посвящено занятіямъ искусствомъ. Таковы, напр., православныя духовныя А., богословско-католическія А., военныя, морскія, горныя, лѣсныя, сельско-хозяйственныя, коммерческія. Сюда же относятся А. изящныхъ искусствъ или художествъ. Наконецъ, слѣдуетъ упомянутьъ объ А. музыки, подъ именемъ которыхъ въ нѣкоторыхъ странахъ разумѣютъ или высшія учебныя заведенія для изученія музыки, какъ, напр., Royal Academy of music (образовалась изъ основ. въ 1710 г. Academy of ancient music), или же институты и общества, имѣющіе попеченіе о тоническомъ искусствѣ. Къ послѣднимъ, между прочимъ, относятся: основ. въ 1669 г. Académie royale de musique (нынѣшняя Большая Опера) въ Парижѣ, А. итал. оперной музыки (основ. въ 1720 г., прославилась благодаря Генделю), Académie philharmonica въ Болоннѣ и въ Веронѣ, пѣвческая А. въ Берлинѣ, музыкальныя А. въ Брюсселѣ, Стокгольмѣ и др.

Ученія общества.

Родиной А., въ смыслѣ союзовъ ученыхъ, былъ эллинизовавшійся Египетъ съ Александріей (гдѣ Museion представлялъ собой А. въ высшемъ значеніи слова), по происхожденію же самаго названія и всего строя — Италія. При дворѣ Космы Медичи, ок. 1470 г., образовалась Платоновская А. Во главѣ этого союза стоялъ знаменит. платоникъ Фичини, со смертію котораго (1521) прекратилось существованіе и самой А. Можетъ быть нѣсколькими годами ранѣе при дворѣ Альфонса V въ Неаполѣ вокругъ Антонія Бекаделли Панормита образовался кружокъ ученыхъ, составившій А. (Accademia Pontaniana, по имени Giov. Pontano). За А. въ Неаполѣ, ок. 1498 г., возникла въ Римѣ Accademia antiquaria. Вслѣдствіе того, что многие изъ ея членовъ подверглись преслѣдованію за сретичество со стороны папы Павла II, она до 1550 года существовала, какъ тайное общество. Возстановлена была при Вене-

диктѣ XIV. Большое значеніе для развитія итал. языка и литературы имѣла Accademia della Crusca, основ. поэтому Грацини въ окт. 1582 г. Изъ этой А. въ 1612 г., въ Венеціи, вышелъ „Vocabolario della Crusca“, имѣвшій значеніе для пинѣйшаго литературнаго языка. Эта А. сдѣлалась прообразомъ для франц. и др. европейскихъ А. Объ итал. А. позднѣйшаго времени см. ниже.

Institut de France въ Парижѣ. Между общими А. по историческому значенію на первомъ мѣстѣ должна быть поставлена соединенная парижская А., подъ названіемъ Institut de France. Она образовалась изъ частнаго общества, имѣвшаго цѣлью заботиться о французск. языкѣ, которое съ 1629 г. собиралось у Валентина Коппара. Кардиналъ Ришелье расширилъ это общество (2 янв. 1635) въ Académie française, которая 10 июля 1637 г. начала свои засѣданія и сначала, какъ и въ настоящее время, насчитывала 40 членовъ. Четверо изъ нихъ получили въ 1663 г. отъ Кольбера порученіе составлять и редактировать надписи на публичныхъ памятникахъ. Эта коммиссія, назв. la petite Académie, получила въ 1701 г. названіе Académie royale des inscriptions et médailles и регламентъ, которымъ установлено 40 членовъ и кругъ дѣятельности: исторія, археологія и филологія. Декретомъ регента 4 янв. 1716 г. прежнее назв. измѣнено въ Académie royale des inscriptions et belles-lettres. Académie des sciences была присоединена въ 1666 г. Кольберомъ къ прежнимъ двумъ А. Королевская А. скульптуры и живописи (de sculpture et de peinture) была учреждена уже въ 1648 г. Мазарини; 1671 г. Кольберъ основалъ А. зодчества (d'architecture). Какъ королевскія учрежденія эти А. были уничтожены декретомъ конвента 8 авг. 1793 г., но уже 25 окт. 1795 г. возстановлены директоріей, какъ Institut national, съ тремя отдѣленіями, къ которымъ Наполеонъ I, въ 1805 г., прибавилъ четвертое. Съ 1806 г. рядомъ съ общимъ назв. Institut de France, были введены прежнія названія — Académie française, Académie des inscriptions et belles-lettres, Académie des sciences и, въ качествѣ четвертаго отдѣленія, Académie des beaux-arts. Съ 1832 г., по инициативѣ Гизо, создано 5-е отдѣленіе — Académie des sciences morales et politiques. Эти А. связаны извѣстнымъ числомъ общихъ установлений. Вакансіи въ каждомъ отдѣленіи замѣщаются путемъ выбора остальными членами отдѣленія, съ утвержденія главы государства. Обыкновенный членъ института получаетъ годового содержанія 1500 франковъ, а секретарь отдѣленія 3000. Разъ въ годъ (25 окт.) всѣ члены А. собираются вмѣстѣ на торжественное общее собраніе, на которомъ объявляются преміи, именно: премія въ 20,000 фр., которую каждая А. присуждаетъ попеременно, и Вольевская премія, которая присуждается особой комиссіей института. Ср.

Aucos, L'Institut de France. Lois, statuts et réglemens (Пар. 1889).

Первое отдѣленіе, французская А. (Académie française) съ ея 40 членами (les Quarante) занимается обработкой французск. языка и литературы; ея гл. трудъ „Dictionnaire de l'Académie“ (съ 1694 г., 7 изд. въ 1878). Кромѣ того, съ 1858 г. она издаетъ „Dictionnaire historique de la langue française“ (до сихъ поръ 4 т.). Кромѣ многочисленн. премій за выдающіяся произведенія, ей предоставляется извѣстное количество премій за благородные поступки. Такія преміи за добродѣтель впервые установлены барономъ Montyon, въ 1782 г. Ср. Mesnard, Histoire de l'Académie française (Пар. 1859); Rouxel, Chroniques des élections à l'Académie française (2 изд., тамъ же 1888 г.). Второе отдѣленіе, А. надписей и литературы (Académie des inscriptions et belles-lettres), занимается исторіей, археологіей и классич. литературой. Она имѣетъ 40 ординарныхъ, 10 экстраординарныхъ, 8 иностранныхъ членовъ и 50 членовъ-корреспондентовъ и имѣетъ въ своемъ распоряженіи, между прочимъ, и Гобертговскую премію за лучшее соч. по франц. исторіи (ок. 10,000 фр.). Между ея трудами на первомъ планѣ стоятъ: перешедшая отъ бенедиктинцевъ „Histoire littéraire de la France“, „Recueil des historiens de France“ и „Corpus inscriptionum semiticarum“. Ср. Desjardins, Comptes rendus des séances etc. (1858). Третье отдѣленіе, А. наукъ (Académie des sciences), занимается естествознаніемъ, физикой, химіей и математикой; состоитъ изъ 68 ординарныхъ, 10 экстраординарныхъ, 8 иностранн. членовъ и 100 членовъ-корреспондентовъ и распадается на 11 секцій по 6 членовъ въ каждой (два постоянныхъ секретаря стоятъ внѣ секцій). Она издаетъ: „Comptes rendus hebdomadaires des séances“ и „Mémoires“. Ср. Maindron, L'Académie des sciences (Пар. 1887). Четвертое отдѣленіе, изящныхъ искусствъ (Académie des beaux-arts), состоитъ изъ 41 ордин., 10 экстраордин., 10 иностранныхъ членовъ и 40 членовъ-корреспондентовъ, распадающихся на 5 секцій. 10 корреспондентовъ сверхъ этого и постоянный секретарь стоятъ внѣ секцій. Гл. трудъ „Dictionnaire de l'Académie des beaux-arts“, котораго вышло 4 тома. Пятое отдѣленіе, Académie des sciences morales et politiques, имѣетъ 40 ордин., 6 экстраорд., 6 иностр. членовъ и 48 членовъ-корреспондентовъ, культивируетъ философскія, политико-историч. и юридико-экономич. науки, издаетъ съ 1835 „Mémoires“, съ 1842 „Séances et travaux“. Званіе члена франц. института чрезвычайно высоко цѣнится въ учен. мѣрѣ. Особенно заслуженно вліяніе перваго отдѣленія для національной литературы, втораго — для археологіи и вост. языковъ, третьяго — для математич. географіи и астрономіи, особенно въ дѣлѣ граусныхъ измѣреній.

Другія иностранныя академіи. Среди А. Гер-

маніи первое мѣсто занимаетъ А. наукъ въ Берлинѣ, основ. 1700 г. Фридрихомъ I подъ назв. „Societät der Wissenschaften“, по проекту Лейбница, который и былъ ея первымъ президентомъ; свое настоящее устройство получила 1812 г. А. распадается на 4 секціи — физическую, математическую, философскую и историческую, которыя составляютъ 2 отдѣленія: физико-математическое и историко-философское; каждое отдѣленіе имѣетъ двухъ избираемыхъ пожизненно секретарей, съ окладомъ въ 1200 марокъ. Члены частью ординарные (ок. 50, съ содержаніемъ по 600 марокъ), частью экстраординарные, почетные и члены-корреспонденты. А. ведетъ (съ 1811 г. непрерывно) изданіе своихъ трудовъ, „Miscellanea Berolinensia“, съ 1770 г. „Mémoires de l'Académie royale des sciences et belles-lettres à Berlin“, затѣмъ „Abhandlungen“. Наряду съ берлинской заслуживаютъ упоминанія учрежд. 1759 г.: А. наукъ въ Мюнхенѣ, разрабатывающая гл. обр. отечеств. исторію; „Королевскій союзъ“, въ послѣдствіи „общество (собственно А.) знаній“ въ Геттингенѣ (основ. 1742 г. на частныя средства); „Королевская А. общепользныхъ знаній“ въ Эрфуртѣ (основ. въ 1758 г.); „Общество знаній“ въ Гёрлицѣ (съ 1779), и „Королевское саксонское общество знаній“ въ Лейпцигѣ (основ. въ 1846 г.).

Изъ А. въ Австро-Венгріи старѣйшая „Богемское общество знаній“ въ Прагѣ, основ. въ качествѣ частнаго общества 1769 г. и признанное госуд. учрежденіемъ въ 1785 г. Императорская А. наукъ въ Вѣнѣ организована 1847 г., имѣетъ два отдѣленія. Гл. ея заслуга въ изданіи научныхъ трудовъ, главн. обр., по исторіи Австріи. Кромѣ того слѣдуетъ упомянуть: основ. 1825 г. венгерскую А. въ Будапештѣ, „Южно-славянскую А. наукъ“ въ Загребѣ (1861) и А. наукъ въ Краковѣ (1872).

Особенно много А. насчитывается въ отечествѣ новѣйшихъ А., Италіи, при чемъ значительная часть ихъ имѣетъ своимъ предметомъ спеціальныя знанія. Изъ А. общаго направленія заслуживаетъ вниманія пользующаяся извѣстностью А. во Флоренціи, образовавшаяся въ 1783 г. изъ сліянія многихъ флорент. А., также А. въ Миланѣ, нынѣ королевскій институтъ. А. наукъ въ Туринѣ, основ. 1757 г., особ. заявила себя научно дѣятельностью въ прошлое столѣтіе въ области математики и физики. Кромѣ того должны быть названы: Accademia dei Lincei въ Римѣ, основ. 1603 г. и обновленная 1870 г. Въ настоящемъ видѣ она имѣетъ два отдѣленія, одно для медицинск., математич. и естественныхъ наукъ, другое для философск., историч. и филологическихъ. Въ 1883 г. она получила официальное признаніе со стороны правительства и помѣщена во дворцѣ Корсини. Затѣмъ: „Королевская А. наукъ“ въ Неаполѣ, основ. 1780; „Королевская А. наукъ“ въ Луккѣ (съ 1585) и Па-

лермо (съ 1750); королевскій институтъ въ Венеціи (съ 1806); А. въ Катаніи, Мессинѣ, Пистойѣ и др., преимущественно занимающіяся археологіей, философіей и естествознаніемъ.

Во Франціи, кромѣ А. института (см. выше), существуетъ также много А. въ гл. городахъ прежнихъ департаментовъ. Болѣе другихъ замѣчательны: въ Лионѣ (1700), Канѣ (1705), Марсели (1726), Руанѣ (1736), Дижонѣ (1740), Тулузѣ, Бордо и др., въ общемъ около 30.

Въ Испаніи заслуживаетъ упоминанія основ. Филиппомъ V въ 1713 г. „Real Academia española“ въ Мадридѣ; въ Португаліи въ 1779 г. А., имѣющая три отдѣленія (естествознаніе, математика и національная литература). Изд. „Memorias“ по разн. отдѣламъ знанія и съ 1856 г. важное „Portugaliae Monumenta historica“.

Въ Голландіи, въ 1808 г. королемъ Людовикомъ Бонапарте былъ основ. „Het Koninklijk Nederlandsch Instituut“, который въ послѣдствіи былъ подраздѣленъ на 2 отдѣленія — естественно-философское и литературное съ названіемъ А. Кромѣ того, въ Голландіи существуетъ много частныхъ ученыхъ обществъ, значительнѣйшія изъ которыхъ находятся въ Гаарлемѣ, Гронингенѣ, Амстердамѣ и др.

Бельгія имѣетъ „Académie royale des sciences, des lettres et des beaux-arts“ въ Брюсселѣ, образовавшуюся изъ основ. тамъ же 1769 г. графомъ Кобенцелемъ, полномочнымъ министромъ нидерланд. королевы Маріи Терезіи, литературнаго общества. Въ настоящее время А. имѣетъ 3 отдѣленія (наука, литература и искусство). При А. состоитъ „Commission royale d'histoire“.

Изъ многочисленныхъ А. въ Швеціи старѣйшею считается основ. 1710 г. Венцелюсомъ въ Упсалѣ, подъ назв. „Collegium Curiosorum“. Изъ этого, въ скоромъ времени прекратившагося общества образовалось Упсальское общество знаній, существующее до сихъ поръ; его „Acta“ стали выходить съ 1720 г. Къ первымъ его членамъ принадлежалъ Линней; направленіе было преимущ. естественно-научное. Шведскій институтъ, преимущественно естествознанія, носящій назв. А. наукъ, основ. 1739 г., другая значительная А. для гуманитарныхъ наукъ учреждена 1753 г. Наиб. значит. шведское общество, подъ назв. „Svenska Akademien“, основ. Густавомъ III 1786 г. съ одинаковыми задачами, какъ и французская А.; число членовъ 18. Другія А. находятся въ Лундѣ, Карлскронѣ (1771), Готенбургѣ (1778) и др. Норвегія имѣетъ А. въ Христианіи (1857) и Дронтегеймѣ (1760); Данія — А. наукъ въ Копенгагенѣ, образовавшуюся изъ частнаго общества, которое Христианъ VI 1743 г. обратилъ въ королевскій институтъ. Ея труды касаются гл. обр. математики, физики и естествознанія.

Въ Великобританіи и Ирландіи существуетъ сравнительно мало обществъ,

имѣющихъ цѣлью способствовать развитію науки во всѣхъ ея отрасляхъ, но много союзовъ, разрабатывающихъ отдѣльныя области знанія. Royal Society въ Лондонѣ (основ. 1662 г.), которое ежегодно выпускаетъ „Philosophical Transactions“, Royal Society въ Эдинбургѣ (1783 г.) и основ. 1782 г. Royal Academy of science въ Дублинѣ занимаются почти исключительно математикой и естествознаніемъ.

Въ Букарестѣ А. наукъ (съ 1866 г.) выпускаетъ „Anale“. Въ Бѣлградѣ такъ же существуетъ А. наукъ; въ Софіи — общество ученыхъ.

Старѣйшая А. Соединенныхъ Штат. С. в. А. Америки, подъ назв. „American philosophical Society“, основ. по инициативѣ Франклина 1744 г., 1769 г. возобновлена подъ прежнимъ именемъ въ Филадельфіи, гдѣ существуетъ и до сего времени. Франклинъ до самой смерти избирался ежегодно ея президентомъ. По ея примѣру учреждены были А. въ Бостонѣ (1780), Нью-Гэвнѣ (1799), Нью-Йоркѣ, Цинцинати, Чикаго, С.-Франциско и др. Выдающуюся дѣятельность проявила А., возникшая 1877 г. изъ болѣе ранняго общества „American Association for the advancement of sciences“ съ постояннымъ секретаремъ въ Салемѣ, которая имѣетъ цѣлью путемъ периодич. създовъ способствовать общенію ученыхъ и поддерживать научные труды. „The National Academy of sciences“ въ Вашингтонѣ выясняетъ научные вопросы, которые предлагаются ей разными госуд. управленіями. „Smithsonian Institution“, основ. 1846 г. въ гл. городѣ Союза, есть собственно А. наукъ; при ней съ 1858 г. состоитъ Национальный музей въ Вашингтонѣ.

Образованныя по образцу А. общества существуютъ также въ Азій, какъ напр. Asiatic Society въ Калькуттѣ (1784) (съ отдѣленіями въ Бомбей, Коломбо и Шангаѣ), въ Батавіи (1778) и др. Но собственно А. на Восокѣ можно считать лишь два института: въ Константинополѣ (съ 1851 г.) и „Institut Egyptien“ Саидъ-паши въ Александріи (съ 1859 г.).

Въ Австраліи заявили себя уже въпускомъ цѣнныхъ трудовъ Royal Societies въ Сидней, Мельбурнѣ, „New Zealand Institute“ въ Веллингтонѣ, „South Australian Institute“ въ Аделаидѣ и др.

Академія спеціальныхъ знаній. Древнѣйшею А., посвященною критическимъ изслѣдованіямъ въ области языкознанія (объ А. для изученія вост. яз., см. *Азіатскія общества*), была А., открытая 1495 г. въ Венеціи Мануциемъ, гдѣ происходили совѣщанія о классикахъ, подлежащихъ печатанію, и объ исправленіи текста ихъ произведеній. Важнѣйшею для итал. языка и изслѣдованій въ области филологіи является упомянутая уже Accademia della Crusca во Флоренціи, а во Франціи выше разсмотр. отдѣленіе Института. Въ Мадридѣ въ 1714 г. герцогъ Эскалона основалъ А. для изученія испанск. языка,

которая 1713 г. признана королевскимъ учрежденіемъ. Всѣ труды этой секціи, особ. ея гл. трудъ, обширный испанск. словарь (1726—39, 6 т., сокр. 1780; новѣйш. изд. 1891), пользуются заслуженной извѣстностью. Португальская А. въ 1793 г. начала изданіе словаря, но до сихъ поръ еще не окончена буква А. Подобный же институтъ существуетъ съ 1830 г. въ Пештѣ для венг. языка.

Много А. посвящено археологіи. Для изученія этрусск. древностей въ Италіи 1727 г. была учреждена Accademia etrusca, давшая много цѣнныхъ трудовъ. Богатый археологич. матеріалъ находился въ распоряженіи разныхъ итал. ученыхъ союзовъ. Такъ, въ 1755 г. въ Неаполѣ учреждена была геркуланская А., для изслѣдованія памятниковъ, найденныхъ въ Геркуланумѣ и Помпей (труды изд. съ 1775 г. „Antichità di Ercolano“). 1807 г. во Флоренціи возникла А. для изясненія тосканскихъ древностей, и на два года ранѣе, въ Парижѣ, кельтская А.

Въ настоящее время, въ болѣе значительныхъ городахъ Англіи и Франціи существуютъ общества для изученія древностей, изъ которыхъ нѣкоторыя изданіемъ содержательныхъ памятниковъ письменности заслужили общую извѣстность. Общ. А., посвященныхъ исторіи и географіи, см. *историч. общества и географич. общества*. Особ. многими А. разрабатывается естествознаніе. Royal Society въ Лондонѣ, въ началѣ частное общество нѣсколькихъ естествоиспытателей, съ 1663 г. Карломъ II было преобразовано въ „королевское привилегированное общество“. Всемирную извѣстность оно получило со времени предсѣдательства Ньютона (1703). Имѣя въ качествѣ членовъ всѣхъ выдающихся ученыхъ государства, оно состоитъ подъ руководствомъ президента, при которомъ находится Совѣтъ изъ 21 члена. Новыя члены принимаются $\frac{2}{3}$ голосовъ по предложенію трехъ старыхъ, при чемъ ученые заслуги кандидата должны быть публично обсуждены. Общество издаетъ столь же извѣстные, сколько и цѣнные „Philosophical Transactions Proceedings“. Общества, посвященные вопросамъ естествознанія, а также математики существуютъ: въ Женевѣ, Люблинахъ (основ. 1693 г.), Триестѣ (1803), Падуѣ (1570), Флоренціи (1737), Болоньѣ, Цюрихѣ (1746), Бернѣ (1786) и мн. др. Для изученія вопросовъ медицинъ въ 1652 г. основ. была А. въ Вѣнѣ подъ назв. „Academia naturae curiosorum“, впоследствии названная королевскою и находящаяся въ настоящее время въ Галле. Другія медицинскія А. существуютъ въ Палермо (1645), Венеціи (1701), Женевѣ (1715), Мадридѣ, Лиссабонѣ (1890), Парижѣ и др.

Академія Армяно-Грегоріанская основана въ 1874 г. католикосомъ Кеворкомъ IV при эчмиадзинскомъ монастырѣ (Эриван. губ.) съ цѣлью дать возможность лицамъ, посвящающимъ себя духовной дѣятельности на

священно-служительск. или духовно-учебномъ поприщахъ, получать высшее богословское образованіе. Состоитъ изъ 9 классовъ, изъ коихъ шесть низшихъ, образовательные, съ семинарскимъ курсомъ и три высшихъ, спеціальныя съ академическимъ курсомъ, на подобіе духовныхъ академій другихъ исповѣданій. Приемъ доступенъ для всѣхъ лицъ армяно-грегоріанскаго исповѣд. безъ различія сословія и подданства; преимущество отдается окончившимъ курсъ въ училищахъ при армянскихъ церквяхъ и семинаріяхъ; провѣрочныя экзамены обязательны для поступающихъ. Оканчивающіе курсъ предназначаются на высшія мѣста армянской іерархіи, или же получаютъ назначеніе по духовно-педагогической части. Болѣе способные отправляются въ заграничныя и русскіе университеты. Штатъ преподавателей до 20 чел., учащихся 250. Академія содержится на средства эчмиадзинскаго монастыря, находится въ вѣдѣніи министерства внутр. дѣлъ; первымъ ея ректоромъ былъ братъ мариниста Гавріилъ Айвазовскій (см.), пользовавшійся большимъ авторитетомъ среди армянъ.

Академія военно-медицинская, Императорская, основана въ 1798 году, когда состоялся указъ, которымъ повелѣвалось устроить зданія при главныхъ госпиталяхъ для врачебнаго училища. Такое же было и въ Кронштадтѣ; въ началѣ слѣдующаго года явился проектъ упразднить кронштадтск. училище, о чемъ и представленъ былъ докладъ, гдѣ открывающееся въ Петербургѣ новое учебное заведеніе было прямо названо академіей. Императоръ Павелъ I слѣдилъ съ такимъ интересомъ за этимъ дѣломъ, что постройки, на которыя было ассигновано 270,000 р., быстро возводились, и не прошло двухъ лѣтъ, какъ онѣ стали обитаемы. 20 декабря 1800 г. состоялось первое засѣданіе конференціи въ томъ самомъ залѣ, гдѣ и теперь представители акад. обсуждаютъ ея нужды. Душой новаго заведенія былъ бар. Васильевъ, одинъ изъ честнѣйшихъ русскихъ государств. людей. Профессорамъ было назначено различное жалованье; такъ, читавшіе медиц. предметы получали по 1200 р., математику — 1000 р., а профессору „химіи“ только 800 р. Академія въ то время представляла вполне закрытое учебное заведеніе, куда переселены были питомцы упраздненнаго кроншт. училища. Воспитанники первыхъ двухъ курсовъ, или классовъ, какъ тогда говорили, назывались учениками, а 3-го и 4-го студентами; тѣхъ и другихъ штатъ опредѣлялъ 120, назначая въ годъ по 100 р. на содержаніе cadaго изъ нихъ. Черезъ 2 года стали ассигновывать по 148 р. Студенты пользовались казеннымъ помещеніемъ, съ отопленіемъ, прислугой, мебелью и мытьемъ бѣлья. На остальные нужды выдавали по 80 руб. Для наблюденія за порядкомъ и поведеніемъ учащихся имѣлся инспекторъ изъ врачей. Для

привлеченія лучшихъ научн. силъ, профессорамъ были назначаемы прибавки черезъ извѣстные промежутки времени. 18-лѣтнее профессорство давало право на половинную пенсію и единовременное пособіе въ нѣсколько тысячъ руб.; 25-лѣтняя служба обезпечивала получение полного жалованія „до смерти“. Помѣщенія были настолько плохи, что профессора являлись въ шубахъ. Въ 1802 г. къ академіи былъ присоединенъ медицинскій институтъ, гдѣ преподаваніе произошло на нѣмецкомъ языкѣ, который получилъ право гражданства съ этого времени и въ академіи. Сыновья нѣмцевъ слушали лекціи на родномъ языкѣ. Такой порядокъ былъ отмѣненъ въ 1808 г. Съ присоединеніемъ института, число учащихся дошло до 160; они набирались большею частью изъ дух. семинарій, въ силу Высочайшаго указа, коимъ повелѣвалось: „имѣть на всякій годъ до 50 семинаристовъ, пріобрѣтшихъ успѣхи въ словесныхъ наукахъ, для помѣщенія ихъ въ врачев. училища, и отдавать туда по требованіямъ медиц. коллегіи для обученія врачевной наукѣ на укомплектованіе нашихъ сухопутныхъ и морскихъ войскъ и прочихъ мѣстъ врачами“. Учащіеся были большею частью бѣдняки, нуждавшіеся въ каждой копѣйкѣ. На пріобрѣтеніе книгъ имъ выдавалось отъ 8 до 18 руб. въ годъ, смотря по курсу, въ какомъ они находились, но этого не хватало; лекціи читались по тетрадкамъ, а слушатели должны были записывать и зазубривать, теряя массу времени на механическое записываніе. За отсутствіемъ клиникъ преподаваніе было чисто теоретическое. Въ 1808 г. были запрещены эти диктовки. Въ 1804 г. академія перешла изъ мед. коллегіи въ вѣдѣніе министерства внутр. дѣлъ, которое назначило директоромъ доктора С. С. Андреевскаго. Московское медико-хирургическое училище было одновременно съ петербургскимъ преобразовано въ академію. Но министерство внутр. дѣлъ находило, что одной академіи достаточно, а потому немедленно перевело учащихся въ Петербургъ, вслѣдствіе чего число студентовъ достигло 280; московская академія была закрыта, имущество ея передано частью петербургской академіи, частью виленск. университету, въ главную московскую аптеку и пр. Недостатки академіи бросались въ глаза, необходимость новаго порядка чувствовалась всѣми. Многие госуд. люди представляли проекты преобразованія академіи, но ни одинъ проектъ не былъ принятъ, наконецъ пригласили врача П. Франка, который устраивалъ и переустривалъ различныя врачев. школы на западѣ и былъ профессоромъ врачев. школы въ Вильнѣ. Онъ долженъ былъ своимъ авторитетомъ подкрѣпить предложенія русскихъ сановниковъ. Франкъ былъ назначенъ ректоромъ. Онъ горячо принялся за дѣло и представилъ новый уставъ, который былъ Высочайше утвержд. 18 дек. 1806 г.; впро-

чемъ, черезъ два дня новымъ указомъ пріостанавливалось введеніе въ дѣйствіе новаго устава, въ виду замѣчаній лейбъ-медика Вилліе, который пожелалъ самъ составить уставъ для академіи. Франку оставалось только уйти; онъ вышелъ изъ ректорства, уѣхалъ за границу, снабженный правомъ на получение пожизненной пенсіи въ 3000 р. Во все это время академія продолжаетъ расти. При открытіи было 9 преподавателей, въ 1807 году — уже 18. Въ 1808 г. состоялся выпускъ кандидатовъ медицины, которые должны были прослужить при госпиталяхъ два года, послѣ чего становились лѣкарями. Однако нужда въ военныхъ врачахъ была такъ настоятельна, что пришлось отказать отъ только что введеннаго порядка и выпускать окончившихъ академію прямо младшими лѣкарями, которымъ нужно было отслуживать по 6 лѣтъ въ военномъ вѣдомствѣ за полученное академич. воспитаніе. Круглымъ счетомъ ежегодно бывало до 400 учащихся, большею частью изъ духовнаго званія; дворянъ и иностранцевъ было очень мало, дѣти людей податнаго сословія доступа въ ак. не имѣли. Студ. жили въ одномъ зданіи, по нѣсколько человѣкъ земляковъ въ одной комнатѣ; заводились совмѣстныя чтенія; лекціи учили сообща; непонятное одному разъяснялъ другой. Освѣщеніе было плохо, топили мало, кормили скудно: щи да каша съ небольшимъ кускомъ твердаго мяса — вотъ обѣдъ. Температура въ учрежденіяхъ акад. не поднималась выше 70°; театры освѣщались лучинами, вслѣдствіе чего происходили пожары и съ тѣхъ поръ стали употреблять для освѣщенія театровъ лампы. Въ 1808 г. акад. получила новый уставъ; это обстоятельство было отпраздновано чрезвычайно торжественно: государь самъ посѣтилъ академію; президентомъ ея былъ назначенъ баронъ Вилліе. Императ. Александръ I и др. Высоч. особы были избраны почетными членами, акад. названа Императорской Медико-Хирургической, получила грамоту на свои права и преимущества. Новый уставъ дѣлилъ акад. на 2 отдѣла — петербургскій и московскій, съ 360 казеннокоштныхъ студ. въ каждомъ, изъ коихъ 200 мед., 120 ветеринар. и 40 фармацевт. — всего 720. Расходы петербургскаго отдѣленія опредѣлялись въ 169,300 р., а московскаго — 147,340 руб. и общихъ 69,650 руб., всего — 386,290 руб. Конференція собиралась ежедневно; введены были вакансии на лѣтние мѣсяцы, а до того ученіе велось непрерывно и студенты держали экзамены круглый годъ. Были еженедѣльныя испытанія предложеннаго, затѣмъ репетиціи по вопросамъ профессоровъ. Каждую треть года — строгіе экзамены въ объемъ всего прочитаннаго: учащійся бралъ два билета, на одинъ изъ нихъ отвѣчалъ устно, на другой — письменно. При переходѣ въ слѣдующій курсъ или классъ экзаменовались изъ новыхъ предметовъ; при окончаніи

курса — опять экзаменъ изъ всѣхъ предметовъ, читавшихся въ течение 4-хъ лѣтъ. Экзамены были публичныя. При этомъ студенты второго курса несли фельдшерскія обязанности, исполняя всю черную работу около больного, студ. третьяго курса — раздавали лѣкарства, дѣлали мелкія операціи, кровопусканіе и пр. Четвертокурсники вели скорбные листы, записывали рецепты; въ хирургич. палатахъ каждый изъ нихъ долженъ былъ сдѣлать 4 большія операціи; они дѣйствовали на правахъ ординаторовъ, давая отчетъ главному врачу госпиталя. Послѣ экзаменовъ при торжественной обстановкѣ происходила раздача наградъ, которая состояла изъ наборовъ хирург. инструментовъ и книгъ. Лучшіе изъ окончившихъ курсъ командировались за границу, по возвращеніи откуда становились преподавателями академіи или университета. Такимъ образомъ академія служила разсадникомъ профессоровъ для всѣхъ почти русскихъ университетовъ. Въ 1810 г. состоялся указъ объ упраздненіи московскаго отдѣленія, несмотря на всѣ старанія Вилліе отстоять его существованіе. Черезъ два года академія была передана въ вѣдѣніе минист. народн. просвѣщ., а въ 1822 году возвращена вновь министерству внутр. дѣлъ. Во весь этотъ періодъ учебн. пособія ея были въ неудовлетворительномъ состояніи. Библіотека тоже была въ загоутѣ; она пополнялась только пожертвованіями: такъ высочайшія особы принесли въ даръ ак. цѣнныя изданія, профессора свои сочиненія, публика — несла деньги. Въ библиот. накоплялось масса дублетовъ, которыми акад. снабжала другіе медицинск. центры. При устройствѣ медич. отдѣленія въ Москвѣ — много дублетовъ было отправлено туда. При соженіи Москвы, университетъ лишился всей своей библиотеки, — акад. послѣдила къ нему на помощь и прислала очень много книгъ. Клиники были въ запущеніи, ремонтъ и текущіе расходы поглощали ассигнованія суммы. Въ 1816 г. академія получила добавочныхъ 35,000, въ 1818 г. — 70,000 р., черезъ два года еще 80,000 р., въ слѣдующемъ году 126,000 р., а въ 1822 — новыхъ 80,000 р. Благодаря военному времени, акад. должна была устраивать ускоренные выпуски, чтобы хоть какъ нибудь пополнить недостатокъ медицинск. чиновъ въ арміи. Приходилось выпускать лѣкарями не только студентовъ 4, но даже 3 курса, а это понижало подготовку врачей. Въ 1812 г. въ госпитали прикомандировывали даже ветеринаровъ!.. Съ открытіемъ гимназій, семинарій стали терять характеръ общеобразов. учебн. заведеній, а съ умноженіемъ церквей, питомцы семинарій находили у себя дома болѣе обезпеченное положеніе; притокъ учащихъ сократился; для обезпеченія академіи студентами, въ нее направлены были сироты воспитательныхъ домовъ. При Николаѣ I наступили времена большей строгости. Въ 20-хъ годахъ замѣтно паденіе знаній вос-

питанниковъ, которое Вилліе объяснял „излишней угодливостью экзаменаторовъ“. По мѣрѣ паденія знаній, увеличивались строгости, и въ 1825 г. былъ даже случай наказанія розгами, единственный за 100 лѣтъ существованія академіи. Инспекторъ Веланскій приказалъ выстѣчь одного студента за неповиновеніе, за него вступились товарищи, жившіе съ нимъ въ одной комнатѣ, и были наказаны еще трое. Вслѣдствіе этого произошли безпорядки въ академіи; студенты требовали, чтобы имъ показали законъ, разрѣшающій тѣл. наказаніе; министръ назначилъ разслѣдованіе черезъ академію же. Разслѣдованіе окончилось тѣмъ, что двухъ изъ наказанныхъ исключили, а относительно остальныхъ конференція постановила, что они „не подлежатъ больше никакому наказанію, ибо не участвовали вовсе въ происшествіи“. Воспользовавшись этимъ происшествіемъ, президентъ ходатайствовалъ о разрѣшеніи наказывать воспитанниковъ розгами, но министръ вн. дѣлъ В. С. Ланской отказалъ, замѣтивъ невозможность подвергать тѣлесному наказанію взрослыхъ людей, которые числятся на службѣ и черезъ два—три года станутъ сами членами образованнаго общества. Въ 1832 г. минист. внутр. дѣлъ перешло къ Д. Н. Блудову; при немъ былъ введенъ новый уставъ 1835 г. Но и въ этотъ періодъ содержаніе студентовъ было скудное. Дурная пища вызывала неудовольствія, доходившія до крупныхъ безпорядковъ. Неудивительно, что при такихъ условіяхъ инспекція регистрировала небезукоризненное поведеніе учащихся. Назначенныя для разслѣдованія коммисіи признали жалобы студентовъ справедливыми. Пирогі пачинали вмѣсто говядины морковью, любимыя студ. блюда замѣняли такими, какихъ они въ ротъ не брали. Наказанія были грубыя и жестокия. Содержаніе въ карцерѣ на хлѣбѣ и водѣ стало до того употребительнымъ, что обратило на себя вниманіе министра, который сдѣлалъ даже запросъ по этому поводу. Въ этотъ же періодъ произошелъ слѣдующій любопытный эпизодъ. Нѣкто Марія Назанъ просила о допущеніи ея къ экзамену на полученіе званіе дантиста. Это былъ первый случай, что женщина добивалась диплома. Упомянутый уже Веланскій высказался самымъ энергичнымъ образомъ противъ удовлетворенія ходатайства, которое было направлено въ комитетъ министровъ, гдѣ рѣшено въ пользу Назанъ, вызвавъ Высочайшую помѣту „справедливо“. Конференція должна была допустить просительницу къ экзамену, и Назанъ была первой женщиной-врачѣмъ, отвовавшей право на трудъ у рутинеровъ первой трети XIX вѣка. Въ 1838 г. академія была подчинена военному министру по департаменту военн. поселеній, начальникомъ котораго былъ Клейнмихель; онъ былъ избранъ для водворенія среди студентовъ академіи дисциплины. Клейн-

михель обращался на „ты“ съ учащимися, но былъ съ ними ласковъ, для служащихъ же былъ грозой. Въ 1839 г. московская медико-хирургическая академія была присоединена къ университету. Съ 1838 г. Вилліе уже нѣтъ въ А., онъ удалился на покой, оставивъ своей любимой академіи огромный капиталъ, пошедшій на устройство образцовыхъ клиникъ, что и служить лучшимъ моментомъ этому дѣятелю. Академія все время продолжала развиваться, привлекая все большее и большее число воспитанниковъ. Число учащихся доходило до 1000 чел. Требования отъ поступающихъ увеличивались. Въ 1840 г. была введена форма, въ 1855 г. форма была измѣнена. Студенты неоднократно призывались къ общественной службѣ и каждый разъ оказывались на высотѣ своего призванія. Такъ они немало потрудились во время холеры 1848 г., засимъ оказали большія заслуги въ 1855 г. и 77—78 гг. Въ особенности въ восточную войну 54—55 г., когда ощущался большой недостатокъ во врачебныхъ силахъ, они работали въ госпиталяхъ, гдѣ скоплялось огромное число больныхъ и раненыхъ по случаю военного времени. Въ 1861 г. общежитіе было закрыто, студенты стали жить на вольныхъ квартирахъ, при чемъ каждому отпускалось по 200 р. въ годъ. Съ 1862 г. казеннокоштные студенты стали получать по 300 руб. въ годъ, но вмѣстѣ съ тѣмъ число ихъ вмѣсто 300 было ограничено всего 50. Въ 1872 г. при А. были образованы особые курсы для образованія ученыхъ акушерокъ. Курсы эти просуществовали недолго и вскорѣ были закрыты. Ихъ замѣнили врачебными курсами при Николаевскомъ госпиталѣ, а позднѣе Медицинскомъ Институтѣ (см.). Въ 1881 г. академіи присвоено нынѣшнее наименование. Начальникъ ея подчиненъ военно-медиц. инспектору. Съ 1894 г. установлено тахитим комплекта учащихся въ 750 чел. Въ настоящее время А. представляетъ собой прекрасное учрежденіе, превосходно обставленное, богатое учебными пособиями, со множествомъ клиникъ, находящихся въ вѣдѣніи профессоровъ. Въ концѣ 1898 г. былъ торжественно отпразднованъ 100-лѣтній юбилей академіи, привлечшій представителей почти всѣхъ медич. учреждений Европы, и предъ лицомъ всего ученаго міра было засвидѣтельствовано прекрасное состояніе этого разсадника медич. знаний въ Россіи, соответствующее нынѣшнему состоянію науки А. получила Высочайшую грамоту, которой признаны заслуги учрежденія, вышеступающаго болѣе 10,000 врачей. „Всегда, повсюду и при всѣхъ обстоятельствахъ питомцы нашей академіи, сказано въ рескриптѣ, оказывались достойными своего высокаго призванія: на перевязочныхъ пунктахъ, на поляхъ сраженій, въ шатрахъ и баракахъ полевыхъ госпиталей, въ больницахъ и постоянныхъ госпиталяхъ, во

время губительныхъ эпидемій, въ военное и мирное время, всегда они исполняли неуклонно свои обязанности, самоотверженно жертвуя своимъ здоровьемъ и жизнью“ Теперь А. открытое учебное заведеніе, рассчитанное на 750 чел.; впрочемъ, принимается нѣсколько болѣе, на что требуется каждый разъ особое Высочайшее повелѣніе. Поступать могутъ лица съ аттестатами зрѣлости, при чемъ преимущество отдается воспитанникамъ петерб. учебн. округа, не имѣющимъ физическихъ недостатковъ, прешествующихъ военной службѣ; лица еврейскаго вѣроисповѣданія не принимаются. Курсъ 5-лѣтній. Студенты, зачисленные въ число штатныхъ слушателей, обязаны по окончаніи курса поступить на медич. службу въ военн. или морск. вѣдомства. Въ 1897 г. учащихся состояло 775 чел., окончило курсъ 117.

Академія военно-юридическая, Александровская, имѣетъ цѣлью образованіе военныхъ юристовъ изъ офицеровъ; основаніе ея относится къ 1866 г. къ моменту учрежденія при аудиторскомъ училищѣ офицерскихъ классовъ. Начало военно-юридическому образованію было положено еще въ 1832 г., когда впервые появилась, такъ называемая, аудиторская школа. Въ тѣ времена военно-судной части не придавали значенія, и аудиторы (такъ назывались чины военно-судебн. вѣд. до 1868 г.) не занимали въ обществѣ виднаго положенія. Школа имѣла весьма ограниченную программу, состояла при петербургскомъ батальонѣ военныхъ кантонистовъ и была рассчитана на 100 воспитанниковъ. Курсъ ученія опредѣленъ 3-лѣтній. Въ 1846 г. школа была переименована въ училище, но осталась съ тою же программой вплоть до 1860 г., когда были введены кое-какія измѣненія. Въ 1866 г. при училищѣ образованъ офицерскій классъ, подобно тому, какъ это было основано въ другихъ спеціальныхъ военныхъ заведеніяхъ. Въ слѣдующемъ году этотъ классъ былъ преобразованъ въ академію, которая имѣла цѣлью подготовку свѣдущихъ для военно-судебнаго вѣдомства юристовъ изъ офицеровъ. Сначала поступленіе въ академію обуславливалось службой въ строю не менѣе 4 лѣтъ и было доступно для лицъ съ образцов. цензомъ среднихъ и высшихъ учебныхъ заведеній. Курсъ былъ 2-лѣтній. Въ 1878 г. было введено временное положеніе, замѣненное постояннымъ въ 1891; программа расширена, курсъ увеличенъ до 3 лѣтъ. Теперь принимаются офицеры всѣхъ родовъ оружія до чина штабсъ-капитана гвардіи и капитана прочихъ родовъ войскъ включительно, прослужившіе въ строю не менѣе 4 лѣтъ и имѣющие аттестатъ объ окончаніи высш. или ср. учебныхъ заведеній. При поступленіи дѣлается экзаменъ изъ русскаго языка, географіи, физики, политической исторіи, основаній военной администраціи, французск. и нѣмецк. яз. Офицеры съ высш. юрид. обра-

зованіемъ могутъ поступать прямо въ старшій (спеціальный военно-юрід.) классъ, по провѣрочн. испытанію изъ главныхъ предметовъ двухъ младшихъ классовъ. Пріемъ вообще ограниченъ, ежегодно не болѣе 15 чел. вообщепоступать въ штатные слушатели военно-юрідич. академіи. Въ 1899 г. состояло въ ней учащихся 74, окончило курсъ 7. Ограниченный пріемъ ведетъ къ незначительнымъ выпускамъ оканчивающихъ курсъ, изъ которыхъ далеко не всѣ зачисляются въ военно-судебное вѣдомство, да и это послѣднее обстоятельство обусловлено новой аттестаціей ихъ начальства. Остальные офицеры возвращаются въ свои части, откуда перечисляются на военно-судебныя должности по мѣрѣ надобности. Учебные и ученые вопросы рѣшаются конференціей изъ профессоровъ и членовъ отъ главн. военн.-судн. управл.; предсѣдательствуетъ начальникъ академіи, непосредственно подчиненный главному военно-судному управленію, при которомъ она и состоитъ.

Академія Замойская была основана въ 1595 г. Одинъ изъ просвѣщеннѣйшихъ государственныхъ людей Польши, ея канцлеръ Янъ Замойскій устроилъ въ своемъ родномъ городѣ русскаго воеводства, Замости, высшее учебное заведеніе, выписавъ изъ-за границы профессоровъ. Онъ приглашалъ лучшихъ ученыхъ изъ самаго Рима, но папа Григорій XIII не разрѣшилъ этого. Климентъ VII сравнялъ въ правахъ академію Замойскаго со всѣми другими академіями: она могла возводить въ ученые степени доктора философіи, права, теологіи и медицины. Впрочемъ, медицинское отдѣленіе такъ и осталось въ проектѣ, другія же отдѣленія были открыты. Начальникомъ А. былъ холмскій епископъ. Небезпеченная средствами, А. все время своего существованія бѣдствовала, борясь со съ матеріальными невзгодами, то съ интригами іезуитовъ, которые переманивали учениковъ изъ акад. въ свои коллегии. Въ 1608 г. студентовъ было 118, а въ 1616 г. — 36. Просуществовавъ 177 лѣтъ, А. была закрыта австрійскимъ правительствомъ въ 1772 г.

Академія іезуитская или полоцкая была преобразована въ XIX в. изъ полоцкаго коллегіума, основаннаго въ 1581 г. Въ концѣ XVIII в. Полоцкъ сдѣлался убѣжищемъ іезуитовъ, которые съ 1773 г. стали завѣдывать имѣвшимися тамъ коллегіумомъ. Въ силу указа императора Александра I, коллегіумъ былъ переименованъ въ академію іезуитскаго ордена, и ей были подчинены всѣ іезуитскія школы и училища, существовавшія зъ то время въ Россіи. Въ этой академіи іезуиты могли преподавать всѣ науки, кромѣ уголовного права и медицинск. предметовъ. Воспитательная часть А. и подвѣдомственныхъ ей школъ подлежала вѣдѣнію министерства народн. просвѣщенія, во всѣхъ же другихъ отношеніяхъ она зависѣла отъ агентствъ ордена. Академія содержалась на средства этого

послѣдняго, безъ пособія отъ казны; ею завѣдывалъ генералъ іезуитовъ. Пользуясь правами университетовъ, А. имѣла три факультета: 1) лингвистическій, 2) философскихъ, естественныхъ и политическихъ наукъ и свободныхъ художествъ и 3) теологическій, — и пользовалась правомъ возводить въ ученые степени. Указомъ 1820 г. іезуиты были изгнаны изъ Россіи, вслѣдствіе чего А. была упразднена.

Академія коммерческихъ наукъ въ Москвѣ или Московская практическая академія коммерческихъ наукъ носитъ лишь титулъ академіи, являясь на самомъ дѣлѣ средне-учебнымъ заведеніемъ, каковыя вообще коммерческія училища вѣдомства министерства финансовъ. Въ 1805 г. Карлъ Іоганъ Арнольдъ основалъ въ Москвѣ коммерческій пансіонъ, который пользовался славою весьма благоустроеннаго училища. Когда проѣздомъ черезъ Москву Императоръ Александръ I посѣтилъ его, то остался такъ доволенъ преподаваніемъ, чистотой и вообще порядками этого учебно-воспитательнаго заведенія, что переименовалъ его въ коммерческую академію. Она стала нѣкоторымъ образомъ государственнымъ учрежденіемъ, хотя содержалась на частныя средства общества любителей коммерческихъ знаний въ Москвѣ. Это общество пеклось весьма усердно о своемъ дѣтищѣ: оно приглашало лучшихъ преподавателей и собрало значительный капиталъ, который далъ возможность А. уже въ 1819 г. перейти въ собственное помѣщеніе. Пожертвованія деньгами, вещами и жизненными продуктами стекались со всѣхъ сторонъ, что еще болѣе обезпечивало существованіе этого учебнаго заведенія, исторія котораго довольно характерна. Задуманное и открытое нѣмцемъ, оно потомъ долгое время существовало на счетъ грековъ, которые приносили академіи огромныя суммы. Такъ, одинъ Зосима пожертвовалъ 124,182 р. Именитое купечество Бѣлокаменной было умѣреннѣе и хладнокровно относилось къ участи ему же необходимаго учебнаго заведенія. Въ концѣ 30-хъ годовъ число учениковъ дошло до 112, наступившія засимъ времена отразились на академіи неблагоприятно. Въ концѣ 40-хъ годовъ учащихся оставалось 40 человекъ. Въ 1851 г., во время генераль-губернаторства А. А. Закревскаго, считавшагося также почитателемъ комм. академіи, былъ присланъ новый уставъ, отличавшійся отъ прежняго лишь тѣмъ, что директоръ названъ былъ инспекторомъ, при чемъ классъ его должности и мундира пониженъ; то же относилось и къ преподавателямъ, которымъ присвоенъ мундиръ 8 класса вмѣсто 7. Съ наступленіемъ эпохи реформъ, на А. пахнуло новымъ духомъ, и въ концѣ 50-хъ годовъ учащихся было до 200 чел., а въ 70-хъ доходило даже до 300. Теперь А. представл. закрытое учебн. зав. преимущественно для сыновей состоятельныхъ почетныхъ гражданъ, купцовъ, мѣ-

щанъ и иностранцевъ купеческаго сословія. Принимаются въ возрастѣ 9—11 л. (въ приготовит. классъ). Плата высокая. Курсъ 8-лѣтній; шесть классовъ посвящены общеобразовательнымъ предметамъ и два — специальнымъ. Лучшие изъ окончивающихъ курсъ получаютъ званіе личнаго почетнаго гражданина.

Академія лѣсная — была открыта въ 1862 г. въ Петербургѣ взазмѣнъ Лѣснаго и Межевого Института. Курсъ былъ двухлѣтній; принимались окончившіе гимназію. Просуществовала до 1865 г., когда была закрыта въ виду открытія въ Москвѣ Петровской Академіи.

Академія медико-хирургическая, Варшавская, основана была по Высочайшему повелѣнію императора Александра II въ 1857 г. Послѣ закрытія въ 1831 г. александровскаго варшавскаго университета, поляки начали стараться объ открытіи въ Варшавѣ медицинск. акад., на подобіе той, которая уже существовала въ Вильнѣ. Въ 1855 г. по вошествіи на престолъ имп. Александра II получено было разрѣшеніе. Черезъ два года была выработанъ уставъ новой академіи и на первоначальное обзаведеніе было ассигновано 35,000 р. Первоначальный штатъ состоялъ изъ 12 ординарн., 2 экстраординарн. профессоровъ, 9 адъюнктовъ и 2 лаборантовъ. Кромѣ того, допускались еще приватъ-доценты, вознагражденіе коихъ предоставлено было опредѣлять конференціи. Варшавская медико-хирург. акад. находилась въ вѣдѣніи министерства народн. просвѣщ. и подъ наблюденіемъ намѣстника Царства Польскаго, ближайшее же завѣдываніе было предоставлено куратору Варш. учебн. округа. По присоединеніи существовавшей уже въ Варшавѣ фармацевтической школы, академія была открыта въ 1857 г. Основанная специально для уроженцевъ Царства Польскаго, академія для уроженцевъ другихъ губерній и областей имперіи была почти недоступна, такъ какъ для поступленія требовалось каждый разъ особое разрѣшеніе намѣстника. Лекціи читались на польскомъ языкѣ, хотя для нѣкоторыхъ предметовъ были допущены латинскій и русскій языки. Сначала введена была конференція для обсуждения и рѣшенія учебныхъ и ученыхъ вопросовъ, на которой председательствовалъ президентъ, являвшійся начальникомъ академіи. Административная часть была поручена особому комитету, который долженъ былъ вести списки студентамъ, распредѣлять экзамены, составлять распредѣленіе лекцій и т. п. Въ 1858 г. министръ народн. просв. назначилъ президентомъ А. профессора кievскаго универс. Цыцурна, къ которому и перешли вслѣдъ затѣмъ права конференціи. Въ А. принимались лица, окончившія гимназію или представившія аттестатъ о выдержаніи экзамена въ объемѣ гимназической программы. Поступающіе подвергались провѣрочному испытанію. Въ

1862 г. академія была присоединена къ главной школѣ, составивъ ея медицинск. отдѣленіе. Курсъ ученія въ А. продолжался пять лѣтъ; на медицинскомъ отдѣленіи первые два курса были подготовительными, остальные три — специальными. На фармацевтическомъ отдѣленіи курсъ продолжался два года. Оканчивающіе съ успѣхомъ курсъ получали степенъ доктора медицины. За пятилѣтнее существованіе, въ варшавск. А. перебивало на медиц. отдѣленіи 413 студ., на фармацевтическомъ — 184 студента.

Академія медико-хирургическая, Виленская существовала недолго, всего 9 л. Когда по повелѣнію императора Николая I виленскій университетъ былъ закрытъ, то изъ нѣкоторыхъ его факультетовъ были образованы специальные высшія учебныя заведенія. Такимъ образомъ, богословскій факультетъ былъ преобразованъ въ виленскую римско-католическую академію, а медицинскій — былъ обращенъ въ виленскую медико-хирургическую академію, которая была упразднена съ открытіемъ кievскаго университета, куда и переданы учебныя пособія и коллекціи анатомическихъ препаратовъ; это произошло въ концѣ 1841 г.

Академія медико-хирургическая Московская, см. *Академія Военно-медицинская*.

Академія медико-хирургическая С.-Петербургская, см. *Академія Военно-медицинская*.

Академія Михайловская, артиллерійская. Въ началѣ нынѣшняго столѣтія русская армія получала артиллерійскихъ офицеровъ изъ числа воспитанниковъ бывшаго артиллерійскаго и инженерн. шляхетскаго корпуса, который съ самаго начала не былъ достаточно специализованъ, а современемъ и вовсе утратилъ первоначальный характеръ, пока наконецъ не былъ переформированъ во 2-й кадетскій корпусъ, имѣвшій назначеніе готовить офицеровъ всѣхъ родовъ оружія. Между тѣмъ въ войскахъ чувствовалась большая потребность въ свѣдущихъ офицерахъ-артиллеристахъ, для удовлетворенія коей въ 1820 г. основано Михайловское артиллерійское училище, которое должно было снабжать артиллерию офицерами, учеными и искусными по всѣмъ отраслямъ ихъ службы. Оно находилось въ вѣдѣніи тогдашняго генералъ-фельдцейхмейстера великаго князя Михаила Павловича и представляло собой закрытое учебное заведеніе съ двумя отдѣленіями — юнкерскимъ и офицерскимъ. Оканчивавшіе курсъ производились въ офицеры, лучшие по успѣхамъ воспитанники переходили въ офицерскіе классы, остальные назначались на дѣйствительную службу. Такой порядокъ оказался неудобнымъ; въ 1855 г. офицерскіе классы были отдѣлены и, переименованные въ Михайловскую артилл. академію, вошли въ составъ Императорской военной Академіи. Преподаватели стали называться профессорами и адъюнкты-профессорами, собранія ихъ для обсуждения вопросовъ, по ученой и

учебной частямъ составляли конференцію подъ предѣдательствомъ начальника академіи, кот. въ то же время былъ и начальникомъ михайл. артилл. училища. Наблюденіе за академистами возлагалось на инспектора и особыхъ штабъ-офицеровъ. При академіи устроена была химическая лабораторія. Въ 1857 г. генераль-фельдцейхмейстеръ великій князь Михаилъ Николаевичъ осматривалъ казенный тульскій оружейный заводъ, при чемъ замѣтилъ, что на заводѣ нѣтъ ни одного офицера съ академическимъ образованіемъ, о чемъ Е. И. В. представилъ Государю. На запросъ по этому поводу конференція отвѣтила, что необходимо учредить особые классы артиллерійской технологии съ практическими занятіями. Для приготовленія профессоръ къ занятіямъ проектированной кафедры были отправлены за границу А. В. Гадолинъ и П. А. Вышнеградскій. Въ 1861 г. академія раздѣлилась на два факультета: строевой и технической съ 3-лѣтнимъ курсомъ. Первый просуществовалъ недолго. Въ 1865 г. Михайловское артиллерійское училище было преобразовано, программа его расширена настолько, что почти не отличалась отъ строевого факультета, который поэтому и былъ закрытъ. Курсъ технического факультета тоже измѣненъ и академіи поставлено цѣлью готовить для артиллеріи офицеровъ съ высшимъ специальнымъ образованіемъ. Первый выпускъ изъ реформированной академіи состоялся въ 1868 г., а въ 1870 г. она отпраздновала 50-лѣтній юбилей. До 1863 г. въ академію могли поступать офицеры тотчасъ по ихъ производствѣ, а въ этомъ году поставлена непремѣннымъ условіемъ служба въ строю артиллеріи не менѣе двухъ лѣтъ. Въ настоящее время требуется предварительная служба въ продолженіе 3 лѣтъ, изъ коихъ два года непремѣнно въ строю артиллеріи. Офицеры другихъ родовъ оружія для поступленія въ Мих. академію должны прикомандировываться къ строев. артиллерійскимъ частямъ, чтобы ознакомиться съ артиллерійской службой. Окончившіе университетъ по математическ. факультету или по первымъ двумъ разрядамъ Михайловское артиллерійск. или Николаевское инженерное училища должны пробывать въ строю всего два года. Къ поступленію принимаются офицеры до штабъ-капитана арміи и поручика гвардіи включительно. Вовсе не принимаются: наказанные по суду и два раза уже державшіе экзаменъ, но невдержавшіе. Поступающіе подвергаются пробѣрочнымъ испытаніямъ изъ артиллеріи, фортификаціи, тактики, математики, физики, химіи, элементарной механики, артиллерійскаго черченія, русскаго, французскаго и нѣмецкаго языковъ. Курсъ 2½ года. Въ зимніе мѣсяцы академисты слушаютъ лекціи и занимаются оытами или практическими работами въ стѣнахъ академіи, въ лѣтніе — командируются на технические заводы раз-

личныхъ вѣдомствъ, а также на частные заводы для пракческаго изученія техническихъ производствъ, имѣющихъ отношеніе къ производству орудій, снарядовъ и вообще предметовъ артиллерійскаго снабженія. Окончившіе курсъ въ Михайловской академіи назначаются на такія мѣста, гдѣ требуются офицеры съ высшимъ артиллерійскимъ образованіемъ. Въ 1896 академію окончилъ 13 чел., общее число учащихся къ 1897 г. было 62.

Академія наукъ, Императорская, обязана своимъ основаніемъ Петру Великому. Заботясь о процвѣтаніи Россіи, преобразователь ея старался всѣми средствами насадить въ ней просвѣщеніе и мечталъ даже о томъ времени, когда русскіе ученые будутъ двигать самостоятельно науку впередъ и дѣлать великія открытія. Для достиженія этой заманчивой цѣли, Петръ находилъ необходимымъ прежде всего учредить въ Россіи сословіе ученыхъ по различнымъ специальностямъ, которые занимались бы научными изслѣдованіями, читали публичныя лекціи, способствовали распространенію просвѣщенія и преподавали научные предметы русскому юношеству. Осуществленіе этой мысли поручено было лейбъ-медику Влугентросту, который составилъ проектъ основанія въ Петербургѣ высшаго ученаго учрежденія, названнаго акад. наукъ. Въ 1724 г. государь утвердилъ эти предположенія, которыми между прочимъ А. обязывалась „науки производить и совершать“. Первоначально она состояла изъ 3 классовъ: математич., естественнаго и историко-юридическаго. Современемъ предполагалось учредить при А. университетъ съ юридич., медицинск. и философск. факультетами и гимназію, гдѣ будущіе студенты должны были получать необходимую подготовку. Академикамъ положены были хорошіе оклады, и каждый изъ нихъ обязывался приготовить себѣ одного или двухъ преемниковъ. Влугентросту поручено было приглашеніе иностранныхъ ученыхъ на службу въ Россію, и лейбъ-медику выполнилъ эту задачу при помощи знаменитаго въ тѣ времена ученаго Вольфа, который находился въ перепискѣ съ Петромъ Великимъ и много способствовалъ учрежденію А. своими совѣтами. На содержаніе А. Петръ опредѣлилъ таможенные доходы съ Дерпта, Нарвы и Арнсбурга въ суммѣ 24,912 р. въ годъ и пожертвовалъ А. свою бібліотеку и кунсткамеру. Но Петру не пришлось увидѣть открытія А. Онъ скончался, когда профессора не успѣли еще сѣхаться въ Россію. Екатерина I торжественно открыла А. 1 августа 1726 г., хотя уставъ ея былъ утвержденъ годомъ раньше и первое собраніе состоялось въ декабрь 1725. Первымъ президентомъ былъ назначенъ Влугентростъ. Въ томъ же году была открыта при А. гимназія, въ которую поступило 120 уч., во второмъ году было 58, а въ 3-мъ желающихъ учиться не было вовсе.

Въ царствованіе Петра II изъ числа академикомъ были избраны наставники юному государю. А. могла ожидать большихъ льготъ, но Петръ II уѣхалъ на коронацію въ Москву и оттуда не возвратился. Блументростъ остался при государѣ, ввѣривъ управленіе А. бібліотекару Шумахеру. Это былъ невѣжественный, корыстолюбивый и ловкій интриганъ, угодливый передъ старшими и надменный съ низшими, умѣвшій забрать власть въ свои руки. Вліяніе его на академическія дѣла было очень дурно. Завѣдуя хозяйственною частью, Шумахеръ выдавалъ деньги и давалъ ходъ только тѣмъ отдѣленіямъ А., которыя завѣсили прямо отъ него. Такъ, онъ очень расширилъ типографію при А., покровительствовалъ художествамъ и ремесламъ, устроилъ граверню, гдѣ изготовлялись рисунки къ сочиненіямъ по естественному. Шумахеръ вмѣшивался въ ученые занятія академикомъ, стѣснялъ ихъ и вызвалъ неудовольствіе всѣхъ, имѣвшихъ съ нимъ какое либо соприкосновеніе. Ученые утверждали, что Шумахеръ — причина неустойства А., которая, благодаря ему, лишилась лучшихъ научныхъ силъ. Знаменитый ученый Эйлеръ, поссорившись съ Шумахеромъ, уѣхалъ изъ Петербурга; астрономъ Делиль де ла Круа, проведшій въ Россіи 22 года, производившій астрономическія наблюденія въ Сибири, былъ обвиненъ Шумахеромъ въ пересылкѣ за границу государственныхъ бумагъ! Впослѣдствіи оказалось, что Делиль отправилъ свои астрономическія выкладки. Байеръ, основатель теории норманскаго происхожденія варяговъ-Руси, подвергался постояннымъ нападкамъ Шумахера; знаменитый авторъ исторіи Сибири Герардъ Фридрихъ Миллеръ уѣхалъ въ сибирскую экспедицію, чтобы избѣжать столкновеній съ бывшимъ бібліотекаремъ. При Аннѣ Іоанновнѣ власть Шумахера еще болѣе усилилась, благодаря покровительству Блументроста, послѣ котораго президентство перешло къ Кейзерлингу. Это былъ мягкій, добрый человекъ; онъ думалъ обуздать Шумахера тѣмъ, что исходатайствовалъ 30 тысячъ рублей на покрытіе долговъ А., сдѣланныхъ во время управленія Шумахера. Но Кейзерлингъ былъ президентомъ всего одинъ годъ, а смѣнившій его Корфъ самъ благоволилъ къ Шумахеру. Тѣмъ не менѣе управленіе Корфа не прошло безслѣдно для А. Благодаря его настояніямъ, были опущены суммы на приобретеніе бібліотеки Брюса съ минцъ-кабинетомъ; онъ же учредилъ при А. географич. департаментъ, издавшій въ 1739 г. первый научный атласъ Россіи; ему принадлежить мысль — посылать молодыхъ ученыхъ за границу для усовершенствованія въ наукахъ. При Корфѣ былъ принятъ въ число академикомъ Рихманъ, убитый молніей во время опытовъ съ электрич. машиной, а также назначенъ адъюнктомъ извѣстный Вас. Кирилл. Тредьяковский. Въ 1740 г. званіе

президента было предоставлено Бревверну; это былъ любимецъ Бирона, уволенный въ 1741 г. съ паденіемъ временщика. Онъ присоединилъ къ А. бібліотеку и собраніе монетъ казеннаго Волынскаго. Въ томъ же году возвратился изъ-за границы Ломоносовъ, впослѣдствіи перенесшій много горя отъ самовластия Шумахера. Наконецъ, терпѣніе академикомъ лопнуло, и они подали на Шумахера жалобу въ сенатъ. Во главѣ А. сталъ Нартовъ, любимецъ Петра I, второй совѣтникъ академич. канцелярши, и Делиль. Казалось, обстоятельства имъ благоприятствовали: императрица Елизавета Петровна не любила нѣмцевъ и съ удовольствіемъ покровительствовала старому слугѣ своего отца. Она поручила вести дознаніе слѣдственной комиссіи. Шумахеръ былъ арестованъ, завѣдываніе А. поручено Нартову, живо привняшемуся за поправленіе ея разстроенныхъ дѣлъ. Онъ донесъ, что вмѣсто 24 тысячъ А. получила въ 1742 г. только 10, что художественныя мастерскія истощаютъ А., которая поэтому не можетъ выйти изъ долговъ. Сенатъ приказалъ удовлетворить требованія Нартова и отпустить назначенныя А. суммы пѣликомъ въ началѣ года. Однако у Шумахера было много покровителей и защитниковъ среди приближенныхъ императрицы, а потому неудивительно, что слѣдственн. комиссія донесла, что не видитъ за Шумахеромъ никакой вины, несмотря на то, что въ ея рукахъ были факты, доказывавшіе недобросовѣстное обращеніе Шумахера съ казенными деньгами. Какъ бы то ни было, его освободили, а императрица повелѣла Шумахеру и Нартову оставаться на своихъ мѣстахъ, жалоба же послѣдняго предана забвенію. Хотя Ломоносовъ также принималъ участіе въ жалобѣ на Шум., но не могъ имѣть вліянія на судьбу этого интригана, такъ какъ противъ него самого постоянно слышались жалобы со стороны его сослуживцевъ за непочтительное отношеніе къ нимъ. Усілія Ломоносова поднять А. на надлежащую высоту не увѣнчались успѣхомъ; его старанія выдвинуть впередъ русскую науку долгое время оставались безъ результата, встрѣчая дружную оппозицію со стороны академикомъ-нѣмцевъ. Они обвинили Ломоносова въ оскорбленіи ученой корпораціи, и Лом. дѣлный годъ находился подъ судомъ, получая половинное жалованье. При президентѣ гр. К. Г. Разумовскомъ Шумахеръ продолжалъ распоряжаться въ А. попрежнему. Новый президентъ сначала отнесся сочувственно къ проекту Лом. открыть университетъ при А., но потомъ дѣло это было забыто. Въ 1745 г. былъ издавъ регламентъ А., согласно которому штатныхъ академикомъ числилось 10 и почетныхъ внѣ государства — столько же. Каждый академикъ имѣлъ при себѣ адъюнкта-помощника. Вскорѣ послѣ этого въ А. случился пожаръ, виновникомъ котораго заподозрили

Шумахера. Ломоносовъ сдѣлался лично извѣстенъ государынѣ, назначенъ въ 1755 г. членомъ академич. правленія, а черезъ два года получилъ въ завѣдываніе ученую часть. Екатерина II сначала неблаговолила къ Ломоносову и даже согласилась на его отставку, однако, благодаря предстательству гр Орлова, Ломон. снова былъ принятъ на службу, но скорѣе умеръ. Нѣкоторыя изъ предположеній Ломоносова осуществлены были уже послѣ его смерти, какъ, напр., отправка экспедиціи для изученія русской территоріи. Административную власть Екатерина предоставила директору А., которымъ былъ назначенъ графъ Г. Г. Орловъ (1766—74) и затѣмъ С. Г. Домошневъ (1774—82), смѣненный за безпорядки въ управленіи А. На его мѣсто была назначена княгиня Е. Р. Дашкова (1782—94), писательница и послѣдовательница Ломоносова. Она старалась пріохотить общество къ родной рѣчи, открыла публичныя чтенія при А. на русскомъ языкѣ и поощряла переводы на русскій языкъ образцовыхъ сочиненій иностранныхъ писателей. При ней А. издавала „Академическія извѣстія“, „Новыя ежемѣсячныя сочиненія“, „Собесѣдникъ любителей русскаго слова“. Но Дашкова не умѣла справиться съ хозяйственной частью, безпорядка не могъ исправить и президентъ Николай, котораго скоро смѣнилъ И. Н. Новосильцевъ (1803—1810). При немъ былъ изданъ новый регламентъ А., штатъ ея увеличенъ: 18 академикомъ, 20 адъюнктовъ. Стараніями Новосильцева при А. учреждено отдѣленіе исторіи, статистики, политической экономіи и кафедре восточныхъ языковъ. А. обязалась издавать ежегодно „Умозрительныя изслѣдованія“ на иностранныхъ языкахъ и томъ „Записокъ“ по-русски. Послѣ Новосильцева въ продолж. 37 лѣтъ А. управлялъ С. С. Уваровъ. Онъ нашель А. въ безпорядкѣ, коллекціи были безъ присмотра, академики затрудняли ходъ дѣлъ постоянными ссорами. Уваровъ сумѣлъ сократить расходы, завелъ правильность въ занятіяхъ, и при немъ А. издала нѣсколько важныхъ сочиненій. Въ 1830 г., дополнительными пунктами къ уставу, учрежденъ былъ новый штатъ А. — 21 академикъ и 10 адъюнктовъ. Доходы А. возросли до 206 т. руб. Уваровъ много способствовалъ развитію этнографіи, исторіи и статистики. При немъ въ 1841 г. къ А. была присоединена российская академія, составившая особое II отдѣленіе русскаго языка и словесности, члены котораго имѣли меньше льготъ, чѣмъ члены другихъ отдѣленій. По смерти Уварова, его мѣсто занялъ Влудовъ (1847—64), способствовавшій изданію многихъ изслѣдованій на русскомъ языкѣ, а послѣ него президентомъ былъ назначенъ знаменитый мореплаватель и путешественникъ въ полярныя страны адмиралъ Литке, воспитатель великаго князя Константина Константиновича, который съ 3-го мая

1889 года занимаетъ мѣсто своего воспитателя. Въ настоящее время въ А. 3 отдѣленія: 1) физико-математическихъ наукъ, 2) русскаго языка и словесности и 3) историческихъ и политическихъ наукъ и филологіи. Штатъ съ 1894 г. слѣдующій: въ I отдѣленіи — 17 ординарныхъ и 4 экстраординарныхъ академикомъ, во II — 7 ординарныхъ, въ III — 8 ординарныхъ и 5 экстраординарн. академикомъ, 5 академикомъ иногородныхъ и сверхштатныхъ — всего 46 академикомъ. При А. имѣются слѣдующія учрежденія: библиотека, физическій кабинетъ, лабораторіи: химическ., по анатоміи и физиол. растений, зоологическая и физиолог.; музеи: геологич., ботанич., зоологич., азіатскій, русскій нумизматич., антрополог. и этнографическій; обсерваторіи: пулковск. астрономическая, главная физическ., константиновская метеорологич. въ Павловскѣ, физическая въ Тифлисъ, магнитно-метеорологич. въ Екатеринбургѣ и Иркутскѣ. При А. учреждена въ 1896 г. особая комиссія для помощи нуждающимся литераторамъ и публицистамъ. А. имѣетъ особые капиталы для выдачи премій за лучшія научныя работы по различнымъ отраслямъ знаній. На содержаніе А. отпускается изъ казначейства 239,400 р., кромѣ доходовъ съ ея многочисл. изданій. 26 мая 1899 штатъ А. увеличенъ 6 академикомъ II отд. въ память столѣтія рожденія Пушкина и образованъ Пушкинскій фондъ для изданія сочин. русск. авторовъ.

Академія Николаевская Генеральнаго Штаба, основана въ 1832 г. и сначала именовалась Императорской военной академіей, которая имѣла цѣлью распространеніе военнаго образованія въ арміи и подготовку офицеровъ генеральнаго штаба. Въ 1854 г. при ней было открыто отдѣленіе геодезическое. Къ этому времени были образованы Михайловская артиллерійская Акад. и Николаевская инженерная; вмѣстѣ онѣ составили Императорскую военную академію, которая и перешла въ вѣдомство военно-учебныхъ заведеній, а черезъ годъ получила нынѣшнее наименованіе; съ 1863 г. возвращена опять въ вѣдѣніе генеральнаго штаба, который и пополняется исключительно ея воспитанниками. Условія для поступленія въ А. измѣнялись въ зависимости отъ количества кандидатовъ и нужды военнаго вѣдомства въ офицерахъ генеральнаго штаба. При большомъ наплывѣ желающихъ поступить условія пріема дѣлались строже, при маломъ числѣ конкурентовъ они становились мягче. Такъ въ 1864 г. требовалась предварительная служба въ строю въ офицерскихъ чинахъ не меньше четырехъ лѣтъ; въ геодезическое отдѣленіе — не менѣе 2 лѣтъ и строевая служба необязательна. Когда-же такія требованія слишкомъ сократили число поступленій, то въ 1868 г. открытъ былъ пріемъ для офицеровъ всего съ двумя годами предварительной службы. Въ 1873 г. генеральнй штабъ лишился значительнаго

числа офицеровъ, вслѣдствіе войны за освобожденіе Болгаріи, а потому условія поступления были еще болѣе облегчены. Въ настоящее время не допускаются въ академію офицеры съ физическими недостатками, затрудняющими строевую службу (глухота, косноязычіе и т. п.); кромѣ того, офицеры, уже два раза экзаменовавшіеся для поступления въ какую либо изъ военныхъ акад. или по одному разу въ двухъ изъ нихъ и невыдержавшіе экзамена; офицеры, побывавшіе два раза въ какой либо военной акад. или по одному разу въ двухъ и неокончившіе курса ни въ одной изъ нихъ, отчисленные отъ одной изъ акад. за неодобрительное поведеніе и опороченные по суду. Въ настоящее время поступающіе подвергаются провѣрочнымъ испытаніямъ, если не окончили курса въ одномъ изъ высшихъ учебныхъ заведеній, въ объемъ средне-учебныхъ заведеній, а также экзаменуются изъ артиллеріи и фортификаціи, при чемъ нужно знать строевыя уставы. Офицеры другихъ округовъ, кромѣ петербургскаго, предварительно подвергаются испытаніямъ на мѣстахъ въ особыхъ комиссіяхъ по академической программѣ. Ежегодный приемъ ограниченъ известнымъ числомъ, въ связи съ потребностями генеральнаго штаба. Курсъ 2½ г., въ продолженіе коихъ проходятся: тактика, стратегія, военная исторія, военная статистика, военная администрація, геодезія съ картографіей, съемкой и черченіемъ. Свѣдѣнія по артиллеріи, фортификаціи, политической исторіи съ нѣкоторыми добавленіями изъ международнаго права, физическая географія суши; русскій, французскій и нѣмецкій языки составляютъ второстепенные предметы. Съ 1869 г. введенъ для лучшей подготовки офицеровъ дополнительный классъ преимущественно для практическихъ занятій. Верховая ѣзда обязательна. Въ геодезическомъ отдѣленіи читается: астрономія, физич. географія, геодезія (съ съемкой и черченіемъ), картографія и военная статистика. Второстепенные предметы составляютъ: военная администрація, тактика, яз.: русскій, французскій и нѣмецкій. А. имѣетъ обширную бібліотеку и богатыя коллекціи инструментовъ и моделей. Для практическихъ занятій учащихся, она имѣетъ собственную обсерваторію въ Пулковѣ. Общее число учащихся въ А. опредѣлено въ 314 чел., въ геодезическомъ отдѣленіи не больше 7, но могутъ быть и сверхштатные, число коихъ опредѣляется военнымъ министромъ. Имѣютъ право на поступленіе офицеры всѣхъ родовъ войскъ до поруч. гв. или штабсъ-кап. арміи, артилл. и инженер. вѣдомствъ включительно, прослужившіе въ офицерскомъ званіи не менѣе трехъ лѣтъ. Каждый изъ офицеровъ, окончившихъ А., обязанъ прослужить за обученіе по 1½ г. за каждый годъ пребыванія въ ней. Въ 1897 г. въ акад. ген. штаба было 323 учащихся, окончили курсъ 104. Во главѣ А.

стоитъ ея начальникъ, подчиненный начальнику главн. штаба. Для обсужденія вопросовъ по учебной или ученой части — конференція изъ профессоровъ, адъюнктовъ и преподавателей. Хозяйственная часть ввѣрена хозяйственному комитету.

Академія Николаевская Инженерная. Начало инженерному образованію положено у насъ въ 1804 г. основаніемъ особой инженерной школы съ весьма ограниченнымъ курсомъ, программа котораго исчерпывалась самыми элементарными свѣдѣніями. Недостатки школы весьма скоро были замѣчены, и уже въ 1810 г. программа была расширена, объемъ предметовъ увеличенъ; школа стала именоваться инженернымъ училищемъ; при немъ былъ открытъ офицерскій классъ, съ однолѣтнимъ курсомъ, куда принимались только что произведенные офицеры для обученія, какъ гласитъ уставъ, всему, нужному къ ихъ усовершенствованію. На положеніе инженернаго дѣла въ Россіи вообще и крѣпостей въ частности обращено давно вниманіе специалистовъ и раньше приходилось выписывать военныхъ инженеровъ изъ-за границы. Такая ненормальность не могла продолжаться и надо было принять мѣры къ ея устраненію въ интересахъ защиты государства. Это хорошо сознавалъ и великій князь Николай Павловичъ, который переустройствомъ скромной школы въ высшее инженерное училище далъ сильный толчекъ развитію у насъ инженерной науки. Въ офицерскихъ классахъ, курсъ которыхъ значительно увеличенъ, было 48 вакансій для офицеровъ, искавшихъ образованія. Не только программы были расширены, но были приглашены лучшіе преподаватели столицы, авторитетное имя которыхъ ручалось за успѣхъ дѣла. Въ это время вѣяніе Магницкаго ставило значительныя препятствія всякому просвѣтителному почину, но великому князю нечего было опасаться, и онъ, наряду съ профессорами Чижовымъ и Соловьевымъ, пригласилъ подъ своею отвѣтственностью еще профессора исторіи Арсеньева, только что уволеннаго изъ университета, читать лекціи въ Главномъ училищѣ. Нѣсколько позднѣе воспитанники этого учебнаго заведенія слушали пользовавшагося въ свое время громкой извѣстностью Остроградскаго. Императоръ Николай I положилъ основаніе бібліотекъ, приобрѣта для училища бібліотеку генерала Сухтелена. Въ 1852 г. были произведены нѣкоторыя преобразованія въ столичныхъ корпусахъ, благодаря коимъ артиллерійское и инженерное училища широко раскрыли свои двери для воспитанниковъ-кадетъ. Въ 1853 г. инженерное училище было присоединено къ военному учебнымъ заведеніямъ. Съ этого момента офицерскіе классы наполнялись воспитанниками, окончившими другія военно-учебныя заведенія. Въ 1855 г. офицерскіе классы были отдѣлены и названы Николаевской

инженерной академіей, вошедши, вмѣстѣ съ Михайловской Артиллерійской, въ составъ Императорской военной академіи. Черезъ 8 лѣтъ первая изъ нихъ была подчинена генераль-инспектору по инженерной части Е. И. В. великому князю Николаю Николаевичу Старшему. Съ этого времени академія все больше и больше специализируется. Въ послѣднихъ видахъ прежній порядокъ, когда въ нее поступали прямо со школьной скамьи молодые офицеры, безъ всякаго опыта и подготовки, въ 1863 г. былъ отмѣненъ. Отъ поступающихъ требовалась предварительная служба, не мене 2 лѣтъ, въ строю инженерныхъ войскъ; приемъ производился послѣ провѣрочныхъ экзаменовъ. Офицеры другихъ родовъ оружія, кромѣ гвардіи, при поступленіи въ инженерную академію, зачисляются въ саперные батальоны. Въ 1869 г. академія отпраздновала свой 50-лѣтній юбилей. Въ настоящее время къ экзаменамъ допускаются офицеры до чина капитана инженерныхъ войскъ и штабсъ-капитана гвардіи, прослужившіе отъ 3 до 4 лѣтъ въ офицерскихъ чинахъ. Въ 1897 г. учащихся было 110, окончили курсъ 33. Ученіе продолжается 2½ года. Въ лѣтніе мѣсяцы учащиеся посылаются на техническіе заводы различныхъ вѣдомствъ, командировуются по крѣпостямъ, производятъ строительныя работы подъ руководствомъ своихъ профессоровъ или занимаются учебными съемками. Лучшіе изъ окончившихъ по первому разряду имѣютъ право поступать въ дополнительный классъ, откуда послѣ экзамена выпускаются въ военные инженеры. Результаты 80-лѣтней дѣятельности академіи сказались на дѣлѣ и не могутъ быть незамѣчены.

Академія Николаевская Морская возникла въ 1827 г. по мысли основателя ея И. Ө. Крузенштерна, который, прекрасно сознавая недостаточность подготовки, получаемой воспитанниками морского корпуса, директоромъ котораго онъ состоялъ, старался пополнить ихъ знанія учрежденіемъ спеціального курса высшихъ наукъ, къ которому допускались лишь лучшіе изъ окончивавшихъ морской кадетскій корпусъ. Съ этою цѣлью при морскомъ корпусѣ была устроена офицерскій классъ. Сначала въ этомъ классѣ имѣлось весьма мало вакансій, не болѣе 8, которые представлялись наиболѣе талантливымъ и успѣвающимъ изъ окончившихъ морской корпусъ. Главною частью курса офицерскаго класса служили математическія науки, а также астрономія съ теоріей кораблестроенія, для преподаванія коихъ были приглашены извѣстные профессора. Читались на курсѣ и военныя науки. Въ продолженіе 30 лѣтъ, протекшихъ со времени основанія офицерскаго класса, въ морскомъ дѣлѣ совершились такія измѣненія, коихъ вовсе не имѣлось въ виду въ концѣ 20-хъ годовъ. Паровыя суда бороздятъ морскія воды, желѣзо и сталь вытѣснили дерево при по-

стройкѣ флота, броненосцы смѣнили прежніе фрегаты и корабли. Въ виду этого курсъ офицерск. морскихъ классовъ являлся совершенно неотвѣчавшимъ задачамъ времени. Генераль-адмиралъ великій князь Константинъ Николаевичъ, столь отзывчивый ко всѣмъ вопросамъ, касающимся флота, обратилъ вниманіе на это несоотвѣтствіе между насущными нуждами морского дѣла и программами офицерскихъ классовъ. Составлена была коммиссія, выработавшая новое положеніе о нихъ, которое и утверждено въ 1862 г.; черезъ два года были допущены вольнослушатели. Въ 1877 г. былъ отпразднованъ 50-лѣтній юбилей классовъ, которые были въ виду этого переформированы въ академію. Нынѣ это высшее учебное заведеніе, съ 2-хъ лѣтнимъ курсомъ, для пригтовленія знающихъ морскихъ офицеровъ, распадается на три отдѣленія: гидрографическое, кораблестроительное и механическое. Учебною частью и выборомъ профессоровъ вѣдаетъ совѣтъ подъ предсѣдательствомъ начальника академіи и въ то же время директора морского корпуса, такъ какъ въ аудиторіяхъ послѣдняго читаются лекціи воспитанникамъ академіи. Приемъ дѣлается разъ въ два года, въ четныя числа годовъ. Лекціи продолжаются съ сентября по май, остальное время посвящается практическимъ занятіямъ, что принесло уже видимые результаты. Лучшіе изъ оканчивающихъ курсъ гидрографическаго отдѣленія прикомандировываются къ Николаевской главной обсерваторіи въ Пулковѣ, для прохожденія дополнительнаго курса высшей геодезії и практическ. астрономіи и занятія астрономическ. и геодезическ. работами. Комплектъ штатныхъ слушателей ограниченъ 36 офицерами, изъ коихъ на курсъ военно-морскомъ — 15, гидрографическомъ — 9, кораблестроительномъ и механическомъ по 6.

Академія Петровско-Разумовская, высшее сельско-хоз. учебное заведеніе. Основана въ 1865 г. въ Петровско-Разумовскомъ, близъ Москвы. До 1878 г. представляла своеобразное учебное заведеніе, гдѣ занятія были необязательными, доступными для всѣхъ желающихъ. Въ 1878 г. А. была преобразована въ учебное заведеніе обычнаго типа, съ 4-лѣтнимъ курсомъ, съ двумя отдѣленіями: сельско-хозяйственнымъ и лѣснымъ. Послѣднее просуществовало только до 1883 г. Въ 1890 г. былъ изданъ новый уставъ А., по счету третій, примѣненіе котораго вызвало безпорядки, повлекшіе, вскорѣ, окончательное закрытіе этого учебнаго заведенія. Въ 1895 г. вѣзмѣнъ А. былъ открытъ Московскій сельско-хозяйственный институтъ (см.), къ которому перешли всѣ богатія пособія и учебно-вспомогательныя учрежденія упраздненной А.

Академія Варшавская, римско-католическая, была основана въ 1836 г. Послѣ упраздненія богословск факультета въ

варшавск. университетъ, а также Главной Варшавской семинаріи, въ Варшавѣ была основана римско-католическая акад., въ которой имѣлось 40 вакансій для клириковъ, получившихъ подготовку въ семинаріяхъ. Кромѣ того, по ходатайству епископовъ, принимались своекоштными наиболѣе способные семинаристы; они должны были жить въ интернатѣ, давая при поступленіи обязательство повиноваться академіи. Если воспитанники покидали акад. раньше окончания курса, то обязаны были возвратить истраченные на ихъ содержаніе суммы. Управление административное сосредоточено было въ совѣтъ, состоявшемъ изъ архіепископа, 2 членовъ варшавской метрополіи и духовнаго ассессора. Учебная часть была въ рукахъ ректора, его помощника, 7 профессоровъ богословскихъ предметовъ, 5 — вспомогательныхъ наукъ, 2 лекторовъ и 1 провизора. За порядкомъ и поведеніемъ надзиралъ инспекторъ. Въ 1865 г. А. перенесена въ зданіе бывшаго кармелитскаго монастыря, а въ 1868 г. закрыта, при чемъ воспитанникамъ, желавшимъ окончить курсъ, предоставлено было перейти въ Императорскую Римско-Католич. акад. въ С.-Петербургѣ.

Академія Римско-Католическая, Императорская, въ С.-Петербур. учреждена была въ 1833 г. въ силу указа императ. Николая I и имѣла цѣлью доставлять богословское образованіе лицамъ, стремившимся къ высшимъ должностямъ римск.-католическ. іерархіи въ Россіи. Академія открыта была въ Вильнѣ, гдѣ должна была замѣнить упраздненный въ 1832 г. богословскій факультетъ виленскаго университета и Главную Виленскую семинарію. Въ ней имѣлось до 100 вакансій, половина коихъ предоставлялась своекоштнымъ воспитанникамъ. Курсъ ученія продолжался четыре года; преподаваніе велось преимущественно на латинскомъ языкѣ, кромѣ нѣкоторыхъ предметовъ, читавшихся на русск. яз. Въ академіи имѣлись кафедры: св. писанія, библейской археологии и герминевики, богословія догматическаго, нравственнаго и пастырскаго, логики и церковной философіи, исторіи, гомилетики, теоретической и практической съ польской словесностью, всеобщей и русской исторіи и языковъ: древнееврейскаго, французскаго и нѣмецкаго. Богословскіе предметы преподавались лицами духовнаго званія, остальные — свѣтскими. Въ качествѣ вышшаго учебнаго заведенія, академія имѣла право присуждать ученныя степени — студента, кандидата, магистра и доктора богословія или каноническаго права. Послѣднія двѣ степени требовали утвержденія министра внутреннихъ дѣлъ, въ тѣхъ видахъ, что высшія церковныя должности представлялись лишь лицамъ съ дипломомъ доктора богословія и въ крайнемъ случаѣ магистра. Эти же двѣ степени давали право на особый знакъ отличія (креста съ государственнымъ гербомъ въ центрѣ), ношеніе кото-

раго было обязательно. Мѣста епископовъ, прелатовъ, канониковъ, официаловъ, ассессоровъ римско-католической коллегіи и проповѣдниковъ могли занимать исключительно воспитанники этой академіи, при которой находилась виленская епархіальная семинарія съ армяно-католическимъ отдѣленіемъ. Управление сосредоточивалось въ рукахъ совѣта, подчиненнаго непосредственно римско-католической духовной коллегіи и министру внутреннихъ дѣлъ. Изъ представляемыхъ коллегіей двухъ суфрагановъ на должность ректора, который председательствовалъ въ совѣтѣ, министр избиралъ одного, который утверждался затѣмъ Высочайшею властью. Въ 1842 г. академія была переведена въ Петербургъ, гдѣ сначала помѣщалась въ наемномъ помѣщеніи, а засимъ для нея было приспособлено особое зданіе на Васильевскомъ островѣ. Вскорѣ послѣ того императоръ Николай I осмотрѣлъ академію и, оставшись доволенъ порядками ея, присвоилъ ей наименованіе Императорской, подчинивъ ей епархіальныя римско-католическія семинаріи. Съ 1867 г. замѣчается приливъ воспитанниковъ въ Императорскую римско-католическую академію изъ семинарій Царства Польскаго, гдѣ было въ то время закрыто подобное же учебное заведеніе въ Варшавѣ. Въ настоящее время въ академіи читаются слѣдующіе предметы: св. писаніе, библейская археология, богословіе, гомилетика, русская литература и русская исторія, греческій, еврейскій, русскій, французскій и нѣмецкій яз. Вольнослушатели не допускаются.

Академія Россійская, Императорская Санктпетербургская. Въ 1783 г. княгиня Е. Р. Дашкова подала государынѣ докладъ о необходимости учрежденія въ Россіи академіи, которая занималась бы очищеніемъ слога и установленіемъ правилъ русск. яз. Екатерина II, милостиво принявъ докладъ, подписала указъ объ основаніи А., въ уставѣ коей, между прочимъ, было сказано, что „россійск. А. долженствуетъ имѣть предметомъ своимъ вычищеніе и обогащеніе россійск. яз., общее установленіе употребленія словъ онаго, свойственное оному вѣдѣнію и стихотворенію“. А. состояла изъ 60 членовъ, непременнаго секретаря, казначая и президента, назначаемого по Высочайшему повелѣнію. На содержаніе А. ежегодно отпускалось по 6250 р. Ученныя засѣданія происходили еженедѣльно, и всѣ присутствовавшіе получали на память по серебрян. жетону. Торжественное засѣданіе происходило 21 октября, когда читался годичный отчетъ А. Принесшіе пользу русской словесности награждались золотыми медалями стоимостью въ 250 р. Первымъ президентомъ была Дашкова. При ней членами А. состояли: Державинъ, Фонъ-Визинъ, Хемницеръ, Капнистъ, Херасковъ, Богдановичъ, князь Щербатовъ, Болтинъ — просвѣднѣннѣйшіе люди того времени. А. занималась составленіемъ

словопроизводнаго словаря, въ который вошло 43,257 словъ. Въ 1795 г. на собраніяхъ стали „сочинять“ грамматику русск. яз. При императорѣ Павлѣ Петровичѣ выдача денегъ на содержаніе А. была прекращена. Въ новое царствованіе черные дни миновали для А. Императ. Александръ I возстановилъ полученіе А. суммъ, опредѣленныхъ на ея содержаніе, по ходатайству тогда же назначеннаго президентомъ А. Нартова (1801—1813 г.), назначивъ 25,000 р. на постройку зданія и ежегодную субсидію въ 3000 руб. на печатаніе академич. періодическихъ изданій и переводовъ, предприятий А. По смерти Нартова, президентомъ былъ назначенъ Шишковъ. При немъ въ члены А. избирались преимущественно друзья и единомышленники президента, который увлекался изслѣдованіями о корняхъ словъ; академики не противились ему и во время правленія Шишкова А. издавала обширные томы многочисленныхъ розысканій. Въ 1818 г. А. получила новый уставъ, ея компетенція была расширена. Главнымъ образомъ обязанность А. состояла въ изданіи книгъ, полезныхъ для изученія русской рѣчи, какъ, напр.: 1) общій словарь языка съ предначертанными при сочиненіи онаго правилами; 2) частные словари художественныхъ названій; 3) толковый словарь древнихъ малоизвѣстныхъ словъ; 4) сводъ славянскихъ нарѣчій; 5) изслѣдованіе корней и происшедшихъ отъ нихъ вѣтвей; 6) грамматика славянская; 7) риторика общ. и особая и многія другія, составъ, свойство, красоту и силу нашего языка открывающія сочиненія. Кромѣ того А. издавала переводы Тацита, Квинтилиана и др. На обязанности А. еще лежало объясненіе лѣтописей, описаніе старинныхъ нравовъ, обычаевъ и пр. На содержаніе А. ассигновано было по 60,000 р. въ годъ, а на образованіе типографіи выдано одновременно 25,000 р. Въ 1841 г. Росс. А., по мысли тогдашняго министра финансовъ гр. Канкринъ, экономіи ради, прекратила самостоятельное существованіе и была присоединена къ А. наукъ, получивъ названіе второго ея отдѣленія русскаго яз. и словесности, штатъ котораго былъ опредѣленъ въ 20 академиковъ. Остальные 40 получили званіе почетныхъ членовъ А. и не участвовали въ ея занятіяхъ. А. издала съ 1789—91 г., кромѣ вышеупомянутыхъ сочиненій, еще „Иліаду“, въ перев. Гнѣдича, „Ключъ къ ист. Карамзина“ и др. Органами А. были: „Сочиненія и переводы Росс. А.“ 7 ч. (1805—23), „Извѣстія Росс. А.“ 12 кн. (1815—28 г.), „Повременн. изданія Росс. А.“, „Труды Имп. Росс. А.“.

Академія художествъ, Императорская, долгое время служила единственнымъ учрежденіемъ, гдѣ желающіе могли получить хотя кое-какія познанія и техническій навыкъ въ различныхъ областяхъ искусства. Петръ Великій, отлично сознавая цивилизирующее вліяніе этого послѣдняго,

старался о насажденіи его въ Россіи, — то приглашалъ иностранныхъ художниковъ въ наше отечество для обученія русскаго юношества различнымъ искусствамъ, то посылалъ желающихъ за границу для художественнаго образованія. У великаго Преобразователя Россіи была даже мысль объ устройствѣ А. художествъ въ Россіи, но онъ не успѣлъ ея осуществить при жизни; въ послѣдующія же царствованія мысль эта была оставлена. На командировку за границу художниковъ стали смотрѣть, какъ на излишнюю роскошь, думая, что достаточно однихъ ремесленныхъ знаній. Тѣмъ не менѣе жизнь говорила иное, и требованія на свѣдущихъ художниковъ заявлялись со всѣхъ сторонъ. Жалобы на отсутствіе таковыхъ слышались отовсюду; свят. синодъ тоже увидѣлъ, что нѣтъ знающихъ иконописцевъ. Такія жалобы мало-по-малу измѣнили прежнія предубѣжденія, и въ царствованіе Елизаветы Петровны уже стала проникать въ правящую сферу мысль о необходимости для государства имѣть знающихъ архитекторовъ, скульпторовъ, живописцевъ. Конечно, вспомнили прежнее средство — посылать русскихъ за границу; уже назначены были кандидаты, какъ вдругъ оказалось, что они знаютъ только по-русски. Ихъ стали учить французскому языку. Тѣмъ временемъ И. И. Шуваловъ предложилъ открыть художественное отдѣленіе при только что учрежденномъ Московскомъ университетѣ. Эта идея понравилась. Обратились къ парижской академіи; она прислала профессоровъ, которые всѣ расчеты свои основывали на надеждѣ полученія заказовъ отъ щедрой русской знати. Но дворъ и аристократія жили постоянно въ Петербургѣ. При такихъ условіяхъ Бѣлокаменная терпя въ глазахъ иностранныхъ художниковъ свою прелесть, и они отказывались туда ѣхать. Доводы ихъ были признаны убѣдительными, вслѣдствіе чего состоялся въ концѣ 1757 г. указъ правит. сената, въ которомъ было приказано: „Академію художествъ здѣсь въ С.-Петербургѣ учредить“. Въ распоряженіе Шувалова поступили немедленно 6000 р., ассигнованные на содержаніе будущей академіи, несмотря на отсутствіе проекта осуществленія ея, что представлялось ему предствити впоследствии. Благодаря такой свободѣ дѣйствій, въ помѣщеніи, отведенномъ подъ А., преподаватели—французы открыли курсы, гдѣ, впрочемъ, архитектуру читалъ русскій — Чевачинскій. Душой всего дѣла былъ Шуваловъ. Онъ выпросилъ у государыни для А. 100 картинъ, и тѣмъ положилъ основаніе А. коллекціямъ; приглашалъ въ А. любителей искусства, показывать работы учениковъ, между которыми оказалось нѣсколько весьма талантливыхъ. Шуваловъ ничего не жалѣлъ, чтобы поставить А. хорошо и блеснуть первыми успѣхами. Хозяйственная часть была въ загонѣ, но

когда расходъ превзошелъ ассигнованіе болѣе чѣмъ втрое, Шуваловъ, пополнивъ перерасходъ изъ собственнаго кармана, поручилъ веденіе хозяйства молодому архитекторскому помощнику Кокорину. Этого талантливаго человѣка Шув. зналъ давно и сдѣлалъ его главнымъ распорядителемъ А., а самъ употреблялъ всѣ старанія къ обезпеченію достаточнымъ помѣщеніемъ, для чего выпросилъ выходящія на Неву конфискованные казной дома. Составленіе устава затянулось; онъ былъ утвержденъ, или, говоря тогдашнимъ языкомъ, апробованъ, уже въ царствованіе Екатерины II. Со смертью Елизаветы Петровны, временно, за отсутствіемъ Шувалова, А. управлялъ Бецкій два года безъ устава. При утвержденіи же этого послѣдняго, Бецкій былъ назначенъ вмѣсто Шувалова, который совсѣмъ удалился изъ А., сдѣлавъ въ 6 лѣтъ своего управленія гораздо больше, чѣмъ Бецкій въ продолженіе дѣлныхъ 30 лѣтъ. Вмѣстѣ съ уставомъ, А. дарованы были разныя права и привилегіи. Такъ, одной изъ привилегій, между прочимъ, было опредѣлено членамъ А. и питомцамъ воспитательнаго при ней учебнаго заведенія „съ ихъ дѣтьми и потомками въ вѣчные роды быть совершенно свободными и вольными, и никакому правительству ни въ военную, ни въ штатскую службу ихъ не принуждать“. Дома на Неву были укрѣплены за А., и Кокориновъ вмѣстѣ съ Волѣномъ де ла Мотъ составили проектъ зданія, существующаго и понынѣ. Кокориновъ попрежнему управлялъ А., и въ слѣдующемъ 1765 г. устроилъ первую художественную выставку, привлекавшую цѣлыя толпы публики, которая недоумѣвавшими глазами смотрѣла на невиданное до того зрѣлище. Бецкій, желая образовать новую породу людей, устроилъ при А. интернатъ, куда принимались 5-лѣтнія малютки и сдавались на руки нянькамъ-французенкамъ, которыя должны были воспитывать ихъ въ продолженіе 9 лѣтъ, а весь курсъ продолжался 15 лѣтъ. Вскорѣ обнаружилась полная несостоятельность этой затѣи. Вмѣсто предполагавшагося Бецкимъ идеальнаго благонравія, получился образцовый развратъ. Французъ Кювинье, авторъ этой педагогической нелѣпости, былъ удаленъ со всѣмъ штатомъ французск. воспитательницъ. Между тѣмъ, Кокориновъ умеръ; съ его смертью въ А. образовались партіи, враждовавшія между собой въ ущербъ дѣлу, во главѣ котораго стоялъ Бецкій. Это былъ мало свѣдущій человѣкъ. О его познаніяхъ въ художествахъ можно судить уже потому, что онъ ввелъ въ А. художествъ преподаваніе бухгалтеріи и часоваго мастерства. И такіе часовщики, бухгалтеры, мастера математическихъ инструментовъ отправлялись за границу для усовершенствованія, вмѣсто настоящихъ художниковъ, которымъ были такъ необходимы заграничныя командировки. Понятно,

что при подобныхъ условіяхъ искусство не могло развиваться. Живопись ограничивалась одними портретами. Правда, устроенная бронзовая мастерская дала возможность отлить статуи, которыми Бецкій украсилъ петергофскій и царскосельскій сады. Бецкій не понималъ задачи А. художествъ и все время старался придать ей характеръ ремесленной школы. Въ послѣдніе годы управленія Бецкаго, въ А. все остановилось; онъ самъ впалъ въ дѣтство и зацѣпалъ дѣла; онъ задолжалъ А. значительныя суммы, которыхъ не возносилъ въ продолженіе 10 лѣтъ. Наконецъ, въ 1794 г. А. получила новаго презид. въ лицѣ Мусина-Пушкина, тогдашняго оберъ-прокурора св. синода. Энергичный и дѣльный Мусинъ-Пушкинъ старался возбудить энергію въ способныхъ людяхъ, до того отстраняемыхъ интригами на задній планъ. Званіе профессоровъ и академиковъ стали получать талантливые художники, которыхъ онъ привлекалъ къ дѣятельности конкурсами съ раздачею наградъ, на что жертвовалъ все свое жалованье. Обращая вниманіе на успѣхи А., Мусинъ-Пушкинъ добился получения средствъ для окончанія зданія; А. были переданы купленные въ Вѣнѣ антики. Въ 1797 г. былъ назначенъ президентомъ Гуфье Шуазель. Онъ занялъ огромное помѣщеніе, отдѣлалъ по фасаду половину зданія и заказалъ изготовить рисунокъ новой монеты, а также написать 2500 орловъ на тафтѣ для знаменъ гарнизонныхъ и полевыхъ полковъ, полагая, что такими заказами онъ способствуетъ развитію художествъ въ Россіи. Но подобныя взгляды были даже для тѣхъ временъ настолько отсталые, что нужно было назначить вице-президента, на каковую должность опредѣленъ архитекторъ В. П. Баженовъ, первый пенсіонеръ А. Къ сожалѣнію, Баженовъ вскорѣ умеръ; мѣсто его занялъ Чеколевскій. Въ 1800 г. президентомъ сталъ гр. А. С. Строгановъ. Онъ любилъ, понималъ искусство и умѣлъ цѣнить адептовъ его. Импер. Павелъ любилъ гравюры, а имп. Марія Теодоровна интересовалась медальернымъ дѣломъ; въ виду этого были учреждены спеціальныя классы, не предусмотрѣнные уставомъ, измѣненія котораго добился графъ. Продолжительность курса уменьшена до 12 лѣтъ, въ младшее отдѣленіе не принимали моложе 8—9 лѣтъ. Программы были расширены введеніемъ математич. наукъ для архитекторовъ, а для другихъ — эстетики, литературы и этнографіи. Узаконялась посылка за границу, но не болѣе 6 чел. ежегодно, на казенн. счетъ для усовершенств.; въ высшемъ классѣ преподавали итальянск. яз. Къ сожалѣнію, программы все же были узки и не удовлетворяли потребностямъ искусства. Научная подготовка хотя и улучшена, но все же была недостаточна, что отразилось на произведеніяхъ тогдашнихъ воспитанниковъ А., напр., въ проектахъ памятниковъ Минину

и Пожарскому. Строгановъ умеръ наканунѣ отечественной войны, когда правительство было поглощено приготовленіями къ ней и не могло тратить много на А., которая всюду задолжала. Президентомъ сталъ Чеколевскій; А. передана въ вѣдѣніе министра нар. просвѣщ. гр. А. К. Разумовскаго, который былъ равнодушенъ къ искусству. Въ продолженіе 6 лѣтъ Чеколевскій улучшилъ положеніе А., но все же ее обременяли долги. Въ виду этого былъ назначенъ комитетъ „для разсмотр. нуждъ А.“. Но председатель выяснилъ лишь долги въ 223,712 р. 15 к. и наметнулъ министру, что лучшимъ средствомъ будетъ увольненіе неповиннаго Чеколевскаго. Это удалось. Чекал. не перенесъ удара и умеръ; тогда А. Н. Оленинъ занялъ мѣсто президента и сталъ наопять экономію, то уменьшая число воспитанниковъ, то сокращая преподаваніе, то удаляя изъ А. всѣхъ имѣвшихъ право на пенсіонерство, хотя нѣкоторые ожидали такого по 10 лѣтъ. При помощи Аракчеева, Оленинъ утвердился на мѣстѣ и получилъ отъ казны необходимыя средства, что улучшило положеніе А., но не улучшило порядка въ ней. Воспитанники и художники продолжали роптать на Оленина, который, напр., получилъ деньги на 30 челов., имѣвшихъ золотыя медали и право на заграничную командировку, а послалъ лишь 4. Онъ удалялъ самыхъ талантливыхъ учениковъ, подъ предлогомъ ихъ нравственной неблагонадежности. Такъ, напр., поступлено было съ К. Брюловымъ, котораго картина „Послѣдній день Помпей“ нынѣ украшаетъ музей импер. Александра III, а тогда произвела цѣлый переворотъ въ такъ называемой исторической композиціи и акад. стилѣ, подъ которымъ скрывалась рутинна и бездарность. Изгнанный Оленинымъ, Брюловъ погибъ бы совсѣмъ, если бы не нашелъ поддержки въ обществѣ художниковъ, учрежденномъ въ 1820 г. Оленинъ желалъ въ видахъ экономіи закрытія академическаго училища. Въ 1830 г. были Высочайше утверждены „Прибавленія къ установленіямъ Императорской А. художествъ“, коими преподаваніе было ограничено. Императоръ Николай Павловичъ требовалъ упраздненія казеннаго воспитательнаго заведенія, что и приведено было въ исполненіе въ 1840 г., и съ этого времени художники лишились какой либо образовательной подготовки, такъ какъ въ Высочайшемъ повелѣніи сказано, между прочимъ, что „ученіе въ А. ограничивается преподаваніемъ однихъ изящныхъ художествъ и нѣкоторыхъ знаній, прямо сюда относящихся“. Поступающій въ А. долженъ былъ „имѣть свѣдѣнія въ русскомъ языкѣ, а посвящающій себя архитектурѣ — въ математикѣ“. Научные предметы преподавались слѣдующіе: практич. перспектива да техническая номенклатура, замѣшвшія исторію искусства и

анатомію. Съ такимъ научнымъ запасомъ художникъ долженъ былъ остаться на всю жизнь. Немудрено, что искусство ничего не выиграло отъ нововведеній 1840 г. Порядки Оленина и его пріемы возбудили противъ него общ. мнѣніе и Ол. съ цѣлью оправдать себя „отъ носившихся въ городѣ слуховъ“ издалъ даже особую брошюру; тѣмъ не менѣе вся его хозяйственная система и порядки ея давно отжили свой вѣкъ. Оленинъ одряхлѣлъ и умеръ въ 1843 г. За время его управленія, А. въ продолженіе 26 лѣтъ выпустила 300 чел. если не художниковъ, то техниковъ и была передана въ вѣдѣніе минист. двора. Олен. замѣнилъ герцога Максимил. Лейхтенбергскій, предоставившій завѣдваніе А. гр. Ѳ. П. Толстому, вице-президенту съ 1840 г. Научная подготовка была изгнана изъ А., а при такомъ положеніи и герцогъ ничего подѣлать не могъ. Когда въ 40-хъ годахъ политическ. обстоятельствъ стали усложняться, пенсіонеровъ отправляли на Кавказъ, вмѣсто Италіи, откуда были возвращены посланные туда раньше. Въ Италіи были школы, знанія, профессора, историческіе памятники, — на Кавказѣ дикая природа да горы... Очевидно, Кавказъ не могъ замѣнить собой Италіи. Тѣмъ не менѣе, за время управленія герцога, выдвинулось нѣсколько художниковъ, наиболѣе талантливымъ изъ которыхъ оказался В. К. Оедотовъ. При немъ же было устроено мозаичное отдѣленіе, такъ какъ для украшенія Исаакіевск. собора требовались мозаичн. работы. По смерти герцога, президентомъ А. была назначена великая княгиня Марія Николаевна, которая успѣла ввести новый уставъ 1859 г.; имъ устранялись вредныя особенности прежняго режима, когда думали, что, сокращая общее образованіе, тѣмъ самымъ открываютъ широко двери талантамъ, коихъ призваніе — искусство. Съ 1860 г. начато устройство музея и тогда же организованъ костюмный классъ для рисов. съ натуры. Для сближенія художн. съ публикой устраивались по пятницамъ художественные вечера, имѣвшие большое значеніе какъ для художниковъ, такъ и для публики. Въ 1869 г. президентомъ назначенъ Е. И. В. вел. кн. Владиміръ Александровичъ. Согласно положенію 1893 г., при А. учреждено высшее художеств. училище, въ которомъ научная подготовка поставлена на надлежащую высоту и куда принимаются окончившіе средн.-учебн. заведенія. Курсъ 5-лѣтній; въ учил. два отдѣленія: живописно-скульптурное и архитектурное. Въ 1898 числилось всѣхъ учащихся 314 чел., изъ коихъ 33 женщины. Вице-президентомъ въ настоящее время состоитъ графъ И. И. Толстой. По Высочайше утвержденной смѣтѣ на содержаніе А. ассигновано было на 1897 г. 311,767 р. Специальныхъ средствъ она имѣетъ 339,979 р. На художеств. дѣятельность опредѣляется по 60,000 р. въ годъ; изъ этихъ средствъ обыкновенно

остаются неизрасходованными довольно значительныя суммы, иногда по нѣскольку тысячъ.

Акадія, такъ сѣверо-американскіе индѣйцы и вообще туземцы и колонисты до сихъ поръ называютъ нынѣшнюю канадскую провинцію Новую Шотландію, образованную въ 1713 г. изъ французской колоніи А. Основанная французами, послѣ войны съ англичанами, А., населеніе которой въ союзѣ съ индѣйцами вело упорную борьбу противъ англичанъ, была Утрехтскимъ договоромъ въ 1713 г. уступлена послѣднимъ; однако, Акадійцы еще долго противились и, когда все было потеряно, 5000 переселились въ Луизиану, Георгію и др., а 2000 были расселены въ различныхъ частяхъ Новой Англіи. Въ 1858 г. число всего населенія А. считалось приблизительно въ 95,000, изъ которыхъ 30,000 приходились на Новый Брауншвейгъ, 20,000 — на Новую Шотландію, по 15,000 — на острова Капъ Бретонъ и Принца Эдуарда, 8000 — на сѣверный берегъ Шалѣрскаго залива, остальные на Магдаленскіе острова, Лабрадоръ, С. Пьерръ и Микелонъ. Ср. Морю, Histoire de l'Acadie française de 1598 à 1755 (Paris 1873); Акадіюскую возвышенность называютъ двѣ гряды высоты, проходящія по Новой Шотландіи, южная — гранитная и пустынная, сѣверная — сланцевая и лѣсистая. Ихъ назыв. также сѣверо-восточными Аллеганями.

Акажу, древесина нѣкот. тропическихъ деревьевъ, чаще всего—*Acasardium occidentale*; то же названіе носятъ плоды и камедь этого растенія (см. *анакардій*).

Акалаи, негрское племя, см. *бакелаи*.

Акалефы (*Ascalerphae*) или сцифомедузы, животныя, составляющія особый отрядъ класса полипомедузъ, относящагося къ типу кишечнополостныхъ; ближе всего стоятъ къ коралловымъ полипамъ. Лишь меньшинство А. остаются на всю жизнь прикрѣпленными въ видѣ полиповъ, большинство же являются таковыми только въ ранней молодости, а затѣмъ скоро превращаются въ свободно плавающихъ медузъ. Послѣднія отличаются отъ медузъ отряда гидроидовъ, кромѣ много цикла развитія, нѣкоторыми особенностями строенія, напр., присутствіемъ на стѣнкѣ желудочной полости, т. наз., гастроляльных нитей, соответствующихъ мезентеріальнымъ нитямъ коралловыхъ полиповъ. Большинство А. животныя раздѣльнополюя. Прямо изъ яйца медуза развивается лишь въ исключительныхъ случаяхъ (напр. *Relagia*, см. табл. „Медузы“, фиг. 3); обыкновенно же полипъ (сцифистома), который перегибается во многихъ мѣстахъ въ поперечномъ направленіи (и тогда носитъ названіе стробила), распадается въ концѣ-концовъ на массу мелкихъ медузъ (т. наз. *эвры*); часто, впрочемъ, часть полипа остается и черезъ нѣкоторое время можетъ произвести новыхъ медузъ тѣмъ же путемъ. Сцифистома можетъ размножаться, повидимому, также и путемъ поч-

кованія, такъ что изъ одного яйца А. можетъ произойти очень большое потомство. У рода *Spongicola* полипъ не простой, а колоніальный; онъ живетъ внутри губокъ, къ которымъ прежде неправильно причислялся; отдѣляющія отъ него медузы извѣстны подъ именемъ наузитое (*Nausithoe*). См. *Медузы*.

Акаліи, покловники Акала, высшаго вѣчнаго существа у сейковъ (см.), родъ духовныхъ воиновъ, отличаются фанатизмомъ. Ср. Trumpp, „Die Religion der Sikhs“ (Leipzig 1881).

Акаміръ, см. *Окоміръ*.

Аканіе. Подъ этимъ словомъ разумѣется звуковое явленіе, состоящее въ произношеніи неударяемой гласной *о* какъ *а*. Въ болѣе широкомъ употребленіи аканіе, какъ научный терминъ, обозначаетъ переходъ неударяемыхъ гласныхъ въ очень открытыя отгѣнки и гласную *а*; произношеніе *е* (*ѣ*) какъ *а* (пишется *я*) носитъ специальное названіе „яканіе“. Аканіе свойственно двумъ обширнымъ диалектическимъ группамъ русскаго языка — южно-великорусской и бѣлорусской; напр., въ противоположность сѣверному великоруссу и малоруссу, южный великорусъ и бѣлорусъ слова *вода*, *кожу*, *ножѣмъ* произносятъ: *вада*, *жаху*, *нажѣмъ* и т. п. Имѣя въ виду, что бѣлорусскіе и южно-великорусскіе говоры представляютъ еще рядъ другихъ явленій, тѣснѣйшимъ образомъ роднящихъ ихъ между собой, мы имѣемъ полное основаніе возводить обѣ названныя диалектическія группы — бѣлорусскую и южно-великорусскую — къ одной общей, вполнѣ развиты разсѣявшейся группѣ. Называя ее, по географическому ея распространенію, средне-русскою, мы признаемъ, что аканіе возникло въ средне-русской группѣ еще до ея распадешя на группы бѣлорусскую и южно-великорусскую. Слѣдовательно, аканіе должно причислить къ исконымъ звуковымъ явленіямъ, отличающимъ другъ отъ друга отдѣльныя диалектическія группы древнерусскаго языка. Между акающими говорами изслѣдователи различаютъ два типа говоровъ, существенно отличающихся по самому свойству аканія. Къ одному типу въ бѣлорусскомъ и южно-великорусскомъ нарѣчіяхъ относятся сильно акающіе говоры: *о*, *е* (*ѣ*), въ слогѣ передъ удареніемъ измѣняются въ *ихъ* въ *а* (*я*), вмѣсто котораго лишь въ единичныхъ случаяхъ найдены *ы* и *й* (ср. *вада*, *ясу*, *десятыи*); въ слогахъ за удареніемъ *мы* и *и* также является, хотя и не исключительно, *а* (*я*), напр. *горать* (*городъ*), *брѣтяцъ*, на базарѣ. Къ другому типу въ южно-великорусскомъ и бѣлорусскомъ нарѣчіяхъ принадлежатъ слабо акающіе говоры, гдѣ въ слогѣ передъ удареніемъ *мы*, *а* можетъ явиться *ы*, а послѣ губныхъ даже *у* (*сыбака*, *кыза*, *пупа*), а *мы*, *я*—*и* (*систра*). Въ виду того, что между слабо акающими говорами бѣлорусскими и южно-великорусскими оказывается тѣсная географическая связь, можно ду-

мать, что уже въ эпоху существованія средне-русской группы въ ней различались слабо акающие и сильно акающие говоры; это обстоятельство стоитъ въ тѣсной зависимости отъ происхожденія разсматриваемаго явленія. Гласныя въ слогахъ неударяемыхъ во многихъ языкахъ пріобрѣтаютъ особенную степень краткости, а въ нѣкоторыхъ переходятъ даже въ соответствующіе шепотные звуки (ср. Sievers, *Phonetik*, §§ 644, 263); различные отгѣнки этихъ послѣднихъ звуковъ могутъ совпасть въ одномъ общемъ шепотномъ звукѣ, принимающемъ ту или другую окраску въ зависимости отъ окружающихъ его звуковъ (тамъ же, § 264). Въ среднерусской группѣ имѣлъ, повидимому, мѣсто общій переходъ неударяемыхъ гласныхъ въ шепотныя: переходъ этотъ былъ вызванъ, вѣроятно, усиленіемъ ударенія; различные отгѣнки шепотныхъ, происшедшихъ изъ гласныхъ полного образованія *a*, *o*, *e*, *ъ*, совпали въ одномъ общемъ звукѣ, принимавшемъ ту или другую окраску прежде всего въ зависимости отъ предшествующихъ твердыхъ или мягкихъ согласныхъ: послѣ первыхъ являлся звукъ, близкій къ *ы*, послѣ вторыхъ — близкій къ *и* (хвѣла, гыра; нису, свѣтой). При встрѣчѣ двухъ слоговъ съ шепотными *ы*, *и* передъ удареніемъ или послѣ него, одинъ изъ этихъ слоговъ произносился съ большею силою, чѣмъ другою; при этомъ передъ удареніемъ болѣе сильнымъ слогомъ оказывался ближайшій къ нему, а послѣ ударенія — наиболѣе отъ него отдаленный. Шепотный звукъ болѣе сильнаго слога переходилъ въ гласную полного образованія — *a* (*я*). Такъ явилось произношеніе гырада (городъ), бирягу (берегу), при гырѣ (горѣ), биру (беру); вгърыда (въ городѣ), за гырод (за городъ), при: вродѣ (въ родѣ), горыдѣ (город). Но чередованіе *ы* (*и*) и *a* въ случаяхъ, напримѣръ, какъ „выдѣй“ при „зы вадѣй“, „силѣ“ при „ны сялѣ“ (на селѣ) и т. п. вызывало перенесеніе шепотныхъ на мѣсто *a* и обратно *a* на мѣсто шепотныхъ: такъ явились вадѣй, сяю и обратно зывыдѣй, нысилѣ. Разные говоры среднерусской группы давали предпочтеніе одному изъ двухъ возможныхъ произношеній: вадѣ и выдѣа, сяю и сию, гырада и гырыда, бирягу и биригу, горыди и гырыди. Въ сильно акающихъ говорахъ преобладаніе получило произношеніе съ гласной *a*: вадѣа, сяюа, горыда (но и гырыди). Въ слабо акающихъ говорахъ одни допустили замѣну шепотныхъ черезъ *a* только послѣ твердыхъ согласныхъ, между тѣмъ какъ послѣ мягкихъ распространили шепотныя; ср. въ московскомъ нарѣчій: вадѣа, но — сию, биригу; другіе говоры сохранили шепотное *и* только передъ мягкими согласными: вадѣа, вяду, по види, нисѣшь; третья поставили употребленіе *ы* (*и*) и *a* (*я*) въ зависимость отъ качества той или другой гласной подъ удареніемъ: выдѣа, лисѣа, пупѣа, по вадѣа, влясу, пану; четвертые употребляютъ, напримѣръ, без-

различно: сию, винѣц и нясу, вяди и т. д. Наконецъ, во многихъ говорахъ вм. *я* встрѣчается произношеніе *e*, широкаго, близкаго къ *a*; селѣ почти какъ сялѣ; а въ нѣкоторыхъ такое *e* произносится узко, близко къ *и*: селѣ почти какъ силѣ.

Акантитъ, см. *стърнистое серебро*.

Акантовыя (Acanthaceae), сем. двудольныхъ раст. тропич. и подтропич. поясовъ изъ порядка Personatae, обнимающее около 1400 видовъ. Отъ родственныхъ семействъ отличаются главнымъ образомъ безбѣлковыми сѣменами. Травы или куст., рѣдко небольшія деревья, съ супротивными листьями и цвѣтками, образующими колось или кисть.

Акантосъ, гор. въ наиболѣе сжуженной части Аеонской косы Халкидонскаго полуострова при Стримонскомъ заливѣ, извѣстенъ въ исторіи каналомъ, прорѣзаннымъ здѣсь Ксерксомъ для обхода Аеонскаго мыса; мѣсто канала, поросшее тростникомъ, сохранилось до настоящаго времени.

Акантоцефалы, см. *скребни*.

Акантъ (*Acanthus* L.), родъ раст. изъ сем. акантовыхъ: высокій, похожій на чертополохъ травы, тропич. и подтропич. поясовъ

Стараго Свѣта, съ большими городковыми или зубчатыми, или же перисторазсѣченными листьями; большіе цвѣты образуютъ конечные колосья и снабжены часто большими игольчато-зубренными прицвѣтниками. *A. mollis* L. (фиг. 1), до 1 м. выш., растеть въ южн.



Фиг. 1. *Acanthus mollis* (медвѣжья лапа).
а — цвѣтокъ въ увелич. видѣ.

Европѣ; перисторазсѣченные листья съ извилисто-зубренными, не колючими лопастями достигаютъ 50 см. длины, цвѣты бѣлые или красноватые, плодъ — краснобурая блестящая коробочка; уже въ дров-

ности культивировался как декоративное растение, а листья и корни раньше употреблялись в медицинѣ подь назв. *Vranca ursina* (медвѣжьи когти). *A. spinosus* L. — листъ съ болѣе глубокими вырѣзми, зубцы почти треугольныхъ лопастей его усажены короткими шипами. Акантовое

дерево, изъ котораго въ древности дѣлались статуи,



Фиг. 2. Акантовый листъ, какъ орнаментъ.
а — видъ сбоку.

происходило, повидимому, отъ *Asacia veга* и *A. agabica* или другого дерева съ шипами. Акантовый листъ (фиг. 2) нашелъ широкое примѣненіе въ искусствѣ: въ капителяхъ коринскихъ и римскихъ колоннъ, въ консоляхъ римскаго искусства и эпохи Возрожденія, въ орнаментахъ ихъ фризъ и карнизовъ. Для средневѣковыхъ украшеній образцомъ служили не столь красивые небольшие листья *A. spinosus*.

А капелла, въ стилѣ „капеллы“, многоголосное пѣніе безъ инструментальнаго сопровожденія.

Акапулько (*Acapulco*), приморскій городъ мексиканскаго штата Гверреро, на берегу Великаго океана, 12,320 жит. (б. ч. смѣшанной индійской крови), имѣетъ морскую таможену и одну изъ прекрасѣйшихъ гаваней, въ которой могутъ безопасно стать на якорѣ 500 кораблей у самаго берега. Вблизи фортъ Санъ Карлосъ. Климатъ хотя и очень жаркій, но нездоровый; землетрясенія нерѣдки. Въ 1799 и 1837 гг. такими землетрясеніями городъ былъ почти весь разрушенъ. Блестящимъ періодомъ въ жизни А. было время, когда (съ 1778 г.) исключительно черезъ него велись торговые операціи испанской метрополи съ Остъ-Индіей. Послѣ провозглашенія независимости Мексики опустошенный и разрушенный войнами и землетрясеніями А. сталъ вновь однимъ изъ важнѣйшихъ портовыхъ городовъ Мексики только съ тѣхъ поръ, какъ послѣ открытія золотыхъ росышей въ Калифорніи установилось черезъ него пароходное сообщеніе изъ Санъ-Франциско въ Панаму.

Акардія (греч.), беременность двойнями, при которой оба плода имѣютъ одну плаценту. У одного изъ зародышей при этомъ бываетъ крайне неразвито сердце, что дѣлаетъ его нежизнеспособнымъ.

Акарнанія, самая западная область древней Эллады; гористая, богатая лѣсами и пастбищами страна, переходящая на востокъ въ пограничныя съ Этоліей равнины;

на сѣверѣ граничитъ съ Эпиромъ, на западѣ и югѣ омывается Ионическимъ моремъ. Важнѣйшими городами были Стратъ, Алисія, Анакторій и Актіи (Акціумъ). Акарнане производили себя отъ Акарнана, сына Алкмеона изъ Аргоса, поселившагося въ періодъ Троянской войны у устья Ахелоя; занимались они преимущественно скотоводствомъ и приближались своими нравами и обычаями скорѣе къ сосѣднимъ племенамъ Эпира, чѣмъ къ грекамъ, съ которыми сблизились лишь со времени Пелопонесской войны. Греческій языкъ и обычаи появились у нихъ только съ VII вѣка. изъ коринскихъ колоній по берегамъ А. Въ средніе вѣка страну завладѣли норманны изъ Италіи, и Рожеръ, король Сицилии, назывался „княземъ Акарнанскимъ и Этолійскимъ“ Императоръ Андроникъ присоединилъ А. снова къ Византійской Имперіи, вмѣстѣ съ которой она подпала подь владычество Османовъ. Нынѣ А. вмѣстѣ съ Этоліей образуетъ одинъ изъ округовъ (номосъ) греческаго королевства и занимаетъ площадь въ 7489 кв. км. съ 162,020 жит. (1889, 21 на 1 кв. км.); это дикая, очень гористая, мало доступная возвышенность. Побережье, на которомъ горныя рѣки отлагаютъ иль, лишено гаваней и обладаетъ нездоровымъ климатомъ. Внутри страны, по теченію рѣкъ до Артскаго залива, лежатъ плодородныя, усѣяныя озерами и воздѣланныя равнины. Жители не цивилизованы и обладаютъ дикими нравами, особенно въ гористыхъ мѣстностяхъ, изъ которыхъ они зимою по 50—100 семействъ переселяются къ опушкамъ лѣсовъ. Главный городъ области Миссолунги.

Акаройдова смола (Новоголландская смола), смолы многихъ видовъ растений изъ сем. *Xanthorrhoea*. Красная А. образуетъ ровные куски толщиной 2—4 см., а иногда и больше; по цвѣту, оставляемой чертѣ и излому она напоминаетъ Кровавикъ (красный желѣзнякъ), только она нѣсколько темнѣе и черта ея свѣтлѣе, имѣетъ запахъ роснаго ладана и вкусъ корицы съ неприятымъ привкусомъ; содержитъ очень много организованныхъ примѣсей. Желтая А. с. образуетъ круглые или продолговатые куски, величиной въ орѣхъ; свѣжій изломъ ея напоминаетъ гуммигутъ, на воздухѣ она покрывается матовой, краснобурую пленкой, имѣетъ запахъ роснаго ладана, ароматный, слегка освѣжающій, сладковатый вкусъ и заключаетъ въ себѣ также очень много организованныхъ примѣсей. Обѣ разновидности А. с. растворяются въ алкогольѣ и эфирѣ; онѣ содержатъ коричную кислоту, немного бензойной кислоты и эфирныхъ маселъ; желтая А. с. даетъ при кипяченіи съ азотной кислотой пикриновую кислоту. Онѣ служатъ для фабрикаціи сургуча и цвѣтныхъ лаковъ, которые на свѣту не блѣднѣютъ и поглощаютъ химич. лучи солнечнаго свѣта. Кромѣ того А. с. проклеиваютъ лучшіе сорта бумаги

Акары, см. *клещи*.

Акаталектической стпхъ, см. *каталектической*.

Акатафазія (аграмматизмъ, греч.), симптомъ нѣкоторыхъ болѣзней головного мозга, состоящій въ неспособности грамматически составлять предложенія.

Акатенанго, потухшій вулканъ въ южной части центральной Америки, въ штатѣ Гватемала, 4150 мет. выс. Къ югу отъ А. находятся сольфатары.

Акатка, птица, см. *Ходулочникъ*.

Акагуевскія горы, въ Читинскомъ округѣ Забайкальской области, отъ р. Борзы до верховьевъ Унбы, заключаютъ въ себѣ горную группу Адуя-Чалонъ (см.) А. серебро-свинцовые рудники лежатъ въ этихъ горахъ въ 25 вер. къ с.-с.-з. отъ Александровскаго завода; добывается преимущественно серебро, въ видѣ жилъ серебросвинцовой руды въ известнякѣ.

Акація (Acacia), родъ покрытыхъ шипами или колючками деревьевъ, рѣдко травъ изъ сем. мимозовыхъ; листья двуперистые или филлодии (сплюснутый черешокъ), изрѣдка прилистники превращ. въ шипы; многочисл. мелкіе, обыкновенно желтые цвѣты образуютъ шаровидныя головки или цилиндрическіе колосы; плодъ—разнообразной формы двустворчатый или нескрывающийся бобъ. Родъ А. заключаетъ около 450 видовъ троп. и подтропич. поясовъ Старога и Новаго Свѣта, въ Африкѣ и Австраліи. До 280 вид. съ филлодіями исключит. въ Австраліи. Нѣкоторые виды растутъ лѣсами и придаютъ опредѣленный характеръ цѣльнымъ областямъ. А. armata R. Br. (нѣм. Kanguruh-dorn) изъ вѣтропич. Австраліи служить для укрѣпленія берегового песка. А. руспанtha Benth., въ Викторіи и южн. Австраліи, съ корой, богатой дубильной кислотой (Golden Wattle, Mimosarinde) доставляетъ родъ катеху, большую часть австралийской камеди и дерево для токарныхъ подѣлокъ. А. melanoxylon R. Br., гигантское дерево въ юго-вост. Австраліи, даетъ крѣпкое, черное дерево (Black-wood) и похожую на катеху камедь.

А. decurrens Willd., съ двуперистыми листьями и головками мелкихъ желтыхъ цвѣтковъ, въ ю.-в. Австраліи и Тасманіи, доставляетъ дерево для разныхъ подѣлокъ, кино, камедь и мимозовую кору (Black wattle), ради которой она и разводится лѣсами, какъ и доставляющая Gold-wattle A. penninervis Sieber въ Нов. Ю. Валлисѣ и Квинслендѣ. Эти акаціи даютъ въ 14 разъ больше матеріала, чѣмъ наши дубовые лѣса. А. Farnesiana Willd. (антільская кассія), колючій кустарникъ въ теплыхъ странахъ всѣхъ частей свѣта, съ желтыми головками, культивируется во Франціи и Верхней Италіи ради пахучихъ цвѣтовъ (кассія), имѣющихъ примѣненіе въ садоводствѣ и парфюмеріи. Корни и бобы служатъ для дубленія и приготовленія черной краски.

А. arabica Willd. (А. nilotica Del., высо-

кое дерево съ кривымъ стволомъ, коричневой корой, сѣроватобѣлыми шипами, желтыми головками пахучихъ цвѣтовъ и заостренными бобами, въ Египтѣ, Кордофанѣ, Сенаарѣ, образуетъ въ Абиссиніи и въ Азій до Остѣ-Индіи цѣлые лѣса, доставляетъ дерево и коричневую камедь, а кора и бобы (индійская разновидность назыв. Bablah, африканская — Gargarat или Neb-Neb) употребляются для дубленія. А. Seyal Del. (А. fistula Schweinf., Ssoffar) длинныя крѣпкіе шипы бѣлаго, какъ слоновая кость, цвѣта, вздуты у основанія и въ нихъ гнѣздятся муравьи (ср. А. sphaerocephala Cham. et Schecht. въ Мехикѣ и центр. Америкѣ, „мирнеко-фильныя растенія“), растутъ въ Нубіи и Сенаарѣ, доставляетъ красноватую камедь и вмѣстѣ съ А. stenocarpa Hochst. (Talch, Talya, Suak, Kakul), изъ которой получается такая же камедь, образуетъ громадные лѣса въ бассейнѣ Атбары и притоковъ Бара и Азрака. А. albidia Del., типичное гигантское дерево троп. Африки, длинныя бѣлыя вѣтви свѣшиваются до земли и затѣмъ снова растутъ вверхъ. А. Senegal Willd. (А. Verek Guill. et Perrott., Haschab, Verek), колючій куст. или низкое дерево съ бѣлой, очень твердой древесиной, съ сѣрой трескающейся корой и толстыми пластами желтаго или пурпурно-краснаго луба, съ маленькими двуперистыми листьями и черными колючками, съ длинными колосьями желтыхъ цвѣтковъ и прямыми бобами, образуетъ обширные лѣса въ Сенегамбіи и Кордофанѣ, въ бассейнѣ Бѣлаго Нила и Атбары; изъ него получается въ большомъ количествѣ лучшій гумми-арабикъ.

Хорошую чистую камедь даютъ также А. glaucophylla Steud. (Абиссинія, Нубія, Аравія и Сомаль) и А. abyssinica Hochst. (Tschéa) [Абиссинія и Сомаль]. А. Catechu Willd. дерево въ 10 м. выш., съ тяжелымъ, твердымъ, темнымъ ядромъ и свѣтлой заболонью, огромной кроной, съ листьями, достигающими 30 см. дл., и колосьями желтыхъ цвѣтовъ, растетъ въ передней и задней Индіи, на Цейлонѣ и доставляетъ дерево для подѣлокъ, дубильную кору и катеху. Последнее добывается въ Бенгаліи также изъ древесины, очень похожей на А. Suma Kurz., которая въ Абиссиніи является однимъ изъ распространенѣйшихъ лѣсныхъ деревьевъ (Kakamut); въ шеляхъ дерева находится кристаллическій катехинъ, который въ Индіи находитъ врачебное примѣненіе подъ названіемъ Keersal. Многіе виды культивируются, какъ декоративныя растенія.

Акація, бѣлая (Robinia L.), родъ изъ семейства бобовыхъ (Leguminosae), подсемейства мотыльковыхъ (Papilionaceae), заключающій иногда почти голые, иногда желѣзисто или щетинисто-волосистые деревья и кустарники съ непарноперистыми листьями, цѣльнокрайными листочками, игловидными или щетинковидными прилистниками, бѣ-

лыми или розовыми цвѣтами въ верхушечныхъ кистяхъ и плоскими многостымяными бобами. 6 видовъ въ Сѣверной Америкѣ. *R. Pseudacacia* L. — А. бѣлая — дерево съ бѣлыми пахучими цвѣтами растетъ въ Сѣв. Америкѣ отъ Пенсильваніи до Сѣв. Георгіи, впервые въ 1601 или 1635 г. была посажена Іоанномъ Робинсомъ или его сыномъ въ королевскомъ саду въ Парижѣ, а теперь разводится повсемѣстно въ умѣренныхъ странахъ. Помимо своего высококаго сельско-хозяйственного значенія, А. бѣлая пригодна также для укрѣпленія летучихъ песковъ. Она весьма нетребовательна, улучшаетъ опадающей листвою почву и доставляетъ превосходную желтоватую тонкослойную, довольно твердую и прочную древесину, идущую на разныя подѣлки; въ южн. Франціи она идетъ на виноградныя тычины. Для лѣсной культуры она непригодна, такъ какъ очень свѣтолюбива, а колючки ея затрудняютъ уходъ. Ее можно употреблять для живыхъ изгородей, такъ какъ она переноситъ обрѣзку. Длинные корни ея по запаху и вкусу напоминаютъ сладкое дерево, но ядовиты. Изъ цвѣтовъ въ Молдавіи и Валахіи перегонкою приготавливаютъ ароматную воду, а также, прибавляя сахаръ, шербетъ; листья идутъ въ кормъ скоту. Кора ядовита и особенно у дѣтей, если жуютъ ее, вызываетъ заблѣванія. Изъ многочисленныхъ формъ особенно излюбленной въ культурѣ является *R. umbraculifera*. *R. glutinosa Sims.* (*R. viscosa Vent.*) — дерево изъ юго-восточн. Америки съ бѣлыми цвѣтами безъ запаха. Тамъ же встрѣчается *R. hispida* L. — кустарникъ, разводимый у насъ съ декоративными цвѣтами. *R. racemosa Aubl.* изъ южн. Америки доставляетъ, т. н., желѣзное дерево.

Акація желтая Карагана (*Saragana Lam.*), родъ изъ семейства мотыльковыхъ (*Papilionaceae*), заключаетъ кустарники съ парноперистыми листьями, иногда съ колючими прилистниками, большею ч. желтыми, расположенными по одному, два и три, цвѣтами и выпуклыми бобами. 15 сѣверо-азиатск. видовъ. *S. arborescens* L. (Акація желтая, Чилига) — красивый декоративный кустарникъ, 2,5—3,5 м. высоты, выносливый и пригодный для живыхъ изгородей (Россія, на востокѣ). Родомъ изъ Сибири, гдѣ смена идутъ въ кормъ птицъ (голубиный горохъ); древесина также находитъ примѣненіе. Другіе виды, напр. *S. frutescens* DC., *S. jubata Pall.*, *S. Chamlagu Lam.*, точно также разводятся съ декоративными цвѣтами.

Акакистъ (*ακακιστος*). Такое названіе присвоено восточной церковью особымъ службамъ, главную часть коихъ составляетъ чтеніе хвалебныхъ гимновъ. Въ это время никому изъ присутствующихъ не позволялось сидѣть, какъ показываетъ самое названіе этого богослуженія. Первый А. былъ составленъ въ похвалу Богоматери въ началѣ VII в., въ Константинополѣ; онъ вошелъ въ великопостныя службы и до сихъ

поръ поется на всенощномъ бдѣніи въ субботу на пятой недѣлѣ поста. Засимъ появился А. въ честь Спасителя, святителя Николая и пр. Съ распространеніемъ христіанства, А. проникли въ Россію, гдѣ называли много подражаній, въ особенности въ Кіевѣ, гдѣ были сочинены А. великомученицъ Варварѣ, Успенію Богородицы и др.

Акбаръ, Великій, собственно Джелль-аль-эддинъ Мохаммедъ, великій моголь Индостана, род. 14 октября 1542 г. въ Амиркотѣ, умеръ 1605 г. въ Агрѣ, наследовалъ своему отцу Гумайуну въ 1556 г., будучи 13-лѣтнимъ мальчикомъ, и первоначально, въ теченіе 3-хъ лѣтъ, находился подъ опекою своего визиря Бейрама. Благодаря счастливымъ войнамъ, подчинилъ своей власти, на востокѣ, Бенгалію и Бегаръ, на югѣ Мальву и часть Декана до Годавери, на западѣ Гуджератъ и Синдію и на сѣверѣ Кашмиръ. Побѣдивъ всѣхъ враговъ и усмиривъ многочисленныя внутреннія возстанія, онъ посвятилъ величайшія заботы организаціи своего необъятнаго царства, достигшаго при немъ благосостоянія, какого оно никогда не достигало ни раньше, ни послѣ при индійскихъ царяхъ. Налоги давали ежегодно болѣе 150 милл. руб. Будучи правовѣрнымъ мусульманиномъ онъ, однако, отличался большою терпимостью въ отношеніи другихъ религій и велъ ученые диспуты съ индусами и миссіонерами ордена иезуитовъ; говорить, что одна изъ его женъ была христіанка. Воздвигнутый надъ его гробницей памятникъ, близъ деревни Сикандра, въ его резиденціи Агра, составляетъ одно изъ величайшихъ произведеній архитектуры этого рода.

Акбегъ-бегъ-Нафи, намѣстникъ и полководецъ калифовъ Моавіи и Іезида. Основавъ въ 671 г. по Р. Х. крѣпость Каирванъ и разбивъ греческія войска въ нѣсколькихъ сраженіяхъ въ Нумидіи, онъ приступомъ взялъ Тагертъ и покорилъ варварскія племена. Въ короткое время онъ сталъ обладателемъ почти всей сѣверной Африки вплоть до самыхъ отдаленныхъ пустынь. Въ 682 г. возмущившіеся варварыцы соединились съ греками и съ огромнымъ войскомъ напали на арабовъ. Битва произошла въ провинціи Забъ, арабы были разбиты, и Акбегъ палъ на полѣ сраженія. Вскорѣ былъ взятъ и Каирванъ, служившій опорнымъ пунктомъ арабовъ; послѣ чего ими были потеряны на этотъ разъ всѣ плоды недавнихъ побѣдъ.

Аквавива (*Aquaviva*), Клаудио, четвертый генералъ иезуитскаго ордена, род. 1543 г., ум. 1615 г. Съ 1581 г. А. былъ генераломъ ордена, который отчасти реорганизовалъ и силу котораго стремился увеличить, какъ выработкой опредѣленной системы воспитанія его членовъ, такъ и строго послѣдовательнымъ проведеніемъ принципа единства въ организаціи ордена. При немъ были составлены учебныя программы: „Ratio

studiorum Societatis Jesu“ (первонач. въ Римѣ 1586 г.) и „Directorium exercitiorum spiritualium“.

Аквamaniль, металлическій сосудъ, употреблялся въ западной церкви въ средніе вѣка при богослуженіи и былъ предназначенъ для омовенія рукъ священниковъ передъ службою.

Аквариниъ, зеленоватая или синеватая разновидность берилла, см. *топазъ*; восточный А., см. *корундъ*.

Акварельная живопись, живопись водяными красками, прозрачная, не покрывающая основного тона. Несмотря на сравнительно позднее свое развитіе и усовершенствованіе техники, А. живопись ведетъ начало съ древнихъ временъ. Къ числу первыхъ по времени произведеній этого рода должны быть отнесены стѣнные изображенія египтянъ и этрусковъ, въ технику которыхъ есть много общаго: на покрытой штукатуркою стѣнѣ рисовали контуры изображеній, послѣднее загрунтовывали бѣлою краскою и затѣмъ покрывали части изображенія красками, разведенными водою съ примѣсью камеди, которая служила связывающимъ веществомъ. Когда въ VI и VII вѣкѣ, въ эпоху церковныхъ обновленій, производились тщательныя изслѣдованія римскихъ катакомбъ, въ нихъ были найдены стѣнные росписи, и есть основаніе думать, что и эти первыя произведенія христіанства были выполнены первоначально акварелью. По мѣрѣ распространенія христіанства, а вмѣстѣ съ тѣмъ и роста потребности символически-религіознаго художественнаго творчества, А. живопись встрѣчается все чаще и чаще, являясь украшеніемъ богослужебныхъ книгъ и молитвенниковъ, хотя надо замѣтить, что въ этотъ періодъ существованія А. не представляетъ опредѣленнаго рода живописи. Подавляемая гуашью (см.), она носитъ случайный характеръ и скорѣе можетъ быть названа затѣйливой, роскошной для стіля своего времени, каллиграфіей. Что же касается стѣнной А. живописи, то уже въ IV вѣкѣ она была вытѣснена мозаикой. Дальнѣйшее развитіе А. идетъ долгимъ, медленнымъ путемъ миниатюръ. Многія изъ самыхъ древнихъ А. миниатюръ погибли, въ томъ числѣ и знаменитый пергаментный свитокъ 30 фут. длины, содержащій А. иллюстраціи къ исторіи Иисуса Навина. Судя по копии, находящейся въ Ватиканской бібліотекѣ, оригиналъ представлялъ собою лучшее произведеніе древняго христіанства. Въ VII и VIII вѣкѣ А. еще представляетъ рисунки, грубо размазанные красками, а со времени завоеванія Італіи лангобардами этотъ одичалый, грубо-самобытный стиль назывался лангобардскимъ. Въ византійскомъ искусствѣ А. хотя и не можетъ еще соперничать съ эффектной гуашью, но она уже становится разнообразнѣе и въ цвѣтовыхъ тонахъ А. уже замѣчается знаніе и примѣненіе химіи. Въ XI—XII вѣкѣ А. изучается вниматель-

нѣе и появляются трактаты объ А. технику и рецептура. Въ то время какъ гуашь преобладала въ книжныхъ миниатюрахъ и служила для компановки стѣнной живописи, А. примѣнялась для раскрашиванія гравюръ на деревѣ, и въ XV вѣкѣ мы встрѣчаемъ раскрашенные яркими красками портреты, иллюстраціи къ историческимъ событіямъ и т. п. Въ Італіи А. употреблялась, кромѣ того, и для раскраски архитектурныхъ плановъ и моделей. Около этого же времени въ Германіи стали распространяться рисунки перомъ, слегка раскрашенные А., съ сильно загрунтованными тѣнями и проложенными бѣлыми рефlekсами. Въ Нидерландахъ художники, преимущественно пейзажисты, писали эскизы своихъ композицій черной или коричневой А. краской (современная сепія). Постепенно, къ XVIII вѣку, А. становится какъ бы помощницей масляной живописи, по началомъ дѣйствительнаго усовершенствованія А. техники и распространенія А. какъ самостоятельнаго рода живописи слѣдуетъ считать XVIII вѣкъ. Такому развитію А. содѣйствовала главнымъ образомъ англійская школа, однимъ изъ первыхъ представителей которой является художникъ Смитъ. Онъ первый отказался отъ обычнаго до того времени способа контуровки китайской тушью, замѣнивъ послѣднюю карандашомъ. Онъ рисовалъ эскизы на сѣрой бумагѣ сѣроватымъ же тономъ и затѣмъ уже покрывалъ эскизы А. красками. Тѣмъ не менѣе прокладываніе тѣней въ предварительномъ рисункѣ практиковалось еще и Смитомъ и эта черта старой А. техники исчезла лишь благодаря Тернеру, который сталъ писать А. картины безъ предварительнаго рисунка. Съ появленіемъ этого художника, А. живопись начинаетъ достигать глубины и живости красокъ, и устанавливается существующая и по сіе время А. техника, дальнѣйшему развитію которой служить въ Англии общества: „Society of painters in water-colours“ и „Institute of painters in water-colours“. Заслугою англійской школы является и примѣненіе А. живописи ко всѣмъ жанрамъ и у англійскихъ художниковъ стали впервые появляться А. картины размѣрами въ нѣсколько квадр. футовъ. Англійская школа дала слѣдующихъ выдающихся художниковъ въ области А. ж.: пейзажисты: Фельдингъ, Тернеръ, Глоуэръ, Гардингъ, Тейлоръ, Стелли. Изъ новѣйшихъ — Ричардсонъ, Робертсъ, Гентъ, Вистлеръ, Джонъ Ридъ. По жанровой живописи: Барретъ, Куперъ, Добсонъ, Гринъ, Левисъ (восточный жанръ), Альма Тадема, отличающійся детальною отдѣлкой рисунка, и др. Историческій жанръ: Жильбертъ, Марксъ, Шильдсъ, Варренъ. Выдающійся маринистъ Вилли. Nature morte — Линтонъ. Особенности А. техники англійской современной школы таковы: тонкимъ карандашнымъ рисункомъ набрасывается контуръ; фонъ картинъ прокладывается горизонтально широкой и плоской соблей или бѣ-

личей кистью. Въ пейзажѣ для облаковъ оставляется мѣсто или облака получаютъ промываніемъ водою бѣлыхъ пятенъ на общемъ фонѣ. Употребленіе покровныхъ бѣлыхъ избѣгается. Рефлексы, детали рисунка достигаются промываніемъ водою и снятіемъ краски при помощи пропускной бумаги, а иногда и выскабливаніемъ. Такая техника распространена въ настоящее время почти повсюду. Французскихъ акварелистовъ можно назвать послѣдователями англійской школы. Первые французскіе акварелисты примкнули къ работавшему въ Парижѣ англичанину Беннингтону, стали подражать Тернеру, Гардингу и др., и такіе художники, какъ Гюэ, Делакруа, Деконъ, Рокѣпланъ, Вуланже, Эжень Лами, Изобэ-отецъ и Баронъ сдѣлали А. живопись во Франціи модною. Наибольше выдающіеся жанристы: Эдуардъ Детайль, Бержеръ, де-Бомонъ, Бернъ-Веллекуръ, Лелуоръ, де-Невилъ, Редуте, Моро, Виберъ, Бенаръ. Пейзажисты: Франсе, Жокмаръ, Увріе, Форъ, Арпинье и др. Въ области портретной живописи: Оливье, Дорэ, Гроизъ. Nature morte — Депортъ, Март. Бушеръ, Мадленъ, Лемеръ. Во Франціи А. получила широкое примѣненіе въ художественной промышленности. Особенно распространены А. рисунки на слоновой кости, шелкѣ, атласѣ, бархатѣ и т. п. для вѣровъ, ширмъ и пр. Такіе рисунки выполняются теперь фабричнымъ путемъ, хотя иногда часть ими работаютъ и выдающіеся художники. Съ теченіемъ времени, французская А. живопись стала уклоняться отъ первоначальнаго характера англійской школы и въ настоящее время распространены стиль легкіхъ эскизныхъ изображеній, дающій художнику возможность быстро и эффектно передавать воспріятыя впечатлѣнія. Художники Детайль и де-Невилъ сдѣлали попытку соединить А. съ гуашью на тонкомъ полотнѣ и достигли въ этомъ блестящаго успѣха, но такая живопись, хотя иногда и весьма эффектная, не можетъ считаться А., а въ отношеніи прозрачности тоновъ и воздушной перспективы должна уступить первенство чистой А.

У нѣмцевъ первымъ выдающимся акварелистомъ слѣдуетъ назвать Гильдебрандта, работавшаго А. подъ влияніемъ Изобэ и отличавшагося колоритомъ. За нимъ слѣдуютъ: Векерсъ (Лейпцигъ), Вирманъ, Отто, Менцель (какъ и Детайль, соединившій А. съ гуашью и великолѣпной техникой), Гертель, Скарбина, Кёрнеръ, Геррманъ, Гребъ, Мейергеймъ, Мейеръ, Экенбрехеръ и др. въ Берлинѣ, Бартельсъ, Диль и Нейрейтеръ въ Мюнхенѣ, Шейренъ, Ахенбахъ, Гертсъ, Кампфъ и Дюке въ Дюссельдорфѣ, Краббсъ и ф. Мекслъ въ Карлсруэ, Фрицъ въ Дрезденѣ, Коссакъ въ Краковѣ, Гейнрихъ, Гауэрманъ, Штеклеръ и Фенди въ Вѣнѣ.

Въ Итали и Испаніи А. въ послѣднее время достигла значительнаго совершенства, особенно же высоко развитіе итальянской А. По законченности рисунка, по бо-

гатству мотивовъ, при своеобразной легкости техники, итальянская А. превосходитъ англійскую, и на послѣднихъ выставкахъ итальянскіе акварелисты, разработавшіе весьма сложныя сюжеты, дали образцовую акварельную школу. Выдающіеся изъ нихъ: Симони, Корелли, Бомпиони, Чиріони, Феррари, Аурелли, Галафре, Габани, Томба, Моріано, Синьорини, Мартолетти, Симони, Габрони и др. Изъ испанскихъ акварелистовъ слѣдуетъ отмѣтить: Фортуниса, наиболѣе выдающагося, Вильегаса, Усселя.

Въ Голландіи извѣстенъ Израэльсъ; въ Даніи популяренъ Кройеръ.

Въ Россіи А. живопись развивалась довольно медленно и сравнительно недавно завоевала себѣ самостоятельность и стала привлекать серьезное вниманіе публики. Одними изъ первыхъ болѣе или менѣе выдающихся русскихъ акварелистовъ можно считать: Иванова, Никитина, Пименова, Моллера, Дурново, Рихтера, Каневского, Шуппе и Ефимова. Въ 1839 г. ими былъ изготовленъ альбомъ А. рисунковъ, поднесенный Императору Александру II, въ бытность его въ Римѣ. Затѣмъ слѣдуютъ художники: портретистъ Рауровъ, Премацци — превосходный пейзажистъ, преодолѣвшій всѣ трудности воздушной перспективы, ученикъ послѣдняго Альбертъ Венуа, также пейзажистъ, обладающій выдающейся колоритностью, Петръ Соколовъ, изображавшій преимущественно охотничьи сцены, пейзажистъ Ендогуровъ, Каразинъ, талантливый акварелистъ, но нѣсколько злоупотребляющій эффектами гуаши, Самокишъ, Овсянниковъ, Соломко и др. Успѣшному развитію А. содѣйствуетъ существующее съ значительнымъ количествомъ членовъ „общество акварелистовъ“ въ С.-Петербургѣ. Оно устраиваетъ ежегодно свои выставки, пользующіяся возрастающимъ успѣхомъ среди публики. Кромѣ того, въ Россіи есть большое число акварелистовъ-любителей, среди которыхъ встрѣчается немало выдающихся силъ.

Краски для А. употребляются растительныя и минеральныя. Послѣднимъ отдають предпочтеніе, такъ какъ онѣ менѣе подвергаются вліянію свѣта и потому прочнѣе. Матерьялы для красокъ пульверизируютъ и, разбавивъ водою, растираютъ на порфирномъ камнѣ. Въ качествѣ связывающаго вещества употребляютъ чистый гумми-арабикъ или же смѣсь $\frac{1}{2}$ части послѣдняго съ $\frac{1}{2}$ части сенегальской камеди и одной частью бѣлаго леденцоваго сахара. Бумага для А. употребляется: бристолевый картонъ, ватманская или торитонъ. Предпочтеніе отдается шероховатой бумагѣ. Кисти — бѣличьи, куныи, барсучьи или хорьковыя. При работѣ А. бумагу наклеиваютъ на деревянную раму (стираторъ), которая даетъ возможность во время работы смачивать съ обратной стороны бумагу или подкладывать влажную фланель. При такихъ условіяхъ достигается ровность то-

АКВАРИЙ.



Т-во «Просвѣщеніе» въ СІВ.

Къ ст. «Акварій».

Содержаніе таблицы „Акваріи“.

Сопоставленіе животныхъ изъ акваріа Неаполитанской Зоологической станціи.

Описаніе животныхъ слѣдуетъ искать подъ соответственнымъ названіемъ, если не указана какая либо иная ссылка.

Губки.

16. Греческая губка (*Euspongia officinalis*).

Кишечнополостныя.

8. Венеринъ поясъ (*Cestus veneris*). Ст. *Гребневика*.
11. Корнеротъ: *Rhizostoma pulmo*. Ст. *Медузы*.
17. Коралль: *Astroïdes calycularis*.
18. Актинія: *Adamsia Rondeletii* (съ ракомъ).
27. Красный коралль (*Corallium rubrum*).
32. Желтый коралль (*Dendrophyllia gaima*). Ст. *Кораллы*.
36 и 37. Актинія: *Sereactis aurantiaca* и *Cerianthus membranaceus*.

Иглокожія.

14. Волосатка *Antedon rosacea*.
20. Голотурія: *Stichopus regalis*.
28. Морская звѣзда: *Ophidiaster attenuatus*.
31. Морская звѣзда: *Palmipes membranaceus*.
34. Морской ежъ: *Dorocidaris papillata*.

Черви.

- 29 и 30. Трубочжилы: *Spirographis Spalanzanii* и *Protula protula*.

Ракообразныя.

18. Ракъ отшельникъ: *Pagurus striatus* (съ 4 актиніями).
22. Краббъ (*Calappa granulata*). Ст. *Краббы*.

23. Краббъ (*Maja squinado*). Ст. *Краббы*.
24. Лангуста (*Palinurus vulgaris*).

Моллюски.

1. Морской гребешокъ (*Pecten jacobaeus*). Ст. *Гребешковыя*.
5. Брюхоногий моллюскъ (*Dolium galea*).
9. Килекогий моллюскъ: *Pterotrachea conopata*. Ст. *Улитки*.
12. Кальмаръ (*Loligo vulgaris*).
13. Яйца кальмара въ шнурахъ.
15. Спрутъ или осьминогъ (*Octopus vulgaris*).
33. Морской заяцъ или аплизія (*Aplysia limacina*).

Оболочники.

3. Асцидія: *Cynthia papillosa* (3 экз.).
6. Асцидія: *Ciona intestinalis* (3 экз.).
10. Сальпа (*Salpa maxima africana*).

Рыбы.

2. Мурена (*Muraena helena*).
4. Морской угорь (*Conger vulgaris*).
7. Морской котъ (*Scyllium catulus*). Ст. *Акулы*.
19. Пражна (*Trachinus radiatus*).
21. Тригла лира (*Trigla lyra*).
25. Хвостоколь (*Trygon violaceus*). Ст. *Скатъ*.
26. Испанскій морской окунь (*Serranus gigas*).
35. Гньюсъ глазчатый (*Torpedo ocellata*). Ст. *Скатъ*.

Для возможно большаго помѣщенія числа рисунковъ животныхъ, послѣднія представлены въ уменьшенномъ видѣ и при томъ въ различныхъ размѣрахъ.

новъ и сила и мягкость въ рисунокѣ. Для весьма распространенныхъ теперь однотонныхъ А. рисунковъ употребляютъ сепию или нейтральнитъ (способъ Губера). Въ цвѣтной А. живописи слѣдующіе употребительнѣйшіе тона: гумми-гутъ, желтая охра, индійская желтая, терръ де Сиенна натуральная, а также и жженая, киноварь, карминъ жженный, карминъ-лакъ, охра красная, венеціанская красная, индійская красная, кобальтъ, ультрамаринъ, берлинская лазурь, индидо, нейтральнитъ, сепія. Лучшія А. краски изготовляются въ Англіи и Германіи. Въ настоящее время пользуются хорошей репутацией краски англійской фирмы „Winsor & Newton, London“. За 10—12 рублей можно имѣть наборъ красокъ въ двѣнадцать главныхъ тоновъ, вполне хорошей и достаточной для цвѣтной А. При работѣ А. на матеріяхъ, наприм., на шелку или атласѣ, послѣднія предварительно покрываютъ легкимъ растворомъ чистаго желатина, укрѣпляющаго на матеріи А. краски.

Въ общемъ объ А. можно сказать, что область ея совершенства — пейзажъ, такъ какъ А. имѣетъ громадное преимущество въ дѣлѣ передачи самыхъ разнообразныхъ оттѣнковъ атмосферы и въ легкости воздушной перспективы. Тамъ же, гдѣ выступаетъ на первый планъ обработка персонажей, аксессуаровъ и детальная отдѣлка, А. уступаетъ масляной живописи. И если въ послѣднее время нѣкоторымъ акварелистамъ и удалось довести технику А. въ отдѣлкѣ первыхъ плановъ и вообще жанра до уровня масляной живописи, то въ большинствѣ случаевъ не безъ ущерба для цѣльности и общей гармоніи картины.

Акварельное печатаніе, см. *литографія*.

Акварельныя краски, см. *акварельная живопись*.

Акварида, звѣзды, падающія изъ совѣздія Водолея между 26 и 30 іюля.

Акварій (лат. „вмѣстилище воды“, сюда хромолитогр. съ объясненіемъ), помѣщеніе для содержанія живыхъ растеній и животныхъ и наблюденія надъ ними. Самая простая и вмѣстѣ съ тѣмъ древнѣйшая и наиболѣе извѣстная форма А. есть ваза съ золотыми рыбками, съ древнихъ временъ любимая китайцами и введенная въ Европу лѣтъ 150 тому назадъ. Наиб. распространенные въ настоящее время прѣсноводные А. (компатные) состоятъ изъ ящика, дно котораго представляетъ мраморная доска, а стѣнки (большею частью стеклянные) вмазываются въ дно составомъ, не пропускающимъ воду. По срединѣ обыкновенно ставятъ скалу изъ туфа, которая засаживается растеніями, какъ и песокъ на днѣ А. Изъ животныхъ для такого А. годны золотыя рыбки, карасики, лягушки, саламандры, мелкія черепахи, улитки, водяныя жуки; слѣдуетъ только избѣгать переполненія, особенно рыбами. Кормятъ ихъ облатками, мелкими насекомыми, муравьиными куколками (т. наз. муравьиными яйцами). Время отъ времени воду мѣняютъ

или освѣжаютъ при помощи особаго воздуходувного аппарата, соединеннаго съ водопроводомъ и прогоняющаго черезъ воду струю воздушныхъ пузырьковъ. Если въ А. посажены растенія, листья которыхъ погружены въ воду, и если въ немъ растетъ достаточное количество *Anacharis alsinastrum*, то воду почти вовсе не приходится мѣнять. Изъ прѣсноводнаго А. выработались терраріи для разведенія въ комнатахъ нѣжныхъ растеній и для содержанія мелкихъ сухопутныхъ животныхъ, а также А. морской воды, дающей возможность изучать обитателей моря. Въ небольшихъ размѣрахъ А. морской воды возможно только вблизи отъ моря, гдѣ можно часто мѣнять воду, животныхъ и растенія; поэтому получилъ широкое распространеніе въ Англіи. Большіе же А. этого рода устраиваются и внутри страны, болѣею частью въ соединеніи съ зоологич. садами. Первый такой А. былъ устроенъ W. Alfr. Lloyd'омъ въ лондонскомъ зоологич. саду; впоследствии они появились также въ Парижѣ, Брюсселѣ, Гамбургѣ, Франкфуртѣ и др. Подъ нихъ болѣею частью утилизируютъ подвальные помѣщенія съ равномерной температурой; освѣщаются они верхнимъ свѣтомъ. Циркуляція воздуха поддерживается нагнетательными насосами, вгоняющими воду и увлекаемый ею воздухъ вплоть до дна А. Если растенія и животныя поселяются сами собою на скалистыхъ стѣнкахъ помѣщенія, то это служитъ наилучшимъ признакомъ того, что устройство подобнаго насоса хорошо. Одинъ изъ самыхъ большихъ А. этого рода (стоим. до 3 милл. марокъ) устроенъ въ Берлинѣ Льюэромъ; открытъ 1869 г. подъ дирекціей А. Брэмъ; А. заним. площадь въ 1334 кв. м. и вмѣщаетъ ок. 500 куб. м. воды. Разъ запасенная вода можетъ утилизироваться очень долго и въ берлинск. А. пополненіе это совершается на счетъ воды, въ которой присылаются свѣжія животныя. Для полученія послѣднихъ берлинск. А. устроилъ станцію въ Ровинь (въ Истріи) на Адриатич. морѣ. На станціи устроены мѣста для научныхъ занятій. Самые большіе А. въ Лондонѣ, Брайтонѣ и Нью-Йоркѣ имѣютъ концертныя залы и т. п., а потому рассчитаны гл. обр. на увеселенія. Строго научнымъ учрежденіемъ этого рода является только А. въ Неаполѣ, выстроенн. въ нач. 70-хъ годовъ Автономъ Дорномъ, подъ директорствомъ котораго сост. и до сихъ поръ. Въ немъ содержится исключительно животныя, водящіяся въ неаполитанск. заливѣ, а вмѣщаетъ онъ ок. 300 куб. м. воды. А. этотъ находится въ тѣсной связи съ т. наз. зоологической станціей (см.) для изученія морскихъ организмовъ. Наша таблица представляетъ мѣстную фауну Неаполитанскаго А. Ср. Золотницкій, А. любителя (Москва 1885 г.); его же, Водяныя растенія для А. (Москва 1887 г.); Нисченковъ, А. (Спб. 1872); Наботовъ, Устройство прѣсноводныхъ А. и терраріумовъ и

уходъ за ними (въ программахъ и наставленіяхъ, 4-ое изд. Спб. Общ. Естеств. 1890); Bade, Das Süßwasser-A. (1896); Gosse, Handbook to the marine A. (2 изд., Лонд. 1874); Hughes, Principles and management of the Marine A. (ibid. 1875); „Leitfaden für das A. der zoologischen Station zu Neapel“ (3 изд., Лейпц. 1890); Lloyd, Official handbook to the marine A. of the Crystal-Palace A.-Company (Лонд. 1878); Bateman, The book of Aquaria (ib. 1891); Hoffmann, Seewasseraquarien im Zimmer (Магдеб. 1887); исключительно о прѣсноводныхъ А. ср. также: Rossmässler (5 изд. Hermes'a, Лейпц. 1892); Gräffe (2 изд., Гамб. 1881); Hess (Штутг. 1885 г.); Lutz (ibid. 1886). Журналъ: Blätter für Aquarien- und Terrarien-Freunde (Изд. Берл. кружка любит. „Triton“).

Акватинта, см. *гравированіе*.

Акватофана (Aqua Tofana), сильно ядовитый напитокъ, изобрѣтенный нѣкоей неаполитанкой по имени Тофана. Безцвѣтный и безвкусный онъ убивалъ навѣрняка даже въ количествѣ нѣсколькихъ капель. О его составѣ существуютъ различныя мнѣнія.

Аквафорты, см. *офорты*.

Акведукъ, см. *водопроводъ*.

Аквигранумъ, см. *Агенъ*.

Аквила, Каспаръ, другъ и помощникъ Лютера, род. въ 1488 въ Аугсбургѣ, ум. 1560 въ Заальфельдѣ, былъ полковымъ священникомъ въ войскѣ Франца фонъ Сикингена. За распространеніе ученія Лютера А. былъ посаженъ въ тюрьму, но освобожденъ по ходатайству датской королевы Изабеллы, сестры Карла V. Послѣ этого онъ жилъ у Франца ф. Сикингена въ замкѣ Эренбургѣ, въ качествѣ воспитателя его дѣтей. Съ 1524—27 онъ жилъ въ Витенбергѣ и помогалъ Лютеру при переводѣ Библии. Будучи назначенъ суперинтендентомъ въ Заальфельдѣ, онъ ввелъ здѣсь реформацію. Осужденный Карломъ V, онъ избѣжалъ смерти только благодаря княгинѣ Екатерины Шварцбургской, которая помогла ему скрыться. Изъ его сочиненій самыя извѣстныя „Christliche Erklärung des kleinen Katechismus“ (Аугсб. 1538) и „Fragstücke der ganzen christlichen Lehre“.

Аквила дельи Абруцци, итальянская провинція, занимаетъ площадь въ 6625 кв. км. Провинція заложена обѣими параллельными цѣпями Абруцкихъ горъ; въ горахъ располагается красивая равнина, орошаемая Альтерно. Кромѣ Альтерно въ предѣлахъ провинціи находится верхнее теченіе нѣсколькихъ небольшихъ итальянскихъ рѣкъ. Климатъ въ возвышенныхъ мѣстахъ суровый, въ долинахъ же здоровый и мягкій. Народонаселеніе простиралось въ концѣ 1889 г. до 389,117 чел. Вслѣдствіе бѣдности страны часть жителей принуждена искать заработка за предѣлами провинціи.

Аквила дельи Абруцци, гл. гор. итальянской провинціи того же имени, 735 м. надъ

ур. м., у подошвы Гранъ-Сассо, живописно расположенъ на берегу Альтерно, при ж. д. изъ Пескары въ Терни, много церквей, между которыми замѣчательна церковь Св. Бернардина Сиенскаго съ мраморнымъ памятникомъ послѣдняго, великолѣпный фонтанъ, цитадель, заложена при Карлѣ V въ 1535 г., ратуша съ музеемъ древнихъ надписей, картинной галлереей; оживленная промышленность и значительное разведеніе шафрана; 14,720 жит. (1881). А. основанъ императоромъ Фридрихомъ II въ 1240 г.; въ 1703 г. почти совершенно уничтоженъ землетрясеніемъ, при которомъ погибло 2000 человекъ.

Аквилярія, см. *орлиное дерево*.

Аквилегія, см. *водосборъ*.

Аквилея, городокъ въ Австрійской приморской области Градишка, на каналѣ, изливающимся въ Адриатическое море (лагуны — Градо). Въ немъ замѣчательны соборъ (романская базилика), выстроенный въ 1019—42 г., колокольня въ 73 м. высотой, государственный музей древностей (преимущественно мѣстныхъ раскопки). А. основана въ 182 г. до Р. Хр., какъ укрѣпленный римскій лагерь, въ 60 стадіяхъ отъ моря, съ которымъ она соединялась сухоходной, а теперь обмельчавшей лагуной. Вскорѣ она стала столь же важной въ политическомъ и стратегическомъ отношеніи, какъ богатой и цвѣтущей. Главной причиной того было географическое положеніе ея: вблизи самаго доступнаго альпійскаго перевала. Со временъ Марка Аврелія А. была одной изъ сильнѣйшихъ крѣпостей Римской Имперіи, у стѣны которой были разбиты маркоманы и квады, а послѣдствіи погибли имп. Максиминъ (238 г.) и Констанцій (340 г.). А. въ IV столѣтіи была столицей провинціи „Венеціи и Истріи“ и считалась четвертымъ городомъ Италіи по населенности; процвѣтаніе А. продолжалось до V ст., но въ 452 г. Атилла овладѣлъ городомъ послѣ трехмѣсячной осады и разорилъ его до тла; жители спаслись на острова гавани Града (Gradus, нынѣ Градо). А. впоследствии еще разъ оживилась, какъ религіозный центръ. Въ VI ст. здѣсь возникъ аквилейскій патриархатъ, который во время смутъ приобрѣлъ столь большую власть, что она нисколько не уступала власти римскаго первосвященника и подчинила себѣ весь Фриуль и Истрію. Послѣ нашествія лангобардовъ, патриархи перенесли свою резиденцію въ Градо въ то время, какъ другіе, именовавшіеся аквилейскими, въ VII в. жили въ Кормонсѣ, позднѣе въ Чивидале. Оба патриарха постоянно спорили между собой, пока церковный съѣздъ въ Мантуѣ не призналъ первенства за послѣдними въ 827 г. На съѣздѣ въ 1180 г. епархіи обоихъ патриарховъ были разграничены. Въ 1451 г. мѣстопробываніемъ патриарха избрана Венеція, по положенію его осложнилось спорами Австрійскаго и Венеціанскаго правительствъ о правѣ на-

значенія этихъ иерарховъ. Этимъ постоянно было распрямъ быть положенъ конецъ только въ 1750 г. указомъ папы Бенедикта, упразднившимъ А. патриархатъ и замѣнившимъ его двумя архиепископствами въ Удинѣ и Горницѣ, существующими до сихъ поръ. Ср. v. Czoernig, Das Land Görz und Gradisca, mit Einschluss von Aquileja (Вѣна 1873); Breitschwert, Aquileja, das Emporium an der Adria (Штутгартъ 1880).

Аквилонъ (лат.) или **Борей** (греч.), сильный сѣверный вѣтеръ; въ переносномъ смыслѣ аквилонскій — вообще сѣверный.

Аквинатъ, см. *Тома Аквинскій*.

Аквисуумъ, римская крѣпость на среднемъ Дунаѣ на мѣстѣ нынѣшняго Офена (старого).

Аквитанія, первобытное названіе ю.-з. части Галліи и особенно области, занимаемой иберійскими племенами между Пиренеями и Гаронной; затѣмъ (при Августѣ) названіе римской провинціи, занимавшей страну отъ Пиренеевъ до Лигера (Дуары) и отъ Атлантич. ок. до Севенскихъ горъ. Древнѣйшіе жители А. были иберійцы, между которыми поселилось кельское племя битурійцевъ. А. была покорена въ 57 до Р. X. римлянами (Крассомъ). Во время переселенія народовъ въ А. пришли подъ предводительствомъ Атаульфа вестготы, поселились тутъ и основали при преемникѣ Атаульфа, Валліи, новое царство съ гл. г. Тулузой. Послѣ битвы при Вуллонѣ (507) А. со всей южной Галліей вошла въ составъ франкскаго королевства, но при Меровингахъ лишь номинально зависѣла отъ франкскаго королевства; въ 771 г. обращена Карломъ В. въ провинцію франкскаго королевства и управлялась графами. Впослѣдствіи Карлъ В. возвысилъ А. на степень королевства и отдалъ ее своему сыну Людовику Благочестивому. По Вердѣнскому договору (843) А. перешла къ Карлу Лысому, который назначилъ своего малолѣтняго сына Карла королемъ А. (855). Послѣ его смерти королемъ А. сдѣлался его братъ Людовикъ Заика, а когда послѣдній, по смерти Карла Лысого, взомель на франкскій престолъ, А. присоединилась къ франкскому королевству, но вскорѣ была снова пожалована подъ именемъ герцогства одному вассалу, Райнульфу, графу де Пуатье. При его преемникѣ, Вильгельмѣ „съ головой изъ пакли“ (Tête d'étoupe), А. обнимала (950 г.) графства Гасконъ, Арманьякъ, Фезензикъ, Перигоръ, Пуату, Ангулемъ и Ла Маршъ, тогда какъ область верхней Гаронны была пожалована въ 929 г. графу Раймунду Понсу Тулузскому. Вражда домовъ раззорила и ослабила страну. Съ этого времени имя А. исчезаетъ и остается только въ искаженной формѣ Гвиень.

Аквитанскій ярусъ, третичныя отложения, относимыя къ олигоцену, см. *третичная система*.

Аквитанское море, см. *Бискайское море*.

Аквы, древнее римское названіе для родовъ и мѣстечекъ, извѣстныхъ минеральными и теплыми источниками. Наибольше извѣстны были въ эпоху Римской имперіи А. Aureliae (Баденъ-Баденъ), А. Flaviae (Шавесъ въ Португаліи), А. Mattiacae (Висбаденъ), А. Sulis (Батъ въ Англіи), А. Sextiae (Э. въ Провансѣ, получилъ извѣстность послѣ побѣды Марія надъ Тевтонами въ 102 до Р. X.), А. Statiellae (Акки въ Лигурии), А. Tarbellicae (Даксъ въ Аквитаніи)

Ак-гиссаръ, въ древности Фіатира, городъ въ М. Азіи, вилайет. Айдинъ, на смирнской жел. дор., 12,000 жит.

Аке, древній городъ на Юкатанѣ между Меридой и Изамаль, теперь представляющей собою однѣ развалины. Карнэ (Charnay), посѣтившій эти развалины въ 1881 г., считаетъ ихъ древнѣйшими сооружениями толтековъ.

Акома, Тилеманъ Лусъ, рудопромышленникъ и заводчикъ, именовался въ русскихъ актахъ голландскимъ гостемъ Филимономъ Филимоновичемъ. Прибыль въ Россію въ царствованіе Михаила Теодоровича. Когда строитель тульскихъ заводовъ Виниусъ запутался въ дѣлахъ, А. вмѣстѣ съ зятемъ своимъ Марселіусомъ вошли съ нимъ въ компанію, вышисали въ 1637 г. изъ Голландіи нѣсколько сотъ человѣкъ рабочихъ: литейщиковъ, молотобойцевъ, ствольниковъ, замочниковъ, мастеровъ шпажнаго и ружейнаго дѣла, которые должны были служить русскимъ первыми учителями въ желѣзо-дѣлательной промышленности. Вскорѣ А. и М. получили царскую грамоту на устройство самостоятельныхъ заводовъ на Шекснѣ, Волгѣ, Костромѣ. Они должны были поставлять въ казну проволоку, жести, пушки, ядра и пр. и обучать русскихъ людей заводскому дѣлу, за что избавлены были на 20 лѣтъ отъ платежа пошлины, при чемъ излишекъ производства имѣли право вывозить за границу. Видя въ А. и М. опасныхъ соперниковъ, Виниусъ сдѣлалъ на нихъ доносъ; но они нашли заступничество въ лицѣ датскаго короля Христиана IV, который писалъ о нихъ царю Алексѣю Михайлову; горюдищенскіе заводы въ Тулѣ были отобраны отъ Виниуса въ 1648 г. и переданы А. и М., которые сдѣлали большія уступки съ цѣнъ Виниуса и черезъ 8 лѣтъ устроили новые заводы и фабрики въ Тульской губ. на р. Скянгѣ и въ Калужской губ.; къ этимъ заводамъ было приписано 200 душъ крестьянъ, подаренныхъ Ал. Михайловичемъ; они же взяли у боярина И. Д. Милославскаго въ аренду желѣзо-дѣлательный заводъ на р. Протвѣ въ 90 в. отъ Москвы, гдѣ стали выдѣлывать лучшее тогда въ Россіи полосовое желѣзо. Въ 1662 г. у Марселіуса была отобрана его половина заводовъ и поступила въ казенное завѣдываніе. Но совмѣстное управленіе А. съ казною было неудобно для обихъ сторонъ, а потому черезъ два года состоялось новое соглашеніе, въ силу котораго туль-

скіе и каширскіе заводы вмѣстѣ съ Коломенскою волостью отошли къ казнѣ, а протвинскій и угодскій заводы съ Вытегорской волостью остались за А. и перешли послѣ его смерти къ родственнику его, нѣкому Моллеру. А. ум. въ Россіи въ 1676 г.

Акемъ, см. *Акема*.

Акеньяру (озеро Александры), открытый Стенли въ 1876 г. лишенный стока озерной бассейнъ экваторіальной Африки, между озерами Танганьика и Альберта Эдуарда, 1,400 м. надъ ур. моря. Вслѣдствіе новѣйшихъ съемокъ Эмина-паши и Штульмана существованіе озера сдѣлалось сомнительнымъ.

Акерبلادъ, Иоганнъ Давидъ, шведск. ориенталистъ, род. 1763, ум. 1819 г., образованіе получилъ въ университетѣ въ Упсалѣ, затѣмъ состоялъ при шведскомъ посольствѣ въ Константинополѣ. Наиболѣе извѣстны его: „Inscriptionis phoeniciae oho-niensi interpretatio“ и „Lettre sur l'inscription égyptienne de Rosette“.

Акефалія (греч.), уродливое недоразвитіе головы у одного изъ плодовъ-двойней (близнецовъ). Полныхъ акефаловъ не бываетъ, обыкновенно недостаетъ только мозга, и потому они называются тоже аненкефалами.

Аки, одна изъ крупныхъ провинцій Японіи, занимающая юго-западную часть острова Нипона, прилегающая къ Японскому морю и заливу Сето-Утси, заключааетъ въ себѣ также и архипелагъ прибрежныхъ острововъ. Страна гористая, прекрасно орошенная и воздѣланная. Главные предметы промышленности рисъ, пшеница, табакъ, чай, индиго, шелкъ, сахаръ. Главный городъ Хиросима, одинъ изъ наиболѣе крупныхъ въ Японіи.

Акиба, Бенъ Иосифъ, еврейскій ученый П. в. по Р. Х., одинъ изъ самыхъ авторитетныхъ толкователей закона, систематизировавшій преданія въ томъ видѣ, какъ они нынѣ излагаются въ Мишнѣ (см.); погибъ во время возстанія противъ римлянъ (132—135 г.).

Акидопейрактива, см. *акутунжтура*.

Акидъ (Acis), согласно Овидію, сынъ Фавна и нимфы Симеиды и возлюбленный Галатеи. Циклопъ Полифемъ, отвергнутый Галатеей, низвергнулъ на нихъ скалу, убившую А. Чудесно спасенная Галатеей превратила сочившуюся изъ-подъ скалы кровь А. въ рѣчку, вода которой славилась въ древности своей прохладной свѣжестью (вѣроятно нынѣшняя Fiume Freddo въ Сициліи).

Акимова, Софья Павловна, урожденная Ребрисова, извѣстная драматическая артистка Московскаго театра. Родилась А. въ 1824 г. въ Москвѣ, гдѣ она получила прекрасное образованіе и хорошо изучила французскій и нѣмецкій языки. 18 лѣтъ А. вышла замужъ за актера и режиссера московской труппы и пожелала поступить на сцену. Мужъ и родные ея воспротивились этому, но она, чувствуя призваніе къ

артистической дѣятельности, тайно отъ нихъ брала уроки у извѣстной въ то время актрисы Сабуровой. Въ 3 года А. настолько подготовилась къ сценѣ, что могла выступить публично, и дебютировала въ 1846 г. въ пьесѣ „Благородный театръ“ съ такимъ успѣхомъ, что ее немедленно пригласили на сцену, гдѣ она сдѣлалась любимицей публики. Угадавъ сразу характеръ своего дарованія, она выступала только въ роляхъ комическихъ старухъ, въ которыхъ была неподражаема. Любимѣйшими ея ролями были роли: Клушиной въ „Пуганицѣ“, Исаевны въ „Бобылѣ“, Кузьминихны въ „Двумужницѣ“, Феклы въ комедіи Капниста „Ябеда“. Въ пьесахъ Островскаго и Гоголя А. была очень хороша въ роляхъ свахи. А. занималась также литературнымъ трудомъ, помогала своему мужу въ переводахъ и передѣлкахъ пьесъ и сама перевела съ французскаго драму „Мать и сынъ“. Скончалась А. въ 1889 г. въ Москвѣ.

Акимовъ, Иванъ Акимовичъ, художникъ, профессоръ и адъюнктъ-ректоръ Императорской академіи художествъ. Родился въ 1764 г. въ Петербургѣ. Окончивъ Петербургскую академію художествъ съ первой золотой медалью, А. былъ отправленъ на 4 года за границу, для усовершенствованія въ живописи. Онъ пробылъ годъ въ академіи въ Болоньѣ, но, не удовлетворясь тамошнимъ преподаваніемъ, уѣхалъ въ Римъ, гдѣ продолжалъ занятія и написалъ первую большую картину „Минерва и Прометей“, хранящуюся въ академіи. Возвратясь изъ Италіи, А. скоро получилъ кафедру профессора исторической живописи, а затѣмъ сталъ адъюнктъ-ректоромъ академіи. Лучшими произведеніями А. считаются: „Геркулесъ, сжигающій себя на кострѣ“ и нѣсколько образовъ въ Александро-Невской лаврѣ. Картины А. отличаются правильною рисункомъ, но колоритъ въ нихъ неудаченъ. А. завѣщавъ академіи свои картины, собраніе эстамповъ и 15 т. р. На проценты съ этого казначала А. просилъ содержать двухъ недостаточныхъ учениковъ. Скончался А. въ Петербургѣ въ 1814 г.

Акинеты, см. *споры*.

Акинтіевъ, Аѳанасій, род. около 1737, ум. около 1811; проникнулъ изъ дворянъ, расколочитель безпоповщинскаго толка. А. долгое время былъ главой кружка едосѣвцевъ въ С.-Петербургѣ; славился среди своихъ почитанностью и отличнымъ знаніемъ правъ и обычаевъ своей церкви. Соч. его неизвѣстны. Ср. Каталогъ Павла Любопытнаго въ „Сборникъ для ист. старобрядчества“ Н. Попова, т. II.

Акинфѣвщина, одинъ изъ мелкихъ толковъ молоканства; происхожденіе его довольно темно. По всей вѣроятности, онъ возникъ въ 30-хъ годахъ XIX в., когда въ среду рационалист. молоканства начали проникать мистическія ученія. То тотъ, то другой сектантъ заявлялъ, что на него со-

шелъ духъ святой, начиналъ предсказывать, особенно настаивая на скорой кончинѣ міра. Многие не вѣрили имъ, доказывая, что ихъ рѣчи несогласны со св. писаніемъ. 1836 г. молоканъ Яковлевъ объявилъ себя Христомъ, требовавъ общаго покаянія по случаю приближающагося конца міра, но увѣрялъ, что онъ по своей волѣ можетъ и отсрочить его. Многие молокане повѣрили ему и дали въ томъ подписку; но нашлись и противники. Крестьянинъ Акинфѣевъ составилъ выписку изъ разныхъ изреченій евангелія и заставилъ своихъ сторонниковъ подписаться подъ ней; онъ называлъ ихъ непоклонниками, въ отличіе отъ поклонниковъ, — послѣдователей лже-Христа, призывавшихъ къ покаянію. Варадиновъ, Ист. Минист. Внутр. Дѣлъ, т. VIII, стр. 336—7.

Акипка, Акипъ, молодой тюлень (см.).

Акиръ, главное дѣйствующее лицо древнерусской повѣсти объ Акирѣ премудромъ, иначе — о царѣ Синагрипѣ (Синографѣ). Она сохранилась въ значительномъ количествѣ списковъ, изъ которыхъ одинъ восходитъ къ XV в. (отрывокъ — см. „Историч. Христом.“ Буслаяева, М. 1861); между прочимъ, сказаніе о Синагрипѣ упоминалось въ числѣ статей того сборника, въ которомъ былъ оригиналъ „Слова о полку Игоревѣ“. Бездѣтныи Акиръ, разсказывается въ этой повѣсти, бывший совѣтникомъ Синагрипа, царя адорской (аравійской, ассурской) и наливской (ниневійской) странъ, усыновляетъ своего племянника Анадана, обстоятельно поучаетъ его уму — разуму и отступаетъ ему свое мѣсто у царскаго престола. Но вѣроломныи Анаданъ, съ цѣлью погубить своего благодѣтеля, обвиняетъ его передъ царемъ въ измѣнѣ и желаніи захватить царскій престолъ. Акиръ схваченъ и осужденъ на смерть, но вѣрныи слуга казнитъ вмѣсто него разбойника, а мудреца сажаетъ въ тюрьму. Въ это время фараонъ, узнавъ о послѣдовавшей будто бы смерти Акира, предъъявляетъ Синагрипу требованіе — прислать строителя, который могъ бы построить ему домъ между небомъ и землей. Царь въ уныніи, но неожиданно обнаруживается, что Акиръ живъ; онъ отправляется въ Египетъ и пріучаетъ двухъ орлицъ взлетать на воздухъ съ клѣткой, въ которой помѣщенъ мальчикъ. Когда орлицы взлетѣли, мальчикъ потребовалъ, чтобы египтяне подали ему камня и известъ. Въ этомъ родѣ рѣшивъ и другія загадки фараона, Акиръ возвращается къ Синагрипу, который осыпаетъ его почестями и наказываетъ Анадана. Разсказъ этотъ, во всѣхъ своихъ частяхъ, сходенъ со сказкой „Тысячи и одной ночи“ о царѣ Сенхарибѣ и совѣтникѣ Гейкарѣ; на Русь онъ проникъ при посредствѣ, вѣроятно, южнославянскаго перевода съ греческаго языка, — по крайней мѣрѣ, въ древнѣйшей редакціи сказанія встрѣчаются нѣкоторые слѣды греческаго оригинала, извѣстно также нѣ-

сколько списковъ сербо-хорватскихъ редакцій. Содержаніе этой повѣсти почти буквально повторяется въ эпизодѣ баснословной біографіи Эзопа, приписываемой жившему въ XIV в. ученому монаху Максиму Плануду; сходные сюжеты извѣстны на Кавказѣ и въ ордынскомъ фольклорѣ. Упомянутая повѣсть принадлежала къ числу весьма популярныи книгъ нашей старины; изреченія, въ которыхъ выражалось поученіе Анадану, были извѣстны и отдѣльно въ статьяхъ подъ заглавіемъ „Поученіе отъ святыхъ книгъ о чадѣхъ“. Въ позднѣйшихъ спискахъ, доходящихъ до XVIII в., утрачены многія древнія черты, измѣнены существенныи имена, и повѣсть переходитъ въ общерусскую сказку или легенду, гдѣ мудрецъ Алевитской земли и ближайшія къ нему лица получаютъ значеніе угольниковъ Божіихъ. Подробная литература научной разработкы этой повѣсти указана у А. Н. Пыпина въ его „Исторія русской литературы“, т. II (СПб. 1898), стр. 66—67.

Акисъ, см. *Акидъ*.

Акишевъ, Дмитрій Харлампьевичъ, писатель-врачъ, ученую степень получилъ 1824 г., ум. 1837. Извѣстно его изслѣдованіе „De ictero“ (М. 1836). См. Змѣевъ, Врачи-писатели и Венгер., I.

Акидъ, главный городъ округа Араханъ въ Британской Бирмѣ при устьѣ Куладана подъ 20° 7' с. ш. и 92° 56' в. д., имѣетъ хорошую гавань, ведущую значительный отпускъ риса, кожъ, рыбы, нефти. Населеніе (около 35 т.) имѣетъ смѣшанныи составъ, какъ по религіи, такъ и по происхожденію; городъ замѣчательнъ недостаточнымъ числомъ женщинъ, составляющихъ не болѣе $\frac{1}{4}$ населенія.

Акиургія, см. *Хирургія*.

Акка (библейское Акко, въ среднихъ вѣкахъ Сентъ-Жанъ д'Акръ), весьма древній портовый городъ въ Сиріи, при большой бухтѣ Средиземнаго моря, главный городъ одного изъ округовъ Бейрутскаго вилайета, резиденція греческаго архіепископа, съ развалинами укрѣпленій, 6 мечетями, большимъ базаромъ и 9800 жителей (изъ нихъ 1800 христіанъ). А. служила раньше для цѣлаго плодороднаго округа гаванью и мѣстомъ вывоза хлѣба, привозившагося на тысячахъ верблюдовъ, терпяетъ, однако, все болѣе и болѣе свое торговое значеніе вслѣдствіе обмелѣнія порта. А. была нѣкогда подъ названіемъ Акконъ финикійскимъ городомъ и его торговля процвѣтала еще въ эпоху завоеванія страны евреями. Подъ властью Птолемеевъ городъ получилъ названіе Птолемаиды и уже во II вѣкѣ по Р. Хр. служилъ резиденціей епископа. Въ эпоху крестовыхъ походовъ онъ достигъ замѣчательнаго великолѣпія и могущества, былъ въ 1104 г. завоеванъ крестоносцами и служилъ сборнымъ пунктомъ для франкскаго флота. Въ это время онъ получилъ названіе Сентъ-Жанъ д'Акръ отъ имени нынѣ развалившагося собора Св.

Иоанна. Послѣ 83-лѣтняго христіанскаго владычества, А. была въ 1187 г. завоевана Саладиномъ, однако, въ 1191 г., во время 3-го крестоваго похода снова досталась христіанамъ. Съ тѣхъ поръ А. была столицей и послѣднимъ пристанищемъ Иоаннитовъ до тѣхъ поръ, пока египетскій султанъ Меликъ-эль-Ашрафъ не взялъ приступомъ и не разрушилъ ея. Съ ея паденіемъ и гибелью 60,000-наго христіанскаго населенія, франкскому могуществу въ Палестинѣ насталъ конецъ. Въ 1517 г. А. подпала подъ владычество турокъ. Сопротивленіе, оказанное здѣсь въ продолженіе 61 дня въ 1799 г. Джебдаромъ-пашой и англичанами, разрушило планъ Бонапарта завоевать Сирію. Ибрагимъ-паша взялъ 27 мая 1832 г. А. приступомъ, и съ тѣхъ поръ городъ оставался въ рукахъ египетскаго вице-короля. Вслѣдствіе договора, заключеннаго въ іюль 1840 г., соединенные англійскій, австрійскій и турецкій флоты 2 дня бомбардировали А. и 4 ноября принудили городъ къ сдачѣ, послѣ чего А. вмѣстѣ со всею Сиріей вошла въ составъ Турецкой имперіи.

Акка, карликовое племя внутренней Африки, описанное впервые Швейнфуртомъ. А. живутъ въ одиночныхъ колоніяхъ среди другихъ африканскихъ племенъ между 2 и 3° сѣв. шир. по верхнему теченію Арувими и по Непоко; сами себя они называютъ Эфѣ, туземцы зовутъ ихъ Тики-Тики или Афифи. Они ростомъ въ 1,30—1,50 м., кожа краснобураго цвѣта, густо заросшая рыжими волосами, и очень морщиниста, что придаетъ имъ старческой видъ; довольно большая голова на тонкой, слабой шеѣ, сильно выдающіяся челюсти, длинная верхняя часть тѣла, покатыя плечи, обвислый животъ, хорошо сложенные руки, но большія ноги; ходятъ они, по большей части, совершенно наги. А.—типичное племя звѣролововъ, прекрасно владеютъ лукомъ и стрѣлами (отравленными) и въ качествѣ воиновъ очень дѣйствуютъ болѣе значительными африк. царьками, при дворахъ которыхъ многіе изъ нихъ живутъ. Ихъ хижины малы, ульеобразны; часто они ихъ вовсе не имѣютъ, а постоянно кочуютъ. См. *карликовыя племена*.

Аккадъ, народность, образовавшая чрезъ сліяніе съ Сумиромъ, древній вавилонскій или халдейскій народъ. Предполагали, что именно на аккад. языкѣ найдены древнехалдейскія священныя книги; теперь склоняются признавать въ нихъ сумирійскій языкъ (см. *Сумиръ*). Аккадяне занимали сѣверную, сумирійцы—южную часть Вавилоніи.

Акка Ларенція (Асса Laréntia), въ римскихъ легендахъ она является то какъ возлюбленная Иракла и супруга этруска Тарутія (завѣщавшая унаслѣдованныя отъ мужа богатства Ромулу), то какъ жена пастуха Фавстула, мать 12 сыновей и кормилица Ромула. По сказанію, послѣ смерти ея 12 сыма, Ромуль учредилъ коллегію ар-

вальскихъ братьевъ („братьевъ полей“, fratres arvales). Это ставитъ легенду объ А. въ связь съ почитаніемъ Ларовъ, падающую себѣ подтвержденіе и въ имени А. и въ совпаденіи ея праздника (23 дек.) съ праздникомъ Ларовъ (24 дек.).

Аккви (древній Aquae Statiellae), окруженный городъ въ итал. провинціи Алессандрія, на Бормидѣ, при ж. д. Алессандрія-Савона, мѣстопребываніе епископа, съ готическимъ соборомъ, основаннымъ въ XII в. старой ратушей, остатками римскаго водопровода; занимается винодѣліемъ, производствомъ виннаго камня и мебели; 7411 жит. (1881). Городъ славится горячими сѣрными источниками (39—74°), извѣстными уже со временъ Плінія.

Аккерманская конвенція, заключена между Россіей и Турціей 25 сентября 1826 г. съ цѣлью болѣе подробнаго разъясненія условій Бухарестскаго мира, неясности котораго вели къ нескончаемымъ недоразумѣніямъ и нарушеніямъ Портой принятыхъ на себя обязательствъ. Конвенція состояла изъ 3-хъ пунктовъ. Первымъ разъяснялся Бухарестскій трактатъ, второй заключалъ въ себѣ отдѣльный договоръ о Молдавіи и Валахіи, по которому Турція предоставляла населенію этихъ странъ выбирать господарей изъ среды своей аристократіи. Султанъ оставлялъ за собою право ихъ утвержденія, при чемъ раньше 7 лѣтъ Порты не могла смѣстить господаря, безъ признанія его вины со стороны русскаго посланника. Третьимъ пунктомъ подтверждалась 8 статей Бухарестскаго мира, касающіяся Сербіи. Въ общихъ чертахъ Порты признавала за Сербіей право на 1) свободу вѣроисповѣданія, 2) право избранія своихъ начальниковъ, 3) автономію внутренняго управленія, 4) свободу торговли, 5) дозволеніе сербскимъ купцамъ путешествовать по турецкой территоріи съ сербскими паспортами, 6) устройство госпиталей, школъ и типографій. Мусульманамъ, за исключеніемъ солдатъ, принадлежащихъ къ гарнизонамъ, запрещено было жить въ Сербіи. Конвенціей были установлены точныя границы между Россіей и Турціей, при чемъ Порты согласилась на удержаніе за Россіей спорныхъ мѣстностей на берегу Чернаго моря; туркамъ было предложено уничтожить всякія препятствія русской морской и сухопутной торговлѣ въ предѣлахъ Оттоманской имперіи и положить конецъ разбоямъ варварійскихъ корсаровъ. Турки должны были заллатить убытки, понесенные русскими подданными за время недоразумѣній между русскимъ правительствомъ и султаномъ. Срокъ для удовлетворенія требованій относительно Молдавіи и Валахіи опредѣленъ въ 6 мѣсяцевъ, а относительно Сербіи—въ 18 мѣсяцевъ. Во время заключенія договора, къ турецкимъ границамъ былъ придвинутъ 80-тысячный observationalный корпусъ для устрашенія султана. Для заключенія конвенціи Россіей были уполномочены генераль-адью-

тантъ князь Воронцовъ и посланникъ въ Константинополь графъ Рибоьеръ. Со стороны Турціи — Хади-эфенди и Ибрагимъ-эфенди. Нарушеніе Портой условій конвенціи было одной изъ причинъ войны 1828—29 гг.

Аккерманскій уѣздъ, занимаетъ площадь въ 7032 кв. в. Прибрежья Чернаго моря низменны, песчаны и по мелководію недоступны для самыхъ мелкихъ судовъ; они покрыты множествомъ соляныхъ озеръ, нерѣдко весьма значительнаго размѣра, которые отдѣляются отъ моря песчаными полосами, такъ наз. пересыпями. Нѣкоторыя изъ этихъ озеръ служатъ для добычи соли. Высыхая, озера оставляютъ послѣ себя неудобные къ обработкѣ солончаки. Дальше отъ морского побережья почва плодородна и состоитъ изъ глубокаго чернозема. Почти безлѣсный, маловодный, степной А. у. составлялъ часть Буджакской степи, служа кочевьемъ ногайцевъ Бѣлгородской орды. Съ присоединеніемъ къ Россіи, въ уѣздъ переселились колонисты различныхъ національностей: болгаре — изъ Турціи, французы — изъ Швейцаріи, нѣмцы — изъ Баваріи и Виртемберга, но все же и въ настоящее время А. у. малолюденъ: на кв. версту приходится 32 чел. По переписи 1897 г. числилось въ уѣздѣ 134,356 мужчинъ и 131,656 женщ.; всего 266,012 чел., въ томъ числѣ въ г. А. — 28,305 чел. Браковъ совершенно 2128; род. — 13,445; ум. — 8,424; приростъ — 5021. Въ уѣздѣ 28 волостей, къ которымъ приписаны 196 насел. пунктовъ, т. е. колоній, селъ, поселковъ и хуторовъ, составляющихъ 8 участковъ земскихъ начальниковъ, посадовъ 2; сельскихъ обществъ 126. По окладнымъ листамъ земск. управы, въ уѣздѣ къ 1 янв. 1897 г. числилось 732,445 дес. земли, изъ коихъ неудобной — 22,782 дес. Изъ общей цифры земли 70,9% принадлежитъ сельскимъ обществамъ разныхъ наименованій, 24,5% частнымъ владѣльцамъ и 5% различнымъ вѣдомствамъ и учрежденіямъ. Юго-зап. ж. дорогамъ — 148 дес. Посѣвная площадь равняется 378,635 дес., на коихъ было высѣяно разныхъ хлѣбовъ 232,436 чтв. Лѣса (въ 1887 г.) 4900 дес., что составитъ на кв. версту — 0,7 дес. лѣсной площади, а на cadaго жителя — 0,02 дес. Рогатаго скота 112,519 гол. (въ томъ числѣ 43,230 коровъ) стоимостью въ 2.144,857 р., рабочихъ лошадей 81,532. Садовъ фруктовыхъ и виноградныхъ — 30,610, площадь въ 16,432 дес.; урожайность винограда хорошая, и даетъ до 400 вед. съ дес.; сборъ винограда далъ въ 1897 г. 1.360,532 ведра вина цѣной отъ 60 к. до 1 р. 20 к. за ведро; 91 пасѣка съ 1812 ульевъ принесли 212 пуд. меду и 89 пуд. воску. Овцеводство значительно, преимущественно у колонистовъ, владѣющихъ 75% всѣхъ овецъ, изъ молока которыхъ выдѣлывается особый сыр — брынза, составляющей, вмѣстѣ съ кукурузой главную пищу населенія, половина которыхъ молдаване, затѣмъ по численности идутъ малороссы, цыгане, евреи и — колонисты — бол-

гаре, нѣмцы и швейцарцы. Кромѣ Днѣстра въ уѣздѣ протекаетъ еще р. Когилыникъ, оба текутъ въ Черное море, остальные рѣчки высыхаютъ и уѣздъ терпитъ отъ маловодья. Ярмарка 1. Фабрикъ и заводовъ 345, на которыхъ работаетъ до 1000 чел.; производство свыше 1 милліона руб. Школъ 163; 371 учащихъ и 17,224 учащихся, изъ коихъ 11,805 мал. и 5419 дѣв.; одна школа приходится на 43 кв. версты и на 1455 жителей. Въ мѣстностяхъ, имѣющихъ школы, 14,272 дѣт. не попадаютъ въ нихъ вслѣдствіе недостатка помѣщенія. Кромѣ того, въ с. Ивановкѣ ремесленн. школа, съ 20 уч., въ м. Байрамча — учительская семинарія съ 877 воспитанниками, въ томъ числѣ крестьянъ 56, а въ п. Пуркары — сельскохозяйственная съ 79 учениками, изъ коихъ 34 крестьянъ. Въ 72 селахъ и поселкахъ вовсе нѣтъ школъ. Земскіе расходы исчислены на 1898 г. въ суммѣ 293,558 руб., которые покрываются доходами. Изъ статей расхода обращаютъ вниманіе: уплата долговъ 152,597 р., на народн. здравіе — 38,191 р., образование — 19,229 р., на искусственное лѣсоразведеніе, закрѣпленіе сыпучихъ песковъ, истребл. вредн. животн. и т. п. — 1225, обществ. призрѣніе — 1000 р. Недоимокъ по уѣзду — 152,597 р.

Аккерманъ, уѣздн. г. Бессар. губ. подъ 46° 12' с. ш. и 30° 20' в. д. на прав. бер. Днѣстр. лимана, въ 20 в. отъ моря. Одинъ изъ древнѣйш. городовъ на Черномор. побережьи. Задолго до Р. Х. здѣсь была финикійская колонія Офіусъ. Во времена Геродота А. назыв. Тирасъ, переимен. римлян. въ Альбу-Юлію, русскими (XII—XIII ст.) въ Бѣлгородъ; половцы наз. Аклибой; венеціанцы — Монкастро. Въ 1503 г. подпалъ подъ власть турокъ и сталъ носить названіе Акъ-Кермень. Здѣсь сосредоточено было главное управленіе кочевавшими въ прилегающихъ степяхъ ногайцами, которые, подъ именемъ Бѣлгородск. орды, дѣлали набѣги на подчиненныя Россіи и Польшѣ области. По этому поводу имя А., или Бѣлгорода, часто встрѣчается въ русск. лѣтописяхъ XVI—XVIII в. Въ 1770 г. отрядъ русскихъ войскъ барона Игельстрома принудилъ турокъ сдать городъ; защищавшій его гарнизонъ и жители были отправлены въ Измаилъ, черезъ 4 г. А. былъ возвращенъ туркамъ. Въ 1789 г. А. сдался русск. безъ сопротивленія; гарнизонъ опять былъ отпущенъ, а побѣдительно достались 32 знамени и 88 пушекъ. Въ царств. Александра I, онъ вновь безъ выстрѣла сдался русск. войскамъ подъ нач. герцога Ришелье, а по Бухарестск. трактату 1812 г. уступленъ Россіи навсегда. Съ 1818 г. уѣздн. гор. съ крѣпостью 3 класса, въ 1832 г. исключенъ изъ списка крѣп. По переписи 1897 г. жителей 28,303, изъ коихъ 14,292 м. и 14,011 ж. Православн. церквей 3, армянская 1, синагога 1 и нѣсколько мольныхъ домовъ. А. владѣетъ 3970 дес. земли; соединенъ пароходнымъ сообщеніемъ съ Одессой, которое поддерживается двумя

компаніями. Экспортируетъ соль, добыв. изъ мѣстн. соляныхъ озеръ, рыбу, сало, шерсть, огромное количество вина, а въ послѣдніе годы — зерно, отправляя его на баржахъ въ Одессу, гдѣ перегруж. на загранич. пароходы, кромѣ того, А. соединенъ съ Одесск. почтов. трактомъ, который въ осеннюю и весеннюю распутицу становится непроходимымъ. Ближайшая станція ю.-з. ж. д. Каушаны въ 120 в. отъ А. Къ станціи ведетъ грунтовая дорога. Въ А. живетъ предв. дворянства; помѣщается уѣздн. казначейство, земск. и гор. управа, 3 земск. начальника, уѣздн. членъ окр. суд., два гор. судьи, 3 суд. слѣдователя, податной инспекторъ, акциз. надзират. съ помощн., воинск. начальникъ, управл. тамож. заставой, 2 нотаріуса, общество вз. кредита, сберег. касса, мужская прогимн. съ 183 восп., женская — съ 219, армянская школа съ учащимися 22 мальч. и 20 дѣв., талмудъ-тора, гдѣ учатся 82 м., гор. училище и 7 частныхъ школъ, болѣею частью еврейск.; библиотека, 4 типографіи, 2 лѣсопильни, 4 паров. мельницы. За отсутств. точныхъ статистич. данныхъ, цифра производства можетъ быть показана приблизительно; впрочемъ, едва-ли будетъ далеко отъ истины, если принять общее производство А. до 18 т. р. которое занимаетъ до 150 чел. рабочихъ. Во всякомъ случаѣ, цифра эта ниже дѣйствительности. А. богатъ остатками старины, на перв. мѣстѣ — остатки сооруж. въ 1438 г. крѣпости; стѣны ея тянутся на протяженіи 2 верстѣ, съ башнями; въ одной изъ кот., говорятъ, Пушкинъ промечталъ цѣлую ночь. Внутри генуэзск. цитадель съ развалин. минарета и домикомъ, гдѣ жили паши. Въ 1859 г. генер.-губернаторъ Строгановъ разрѣш. русск. общ. пароходства брать камень изъ крѣпости для устройства пристани, но общество отказалось; тогда губ. начальство назначило крѣпостныя стѣны въ продажу съ публичныхъ торговъ, но покупатели не явились. Тѣмъ временемъ, крѣпость разрушается; одна башня уже рухнула, жители разбира. камень на постройки. Дума ходатайствовала о передачѣ ей крѣпости, чтобы устроить внутри ея стѣнъ образецъ виноградики и рошу для проектир. училища садоводства. Императ. археолог. ком. согласилась на эту передачу съ тѣмъ, чтобы городъ заботился о сохраненіи стѣнъ, какъ памятника старины, подлежащей обязат. сохраненію и поддержанію. Засимъ достойна вниманія, какъ остатокъ древности, армянск. церковь, въ стилѣ базилика. Въ стѣны ея вѣдланы мраморн. плиты съ надписями 1447 и 1475 гг. Въ 1890 г. близъ А. найденъ пьедесталъ отъ колонны съ лат. надписью 210 г. Въ 2-хъ верст. отъ города, на самомъ берегу лимана, среди гранитн. скалъ „святая криница“, прѣсная вода кот. считается цѣлебной. Тутъ часовня, гдѣ сохранилась до сихъ поръ мраморная плита съ греческою надписью; считается мѣсто святынею.

Аккерманъ, 1) Конрадъ Эрнестъ, знам. нѣмецкій актеръ, род. 1712 г., ум. 1775 г., 1740 г. дебютировалъ въ Люксембургѣ, въ труппѣ Шенемана, отправился затѣмъ въ Давнигъ, Москву и Петербургъ, гдѣ слѣдился антрепренеромъ нѣмецкой труппы, игравшей при дворѣ Елисаветы Петровны. Въ составѣ его труппы находились славившіеся въ то время актеры Гельфердингъ и Школярій. Впослѣдствіи А. основалъ собственный театръ въ Кенигсбергѣ, но предпріятіе это не удалось, и А. потерялъ на немъ почти все свое состояніе. Составивъ вновь, труппу, А. сталъ разѣзжать по Германіи, съ неизмѣннымъ успѣхомъ играя въ разныхъ городахъ. А. является крупнымъ дѣятелемъ въ исторіи нѣмецкаго театра. Превосходный актеръ, въ особенности на комической роли, А. много потрудился надъ развитіемъ вкуса публики, являясь талантливымъ толкователемъ лучшихъ драматич. произведеній того времени. Отъ брака А. съ вдовою Шредеръ родились двѣ дочери: старшая Доротея и младшая — Шарлотта. Обѣ онѣ были актрисами и также приобрѣли извѣстность.

2) Луиза Викторія, рожденн. Шоке (Choquet), франц. поэтесса, род. 1813 г. въ Парижѣ, ум. 1890 г. близъ Ниццы. Влеченіе къ филологическимъ занятіямъ привело ее въ Берлинъ, гдѣ она вышла замужъ за теолога Пауля А. Она написала 3 т. стихотв.: „Contes en vers“ (1855, гл. образ. заимствованъ изъ вост. и древнегреч. поэзіи); „Contes et poésies“ (1863) и „Poésies philosophiques“ (1872); а также „Pensées d'une solitaire“ (съ автобиографіей, 1882). Поэзія А. провикнута глубокимъ пессимизмомъ; языкъ ея, своею простотой и безпретенціозностью, рѣзко отличается отъ языка Сюлли-Прюдона, котораго, въ качествѣ поэта-философа, часто ставятъ рядомъ съ А. См. Haussonville, M-me A. (Пар. 1891).

3) Рудольфъ, англ. промышленный дѣятель, род. 1764, ум. 1834 г. Онъ поставилъ въ Англии на прочное основаніе литографское дѣло и своимъ изданіемъ „Forget me not“ (1825 г.) положилъ начало литературѣ ежегодниковъ („Annals). Онъ, кромѣ того, издавалъ цѣлый рядъ хорошо иллюстрированныхъ журналовъ, открылъ способъ изготовленія непромокаемой бумаги и тканей и много содѣйствовалъ развитію газоваго освѣщенія.

Акклиматизація, приспособленіе живыхъ существъ къ климатическимъ вліяніямъ чуждой имъ страны. Разныя растенія и животныя обладаютъ далеко не одинаковою способностью акклиматизоваться. Нѣкоторыя имѣютъ крайне ограниченныя области распространенія и специально приспособлены къ существующимъ лишь въ нихъ климатич. условіямъ; другія въ состояніи жить въ очень различныхъ условіяхъ, а потому процвѣтаютъ и въ странахъ съ совершенно инымъ климатомъ. Растенія и животныя совершали очень да-

лекія переселенія во время своего продолжительнаго существованія и въ общемъ можно принять, что они подвигались впередъ настолько, насколько позволяли имъ климатическія условія. Но очень часто природа ставитъ совершенно иные, неклиматическіе, предѣлы распространенія, а потому организмы прекрасно уживаются и въ далеко удаленныхъ отъ ихъ родины странахъ, лишь бы послѣднія имѣли климатъ, присущій окраинамъ ихъ естественной области распространенія. Такъ, въ прежнюю эпоху земли (верхнемъ плиоценѣ) лошадь была широко распространена въ Америкѣ, вымерла тамъ совершенно въ доисторическія времена, но въ средніе вѣка была водворена тамъ снова и съ такимъ успѣхомъ, что живетъ тамъ теперь громадными стадами въ одичаломъ состояніи. Точно такъ-же попали къ намъ сѣверо-американскія, а въ Австралію европейскія растенія и размножились такъ сильно, что мѣстами туземная флора должна была уступить мѣсто пришельцамъ. Агавы и опунци водворились въ ю. Европѣ, *Erigelon canadense*, *Oenothera biennis* и т. д. — въ с. Германіи. Также были введены во Франціи калифорнійская перепелка, въ Ирландіи — виргинская, а въ Англіи красная куропатка; много американскихъ рыбъ разводять теперь въ Европѣ и наоборотъ — европейскіхъ въ Америкѣ и Австраліи. Въ этой части свѣта прекрасно плодятся скворецъ, рѣполовъ, зяблики, жаворонки, дрозды, кролики, а въ Америкѣ вытѣсняетъ туземн. птицъ. Подобныя перенесенія часто совершались совершенно случайно (сѣмена сорныхъ травъ). Но во всѣхъ этихъ случаяхъ дѣло идетъ о перенесеніи въ страны со сходнымъ климатомъ, и потому не предъявлялось особенныхъ требованій къ способности акклиматизоваться. Тѣмъ не менѣе, было много неудачъ, которыя, однако, не всегда можно считать неудавшейся А. Растенія, размножающіяся исключительно сѣменами, не уживаются въ странѣ, гдѣ нѣтъ насѣкомыхъ, могущихъ способствовать ихъ опыленію. Точно также уживанію растеній могли препятствовать химическій составъ и физическія качества почвы, а животныхъ — недостатокъ спеціальной пищи въ то время, какъ со стороны климата никакихъ препятствій могло и не существовать. Значительно легче А. тѣхъ растеній, которыя имѣютъ зимою стадію покоя, каковы сбрасывающія листьву деревья, луковичныя, клубневныя и т. д., особенно если защищать ихъ отъ вредныхъ вліяній зимы и весны. Многія изъ нихъ и даже нѣкоторые пальмы выдерживаютъ зиму, если ихъ обвязать или покрыть; другихъ — луковичы, клубни и корни вырываются осенью и содержатся въ помѣщеніяхъ, гдѣ они не промерзаютъ; у нѣкоторыхъ — собираютъ осенью сѣмена и высѣваютъ снова весной. Въ этихъ случаяхъ нельзя говорить объ удачной А. и даже о водвореніи какого либо вида. Часто

замѣчали, что водворенныя или искусственно защищаемыя растенія начинаютъ слабѣть и вымираютъ черезъ нѣсколько поколѣній. Если принять сказанное здѣсь въ соображеніе, то успѣхи А. значительно сократятся и едва ли можно указать какое либо растеніе, которое дѣйствительно приспособилось бы къ новому, совершенно иному климату и выдерживало бы его. Съ переселеніемъ въ инныя страны, какъ у растеній и животныхъ, такъ и у человѣка замѣчаются измѣненія общаго вида, *habitus'a*.

Много разъ утверждали, что человѣкъ обладаетъ полной способностью акклиматизоваться, но доказать это фактами не удалось. Если человѣкъ и переноситъ разницу климата легче, чѣмъ животныя, то это зависитъ, главнымъ образомъ, отъ того, что онъ значительно защищаетъ себя одеждой и жилищемъ, а также приспособляетъ и весь свой образъ жизни къ новымъ климатическимъ условіямъ. Насколько это оказывается дѣйствительнымъ, доказывается статистикой содержимыхъ въ тропикахъ арміи (см. ниже). Во всякомъ случаѣ, опытъ учитъ, что какъ физическое здоровье человѣка, такъ и способность его къ труду лучше всего процвѣтаютъ въ тѣхъ климатическихъ условіяхъ, въ которыхъ человѣкъ родился. Всѣ переселенія народовъ, происшедшія въ историческія времена, представляютъ не что иное, какъ переходъ въ страны, климатъ которыхъ походитъ на климатъ родины переселенцевъ. Но, съ другой стороны, опытъ доказываетъ, что при переселеніи въ тропическія страны, особенно Африки, ни о какой дѣйствительной А. и рѣчи быть не можетъ: европеецъ въ состояніи выдерживать ихъ климатъ только временно, при благоприятныхъ условіяхъ и при достаточной осторожности. Полная А. сѣверянъ не доказана даже для подтропическихъ странъ. Если считать рѣшающей дѣло службу третьяго поколѣнія, то слѣдуетъ замѣтить, что даже въ Египтѣ не нашли ни одной южно-европейской семьи, которая имѣла бы больше поколѣній. Всѣ переселившіяся въ 1821 г. въ Чили и не смѣшавшіяся тамъ съ туземцами семьи перемерли. Эти факты поясняютъ, почему вандалы и готы, поселившись въ средиземноморской области, такъ быстро вымерли, почему лангобарды выжидали только въ странахъ къ сѣверу отъ Аппенинъ и почему не осталось черезъ нѣкоторое время въ обихѣ Сипиліяхъ и слѣда отъ норманской аристократіи.

Климатъ вліяетъ на человѣческій организмъ, главнымъ образомъ, двумя путями — температурой и влажностью воздуха. Сухой жаръ ускоряетъ дыханіе и пульсъ, крайне усиливаетъ дѣятельность кожи, уменьшаетъ потребность питательной пищи и въ то же время усиливаетъ жажду и отдѣленіе желчи; онъ уменьшаетъ мышечную энергію и умственное творчество, но, наоборотъ, повышаетъ чувственныя функ-

ці до излишней раздражительности и въ концѣ-концовъ доводитъ до апатіи. Влажная теплота затрудняетъ выдѣленіе углекислоты и воды, затрудняетъ дыханіе, несмотря на увеличеніе числа дыханій, ускоряетъ пульсъ, уменьшаетъ аппетитъ, способность къ работѣ и нервное возбужденіе. Сухой холодъ уменьшаетъ число дыханій и дѣлаетъ каждое изъ нихъ болѣе глубокимъ, сокращаетъ число сердечныхъ ударовъ, но усиливаетъ каждый изъ нихъ, заставляетъ съживаться кожу и уменьшаетъ отдачу ея тепла и воды; въ то же время при повышеніи выдѣленія воды другими путями оны усиливаютъ потребность плотной пищи, сильно повышаетъ кроветворительный процессъ, но уменьшаетъ отдѣленіе желчи и способствуетъ полному развитію мышечной энергіи. Влажный холодъ, хотя и облегчаетъ поглощеніе кислорода и выдѣленіе углекислоты, но неблагоприятно вліяетъ на сердечную дѣятельность путемъ уменьшенія отдачи воды легкими и кожей. Въ виду того, что при этомъ неизбѣжно повышается количество воды въ крови, потребность пищи падаетъ, а мышечная и нервная энергія уменьшаются. При пониженіи атмосфернаго давленія, напр. съ поднятіемъ на высоты, пульсъ учащается, отдача воды легкими и кожей усиливается, а выдѣленіе ея другими путями уменьшается. На большихъ высотахъ дѣло доходитъ до сильнаго переполненія поверхностныхъ кровеносныхъ сосудовъ, даже до разрыва ихъ, до головной боли, тошноты; при продолжительномъ движеніи наступаетъ ощущение тяжести и сонливость. При повышеніи и свободѣ транспираціи температура тѣла падаетъ, появляется недомоганіе и чувство стѣсненія въ груди, но эти состоянія улучшаются на короткое время при принятіи пищи. Вѣтры дѣйствуютъ главнымъ образомъ путемъ отнятія теплоты; особенно сухіе и жаркіе вѣтры усиливаютъ отдачу воды кожей и легкими.

Легче всего привыкнуть къ холодному климату, при которомъ, прежде всего, нужно принять въ расчетъ выработку тепла организмомъ. Индивиды съ хорошимъ пищевареніемъ и подвижной конституціи легче всего приспособляются къ неприкормному холоду; много труднѣе — дѣти, старики, слабыя женщины и непривыкшіе къ питательной пищѣ южане, которые заболѣваютъ крайне легко и болѣютъ продолжительно. Привыканіе къ холодному климату значительно облегчается одеждой, которой можно себя защитить очень хорошо. Много труднѣе акклиматизоваться въ жаркихъ климатахъ. Вначалѣ пришелецъ, повидимому, не испытываетъ никакихъ непріятностей, видъ его и привычки составляютъ рѣзкій контрастъ съ таковыми его соплеменниковъ, уже давно живущихъ въ тропикахъ. Но мало-по-малу, черезъ недѣли и мѣсяцы, спускнці къ труду и силы его падаютъ, функціи кожи и печени

усиливаются, а энергія, питаніе и кроветвореніе ослабѣваютъ. Крайне полезнымъ оказывается временной перерывъ А., будь то наступленіемъ болѣе прохладнаго времени года, морскимъ путешествіемъ или пребываніемъ въ болѣе высоко расположенной мѣстности. Если перерыва не дѣлается, то указанные ненормальные симптомы усиливаются и наступаютъ настоящія болѣзненные явленія (акклиматизаціонныя болѣзни). При благоприятныхъ гигиеническихъ и индивидуальныхъ условіяхъ значительное нарушеніе здоровья наступаетъ вѣроятно только послѣ продолжительнаго пребыванія или является возможностью выработать новыя, нѣсколько измѣненные условія равновѣсія въ состояніи здоровья индивида, чѣмъ А. и можетъ считаться достигнутой.

При обсужденіи всѣхъ этихъ явленій слѣдуетъ принять въ расчетъ значеніе климатическаго момента какъ причины заболѣваній въ умѣренномъ поясѣ. Весна вредитъ болѣзненнымъ или ослабленнымъ индивидамъ, повидимому, слишкомъ быстрымъ повышеніемъ количества крови, лѣто — ухудшеніемъ аппетита, очень относительнымъ малокровіемъ, а зима — слишкомъ непомѣрнымъ вліяніемъ на органы дыханія и кровообращенія; между тѣмъ, лишь немногія болѣзни могутъ считаться заболѣваніями, вызываемыми дѣйствительно состояніемъ погоды, и даже крайнія колебанія ея температуры никогда не вызываютъ эпидемій среди приспособленнаго къ климату населенія. Но если послѣднее подвержено какимъ нибудь общимъ болѣзнетворнымъ вліяніямъ, то тѣ же самыя колебанія температуры часто оказываютъ разительное дѣйствіе. Такъ солдатъ прекрасно переноситъ всѣ атмосферныя колебанія и непогоду въ началѣ похода, пока лишенія и тягости его не успѣли еще нарушить процессы кроветворенія и кровообращенія и не отняли у другихъ органовъ способности противостоять вреднымъ вліяніямъ, но даже незначительныя атмосферныя колебанія вызываютъ массу всевозможныхъ заболѣваній, коль скоро равновѣсіе питанія тѣла дѣйствительно нарушается. Тогда появляются уже не легкія катарральныя заболѣванія и ревматическія явленія, но бурные случаи воспаленія легкихъ и околосердечной сумки, тяжелыя эпидемическія дезинтеріи, поваральные тифы, смертельныя воспаленія оболочекъ мозга, которые раздражаются обыкновенно послѣ какого либо мороза, сильнаго ливня и могутъ страшно сократить прежде противостоявшее всякой непогодѣ войско.

Во всякой тропической мѣстности и у всякаго тамъ живущаго европейца рано или поздно появляется малокровіе, и эта анемія выражается тѣмъ сильнѣе, чѣмъ больше человекъ подвергается тлетворнымъ вліяніямъ — переутомленію, плохому питанію, серьезнымъ болѣзнямъ, особенно поносамъ.

Даже у людей, не подвергавшихся никаким серьезным заболѣваніямъ, замѣчаются восковая блѣдность, потеря всякаго румянца, постепенное исчезаніе жирового слоя кожи и выступаніе очертанной костей. Эти явленія представляютъ лишь результатъ ослабленія кроветворенія съ одновременнымъ увеличеніемъ количества воды въ крови и съ соответственными измѣненіями въ сердцѣ и въ легочномъ кровообращеніи; но имѣются формы анемій, причиной которыхъ является уже настоящее нарушеніе кроветворенія, неудержимо ведущее къ глубокимъ нарушеніямъ жизненныхъ отравленій и распаду всего организма. Если подобной анеміи сопутствуетъ въ то же время значительная потеря крови (какъ, напр., при кровавомъ поносѣ), то быстро наступаетъ непосредственная опасность для жизни. Но здѣсь дѣло идетъ уже о тропическихъ болѣзняхъ, а не о добытой цѣною ихъ А., потому что у переселенца изъ с. Европы въ тропикахъ не можетъ быть и рѣчи о повышеніи способности противостоять тамошнимъ специфическимъ болѣзнямъ и, прежде всего, малярии и дезинтеріи; наоборотъ, склонность къ заболѣванію ими увеличивается по мѣрѣ пребыванія въ тропическихъ странахъ. А. можетъ быть достигнута лишь образомъ жизни, который поддерживаетъ и сохраняетъ всѣ силы организма, и въ этомъ смыслѣ А. есть унаслѣдованная способность, передающаяся въ свою очередь и дѣтямъ акклиматизовавшихся чужеземцевъ. Доказательствомъ того, что совершилась А., въ настоящемъ смыслѣ этого слова, можетъ служить только нормальное дѣторожденіе и воспитаніе потомства.

Для достиженія А. прежде всего слѣдуетъ стараться избѣгать заболѣваній тропической маляріей. Особенно совѣтуется полное воздержаніе отъ обработки земли собственными силами, устройство жилища на мѣстѣ, лишенномъ маляріейной инфекціи, и достиженіе этого путемъ насыпей и дренажа, воздержаніемъ отъ питья сырой воды и замѣна ея искусственными напитками (безъ примѣси спирта или съ очень незначительной), избѣганіе непривычной, плохо проваренной пищи, правильность въ образѣ жизни, большая умѣренность въ половыхъ отравленіяхъ, наконецъ, профилактическое употребленіе хинина въ сезонъ лихорадокъ. Платье должно быть специально приспособлено къ тропическимъ условіямъ. Въ началѣ испарина наблюдается даже при полномъ покоѣ, но съ уменьшеніемъ количества воды въ крови туземцевъ и является уже возможность переносить даже довольно значительныя физическія усилія, не доводя кожу до чрезмѣрной дѣятельности. Ванны рекомендуются, но ихъ не слѣдуетъ брать слишкомъ часто; то же самое касается обтираній и обливаній тѣла. Что касается пищи, то переходъ отъ богатой азотистыми

веществами къ бѣдной таковыми долженъ совершаться постепенно. Сначала требуется осторожность по отношенію къ туземнымъ овощамъ и плодамъ, но впоследствии они должны все больше и больше замѣщать собою мясную пищу. Крѣпкіе спиртные напитки вреднѣе бѣдныхъ алкоголяемъ. Наряду съ умственной дѣятельностью и удовольствіями во время дальнѣйшей А. слѣдуетъ все болѣе и болѣе прибѣгать къ прогулкамъ и даже физической работѣ на открытомъ воздухѣ. Постепенность во всемъ даетъ наилучшіе результаты, но, съ другой стороны, практиковавшаяся одно время методъ, передъ вступленіемъ въ тропики пребывать нѣсколько мѣсяцевъ въ субтропическихъ мѣстностяхъ, оказался совершенно негоднымъ. Результатомъ этой „acclimatation par étappes“ было только то, что пріѣзжіи прибывалъ на мѣсто назначенія уже изнуренный необычными климатическими условіями и тутъ то подпадалъ вліянію настоящаго тропическаго климата.

Насколько важны гигиеническія мѣропріятія видно изъ статистическихъ данныхъ о войскахъ, содержимыхъ въ тропикахъ. Въ 1819—28 гг. среди солдатъ голландско-остъ-индской арміи умир. во время упорной войны и холерной эпидеміи ежегодно по 170 человекъ съ 1000, тогда какъ туземныя войска теряли всего по 138 чел. Въ 1869—78 гг. во время ачинской войны и быстро слѣдовавшихъ одна за другой холерныхъ эпидемій изъ европейскихъ солдатъ умирало по 60,4 съ 1000, а изъ туземныхъ лишь по 38,7; между тѣмъ, въ послѣднемъ десятилѣтіи 1879—88 гг. европейцы теряли по 30,6, туземцы же 40,7, несмотря на то, что упорно продолжались и война, и эпидеміи. Уменьшеніе цифръ смертности показываетъ и англійская статистика. Въ индійской арміи европейскихъ солдатъ умирало въ 1800—39 гг. по 84,8; въ 1830—56 гг. по 57,7 съ 1000, и въ 1869—78 гг. по 19,34 и въ 1879—87 лишь по 16,27 съ 1000. И тутъ тоже смертность между европейскими солдатами значительно меньше въ настоящее время, чѣмъ между азіатскими. На Ямайкѣ въ 1820—36 умирало европейскихъ солдатъ не меньше 121 и въ то же время лишь по 30 негровъ съ 1000, а въ 1879—87 гг. 11,02 европейцевъ и 11,62 негровъ.

Общества А., поставившія себѣ цѣлью разведеніе животныхъ и растений въ новыхъ условіяхъ, дали до настоящаго времени результаты, интересныя лишь въ научномъ отношеніи. Практически полезнымъ оказалось введеніе итальянской и египетской пчелы, тогда какъ разведеніе новыхъ шелкопрядовъ все еще даетъ сомнительные результаты. Достоинъ упоминанія также разведеніе иностранныхъ комнатныхъ птицъ, потому что оно ведетъ къ охранѣ туземныхъ пѣвчихъ птицъ. Изъ всѣхъ общ. А. въ наиб. выгодныхъ условіяхъ находится Société d'acclimatation въ Парижѣ съ отдѣ-

ленія въ Алжирѣ, Нанси и Греноблѣ; процвѣтанію его значительно способствуетъ благоприятный климатъ Франціи; въ 1860 г. общество это открыло акклиматизаціонный садъ, занимающій пространство въ 20 гектаровъ, и публикуетъ результаты своихъ трудовъ въ „Bulletin de la Société d'Acclimatation“. Подобныя же учрежденія возникли также въ Голландіи, Палермо, Берлинѣ, С. Америкѣ и Австраліи. У насъ въ Москвѣ существуетъ Императорское Русское Общество Акклиматизаціи животныхъ и растений съ отдѣлами: скотоводства, орнитологическимъ, охоты и промысловыхъ животныхъ, ихтиологии, пчеловодства, безозвоночныхъ и ботаники и съ очень широкой программой. Оно имѣетъ зоологическій садъ, рыбозаводный заводъ, опытную пасѣку и т. д. и устраиваетъ выставки и бесѣды. Научная дѣятельность выражается въ засѣданіяхъ и изданіи „Трудовъ“, изъ которыхъ „Вѣстникъ“ (съ 1889) наиболѣе знакомить съ жизнью общества. Оно субсидируется М—вомъ Земледѣлія и Госуд. имуществомъ. Заслуживаетъ также упоминанія частная попытка А. страуса извѣстнымъ нашимъ овцеводомъ покойнымъ А. Н. Фальцъ-Фейномъ въ его имѣніи Нова-Леканія (въ Крыму); онъ надѣялся приняться, кромѣ того, и за А. другихъ животныхъ, напр. (5 изд., Берл. 1887); Генъ, Культурныя американскаго бизона. Ср. Nehn, Kulturpflanzen und Haustiere растения и домашнія животныя (Спб. 1872); Simonnot, De l'acclimatation des Européens dans les pays chauds (Труды I междунар. медич. конгресса, Пар. 1867); Treille, De l'acclimatation des Européens dans les pays chauds (Труды VI междунар. гигиенич. конгресса, Вѣна 1888); Virchow, Über Akklimatisierung (Съѣздъ нѣмецк. естествоисп. и врачей въ Страсбургѣ 1885); Jousset, Traité de l'acclimatation et de l'acclimatation (Пар. 1884); Buchner, Disposition verschiedener Menschenrassen gegenüber den Infektionskrankheiten (Гамб. 1887); Magelssen, Abhängigkeit der Krankheiten von der Witterung (Лейпц. 1890); Stokvis, Über vergleichende Rassenpathologie und die Widerstandsfähigkeit des Europäers in den Tropen (Берл. 1890); Bastian, Klima und A. nach ethnischen Gesichtspunkten (ibid. 1889); Kohlstock, Ärztlicher Ratgeber für Ostafrika und tropische Malaria-gegenden (ibid. 1891).

Акколада, скобка, соединяющая нѣсколько нотныхъ системъ въ нотахъ фортепіанныхъ, партитурахъ и вообще многоголосныхъ сочиненіяхъ, указывающихъ, что ноты этихъ нотныхъ системъ должны быть исполняемы одновременно.

Акколти (Accolti), Бернардо, итал. поэтъ, изъ знам. семьи А. изъ Ареццо, сынъ гуманиста и канцлера флорентинск. республики Бенедетто А., род. 1465 въ Ареццо, ум. 1534 или 1535 г. За свой блестящій импровизаторскій талантъ А. среди современниковъ получилъ прозвище „l'unico

Arentino“ („единственный изъ Ареццо“). Поэтич. произв. А. (Венец. 1519—35 и сл.; здѣсь же его комедія „Virginia“ (1494), переработка исторіи Джульетты Нарбоннской по Боккачю, Декамеронъ III, 9), съ ихъ ярко выраженнымъ характеромъ поэзіи эпохи возрожденія, интересны для характеристики нравовъ того времени.

Аккомодация глаза, способность глаза измѣняться при помощи своего хрусталика такъ, чтобы изображеніе предметовъ на сѣтчаткѣ глаза являлось одинаково рѣзко, на какомъ бы разстояніи предметы ни находились (см. зрѣніе). Глазъ человѣка устроенъ такъ, что въ его спокойномъ состояніи рѣзко изображаются на сѣтчаткѣ и явственно видны только отдаленные предметы. Для разсматриванія близкихъ предметовъ глазъ долженъ приспособиться, аккомодироваться. А. обыкн. достиг. тѣмъ, что при помощи одной мышцы глаза хрусталикъ становится болѣе выпуклымъ, чѣмъ увеличивается его преломляющая сила, а изображеніе близко находящагося предмета выступаетъ на сѣтчаткѣ рѣзко и явственно. Въ виду того, что способъ А. у млекопитающихъ тотъ же самый, что и у человѣка, что птичій глазъ тоже близокъ къ нему въ этомъ отношеніи, было большою неожиданностью открытіе Бера (Beer), доказывающее, что аккомодационный механизмъ рыбаго глаза совершенно иной. Глазъ рыбы въ спокойномъ состояніи приспособленъ для разсматриванія близкихъ предметовъ; рыба близорука не только на сушѣ, что было извѣстно уже давно, но и въ водѣ. Рыба должна аккомодировать, если желаетъ разсмотрѣть отдаленные предметы. Подобная А. на далекое разстояніе была бы мыслима при уплощеніи хрусталика, и въ этомъ случаѣ былъ бы примѣненъ тотъ же принципъ, что и въ глазѣ человѣка, но только въ обратномъ направленіи. Но у рыбы этого нѣтъ; она приспособляетъ свой глазъ къ далекое разстояніе тѣмъ, что передвигаетъ хрусталикъ подобно большому или меньшему удаленію объектива фотографическаго аппарата отъ чувствительной пластинки, смотря по степени отдаленности фотографируемаго предмета. Хрусталикъ отодвигается по направленію къ сѣтчаткѣ; чѣмъ дальше расположенъ объектъ зрѣнія, тѣмъ ближе придвигается хрусталикъ къ сѣтчаткѣ; мышца, обуславливающая это движеніе, получила названіе оттягивающей мышцы хрусталика. При этомъ хрусталикъ нѣсколько смѣщается также и въ бокъ, благодаря чему въ томъ же направленіи перемѣщается и изображеніе на сѣтчаткѣ. Въ высшей степени вѣроятно, что весь этотъ механизмъ рыбаго глаза представляетъ приспособленіе къ жизни въ водѣ. Какъ для глаза птицы целесообразно, чтобы онъ видѣлъ безъ напряженія дальніе предметы, такъ, очевидно, необходимо, чтобы глазъ рыбы, живущей въ водѣ и имѣющей болѣе близкое отношеніе ко всему происходящему около нея,

могъ безъ напряженія явственно разсматривать малоудаленные предметы. Впрочемъ, оказывается, что и каракатицы въ отношеніи своихъ глазъ совершенно сходны съ рыбами.

Аkkомпаниментъ, въ музыкальныхъ произведеніяхъ, которыя написаны для сольнаго инструмента или для пѣнія, представляетъ инструментальное сопровожденіе этихъ послѣднихъ, напр., въ сочиненіяхъ (концертахъ) для инструментовъ (рояля, скрипки и т. д.) или для голоса съ оркестромъ — оркестровая партія, въ романсахъ съ роялемъ — фортепианная партія и т. п. Аkkомпанировать — сопровождать на какомъ-нибудь инструментѣ, употребляется и въ примѣненіи къ оркестру. Аkkомпаньяторъ тотъ, который играетъ аккомпаниментъ, особенно пианистъ, сопровождающій пѣніе или сольное исполненіе какого-нибудь инструменталиста, прежде чемъ балетъ или органистъ, который по партіи цифрованного (генераль) баса игралъ полный аккомпаниментъ. *Accompagnato* — техническое выраженіе для речитатива съ непрерывнымъ аккомпаниментомъ въ отличіе отъ сухого речитатива, въ которомъ гармонія только намѣчена.

Аkkорамбони, Викторія, герцог. Браччано (Bracciano), извѣстная своей трагической судьбой, красивая и одаренная женщина, жена племянника Сикста V Перетта; выйдя 1581 г. замужъ за убійцу своего мужа кн. Орвана, А. вскорѣ потеряла и этого мужа, а 1585 г. вмѣстѣ съ своимъ братомъ Фламиніо была убита, съ цѣлью грабежа, родственникомъ мужа Людовико Орвана. См. Gnoli, Vittoria A. (Флор. 1870).

Аkkордеонъ, по русски „гармоника“, органоподобный духовой инструментъ съ клавиатурой, звуки въ которомъ получаются при помощи раздувальнаго мѣха. Инструментъ изобрѣтенъ Даміаномъ въ Вѣнѣ въ 1829 г. Онъ состоитъ изъ металлическихъ язычковъ, имѣющихся въ верхней и нижней пластинкѣ собраннаго въ складки раздувальнаго мѣха. Язычки частью отогнуты кнутри, частью же кнаружи. Изъ первыхъ получается звукъ, когда мѣха сжимаются, изъ послѣднихъ, когда мѣха раздуваются (присасываютъ). Аkkордеоны малыхъ размѣровъ имѣютъ только одну діагоническую гамму для правой руки и нѣсколько гармоническихъ басовъ для лѣвой, не допускающихъ свободныхъ модуляцій, инструментъ же большихъ размѣровъ — для каждой руки хроматическую гамму въ нѣсколько октавъ.

Аkkордовый пассажъ, фигурированный аккордь, быстрый послѣдовательный ходъ по тонамъ аккорда, въ противоположность къ послѣдовательному ходу по ступенямъ гаммы. То-же, что и арпеджіо.

Аkkордь, въ музыкѣ есть сочетаніе нѣсколькихъ тоновъ, расположенныхъ извѣстнымъ образомъ. Теорія музыки до конца XVI в. видѣла въ аккордѣ только случайное сочетаніе звуковъ различныхъ голосовъ. Цифрованный басъ (см.), вошедшій въ об-

щее употребленіе около 1600 г., явился первымъ опытомъ схематизаціи звуковыхъ сочетаній и, вслѣдствіе появившихся, благодаря ему, сокращеній для болѣе частыхъ формъ ихъ, фактической исходной точкой ученія объ аккордахъ. Съ того времени, какъ Рамо (1722) уменьшилъ безчисленное количество возможныхъ звуковыхъ сочетаній установленіемъ ученія объ обращеніи аккордовъ, теоретики стремились продолжить начатый имъ трудъ схематизаціи звуковыхъ сочетаній. Большая заслуга въ этомъ отношеніи имѣютъ Соверъ, Парлино, Тартини, М. Гауптманъ, Гельмгольцъ и др. Современное ученіе объ аккордахъ различаетъ раньше всего консонирующіе и диссонирующіе аккорды. Консонирующими аккордами называются мажорный и минорный трезвучія, состоящія изъ основнаго тона, квинты и большой, resp. малой терціи. Диссонирующіе аккорды возникаютъ отъ прибавленія четвертаго, пятаго и т. д. тоновъ къ мажорному или минорному трезвучію. Они образуются также вслѣдствіе хроматическаго измѣненія одного изъ трехъ тоновъ мажорнаго или минорнаго трезвучія (альтерированные аккорды). Напр., вслѣдствіе хроматическаго повышенія квинты мажорнаго трезвучія или хроматическаго пониженія основнаго тона мажорнаго трезвучія образуется, т. наз., чрезмѣрное трезвучіе и т. д. Эти-же альтерированные (искусственные) аккорды получаютъ отъ повышения или пониженія одной или двухъ ступеней также въ септъ-аккордахъ. Общепринятая нынѣ терминологія аккордовъ возникла изъ обозначеній цифрованного баса. Подъ „трезвучіемъ“ понимаютъ аккордь, состоящій изъ построенія двухъ терцій, подъ „септъ-аккордомъ“ — аккордь изъ трехъ терцій. Отличаютъ большое, малое, уменьшенное и увеличенное или чрезмѣрное трезвучія. Терминологія септъ-аккордовъ значительно сложнѣе: отличаютъ большой, малый, уменьшенный септъ-аккордь, септъ-аккорды съ повышенными или пониженными ступенями и т. д. Далѣе современная гармонія отличаетъ главные отъ побочныхъ септъ-аккордовъ, производные или составные аккорды (нонъ-аккордь и др., случайные образуются отъ хроматическихъ и діагоническихъ проходящихъ нотъ и отъ задержаній). Трезвучія имѣютъ два обращенія: 1-е — сектъ-аккордь, 2-е — квартъ-сектъ-аккордь. Септъ-аккордь имѣетъ три обращенія: 1-е — квинтъ-сектъ-аккордь, 2-е — терць-квартъ-аккордь, 3-е — секундъ-аккордь. Подъ обозначеніемъ „положенія октавы, терціи, квинты“ и т. д. понимаютъ, что въ верхнемъ голосѣ аккорда или его обращенія находится тонъ, являющійся къ нижнему тону основнаго положенія аккорда въ отношеніи октавы, терціи, квинты. Тѣснымъ расположеніемъ аккорда называютъ такое, при которомъ образующіе аккордь тоны расположены какъ можно ближе другъ къ другу, либо когда три нижніе или три верхніе голоса удалены другъ отъ друга

не болѣе какъ на терцію или кварту; широкимъ — когда отдѣльные голоса размѣнены на разстояніи большихъ интерваловъ. Аккордомъ называли въ XIV—XVII вв. группу инструментовъ того-же семейства различной величины и звуковой высоты, напр., флейтъ, тромбоновъ и т. д. Обыкновенно инструменты конструировались въ трехъ или четырехъ размѣрахъ, соответственно четыремъ разновидностямъ человеческого голоса. Такимъ аккордомъ является, напр., современный струнный квартетъ.

Аккра (у туземцевъ Н'кранъ) городъ на Золотомъ Берегу (Зап. Африка), подъ 5° 31' сѣв. шир., ок. 16,000 жит., изъ которыхъ лишь немного европейцевъ; самый значит. пунктъ на Золотомъ Берегу, до 1875 г. резиденція губернатора Золот. Берега. А. съ 1850 г. британское владѣніе, въ 1862 г. была почти совершенно разрушена землетрясеніемъ.

Аккредитировать, уполномачивать, по русски употребляется въ примѣненіи къ дипломатическимъ полномочіямъ.

Аккумуляторъ (механическій) изобрѣтенъ Армстронгомъ и служитъ для накопленія, помощью непрерывно дѣйствующихъ паровыхъ насосовъ, воды подъ давленіемъ, съ цѣлью увеличенія интенсивности работы гидравлическихъ машинъ прерывающаго дѣйствія (гидравлическіе краны, прессы) въ тѣ промежутки времени, когда онѣ работают. А. состоитъ обыкновенно изъ вертикальнаго цилиндра, въ которомъ движется поршень, нагруженный весьма большимъ грузомъ. А (фиг. 1) цилиндръ прессы *a*, *B* ныряло. Труба *C*, носящая на себѣ плиты *G* для нагрузки *A*, движется вдоль по *A* и соединяется съ *B* помощью трехъ стержней *E* и головки поршневого штока. Вода изъ нагнетательнаго насоса входитъ по трубѣ *K* и по трубѣ *I* отводится въ машины, производящія работу (гидравлическіе прессы и краны, подъемныя машины). При максимальномъ подъемѣ поршня изъ отверстія *B'* вытекаетъ излишекъ воды, а при ударѣ *H* въ *P* дѣйствіе нагнетательнаго насоса прекращается. Давленіе въ *A* доходитъ до 100 клгр. на квадрат. см., т. е. 100 и болѣе атмосферъ. А. находятъ въ техникѣ весьма большое примѣненіе; они употребляются для приведенія въ дѣйствіе гидравлич. крановъ (въ особ. литейныхъ крановъ) и прессовъ, для штамповки фигурнымъ штампомъ, въ трубопроводахъ высокаго давленія, въ качествѣ регуляторовъ давленія, взамѣнъ воздушныхъ колоколовъ. Давленіе, производимое А., остается постояннымъ только при постоянной нагрузкѣ. Для того, чтобы при измѣняющемся давленіи воды не мѣнять нагрузки, пользуются А., снабженнымъ приспособленіемъ для измѣненія давленія воды. Въ А. Гейнриха въ Прагѣ постоянная нагрузка дѣйствуетъ или на площадь большого поршня, или малаго, или, наконецъ, на разность порш-

невыхъ площадей. Такой А. наз. дифференціальнымъ. А. съ нагрузкой весьма дороги, вслѣдствіе ихъ большаго вѣса; въ послѣднее время стали ихъ замѣнять паровыми А., въ которыхъ вмѣсто нагрузокъ дѣйствуетъ давленіе пара; поршень паровой машины соединенъ съ ныряломъ водяного цилиндра, а паръ, впускаемый въ паровой цилиндръ, производитъ необходимое давленіе. Чрезвычайно тяжелая на-

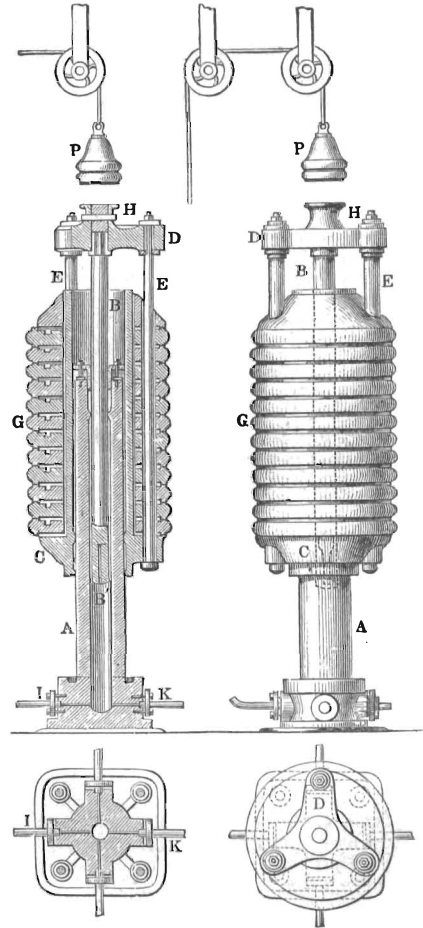

Фиг. 1.

грузка *A*, при быстрой его работѣ, можетъ быть причиной разрушенія и поломки частей машины; это устранено въ воздушныхъ А. Въ А. Прѣта (Prött) и Зеельгофа (Seelhof) вода качается по трубѣ *a* (фиг. 2) въ водяной цилиндръ *D*, гдѣ поднимаетъ поршень *C*, а съ нимъ вмѣстѣ и поршень *B*, при чемъ увеличивается давленіе воздуха въ *A*; при обратномъ движеніи поршня *B*, сжатый воздухъ дѣйствуетъ на него, какъ нагрузка. Для болѣе равномѣрности придаютъ его помощью *r*

съ четырьмя большими воздушными колоколами. Воздухъ въ А. находится обыкновенно подъ давленіемъ въ 50 атмосферъ, и такъ какъ площадь поршня В почти въ десять разъ больше площади С, то давленіе воды въ А составляетъ 500 атмосферъ. Для устранения потери воздуха вливаютъ въ А, черезъ G, немного (до ww) глицерина.

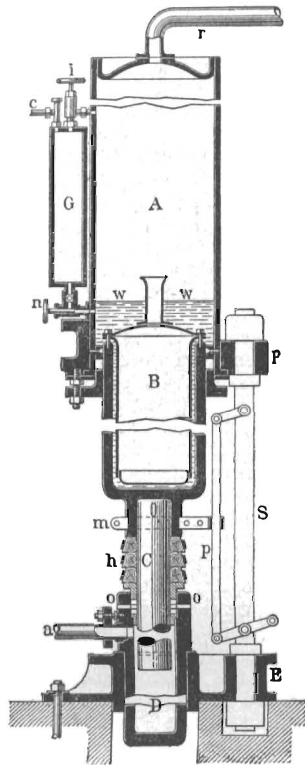

Фиг. 2.

Hebeapparate (Лена 1883); Robinson, Hydraulic power and hydraulic machinery (Лонд. 1887).

Аккумуляторъ (электрической, вторичная гальваническая батарея), электрической приборъ для накопленія и сохраненія работы тока ради пользования имъ впоследствии въ любомъ мѣстѣ. Если электрич. токъ пропустить черезъ разведенную сѣрную кислоту, то электроды, напр. платиновые, поляризуются; на отрицательномъ электродѣ отлагается водородъ, на положительномъ — кислородъ. Если прервать токъ и электроды соединить внѣшнимъ проводникомъ, то по образованной так. обр. внѣшней цѣпи потечетъ электрической токъ въ направленіи, противоположномъ первому току, т. е. отъ пластинки, покрытой водородомъ, къ пластинкѣ, покрытой кислородомъ, и токъ продолжается до тѣхъ поръ, пока оба газа вполне не соединятся между собою. Пластинки въ такомъ состояніи наз. поляризованными, а токъ, ими производимый, поляризационнымъ. Изъ подобныхъ поляризованныхъ парныхъ пластинокъ изъ одного и того же металла составляютъ дѣйствующую батарею, наз. вторичной. Гастонъ Плантэ первый устроилъ (1860) А.; онъ уложилъ одну на другую

двѣ свинцовыя пластинки, изолировавъ ихъ полосками каучука. Затѣмъ свернулъ эти пластинки спирально и погрузилъ ихъ въ сосудъ съ разведенной сѣрной кислотой. Если пластинки въ продолженіе 24 часовъ соединить съ полосами батареи, то кислородъ, выдѣляющійся на положительной пластинкѣ, соединяется со свинцомъ, образуя перекись свинца; выдѣлившійся на другой пластинкѣ водородъ отдѣляется отъ нея, и пластинка остается чистой. Так. обр. пластинки поляризуются и если ихъ замкнуть проводникомъ, то черезъ послѣдній потечетъ обратный токъ и на пластинкѣ со слоемъ перекиси свинца выдѣляется водородъ, восстанавливающей перекись свинца въ свинецъ. Въ А. происходятъ слѣдующія химическія реакціи: а) при разряженіи: Разведенная сѣрная кислота дѣйствуетъ на рыхлый свинецъ отрицательной пластинки; выдѣляющійся при этой реакціи водородъ отлагается на положительной пластинкѣ: $Pb + H_2SO_4 = PbSO_4 + 2H$. На положительной пластинкѣ происходитъ окисленіе водорода въ воду на счетъ кислорода перекиси свинца и превращеніе образовавшейся окиси свинца въ сѣрнокислый свинецъ $PbO_2 + 2H = PbO + H_2O$; $PbO + H_2SO_4 = PbSO_4 + H_2O$. По прекращеніи разряженія положительные и отрицательныя пластинки оказываются покрыты мигучатымъ сѣрнокислымъ свинцомъ. При зарядженіи А. происходитъ электролизъ разбавленной сѣрной кислоты: $H_2SO_4 = 2H + SO_4$. Сѣрнокислый свинецъ положительной пластинки, черезъ которую входитъ заряжающій токъ, окисляется въ перекись свинца, $PbSO_4 + SO_4 + H_2O = PbO_2 + 2H_2SO_4$. Сѣрнокислый свинецъ отрицательной пластинки, черезъ которую выходитъ заряжающій токъ, восстанавливается въ рыхлый свинецъ. Къ концу зарядки отрицательная пластинка покрыта рыхлымъ свинцомъ, а положительная — перекисью свинца. Емкость свинцоваго А. зависитъ отъ количества кислорода, поглощаемого положительной свинцовой пластинкой при превращеніи ея поверхностнаго слоя въ перекись свинца. Чѣмъ большее количество свинца превращается кислородомъ въ перекись, тѣмъ А. лучше. Для этого необходимо, чтобы выдѣлившійся при зарядѣ кислородъ дѣйствовалъ на возможно большую поверхность пластинки; послѣднія выбираются, поэтому, возможно болѣе пористыми, но вмѣстѣ съ тѣмъ прочными, и вмѣсто пластинокъ съ гладкими поверхностями выбираются гофрированныя и рѣшетчатыя. Пористость достигается также тѣмъ, что пластинки часто заряжаются и разряжаются (Плантэ) или же тѣмъ, что ихъ поверхность подвергается травленію азотной кислотой (Плантэ). Поверхность пластинокъ разрушается также прокаливаніемъ съ сѣрю (Шульце); затѣмъ элементы Плантэ требуютъ тщательной обработки, формовки, и лишь послѣ этого ихъ емкость достигаетъ своего максимума. Форъ (1881 г.) столь

существенно улучшилъ приготовленіе А., что его по справедливости слѣдуетъ считать изобрѣтателемъ А., имѣющихъ практическое значеніе. Онъ сначала обмазывалъ свинцовыя пластинки густой кашицей перекиси и окиси свинца, которыя, восстанавливаясь затѣмъ электрич. токомъ, покрываетъ свинцовыя пластинки слоемъ весьма рыхлаго свинца, представляющаго большую поверхность. Форъ, растирая порошокъ указанныхъ свинцовыхъ соединеній въ водѣ, приготовлялъ густую кашлицу, покрывалъ ею каждый электродъ и затѣмъ прессовалъ; волнистая или рѣшетчатая поверхность пластинокъ препятствуетъ выпаденію дѣйствующей массы. На практикѣ употребляются элементы, положительныя и отрицательныя пластинки которыхъ соединяются между собою, какъ показано на фиг. 1. Концы + Р и — Р обозначаютъ полюсы А. Отдѣльныя пластинки изолируются между собою при помощи стальной пластины и всѣ элементы погружаются въ сосудъ съ разведенной сѣрной кислотой (фиг. 2). Пластинки въ этихъ батареяхъ не достигаютъ дна, для того, чтобы упавшіе куски дѣйствующей массы не могли служить проводникомъ между двумя пластинками и не вызывали так. обр. внут-

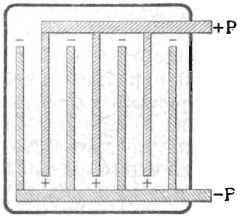

Фиг. 1.

реннаго разряженія. Чѣмъ больше положительныхъ и отрицательныхъ пластинокъ въ батарее и чѣмъ больше ихъ поверхность, тѣмъ емкость А. больше. Для того, чтобы батарея была заряжена до предѣла своей емкости, требуется, при данной силѣ тока, известныя промежутки времени. Практическая мѣра силы тока — амперъ, времени — часъ. Так. обр. говорятъ, что емкость батареи А. составляетъ столько то амперъ-часовъ. Если сила заряжающаго тока равна большому числу амперовъ, то для полного заряженія требуется мало времени, и наоборотъ. Величина заряжающаго тока зависитъ, однако, отъ величины и количества пластинокъ А., и сила его не мо-

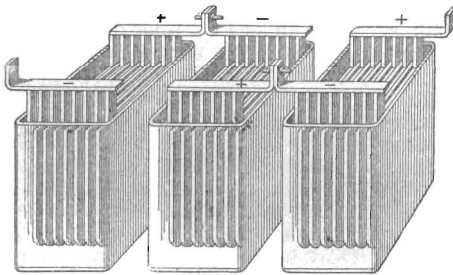

Фиг. 2.

жетъ быть увеличиваема далѣе известнаго предѣла. Если токъ, разлагающій жидкость, развивающій на положительной пластинкѣ ровно столько кислорода, сколько въ каждый моментъ она можетъ поглотить для образованія перекиси свинца, то увеличеніе силы заряжающаго тока является убыточною, такъ какъ въ этомъ случаѣ утилизируется только часть электричества заряжающаго тока. Чрезмѣрное увеличеніе силы тока опасно еще въ томъ отношеніи, что образующійся въ большомъ количествѣ кислородъ способствуетъ слишкомъ быстрому превращенію свинца въ перекись свинца, которая отрывается отъ поверхности пластинокъ механическимъ дѣйствіемъ пузырьковъ кислорода, и так. обр. количество „активной“ массы А. уменьшается. По тѣмъ же причинамъ батарея А. не можетъ быть разряжена токомъ силы, большей известнаго предѣла, ибо активная масса сильно разрыхлялась бы отъ механическаго дѣйствія выдѣляющагося водорода. На практикѣ при всякомъ А. обозначаются максимальныя предѣлы заряжающаго и разряжающаго тока (въ амперахъ), а также его емкость (въ амперъ-часахъ). Въ общемъ максимальная сила тока, которой можно разрядить А., превышаетъ максимальную силу заряжающаго тока. А. считается вполне заряженнымъ въ томъ случаѣ, когда его положительныя пластинки не поглощаютъ больше кислорода; когда А. дошелъ до такого состоянія, то на положительныхъ пластинкахъ наблюдается энергическое выдѣленіе пузырьковъ газа („А. кипитъ“), и съ этого момента дальнѣйшее заряженіе становится бесполезнымъ. На практикѣ весьма важно знать, какъ измѣняется электродвижущая сила А. при его разряженіи. Если взять вполне заряженный А., то въ началѣ разряженія онъ даетъ электродвижущую силу въ 2,5 вольта, затѣмъ она весьма быстро понижается до 1,95 вольта и, до разряженія на половину, уменьшается не больше, чѣмъ на 0,1 вольта или, другими словами, остается довольно постоянной; съ этого же момента равномерно падаетъ до нуля. На практикѣ, гдѣ требуется работать, имѣя постоянную электродвижущую силу, А. пользуются въ большинствѣ случаевъ только до половины разряженія. Так. обр. предѣлъ разряда достигается, если напряженіе батареи доходитъ до 1,85 вольта. Съ другой стороны, такъ какъ при заряженіи и разряженіи А. измѣняется удѣльный вѣсъ сѣрной кислоты, то помощью ареометра можно опредѣлить моментъ, когда слѣдуетъ прекратить разряженіе А. Напряженіе въ А. возрастаетъ во время его заряжанія такъ: въ началѣ оно сразу поднимается съ 1,85 до 2,1 вольта; затѣмъ весьма медленно, а подъ конецъ заряда нѣсколько быстрѣе, при чемъ достигаетъ, наконецъ, 2,6 вольта. Отношеніе возвращенной энергии къ затраченной наз. полезнымъ дѣйствіемъ А. Электрич. энергія измѣняется

жесть быть увеличиваема далѣе известнаго предѣла. Если токъ, разлагающій жидкость, развивающій на положительной пластинкѣ ровно столько кислорода, сколько въ каждый моментъ она можетъ поглотить для образованія перекиси свинца, то увеличеніе силы заряжающаго тока является убыточною, такъ какъ въ этомъ случаѣ утилизируется только часть электричества заряжающаго тока. Чрезмѣрное увеличеніе силы тока опасно еще въ томъ отношеніи, что образующійся въ большомъ количествѣ кислородъ способствуетъ слишкомъ быстрому превращенію свинца въ перекись свинца, которая отрывается отъ поверхности пластинокъ механическимъ дѣйствіемъ пузырьковъ кислорода, и так. обр. количество „активной“ массы А. уменьшается. По тѣмъ же причинамъ батарея А. не можетъ быть разряжена токомъ силы, большей известнаго предѣла, ибо активная масса сильно разрыхлялась бы отъ механическаго дѣйствія выдѣляющагося водорода. На практикѣ при всякомъ А. обозначаются максимальныя предѣлы заряжающаго и разряжающаго тока (въ амперахъ), а также его емкость (въ амперъ-часахъ). Въ общемъ максимальная сила тока, которой можно разрядить А., превышаетъ максимальную силу заряжающаго тока. А. считается вполне заряженнымъ въ томъ случаѣ, когда его положительныя пластинки не поглощаютъ больше кислорода; когда А. дошелъ до такого состоянія, то на положительныхъ пластинкахъ наблюдается энергическое выдѣленіе пузырьковъ газа („А. кипитъ“), и съ этого момента дальнѣйшее заряженіе становится бесполезнымъ. На практикѣ весьма важно знать, какъ измѣняется электродвижущая сила А. при его разряженіи. Если взять вполне заряженный А., то въ началѣ разряженія онъ даетъ электродвижущую силу въ 2,5 вольта, затѣмъ она весьма быстро понижается до 1,95 вольта и, до разряженія на половину, уменьшается не больше, чѣмъ на 0,1 вольта или, другими словами, остается довольно постоянной; съ этого же момента равномерно падаетъ до нуля. На практикѣ, гдѣ требуется работать, имѣя постоянную электродвижущую силу, А. пользуются въ большинствѣ случаевъ только до половины разряженія. Так. обр. предѣлъ разряда достигается, если напряженіе батареи доходитъ до 1,85 вольта. Съ другой стороны, такъ какъ при заряженіи и разряженіи А. измѣняется удѣльный вѣсъ сѣрной кислоты, то помощью ареометра можно опредѣлить моментъ, когда слѣдуетъ прекратить разряженіе А. Напряженіе въ А. возрастаетъ во время его заряжанія такъ: въ началѣ оно сразу поднимается съ 1,85 до 2,1 вольта; затѣмъ весьма медленно, а подъ конецъ заряда нѣсколько быстрѣе, при чемъ достигаетъ, наконецъ, 2,6 вольта. Отношеніе возвращенной энергии къ затраченной наз. полезнымъ дѣйствіемъ А. Электрич. энергія измѣняется

вольтъ-амперами. Коэффициентъ полезнаго дѣйствія хорошаго А. можетъ достигнуть 0,87, или, другими словами, 87 процентовъ затраченной электрич. энергіи можетъ быть обратно получено. Фабриканты гарантируютъ для большихъ электрич. установокъ 75% полезнаго дѣйствія А. Если не принимать во вниманіе электродвижущую силу, а только количество электричества a' , которое должно быть введено въ А. для получения количества электр. b' , то отношеніе $\frac{b'}{a'}$ даетъ величину дѣйствія А. амперъ-часахъ. Эта величина можетъ достигнуть 0,97, т. е. 97 проц. При рациональномъ уходѣ, отрицательныя пластинки служатъ около 10 лѣтъ, а положительныя — 3 года. Вообще долговѣчность А. можно принять для амортизаціи въ 10 лѣтъ. Расходы по ремонту и возобновленію частей А. составляютъ, по даннымъ фабрикъ, 4—5% стоимости А. При пользованіи А. для тяги городскихъ трамваевъ, лодокъ и пр., необходимо считаться съ ихъ вѣсомъ, по отношенію къ полезной работѣ. Аккумуляторная батарея можетъ быть разряжена 1—2 амперами на каждый клгр. вѣса пластинокъ и развиваетъ тогда 9—13 амперъ-часовъ. При средней электродвижущей силѣ разряженія въ 1,9 вольта, работа, приходящаяся на 1 клгр. вѣса пластинокъ, составляетъ отъ 17,1 ($1,9 \times 9$) и до 24,7 ($1,9 \times 13$) вольтъ-амперъ-часовъ; такъ какъ 736 вольтъ-амперовъ соотвѣтствуютъ работѣ 1 лошадиной силы, то вѣсь пластинокъ А., развивающихъ работу въ 1 лошадиную силу, составитъ или $\frac{736}{17,1} = 43$, или $\frac{736}{24,7} =$

около 30 клгр. Городской трамвай съ аккумуляторной батареей въ 50 лошадиныхъ силъ — часовъ (5 лошадиныхъ силъ въ продолженіе 10 часовъ) долженъ возить съ собою около $30 \times 50 = 1500$ клгр свинцовыхъ пластинокъ. Вѣсъ аккумуляторной батареи съ зарядомъ на 40 км. протяженія составляетъ $\frac{1}{6}$ всего вѣса трамвая и болѣе $\frac{1}{5}$ вѣса его мертваго груза. Так. обр. городскіе трамваи съ аккумуляторной тягой могутъ двигаться только по ровнымъ улицамъ безъ значительныхъ уклоновъ (см. *электрическія жел. дороги*). Пластинки А., служащихъ для тяги, готовятся изъ свинцовыхъ сплавовъ, допускающихъ, благодаря твердости, небольшую толщину. А. системы Томази (Tomasi) имѣютъ большую емкость на каждый клгр. вѣса батареи, по сравненію съ вышеописанными А. Онъ особ. пригоденъ для тяги трамваевъ городскихъ жел. дор. Токъ въ этихъ А. хорошо проходитъ только черезъ дѣйствующую массу. Такъ какъ количество ея велико, то емкость А. въ 2—6 разъ больше емкости другихъ А. того же вѣса; объемъ такого А. въ 4—8 разъ меньше, по сравненію съ вышеозначенными А.; при зарядѣ и разрядѣ можно дойти до 60 амперъ на каждый килограммъ вѣса электродовъ, тогда какъ при пластинныхъ А. максимумъ со-

ставляетъ 1—2 ампера. А. Томази состоитъ гл. обр. изъ продырявленной трубки, сдѣланной изъ свинца, рогового каучука, фарфора или целлулоида; въ нее вставленъ свинцовый прутъ. Нижний конецъ трубки наглухо закрытъ, а пространство между нею и пруткомъ заполнено окисью свинца. А., служащія для тяги трамваевъ, должны быть наглухо закрыты, чтобы не расплывалась кислота отъ толчковъ и тряски. Машиностроительный заводъ Эрликонъ (Örlikon) въ Швейцаріи прибавляетъ къ жидкости растворимое стекло; выдѣляющаяся при этомъ кремнекислота превращаетъ жидкость въ студенистую массу. Такого рода А. оказались весьма удобными. Для меньшихъ А. употребляютъ обыкновенно стеклянные наружные сосуды; ящики для А. бол. размѣровъ изготовляются изъ дерева, выложенн. свинцомъ, или изъ эбонита. А. должны быть хорошо изолированы отъ помоста, на которомъ находятся, такъ какъ переливающаяся черезъ края сѣрная кислота служитъ хорошимъ проводникомъ электричества между А. и землей. Электродвижущая сила одного А. составляетъ только 2 вольта, и на практикѣ, гдѣ необходимо напряженіе тока, по меньшей мѣрѣ, въ 65 вольтъ, соединяютъ А. въ цѣлую батарею. Для электрич. установки въ 65 вольтъ необходима батарея изъ 35 А. А. имѣютъ въ настоящее время весьма широкое примѣненіе въ лабораторіяхъ, въ медицинѣ, затѣмъ для освѣщенія; на большихъ электрич. станціяхъ, отдающихъ въ разное время дня и ночи различныя количества электрической энергіи, они играютъ роль превосходныхъ регуляторовъ и даютъ возможность запастись въ прокъ всю энергію такихъ станцій. См. Heim, Die Akkumulatoren für stationäre elektrische Anlagen (2 изд., Лейпц. 1897); Schoor, Die Sekundärelemente (Галле, 1896, 3 т.); Elbs, Die Akkumulatoren (2 изд., Галле 1896); Грець, Электричество и его примѣненіе, пер. А. А. Гершуна и В. К. Лебединскаго (1897 г.); Грюнвальдъ, Устройство и употребленіе электрич. А. (пер. съ нѣм., 1895)

Аккумуляція, геологическій процессъ отложенія наносимаго рѣками, ледниками и вѣтромъ матеріала.

Аккурсіи (Accursius, Accorso), знам. итал. юристъ, род. ок. 1182 г. въ Баньоло близъ Флоренціи, съ 1221 г. преподавалъ право въ Болоньѣ, ум. между 1259 и 1263 г. А. составилъ основанную на трудахъ предшествовавшихъ ему глоссаторовъ, такъ наз., *Glossa ordinaria* (см. *глоссаторы*). См. Claussen, *Denuo edendae Accursianae glossae specimen* (Галле 1828 г.); Landsberg, *Die Glosse des Accursius* (Лейпц. 1883 г.).

Акландъ, Артуръ Гербертъ, совр. англійскій полит. дѣятель, одинъ изъ видныхъ представителей либер. партіи радик. оттѣнка, род. 1847 г., младшій сынъ баронета сэра Том. Дэйка Акланда, образованіе получилъ въ Оксфордѣ, съ 1886 г. де-

путатомъ въ парламентъ, получилъ известность, особенно, какъ выдающийся дѣятель по вопросамъ рабочему и народн. образованія; въ четвертомъ кабинетѣ Гладстона (1892) А. былъ членомъ кабинета и министромъ нар. проsv. (вице-президентомъ тайнаго совѣта).

Акланъ (Окланъ), рѣка, прав. притокъ Пенжика, впадающаго въ Охотское море, на немъ учрежденъ былъ въ 1679 г. Акланскъ, нынѣ упраздненный и существующій лишь въ видѣ небольшого селенія.

Аклать, см. *Азлатъ*.

Аклиническая линия или нулевая Изоклиниа, значить линія, соединяющая на геогр. картахъ точки съ нулевымъ наклоненіемъ магнетической стрѣлки. Иначе говоря, А. л. значить магнетическій экваторъ.

Акмъ, греч. *ἀκμή* (вершина), въ медицинѣ — апогей болѣзни, кризисъ.

Ак-мечеть, 1) Мѣстечко на сѣверо-западномъ берегу Крыма, Евпаторійскаго уѣзда, въ 60 вер. къ с.-з. отъ Евпат. съ глубокой и удобной бухтой, ведетъ небольшую каботажную торговлю; 2) татарское названіе г. Симферополя; 3) крѣпость на низовьяхъ Сыръ-дарьи, на правомъ берегу ея, служившая главнымъ опорнымъ пунктомъ владѣній кокандцевъ и настолько сильно ими укрѣпленная, что для овладѣнія ею оренбургскій генераль-губернаторъ долженъ былъ вести правильную осаду. Ак-мечеть пала послѣ взрыва ограждавшихъ ее стѣнъ. Русскіе переименовали ее въ фортъ Перовскій (см.).

Акмолинская область Степного генераль-губернаторства, самая большая область, такъ наз., Киргизскихъ степей, къ с. ограничена Тобольской губ., съ з. Тургайской обл., съ ю. Сыръ-дарьинской обл., съ ю.-в. Семипалатинской обл. и съ с.-в. Томской губ. Пространство 512,221,8 кв. в. Въ физико-географическомъ отношеніи Ак. обл. можетъ быть раздѣлена на 5 частей: 1) сѣверная часть, прилегающая къ Тобольской губ., изобилуетъ горько-солеными озерами, изъ которыхъ наибольшую величину имѣть Сары-Денгизъ. Глинисто-солонцеватая поч-

ва и отсутствіе проточной рѣсной воды (за исключеніемъ Иртыша и Ишима) дѣлаютъ эту часть, занимающую Омскій ѿ Петропавловскій уѣзды, мало пригодной для осѣдлыхъ поселеній; 2) центральная часть, или Акмолинскій уѣздъ, занятая горными отрогами, вслѣдствіе обилія рѣчекъ, отличается превосходными лугами, на которыхъ лѣтомъ пасутся многочисленныя стада киргизовъ; крупныя рѣки Ишимъ и Нура, впадающая въ обширное озеро Каралъджинъ-Денгизъ; 3) Кокчетавскій уѣздъ, заполненный гранитными и сланцевыми возвышенностями, имѣетъ во многихъ мѣстахъ превосходную черноземную почву, луга, на склонахъ горъ — основныя лѣса; тотъ же уѣздъ изобилуетъ озерами, богатыми рыбой; 4) на западной границѣ Ак. обл. въ Атбасарскомъ уѣздѣ находится гранито-порфирова группа, съ которой стекаютъ многочисленныя рѣчки въ Ишимъ и въ Сары-су. Горы эти, благодаря обилію травъ, служатъ центральнымъ мѣстомъ кочевковъ для киргизовъ южныхъ волостей Атбасарскаго уѣзда; 5) на южной границѣ Ак. обл. между рѣками Чу и Сары-су находится Голодная степь и обширные сыпучіе пески, среди которыхъ близъ колодцевъ встрѣчаются немногочисленные уединенные оазисы. Населеніе Ак. обл. состоитъ, по преимуществу, изъ киргизовъ; осѣдлыя поселенія (казачьи и крестьянскія) расположены въ трехъ мѣстахъ: 1) по территории казачьяго войска въ Омскомъ и Петропавловскомъ уѣздахъ вдоль сѣв. и сѣв.-вост. границъ области, 2) въ центральной части Кокчетавскаго уѣзда, 3) въ сѣверныхъ частяхъ Атбасарскаго и Акмолинскаго уѣздовъ. Жителей въ Ак. обл. въ 1891 г. 530,475 душъ об. пола (279,207 м. и 251,268 ж.), изъ нихъ киргизовъ 356,054, казаковъ 72,940, городского населенія 75,030, изъ которыхъ киргизовъ 1752. По переписи 1897 г. жителей оказалось 678,951 ж. об. п., на кв. в. по 1,3. Главное занятіе осѣдлага населенія — земледѣліе, къ которому начинаютъ переходить и киргизы сѣв. части области. Въ 1891 г. было посѣяно четвертей:

	Ржи	Яровой пшеницы	Овса	Ячменя	Остальн. яров. хлѣб.	Картофеля
Русскими	3 419	43 438	22 335	6 705	5 494	4 406
Киргизами	9	9 094	1 132	594	167	7

Скотовод. заним., по преимуществу, кочевое населеніе. Въ 1891 г. въ области было:

	Лошадей	Рогат. скота	Овецъ	Козъ	Свиней	Верблюдовъ	Всего
У горожанъ	10 766	5 615	685	212	243	15	17 536
— казаковъ	37 650	49 246	40 787	1 330	1 522	3	130 538
— крестьянъ	4 781	6 942	3 736	157	291	—	15 907
— киргизовъ	535 746	238 398	1 144 826	63 608	—	80 073	2 062 651
Итого	588 943	300 201	1 190 034	65 307	2 056	80 091	2 226 632

Фабрично-заводская промышленность въ области незначительна; болѣе всего насчитыв. салотопен. завод, а именно 47; мыловаренныхъ 27, кирпичныхъ 17, маслобойныхъ 19, овчинныхъ 16, пиво-медоваренныхъ 6, гончарныхъ 4, водочный 1, мукомольныхъ мельницъ водяныхъ 108 и вѣтряныхъ 618; общая производительность всѣхъ заводовъ простирается до 844,633 р. въ годъ. Горная промышленность сосредоточивается въ средней гористой части области. Въ Кокчетавскомъ уѣздѣ разрабатываются 25 золотыхъ приисковъ, на которыхъ въ 1891 г. добыто золота 2 п. 37 ф. 8 зол. 9 дол. Мѣдные руды и каменный уголь А. о. въ настоящее время остаются безъ разработки. На соленыхъ озерахъ сѣв. части области добывается ежегодно до 310,000 пуд. соли. Рыболовствомъ въ Иртышѣ и въ прѣсныхъ озерахъ занимаются, по преимуществу, казаки; ежегодно ловится рыбы до 40,000 пуд. на сумму до 30,000 р. Торговля производится, главнымъ образомъ, на ярмаркахъ, изъ которыхъ 3 лѣтнихъ и 10 осеннихъ. Въ 1891 г. сумма привоза и сбыта на этихъ ярмаркахъ распредѣлялась:

	Привозъ	Сбытъ
Скотъ	1 434 687 р.	977 000 р.
Произведения скотоводства и степи	656 139 „	640 918 „
Жизненные припасы и крестьянская издѣлья	120 200 „	980 090 „
Азіатскіе товары	81 300 „	51 070 „
Европейскіе товары	2 059 934 „	590 274 „

Большая часть учебныхъ заведеній сосредоточена въ г. Омскѣ, гдѣ существуютъ: кадетскій корпусъ, мужская и женская гимназіи, женская прогимназія, учительская семинарія, фельдшерская школа и одна техническая. Всего въ Ак. обл. въ 1891 г. насчитывалось 160 учебныхъ заведеній. Въ административномъ отношеніи Ак. обл. дѣлится на округа (уѣзды): Омскій, Акмолинскій, Атбасарскій (Сары-суйскій), Кокчетавскій и Петропавловскій. Города Акмолинскъ, Омскъ, Петропавловскъ, Кокчетавъ и Атбасаръ.

Акмолинскъ, областной гор. на р. Ишимѣ подл. 51° 9' с. ш. и 45° 5' в. д.; жителей по переписи 1897 г. 9557 д. об. п., населеніе состоитъ, по преимуществу, изъ мѣщанъ и казаковъ; послѣдніе живутъ въ станицѣ, соединенной съ городомъ, киргизовъ насчитывается 802 д. Въ Ак. имѣется двѣ церкви, городское училище, 4 салотопенныхъ завода, 1 мыловаренный. Константиновская ярмарка въ Ак. по суммѣ оборота считается главнѣйшей въ области. Въ 1891 г. привозъ опредѣлялся суммой 1.481,244 р., сбытъ 1.063,240 р., главные предметы торговли: скотъ, произведенія скотоводства и европейскіе товары.

Асне (Аспе), накожная болѣзнь, см. *угревая сыпь*.

Анемія, рожденіе безногаго уродца.

Акоймиты („безсонные“), община монаховъ въ V—VI вв. въ Константинополѣ; эти монахи непрерывно совершали богослуженіе днемъ и ночью, смѣняя другъ друга и дѣлясь на три отдѣленія (хоры).

Аколла (Acollas), Эмиль, франц. юристъ и публицистъ, род. 1826 г., 1891 г. окончилъ жизнь самоубійствомъ въ Asnières близъ Парижа; въ 1867 г. принималъ дѣятельное участіе въ радикальномъ конгрессѣ въ Женевѣ, за что по возвращеніи былъ присужденъ къ годичному заключенію въ тюрьмѣ. Парижская коммуна 1871 г. застала его въ Швейцаріи и въ это время онъ былъ назначенъ деканомъ юридич. факульт. въ Парижѣ. Гл. соч. „Manuel de droit civil“ (1869—74, 3-т.). Кромѣ того, онъ напис.: „Les droits du peuple, cours de droit politique“ (1873, 2 т.); „Philosophie de la science politique“ (1877 г.); „Le mariage, son passé, son présent, son avenir“ (1880 г.) и множество мелкихъ популярныхъ брошюръ. Въ 1878 г. основалъ журналъ „La Science politique“.

Акологія, ученіе о лѣкарственныхъ средствахъ.

Аколуи, сѣв.-американск. народность, переселившаяся въ 1150 г. въ Анагуакъ (въ Мехикѣ) и вскорѣ вполне слившаяся съ туземцами изъ племени Хихиментъ. А. основали здѣсь цвѣтущее государство, позднѣе присоединенное къ Мехикѣ.

Аколуы (греч. „Спутники“), 1) въ древней церкви младшіе клирики, сопровождавшіе епископа и исполнявшіе обязанность церковныхъ прислужниковъ и пѣвчихъ.

2) Въ Византійской имперіи званіе А. давалось природнымъ грекамъ, и носившій его считался однимъ изъ знатнѣйшихъ военныхъ и придворныхъ чиновъ, такъ какъ былъ начальникомъ отряда императорскихъ тѣлохранителей, состоявшаго изъ иностранцевъ.

Акоминать, Михаилъ, греч. учен. XII в., аѣнскій митрополитъ, род. 1140, ум. 1210 г. Его сочиненія представляютъ цѣнный источникъ для изученія состоянія Атики того времени, изданы Ламбросомъ (Аѣины, 1879—80, 2 ч.). См. Ellissen, A. von Chonâ (Гёттингенъ 1846).

Аконелинъ, алкалоидъ аконита.

Аконитинъ, растительный алкалоидъ, содержится въ корневыхъ клубняхъ и листьяхъ различныхъ видовъ *Aconitum*, особенно *Aconitum Napelus* (до 1,25%) и получается вытяжкой спиртомъ, смѣшаннымъ съ винною кислотою. Чистый А. $C_{33}H_{43}NO_{12}$ или $C_{26}H_{35}NO_7$ $\left\langle \begin{matrix} (OH)_3COOH \\ C_8H_4 \end{matrix} \right\rangle$ представляетъ безцвѣтные таблочки, безъ запаха, жгучаго горькаго вкуса, трудно растворимъ въ водѣ, но легко въ спиртѣ и эфирѣ, плавится при 183°, обладаетъ щелочной реакціей и даетъ съ кислотами кристаллизующіяся соли. А., какъ и соли его, крайне ядовиты, употребляются въ медицинѣ противъ нервныхъ болѣй и острогаго ревматизма сочлененій. На слизистой оболочкѣ и нѣжной

кожѣ вызываетъ чувство обжога и пониженіе какъ тепловой, такъ и общей кожной чувствительности. Принятый внутрь онъ дѣйствуетъ на продолговатый мозгъ и дыхательные центры, затѣмъ на двигательныя и чувствительныя ганглии спинного мозга. 0,001—0,002 гр. дѣйствуетъ смертельно на взрослого человѣка.

Аконитовая кислота (эквизетовая, дитридиновая кислота) $C_6H_8O_6$ или $COOH.CH_2.CCOOH.CH.COON$ находится въ природѣ въ растеніи *Aconitum napellus*, въ хвощахъ, въ сахарномъ тростникѣ, въ свекловичѣ и т. п. Образуется при нагрѣваніи лимонной кислоты $C_6H_8O_7$, вслѣдствіе отщепленія частицы воды. Энергичная кислота, легко растворимая въ водѣ, спиртѣ и эфирѣ, кристаллизуется, плавится при 186° , безъ цвѣта и запаха. Этильный эфиръ А. имѣетъ горькій вкусъ и эфирный запахъ.

Аконитъ (*Aconitum L.*, борецъ, прикрытъ, прострѣль), родъ раст. изъ сем. лютиковыхъ; многол. травы съ клубневидно утолщ. корневищемъ и пальчатыми вырѣзными листьями; желтые или голубые цвѣты образуютъ верхушечныя кисти, околоцвѣтникъ изъ пяти листочковъ совершенно закрываетъ два медоносныхъ лепестка на длинныхъ ножкахъ. *A. Napellus L.* съ темно-голубыми цвѣтами и темно-бурымъ корневищемъ, имѣющимъ форму рѣпы (*Napellus-рѣпка*), достигаетъ человѣческаго роста, распространяетъ въ горной области средней Европы до Трансильваніи, на Гималаѣ, въ Сибири. Всѣ его части сильно ядовиты, но особенно клубни, содержащіе, какъ и листья и сѣмена, аконитинъ и другіе алколоиды; изъ нихъ приготавливаются экстракты и тинктуры, но употребляется чистый аконитинъ. Богатый псевдоаконитиномъ *A. ferox Wallich.* (*A. virosum Don.*) на Гималаѣ, а также *A. palmatum*, *A. Napellus* и *A. luridum* служатъ для добыванія бика (*Bikh*), употребляющагося въ Индіи въ качествѣ стрѣльнаго яда. *A. heterophyllum Wallich.* и другіе остъ-индскіе виды доставляютъ съѣдобные клубни (*A tee*). Корневища *A. Lycostonum L.* (лютикъ желтый, прикрытъ большой) съ блѣдно-желтыми цвѣтами содержатъ ликоктонинъ и аколитинъ, дѣйствующие наркотически. *A. Anthora L.*, въ Альпахъ (у насъ на югѣ и въ Сибири), клубни имѣютъ форму рѣпы и желтые цвѣты. Всѣ виды разводятся въ садахъ, какъ декоративныя растенія. По греческому мненію А. произошелъ изъ слюны Цербера; онъ нашелъ себѣ мѣсто и въ сѣверной миеологии. При отравленіи А. сначала появляется во рту и пищеводѣ жгучая боль, пульсъ становится рѣдкимъ, малымъ, дыханіе замедляется и становится затруднительнымъ, зрачекъ расширяется, появляется ошущеніе мурашекъ по тѣлу, а затѣмъ анестезія, головокруженіе, наконецъ пульсъ и дыханіе совершенно останавливаются. До врачебной помощи слѣдуетъ давать сильное рвотное. См. Reichen-

bach, *Illustratio specierum Aconiti generis* (Лейпц. 1823—27); Laborde и Duquesnel, *Des aconits et de l'aconitine* (Пар. 1883 г.).

Аконкагуа (*Aconcagua*, 1) (*Cerro de A.*), высочайшая гора Америки, 6970 мет. выс., лежитъ подъ $33\frac{1}{3}^\circ$ ю. ш. въ расходящейся отъ нея цѣпи Чилийскихъ Кордильеръ, въ предѣлахъ Аргентины, старый, давно потухшій вулканъ, по которому въ 1883 г. Гюссфельдтъ добрался до высоты 6400 мет. Къ югу мимо А. идетъ двойной 4070 мет и 3967 мет. выс. горный проходъ Кумбре или Испаллата изъ Сантъ-Яго въ Мендозу, черезъ который проведенъ уже телеграфъ и будетъ ходить намѣченная трансандійская ж. дорога.

2) А.—чилийская провинц., на с. граничитъ съ провинціей Конкимбо, на з. съ Вальпараисо, на ю. съ Сантъ-Яго, на в. съ Аргентиной, границу составляютъ Анды; 16,126 кв. к., 156,636 жит. (1891). Покрывается многими отраслями Андоевъ, большею частью лишена растительности и неплодородна, но въ долинахъ, орошенныхъ Аконкагуа и четырьмя другими рѣками, имѣетъ прекрасную флору: пшеница, овощи, люцерна и др., виноградъ и европейскія плодовые деревья растутъ прекрасно. Изъ минераловъ добываютъ мѣдь. Большая торговая дорога между Чили и Аргентиной черезъ Анды проходитъ по срединѣ провинціи. Послѣдняя раздѣлена на пять департаментовъ; главный городъ Санъ-Фелипе.

Аконтій (*Ἀκόντιος*), греч. мие., красивый юноша съ о. Кеоса, извѣстный легендой о любви къ прекрасной Кидиппѣ (см.).

Акорія (греч., аплетсія), отсутствіе чувства насыщенія послѣ ѣды, симптомъ болѣзней мозга и мсихическихъ, ведетъ къ развитію обжорства. У животныхъ А. можетъ быть искусственно вызвана перерѣзкой 10-й пары черепныхъ нервовъ.

Акорусъ, лат. назв. аира (см.).

Акосмизмъ, философ. ученіе, въ противоположность основному положенію атеизма „мѣръ безъ божества“, представляющее тезисъ „божество безъ міра“, который не имѣетъ реальнаго бытія.

Акоста (*da Costa*), 1) Гавриилъ, въ послѣдствіи Уріель, португ. теологъ-филос., род. ок. 1591 г., ум. 1640 г. А. происходилъ изъ перешедшей въ христіанство еврейской семьи, изучалъ право и въ 1619 г. сдѣлался казначеемъ при одной церковной коллегіи. Усомнившись въ истинахъ христіанства, А. вмѣстѣ съ матерью и братьями оставилъ отечество и поселился въ Амстердамѣ, гдѣ принялъ іудейство. Убѣдившись, однако, вскорѣ, какъ далеко отстояло современное А. іудейство отъ того представленія объ ученіи Моисея, которое А. составилъ себѣ на основаніи изученія Ветхаго Завѣта, онъ задумалъ реформу еврейскаго вѣроученія, за что былъ синагогой отлученъ отъ общества вѣрующихъ. Въ защиту своего ученія А. обнародовалъ „*Examen dos tradições Phariseas conferidas com a Ley escrita por Vriell Jurista Hebreo, com*

reposita a hum Samuel da Silva seu falso Calumniador (Амстерд. 1624), появившееся также на латинск. языкѣ. Отказавшись въ 1633 г. отъ своего ученія, А., вслѣдствіе новыхъ обвиненій въ еретичествѣ, былъ присужденъ верховнымъ совѣтомъ къ принесенію публичнаго, сопровождавшагося весьма унизительнымъ обрядомъ, покаянія, которое и принесъ послѣ семилѣтнихъ преслѣдованій; но не выдержавъ перенесеннаго имъ нравственнаго потрясенія, кончитъ жизнь самоубійствомъ въ апрѣлѣ 1640 г. Автобіографію А., по найденному въ домѣ А. 40 лѣтъ послѣ его смерти автографу („Exemplar humanae vitae“) изд. Ph. Limborch'омъ; на латинск. и нѣмецк. яз. она изд. въ Лейпцигѣ въ 1847 г. Гуцковъ избралъ А. героемъ своей новеллы „Die Sadducäer von Amsterdam“ (1834) и своей знамен. трагедіи „Uriэль А.“.

2) А. José, испанск. іезуитъ и историкъ, род. ок. 1540 г.; въ 1571 г. отправился въ Америку, гдѣ сдѣлался провинціаломъ ордена въ Перу; по возвращеніи въ Европу (1588 г.) получилъ ректоратъ университета въ Саламанкѣ; ум. въ 1599 г. Главн. соч.: высоко цѣнились „Historia moral u natural de las Indias“ (Севилья 1591) и „De promulgatione Evangelii apud barbaros“ (Саламанка, 1588).

Акотиледоны (греческ. „несъменодольныя“), первый отдѣлъ растений въ системѣ Жюссье, обнимающій собою всѣ тайнобрачныя.

Акрагантъ, см. *Агрисентъ*.

Акракониитинъ, см. *аконитинъ*.

Акраседузы, см. *медузы*.

Акратотормы, такъ называются химически-индифферентные теплые источники, т. е. содержащіе такъ мало минеральныхъ солей и газовъ, что ихъ не принимаютъ во вниманіе при оцѣнкѣ цѣлебнаго дѣйствія источниковъ, приписываемаго исключительно температурѣ ваннъ и климатическимъ условіямъ курорта.

Акрать, въ греч. мнѣ духъ неподмѣшаннаго вина, товарищъ и слутчикъ Вакха.

Акрейри (датск. Офюрдъ), городъ въ Исландіи, лежитъ на Эйяфіордѣ на сѣверномъ побережьи но далеко отъ Рейкіавика. Самый значительный торговый пунктъ острова. Жителей 545 человекъ.

Акресій, въ греч. міеологіи, царь аргосскій, правнукъ Данаи и отецъ Данаи (см.) сынъ которой, по предсказанію оракула долженъ былъ лишить А. жизни. См. *Персей*.

Акри, городъ въ итал. провинціи Козенца, расположенъ на возвышенности надъ р. Муконе; разводеніе винограда и маслины; 3944 жит. (1881).

Акриобометръ, приборъ для точнаго измѣренія малыхъ предметовъ.

Акридинъ C₁₃H₉N содержитъ въ каменноугольной смолѣ и извлекается изъ сырого атрацена сѣрною кислотой; можетъ быть полученъ пагрѣваніемъ дифенамина съ муравьиной кислотой и хлористымъ цин-

комъ. При этомъ образуется сперва формилдифениламинъ $C_6H_5-\overset{N}{\underset{CHO}{\text{---}}}-C_6H_5$, ко-

торый, теряя воду, превращается въ $C_6H_5-\overset{N}{\underset{CH}{\text{---}}}-C_6H_5$. А. представляетъ

бесцвѣтные кристаллы, растворяется въ спиртѣ и эфирѣ, въ водѣ мало растворимъ, плавится при 107°, улетучивается, чрезвычайно постояненъ, вызываетъ на кожѣ сильное жженіе; пары и тонкая пыль сильно раздражаютъ дыхательные органы. Съ кислотами образуетъ желтыя соли.

Акриды, см. *саранчевья*.

Акриловая кислота, см. *акролеинъ*.

Акриловый алдегидъ, см. *акролеинъ*.

Акрисій, иначе Акресій (см.).

Акроаматическій (греч. „предназначенный для слушанія“). Такъ были названы научныя сочиненія Аристотеля: въ нихъ Аристотель обращался преимущественно къ „слушателямъ“. Отсюда произошло, что А. изложеніе, какъ научное, противопологалось общедоступному, предназначенному для болѣе обширной публики. Теперь подъ А. формой ученія подразумѣваютъ обыкновенно тотъ родъ преподаванія, при которомъ ученики только слушаютъ, какъ, напр. при академическихъ лекціяхъ, въ противоположность къ экзотематическому, также сократическому и катихитическому методу школъ, гдѣ ученикамъ задаются вопросы.

Акробаты, гимнасты, которые, стоя или двигаясь на протянутыхъ на воздухѣ канатахъ, на пирамидахъ изъ стульевъ, на катящихся шарахъ и цилиндрахъ и др. под. предметахъ, показываютъ свое эквилибристическое искусство.

Акробласты, однодольныя растенія.

Акроболиты (*акроболииты*), легкія конные отряды у древнихъ грековъ. Они несли аванпостную службу, начинали сраженіе и преслѣдовали неприятеля. Въ виду этого вооружены были дротиками или луками; щиты и латы могли лишь стѣснять ихъ движенія, а потому они ихъ не носили.

Акрогамы (Acrogamae), по системѣ Энглера наз. тѣ цвѣтковые растенія, у которыхъ оплодотвореніе происходитъ въ вершинѣ зародышеваго мѣшка черезъ микропиле сѣмяпочки. Онѣ стоятъ въ обратномъ отношеніи къ Chalazogamae (см.) и образуютъ второй классъ покрытосѣмянныхъ Angiospermae (см.), съ подклассами одно и двудольныхъ (Mono- et Dicotyledone).

Акродинія, эпидемическая болѣзнь, впервые появившаяся во Франціи въ 1828 г. и наблюдавшаяся также у французскихъ солдатъ во время крымской кампаніи и въ Мехикѣ. А. начиналась желудочнокишечными разстройствами и воспаленіемъ глазъ, послѣ чего развивалась своеобразная эритема: кожа становилась темной и похожей на пергаментъ, такъ что больные принимали видъ мумій. Явленія эти сопровож-

ждались сильными болями, судорогами, параличами, водянкой и совершенно исчезали черезъ нѣсколько недѣль или мѣсяцевъ. Причиной А. считаютъ употребленіе хлѣба изъ испорченнаго зерна.

Акрокарпическія, см. *масл.*

Акромиа (*Acgosioma Mart.*), родъ пальмъ съ иглистымъ, нерѣдко утолщеннымъ по срединѣ стволomъ, съ красивыми перистыми листьями и шаровидной костянкой съ толстой косточкой. *A. sclerosarpa Mart.* (Масоуа, *Masahuba*, нѣм. *Masawbaum*) на Ямайкѣ, Тринидадѣ и въ южн. Америкѣ достигаетъ 6—9 м. выш., ея темные съѣдобные плоды употребляются неграми для рѣзныхъ работъ, особенно же для добыванія жирнаго масла. Жиръ золотисто-желтаго цвѣта, консистенціи масла, имѣетъ запахъ фіалки и сладкій вкусъ: въ Европу привозится изъ В.-Индіи (пальмовое масло), имѣетъ примѣненіе въ приготовленіи мыла. Молодые листья употребляются какъ овощи. *A. lasiospatha Mart* (*Muscija*) изъ Бразиліи, даетъ съѣдобные плоды. Многіе виды развод. въ оранжереяхъ.

Акроленъ C_3H_4O или $CH_2.CN.CHO$ получается при окисленіи аллилового спирта или сухой перегонкѣ глицерина и жировъ, продукты которой всегда отличаются характернымъ острымъ запахомъ. А.—безцвѣтная жидкость невыносимо остраго запаха, жгучаго вкуса, легче воды, кипитъ при 52°, горитъ свѣтящимъ пламенемъ, растворяется въ 2—3 частяхъ воды, смѣшивается со спиртомъ и эфиромъ во всякихъ пропорціяхъ, на воздухѣ быстро окисляется въ въ акриловую кислоту $C_3H_4O_2$ или $CH.CN.COON$, сходную по запаху съ искусной кислотой и кипящую при 140°.

Акролеи, такъ въ древней Греціи назывались статуи, сдѣланныя изъ дерева, при чемъ не покрытыя одеждою части (голова, руки и ноги) придѣлывались мраморныя.

Акромегалия (греч., „увеличеніе конечностей“), крайне рѣдкое заболѣваніе, состоящее въ утолщеніи, увеличеніи въ объемѣ костей скелета, главнымъ образомъ ногъ, рукъ и лица и достигающее высшаго развитія часто по прошествіи 3—5 лѣтъ. Иногда въ страданіи вовлекаются грудная кость, ребра, позвонки. Причина болѣзни еще не выяснена. На вскрытіяхъ часто оказываются измѣненными щитовидная, зобная железа, придатокъ мозга (*hypophysis cerebri*). Лѣченію болѣзнь не поддается. См. Freund „Über A.“ (Лейпц. 1839), Шапочниковъ „Объ А.“ („Медиц. Обзоръ“ 1889, № 22).

Акромиальный отростокъ, плечевой отростокъ, см. *лопатка*, анат.

Акронограмма, стихотвореніе, въ которомъ каждый стихъ начинается тѣмъ самымъ слогомъ, коимъ кончается стихъ предыдущій.

Акронъ, гл. гор. Семмитшира въ сѣв.-амер. штатѣ Огайо, 27,601 жит. (1890).

Акропетальный, см. *ростъ*.

Акрополь, въ древней Греціи то же, что

въ старинной Руси Кремль, укрѣпленная возвышенность, заключающая въ своихъ стѣнахъ храмы и другія обществ. учрежденія, мѣсто убѣжища для окрестнаго населенія во время войны. Наиболѣе извѣстны А.—въ Афинахъ (собственно А.), Коринѣхъ (Акрокоринѣхъ), Фивахъ (Кадмія), Аргосѣ (Ларисса), Мессенѣ (Иоома) и др.

Акроспоры, см. *споры*.

Акростихумъ (*Acrostichum L.* расщельникъ), родъ папоротниковъ изъ сем. полиподіевыхъ, многочисл. тропич. виды, раст. на деревьяхъ и скалахъ, съ цѣльными или дланевидно-лопастными листьями, на нижней сторонѣ которыхъ находятся густо скупенные голые спорангіи. *A. alcornae L.* (*Platycerium alcornae Desv.*), съ широкими, вильчатыми, похожими на рога споровосными листьями, рядомъ съ которыми развиваются мѣстами пригнутые къ землѣ почковидные листья, культив. у насъ въ теплицахъ.

Акростихъ (греч.), стихотвореніе, въ которомъ начальные буквы стиховъ, взятыя вмѣстѣ, образуютъ слово или цѣлое предленіе.

Акротириі (греч. *ἀκροτήρια*), у древнихъ обозначаетъ, въ широкомъ смыслѣ, выдающіяся части предметовъ, напр., носъ корабля, конечности крылатыхъ фигуръ, напр., крылья богини Ники (Побѣды), а также и конечности человѣческаго тѣла. Въ смыслѣ чисто архитектурномъ А. наз. площадки на верху и по угламъ фронтона здания, скошенныя внизу по наклону крыши, а вверху горизонтальныя и прикрывавшія верхнія черепицы кровли и кровельн. желобъ; нѣкоторыя безъ украшеній, на другихъ же помѣщались символическія изображ., напр., лиры въ храмѣ Аполлона, грифъ на храмѣ Аены и пр. Съ теченіемъ времени ихъ замѣнили орнаментами, заимствованными изъ растительнаго царства, преимущественно подражавшіе вѣерообразнымъ листьямъ пальмы (пальметки) и закрывавшіе углы фронтона. На прилагаемыхъ рисункахъ изображенъ способъ соединенія пальметки съ А., посредствомъ небольшихъ, изогнутыхъ листиковъ и спирально-завитыхъ усиковъ (фиг. 1, А. на храмѣ Фезея въ Афинахъ; фиг. 2, — на храмѣ Артемиды въ Элевзинѣ). Эти архитектурныя украшения, сокращенно называемыя акротеріями, дѣлались изъ мрамора, преимущественно же изъ раскрашенной терракоты. Самый большой изъ сохранившихся древнихъ акротеріевъ находится на фронтонѣ храма Иры въ Олимпіи и имѣетъ $2\frac{1}{4}$ м. въ поперечникѣ. А., увѣнчивающіе фронтоны зданий, удержались также и въ возникшихъ изъ греческаго искусства — рим-



Фиг. 1.



Фиг. 2.

скомъ стилѣ и стилѣ Возрожденія, въ готическомъ же стилѣ листья и цвѣтки, располагаемые на равныхъ расстояніяхъ, являются обыкновеннымъ способомъ украшенія верхней поверхности кровельныхъ желобовъ. Древнѣйшій примѣръ примѣненія А. въ Россіи — пальметки, которыми вѣнчались круглыя покрытія фасадовъ Архангельскаго собора въ Москвѣ (1509), сохранившіяся отчасти и до сихъ поръ. А. встрѣчаются также на гробницахъ и находятъ примѣненіе, въ современной художественной промышленности (напр., въ мебельно-столярномъ дѣлѣ). Принадлежитъ къ числу архитектурныхъ частей, обобщаемыхъ подъ именемъ „свободной законченности“, А. является вмѣстѣ съ тѣмъ характернымъ элементомъ, по происхожденію свойственнымъ только греческой архитектурѣ.

Акръ, мѣра земли въ Англіи и Соединенныхъ Штатахъ: 1 акръ содержитъ 4840 □ ярдовъ. 30 акровъ образуютъ одинъ земельный ярдъ, 100 акровъ — одинъ земельный гайдъ (hide) и 640 — одну кв. милю, содержащую 258,989 гектаровъ. Шотландскій акръ = 1,27 англ.; ирландскій = 1,62.

Акса́й, 1) правый рукавъ Дона, отдѣляющійся отъ него при Мелеховской ст., протекаетъ мимо Новорчеркасска и впадаетъ въ Донъ послѣ 86 верстъ теч. при стан. Аксайской. А. сухоходенъ только весной.

2) Нѣсколько небольшихъ рѣчекъ въ Астрахан. губ. и Терской области, съ селеніями того же имени.

Акса́йская станица, въ Новочеркасскомъ уѣздѣ Донской области, большое торговое селеніе при слияніи Аксая съ Дономъ, въ 10 в. выше Ростова. Жител. 7678 (1897). Одна изъ важнѣйшихъ пристаней на Дону, двѣ ярмарки; торговля рыбой, хлѣбомъ, льсомъ, желѣзомъ и др., 2 училища, мореходн. классы, почт. контора.

Аксаковъ, Ал—дръ Никол., главный представитель русскихъ теоретиковъ спиритизма. Род. 27 мая 1832 г. въ Пензенской губ., въ родовомъ имѣніи своего отца, Николая Тимое. А. (брата Серг. Тим.), воспитывался въ Александр. лицѣ, оконч. кот. въ 1851 г. поступилъ на службу въ мин. внутр. дѣлъ; въ 1852 г. былъ членомъ статистич. экспедиціи въ Нижегород. губ. (подъ начальствомъ П. И. Мельникова); въ 1855 г. поступилъ вольнослушателемъ на медиц. факульт. моск. универс., но, не окончивъ курса, въ 1858 г., по приглашенію нижегор. губернатора (бывшаго декабриста А. Н. Муравьева) вновь поступилъ на службу совѣтникомъ нижегор. палаты госуд. имущества; въ 1860 г. вышелъ въ отставку, а въ 1869 г. въ 3-й разъ поступилъ на службу въ госуд. канцелярію, откуда вышелъ въ отставку въ 1878 г. дѣйств. ст. сов. Увлеченъ изученіемъ сочиненій Сведенборга, А. написалъ и издалъ: переводъ латин. соч. Сведенборга: „О небесахъ, о мірѣ духовъ и объ адѣ“ (Лейпц. 1863), „Евангеліе по Сведенб.“ (Лейпц.

1864), „Раціонализмъ Сведенб.: критич. изслѣдованіе его ученія о св. Писаніи“ (Лейпц. 1870). Последнее соч. составляетъ переходъ отъ сведенборгіанства къ спиритизму, вѣра въ кот. укрѣпилась въ А. при посредствѣ соч. америк. спирита Дрвиса. Затѣмъ А., кромѣ разныхъ книгъ и статей о спиритизмѣ, съ дѣлюю пропагандировать послѣдній, сталъ издавать въ Лейпцигѣ свой журналъ „Psychische Studien“.

Аксаковъ, Ив. Серг., публицистъ, сынъ Серг. Тимое., братъ Конст. Серг. А., род. 1823 г. въ с. Надеждинѣ, Уфим. губ., ум. 1886 г. 15 лѣтъ А. былъ отданъ въ училище правовѣднія, гдѣ провель 4 года (1838—1842). Затѣмъ образованіе свое онъ пополнялъ чтеніемъ, къ кот. пристрастился съ малыхъ лѣтъ: уже 10 лѣтъ А. зачитывался газетами; среда, общество друзей старшаго брата воспитали въ И. С. влеченіе къ политикѣ и склонность къ славянофильству. Окончивъ курсъ, А. колебался, поступать ли ему на службу. Плодомъ этихъ колебаній была „Жизнь чиновника, мистерія въ 3 періодахъ“, повѣствованная о постепенномъ вымираніи высокиихъ стремленій въ душѣ чиновника. Служебная карьера И. С. была такова: въ 1842 г. служба въ московск. сенатѣ, въ 1844 г. поѣздка въ составѣ ревизионной комиссіи въ Астрахань, въ 1845 г. назначеніе на должность товарища предсѣдателя уголовной палаты въ Калугѣ, въ 1847 г. назначеніе обер-секретаремъ I отдѣл. 6-го департ. сената въ Москвѣ, въ 1848 г. переходъ въ мин. внутр. дѣлъ чиновникомъ особыхъ порученій при графѣ Л. А. Перовскомъ, поѣздка въ Бессарабію для изслѣдованія раскольничьихъ дѣлъ и командировка въ Ярославскую губернію для ревизіи городского управления, для обсужденія на мѣстѣ вопроса объ единовѣрїи и изученія секты бѣгуновъ; наконецъ въ 1852 г. отставка. Какъ чиновникъ, А. проявилъ въ высокой степени дѣловитость (онъ работалъ по 16 часовъ въ сутки), честность и знаніе законовъ. Литературную дѣятельность А. началъ стихами, которые въ 1886 г. были изд. отдѣльнымъ сборникомъ въ прил. къ газетѣ „Русь“. Лучшее изъ поэтич. произв. И. С. поэма „Бродяга“ (1848), навлекшая на него въ 1852 г. неудовольствіе начальства (въ „Моск. Сборникѣ“ 1852 г. появились ея отрывки). Изданіе имъ „Моск. Сборн.“ 1853 г., запрещеннаго цензурой, лишило И. С. права быть издателемъ или редакторомъ. Тогда А. принялъ предложеніе географическаго общества описать торговлю на украинскіихъ ярмаркахъ и уѣхалъ въ 1853 г. въ Малороссію, гдѣ пробылъ полтора года. Большую часть 1855 г. и первую половину 1856 г. А. провель въ командованіи однимъ изъ отрядовъ серпуховской ополченской дружины, что задержало выходъ въ свѣтъ „Изслѣдованія о торговлѣ на украинскіихъ ярмаркахъ“ (Спб. 1859), награжденнаго Константиновскою медалью Географ. Общ. и половиною Демидовскою преміей Акад.

Наукъ (по рецензи Н. Х. Бунге). Въ 1858 г. А. былъ неофициальнымъ редакторомъ журн. „Русск. Бесѣда“, но въ 1859 г. ему удалось выхлопотать разрѣшеніе издавать собственный органъ, и онъ завелъ газету: „Парусъ“, котор. была закрыта черезъ 2 нумера; тогда А. опять вернулся въ „Русск. Бесѣду“. Смерть отца и болѣзнь брата, съ кот. И. С. уѣхалъ на югъ Европы, на время прервала его дѣятельность, но А. воспользовался путешествіемъ, чтобы войти въ связи со славянскими дѣятелями. Въ 1861 г. И. С. получилъ разрѣшеніе издавать газету: „День“ съ запрещеніемъ политич. отдѣла. Живой интересъ къ освобожденію крестьянъ и др. реформамъ привлекли въ газету много подписчиковъ (до 4000); съ середины 1863 г. газета измѣнила тонъ, отчасти сближаясь съ патриотическою пресою консервативнаго направленія. Тѣмъ не менѣе, въ 1865 г. она была прекращена. Съ 1 янв. 1867 г. по 21 окт. 1868 г. А. издавалъ газ. „Москва“, которая 3 раза была приостановлена и замѣнялась газ. „Москвичъ“, выходящей подъ номинальной редакціей др. лица. Женившись въ концѣ 1868 г. на А. Ф. Тютчевой (дочери поэта) и нуждаясь въ матеріальныхъ средствахъ, А. принялъ мѣсто предсѣдателя 2-го Моск. Общества Взаимн. кредита, а свою энергію посвятилъ дѣятельности въ Славянск. Комитетъ (въ званіи предсѣдателя послѣ смерти Погодина). Горячая пора дѣятельности А. совпадаетъ со временемъ славянскихъ возстаній и турецкой войны (1875—1878). За рѣчь по поводу Берлинск. трактата А. былъ высланъ изъ Москвы и поселился въ деревнѣ. Вернувшись, А. въ 1880 г. опять принялся за газетное дѣло и началъ издавать еженедѣльную газету „Русь“ съ болѣе консервативнымъ характеромъ, нежели послѣднія его изданія. Въ началѣ 1886 г. И. С. ум. отъ болѣзни сердца. Вдова его получила до 160 телеграммъ содѣлыванія (въ томъ числѣ отъ имп. Александра III). См. Д. Д. Языковъ, „Литературная дѣятельность И. С. А.“ („Истор. Вѣст.“ 1886 г., т. XXIV); 2 т. И. С. А. въ его письмахъ. (1839—1851 гг., М. 1888.), Сборникъ статей, напечат. въ разныхъ періодич. изданіяхъ по случаю кончины И. С. А., (М. 1886); собр. соч. въ 7 т.; Венгеровъ „С. А.“ Кр. биогр. словарь; Скабичевскій А. М., История новѣйшей русской литературы, и др.

И. С. въ кругу славянофиловъ занимаетъ совершенно особое мѣсто. Идеи этой школы принадлежали не ему, творчество было не его достояніемъ. Онъ получилъ ученіе совершенно готовымъ изъ рукъ К. Аксакова, И. Кирѣевскаго, Хомякова и Ю. Самарина, и, однако, И. С. несомнѣнно самый знаменитый славянофилъ, имя котораго извѣстно далеко за предѣлами Россіи и даже славянскихъ земель. Эту знаменитость дала его практическая дѣятельность. Единственный славянофиль-дѣятель среди славянофиловъ-мыслителей (чистой славяно-

фильской школы), А. вдобавокъ къ тому былъ выдающимся ораторомъ и талантливымъ публицистомъ. Не участвуя, однако, въ творествѣ доктрины, практическимъ проводникомъ которой онъ желалъ быть, А. не былъ ею настолько проникнутъ, чтобы чувствовать ея полную несомвѣстность съ тѣмъ нетерпимымъ націонализмомъ и консерватизмомъ, которыхъ выразителемъ является Катковъ и его партія. Отсюда то постепенное сближеніе между славянофильствомъ и консерватизмомъ, котораго исторія есть исторія самого А. Сначала практической проводникъ идей славянофильской школы 40 годовъ, потомъ подготовитель сліянія славянофильства и консерватизма, такова историческая роль этой талантливой и энергической личности. Безупречная чистота, личная, литературная и гражданская, до конца, однако, клала бездну между нимъ и тѣми, кого въ послѣдніе годы своей литературной дѣятельности, А. перѣдко выбиралъ въ союзники, но которые никогда не смѣли назвать его своимъ. Его средства всегда были только литературныя.

Аксаковъ, Конст. Серг., историкъ и публицистъ, род. 1817 г. въ селѣ Аксаковѣ, Оренб. губ., ум. 1860 г. на островѣ Занте. Сынъ С. Т. Аксакова, К. С. выросъ въ деревнѣ, окруженный привольной природой и патриархальными крестьянами, а съ 9-лѣтняго возраста (когда его родители въ 1826 г. окончательно переселились въ Москву) въ обстановкѣ хлѣбосольной и широкой жизни, крѣпко державшейся старорусскихъ завѣтовъ. Матерью К. С. была Ольга Семеновна, рожд. Заплатаина, женщина прямодушная и горячая патриотка. По отзыву Ивана Серг. А., писавшаго біографію своего брата, этотъ послѣдній унаследовалъ отъ матери нравственныя свойства, а отъ отца эстетическій вкусъ и любовь къ литературѣ. Въ мальчикѣ очень рано проснулася любовь ко всему родному, особенно древне-русскому. 12 лѣтъ онъ учредилъ среди знакомыхъ мальчиковъ дружилу воиновъ и писалъ приключенія „дружины молодыхъ людей, живившихъ древне-русское вооруженіе“. Рядомъ съ этимъ, въ даровитомъ мальчикѣ шло развитіе вообще умственныхъ интересовъ: выучившись читать, 4-хъ лѣтъ К. С. перечиталъ всю классическую литературу и, воспитываясь дома, получилъ тщательное образованіе, при чемъ учителями его были такіе люди, какъ Фроловъ, извѣстный географъ, и Венелинъ. Поступивъ въ 1832 г. на словесный фак. моск. универ., К. С. примкнулъ къ слагавшемуся кружку Станкевича, въ составъ кот. входили Бѣлинскій, Боткинъ, Станкевичъ, Сатинъ, Кетчеръ, Ключниковъ и др. Время пребыванія А. въ моск. унив. совпадаетъ съ эпохой рѣзкой перемѣны въ профессорствѣ и студентствѣ. Въ первой, на смѣну старымъ профессорамъ, являются Павловъ, Надеждинъ, Шевыревъ и Погодинъ, второе увлекается

философіей гегельянства и общественными вопросами. Въ кружкѣ, къ кот. примкнулъ А., гегельянство было возведено въ настоящій религіозный культъ; оно имѣло замѣтное вліяніе на историческое пониманіе А. Уже въ это время начинало развиваться общественное міросозерцаніе А. въ націоналистическомъ направленіи, постепенно отдалявшемъ его отъ кружка Станкевича. А. въ 1840 г. окончательно расходится съ Бѣлинскимъ и сближается съ Хомяковымъ и Кирѣевскими. Окончивъ въ 1835 г. унив. курсъ, А. ревностно принялся за литературную дѣятельность, помѣщая рецензіи и стихи (иногда подъ псевдонимомъ К. Эврипидина) въ „Телескопъ“, „Мольвъ“ и „Моск. Наблюдатель“. Къ 1838 г. относится 5-мѣсячное пребываніе А. въ Берлинѣ, не выдержавъ одинокой и самостоятельной жизни за границей, А. вернулся въ родной домъ, гдѣ жилъ, въ кругу страстно любимого отца и пріятелей, жизнью ученаго, чуждаго всякихъ сердечныхъ увлеченій. Въ 1847 г. А. защитилъ магист. диссертацию: „Ломоносовъ въ исторіи русск. литературы и русск. языка“, посвященную изложенію взглядовъ Гегеля на исторію литературы и обзору русск. языка до Ломоносова. Въ „Московскомъ Сборникѣ“ 1852 г. была помѣщена статья А. „О родовомъ бытѣ у славянъ вообще и у русскихъ въ частности“, сдѣлавшая эпоху въ русской литературѣ въ качествѣ опроверженія взглядовъ Соловьева и Кавелина на родовую бытъ древней Руси и замѣны ихъ ученіемъ объ общинно-вѣщевомъ укладѣ славянской исторіи. Въ дек. 1850 г. А. поставилъ на московской сценѣ патриотич. драму „Освобожденіе Москвы“, въ 1612 г. снятую съ репертуара на другой день послѣ представленія за выраженную въ пьесѣ мысль, что Москву освободилъ народъ, а не бояре. За статью: „Богатыри князя Владимира“, помѣщенную въ „Моск. Сборникѣ“ за 1853 г., не пропущенномъ цензурою, авторъ вмѣстѣ со многими другими былъ отданъ подъ полицейскій надзоръ и на время принужденъ отказаться отъ печати, въ кот. выступилъ снова съ 1856 г., когда принялъ горячее участіе въ новооснованномъ журн.: „Русская Бесѣда“. Въ 1857 г. А. самъ редактировалъ еженедѣльную газету „Москву“, въ кот. помѣщалъ много небольшихъ статей. Къ концу 50-хъ г. относится появленіе въ печати комедіи: „Князь Липовицкій“ (1856, затѣмъ въ Лейпцигѣ, 1857), написанной въ 1851 г. и изображающей превосходство народной мудрости, унаслѣдованной отъ древнихъ временъ и имѣющей своимъ источникомъ православіе, надъ западнымъ міровоззрѣніемъ „оторванной“ отъ земли интеллигенціи. Въ 1858 г. вышла въ Петерб. незначительная драматич. шутка въ 3 д. „Олеги“ подъ Константинопольмъ“, написанная въ началѣ 30-хъ годовъ въ пику скептикамъ, сомнѣвавшимся въ самомъ существованіи Олега. Влеченіе А. къ теоретическимъ построеніямъ направило его

мысль къ филологическимъ и историкофилософскимъ трудамъ; и тѣ, и другіе отмѣчены публицистическимъ стремленіемъ доказать національную исключительность русскаго племени. Въ трудахъ по грамматикѣ: „Опытъ русск. грамматики“ М. 1860 и въ 1875 г. въ III т. собран. соч. „О русскихъ глаголахъ“ (М. 1855) А. стремился освободить нашъ языкъ „отъ наложеннаго на него ига иноземной грамматики“, доказать, что русскія граммотич. формы совершеннѣе формъ другихъ языковъ. Важнѣе — соч. А. по русск. исторіи. Въ статьѣ, наиболѣе полно выражающей его взгляды: „Объ основныхъ началахъ русской исторіи“ (Собр. соч. 1861 г. т. I), А. рѣзко отдѣляетъ землю (народъ) отъ государства (власти) и утверждаетъ, что между ними постоянно существовали отношенія добровольныхъ уступокъ. Русскій народъ никогда не зналъ заправскаго язычества; онъ крестился легко и безъ борьбы; у него не было пороковъ, но были грѣхи, въ кот. народъ постоянно каялся. „Исторія русскаго народа есть единственная во всемъ мірѣ исторія народа христіанскаго не только по исповѣданію, но по жизни своей, по крайней мѣрѣ, по стремленію своей жизни“. Напротивъ, западъ представлялся А. „отвратительнымъ явленіемъ“. Прямота и одушевленіе, съ кот. провозглашались эти взгляды, составляли отличительные признаки всего характера А. Въ 1859 г. ум. С. Т. А., и К. С., обладавшій дотошъ желѣзнымъ здоровьемъ, не перенесъ его смерти и сталъ медленно таять. Онъ ум. одиноко на островѣ Занте, куда по настоянію врачей переѣхалъ за нѣсколько дней до смерти. Собр. соч. его (т. I—III) сдѣлано И. С. Аксаковымъ и снабжено его примѣчаніями. Оно осталось неоконченнымъ. А. принадлежитъ къ числу четырехъ главныхъ теоретиковъ славянофильской школы въ ея первоначальномъ чистомъ видѣ, при чемъ Хомяковъ и Кирѣевскій Ив. создали религіозно-философскую доктрину этой замѣчательной школы, тогда какъ на долю А. и Ю. Самарина выпало ея историческое и политическое обоснованіе. Политическое — болѣе на долю Самарина, историческое — преимущественно на долю А. Ранѣе Самарина выступившій на поприще умственной дѣятельности, А. долго являлся въ составѣ школы главнымъ представителемъ свѣтской стороны славянофильскаго ученія. См. *Славянофилы*. Послѣ смерти К. С. А. много его стихотвореній было напечат. въ „Руси“, „Днѣ“, „Русскомъ Архивѣ“ и др. изд. См. „Воспоминанія о К. С. А.“ И. Бицына (И. М. Павлова) „Русск. Архивъ“ (1885, № 4). „Очеркъ семейнаго быта Аксаковыхъ“ въ прилож. къ I т. писемъ И. С. А.; Венгеровъ, Критико-біографич. словарь, 1889, т. I; Н. Костомаровъ, О значеніи критич. трудовъ К. А. по русск. исторіи („Русск. Слово“, 1861, № 2); К. Бестужевъ-Рюминъ, Славянофильское ученіе и его судьба въ русск. литературѣ

(„Отч. Зап.“ 1862, № 1, 2 и 3); А. Пыпинъ, Константинъ А. („Вѣстн. Евр.“ 1884, № 3 и 4); Ор. Миллеръ, Ученіе первоначальныхъ славянофиловъ („Русск. Мысль“ 1880, № 1).

Аксаковъ, Сергѣй Тимоѳеевъ, род. въ Уфѣ 20 сент. 1791 г., ум. 30 апр. 1859, происходилъ изъ стариннаго дворянскаго рода. Подъ вліяніемъ матери, женщины, по тому времени, очень образованной, А. съ ранняго возраста перечиталъ все доступное ему, что можно было достать въ Уфѣ, затѣмъ былъ отданъ въ Казанск. гимназію, гдѣ, между прочимъ, ученіе было прервано на годъ вслѣдствіе тоски мальчика по дому, а въ 1805 г. былъ переведенъ во вновь основ. казанск. унив. (до 1808). Успѣху его ученія препятствовали, между прочимъ, увлеченія А. охотой всякаго рода (травлей волковъ и лисицъ, ружейн. охотой, уженьемъ рыбы и ловлей бабочекъ) и пристрастіе къ театру. Первое сроднило его съ природой, второе—заняло его умъ театральными дѣлами и при тогдашнемъ состояніи театра увлекло на ложную дорогу „возвышенной“ литературы. Знакомство съ Шишковымъ направило его на путь славянизма, подготавливаемаго и послѣдующее славянофильство. Съ 1812 А. поселился въ Москвѣ, оставивъ службу, и сошелся съ кружкомъ московскихъ театраловъ, подъ вліяніемъ которыхъ переводилъ Буало, Мольера и Лагарпа и горячо стоялъ за старое, напыщенное направленіе литературы (Ожесточенная полемика съ Н. Полевымъ). Въ 1820 А. женился на Ол. Сем. Заплатиной и уѣхалъ въ заволжскую вотчину своего отца, село Знаменское или Ново-Аксаково, въ 1826 окончательно переѣхалъ въ Москву, гдѣ поступилъ въ цензурный комитетъ. Съ 1834—1839 А. служилъ въ межевомъ училищѣ (впослѣдствіи Константиновскомъ межев. ниситутѣ) сначала инспекторомъ, потомъ директоромъ. Въ 1837 А. получилъ отъ отца большое наслѣдство, что позволило ему широко и гостепримно жить въ М. частнымъ человѣкомъ. А. обладалъ сильнымъ, здоровымъ и крѣпкимъ тѣлосложеніемъ, но съ серед. 40-хъ гг. началъ хворать (глазами); за послѣдніе годы болѣзнъ приняла мучительные размѣры. Литературная дѣятельность А. началась рано. Въ 1806 онъ завелъ съ А. Панаевымъ и Перовошиковымъ „Журналъ нашихъ занятій“, гдѣ проводилъ идеи Шишкова. Такова была литературная фізіономія А. до начала 30 годовъ, когда подъ вліяніемъ сына Конст. Серг. Акс., Павлова, Погодина и Надеждина вкусы С. Т. принимаютъ другое направленіе. Знакомство и близость съ Гоголемъ (съ 1832) имѣли рѣшающее вліяніе на переломъ въ возрѣвнѣяхъ А. Первымъ плодомъ его была очеркъ „Буранъ“ (Альман. „Денница“ Максимовича 1834). Очеркъ имѣлъ большой успѣхъ, и А. уже не сходилъ съ пути, на который его толкнулъ Гоголь. „Записки объ уженьѣ рыбы“ (1847), „Разказы и воспоминанія охотника“ (1855) создали славу А. удивитель-

но цѣльнымъ и яснымъ отношеніемъ къ природѣ, художественностью слога и описаній, а успѣхъ „Семейной Хроникѣ“, начатой еще въ 1840 г. и законч. въ 1856 (отрывки въ Моск. Сборн. 1846 г., безъ имени автора) превзошелъ всѣ надежды автора. Критика какъ западническая, такъ и славянофильская, ставила А. рядомъ съ Гомеромъ, Шекспиромъ, В. Скоттомъ; но первая (Добролюбовъ) выводила изъ „Сем. Хрон.“ мрачную картину деспотизма русской помѣщичьей жизни, вторая — (Хомяковъ) утверждала, что А. первый взглянулъ на нашу жизнь съ положительной точки зрѣнія. На самомъ дѣлѣ, А. рисовалъ портреты близкихъ ему по духу и крови людей непосредственно. „Дѣтскіе годы Багрова внука“ (1858) слабѣе, потому что авторъ относится не съ такой любовью къ предмету своего изображенія, и только старается быть не посредственнымъ. Успѣхъ ихъ былъ меньше, какъ и „Литературныхъ и театральныхъ воспоминаній“. Послѣдняя повѣсть „Наташа“ (выходъ замужъ сестры А. за изв. проф. Карашевскаго) осталась недоконченной. Быть можетъ, трудно было бы найти другой примѣръ значенія теоретическихъ воззрѣній для художеств. творчества чѣмъ то, кот. представляетъ собою замѣчательная и поучительная исторія литер. дѣятельности А. Идеи ложнаго классицизма, смѣшанныя съ еще болѣе худолульными и ложными идеями литературнаго славянизма школы Шишкова, положительно мертвили художественное дарованіе А., но вліяніе Гоголя, освободившее его отъ всѣхъ риторическихъ ходуль и разрушившее его прежнее литературное пониманіе, пробудило долго дремавшія силы уже въ возрастѣ, когда можно было скорѣе ожидать ихъ ослабленія. Собр. соч. 1886 (ред. И. С. Аксакова и П. А. Ефремова); Біогр. С. А. Венгеровъ, Крит.-біогр. сл.; Лонгиновъ, „Русск. Вѣстн.“ 1859, № 8; Хомяковъ „Русск. Бесс. т. XV; Кс. Полевой „Сѣв. Пчела“ 1859, № 82 и 129; М. Ф., „Сѣв. Цвѣтокъ“ 1859, № 27; Анненковъ, „Соврем.“ 1856 56 т.; Добролюбовъ, т. I; В. И. Межовъ, „Серг. Тим. А. Библиографич. указатель книгъ и статей о жизни и соч. его“ 1888; Скабичевскій, Ист. нов. лит.

Аksamитка, бѣлорусское назв. бархатцевъ (см.)

Аksamитникъ, бѣлорусское назв. амаранта (см.)

Аksamитъ, ткань, характерными качествами которой служили ея мягкость и пушистость. А. выдѣлывался изъ шелка и льна. Въ Европу онъ завезенъ изъ Индіи и венеціанцы первые открыли секретъ его изготовленія; лучшимъ считался итальянскій А., а затѣмъ французскій. У насъ аксамитный атласъ и бархатъ были особенно распространены въ XVII в. и употреблялись на богатая платья и царскіе уборы. Иногда А. украшался рельефными золотыми и серебряными узорами; зтогъ

сортъ шелъ преимущественно на царскіе платки.

Аксельбантъ, у офицеровъ — золотой или серебрян., у нижн. чиновъ нитяной шнуръ съ металл. наконечниками, носимый черезъ правое плечо адъютантами, офицерами генер. штаба и корп. военн. топографовъ, жандармами и фельдъегерями.

Аксенбергъ, скала на Фирвальдштетскомъ озерѣ 1022 м. высоты; принадлежитъ къ грядѣ, начинающейся у Глериша. У подножія ея находится площадка Телля, гдѣ по сказанію Телль (см.) прыжкомъ избавился отъ фогта; здѣсь же реставрированная въ 1883 г. часовня Телля. По стѣнамъ скалы и обрывамъ, мѣстами высоко надъ водою, вьется вдоль озера между селеніями Брунномъ и Флюэленъ Аксенштрассе — горная дорога, грандіозное сооруженіе (1863—64) съ галлереями и тоннелями; движеніе по ней уменьшилось съ проведеніемъ Сенъ-Готтардской дороги. На возвышенности надъ Брунномъ лежитъ живописный курортъ Аксенштейнъ.

Аксеновъ, Петръ Лукичъ, родился въ 1699 г.; умеръ во второй половинѣ XVIII в. При Петрѣ Вел. поступилъ на службу, которую проходилъ въ скромныхъ должностяхъ, оставаясь однимъ изъ честныхъ ея дѣателей. Онъ первый составилъ вѣдомость прихода и расхода денежной государственной казны въ 1719 г. Послѣ этого на него возложена была обязанность составленія, на основаніи поступившихъ въ камеръ-коллегію донесеній, еженедѣльных вѣдомостей о движеніи денежныхъ суммъ для государя, чрезвычайно интересовавшагося вопросомъ финансоваго положенія Россіи. Въ денежной отчетности того времени царилъ совершеннѣйшій хаосъ, для упорядоченія котораго А. составилъ образцы и формы, примѣненные сначала въ камеръ-коллегіи; они оказались столь удобными, что ихъ стали вводить и въ другихъ вѣдомствахъ, для чего изъ другихъ коллегій командировались канцелярскіе служители, которыхъ А. долженъ былъ учить веденію отчетности. Какъ знатокъ счетной части, онъ участвовалъ въ комиссіяхъ по учету разныхъ государ. дѣателей, за время отправленія ими такихъ должностей, которыя сопряжены были съ расходованиемъ казенныхъ денегъ. Такъ, напр., по учету адмирала Сиверса по строенію Кропштадта, по обревизованію суммъ, издержанныхъ на содержаніе кадетск. корпуса за время управленія Миниха, Любераси и Теттау и пр. Какъ специалистъ, былъ опредѣленъ въ ревизіонъ-коллегію, а отсюда въ 1754 г. ассесоромъ въ полиціимейстерскую экспедицію.

Аксимъ (Эссимъ), укрѣпл. портов. гор. въ области Аганта брит.-африк. колоніи Золотого Берега, 3500 жит.; уступленъ голландцами англичанамъ въ 1871 г.

Аксинитъ, силикатовый минераль, кристаллизирующийся въ триклинической системѣ, встрѣчается какъ нарощими друзами кристалловъ, такъ и въ видѣ лучистыхъ

и скорлуповатыхъ агрегатовъ. Цвѣтъ красноватый разныхъ оттѣнковъ: бурыхъ, дымчатыхъ и фіолетовыхъ, болѣе или менѣе просвѣчиваетъ, стекляннаго блеска. Твердость равна кварцу. Составъ очень сложный: кремнекислота, борная кислота, глиноземъ, известь, желѣзо, марганецъ, магнезія. Встрѣчается въ трещинахъ кристаллическихъ сланцевъ, въ рудныхъ жилахъ и пр. Особенно извѣстно мѣсторожденіе Бургъ д'Уазака въ Дофинѣ съ превосходными крист. А. въ Пиринеяхъ, на Гарцѣ; въ авигитомъ порфирѣ въ Златоустовскомъ окр. на Уралѣ, въ нѣск. мѣстахъ, въ діоритахъ Олоонецкой г. и др. Хорошіе кристаллы легко шлифуются и идутъ на мелкія ювелирные издѣлія.

Аксисъ, см. оленя.

Аксія, см. Наксосъ.

Аксиолиты, конкреціонныя кристаллическія образованія разнаго минеральнаго состава, имѣющія внѣшній видъ болѣе или менѣе вытянутыхъ эллиптическихъ сростковъ, внутри лучистаго или волокнистаго кристаллическаго строенія съ волокнами, лучисто расходящимися отъ одной или нѣсколькихъ вѣтвящихся продольныхъ осей, чѣмъ отличаются отъ подобныхъ имъ по структурѣ и происхожденію сфероцитовъ (см.), въ которыхъ волокна исходятъ отъ одного пункта.

Аксиома (греч.), истина, сама собой очевидная, не требующая доказательства и вмѣстѣ съ тѣмъ и доказанная. Таковы логическіе законы тождества, противорѣчія, исключеннаго третьяго. Въ математикѣ число А., вслѣдствіе стремленія къ систематическому распредѣленію теоремъ, строго установлено, хотя о нѣкоторыхъ изъ нихъ существуютъ спорные взгляды. По Дж. Ст. Миллю („Сист. Лог.“ I, кн. II), А. суть истины опытыныя, наведенія per enumerationem simplicem, но на основаніи опыта всего селовѣчества.

Аксиометръ (греч.), приборъ съ указателемъ, соединеннымъ съ рулемъ корабля и указывающимъ командіру положеніе руля. Такъ какъ положеніе руля важно знать и другимъ судамъ, напр., въ эскадрѣ, то А. часто замѣняется подвижными красными и зелеными шарами (или фонарями). Высокo поднятый красный шаръ, напр., означаетъ — руль у самаго борта, когда судно круто повертываетъ налѣво.

Аксиосъ, см. Варваръ.

Аксолотль (*Amblystoma mexicanum* *Cope*, см. табл. хвостатые гады II), амфибія изъ отряда хвостатыхъ (Urodela) и сем. саламандровыхъ (Salamandridae), ок. 14 см. дл., тѣло сжато съ боковъ, но голова толстая и широкая, а хвостъ у основанія закрутленъ; на переднихъ ногахъ 4 пальца, на заднихъ—5; темнаго буро-зеленаго цвѣта, въ бѣловатыхъ пятнахъ. Въ видѣ головастика, съ тремя парами жаберныхъ пучковъ съ каждой стороны и со слабо развитымъ на спинѣ и хвостѣ гребнемъ, живетъ въ Мехикѣ и размножается въ этомъ состояніи.

Въ Европу его привезъ впервые Гумбольдтъ, и личинка была описана подъ именемъ *Siredon pisciformis Shaw*. Въ 1865 г. А. размножился въ Парижѣ и развившіяся изъ яицъ личинки превратились въ животныхъ, по виду и по величинѣ похожихъ на родителей; однако нѣкоторыя изъ нихъ въ томъ же еще году потерпѣли дальнѣйшее превращеніе, потерявъ гребень и жабры и получивъ бѣлыя пятна. Въ условияхъ, затрудняющихъ животному пользованіе жабрами и, наоборотъ, облегчающихъ дыханіе легкими, это превращеніе ускоряется и можетъ быть достигнуто навѣрняка. Въ этомъ совершенномъ видѣ А. въ настоящее время въ природѣ, повидимому, вовсе не встрѣчается. То же самое можно сказать и о скрытожаберникѣ (*Menobranchus latifalis Say*), живущемъ въ озерахъ и рѣкахъ С. Америки. Мясо А. съѣдобно и походитъ вкусомъ на мясо угря. Въ акваріяхъ онъ хорошо выживаетъ, если его кормить дождевыми червями и ломтиками мяса.

Аксу, городъ въ Китайскомъ Туркестанѣ у р. того же имени, 41° 7' с. ш. и 80° 81' в. д., окруженъ стѣной съ 4-мя воротами и имѣетъ, какъ полагають, до 50,000 жителей тюркскаго племени, которые занимаются производствомъ прекрасныхъ бумажныхъ тканей (бязи), выдѣлкой кожъ, сѣделъ, уздечекъ и металлическихъ вещей, а также и обработкой драгоценныхъ камней, которые расходятся по всему Туркестану. Здѣсь также чеканится тенга, серебряная монета, распространенная въ Туркестанѣ. Городъ охраняется китайскимъ гарнизономъ и является центральнымъ пунктомъ для торговли каравановъ между Китаемъ, Россіей, Восточн. и Западн. Туркестаномъ, Кашмиромъ, Ладакомъ и Индіей, а съ 1884 г. служить мѣстопробываніемъ губернатора (Гао-тай). А., прежняя столица самостоятельнаго ханства, въ 1716 г. былъ почти совсѣмъ разрушенъ землетрясеніемъ, въ 1867 г. былъ завоеванъ Якубъ-ханомъ, образовавшимъ Кашгарское царство, но въ 1877 г. вновь взятъ китайцами.

Ак-су (бѣлая вода), названіе многихъ горныхъ рѣчекъ Средней Азіи и Кавказа, стремительно несущихъ свои пѣнистыя воды, отчего и происходитъ ихъ названіе; между ними: 1) одна изъ семи рѣкъ Семирѣченской области, берущая начало въ ледникахъ и снѣгахъ Семирѣченскаго Ала-тау, къ в. отъ г. Копала, впадаетъ въ оз. Балхашъ (дл. 240 в.); 2 и 3) двѣ наиболѣе значительныя рѣчки, текуція съ южнаго склона Заилійскаго Алаатау и питающія оз. Иссыкъ-куль; 4) значительный притокъ системы Тарима, берущій начало съ Тяньшаня, протекающій мимо г. А., и многія другія.

Ак-суйскіе источники, Семирѣченской области, Иссыкульскаго округа, у г. Коракола, на лѣвомъ берегу горной р. Ак-су (л. прит. Джиргаланая, впадающаго въ оз. Иссыкъ-куль). Извѣстны два источника, при-

надлежащіе къ группѣ теплыхъ сѣрнистыхъ водъ (темп. 38—40°). Одинъ изъ нихъ бьетъ изъ павшей гранитной скалы во видѣ теплаго дождя, подъ который станиваются и ложатся лѣгчащіеся. Къ источникамъ обильно стекается населеніе Средней Азіи, считая ихъ священными и чудодѣйствующими. Воды анализированы Тейхомъ въ 1874 г.

Аксумъ, городъ въ абиссинск. пров. Тигре въ 16 км. къ зап. отъ Адуи, ок 5000 жит., въ томъ числѣ 800 священнослужителей и монаховъ. Среди хижинъ лежатъ развалины бывшей столицы аксумитскаго государства. А. является мѣстомъ церковныхъ празднествъ и паломничества. Значительнѣйшія изъ развалинъ — такъ наз. царское мѣсто, вѣроятно алтарь. 50—60 плитъ и обелисковъ совершенно отличныхъ отъ египетскихъ; наиболѣе сохранившіеся обелиски имѣютъ около 20 м. вышины и отчасти покрыты греческими надписями, между ними знам. аксумитская надпись, прославляющая побѣду, одержанную аксумитскимъ царемъ Айзаномъ ок. 333 г. послѣ Р. Хр. Изъ этой надписи видно, что аксумитское государство простиралось не только за нынѣшнюю Абиссинію, но и на пограничныя области на зап. сторонѣ Краснаго моря, даже на Іемень и Салу въ Аравіи и долго господствовало на Красномъ морѣ. Оно образовало на югѣ крайней предѣлы, до котораго греческая образованность проложила себѣ путь, греческій яз. сдѣлался здѣсь даже придворнымъ и церковнымъ языкомъ. При упомянутомъ царѣ Айзанѣ, абиссинскими апостолами Фруменціемъ и Эдезіемъ въ странѣ было распространено христіанство. Государство А. состояло въ оживленныхъ торговыхъ сношеніяхъ съ Аравіей и Индіей, но не устояло вполнѣтствии передъ Исламомъ. См. Дильманъ, „Zur Geschichte des axumitischen Reiches“ (Берл. 1880).

Акъс (Ах, Асqs, т. е. aquae, также Акъсле - Термъ), мѣстечко во франц. департ. Аріежъ, 716 м. надъ уровнемъ моря; расположено при соединеніи нѣсколькихъ живописныхъ Пиренейскихъ долинъ, имѣетъ многочисленныя теплыя сѣрныя источники въ 25°—78° Ц., употребл. въ видѣ ваннъ противъ ревматизма, лишаевъ, золотухи.

Аксютина трава, народн. названіе манжетокъ (см.).

Ак-тау (Бѣлыя горы), названіе многихъ горныхъ хребтовъ въ Средней Азіи и Прикаспійскомъ краѣ, издали бросающихся въ глаза своими голыми вершинами, нерѣдко сложеными изъ бѣлыхъ известяковыхъ и мѣловыхъ породъ; между прочимъ: А. хребетъ тянущійся на восточномъ берегу Каспійскаго моря въ направленіи съ з.-с.-з. на в.-ю.-в. и отдѣляющій полуостровъ Мангышлакъ отъ полуостр. Бузачи. Хребетъ сложенъ изъ отложеній юрской и мѣловой системъ.

Акте, современныя названія: 1) Аеонской косы; 2) восточнаго берега Арголиды, иногда

всего полуострова Аргониды; 3) части прибрежной низменной полосы Аттики.

Актеонъ, греческій герой, сынъ Аристея и Автонои, дочери Кадма. Во время охоты А. увидѣлъ Артемиду купающуюся вмѣстѣ съ своими нимфами въ паренейскомъ источникѣ; очарованный зрѣлищемъ, онъ засмотрѣлся на нихъ и былъ превращенъ за это богиней въ оленя и растерзанъ собственными собаками. Въ



жизни въ честь его приносились жертвы, у него также просили защиты отъ засухъ и солнечнаго зноя. Древніе, какъ и новѣйшіе скульпторы часто брали сюжетомъ для своихъ твореній сцены превращенія и смерти А. Въ британскомъ музеѣ, въ Лондонѣ, находится античная мраморная группа на эту тему, найденная въ 1774 г.

Актеръ, актриса, исполнители драмат. пьесъ. Всякое произведеніе драматурга, какъ бы талантливо оно ни было, не закончено и условно, какъ чисто внутреннее представленіе о данномъ жизненномъ явленіи. А. является необходимымъ дополненіемъ къ драмат. произведенію, которое достигаетъ полного своего осуществленія на сценѣ. Понять драмат. пьесу, изучить ее, уловить психологическую фізіономію дѣйствующаго лица, не упуская изъ вида взаимоотношенія его съ другими лицами пьесы, воспроизвести жизнь въ живомъ дѣйствиіи, во всей полнотѣ ея внутренняго содержания и внѣшнихъ формъ — такова задача А. Разсматривая процессъ осуществленія пьесы, иначе говоря, игру А., мы увидимъ, что въ смыслѣ техники игра состоитъ изъ нѣсколькихъ элементовъ: сценическое произношеніе словъ, или декла-

мація, воспроизводитъ мысль; эта основная форма осуществленія дополняется соотвѣтствующими движеніями, выражающими характерныя черты изображаемой А. личности (то, что въ театральныхъ школахъ изучается подъ именемъ пластики). Утонченною, доведенною до детальности, пластикой можно назвать движенія лица, или мимику. Наиболѣе утонченнымъ элементомъ сценическаго исполненія является мимическая или т. наз. нѣмая игра. При чтеніи драматической пьесы то или другое дѣйствующее лицо, въ промежуткахъ между своими репликами, какъ будто исчезаетъ, ступевывается и въ нашемъ представленіи оно появляется снова только тогда, когда начинается опять говорить. Такая условность устраняется нѣмою игрой, которая, являясь какъ бы связывающимъ элементомъ, даетъ цѣльность и психологическую законченность извѣстнымъ моментамъ пьесы (Примѣръ — заключительная нѣмая сцена въ „Ревизорѣ“). Затѣмъ слѣдуетъ гримъ, являющийся внѣшнимъ элементомъ воспроизведенія лица. Таковы способы, какими располагаетъ А. Воспроизводительнымъ же матеріаломъ является его собственная личность. Для художественнаго воспроизведенія жизни необходима наличность двухъ качествъ: дарованія и знанія. Отсутствие одного изъ нихъ всегда невыгодно сказывается. Знаніе законовъ, по которымъ происходятъ духовныя и физическія явленія, — совершенствуетъ даровитаго А., доводя игру до той высоты, когда игра превращается въ глазахъ зрителя въ бытіе. Тщательное же изученіе, но безъ дарованія, будетъ только проявленіемъ ума А., игра котораго явится точнымъ, но не одухотвореннымъ, слѣдованіемъ законамъ искусства. Превосходнымъ примѣромъ можетъ служить сравненіе творчества такихъ выдающихся А., какъ Кинъ и Мочаловъ съ одной стороны и Тальма и Гарриксъ съ другой (см.). По отношенію къ драматическому произведенію, дѣятельность А. можетъ быть двоякою: точное слѣдованіе за авторомъ пьесы, буквальное воспроизведеніе задуманнаго имъ или же воспроизведеніе самобытное, съ проявленіемъ индивидуальности А. Такое исполненіе присуще только А. — художнику и является „созданіемъ“ роли, типа, является истиннымъ художественнымъ творчествомъ. Искусство А. — преходяще. Оно не оставляетъ памятниковъ и продолжительность его результатовъ ограничивается лишь воспоминаніемъ. Отчасти этимъ объясняется то, что преемственной школы А., въ строгомъ смыслѣ слова, ни у насъ, ни въ Западной Европѣ не было. Искусство А. можно раздѣлить на два характерныя періода: эпоха господства субъективизма (до конца XVIII вѣка) и требованіе новѣйшаго времени — объективности А. Последнее есть условіе чисто художественное; чтобы создать извѣстный типъ, характеръ — необходимо отрѣшиться отъ собственной

личности, т. е. тщательно избѣгать субъективизма въ исполненіи. Обь А. мы встрѣчаемъ указанія уже у Геродота. Древніе смотрѣли на искусство А., какъ на развлеченіе. Въ наше время, когда это искусство является школой, къ А. предъявляются и соотвѣтствующія требованія, въ томъ числѣ и значительное образованіе.

Положеніе женщины—актрисы, у насъ въ Россіи, сравнительно недавно вполне опредѣлилось и получило права гражданства. Въ то время, когда во Франціи женщины лучшаго общества подвизались на театральныхъ подмосткахъ, а королева Марія Антуанетта считалась лучшей исполнительницей на роли субретокъ, въ это время, актеръ Шумскій „съ большимъ успѣхомъ“ игралъ въ „Недоросль“ Еремѣвну. Первыми актрисами, принятыми въ русскую труппу придворныхъ А., были: Зорина и Авд. Мих. Михайлова въ 1754, но ихъ долгое время не рѣшались выпустить на сцену въ присутствіи государыни. Спустя два года, труппа была сформирована окончательно и въ нее вошли А.: Марья и Ольга Ананьины, офицерскія дочери, и Мусина-Пушкина. Въ 1774 г. являются уже выдающіяся А.: Тат. Мих. Троепольская (жена сенатск. регистратора) — на трагическія роли, Елиз. Федор. Иванова и Катер. Фед. Баранова — на роли молодыхъ любовницъ. Затѣмъ женщина водворяется на сценѣ прочно, обычай исполненія женскихъ ролей мужчинами отходить въ область прошлаго и только общество не скоро примиряется съ женщиной А. и почти до нашихъ дней выдѣляетъ ее изъ своей среды и чуждается ея. Матерьяльное обезпеченіе русскихъ А. было таково: въ 1766 г. высшій окладъ перваго трагика равнялся 800 р., низшій — 200 р. Первая любовница получала 700 р. Большинство же — отъ 250 до 600 руб. Съ 1786 года оклады увеличились: перваго А. до 2000 р. и первой А. до 1100 р., остальные оклады колебались отъ 250 до 900 р. По мѣрѣ роста театра и его значенія улучшалось и матерьяльное благосостояніе А. и ихъ социальное положеніе. Въ настоящее время существуютъ образцовыя подготовительныя школы для А.: драматическіе курсы при Московск. и Петербург. Императорскихъ Театральныхъ Училищахъ, въ которыхъ, въ теченіе трехъ лѣтъ, молодые люди изучаютъ драматическія произведенія подъ руководствомъ опытныхъ А. и проходятъ курсъ спеціальныхъ и образовательныхъ предметовъ. Изъ частныхъ школъ, въ общемъ далеко не удовлетворительныхъ, можно отмѣтить школу Москов. Филармоническаго Общ. и драматическіе курсы Е. Рагофъ въ Спб. (подробн. см. *театръ*).

Актея, см. *воронецъ*.

Активная борьба, такая форма борьбы за существованіе (см.), въ которой боюющій организмъ цѣлесобразно реагируетъ на среду и на враждебные организмы. Если, напр., порода выживаетъ благодаря

быстротѣ размноженія, или приспособенной окраскѣ, или предохранительнымъ органическимъ образованіямъ (колючки, отвратительный запахъ), то борьба этими средствами не будетъ активной, которая съ другой стороны выражается въ открытой битвѣ, быстротѣ бѣга, хитрости, изобрѣтательности, соединеніи въ союзы и общенія и пр.

Активная жизнь, есть жизнь, цѣлесобразно реагирующая на среду, съ какою цѣлью произвольно освобождаетъ энергію, заключенную въ тканяхъ организма. Накопленіе вещества и энергіи есть законъ пассивной жизни, или растительныхъ процессовъ жизни; освобожденіе энергіи и выдѣленіе вещества (разрушаемыхъ тканей) есть законъ А. ж. или животныхъ процессовъ. Всякій организмъ обязательно обладаетъ растительными процессами; процессы животные есть удѣлъ только извѣстнаго отдѣла организмовъ, при чемъ они проявляются далеко неравномѣрно, такъ что только мало-по-малу появляется и А. ж., достигающая своего полнаго и всесторонняго выраженія и значенія лишь въ общественной жизни высшихъ организмовъ, преимущественно въ человѣческомъ обществѣ (см.).

Активная политика, все равно, что дѣятельная политика, не ожидающая событій, а старающаяся ихъ создавать по собственному плану.

Активная сдѣлка, въ торговомъ оборотѣ сдѣлка, предоставляющая торговцу извѣстное право требованія, напр. дисконта векселей, выдачи ссуды и пр., въ противоположность пассивнымъ сдѣлкамъ, изъ которыхъ для торговца проистекаетъ извѣстнаго рода обязательство, напр. пріемъ вкладовъ, выпускъ банковыхъ билетовъ, выдача заемныхъ писемъ и пр.

Активная торговля, торговля народа, который самъ принимаетъ дѣятельное участіе въ ввозѣ и вывозѣ. Если же народъ употребляетъ иностранныя произведенія, которыя доставляются ему иностранцами же, то такая торговля наз. пассивной. Иногда подъ А. т. разумѣютъ такую торговлю, изъ которой проистекаетъ права требованія данной страны къ иностранцамъ (вывозная), а подъ пассивной—ту, изъ которой вытекаютъ обязательства данной страны по отношенію къ иностранцамъ (ввозная).

Активное приспособленіе, выраженіе, иногда употребляющееся вмѣсто выраженія „приспособленіе среды къ потребностямъ жизни“ (каковы: гнѣзда, норы, запасы корма, миграціи у животныхъ и вся культура — у чловѣка), въ противоположность пассивному приспособленію, или „приспособленію жизни къ условиямъ среды“. Пассивное приспособленіе б. или м. господствуетъ въ всемъ живомъ мірѣ; А. п. является удѣломъ лишь высшихъ организмовъ. Это различеніе А. и пассивнаго приспособленія, какъ и А. и пассивной борьбы, А. и пассивной жизни имѣетъ

особо важное значеніе въ социологіи (см.).

Активъ (лат.), положительныя составныя части имущества, вещи, товары, наличныя деньги, права требованія, въ отличіе отъ отрицательныхъ его частей, долговъ (пассивъ). Если въ какомъ-либо имуществѣ пассивъ превышаетъ А., то оно находится въ состояніи неоплатности (см. *конкурсъ*). Въ бухгалтеріи къ пассиву относятъ не только долги собственника или предпріятія, а весь дебетъ; слѣд., пассивъ акціон. обществъ, напр., включаетъ въ себѣ также основной капиталъ и запасный фондъ. (См. *балансъ*).

Актинидія, см. *чайныя*.

Актинические лучи, подъ таковымъ названіемъ разумѣются темныя ультрафіолетовыя (т. е. лежащія за фіолетовыми) лучи солнечнаго спектра, которые характеризуются чрезвычайно быстрыми колебаніями, не даютъ ни тепла, ни свѣта, но играютъ важную роль въ природѣ, благодаря ихъ сильному химическому (см. *свѣтъ, химическое дѣйствіе свѣта*) и электрическому дѣйствію. Опыты Герца и другихъ показали способность А. лучей разряжать отрицательное электричество, слѣдовательно и производить ослабленіе и разсѣяніе электрическаго заряда земной поверхности (всегда отрицательнаго) въ зависимости отъ количества таковыхъ А. лучей, падающихъ на квадратную единицу поверхности въ единицу времени, или отъ степени прозрачности атмосферы для актиническихъ лучей въ данное время. Въ новой метеорологіи теорія земнаго электричества, земныхъ электрическихъ токовъ и полярныхъ сіяній строится на электро-актинической дѣятельности солнца. (См. Elster и Geitel, *Zersetzung der Electricit. durch Licht*. Wiener Akad. Sitz-Berichte, 1892).

Актинія (морскіе анемоны или морскія розы, Actiniaria), группа отряда щупальцовыхъ коралловыхъ полиповъ (Polyactinia s. Hexactinia). Животныя съ мягкимъ, бескелетнымъ тѣломъ, которое можетъ сильно увеличиться въ объемъ отъ принятія воды; при раздраженіи они съеживаются, однако, до неузнаваемости, при чемъ вода выкидывается какъ изъ ротоваго отверстія, такъ и изъ отверстій, помѣщающихся на концахъ щупалецъ. Обыкновенно А. сидятъ неподвижно на днѣ моря, но могутъ также медленно перемѣщаться; нѣкоторые виды свободно плаваютъ. Это болѣею частью одиночныя животныя, немногія однако живутъ колоніями. Почти всѣ они раздѣльнополюсы. Яйца развиваются въ полости тѣла матери, личинки выходятъ черезъ ротовое отверстіе послѣдней и, поплававъ нѣкоторое время въ водѣ, садятся на какой либо предметъ. Большинство А. очень прожорливы и высасываютъ моллюсковъ, мелкихъ рыбокъ, рачковъ и т. д.; онѣ оглушаютъ или убиваютъ ихъ предварителью крапивными органами своихъ щупалецъ и затѣмъ только подводятъ къ рту. Въ Англіи

А. часто содержатъ въ комнатныхъ акварияхъ (морской воды) изъ-за ихъ роскошной окраски; онѣ крайне выносливы и прекрасно выживаютъ даже въ сравнительно плохой водѣ. Изъ многочисл. видовъ достойны упоминанія *Adamsia Rondeletii* (см. табл. „Акварій“, фиг. 18) и *A. palliata*, которыя сожительствуютъ съ ракомъ-отшельникомъ. Онѣ даютъ послѣднему перенести себя на пустую раковину моллюска, въ которой живетъ ракъ, и остаются на ней до тѣхъ поръ, пока этотъ не покинетъ ее. Сами онѣ выигрываютъ въ томъ, что могутъ легче питаться, будучи переносимы ракомъ, котораго онѣ защищаютъ въ свою очередь своими крапивными органами. Одна изъ самыхъ красивыхъ и крупныхъ А. (до 35 см. дл.) есть *Cerianthus membranaceus*, которая водится въ Средиземномъ морѣ и живетъ въ выдѣляемой ею самою оболочкѣ. Глубоководныя виды А. имѣютъ вмѣсто щупалецъ короткія трубочки или только поры (см. табл. „Акварій“, фиг. 37; *Cereactis*, фиг. 36). См. Льюисъ, „На берегу моря: Зоологич. этюды“ (съ 7-го англ. изд. М. 1862); Gosse, *British Sea Anemones* (Лонд. 1860); Hertwig, *Die Actinien* (Лена 1879); Andres, *Le Attinie del golfo di Napoli* (Лейпц. 1884).

Актиній, элементъ, описанный въ 1881 г. Фиссономъ и названный такъ потому, что его сѣрнистое соединеніе будто бы обладало особою свѣточувствительностью. Въ настоящее время существованіе этого элемента отрицается.

Актинія, бухта, открытая Норденшильдомъ въ 1878 г. на сѣверномъ берегу Таймырскаго полуострова. Здѣсь корабль Норденшильда нашелъ себѣ убѣжище отъ непогоды съ 14-го по 18-е августа. Бухта получила свое имя отъ множества актиній, добытыхъ драгою съ морскаго дна.

Актинографъ, называется спарядъ, позволяющій при помощи чувствительной къ свѣту фотографической бумаги сравнивать силу химически дѣйствующихъ лучей различныхъ источниковъ свѣта и различныхъ частей спектра одного и того же свѣтового источника. Гершель и Беккерель опредѣляли такимъ образомъ химическое дѣйствіе солнечныхъ лучей при различномъ положеніи солнца надъ горизонтомъ.

Актинолитовый сланецъ, см. *роговообманковый сланецъ*.

Актинолитъ, см. *роговая обманка*.

Актинометръ, инструментъ, впервые изобрѣтенный Гершелемъ для измѣренія нагрѣвательной способности солнечныхъ лучей. Для той же цѣли построены гелиотермометръ Соссюраи пиргелиометръ Пулье (см.). Для измѣренія лученскавія солнца служить во всѣхъ этихъ и другихъ подобныхъ снарядахъ термометръ съ зачерненнымъ шарикомъ, помѣщенный въ безвоздушное пространство. Въ послѣднее время изобрѣтены инструменты этого рода самопишущіе. Сюда же относится и А. Пулье для измѣренія ночнаго лученскавія (см. *этриоскопъ*).

Актиномикозъ (греч.), болѣзнь, встрѣчающаяся у рогатаго скота и свиней, а также у человѣка, и состоящая въ образованіи опухолей на языкѣ, въ зѣвѣ, гортани, на кости нижней челюсти, въ легкихъ. Болѣзнь вызывается открытымъ въ 1872—77 г. (Ганомъ и Боллингеромъ) лучистымъ грибомъ (*Actinomyces*), который находится въ массѣ опухоли въ видѣ желтыхъ зернышекъ величиною съ песчинку. Грибокъ этотъ, развиваясь въ стойлахъ, можетъ попадать съ кормомъ на слизистую оболочку рта, проникнуть въ какую либо ранку, гдѣ онъ находитъ благоприятную почву для разраженія. У плотоядныхъ болѣзнь эта, повидимому, не встрѣчается, и потому Понфижъ высказалъ предположеніе, что въ возникновеніи ея играетъ роль растительная пища. Въ послѣднее время опытнымъ путемъ доказано, что А. передается больнымъ скотомъ здоровому. У свиней опухоли развиваются преимущественно въ области шеи и въ ушныхъ железахъ. Часто опухоли вскрываются, опаражниваютъ маркую, гнойную массу, и наступаютъ нѣкоторое облегченіе. Обыкновенно болѣзнь принимаетъ хроническое теченіе, но опухоль на челюстяхъ настолько мѣшаетъ принятію корма, что животное въ концѣ-концовъ погибаетъ отъ истощенія. Опухоли на языкѣ менѣе опасны.

У человѣка А. встрѣчается преимущественно въ формѣ нагноенія въ области рта, на шеѣ, въ легкихъ, кишкахъ, на брюшинѣ. Въ выдѣляющейся гнойной массѣ обнаруживаются, въ видѣ мельчайшихъ желтыхъ зернышекъ, друзы лучистыхъ грибовъ. Раньше это заболѣваніе принималось за туберкулезъ.

А. болѣзнь очень серьезная. Однако, наблюденія послѣднихъ лѣтъ показали, что въ нѣкоторыхъ случаяхъ, когда опухоли не распространяются дальше головы и шеи, актиномикотические очаги въ концѣ-концовъ исчезаютъ. Тяжелѣе случаи въ легкихъ, въ брюшной полости и при пѣміи. Лѣченіе возможно лишь хирургическое, но при глубокомъ положеніи (въ легкихъ) опухоли не поддаются экстирпации. Тѣмъ большее значеніе приобретаетъ профилактика; чистое содержаніе стойла и всей утвари, удаленіе болѣзненныхъ продуктовъ при убое скота. Передача А. животнымъ человѣку прямо не доказана; лучистый грибокъ, повидимому, водится на сухомъ хлѣбѣ (зернѣ) и можетъ попасть въ слизистую оболочку рта, въ кишечникъ и пр. вмѣстѣ съ волосками колосьевъ, напр., при разжевываніи зеренъ. См. Ponfick, „Die A. des Menschen“ (Берл. 1882); Аванасьевъ, М. „Клинич. микроскопія и бактериологія А.“; „Практич. Медич.“, 1887, № 12; Н. Н. Мора „Матеріалъ къ ученію объ А.“ (Казань, 1890).

Актинорморфный (с греч. лучистый), названіе цвѣтка, имѣющаго по крайней мѣрѣ двѣ плоскости симметріи, какъ это бываетъ во всѣхъ правильныхъ цвѣтахъ.

Актинозлектричество, электрическое со-

стояніе, возбуждаемое въ нѣкоторыхъ кристаллахъ при ихъ освѣщеніи; очень можетъ быть, что многие изъ актиноэлектрическихъ явленій сводятся къ явленіямъ пироэлектрическимъ, но несомнѣнно, что электрическія явленія могутъ возбуждаться свѣтовой лучистой энергіей независимо отъ такъ называем. „тепловыхъ“ лучей.

Актій, см. *Акциумъ*.

Актовая бумага, бумага, установленная государствомъ для составленія юридич. сдѣлокъ; иначе наз. гербовой. А. б. имѣетъ 23 разряда стоимостью отъ 1 р. до 825 р. за листъ; введена Петромъ I въ 1699 г.

Актовая пошлина, пошлина въ пользу казны при утвержденіи крѣпостныхъ актовъ; размѣръ ея—3 р. за каждый актъ. (Полож. о нотар. ч., ст. 199).

Актовые книги, книги для записыванія нотаріальныхъ актовъ. Нотаріусы обязаны вести двѣ книги: одну для актовъ, относящихся до недвижимыхъ имуществъ, а другую для всѣхъ прочихъ. А. к. подлежатъ сбору 20 к. съ листа (Полож. о нотар. части, ст. 26, п. 2 и 29).

Актуарій, у римлянъ писецъ, записывавшій рѣшенія судовъ и постановленія сената и обязанный хранить эти рѣшенія и постановленія; у германскихъ народовъ „актуарій“ въ настоящее время означаетъ лицо, которому ввѣрено веденіе и храненіе актовъ присутств. мѣстъ. Въ Россіи А. существовали въ Коллегіи иностранныхъ дѣлъ.

Актъ (театр.), см. *Дѣйствіе*.

Актъ, Акты (лат. Acta) буквально — совершившееся, содѣянное; затѣмъ, свидѣтельствующій объ этомъ письменный документъ. Въ болѣе общемъ смыслѣ подъ А. надо разумѣть письменный документъ или собраніе такихъ документовъ, относящихся къ опредѣленному, имѣющему юридическое значеніе предмету. А. подраздѣляются на публичные — исходящіе отъ учреждений и властей, напр., судебныя, и частныя, напр., А. адвоката. Различеніе А. по содержанію совпадаетъ съ различіемъ предметовъ, которыхъ они касаются. Какъ выдающіяся категоріи актовъ, могутъ быть названы, напр., акты процессуальныя, ипотечныя, нотаріальныя и т. д. Въ настоящее время строгая регистрація и веденіе публичныхъ актовъ считается общеобязательными. Касающіеся одного и того же дѣла А. сшиваются въ одну тетрадь или же вкладываются въ одну обложку (напр., въ Австріи); удобство пользованія облегчается нумераціей, заголовками, указателями и проч. приемами регистратуры, имѣющей во многихъ учрежденіяхъ спеціальныя представителіи — регистраторовъ.

Въ римскомъ правѣ Acta обозначали, во 1-хъ, записи постановленій должностныхъ лицъ, позже императоровъ (*Acta magistratum, acta principum*). *Acta magistratum* первоначально имѣли силу лишь въ теченіе срока службы лица, отъ котораго они исходили. Сенатъ могъ признать за ними болѣе

общее значение. При императорах сложилось обыкновеніе *in acta principum iurare*: подчиненныя власти приносили каждому вступающему на престолъ клятву въ вѣрности постановленіямъ всѣхъ его предшественниковъ вплоть до Цезаря. Далѣе, подъ *Acta diurna* разумѣлись журналы собраній сената (*a. senatus*) и комицій (*a. populi*). Сообщая о всѣхъ важнѣйшихъ событіяхъ въшней и внутренней политики, акты эти, вошедшіе въ обыкновеніе въ концѣ республиканскаго періода, замѣняли для римлянъ современную прессу. Къ сожалѣнію, почти не осталось о нихъ точныхъ указаній. Къ судебнымъ актамъ въ Римѣ относились протокольные записи разбирательства передъ судомъ.

Въ наше время терминъ А. особенно употребителенъ въ Англии и Франціи. Въ Германіи онъ обозначаетъ преимущественно документы, содержащіе результаты дипломатическихъ конференцій, напр., Герман. союзные акты, Вѣнскіе заключительные акты. Въ Англии актъ (*act*) означаетъ принятое парламентомъ и одобренное королемъ рѣшеніе (*act of parliament*). Болѣе извѣстные парламентскіе А. суть: знаменитый Актъ мореплаванія (*Navigation act 1651 г.*); актъ о престолонаслѣдіи 1701 г., призывавшій на престолъ послѣ Вильгельма III Ганноверскій домъ; *act of Conformity*, исключавшій отъ государственной службы всѣхъ, не признавшихъ епископальную церковь. Широкое примѣненіе имѣетъ терминъ А. во Франціи, обозначая здѣсь всякій документъ, свидѣтельствующій объ опредѣленномъ волѣнзъявленіи. Различаются *actes sous seing privé*, частные документы, имѣющіе законную силу при условіи признанія ихъ сторонами; *A. authentiques*, публично завѣренные акты, имѣющіе помимо признанія доказательную силу, доколѣ не доказана ихъ подложность или неправильность; *A. exécutoires* исполнительные документы: для исполненія по нимъ не требуется ни признанія, ни процесса. Въ Россіи въ общемъ, выше указанномъ смыслѣ, со словомъ А. конкурируетъ „дѣло“, какъ называютъ въ нашихъ присутств. мѣстахъ собраніе документовъ, относящихся къ опредѣленному предмету. Въ специальномъ значеніи надо отмѣтить, напр., изданнѣй императоромъ Павломъ I А. о наслѣдіи Росс. престола (1797 г.) и актъ состояній, о которыхъ говорится въ Зак. о состояніяхъ, Св. зак. т. IX.

Акты (историч.). Слово акты въ Россіи, между прочимъ, встрѣчается для названія какъ отдѣльныхъ документовъ, такъ и цѣлыхъ серій документовъ, имѣющихъ историческое, юридическое и т. п. значеніе.

Цѣлыя серіи такого рода документовъ собраны и подъ названіемъ „Акты“ изданы Археографическими Комиссіями, а также разными учрежденіями и частными лицами.

I. Акты, изданныя Императорской Археографической Комиссіей: 1) Акты историческіе; 5 томовъ, къ нимъ указатель изд.

1841—1842 гг.); 2) Дополненія къ актамъ историческимъ; 12 томовъ. Указатель къ 10 томамъ; 3) Акты, относящіеся къ Исторіи Западной Россіи; 5 томовъ; 4) Акты, относящіеся къ исторіи Южной и Западной Россіи; 15 томовъ; (Для исторіи Малороссіи XIV—XVIII вѣковъ); 5) Акты на иностранныхъ языкахъ, относящіеся къ Россіи, извлеченные изъ иностранныхъ архивовъ и бібліотекъ А. И. Тургеневымъ. Томъ 1—2 (1216—1679 г.); 6) Дополненіе къ нимъ. 1 томъ (1581—1700 г.); 7) Акты юридическіе или собраніе формъ стариннаго дѣлопроизводства. Изд. 1838 г. съ указателемъ (XV—XVIII в.); 8) Акты русско-ливонскіе (XII—XVI в.). Собраны Напѣерскимъ. 1868 г.; 9) Акты, собранные археографической экспедиціей, 3 тома (XIII—XVII в.); 10) Акты, относящіеся до юридическаго быта древней Россіи, 3 тома (XIII—XVIII в.); 11) Акты Кунгурскіе. 1 томъ (XVII в.).

II. Акты Виленской Комиссіи для разбора древнихъ актовъ, вышло 25 томовъ до 1898 года. Содержаніе ихъ: 1) Акты гродненскаго земскаго суда; (XVI—XVII ст.); 2) А. брестскаго земскаго суда; 3) и 4) А. брестскаго городскаго суда; 5) А. брестскаго и городнянскаго городскихъ судовъ съ присовокупленіемъ привиллегій на землевладѣніе въ брестской и кобринской экономіяхъ (XVI—XIX в.); 6) А. брестскаго городскаго суда, брестскаго подкоммерческаго суда и брестской, кобринской и каменецкой магдебургіи; 7) А. гродненскаго городскаго суда; 8) А. виленскаго городскаго суда; 9) А. виленскаго земскаго суда, магистрата, магдебургіи и конфедераціи; 10) А. виленскаго суда и магдебургіи; 11) 12) и 13) А. главнаго Литовскаго трибунала; 14) Инвентари имѣній XVI в.; 15) Декретъ главнаго литовскаго трибунала; 16) Документы, относящіеся къ исторіи церковной уніи въ Россіи; 17) А. гродненскаго земскаго суда; 18) А. о копныхъ судахъ; 19) А., относящіеся къ исторіи бывшей Холмской епархіи; 20) А., касающіеся города Вильны; 21) А. гродненскаго земскаго суда; 22) А. слонимскаго земскаго суда; 23) А. холмскаго городскаго суда; 24) А. о боярахъ; 25) Инвентари и разграничительные акты.

III. Акты Кіевской Археографической Комиссіи. Сперва издавались эти А. подъ названіемъ „Памятники Кіевской Комиссіи“; а потомъ подъ названіемъ „Архивъ юго-западной Россіи“. Вышло до 1894 года 9 томовъ; при чемъ каждый томъ имѣетъ нѣсколько частей. Содержаніе ихъ: 1) т. I-й ч. 1-я свѣдѣнія о началѣ уніи; 2) О казакахъ, ч. 3-я т. I; 3) О происхожденіи шляхетскихъ родовъ юго-зап. Россіи, ч. 4, т. I; 4) О городахъ, ч. 5-я т. I; 5) Объ экономич. и юридич. отношеніяхъ крестьянъ въ XVI—XVIII в. ч. 6, т. I; 6) Постановленія дворян. провинц. сеймовъ въ ю. з. Россіи XVI—XVIII в. ч. 2 т. II; 7) Тоже въ XVIII в. ч. 6, т. II; 8) О гайдамачествѣ ч. 3 т. II; 9) О заселеніи ю. з. Россіи ч. 7, т. I; 10) Объ уніи и сост. Православ. Церкви (1648—1798)

ч. 1 т. IV; 11) О подчиненіи кievской метрополи москв. патриарху, ч. 1, V; 12) и 13) Переписи еврейскаго населенія въ Ю. З. краѣ въ 1765—1791 гг. ч. 5 в. 1 и 2-й т. 2-го; 14) Акты о заселеніи Ю. З. Руси ч. 7, т. II; 15) А. Барскаго староства XV—XVI в. ч. 8, т. I; 16) Тоже XVII—XVIII в. ч. 8, т. II; изд. 1894 г. 17) Лиесось, полемич. сочиненіе, вышедшее изъ Кіево-печерской типографіи въ 1644 г., съ прилож. статьи С. Голубева, изд. 1893 г. ч. 1, т. IX.

IV. Акты Кавказской Археографической Комиссіи. Вышло до 1896 г. 12 томовъ. Содержаніе ихъ: 1) Кавказъ и Закавказье за время управленія ген. лейт. К. Ф. Кнорринга (1762—1802); 2) Кавказъ и Закавказье за время управленія кн. П. Д. Цицанова (1802—1806); 3) Тоже за время управленія гр. И. В. Гудовича (1806—1809); 4) „Управлен. ген. отъ кав. Тормасова (1809—1811); 5) управленіе маркиза Ф. О. Пауллуччи и ген. отъ инф. Н. Ф. Ртищева (1811—1816); 6) управленіе А. П. Ермолова (1816—1827); 7) управленіе ген. фельд. гр. Паскевича Эриванскаго (1827—1831); 8) управленіе бар. Г. В. Розена (1831—1837); 9) управленіе ген. ад. Е. А. Головина (1837—1842 г.); 10) управленіе кн. М. С. Воронцова (1842—1854); 11) управленіе ген. ад. Н. Н. Муравьева (1854—1856 г.); 12) управленіе ген. ад. кн. А. И. Барятинскаго (1856—1862 г.) (въ 3 частяхъ).

Кромѣ того въ каждомъ томѣ напечатаны акты и документы на грузинскомъ, арабскомъ, персидскомъ, армянскомъ, турецкомъ и татарскомъ языкахъ съ переводомъ ихъ и на русский языкъ съ XIV до XIX вѣка. Кромѣ изданій археографическихъ комиссій есть и еще много изданій разныхъ актовъ: 1) А., относящіяся до заключенія мира съ Персіей 1828 г.; 2) А. о раздѣлахъ, промѣнахъ и передѣлахъ земли въ XVII и XVIII в.; 3) Акты истор., юридич. и др. Казанской и др. сосѣд. губерній, собр. Ст. Мельниковымъ. 1859); 4) А., и грамоты объ устройствѣ и управленіи римско католической церкви въ Россіи и Царствѣ Польскомъ. 1849 г.; 5) А. древніе Вятскаго края. Собр. А. Верещагинъ. Приложеніе ко 2 т. „100 лѣтій Вят. губерній“; 6) А. истор. и юрид. XVII—XVIII ст. собр. Семевскимъ. 1870; 7) А. относящіяся до гражданскаго расправы Др. Руси. Собр. и изд. А. Федотовъ—Чеховскій. 2 тома XV—XVI ст.; 8) Акты Воронежскіе. Изд. Ворон. Стат. Комитета. Содержитъ матеріалы для истор. Ворон. и сосѣднихъ губерній; 9) А. Нѣжинскаго Греческ. братства. Изд. Федотовъ—Чеховскій. (XVII—XVIII в.); 10) А., относящіяся до Исторіи Войск. Донскаго. Собр. ген. м. Липинъ. 1891 г. Невочеркасскъ; 11) А., относящіяся къ исторіи тяглаго населенія Моск. Государства. Вып. I—II. Сост. М. Дьяконовъ, Юрьевъ. 1895—1897 гг.; 12) А. собранные въ бібліотекахъ и архивахъ Росс. Имперіи Археографической Экспедиціей Имп. Академіи Наукъ. 4 тома и Указатель; 13) А. русскіе. Копенгагенскаго го-

сударств. Архива; 14) А. русскіе Ревельскаго Городскаго Архива. Изд. Археол. комис. подъ ред. Барсукова; 15) А. Тверскіе. Изд. Твер. Учен. Арх. Комиссіи. Ред. Шумаковъ. 1896 г

Акты Пилата (acta Pilati), апокрифическій отчетъ объ осужденіи Христа, составленный будто бы Пилатомъ. Въ настоящемъ своемъ видѣ, въ какомъ онъ долго являлся въ Евангеліи Никодима (см.) онъ относится только къ IV в. Однако, уже Іустинъ и Тертуліанъ указываютъ будто бы на официальные акты Пилата. Позднѣйшія при бавленія къ А. П. составляютъ различныя письма Пилата къ Тиберію или Клавдію и различныя легенды о Пилатѣ. См. Lipsius, Die Pilatusakten kritisch untersucht (2 изд., Киль, 1886).

Акты служебнаго состоянія, документы, удостоверяющіе состояніе на государств. службѣ. Таковы: 1) послужные (формулярные) списки, въ которыхъ означаются свѣдѣнія, касающіяся происхожденія, званія, образованія, семейн. и имуществ. положенія, служебн. дѣятельности чиновника, свѣдѣнія о наградахъ, штрафахъ, подсудности и т. д.; 2) аттестаты или безсрочные паспорта, которые выдаются увольняемому въ отставку или для опредѣленія къ другимъ дѣламъ; 3) приказы и служебн. объявленія, въ которыхъ обнаруживаются всѣ перемѣны въ отношеніи личнаго состава служащихъ; 4) списки, составляемые въ Департаментѣ Герольдіи Сената (Св. зак. т. III, Уст. о службѣ, ст. 777—812).

Акты состоянія, документы, удостоверяющіе принадлежность лица къ известному состоянію (сословію) въ государствѣ. Они бываютъ: 1) общіе, относящіяся ко всѣмъ состояніямъ; таковы: метрическія книги и вѣдомости; 2) акты отдѣльные для нѣкоторыхъ состояній. Къ актамъ 2-й категоріи относятся: для дворянъ—дворянскія родословныя книги, общій гербовникъ дворянскихъ родовъ и списки дворянства, составляемые въ Департ. Герольдіи; для духовенства—монастырскія записныя книги и списки лицамъ духовнаго вѣдомства; для городскихъ обывателей—гор. обывательскія книги и бархатная книга знатныхъ купеческихъ родовъ; для сельскаго состоянія—ревизскія сказки и выписки изъ нихъ (Св. зак., т. IX, изд. 1876 ст. 1032).

Актюбинскъ, уѣздн. гор. Тургайск. области, основанъ въ 1869 г.; расположенъ среди киргизскихъ степей, недалеко отъ р. Илека. По переписи 1897 г. числится 2840 чел., изъ коихъ 1512 м. и 1328 ж.; въ немъ одна церковь; приемный покой. Для нуждъ мѣстнаго смѣшаннаго населенія мужское 2-хъ классн. русско-киргизск. городское и одноклассн. женское уч. и церковно-приходская школа, 2 сберегат. кассы. Въ уѣздѣ числится 109,782 ч., въ томъ числѣ 58,090 м. и 51,692 ж., кот. размѣщ. въ 73 аулахъ, 347 двор. и 46,095 кибитк. Судьланые поиски указываютъ на присутствіе мѣдной руды и залежей бураго угля

Въ уѣздѣ считается 13 волостей. Общее количество земли болѣе 3 милл. 225 т. дес., изъ коихъ пахотной — 155,227 дес., сѣнокоса — 37,433 д., лѣсу — 26,278 д. и неудобн. больше 7 миллионѣвъ дес. Лошадей числится — 77,369, круп. рог. скота 98,179 головъ, овецъ — 284,760, козъ 17,246, верблюдовъ — 13,033 и свиней 96.

Акулина Иванова, знаменитая богородица хлыстовъ. Имя ея тѣсно связано съ возникновеніемъ скопческой секты. Свѣдѣнія о ней крайне скудны и совершенно затемнены вымыслами пылкой фантазіи скопцевъ. Смолоду А. И. принадлежала къ кораблю хлыстовской пророчицы Анны Романовны, по однимъ преданіямъ находившемуся въ Тулѣ, по другимъ — въ Орловской губ. Скопцы отождествляютъ ее съ личностью Елизаветы Петровны, дѣвы-императрицы, которая, смиренія ради, покинула престолъ и обратилась въ простолюдинку Акулину; въ своихъ пѣсняхъ они воспѣваютъ ее „царицой небесной“, „Сіонской горой“, „божественной клещей, угль огненный въ себѣ держащей“. Посѣщенная Духомъ святымъ, А. И. среди радѣній родила Христа, Кондратія Селиванова, первоучителя скопцовъ. Это событіе произошло въ 30-хъ гг. XVIII в. и воспѣвалось въ пѣсняхъ:

„Наша матушка государыня,
Акулина свѣтъ Ивановна,
Духотворная, чудотворная,
Ко престолу поклонилася,
Во злату трубу расрубилася,
Утробушка разворилася,
Возлеженное дитято
На бѣлыхъ ручкахъ явилосѣ“.

А. И. умерла ранѣе возвращенія Селиванова изъ Сибири въ 1775 г. Послѣдніе годы жизни, по словамъ нѣкоторыхъ послѣдователей, она провела въ Орловской губ., Кромскомъ у., и погребена въ саду какого-то скопца. См. святиц. Арс. Рождественскій, „Хлыстовщина и скопчество“, 1882 г. изд. Императорск. Общества Ист. и Древн. Были и другія извѣстныя предводительницы тѣхъ же сектъ, называвшіяся Акулинами Ивановнами; такъ въ 1733 старица А. И. по указу тайной канцеляріи наказана кнутомъ и сослана въ Сибирь.

Акулинка, акулиничка, народное назв. коровьяка (см.).

Акуловыя рыбы (селахи; *Selachia* s. *Ela-simobranchia*); отрядъ рыбъ (см.), имѣютъ хрящевой скелетъ, широкий помѣщающійся на нижней сторонѣ головы ротъ и мѣшкообразныя жабры. Кожа покрыта плакоидной чешуей и шероховатая (шагреневая), кромѣ того на тѣлѣ бывають часто и крупныя костныя щитки съ иглами. Грудныя и брюшныя плавники велики; первые изъ нихъ либо висятъ свободно (акулы), либо помѣщаются въ горизонтальной плоскости и, распространяясь отъ рта до брюшныхъ плавниковъ, обуславливають собою широкую и плоскую форму тѣла (скаты).

Брюшныя плавники всегда помѣщаются у задне-проходнаго отверстія и у самаа имѣютъ своеобразныя хрящевыя придатки, играющіе роль при половомъ актѣ. Изъ непарныхъ плавниковъ у А. имѣются одинъ или два спинныхъ плавника, одинъ хвостовой и частью заднепроходный. У нѣкоторыхъ видовъ зубы весьма схожи съ плакоидной чешуей кожи и въ этомъ случаѣ покрываютъ собою всю полость рта вплоть до начала пищевода. Вообще зубы сидятъ въ слизистой оболочкѣ, но никогда не въ самихъ челюстяхъ; форма ихъ то кинжаловидная или пилообразная, съ зубчиками по краямъ (акулы), то мостовидная, (скаты). Жабры срастаются со стѣнками жаберныхъ мѣшечковъ, которые снабжены наружнымъ отверстіемъ и обыкновенно въ числѣ 5 рѣже 6 или 7 паръ. Жаберныхъ крышекъ нѣтъ; кпереди отъ настоящихъ жаберъ располагается обыкновенно еще пара, т. наз., водометательныхъ или брызгательныхъ жаберъ, наружная щель которыхъ носить названіе водометательнаго отверстія. Плавательнаго пузыря вовсе нѣтъ. Кишечникъ очень коротокъ; тонкая кишка снабжена, т. наз., спиральной заслонкой, т. е. идущей по внутренней сторонѣ кишки въ видѣ витой лѣстницы складкой слизистой оболочки, которая замедляетъ прохожденіе пищи и въ то-же время увеличиваетъ всасывательную поверхность кишки. Защищенный хрящевымъ черепомъ головной мозгъ сравнительно великъ. Глаза закрываются подвижными вѣками; носовыя отверстія представлены двумя большими щелями, прикрывающимися складками кожи; наружнаго уха нѣтъ. Яйца оплодотворяются въ полости тѣла матери, а затѣмъ либо откладываются, часто прикрѣпляясь къ морскимъ растениямъ шнурами, либо развиваются въ маткообразномъ расширеніи яйцевода. Въ послѣднемъ случаѣ зародышъ вскармливается матерью частью при посредствѣ органа въ родѣ послѣда (желточной послѣды, *placenta vitelina*). Зародышъ нѣкоторое время снабженъ наружными жабрами въ видѣ развѣтвляющихся нитей, выдающихся изъ жаберныхъ щелей (см. табл. „Исторія развитія“, фиг. 7 и 8). Почти всѣ А. живутъ въ моряхъ и питаются исключительно рыбою, моллюсками или раками. Нѣкоторые виды днемъ лежатъ спокойно на песчаномъ днѣ и оживляются только съ наступленіемъ темноты. Немногіе имѣютъ электрическіе органы (см. *электрическія рыбы*). А. принадлежатъ къ однимъ изъ самыхъ древнихъ рыбъ и многія семейства ихъ въ настоящее время уже совершенно вымерли. Онѣ начинаютъ встрѣчаться уже въ верхнихъ силлурійскихъ слояхъ (*Hybodontes*, лишь въ ископаемомъ состояніи, до мѣлового періода), затѣмъ могутъ быть прослѣжены въ видѣ *Cestraciontes* (у которыхъ узкія челюсти усажены зубами; см. нимъ относятся *Ogodus* и *Cochliodus* см. табл. „Угловая формація II“ фиг. 5 и 9; *Ptychodus* или склад-

чатоzubъ, см. „Мѣловая формація П“ (фиг. 4) отъ каменноугольной формаціи до настоящаго времени (еще живеть въ остъ-индскихъ моряхъ родъ *Cestracion*, составляющій особое семейство, представленное морскимъ догомъ (*C. philippi*, *Blainv.*); настоящія *A.* впервые появляются въ цехштейнѣ и достигаютъ наиб. разцвѣта въ мѣлу (*Otodus*, см. табл. „Мѣловая формація П“, фиг. 14) и въ третичномъ періодѣ (*Sarcharodon*, *Notidanus*, *Myllobatis* см. табл. „Третичная формація П“). Большинство этихъ ископаемыхъ родовъ представлено только зубами и иглами спиннаго плавника (ихтиодорулиты), но классификація послѣднихъ еще очень шатка (напр. *Tristychius*, см. табл. „Каменноугольная формація П“ (фиг. 6). *A.* дѣлятся на двѣ главныя группы на настоящихъ акулъ (см.) и на гньюсовъ и скатовъ (см.). Первые имѣютъ длинное б. или м. цилиндрическое тѣло, а послѣдніе широкое и плоское. См. табл. „Рыбы I“ (фиг. 1, 2, 5 и 6; табл. „Акваріум“, фиг. 7, 25 и 35).

Акулы имѣютъ продолговатое, веретенообразное тѣло, далеко отодвинутое назадъ (почти на шею) поперечное ротовое отверстие, расположенныя на бокахъ шеи жаберныя щели, б. или м. вертикально стоящіе грудные плавники и сильный, мясистый хвостъ, загнутый на концѣ вверхъ. Въ полости рта обыкновенно много острыхъ кинжаловидныхъ зубовъ, расположенныхъ рядами. Большею частью *A.* рожаютъ живыхъ дѣтенышей, но нѣкоторыя, напр. морской песъ, откладываютъ крупныя яйца въ видѣ плоскихъ роговыхъ коробочекъ, снабженныхъ на четырехъ концахъ отростками въ видѣ роговъ или нитевидныхъ, завивающихся усиковъ (т. наз. морскія мыши, см. табл. „Яйца рыбъ и т. д.“, фиг. 1).—Акулы людоеды (*Sarcharidae*) имѣютъ заднепродольный плавникъ, два спинныхъ плавника (изъ которыхъ передній расположенъ между груднымъ и брюшнымъ) и глаза, снабженные мигательной перепонкой. Голова плоская, а передняя часть рыла сильно выгнута впередъ. Зубы трехгранные, гладкіе, съ острыми или шильчатыми краями и сидятъ нѣсколькими рядами въ широкой пасти. Это все крупныя, смѣлыя, прожорливыя и хищныя рыбы, которыя являются пугаломъ моряковъ и прибрежныхъ жителей; ихъ насчитываютъ до 59 видовъ, относящихся къ 11 родамъ. *A.* обыкновенныя или мокой (*Sarcharius glaucus* *Cuv.* см. табл. „Рыбы I“, фиг. 6), 3—4 м. дл., съ очень острой мордой, длинными серповидными грудными плавниками, тонкимъ хвостовымъ плавникомъ безъ брызгательныхъ отверстій; сверху аспидно-синяго, снизу бѣлаго цвѣта; водится въ Средиземномъ морѣ, въ южныхъ океанахъ, а въ Атлантическомъ доходитъ до Англии и Скандинавіи. *A.* пророка Іоны (*S. vequs* *L.*) до 9 м. дл., съ шероховатой бугристой кожей, сверху сѣрвато-бурая, снизу сѣрво-бѣлая, водится тоже въ Средиземномъ морѣ.

Оба эти, какъ и другіе виды живутъ преимущественно у береговъ, плаваютъ очень быстро, хотя и не столь ловко, какъ другія рыбы, необыкновенно прожорливы, питаются всевозможными морскими животными, слѣдуютъ за кораблемъ, часто въ сообществѣ рыбы-лоцмана (см.), чтобы пожирять все, что выкидывается за бортъ. О размноженіи ихъ извѣстно очень мало; 30—50 дѣтенышей рождаются живыми существами, тотчасъ же способными самостоятельно питаться, но по рассказамъ водятся и охраняются нѣкоторое время самкою. Ловятъ этихъ *A.* удочками, состоящими изъ цѣпи съ толстымъ крючкомъ и наживленными саломъ; печень идетъ для приготовления ворвани, а кожа для полировки металлическихъ предметовъ и на шагрень; мясо жестко и безвкусно. Къ этому же семейству относится куша или рыба-молотокъ (см.). Кушья *A.* (*Mustelus vulgaris* *M. He.*), 1—1,5 м. дл., съ клинообразными плавниками, мелкими, тупыми зубами и съ брызгательными отверстиями; спина сѣрватая, часто въ бѣлыхъ звѣздообразно расположенныхъ пятнахъ; водится во всѣхъ европейскихъ моряхъ, живеть обществами, лѣзна, безвредна, держится большею частью на днѣ и питается ракообразными. Самка мететь до 12 молодыхъ. Продается на итальянскихъ рыбныхъ базарахъ и употребляется въ пищу бѣдняками. Гладкая *A.* (*M. laevis* *Risso*), 1 м. дл., однозвѣтно-сѣрая или въ черныхъ пятнахъ; водится въ Средиземномъ морѣ и Атлантическомъ океанѣ. Уже Аристотель зналъ о ней, что она вскармливаетъ дѣтенышей при посредствѣ желточнаго послѣда. *A.*—великаны или дельфиновья *A.* (*Lampnidae*) сходны съ предыдущимъ семействомъ по положенію плавниковъ и вовсе не имѣютъ или лишь небольшія брызгательныя отверстия; мигательной перепонки нѣтъ. Состоитъ изъ 9 видовъ въ 6 родахъ. Гигантская *A.* (*Selache maxima* *Cuv.*), до 12 м. дл. и до 8000 килогр. вѣсомъ, съ короткимъ, тупымъ рыломъ, небольшими брызгательными отверстиями, очень большими жаберными щелями, мелкими зубами, кожей чешуей, обильно покрытой шипиками; сверху буроватаго черно-синяго, снизу бѣловатаго цвѣта; водится въ Ледовитомъ океанѣ, на югъ спускается до Англии и Франціи, живеть въ глубинѣ, питается мелкими морскими животными, ѣсть и падаль, безвредна, лѣзна, глупа, но справляться съ нею не легко; охотятся за ней изъ-за ея громадной, богатой ворванью печени. Къ сем. Песѣихъ *A.* или накорлицъ (*Scillyidae*), съ короткой, тупой мордой, всегда съ брызгательными отверстиями, съ 5 парами жаберныхъ щелей, ртомъ, расположеннымъ снизу головы, сильно пріостренными въ серединѣ, по бокамъ шильчатыми зубами, съ двумя далеко отодвинутыми къзади спинными плавниками, хорошо развитымъ заднепродольнымъ плавникомъ и вытянутымъ, сѣрваннымъ хво-

стовымъ плавникомъ, относятся морской песеръ (*Scyllium canicula Cuv.*) до 70 см. дл., сверху въ бурыхъ пятнахъ по ржавому фону, снизу бѣлый, и морской котъ (*Scyllium satulus L.*) до 1 м. дл. и въ бо-лѣе крупныхъ, но малочисленныхъ пятнахъ. Оба вида водятся въ теплыхъ моряхъ, но доходятъ до Нѣмецкаго; держатся обыкновенно близъ дна, питаются рыбою, раками, моллюсками и особенно вредятъ сельдяному лову. Блѣдныя, желто-розоваго цвѣта, яича до 6,5 см. дл. откладываются въ числѣ 10—20 штукъ между водорослями. Мясо жестко, кожисто и идетъ въ пищу только въ крайности; печень доставляетъ превосходную икру, но при употребленіи въ пищу иногда оказываетъ вредное вліяніе; шкура идетъ на полировку деревянныхъ издѣлій. Сем. колючеперыхъ А. (*Spiracidae*) содержать до 20 видовъ, имѣеть два спинныхъ плавника, передъ каждымъ изъ кот. помѣщаются по острому шипу, брызгательныя отверстия, но лишено заднепроходнаго плавника и мигательной перепонки. Колючеперая А. (*Acanthias vulgaris Risso*) до 1 м. дл. и 10 кгм. вѣсомъ, съ клинообразной, спереди узкой, на концѣ округленной головой, тремя рядами длинныхъ, острыхъ, поскраямъ слабо пильчатыхъ зубовъ, сверху аспидно-сѣрая, снизу желтовато-бѣлая; водится во всѣхъ моряхъ, часто также и въ европейскихъ, держится большими стаями, преслѣдуетъ сельдей, макрелей, треску, нерѣдко перерываетъ удочки у рыбаковъ и часто ловится, при чемъ старается защититься шипами. Мясо ея въ Шотландіи вялятъ и ѣдятъ, а печень и шкура употребляются такъ-же, какъ и другихъ видовъ. Очень вкусныя яича въ періодъ ихъ развитія и мясо молодыхъ, которыхъ самки рожаютъ до 20. Представитель семейства Рашилевыхъ (*Rhinidae*) морской ангель или рашиля (*Rhina squatina Dum.*) сходенъ относительно плавниковъ, брызгательныхъ отверстій и мигательной перепонки съ колючеперыми А., но имѣеть плоское тѣло, формою напоминающее ската, круглую голову, направленные впередъ, очень большіе грудные и брюшные плавники, пасть, вооруженную конусовидными, усажеными въ нѣсколько рядовъ зубами, поперечное, помѣщающееся подъ рыломъ ротовое отверстие и шероховатую кожу, усаженную конусовидно-заостренными чешуями. Онъ достигаетъ до 2—3 м. въ дл., сверху шеколдно-бурый въ черныхъ пятнахъ, снизу желтовато-бѣлый, и имѣеть рядъ короткихъ шиповъ на средней линіи тѣла. Водится въ тропическихъ и субтропическихъ, въ Средиземномъ и Нѣмецкомъ моряхъ, встрѣчается часто, держится обыкновенно на днѣ и охотится преимущественно за скатами и камбалами. Самка мечетъ до 20 дѣтенышей. Охотятся за нимъ изъ-за кожи, прежде нѣкоторыхъ части его тѣла употреблялись въ медицинѣ.

Акулька, малорус. назв. шлемника (см.).

Большая Энциклопедія, т. I.

Акудинъ, названіе главнаго дѣйствующаго лица новгородской сказки того же имени, найденной И. П. Сахаровымъ въ „рукописи Бѣльскаго“. Въ недавнее время эта сказка, имя которой принадлежитъ древней письменности (Акидинъ), а сюжетъ напоминаетъ поэму Ф. Н. Глинки „Карелія“, и самая рукопись Бѣльскаго сильно заподозрѣны наукою (Везсоновъ, Пыпинъ). Ср. „Поддѣлки рукописей и народныхъ пѣсень“ А. Н. Пыпина въ Памятникахъ древней письменности за 1898 г., стр. 124 и слѣд.

Акупунктура (лат. „уколъ иглой“), въ медицинѣ вкалываніе въ большыя части тѣла тщательно очищенныхъ тонкихъ иглъ, частью съ діагностической цѣлью [акидопегейрастикка Миддельдорфа] для опредѣленія содержимаго опухоли, глубины поврежденія кости, частью съ цѣлью выпустить накопившуюся жидкость или газы, частью же для раздраженія глубжележащихъ частей, напр. для ускоренія окостенѣнія мягкихъ тканей, образующихся между краями сломанной кости. Иногда раздраженіе усиливается еще тѣмъ, что черезъ двѣ иглы пропускаютъ электрической токъ, и тогда А. называется электропунктурой. При сильномъ кровоточеніи для остановки его прокалываютъ иглой мягкія ткани подъ сосудомъ, чтобы прижать послѣдній (акупрессура). А., бывшая, повидимому, уже давно въ употребленіи у китайцевъ и японцевъ, въ XVII в. стала извѣстна и въ Европѣ.

Акустика (греч.), ученіе о звукѣ (см.), разсматриваетъ законы распространенія и отраженія звуковыхъ волнъ, происхожденіе звуковыхъ колебаній въ трубахъ, струнахъ, колеблющихся пластинкахъ, колоколахъ, — отношеніе чиселъ колебаній и абсолютныя числа колебаній музыкальныхъ тоновъ, интерференцію звуковыхъ волнъ, происхожденіе комбинаціонныхъ тоновъ, музыкальныхъ оттѣнковъ, комбинацій простыхъ тоновъ (тембръ), наконецъ — образованіе голоса и процессъ слуха (физиологическая А.). Объ исторіи А. см. физика. См. Helmholtz, Die Lehre von den Tonempfindungen (естъ въ русскомъ переводѣ); Melde, Akustik (Лейпц. 1883); Radau, Die Lehre vom Schall (2 изд., Мюнхенъ 1880); Столѣтовъ, Введеніе въ А. и Оптику; Тиндаль, Звукъ, Хвольсонъ, Курсъ физики, 1897, т. I.

Акустическій, т. е. устроенный соответственно требованіямъ акустики, выраженіе, примѣняемое обыкновенно къ зданіямъ и помѣщеніямъ, предназначеннымъ для музыкальныхъ собраній или для произнесенія рѣчей. Для достиженія того, чтобы звукъ свободно могъ распространяться по всѣмъ направленіямъ, необходимо, чтобы онъ не портился звуковыми волнами, отражаемыми какими-либо большими поверхностями. Если отражающія поверхности находятся на разстояніи 3 метровъ отъ звукового источника, тогда отражаемыя волны

дѣйствуютъ благопріятно, на разстояніи же 10 м. онѣ уже вредятъ и, наконецъ, на разстояніи 40 м. слышатся двойственный звукъ. См. Rhode, Theorie der Schallverbreitung für Baukünstler (Берл. 1800); Langhans, Über Theater oder Bemerkungen über Katakustik (тамъ-же 1810); Eichhorn, Die Akustik grosser Räume nach altgriechischer Theorie (Туринъ, 1888).

Акустическое облако, мѣстное измѣненіе плотности воздуха, происходящее отъ влажности или отъ температурныхъ колебаній; оно измѣняетъ направленіе распространенія звука и подобно оптическимъ облакамъ вызываетъ звуковой миражъ (см. *эзо*).

Акушерка, или, на официальной языкѣ, повивальная бабка, званіе, которое присваивается въ Россіи женщинамъ, обладающимъ дипломомъ отъ Военно-Медицинск. академіи, медіц. факульт. университетовъ или повивальныхъ институтовъ, существующихъ въ Спб., Москвѣ и Тифлисі, на право заниматься акушерской практикой, которая состоитъ въ помощи и уходѣ за беременными, роженицами и родильницами. Въ самой отдаленной древности существовали женщины для помощи роженицамъ, которыя, однако, понимали свои обязанности нѣсколько односторонне. Такъ, въ книгѣ Бытія разсказывается, что когда послѣ трудныхъ родовъ умирала Рахиль (жена Иакова), то бабка ограничивалась только тѣмъ, что утѣшала ее. Невѣстка первосвященника Или тоже умерла въ родахъ, напутствуемая утѣшеніями бабки. Самое названіе бабки у грековъ достаточно опредѣляетъ сферу ея дѣятельности, греки называли бабку отрывательницей пуповины, тѣмъ и ограничивалась ея дѣятельность, если не считать необходимыхъ утѣшеній и причитаній. Римляне предоставляли акушерскую практику рабамъ. Вообще въ старину родовспоможеніе считалось низкой, неприличной профессіей, которая въ средніе вѣка предоставлялась была пастухамъ. На Руси родовспоможеніе тоже долгое время было въ рукахъ грубыхъ, невѣжественныхъ старухъ, которымъ суевѣріе и предрассудки замѣняли знаніе и опытъ. Хотя первыя медицинск. школы въ Петерб., Москвѣ и Кронштадтѣ были заведены еще при Петрѣ Великомъ, но акушерство въ нихъ не преподавалось. Въ XVII в., подъ вліяніемъ развитія медицины, на западѣ, во Франціи напр., повивальныя бабки стали замѣняться знающими акушерками; въ Россіи же, сто лѣтъ спустя, родовспомогательное искусство, или, по тогдашней номенклатурѣ, „бабѣ дѣло“, было всецѣло въ рукахъ „принимательныхъ бабъ“, конечно, ничему не учившихся и ничего не знавшихъ. Онѣ начинали свою практику съ того, что топили баню и для успеха родовъ парили въ ней злосчастную роженицу. Засимъ совершали надъ ней цѣлый рядъ манипуляцій безсмысленныхъ, безцѣльныхъ, часто весьма мучительныхъ;

по словамъ д-ра Артемьева, „принимат. бабы“ считали необходимымъ производить „расплетаніе костей, развязываніе всѣхъ узелковъ (чтобы развязались роды), хожденіе съ роженицей до полнога ея изнеможенія, подвѣшываніе, встряхиваніе, правленіе плода, разминаніе живота“ и пр. За всѣ такіе труды и услуги „баба“ получ. въ вознагражденіе аршинъ холста, кусокъ мыла и т. п. Первая акушерка была привезена въ 1712 г. супругой цесаревича Алексѣя Петровича изъ Брауншвейга; она принимала будущаго имп. Петра II. Черезъ шесть лѣтъ въ Петерб. появилась вторая акушерка фонъ Гюзенъ, изучившая свое искусство въ Амстердамѣ. Въ половинѣ XVIII в. въ Москвѣ стали появляться бабки-голландки, тоже ничего не знавшія, но менѣе зараженныя суевѣріемъ и предрассудками. Въ царствованіе Елизаветы Петровны былъ изданъ указъ, согласно которому учреждены были первыя школы родовспомог. искусства, а существовавшія въ то время повитухи обязаны были держать экзаменъ; выдержавшія удовлетворительно этотъ послѣдній получали званіе присяжныхъ повив. бабокъ, которымъ дозволялась практика на извѣстн. условіяхъ. Въ настоящее время, по закону, акушерки, или повивальныя бабки, состоя подъ главнымъ начальствомъ медицинск. департаменту, подчиняются мѣстному медицинск. началству. Въ каждомъ губ. городѣ полагается одна старшая акушерка; впрочемъ, министру вн. дѣлъ предоставлено опредѣлять сверхштатныхъ, однако, съ правами государств. службы, всюду, гдѣ это окажется нужнымъ и гдѣ „мѣра сія не требуетъ со стороны казны издержекъ“ (ст. 109 т. XIII св. зак.). Акушерка должна во всякое время дня и ночи являться по требованію къ родильницѣ, „поступать ласково и расторопно, наблюдая всегда молчаливость, особливо въ такихъ случаяхъ, кои не терпятъ оглашенія“ (ст. 117). Она не смѣетъ оставить роженицу до окончанія родовъ и „приведенія всего въ порядокъ“, а въ тяжелыхъ случаяхъ обязана призывать врача, которому объясняетъ все происшедшее, а засимъ „должна исполнять въ точности его приказанія“ (ст. 122). Въ законѣ перечислены случаи, когда пов. бабка приглашаетъ врача, а за его отсутствіемъ другую знающую акушерку. Если пов. бабка призвана къ „убогой или низкаго состоянія“ родильницѣ, у котор. предстоятъ близкіе роды или они уже начались, то она не имѣетъ права оставлять ее или отлучаться, „ежели въ то же время требуется къ какой богатой, почетной или знакомкѣ своей“ (ст. 118). Акуш. рапортуетъ ежемѣсячно о своей дѣятельности врачевн. управленію (ст. 125). Кромѣ присяжныхъ повив. бабокъ, или акушерокъ, въ тѣсномъ смыслѣ этого слова, имѣющихъ право практики во всѣхъ насел. мѣстахъ имперіи, существуютъ еще сельскія повив. бабки, съ низшимъ образоват. цензомъ, которымъ

разрѣшается практика лишь въ мѣстечкахъ, слободахъ, селахъ и деревняхъ. По отзываютъ всѣхъ авторитетныхъ лицъ, акушерская помощь въ Россіи весьма недостаточна, и русская женщина весьма мало обезпечена относительно ухода во время беременности и родовъ, въ особенности въ сельскомъ населеніи, чѣмъ и объясняется высокая смертность. Въ 1895 г.

родившихся считалось 5.651,063, повив. же бабокъ обоихъ разрядовъ было 7861 и на каждую приходилось по 719 или по 2 случая въ день. При такихъ условіяхъ ясна вся неудовлетворит. подобнаго положенія, понятно и то, что повитухи или „привим. бабы“ прежняго времени не искоренились до сихъ поръ, принося, конечно, своей помощью болѣе вреда, чѣмъ пользы. Чтобы сколько нибудь улучшить дѣло, законъ разрѣшаетъ пов. бабкамъ имѣть ученицъ, физически здоровыхъ, которыя подъ руководствомъ своихъ учительницъ могутъ практически знакомиться съ родовспомог. искусствомъ, а затѣмъ экзаменоваться при мѣстныхъ врачев. управленіяхъ. Съ своей стороны, земства нѣкот. губ. обязываютъ своихъ акушеровъ, чтобы онѣ обучали улучш. приемамъ ухода и помощи родильницамъ доморощен. повитухъ. Проф. Оттъ на Пироговскомъ съѣздѣ въ Казани въ 1899 г. сдѣлалъ докладъ о томъ, чтобы, въ видѣ временной мѣры, земства ограничились приглашеніемъ сельск. пов. бабокъ, образованіе коихъ стоитъ дешево, а курсъ продолжается всего одинъ годъ, такъ какъ необходимо во чтобы то ни стало увеличить немедленно колич. женщинъ, способныхъ оказывать сколько нибудь действительную помощь женскому населенію въ селахъ. Это предложеніе тѣмъ рациональнѣе, что крестьяне, по замѣчанію наблюдательныхъ врачей, обращаются рѣдко къ акушеркамъ не потому, впрочемъ, чтобы не довѣряли имъ, а потому, что, по сложившимся условіямъ, на бабку въ крестьян. сословіи возлагаются всѣ домашнія заботы и работы, лежавшія прежде на хозяйкѣ. Конечно, если бы пов. бабки пополнялись крестьянскими дѣвушками, знающими условия своего быта, сохранившими связь съ родной деревней, то къ такимъ родовспомогательницамъ шли бы весьма охотно. Къ сожалѣнію, большая часть ученицъ пов. школъ принадлежитъ къ городскимъ сословіямъ, такъ что имъ кажутся дикими условія, въ которыя поставлена жизнь русской деревни, и онѣ иногда держатъ себя такъ, что становятся мало доступными для сельскаго населенія, для потребностей котораго возникли сами школы.

Акушерскіе щипцы (лат. forceps) — акушерскій инструментъ для захватыванія головки ребенка съ цѣлью ускорить разрѣшеніе. Въ нихъ различаютъ слѣдующія ча-

сти (см. рисунокъ): 1) двѣ ложки, изъ которыхъ каждая имѣетъ двѣ кривизны: головную для фиксированія головки и тазовую

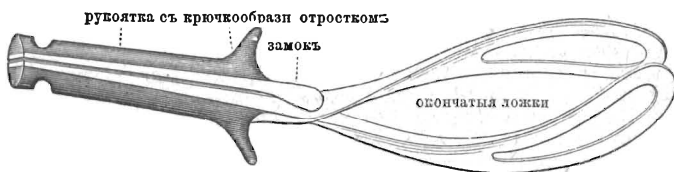

вую, приспособленную къ введенію А. въ тазъ; 2) рукоятки съ поперечными отростками (для накладыванія пальцевъ) или безъ нихъ, и 3) замокъ, т. е. приспособленіе, посредствомъ котораго обѣ ложки, введенныя порознь и наложенныя одна на другую, крестообразно соединяются въ одни щипцы. А. бываютъ самой разнообразной конструкціи. Изъ русскихъ слѣдуетъ упомянуть щипцы проф. Лазаревича.

Акушерскія школы въ Россіи обязаны возникновеніемъ просвѣщенному взгляду и настойчивости лейбъ-медика императрицы Елизаветы Петровны П. З. Кондоиди, носившаго тогда титулъ „археатера этъ физикуса“, которому подчинена была медицинская канцелярія, т. е. управленіе мед. частью въ государствѣ. Хорошо сознавая вредныя послѣдствія, происходящія отъ полного отсутствія лицъ, опытныхъ въ родовспомогательномъ дѣлѣ, Кондоиди предложилъ устроить школы, гдѣ бы можно было получать необходимыя знанія. Но такъ какъ учрежденіе и содержаніе школъ требовали извѣстныхъ расходовъ, а въ распоряженіи Кондоиди не было никакихъ средствъ, то онъ проектировалъ устроить ихъ сначала на занятые деньги, которыя могли бы быть пополнены изъ сборовъ, должнствующихъ поступать въ казну съ лицъ, которыя воспользуются услугами знающихъ акушеровъ. Имъ была составлена такса вознагражд. этихъ послѣднихъ, а также „росписаніе по рангамъ — сколько отъ роженицъ имѣтъ въ казну для содержанія бабичьяго дѣла и происхожденія ученыхъ искусныхъ бабокъ“, согласно которому „генераль-фельдмаршалъша“ платила 25^{р.}, „генераль-аншефша“ — 20^{р.}, „генераль-поручица“ — 15^{р.} и т. д. — дѣлая табель, съ порученіемъ платы по мѣрѣ пониженія чиновъ. Поручица платила всего 3^{р.} Знатное дворянство и первоигильдейское купечество — 10^{р.} „Бѣдныя и сущеніиумція, — говорилось въ концѣ росписанія, — да не платятъ“. Прав. Сенатъ утвердилъ этотъ проектъ въ 1754 г. и назначилъ заимообразно изъ статсъ-конторы на первоначальное учрежденіе „бабичьяго дѣла“ — 3,000^{р.} Вотъ съ какими скромными средствами было положено основаніе акушерск. образованію въ Россіи. Въ 1757 г. были открыты двѣ школы въ Петерб. и Москвѣ. Курсъ проектированъ шестилѣтній, въ продолженіе котораго преподаватели „профес-

соры бабичьяго дѣла“ обязаны были „порядочными лекціонами цѣлый коллегіумъ о бабемъ дѣлѣ давалъ бабкамъ и ученицамъ изъ того же города“. Помощницы ихъ были первыми городов. акушерками. Такъ какъ освидѣтельствованія женщинъ мужичинами вызывали постоянныя неудовольствія, то вскорѣ были назначены присяжныя бабки въ Пет. и Москву для судебн. освид. „женщинъ и дѣвокъ“ по требов. присутств. мѣстъ. Эти „порядочные лекціоны“ за отсутств. родовспомогат. учреждений, были чисто теоретическими. Практическая же подготовка ученицъ возлагалась на бабокъ или „мастерицъ“, которыя должны были брать ихъ съ собою на практику въ качества помощницъ, а по приобрѣтеніи опыта позволять имъ самостоят. манипуляціи въ своемъ присутствіи. Сдавшія экзамен. получали отъ мед. колл. указъ для отправленія „бабичьей должности“, приводились къ присягѣ, а засимъ носили званіе „присяжныхъ бабокъ“. Каждая изъ нихъ должна была имѣть не менѣе двухъ ученицъ. Въ продолженіе 25 лѣтъ преподаваніе велось по книжкѣ Горна: „Повивальная бабка, или достовѣрное наставленіе черезъ вопросы и отвѣты — какимъ образомъ женщинѣ, плодомъ благословенной, въ родахъ вспоможеніе чинить“ и руководству, составленному проф. московской школы, „докторомъ бабичьяго дѣла“ Иог. Эразмусомъ „Наставленіе, какъ женщинамъ въ беремености, въ родахъ и послѣ родовъ себя содержать надлежитъ“. Въ 1801 г. знаменитый въ то время проф. В. М. Рихтеръ издалъ „Руковод. къ повив. искусству, основ. на новѣйшихъ опытахъ“. Повив. школы въ первое время шли плохо. Преподаватели были иностранцы, ученицы владѣли лишь роднымъ языкомъ, слушательницы не понимали своихъ учителей. Да и желающихъ учиться было мало. Кромѣ того, было опасеніе, что школы вовсе закроются за неимѣніемъ преподавательскаго персонала. Черезъ 10 лѣтъ послѣ учрежд. повив. школъ, княгиня Е. Д. Голицына, уржд. Кантемиръ, оставила по духов. завѣщ. капиталъ, на $\frac{1}{10}$ съ котораго черезъ каждыя 6 лѣтъ должно было отправлять трехъ природныхъ русскихъ женщинъ въ Страсбургск. университет., гдѣ въ то время лучше всего было поставлено препода. акушерства, для изученія этого послѣдняго и вообще медицины. Такъ обезпечены были школы притокомъ знающихъ преподавателей. Съ учрежд. воспитательн. домовъ, школы повив. бабокъ перешли въ ихъ вѣдѣніе, но все же владчили незавидное существованіе за недостаткомъ матеріальныхъ средствъ. Въ іюнѣ 1781 г. въ „Извѣстіяхъ Импер. Воспит. Дома“ было напечатано анонимное письмо, которымъ предлагался неограничен. кредитъ на устройство акушерск. школъ. Незвѣстный авторъ спрашивалъ: „сколько потребно для сего заведенія? Я не премину, говорилъ онъ, немедленно заллгитъ какъ за все, единойжды купленное, такъ и положить капи-

талъ для ежегоднаго на вѣки содержанія“. Въ августѣ того же года была исчислена нужная сумма, а черезъ два мѣсяца было заявлено, что внесено все сполна, т. е. 36,115 р. Благодаря неизвѣстн. жертвователю, въ которомъ современники видѣли Екатерину II, школа повив. бабокъ обратилась въ училище акушерства при воспит. домѣ въ Петерб., нынѣ повив. институтъ. На всю Россію существовали двѣ акуш. школы; такъ было до 60-хъ годовъ, когда по Высочайшему повелѣнію, открыты были для женщинъ акуш. клиники медико-хирург. академіи и университетовъ. Мысль о необходим. для женщ. высшаго медицин. образованія получала все большее и большее распространеніе и была одобрена импер. Александромъ II. Въ 1872 г. опять явилась неизвѣстная благотѣтельница, которая внесла 50.000 р. на устройство женскаго медицинск. учебн. завед. въ Спб. Тогда же было выработано временн. положеніе объ особомъ женскомъ курсѣ при петербургск. медико-хирург. акад. для ученыхъ акушеровъ. Къ приему допускались лица женскаго пола, не моложе 20 лѣтъ, съ дипломами средн.-учебн. завед. Однако, этотъ курсъ просуществовалъ недолго. Въ настоящ. время существуетъ 6 правительств. акушерскихъ школъ, при родовспомогательныхъ и клиническ. институтахъ, въ Петербургѣ (4), Москвѣ и Тифлисѣ. Кромѣ того, земствами и благотворит. обществами устроены школы въ городахъ: Архангельскѣ, Варшавѣ, Вильнѣ, Вологдѣ, Вяткѣ, Гродно, Каменецъ-Подольскѣ, Кишиневѣ, Митавѣ, Могилевѣ, Одессѣ, Пензѣ, Ригѣ, Самарѣ, Саратовѣ, Симбирскѣ, Тамбовѣ, Томскѣ, Тулѣ, Харьковѣ, Херсонѣ, Юрьевѣ, Черниговѣ, Читѣ и др. Въ программу обученія этихъ школъ входятъ: 1) необходимыя понятія объ анатомич. строеніи и физиологичес. отправленіяхъ женскаго организма, 2) постукиваніе и выслушиваніе въ примѣненіи къ родовспоможенію; 3) теоретич. и практическ. акушерство; 4) болѣзни новорожденныхъ; 5) гинекологическ. изслѣдованіе, распознаваніе болѣзней, уходъ за больными, производство малыхъ гинеколог. операцій, кровопусканіе и оспопрививаніе; 6) ученіе о повязкахъ и врачебн. средствахъ акушерской практики; 7) практическ. обученіе у постели беременн., роженницъ, родильницъ, новорожденныхъ и больныхъ женщинъ. Ученіе продолжается два года; лучшія изъ оканчивающ. курсъ получаютъ званіе акушеровъ. Независимо отъ этихъ школъ, при родовспомог. институтахъ существуютъ еще школы съ болѣе упрощенной программой, выпускающія сельскихъ повивальныхъ бабокъ. Къ 1899 г. акушерскихъ школъ въ Россіи было не болѣе 40, выпускающихъ ежегодно до 600 акушеровъ — цифра крайне недостаточная и не могущая удовлетворить потребности населенія (см. *акушерка*). Это было прекрасно извѣстно медицинск. департаменту, который въ 1899 г. приступилъ къ предварительнымъ

работамъ по устройству низшихъ медицинскихъ учебныхъ заведеній, фельдшерскихъ, акушерскихъ и ветеринарныхъ школъ

Акушерство (франц. Accouchement) — наука, охватывающая съ одной стороны анатомическая и физиологическая данныя относительно беременных, роженицъ и родильницъ, съ другой — примѣненіе въ опредѣленныхъ случаяхъ родовъ извѣстныхъ приемовъ, основанныхъ на этихъ данныхъ.

Для правильнаго теченія родового акта необходима совокупность нѣкоторыхъ условий какъ со стороны матери, такъ и со стороны плода. Со стороны матери требуется правильность потугъ въ смыслѣ силы и послѣдовательности ихъ и правильное строеніе какъ родовыхъ путей, такъ и расположенныхъ въ нихъ, особенно въ тазу, органовъ. Со стороны плода требуется нормальное развитіе и форма и правильное его расположеніе въ утробѣ матери. Наиболѣе частыя отклоненія относительно положенія плода встрѣчаются непосредственно передъ наступленіемъ родового акта, и эти отклоненія являются наиболѣе частой причиною неправильныхъ родовъ. Поэтому однимъ изъ главныхъ условий правильности родовъ является правильное положеніе плода, каковымъ считается черепное. При немъ головка стоитъ либо въ лѣвомъ косомъ диаметрѣ (размѣрѣ) шага, а спинка обращена влѣво, ближе къ позвоночнику или впереди, къ брюшной стѣнкѣ матери, либо головка стоитъ въ правомъ косомъ диаметрѣ (размѣрѣ), а спинка обращена вправо къзади или же опять-таки впереди, къ брюшной стѣнкѣ матери, и такимъ образомъ различаются 1-е, 2-е, 3-е и 4-е черепныя положенія. Слабости потугъ, узкій тазъ, выпаденіе пуповины и другія обстоятельства, требующія ускоренія родовъ, даютъ поводъ къ наложенію щипцовъ, повороту и пр. Менѣе нормальнымъ является ягодичное положеніе. При немъ въ малый тазъ вступаютъ ягодицы и подвергаются наибольшему давленію. Нерѣдко на нихъ, какъ и на головкѣ при черепномъ положеніи оказывается мягкая кровяная опухоль. Если роды при ягодичномъ положеніи требуютъ искусственной помощи, то плодъ захватывается введеннымъ согнутымъ пальцемъ или тупыми крючками за тазобедерный сгибъ и извлекается, при чемъ въ нѣкоторыхъ случаяхъ на головку приходится накладывать щипцы. Близо къ ягодичному ножное положеніе: при немъ въ маточный зѣвъ сначала вступаетъ ножка, которую и захватываютъ для извлечения плода; какъ только начнутъ вырѣзываться плечи, приходится освободить и извлечь ручки, за которыми уже слѣдуетъ головка. Если роды затягиваются послѣ того, какъ родилось уже почти все тѣло, то иногда, вслѣдствіе раздраженія холодомъ, появляются преждевременныя дыхательныя движенія, опасныя для плода, такъ какъ онъ можетъ захлебнуться околоплодными

водами. Совершенно ненормальнымъ должно считаться по перечное положеніе, при которомъ выпадаетъ ручка. При такомъ положеніи роды могутъ окончиться только искусственно введенной въ матку рукой и измѣненіемъ поперечнаго положенія въ черепное, ягодичное или ножное. Эта операція, совершаемая обыкновенно подъ наркозомъ, называется поворотомъ. Чаще всего приходится дѣлать поворотъ на ножки или на головку при лицевыхъ положеніяхъ, если только врачебная помощь можетъ явиться во время. Если же головка успѣла уже ущемиться въ тазовомъ входѣ, то остается лишь просверлить (перфорация) или раздробить ее (краниоклазія) и затѣмъ окончить роды при помощи щипцовъ. Выполненіе поворота по закону разрѣшается акушеркамъ лишь въ томъ случаѣ, когда нѣтъ врача; наложеніе же щипцовъ и тѣмъ болѣе перфорация разрѣшаются исключительно врачамъ.

Механизмъ родовъ при черепномъ положеніи можно считать типическимъ. Онъ основывается на томъ, что при прохожденіи черезъ тазъ головка ребенка совершаетъ двойное движеніе: сначала она поворачивается вокругъ своей поперечной оси, благодаря чему она принимаетъ такое положеніе, что ея большіе размѣры соответствуютъ большимъ размѣрамъ тазоваго входа, а ея ось (размѣръ отъ подбродка до малаго родничка) совпадаетъ съ осью таза; затѣмъ головка поворачивается вокругъ своей продольной оси, благодаря чему она получаетъ направленіе, соответствующее размѣрамъ полости и выхода таза, и, наконецъ, она снова поворачивается вокругъ своей поперечной оси. Такимъ образомъ при своемъ рожденіи ребенокъ описываетъ спиральную линію. Правильные роды представляются актомъ исключительно природной силы, и поэтому помощь при нихъ ограничивается лишь заботой объ облегченіи акта и предотвращеніи неправильностей.

Въ древнѣйшія времена повивальное искусство ограничивалось той незначительной помощью, какую можно было тогда оказывать роженицѣ при полномъ незнакомствѣ со строеніемъ и отправленіями человеческого тѣла. Помощь эта, несомнѣнно, оказывалась женщинами. Въ священныхъ книгахъ израильтянъ и египтянъ упоминаются лишь повивальныя бабки. Греки и римляне имѣли среди своихъ боговъ женскія божества, покровительствовавшія родамъ. Древніе греческіе и римскіе классики тоже упоминаютъ лишь о бабкахъ. Въ произведеніяхъ Гиппократа мы уже находимъ многое, относящееся къ повивальному искусству, и это указываетъ на то, что въ трудныхъ случаяхъ врачи давали совѣты и даже оказывали помощь руками и особыми инструментами, но болѣе подробное описаніе послѣднихъ обнаруживаетъ крайне ограниченное пониманіе процесса родовъ. Первый учебникъ для по-

вив. бабокъ въ формѣ вопросовъ и отвѣтовъ написанъ Мосхиономъ (Moschion) въ 220 г. по Р. X.; въ немъ разсматривается анатомія половыхъ органовъ, даются советы для диететическаго и врачебнаго пользования беременными, роженицъ и новорожденныхъ и указывается, за чѣмъ слѣдуетъ наблюдать при самыхъ родахъ. Арабскіе врачи мало содѣйствовали развитію А. Въ христіанскихъ западныхъ странахъ оно находилось въ рукахъ лишь незнакомыхъ съ этимъ дѣломъ женщинъ или совершенно невѣжественныхъ мужчинъ; верѣдько ограничивались тѣмъ, что въ тяжелыхъ случаяхъ къ роженицѣ приглашали духовныхъ лицъ. Не лучше и ученіе извѣстнаго Мих. Савонаролы въ Падуѣ, которое онъ излагаетъ въ своихъ „Practica“ (Венец. 1497). Только съ XVI-го вѣка А. начинаетъ подыматься на большую высоту. Первое произведение этой эпохи — руководство для акушерокъ Евхарія Ресслина (Eucharius Rösslin): „Цвѣтникъ беременныхъ и акушерокъ“ (1513, съ рисунками по дереву), за которымъ появились подобныя же произведенія Руффа въ Цюрихѣ (1533) и Рейффа въ Страсбургѣ (1561). Снова проснувшійся въ то время интересъ къ анатоміи долженъ былъ оказать благотворное влияние на развитіе А., какъ науки, и въ особенности Везалия (Vesal, ум. 1564) и его ученики Колумба (Reald. Columbus 1559), Фаллопія (Fallopia, ум. 1562) и др. содѣйствовали тому, чтобы выяснитъ все, что касается анатоміи и физиологіи женскаго организма, а также и плода. Но такъ какъ мужчины оказывали помощь въ самыхъ тяжелыхъ случаяхъ, при чемъ примѣняли только механическія средства, то мы находимъ А. въ тѣсной связи съ хирургіей. Въ сочиненіяхъ П. Франко (P. Francos), Паре (Parés), Гильдануса (Hildanus) и др. разрабатывается преимущественно оперативная сторона; усовершенствовались старые методы, изобрѣтались новые, которые ограничивали примѣненіе операций, угрожающихъ жизни ребенка, и рекомендовали внутренней (въ маткѣ) поворотъ плода на ножку, означавшій огромный шагъ впередъ и давшій блестящіе результаты. Такимъ образомъ, стараніями этихъ ученыхъ открылась дорога для мужчинъ-акушеровъ, которые мало-по-малу приобрѣли довѣріе. Въ Германіи А. развивалось медленно. Оно было предоставлено почти исключительно акушеркамъ, которыя приглашали хирурговъ только въ очень опасныхъ случаяхъ. Въ учебникахъ для акушерокъ ощущался большой недостатокъ. Изъ нихъ можно назвать: Welsh, „Hebammenbuch“ съ итальянскаго Сципіона Меркуріо (Лейпц. 1653) и Böllters, „Neueröffnete Hebammenschule“ (1679). Среди акушерокъ особую славу приобрѣла браденбургская придворная акушерка Юст. Зигмундъ (1690), впервые примѣнившая особый инструментъ для паложения на ножки пелти. Самымъ блестящимъ ученымъ этого періода былъ голландецъ van Deventer, авторъ „Morgenröte der Hebammen“ (Лейд., 1696) и „Neues Hebammenlicht“ (тамъ же, 1701). Послѣднее произведеніе является первой научной книгой по А. Прекрасно излагается ученіе о тазѣ, въ чемъ авторъ, благодаря вѣрному пониманію и практическимъ наблюденіямъ, очень опередилъ своихъ предшественниковъ; далѣе, онъ искалъ способъ обходиться по возможности безъ эмбриотоміи и оказалъ услугу усовершенствованіемъ поворота на ножки 1723 Palfyn изъ Гента изобрѣлъ инструментъ для извлеченія ущемленной головки, въ 1735 англичанинъ Charman выступилъ со своими щипцами, инструментомъ, произведшимъ въ практическомъ А. полный переворотъ. Во Франціи Levret (ум. 1780) значительно усовершенствовалъ щипцы и установилъ болѣе опредѣленные показанія къ ихъ примѣненію; онъ описалъ въ подробномъ сочиненіи причины трудныхъ родовъ и, кромѣ того, положилъ начало быстрому развитію А., какъ науки, во Франціи. Solayrès de Renhas въ своемъ сочиненіи „De partu viribus maternis absoluto“ (Пар. 1771) изложилъ динамическую и механическую правила, которымъ слѣдуетъ природа при родахъ. Въ Англии Smellie описалъ механизмъ правильныхъ родовъ, усовершенствовалъ щипцы и, для уясненія ихъ употребленія, издалъ большой иллюстрированный атласъ. Английскими же акушерами въ серединѣ XVIII ст. были предложены и выполнены искусственные преждевременные роды, чѣмъ устранялась необходимость кесарскаго сѣченія и перфорации при узкомъ тазѣ, а также сохранялась жизнь матери и ребенка. Въ Германіи А. начало развиваться во второй половинѣ XVIII ст. Когда Böhmer (1647) ввелъ въ употребленіе въ своемъ отечествѣ щипцы, перфорация и эмбриотомія были еще въ полномъ ходу. Только благодаря Röderer'у изъ Гёттингена (1726—63), А. получило въ Германіи должное направленіе. Его ученикъ Штейнъ (ум. 1803) перенесъ на вѣмецкую почву правила, выработанныя Левретомъ, далъ для измѣренія таза особыя инструменты, старался установить ясныя и точныя показанія къ повороту и заботился о правильномъ примѣненіи щипцовъ (Леврета) среди своихъ соотечественниковъ. Очень цѣнно было ученіе датчанина Saxtorph'a (ум. 1801), который въ классическомъ сочиненіи „De diverso partu ob diversam capitis ad pelvim relationem mutuat“ (Ганноверъ, 1772) описалъ нормальные роды при головномъ положеніи, а въ послѣдующихъ сочиненіяхъ много потрудился надъ вопросомъ о поворотахъ и щипцахъ. Большое влияние на развитіе акушерской науки оказали открывшіяся въ этомъ столѣтіи учебныя и родовспомогательныя заведенія. Въ Парижѣ былъ учрежденъ „Hôtel-Dieu“, гдѣ преподавалось А.; около 1728 г., въ Страсбургѣ, было учреждено родовспомогательное заведеніе, куда стали приниматься также и учащіяся. Въ Великобританіи были

децъ van Deventer, авторъ „Morgenröte der Hebammen“ (Лейд., 1696) и „Neues Hebammenlicht“ (тамъ же, 1701). Послѣднее произведеніе является первой научной книгой по А. Прекрасно излагается ученіе о тазѣ, въ чемъ авторъ, благодаря вѣрному пониманію и практическимъ наблюденіямъ, очень опередилъ своихъ предшественниковъ; далѣе, онъ искалъ способъ обходиться по возможности безъ эмбриотоміи и оказалъ услугу усовершенствованіемъ поворота на ножки 1723 Palfyn изъ Гента изобрѣлъ инструментъ для извлеченія ущемленной головки, въ 1735 англичанинъ Charman выступилъ со своими щипцами, инструментомъ, произведшимъ въ практическомъ А. полный переворотъ. Во Франціи Levret (ум. 1780) значительно усовершенствовалъ щипцы и установилъ болѣе опредѣленные показанія къ ихъ примѣненію; онъ описалъ въ подробномъ сочиненіи причины трудныхъ родовъ и, кромѣ того, положилъ начало быстрому развитію А., какъ науки, во Франціи. Solayrès de Renhas въ своемъ сочиненіи „De partu viribus maternis absoluto“ (Пар. 1771) изложилъ динамическую и механическую правила, которымъ слѣдуетъ природа при родахъ. Въ Англии Smellie описалъ механизмъ правильныхъ родовъ, усовершенствовалъ щипцы и, для уясненія ихъ употребленія, издалъ большой иллюстрированный атласъ. Английскими же акушерами въ серединѣ XVIII ст. были предложены и выполнены искусственные преждевременные роды, чѣмъ устранялась необходимость кесарскаго сѣченія и перфорации при узкомъ тазѣ, а также сохранялась жизнь матери и ребенка. Въ Германіи А. начало развиваться во второй половинѣ XVIII ст. Когда Böhmer (1647) ввелъ въ употребленіе въ своемъ отечествѣ щипцы, перфорация и эмбриотомія были еще въ полномъ ходу. Только благодаря Röderer'у изъ Гёттингена (1726—63), А. получило въ Германіи должное направленіе. Его ученикъ Штейнъ (ум. 1803) перенесъ на вѣмецкую почву правила, выработанныя Левретомъ, далъ для измѣренія таза особыя инструменты, старался установить ясныя и точныя показанія къ повороту и заботился о правильномъ примѣненіи щипцовъ (Леврета) среди своихъ соотечественниковъ. Очень цѣнно было ученіе датчанина Saxtorph'a (ум. 1801), который въ классическомъ сочиненіи „De diverso partu ob diversam capitis ad pelvim relationem mutuat“ (Ганноверъ, 1772) описалъ нормальные роды при головномъ положеніи, а въ послѣдующихъ сочиненіяхъ много потрудился надъ вопросомъ о поворотахъ и щипцахъ. Большое влияние на развитіе акушерской науки оказали открывшіяся въ этомъ столѣтіи учебныя и родовспомогательныя заведенія. Въ Парижѣ былъ учрежденъ „Hôtel-Dieu“, гдѣ преподавалось А.; около 1728 г., въ Страсбургѣ, было учреждено родовспомогательное заведеніе, куда стали приниматься также и учащіяся. Въ Великобританіи были

открыты родовспомогательныя заведенія въ Дублинѣ (1745) и Лондонѣ (1739); но собственно учебное заведеніе было открыто только въ 1765, подъ дирекціей Лика, въ Вестминстерскомъ госпиталѣ, куда стали допускаться къ занятіямъ врачи и хирурги. Въ Германіи первая акушерская школа была открыта Фридрихомъ П. въ Берлинѣ, въ Charité въ 1751 г., по образцу страсбургской; директоромъ былъ Meckel; за нимъ слѣдовали Henkel и Hagen. Въ этомъ же году было открыто родовспомогательное заведеніе въ Гёттингенѣ, находившееся подъ руководствомъ Rödereg'a. Въ началѣ нынѣшняго столѣтія, въ Германіи образовались двѣ противоположныхъ школы. Oslander въ Гёттингенѣ (1759—1822) показалъ до чего можетъ дойти (искусственное) оперативное А. и большую часть родовъ доводилъ до конца только при помощи щипцовъ и поворота; Воёг, въ Вѣпфѣ (ум. 1835), напротивъ, указывалъ, что раннее вмѣшательство искусства дѣйствуетъ вредно, и такимъ образомъ былъ основателемъ того направленія въ А., благотвительныя послѣдствія котораго даютъ себя знать въ новѣйшее время все болѣе и болѣе. Въ продолженіе первой половины настоящаго стол. открывались постепенно при всѣхъ университетахъ родовспомогательныя институты для теоретическаго и практическаго изученія А. Въ новѣйшее время они обставляются болѣе комфортабельно во всѣхъ отношеніяхъ. Чистота — это лозунгъ новѣйшей хирургіи, а также и А., разумное веденіе родовъ есть первая задача акушера, за которой, по важности, слѣдуетъ уходъ за родильницей. Только поддерживаемой врачами, акушерками и прислугой педагогичной чистотой, распространяющейся также на бѣлье, постели, инструменты и пр. можно бороться въ густо населенныхъ странахъ, а въ особенности въ госпиталяхъ, съ такой быстро распространяющейся повальной болѣзью, какъ родильная горячка. Сравнительная статистика большихъ больницъ съ результатами прежнихъ лѣтъ, видно, что съ введеніемъ антисептики въ А. настала новая эра, какъ нѣкогда съ введеніемъ щипцовъ.

Акушерство въ ветеринаріи. Чѣмъ болѣе домашнія животныя, подъ вліяніемъ разведенія и содержанія, удаляются отъ естественныхъ жизненныхъ условій, тѣмъ чаще встрѣчаются при родахъ отклоненія отъ нормы. Главнѣйшимъ препятствіемъ при родахъ является форма костнаго таза. У мелкихъ домашнихъ животныхъ онъ имѣетъ продолговатую форму, которая допускаетъ сравнительно большое увеличеніе объема, благодаря растяжимости мягкихъ частей. Тазъ лошади отъ природы очень широкъ. Что же касается таза у рогатаго скота, то по отношенію къ величинѣ плода онъ, напротивъ, имѣетъ незначительный объемъ. Уже одно это обстоятельство является одной изъ частыхъ причинъ тяжелыхъ родовъ у коровъ. Другая причи-

на лежитъ въ томъ, что голова теленка широка и коротка. Для А. необходимо различать положеніе (черешное, ягодичное, продольное и поперечное), позицію (спинная, брюшная и боковая) и членорасположеніе (отношеніе различныхъ частей тѣла другъ къ другу) молодого животнаго. Большой частью помощь требуется при ненормальномъ членорасположеніи плода. При головномъ положеніи, напр., при началѣ родового акта голова сдвигается въ сторону или внизъ; часто препятствіе вызывается тѣмъ, что одна или обѣ переднія конечности не вполне вытягиваются. Ягодичное положеніе обыкновенно требуетъ помощи лишь въ томъ случаѣ, если одна или обѣ заднія конечности не вступаютъ въ родовые пути своими нижними концами. Чѣмъ больше времени прошло послѣ отхода воды, тѣмъ большая опасность грозитъ матери. Особенно у кобылъ затянувшіяся тяжелые роды очень легко ведутъ къ септическому воспаленію матки, кончающемуся обыкновенно смертью. При родахъ слѣдуетъ избѣгать грубаго обращенія съ матерью, прежде всего — насильственнаго извлеченія молодого животнаго нѣсколькими людьми. Если оказывается затруднительнымъ преодолѣть препятствіе, то слѣдуетъ немедленно обратиться за помощью къ ветеринарному врачу. Ошибочно возлагаютъ большія надежды на разсѣченіе плода въ маткѣ. Опытныя практики пользуются этимъ средствомъ крайне рѣдко, такъ какъ примѣненіе его увеличиваетъ опасность для матери.

Акушеръ, званіе, которое присваивается врачамъ университетами и военно-медицин. акад., по особому испытанію, послѣ нѣсколькихъ лѣтъ практики. Хотя дипломъ врача даетъ право на всякаго рода медиц. практику, въ томъ числѣ и акушерскую, тѣмъ не менѣе не всякій врачъ можетъ быть акушеромъ. Для этого нужна извѣстная теоретическ. подготовка и большая опытность въ производствѣ акул. операций. Званіе акушера даетъ право занимать должность городского акушера при врачбн. управл.; на него возлагается надзоръ надъ повивальными бабками, которому онъ непосредственно и подчинены.

Акцензы, резервный отрядъ римскаго войска, нѣчто вродѣ легкой пѣхоты; были вооружены однимъ лишь метательнымъ оружіемъ; изъ нихъ пополняли убыль въ легионахъ, ихъ назначали на помощь центуріонамъ и военнымъ трибунамъ. Набирались они по цензу Сервія Туллія изъ лицъ ниже пятаго класса по имуществу. А. назывались также помощники преторовъ, трибуновъ, намѣстниковъ провинцій и консуловъ. На обязанности ихъ лежало сопровожденіе консула, созывъ народа на собраніе, призывъ тяжущихся къ суду и объявленіе ихъ именъ. Они же на преторскомъ дворѣ провозглашали часы полдня, восхода и заката солнца.

Акцентъ (лат., 1) грамMAT., въ первонач.

значеніи А. — различнаго рода ударенія: острое (фр. *égu*) и тупое (*grave*). Гротъ показалъ, что такія же различія въ удареніяхъ существуютъ и въ русскомъ языкѣ (см. „Русское Правописаніе“, введене). Въ настоящее время въ русск. языкѣ выраженіе А. примѣняется преимущественно для обозначенія отбѣнокъ произношенія русскихъ словъ иностранцами и инородцами.

2) Въ музыкѣ — ударене, усиленіе отдѣльныхъ нотъ или аккордовъ. Естественный акцентъ имѣетъ начало и середина каждаго такта, первая нога фразы или мотива. Помимо этого „начальнаго“ акцента различаютъ акценты: ритмической, мелодической и гармонической. Акцентомъ называлось прежде извѣстное украшеніе ноты, соотвѣтственно современному форшлагу. *Accentus ecclesiasticus* — напѣвъ католическихъ священниковъ при чтеніи Евангелій и Посланій, реципируемыхъ обыкновенно равномерно однимъ тономъ съ обозначеніемъ знаковъ препинанія текста повышеніемъ и пониженіемъ голоса.

Акцептанты, церковная партія въ Западной Церкви, см. *яansenизмъ*.

Акцептация, см. *акцептъ*.

Акцептилія (*acceptilatio*), въ римск. правѣ словесное, облеченное въ форму стипуляціи заявленіе кредитора, что онъ считаетъ обязательство, возникшее изъ стипуляціи (см.), исполненнымъ. Древнѣйшему римск. праву извѣстна была также *acceptilatio litteris*, состоявшая въ уничтоженіи обязательства, основаннаго на *expensilatio*, т. е. записи въ приходо-расходной книгѣ.

Акцептъ (акцептація), принятіе однимъ лицомъ векселя, выданнаго другимъ. Вексель предъявляется плательщику для того, чтобы онъ выразилъ свое согласіе или несогласіе уплатить по векселю въ срокъ. Плательщикъ, изъявившій это согласіе, изъ трассата превращается въ акцептанта. Предъявленіе переводнаго векселя къ принятію обязательно по ст. 31 и 32 Уст. о векс., Св. зак. т. XI, ч. 2, простой же вексель не требуетъ предварит. принятія, такъ какъ по такому векселю плательщикомъ является самъ векселедатель (ст. 30). А. обозначается надписью на векселѣ „принять“ или „акцептованъ“. Акцептантъ можетъ обозначить, что принимаетъ вексель въ меньшей суммѣ, чѣмъ та, которая обозначена въ его текстѣ; во всемъ остальномъ вексель долженъ быть принятъ или не принятъ безусловно (ст. 44). Съ момента принятія векселя акцептантъ становится главнымъ должникомъ, къ которому можетъ предъявить искъ не только владѣлецъ векселя, но всякое обязанное лицо (напр., надписатель или трассатъ), учинившее платежъ при неисправности акцептанта. Если трассатъ отказалъ въ принятіи, то вексель протестуется въ неприятіи (см. *протестъ*).

Акцессионный договоръ, въ международн. правѣ договоръ, въ силу котораго какою-либо государство присоединяется къ дого-

вору, заключенному двумя другими государствами, получающа тѣ же права и обязанности, какъ и послѣднія. Присоединеніе третьяго государства къ международному договору безъ полученія правъ и обязанностей главныхъ сторонъ наз. *adhæsio*. А. д. наз. также соглашеніе, въ силу котораго одно государство уступаетъ другому всѣ или существенную часть своихъ правъ въ сферѣ управленія, не прекращая, однако, своего самостоятельнаго существованія. Таково, напр., соглашеніе между Пруссіей и княжествомъ Вальдекъ (въ 1868 г. и въ 1887 г.) о передачѣ Пруссіи правъ управленія Вальдекомъ.

Акцидентъ, случай; акцидентный — случайный, иногда — побочный; оба выраженія въ русскомъ языкѣ употребляются рѣдко, чаще попадаютъ въ старыхъ философскихъ произведеніяхъ.

Акциденція, въ типографскомъ дѣлѣ, въ отличіе отъ печатанія книгъ и періодическихъ изданій, исполненіе всякихъ иныхъ заказовъ, печатаніе бланковъ, этикетокъ, таблицъ, акцій, прейсъ-курантовъ и пр.

Акцизное управленіе, уставъ объ акц. сборахъ сосредоточиваетъ главное управленіе дѣлами, относящимися до взиманія въ казну дохода съ питей, издѣлій изъ вина и спирта, дрожжей, табаку, сахара, освѣтительныхъ нефтяныхъ маселъ и зажигательн. спичекъ, въ департ. неокладныхъ сборовъ м-ства финансовъ, преобразованномъ 6 мая 1896 г. въ главное управленіе неокладныхъ сборовъ и казенной продажи питей. При гл. управленіи неокл. сборовъ состоятъ: канцелярія, техническій комитетъ, подъ предсѣдательствомъ начальн. управленія; отдѣлъ неокладныхъ сборовъ; совѣтъ по казенной продажѣ питей, отдѣлъ казенной продажи питей и особая лица для надзора за вывозомъ за границу обложенныхъ акцизомъ продуктовъ и издѣлій. Въ вѣдѣніи отдѣла неокладн. сборовъ находятся надзоръ за винокуреніемъ, частной торговлей крѣпкими напитками, дѣла о пропинаціи, надзоръ за табачными плантаціями, отчетности по табачному сбору и взысканія за нарушеніе его устава, установленіе акциза на сахаръ, освѣтительныя масла и о спичечныхъ бандероляхъ. Совѣтъ по казенной продажѣ питей вѣдаетъ дѣла, касающіяся размѣровъ цѣнъ за поставляемый въ казну частными лицами спиртъ, предѣльной высшей цѣны на спиртъ при покупкахъ его хозяйственнымъ способомъ, продажныхъ цѣнъ на казенныя питея и разверстки спирта между заводчиками. Отдѣлу казенной продажи питей подлежатъ дѣла по нормировкѣ винокурения, разсмотрѣніе соотношенія между производствомъ спирта и потребленіемъ вина, ходатайства о постройкѣ новыхъ винокуренныхъ заводовъ, разверстка между заводами спирта, поставляемаго въ казну, дѣлопроизводство по учрежденію казенныхъ складовъ вина, установленіе очистительныхъ и другихъ складовъ въ губерніяхъ, разработка законопроектвъ по ка-

зенной продажѣ питей, дѣла по вопросамъ о порядкѣ продажи питей и объ ассигнованіи денегъ городамъ и земствамъ въ возмѣщеніе получавшихся ими до введенія казенной продажи питей сборовъ съ мѣстъ выдѣлки и продажи питей. Министру финансовъ предоставляется учреждать губернскія и областныя А. управленія (можетъ быть одно на двѣ и болѣе губ. или области), а въ уѣздахъ—окружныя А. управленія. Составъ губ. А. управленія: управляющій акцизными сборами, старшій и младшій ревизоры, старш. и мл. техники, чиновникъ по судебной части, старш. и мл. контролеры, надсмотрщики; при управляющемъ—канцелярія. Составъ окружнаго А. управленія: надзиратель за акцизными сборами, участковый надзиратель, его помощники старшій и младшій, дѣлопроизводитель; при надзирателѣ за акц. сборами—канцелярія. Управляющіе А. сборами, ревизоры, техники, чиновники по суд. части опредѣляются и увольняются министромъ; прочія лица—управляющимъ А. сборами. Должностныя лица не могутъ владѣть въ той же губерніи или области производствомъ или торговлей, имѣющими отношеніе къ акцизу. Чины А. управленій получаютъ, независимо отъ жалованья, добавочное содержаніе, замѣняющее существовавшее ранѣе процентное вознагражденіе изъ А. дохода. Помимо А. управленія, А. надзоръ возлагается на полицію и на особую корчемную стражу въ пограничномъ районѣ (25—100 в.) въ Курляндской, Ковенской, Сувалкской, Ломжинской, Плоцкой, Варшавской, Калишской, Петроковской, Кѣлецкой, Радомской, Люблинской, Волынской, Подольской и Бессарабской губ. См. С. И. Соколовъ, „Уставъ объ акц. сборахъ“ (СПб. 1894 и дополненія—1895 и 1897); А. А. Евреиновъ, „Систематическій сводъ узаконеній, распоряженій министерства финансовъ и рѣшеній прав. сената по казенной продажѣ питей“ (М. 1898).

Акцизъ (отъ лат. *accidere*—отсѣкать; въ прежнія времена А. взимался наугрою: отъ матеріи извѣстная часть отрѣзывалась, отъ вина отливалась и пр.), косвенный налогъ, который взимается съ предметовъ внутренняго производства. О вѣяніи А. на народное хозяйство, см. *косвенныя налоги*.

Исторія. А. восходитъ къ глубокой древности. Налогъ на предметы потребления въ формѣ привратныхъ сборовъ встрѣчается еще въ Греціи и Римѣ. Но особенное развитіе А. получилъ въ средневѣковыхъ городахъ съ тѣхъ поръ, какъ онъ получилъ самостоятельное право взиманія налоговъ. Въ качествѣ государственнаго налога А. появляется только въ эпоху развитія денежнаго хозяйства и усиленія нужды королей въ деньгахъ. Въ зародышевомъ состояніи онъ встрѣчается уже въ XIII стол., но полное развитіе его относится къ XVII и XVIII стол. Неудовлетворительное состояніе финансовой техники и

податныя привилегіи высшихъ классовъ были причиною того, что реформа прямыхъ налоговъ не могла помочь финансовой нуждѣ и почти вездѣ въ одно время получился сильное развитіе А., который не посягалъ на сословныя привилегіи и вмѣстѣ съ тѣмъ обѣщаль большой доходъ государству. Въ Англіи первая мысль о введеніи А. возникла еще при Елизаветѣ, но въ виду народнаго недовольства пришлось отказаться отъ него. Только въ слѣдующемъ столѣтіи, въ эпоху борьбы парламента съ Карломъ I, прибѣгли къ налогу на пиво, вино, водку и эль, получившему названіе Excise (1643 г.). Введенный первоначально въ качествѣ временной мѣры, налогъ этотъ вскорѣ сдѣлался постояннымъ, охвативъ собою почти всѣ предметы потребленія. Чудовищное вздорожаніе продуктовъ, происшедшее вслѣдствіе высокаго А., и суровыя мѣры взиманія вызвали народныя волненія, и нѣкоторые предметы первой необходимости были освобождены отъ А. Въ 1660 г. А. употребленъ былъ для покрытія содержанія королевскаго двора и для замѣны уничтоженныхъ феодалныхъ повинностей. Съ этихъ поръ А. сдѣлался наследственнымъ источникомъ доходовъ короны (Hereditary Excise). Къ концу XVII стол. А. былъ распространенъ на соль, уголь, кожу и нѣкоторые другіе предметы; чистый доходъ государства отъ А. составлялъ въ это время около $\frac{1}{3}$ бюджета. Своего апогея А. достигъ въ XVIII стол., при чемъ ростъ А. выражался не столько въ увеличеніи предметовъ обложенія, сколько въ увеличеніи цифры налога. Въ періодъ времени отъ 1715 до 1797 г. А. возросъ вчетверо, тогда какъ размѣръ таможенныхъ пошлинъ увеличился вдвое, а прямыхъ налоговъ втрое. Въ XIX стол., послѣ наполеоновскихъ войнъ, роль А. начинаетъ падать: въ 1825 г. отмѣняется А. на соль, въ 1830 г. на кожу, въ 1831 г. на свѣчи, въ 1854 г. на мыло. Въ настоящее время А. обложены лишь спиртные напитки, пиво и цикорій. Во Франціи развитіе А. начинается съ XIII в. Филиппъ Красивый распространилъ на всю Францію налогъ на соль; затѣмъ введены сборы съ продажи и покушки напитковъ; въ нач. XVII в. облагаются желѣзо и табакъ, въ нач. XVIII—мясо и мыло. Прогрессивный ростъ А. не остановился и въ XIX ст.: со времени вступленія во власть Наполеона I до нашихъ дней А. составляетъ подавляющую часть бюджета. Одновременно съ этимъ, начиная съ XIV в., развивается городская А., взимаемый съ ввоза продуктовъ въ города. Въ настоящее время во Франціи А. обложены спиртъ, вино, пиво, сахаръ, стеариновыя свѣчи, уксусъ, бумага, соль. Изъ Франціи А. перешелъ въ Голландію, гдѣ онъ особенно сильно развитъ въ XVI и XVII вв. и также вызвалъ народныя волненія. Въ Пруссіи А. система ведетъ свое начало съ XVII в.: Великій Курфюрстъ заимствовалъ ее изъ Голландіи и въ 1864 г. обложилъ А.

всѣ предметы потребленія. Въ настоящее время А. составляет источник имперскихъ доходовъ; предметами обложения въ Германіи служатъ спиртъ, пиво, сахаръ, соль и табакъ, а въ нѣкоторыхъ изъ входящихъ въ составъ имперіи государствъ и виноградная вина, а также игральныя карты. Въ Россіи съ древнѣйшихъ временъ существовали сборы, взимаемые съ продаваемыхъ товаровъ; этимъ сборамъ подлежали всѣ предметы внутренней торговли, какъ при провозѣ ихъ, такъ и при продажѣ на торгѣ. Такимъ образомъ, и у насъ существовалъ А., хотя специально выдѣленной категоріи онъ не составлялъ: онъ входилъ въ составъ мыта, гостини, дворовой и амбарной пошлины, тамги и пр. А. въ настоящемъ смыслѣ возникаетъ у насъ только въ новѣйшее время. А. на спиртные напитки введенъ 4 іюня 1861 г. Табачный А. введенъ въ 1838 г. въ формѣ бандеролей. Сахарный А. впервые установленъ въ 1848 г. и видоизмѣненъ 12 мая 1881 г. Нефтяной А., введенный въ 1872 г., отмѣненъ былъ въ 1877 г. и снова введенъ въ 1887 г., а въ 1892 г. повышенъ. Спичечный А. введенъ былъ въ 1848 г., отмѣненъ въ 1859 г. и снова установленъ въ 1888 г., съ 1886 г. существуетъ еще А. на дрожжи. Кромѣ перечисленнаго А., сохранившася до сихъ поръ, существовалъ еще А. на соль, способы обложения которой со времени Петра I много разъ мѣнялись; А. окончательно установленъ былъ въ 1862 г., а въ 1881 г. отмѣненъ.

Взиманіе А. можетъ совершаться слѣдующими способами: 1) при движеніи товара, обыкновенно при ввозѣ въ города (привратный А., *ostroi*). Этотъ способъ взиманія въ настоящее время существуетъ во Франціи, Италіи и отчасти въ Германіи. А. этого рода, касаясь только городовъ, нарушаетъ принципъ общности обложения; 2) при изготовленіи сыръя, изъ котораго долженъ въ слѣдствіи выработаться товаръ, подлежащій собственному обложению. А. этого рода не соразмѣряется съ количествомъ и качествомъ готоваго продукта, нарушая принципъ пропорциональности обложения средствамъ платежа; 3) при фабрикаціи продукта, т. е. по количеству сыръя, поступающаго на фабрику, или по работоспособности орудій производства. Недостатокъ тотъ же, что въ предыдущ. случаѣ, и 4) съ готоваго продукта — наиболѣе справедливый способъ, такъ какъ налогъ соразмѣряется съ дѣйствительн. количествомъ облагаемаго продукта.

Объ отдѣльныхъ видахъ А., налогѣ питейномъ, сахарномъ, табачномъ, нефтяномъ, спичечномъ, см. соотв. слова.

Литературу см. *косвенные налоги*.

Акцій, римск. поэтъ, сынъ вольноотпущеника, род. 170 г. до Р. Х. въ Пизаврѣ, въ Умбріи, ум. около 90 г. Въ лицѣ А. римск. трагедія достигла своего высшаго развитія. Древніе превозносили возвышенность его мыслей и выразительную силу его языка; извѣстны по названіямъ и по сохра-

нившимя фрагментамъ ок. 50 произв. А., сюжеты которыхъ онъ заимствовалъ преим. изъ греч. мифологіи, а иногда и изъ отечественной исторіи („Децій“ и „Брутъ“). А. писалъ также по вопросамъ грамматики и исторіи литературы, облекая и научные труды въ стихотворн. форму. Драматич. отрывки собраны въ „Tragicorum roman. fragmenta“ Ribbeck'a 2 изд. (Лейпц. 1871), остальные въ „Lucilius“ (1872) J. Мюллера.

Акціонерное общество (товарищество, компанія, по терминологіи нашего законодательства — товарищество по участкамъ, компанія на акціяхъ, товарищество на паяхъ), договорное соединеніе лицъ, въ которомъ отвѣтственность каждаго ограничивается опредѣленнымъ вкладомъ деньгами или разными предметами. Изъ этихъ вкладовъ составляется основной акціонерный или (по терминологіи нашего закона) складочный капиталъ; онъ дѣлится на опредѣленное число равныхъ частей, наз. акціями. По общему правилу размѣръ складочнаго капитала, выражающійся въ суммѣ акцій, есть величина постоянная; но возможно бываетъ и измѣненіе размѣра капитала путемъ выпуска дополнительныхъ акцій или погашенія части прежнихъ. Фирма А. о. должна быть „заимствована отъ предметовъ или свойства его предпріятія“ и не можетъ заключать въ себѣ именъ акціонеровъ. Такъ какъ А. о. есть чисто капиталистическое товарищество, въ которомъ личность участниковъ стоитъ на заднемъ планѣ, то его наз. еще анонимнымъ обществомъ. А. о. могутъ учреждаться какъ для производства торговыхъ дѣйствій (торговое товарищество), такъ и для приведенія въ дѣйствіе всякаго общепользнаго изобрѣтенія или предпріятія (гражданское товарищество). Въ первомъ случаѣ компанія обязана снабжать себя ежегодно установленными торговыми документами.

Акція, дивидендъ, резервный фондъ. Опредѣленная за акцію цѣна вносится или вся сразу сполна или раздробительно въ извѣстные сроки. Въ первомъ случаѣ вкладчикъ сейчасъ же получаетъ документъ, наз. акціей, во второмъ — онъ получаетъ временное свидѣтельство, послѣ полной оплаты цѣны акціи замѣняемое акціей. Пропустившій который-либо изъ сроковъ терять право на полученіе акціи и внесенныя имъ суммы ему не возвращаются. Различаются акціи двухъ родовъ: акція именная, заключающая указаніе на личность обладателя, и безыменная (на предъявителя), собственникомъ которой предполагается тотъ, въ чьихъ рукахъ она находится. Именные акціи вносятся въ особую книгу, такъ что товарищество знаетъ каждаго собственника акціи. Нѣкоторыя законодательства, желая устроить участь небогатыхъ людей въ А. о., устанавливаютъ минимумъ цѣны акціи. Такъ, напр., во Франціи цѣна акціи не можетъ быть ниже 100 фр. при основномъ капиталѣ менѣе 200 тыс. фр., и 500 фр., если капиталъ больше 200 тыс.

Нашъ законъ (на подобіе англійскаго) не опредѣляетъ цѣны акцій; только акціи акціонеровъ банковъ не могутъ быть ниже 250 р. Акція, какъ минимальная доля акціонера капитала, недѣлима и не можетъ быть передаваема по частямъ. Передача акцій на предъявителя совершается простымъ врученіемъ документа. Для передачи именной акціи требуется передаточная надпись, отмѣчаемая каждый разъ въ Правленіи. На практикѣ это дѣлается посредствомъ подачи особаго заявленія. Покупка и продажа акцій не за наличныя, а съ поставкою въ срокъ по изв. цѣнѣ воспрещается.

Каждый годъ опредѣляется чистая прибыль общества, которая распределяется въ видѣ дивиденда между членами товарищества по числу имѣющихся у каждаго акцій. Выдача дивиденда совершается посредствомъ отрѣзанія купоновъ отъ купонаго листа, прилагаемаго къ акціи. Если А. о. понесло убытки, то дивидендъ не долженъ выдаваться до тѣхъ поръ, пока не будетъ пополненъ основной капиталъ. Для покрытия подобныхъ потерь долженъ быть образованъ запасный капиталъ; части, подлежащія отдѣленію изъ чистой прибыли въ запасный капиталъ, опредѣляются уставомъ или постановленіемъ общаго собранія. Нѣкоторые уставы предусматриваютъ т. н. супердивиденды; это — суммы, получаемыя акціонерами сверхъ обыкновенныхъ дивидендовъ въ томъ случаѣ, когда по вычетѣ изъ прибыли общества известной суммы для выдачи дивиденда и для зачисленія въ запасный капиталъ остается еще излишекъ. Иногда выдаются предварительныя дивиденды, т. е., до утвержденія баланса общимъ собраніемъ, акціонеры получаютъ известную часть предполагаемаго дивиденда. Нашъ законъ не упоминаетъ ни о супердивидендахъ, ни о предварит. дивидендахъ; но фактически бываетъ, что для выдачи дивиденда (ради повышенія курса акцій) дирекціи заключаютъ займы, пользуясь непониманіемъ со стороны акціонеровъ балансъ и отчетовъ.

Учрежденіе и внутренняя организація А. о. Для учрежденія А. о. необходимъ прежде всего уставъ, которымъ регулируются внѣшнія и внутреннія отношенія общества. По нашему закону, уставъ долженъ содержать въ себѣ существо и цѣль предпріятія, означеніе названія товарищества и города, гдѣ учредится его правленіе, означеніе капитала количества и цѣны акцій, порядокъ раздачи и разверстки акцій, распределенія дивиденда и составленія запаснаго капитала и пр. Проектъ устава готовится учредителями и представляется ими въ то министерство, до котораго преимущественно относится предметъ предполагаемаго товарищества. Разсмотрѣнный и исправленный въ министерствѣ, проектъ устава вносится въ комитетъ министровъ, когда требуется только дозволеніе на учрежденіе товарищества, или въ Государств. Совѣтъ, когда испрашиваются сверхъ сего особыя

преимущества или исключит. привилегіи. По воспослѣдованіи на положеніе Комитета Министровъ или Госуд. Сов. Высочайшаго соизволенія, уставъ товарищества приводится во всеобщую извѣстность чрезъ сенатъ и публикуется въ вѣдомостяхъ. Акціонерные банки утверждаются министромъ финансовъ, если капиталъ ихъ не превышаетъ 5 милл. руб. (Св. зак., т. XI, ч. 2, Уст. кред., разд. X, ст. 1—2). Такимъ образомъ, у насъ существуетъ концессионная система; въ Зап. же Европѣ (кромѣ Австріи) введена система явочная, состоящая въ томъ, что для учрежденія товарищества не требуется разрѣшенія правительства, а лишь внесеніе устава въ реестръ, который ведется обыкновенно коммерческимъ судомъ. По утвержденіи устава производится объявленіе о подпискѣ, срокъ которой не можетъ быть менѣе 6 мѣс.; учредители могутъ отдѣлить въ свою пользу не больше $\frac{1}{5}$ общаго числа акцій. Если количество требованій превзойдетъ число предложенныхъ акцій, то производится распределеніе акцій пропорціонально заявленнымъ требованіямъ (разверстка); если же количество требованій не достигнетъ числа предложенныхъ акцій, то товарищество признается несостоявшимся. Процессъ возникновенія А. о. завершается созваніемъ учредительнаго собранія, т. е. перваго общаго собранія акціонеровъ, для выбора членовъ правленія или директоровъ, въ числѣ которыхъ могутъ быть и учредители.

Управленіе дѣлами общества и сношенія его съ третьими лицами совершаются чрезъ посредство органовъ А. о., компетенція и положеніе которыхъ опредѣляются частными уставами. Органы эти суть: 1) общее собраніе всѣхъ имѣющихъ право голоса акціонеровъ. Уставы обыкновенно даютъ право голоса только при условіи обладанія извѣстнымъ количествомъ акцій и затѣмъ устанавливаютъ maximum числа голосовъ, которые могутъ быть въ распоряженіи одного лица. Къ компетенціи общаго собранія относится: избраніе членовъ правленія, утвержденіе отчетовъ, распределеніе дивиденда, разрѣшеніе ходатайства объ измѣненіи устава и пр. Дѣла рѣшаются большинствомъ $\frac{3}{4}$ наличн. акціонеровъ, имѣющихъ право голоса. 2) Правленіе, членами котораго могутъ быть какъ акціонеры, такъ и постороннія лица (за исключеніемъ лицъ, занимающихъ должности первыхъ трехъ классовъ — по зак. 3 декабря 1884 г.); къ компетенціи правленія относятся: провѣрка дѣйствій учредителей, веденіе самаго предпріятія, сношенія съ третьими лицами, отчетность передъ общимъ собраніемъ. 3) Западныя законодательства признаютъ необходимость существованія еще наблюдательной или ревизіонной комиссіи для контроля дѣйствій правленія. У насъ такія комиссіи или комитеты de facto существуютъ во всѣхъ А. о. на основаніи ихъ уставовъ.

Увеличеніе и уменьшеніе капитала. Нашъ за

ковъ вовсе не упоминаетъ объ увеличеніи и уменьшеніи основнаго капитала, такъ что нормированіе этого вопроса предоставляется частнымъ уставамъ. Если первоначальнаго основнаго капитала не хватаетъ для веденія дѣла, то общество можетъ выпустить новыя акціи или облигаціи. Если дѣла А. о. идутъ хорошо, то новыя акціи могутъ быть пущены выше ихъ нарицательной цѣны; получаемый при этомъ излишекъ отчисляется въ резервный фондъ. При менѣе благоприятныхъ условіяхъ общество даетъ пріобрѣтателямъ новыхъ акцій нѣкоторыя преимущества, — право на опредѣленный дивидендъ при отсутствіи чистой прибыли, или предоставление большаго числа голосовъ на общемъ собраніи, большій размѣръ дивиденда. Такія акціи называются привилегированными (Prioritätsaktien, actions privilégiées, preferred shares). Облигаціи даютъ владѣльцамъ, облигационерамъ, право на извѣстный % независимо отъ состоянія дѣла общества; облигационеры не члены А. о., а его кредиторы. Облигаціи выпускаются, когда выпускъ новыхъ акцій затрудняется низкимъ курсомъ старыхъ. Добываемый такимъ путемъ капиталъ не причисляется къ основному и обыкновенно погашается по извѣстному плану.

Уменьшеніе основнаго капитала можетъ быть вызвано или потерями общества, или тѣмъ, что для веденія предпріятія, или вслѣдствіе высокой прибыли не требуется весь предположенный капиталъ, или, наконецъ, постепеннымъ погашеніемъ акцій вслѣдствіе имѣющаго произойти безмеднаго перехода А. о. къ третьему лицу (такъ, напр., переходъ жел. дор. въ казну). Во всѣхъ этихъ случаяхъ производится амортизація акцій, т. е. постепенное периодическое возвращеніе акціонерамъ внесеннаго имъ капитала. Амортизація не слѣдуетъ смѣшивать съ мортификаціей акцій, т. е. лишеніемъ ихъ юридическаго значенія по требованію владѣльцевъ (вслѣдствіе нечаянной потери и т. п. причинъ). Акціи, вышедшія въ тиражъ, иногда замѣняются т. н. пользовательными акціями (actions de jouissance). Владѣльцы послѣднихъ не получаютъ дивиденда, но сохраняютъ всѣ другія права (напр., право на супердивиденды); въ случаѣ прекращенія дѣла общества, изъ слѣдуемой имъ доли имущества общества отсчитывается выплаченная ими за акціи сумма. Помимо указанныхъ случаевъ общество не имѣетъ права ни пріобрѣтать собственныя акціи, ни брать ихъ въ залогъ. Нашъ законъ ничего не говоритъ о погашеніи акцій и потому оно можетъ быть допущено только въ томъ случаѣ, если предусмотрено уставомъ.

Прекращеніе А. о. наступаетъ вслѣдствіе 1) истеченія срока, установленнаго уставомъ, 2) постановленія общаго собранія, 3) полной потери имущества или (относит. акціонеры. банковъ) уменьшенія его на $\frac{1}{3}$, если уставомъ не установлена другая доля,

4) несостоятельности А. о. (касс. рѣш. 4 деп. сен. 1882 г. № 4 и Св. зак. т. XI, ч. 2, Уст. кред., разд. X, ст. 97), 5) распоряженія правительства, 6) слиянія А. о. съ другимъ, 7) стеченія всѣхъ акцій въ рукахъ одного лица. Прекращеніе А. о. имѣетъ послѣдствіемъ ликвидацію, выражающуюся въ раздѣлѣ активн. имущества А. о. между акціонерами сообразно съ количествомъ акцій каждаго.

Акціонерное законодательство въ Россіи. Съ развитіемъ акціонернаго дѣла въ 20-хъ гг. явилась потребность въ опредѣленіи положенія акціонеровъ товариществъ, что было сдѣлано закономъ 6 дек. 1836 г., который является нынѣ дѣйствующимъ (т. X, ч. 1, ст. 2139—2198; т. XI, ч. 2, кн. 1, Разд. 2, гл. 4). Несоотвѣтствие этого закона съ требованіями жизни обнаружилось очень скоро, и въ 1869 г. была учреждена коммиссія для изготвленія проекта новаго закона объ А. о., но опубликованный ею въ 1872 г. проектъ остался безъ движенія. 11 ноября 1894 г. образована была съ этой цѣлью новая коммиссія, которая закончила свои работы въ іюнѣ 1898 г., опубликовавъ въ „Вѣстн. Финансовъ“ (1898 г., № 24) проектъ положенія объ акціонерныхъ предпріятіяхъ.

Существенныя черты проекта слѣд.: для учрежденія акц. предпр. установлена явочная система, выражающаяся въ предьявленіи нотаріусу устава и занесеніи предпріятія въ акціонерный реестръ, ведущійся въ особомъ Акціонерномъ Отдѣлѣ при министерствѣ финансовъ. Концессіонная система удержана для предпріятій желѣзнодорожныхъ и страховыхъ, акціонерныхъ банковъ и предпріятій, имѣющихъ цѣлью удовлетвореніе мѣстныхъ потребностей общественнаго значенія. Основной капиталъ акц. предпр. не можетъ быть ниже 150 тыс. руб. Размѣръ его можетъ быть увеличенъ, по постановленію общаго собранія, новыми выпусками, при чемъ на новыя акціи можетъ быть установлена премія, которая отчисляется въ запасный капиталъ. Уменьшеніе основн. капит. производится, по постановленію общаго собранія, черезъ измѣненіе цѣны акцій, сокращеніе ихъ количества или выкупъ (тиражъ) опредѣленнаго числа акцій. Полное погашеніе основнаго капитала, предусмотрѣнное уставомъ, производится посредствомъ особаго отчисленія изъ прибыли предпріятія. Владѣльцы погашенныхъ акцій имѣютъ право на полученіе дивидендныхъ свидѣтельствъ (аналогичныхъ „пользовательнымъ акціямъ“). Цѣна акцій не можетъ быть ниже 150 руб. (для акцій предпріятій мѣстнаго характера минимумъ опредѣленъ въ 50 р.). Акціи могутъ быть именныя и на предьявителя, простыя и привилегированныя. Въ общемъ собр. каждая акція даетъ право на одинъ голосъ, если акція представл. за мѣсяцъ до дня общаго собранія. Управленію обязано созвать общ. собр. по требованію акціонеровъ, представляющихъ въ совокупности не менѣе $\frac{1}{10}$ части основнаго капитала. Постановле-

вля общаго собранія составляютъ по простому большинству поданныхъ голосовъ. Отчисленіе части прибыли, остающейся за начисленіемъ дивиденда на акціи, въ запасный капиталъ обязательно; можетъ быть выданъ и предварительный дивидендъ (до 5% на акцію). Иностранныя предприятия могутъ открывать свои отдѣленія въ Россіи не иначе, какъ съ разрѣшенія министра финансовъ. Судебная защита дается иностран. А. о. только тѣхъ государствъ, съ коими Россіей заключена конвенція по сему поводу на началахъ взаимности.

Акционерное законодательство иностранныхъ государствъ. Во Франціи основой дѣйствующаго законодательства является законъ 24 июля 1867 года, которымъ введена была явочная система для учрежденія А. о. Общество возникаетъ не иначе, какъ при наличности minimum 7 участниковъ и при томъ условіи, чтобы все предположенное число акцій было разобрано при подпискѣ; 25% основного капитала должно быть уплачено при самомъ возникновеніи А. о. Когда сумма, уплаченная за акціи, достигнетъ $\frac{1}{2}$ основн. капитала, общ. можетъ выпустить акціи на предъявителя. Образование резервнаго фонда обязательно. Цѣна акцій ограничена опредѣленной суммой (см. стр. 282).

Въ Англіи, по закону 7 авг. 1862 г., различались слѣд. капиталистическія товарищества: 1) съ неограниченной отвѣтственностью (company unlimited having a capital divided into shares), 2) съ отвѣтственностью, ограниченной размѣромъ вклада (company limited by shares) и 3) съ отвѣтственностью ограниченной, но превышающей размѣръ вклада (company limited by guarantee and having a capital divided into shares). Къ акціон. общ., въ строгомъ смыслѣ слова, принадлеж. товарищества 2-го типа. Безыменные акціи допущены были только съ 1876 г. для обществъ съ огранич. отвѣтств. подъ условіемъ полной оплаты всей стоимости акцій. И только законъ 15 авг. 1879 г. разрѣшилъ всѣмъ обществамъ съ солидарной отвѣтственностью превращаться въ общество съ ограниченной отвѣтственностью. Для возникновенія А. о. необходима наличность, по крайней мѣрѣ, 7 членовъ; правительственнаго разрѣшенія не требуется, подписка всего капитала не обязательна, высота акціи не опредѣлена. Весь ходъ предприятия подлежитъ самой широкой гласности. Основной капиталъ можетъ быть сокращенъ не иначе, какъ съ согласія кредиторовъ и утвержденія суда.

Въ Германіи существуетъ обязательная регистрація А. о., но предварительно должно быть удостовѣрено, что весь основной капиталъ разобранъ по подпискѣ и что уплачено, по крайней мѣрѣ, 25% нарицательной стоимости акцій. Минимальный размѣръ акцій — 1000 марокъ. Допускаются акціи и ниже 1000 марокъ, но выше 200, только для передачи такихъ акцій другимъ требуется разрѣшеніе общества. Въ

запасный капиталъ отчисляется, 1) по крайней мѣрѣ, $\frac{1}{20}$ часть годовой прибыли, пока онъ не достигнетъ размѣра $\frac{1}{10}$ части основного капитала, и 2) излишекъ, получаемый отъ продажи акцій по цѣнѣ, превышающей ихъ нарицательную стоимость.

Экономическое значеніе А. о. выражается въ томъ, что они облегчаютъ возникновеніе предприятий, для которыхъ требуются крупныя капиталы, и даютъ приложеніе малымъ капиталамъ, которые въ противномъ случаѣ оставались бы непроизводительными. Акционерная форма облегчаетъ также возникновеніе рискованныхъ предприятий, такъ какъ здѣсь рискъ одного лица незначителенъ. Акционерный капиталъ не подвергается вліянію случайностей, зависящихъ отъ индивидуальныхъ свойствъ личности, и потому акционерная форма весьма удобна для предприятий, рассчитанныхъ на долговременное существованіе. Но А. о. имѣютъ и свои темныя стороны. Акционерный капиталъ не можетъ быть произвольно измененъ, хотя бы наступили условія, дѣлающія измененіе его желательнымъ. Если полномочія органовъ управленія слишкомъ ограничены, то предприятие страдаетъ тяжеловѣсностью и неповоротливостью; въ противномъ случаѣ открывается широкое поле для злоупотребленій, которыя не могутъ быть предотвращены даже предостереженіемъ директоровъ участія въ прибыли и т. п. мѣрами; контроль здѣсь очень затруднителенъ. Ограниченная отвѣтственность вызываетъ наклонность къ рискованнымъ, легкомысленнымъ предприятиямъ, тѣмъ болѣе, что акціонеръ можетъ во всякое время продать свои акціи, и въ періоды промышленной горячки немовѣрно возрастаетъ число дутыхъ А. о.

Исторія А. о. восходитъ въ глубь среднихъ вѣковъ. Предшественниками ихъ можно считать союзы, возникшіе въ Германіи въ XII ст. съ цѣлью производства горныхъ работъ и на югѣ Франціи съ цѣлью производства мукомольнаго промысла, а также въ Италіи — *Commenda* XI ст. и генуэзскія колоніальныя общества XIV ст. (*maonae*). Настоящими капиталистич. обществами были также итальянскіе *Montes*, паи которыхъ (*loca montis*) могли быть передаваемы, при чемъ пріобрѣтатель ихъ несъ только ограниченную отвѣтственность. Къ числу обществъ съ ограниченной отвѣтственностью принадлежалъ банкъ Св. Георгія, основ. въ 1404 г. Причина появленія подобныхъ банковъ состояла въ томъ, что правительства, взявъ взаймы большія суммы у богатыхъ гражданъ, предоставляли имъ въ уплату долга взиманіе государственныхъ налоговъ и т. п. Кредиторы объединялись въ банки, которые получали разныя привилегіи отъ правительства (въ томъ числѣ ограниченную отвѣтственность), но вмѣстѣ съ тѣмъ находились подъ правительственной опекой. Сильный толчекъ развитію привилегированныхъ А. о. дало развитіе морской торговли въ XVI и XVII вв.

Въ Россіи исторія А. о. начинается въ 1799 г., когда образовалась компанія Россійско Американская. Дальнѣйшее развитіе русскихъ А. о. видно изъ слѣдующей таблицы.

Было учреждено компаній: (Ч. = число компаній, К. = капиталъ въ милл. рубл.)

Годы	Всего	Въ томъ числѣ						
		Банк. и кред. учр.	Жел. дор.	Пароход.	Страх.	Сахарн.	Пром. всяк. р.	Торгов.
1799—1830	Ч. 4 К. 5,4	—	—	—	2	—	—	—
1831—1840	Ч. 38 К. 36,6	—	1	1,5	2,6	2,5	19	2,3
1841—1850	Ч. 18 К. 13,7	—	—	2,2	6,0	—	5,0	—
1851—1855	Ч. 18 К. 16,4	—	—	5,9	0,2	0,4	4,5	4,2
1856—1860	Ч. 108 К. 317,0	1	8	25	3	2	50	7
1861—1865	Ч. 44 К. 99,4	50,0	177,8	30,9	5,4	1,4	37,9	7,6
1866—1870	Ч. 104 К. 669,2	2	4	4	—	2	21	3
1871—1873	Ч. 227 К. 347,0	60,0	22,6	1,2	—	0,9	12,6	1,1
1874—1875	Ч. 177 К. 175,7	1	9	10	3	31	99	1
1876—81	Ч. 95 К. 129,9	0,5	33,0	6,8	8,5	18,1	91,0	0,1
Всего.	Ч. 833 К. 1810,3	77	72	67	37	91	362	30
1799—1881	Ч. 1810,3 К. 279,4	72	918,6	69,6	51,1	54,0	332,4	27,5

Ростъ акціонерн. дѣла въ Россіи за послѣднее десятилѣтіе представл. въ слѣдующ. видѣ. Но 1890 г. было утверждено 40 уставовъ акц. предпріятій, въ 1891 г.—31, въ слѣдующ. году тоже 31, затѣмъ—46: въ 1894 г.—на 10 меньше—36 уст.; въ 1895 г. почти вдвое больше—104 уст.; въ 1896 г.—126 уст. и въ 1897 г.—119 уст. Къ 1 янв. 1898 г. въ Россіи дѣйствовали слѣдующія акц. общ.—русскія: 1) промышленныя, числ. 847, имѣя основ. капит. 1.128.839.490 р. и запасн. 111.819.605 р.; 2) торговыя, числомъ 184 съ основ. кап. въ 379.404.330 р. и 104.054.080 р. запасн. Въ эти числа не входят иностран. акц. компаніи, коихъ было: перваго типа 91 (капиталы 39 изъ нихъ неизвѣстны) съ основн. капитал. 180.842,500 фр., 875,200 ф. стерл. 1.300,000 мар., 600,000 гул. 220,000 р. кр. и запасн. 7.625,314 фр. 331,706 ф. ст., 18,714 мар. 59,887 г. 90.000 р. кр.; втораго типа было 24 комп. (изъ коихъ неизвѣст. операц. капиталовъ 13 комп.) съ осн. кап. 232,149,700 фр., и зап. 40,997.993 фр. Всего, стало быть, было русскихъ 1031 акц. общ. съ 1,508,243.820 руб. основн. капит. и 215,873.685 р. зап. и 115 иностр., изъ коихъ 52 комп. безъ обознач. функционир. капитала, съ осн. кап. въ 412,992.200 фр., 875,270 ф. ст. 1,300,000 м., 600.000 г., 220.000 р. кр. и запасн. 48,623 307 фр. 331.706 ф. ст., 18.714 м., 59.887 г. 90.000 р. кр. Если предположить, что 52 комп. относительно коихъ нѣтъ данныхъ, затрачиваютъ пропорціонально такіе-же суммы какъ и тѣ, коихъ капит. извѣстны, то общій итогъ иностр. капит., затрачен. акц. ком. въ Россіи, въ рус. валютѣ—выразится въ суммѣ

298 мил. ф. осн. и 39 мил. руб. зап. И такъ, къ 1 янв. 1898 г. въ Россіи дѣйствовало 1146 акц. предпріятій, имѣя въ кругл. цифрахъ 2061 мил. руб., изъ коихъ 1806 мил. р. осн. и 255 мил. р. запасн. Изъ общаго числа 1146 акц. предпр. 938, или 81,9% было промышленныхъ и 208, или 18 1/10% торговыхъ. Изъ этой послѣдней категоріи только 55, или четвертая часть, были товарно торговыми общества, остальные, или 3/4 общ. числа—кредитныя, страховыя и транспортныя.

Статистика въ Германіи, Великобританіи и Франціи.

Учреждено А. о.

Годы	Германія		Великобританія		Франція
	Число	Капиталь въ милл. мар.	Число	Капиталь въ милл. ф. стерл.	
1883	192	176,04	1766	167,7	482
1884	153	111,24	1541	138,5	363
1885	70	53,46	1482	119,2	325
1886	113	103,94	1891	145,9	319
1887	168	128,40	2050	170,17	295
1888	184	193,65	2550	353,78	324
1889	360	402,5	2788	241,28	324
1890	236	271,0	2789	238,76	374
1891	160	90,2	2686	134,28	446
1892	127	79,2	2607	103,40	425
1893	95	77,3	2617	95,53	
1894	92	68,3	2870	118,43	
1895	161	250,7	3892	222,20	
1896	182	268,6			

Литература. См. Renaud, Das Recht der Aktiengesellschaften (Лейпц. 1875); Auerbach, Das Aktienwesen (Франкф. 1873); Thring, The law and practice of jointstock and others companies (1880); Van der Borgh, Statistische Studien über die Bewährung der Aktiengesellschaften (1883); Öchelhäuser, Die Nachteile des Aktienwesens (1878); Conrad's, Handwörterbuch der Staatswissenschaften, b. I u. Supplementband I u. 2; Писемскій, Акціонерн. компаніи съ точки зрѣнія гражд. права, 1876; Тарасовъ, Ученіе объ акціонерныхъ компаніяхъ, 1881 (Врем. Демид. Лицея, т. 20—л2); Тернеръ, Сравнительный обзоръ акц. законодательства европейскихскихъ государствъ, 1871.

Акциумъ (правильн. Актіи, греч. Ἀκτιον, лат. Actium, итал. Пунта) мѣсть въ Акараніи, на Амвракійскомъ заливѣ; знаменитый храмъ Аполлона, общее святилище акаранцевъ; вокругъ маленькій городокъ, мѣсто многихъ знаменитыхъ битвъ. Въ 435 г. до Р. Х. коркиряне здѣсь разбили коринвянъ. Въ 31 до Р. Х. битва между Октавіаномъ и Антоніемъ. У перваго было 80,000 пѣхоты, 12,000 конницы и 250 военныхъ кораблей; у Антонія—100,000 пѣх., 12,000 конн. и 500 кор. Участь Рима и міра была рѣшена на морѣ, гдѣ командовалъ флотомъ Октавіана искусный Агриппа. Когда послѣ 2 ч. нерѣшит. боя Агриппа успѣлъ прорвать боевую линію Антонія, союзница послѣдняго, Клеопатра, обратилась въ бѣгство со своими 60 кораблями. Антоній бросился за нею, а его флотъ, оказавшійся безъ начальниковъ въ самую кри-

титескую минутоу, былъ разбитъ на голову. Сухопутное войско ожидало Антонія семь дней, послѣ чего сдалось побѣдителямъ.

Въ 1538 по Р. Х. здѣсь же турецкій флотъ уничтожилъ флоты Испаніи, Венеціи и Папы.

Акція, см. *акціонерное общество*.

Акша, Акшинская крѣпость, 50°15' с. ш. и 131° 4' в. д., окружной городъ Забайкальской области, на р. Ононѣ, при впаденіи р. Акши, съ остатками нынѣ упраздненной крѣпости среди бурятскихъ кочевьевъ по р. Онону и Акшѣ. А. — мѣстопробыванію миров. судьи, почтов.-телегр. контора, вблизи А. — щелочный минер. источникъ. Жит. 1679 (1897).

Акшеръ, мѣсто содержанія въ плѣну и смерти султана Баязета (1405), нынѣ городокъ въ турецк. вилайетѣ Конія, у подножія Султанъ-Дага, подлѣ озера Акшеръ.

Акшинскій округъ занимаетъ пространство въ 34,777 кв. в., или 3.622,587 дес.; населеніе (1897) 15,730 м. и 16,593 ж., всего 32,343. Въ южной части округа золотые приски.

Акь-Тюбо, см. *Актобинскъ*.

Ала, городъ съ 3161 жит. (1890), въ южномъ Тироли, въ округѣ Роверето, на Эчѣ и линіи А.-Куфштейнъ австрійск. южной ж. д., съ пограничною станціею, таможеней, двумя монастырями, производитъ вино, шелковую пряжу, бархатъ, сыръ и проч.

Алабама, одинъ изъ южныхъ штатовъ Сѣв.-Амер. Союза, между 30° 10'—35° сѣв. шир. и 84° 53'—88° 35' зап. долг., граничитъ на сѣв. Теннесси, на в. Георгіей и Флоридой, на ю. Флоридой и Мехик. зал., на з. Миссиссипи; пл. 135,320 кв. км. По сѣв.-вост. части проходятъ отроги Аллеганскихъ горъ, достигающихъ 445 м.; воздѣлываются хлѣбные злаки; вообще почвенныя и культурныя условія болѣею частью тѣ же, что и въ болѣе сѣв. штатахъ. Средняя, волнистая (около 100 м.) часть А. обладаетъ наиболѣе плодородной почвой; въ с. части значительныя минеральныя богатства, въ ю. части въ изобиліи воздѣлывается хлопокъ. Лѣса состоятъ изъ дуба, краснаго кедра, ели, тополя, ильма, пихты съ длинными хвоями (*Pinus australis*), кипариса, магноліи, каштана, грекаго орѣха и т. д., доставляютъ прекрасный матеріалъ для судостроенія. Ю. часть представляетъ равнину, мало возвышающуюся надъ у. м., мѣстами песчаную, покрытую основными лѣсами, мѣстами болотистую, съ тростниковыми зарослями вдоль рѣкъ, весьма плодородную. Въ общемъ страна склоняется къ Мехик. заливу; по этому наклону сбѣгаютъ рѣки, впадающія за исключеніемъ Теннесси въ Мехик. заливъ. Самыя значительныя рѣки: А., по соединеніи съ Томбигби дающая Мобиле-риверъ, на в. отъ нея Эзамбіа, а на с. текущія на западъ Теннесси. Заливъ Мобиле вдаётся въ страну на 56 км. и представляетъ мелкій гафъ Мехик. залива, доступный для судовъ съ 3 м. осадкой. Климатъ въ сѣв. и

средней части умѣренный и здоровый; въ ю. части и въ рѣчныхъ долинахъ свирѣпствуютъ лихорадки, опасныя особливо для европейцевъ. Температура колеблется лѣтомъ между 15 и 40°, зимой между —7° 30' и +27° 30'. Снѣгъ обильно выпадаетъ на с., весьма рѣдко на югѣ. Количество осадковъ въ году 1300 мм., въ Мобиле 1948 мм. Число жит. 1.513,017, изъ нихъ 830,796 бѣлыхъ, 681,431 негровъ, 750 индѣйцевъ и т. д. Шесть коллегій, изъ нихъ одна сельско-хоз. и промысл. Университетъ въ Tuscaloosa. Издается 180 газетъ. На основаніи офиц. данныхъ статистики 7,6 милл. гектаровъ площади занимаютъ лѣса, 3,8 м. гект. пашни, 4 милл. гект. удобны для плододовства; на 1 милл. гект. залегаютъ каменный уголь, на 600,000 гект. желѣзная руда и 720,000 гект. занимаютъ преріи. Главнѣйшій продуктъ земледѣлія хлопокъ, затѣмъ овесъ, пшеница, рисъ, бататы, картофель и т. д. Скота было въ 1890 г.: 121,207 лошадей, 134,800 муловъ и ословъ, 824,559 головъ рог. скота, 274,788 овецъ и 1.569,127 свиней. Рыбная и устричная ловли незначительны; гораздо важнѣе горное дѣло. Залежи кам. угля занимаютъ площадь въ 10,500 кв. км. и доставили въ 1889 г. изъ 66 рудниковъ 3.378,484 тоннъ угля стоимостью въ 3.707,426 долл. 45 желѣзныхъ рудниковъ дали въ 1890 г. 1.570,319 тоннъ руды. Въ 48 домнахъ съвера было добыто 919,940 т. желѣза. Центрѣ кам.-угольной и желѣзной промышленности Бирмингамъ. Менѣе значительна добыча благородныхъ металловъ. Промышленность быстро развивается. Самыми важными являются мельницы, лѣсопильные заводы, бумагопрядильни и ткальни. Страна имѣла къ 1890 г.: 5302 км. желѣзныхъ дорогъ, кромѣ того 2 электрич. дороги, дл. въ 36 км., и судоходныхъ рѣкъ на протяженіи 3200 км. Главные предметы вывоза: хлопокъ, лѣсъ, смола, скипидаръ, мука. Главный портъ и главное мѣсто торговли Мобиле. По конституціи 1868 г. законодательная власть находится въ рукахъ сената, состоящаго изъ 33, и парламента — изъ 100 членовъ; изъ нихъ первые избираются на 4, послѣдніе на 2 года. Губернаторъ, высшіе чиновники и всѣ судьи избираются народомъ. Въ конгрессѣ А. имѣетъ 9 своихъ представителей. Армія страны состоитъ изъ 2671 чел. Гл. гор. — Монтгомери.

Исторія. Впервые въ обл. А. въ 1540 г. явился испанецъ Фернандо де Сото, но черезъ нѣсколько мѣсяцевъ покинулъ ее, обманувшись въ своихъ надеждахъ найти здѣсь золотыя горы. Въ 1698 г. высадился снова недалеко отъ того мѣста, гдѣ теперь лежитъ Мобиле, французъ Ибервилль съ намереніемъ завести сношенія между Франціей и штатомъ Миссиссипи; послѣдствіемъ этой высадки было въ 1702 г. возведеніе здѣсь форта по распоряженію французскаго короля. До 1800 г., однако, мало было сдѣлано для колонизаціи страны. Пржеде большая часть А. принадлежала Георгіи.

Изъ земель А. были въ 1817 г. выдѣлены двѣ отдѣльныя территоріи, изъ нихъ восточная получила названіе своей главной рѣки А., западная причислена къ штату Миссисипи. Въ 1819 г. территорія приняла конституцію, а въ 1820 г. вступила какъ самостоятельный штатъ въ Союзъ. Въ 1861 г. А. отпала отъ Союза и присоединилась къ южной конфедерации, резиденція центральной власти которой сначала находилась въ Монтгомери. Съ 1868 г. А. вновь принята въ Союзъ, какъ вполне самостоятельный штатъ.

Алабамскій вопросъ, споръ между Соедин. Штатами и Великобританіей относительно убытковъ, причиненныхъ американскою морской торговлѣ каперскими судами южныхъ штатовъ во время междоусобной войны. Изъ этихъ каперскихъ судовъ инны строились на английскихъ верфяхъ, а другія плавали подъ англійск. флагомъ, особенно выдвинулся разрушительной дѣятельностью снаряженъ въ Ливерпулѣ крейсеръ „Алабама“. Правительство Штатовъ усмотрѣло въ поведеніи Англии нарушеніе нейтралитета, такъ какъ она не приняла никакихъ мѣръ, чтобы воспрепятствовать выходу каперскихъ судовъ южн. штатовъ изъ англ. портовъ, и по окончаніи войны потребовало отъ Англии возмѣщенія всѣхъ убытковъ, прямыхъ и косвенныхъ, причиненныхъ „Алабамой“ и др. каперскими судами. Въ февр. 1871 г. оба государства назначили комиссію для разбора дѣла; результатомъ ея работъ было заключеніе въ Вашингтонѣ 8 мая 1871 г. договора, въ силу котораго рѣшеніе А. в. предоставлено было международн. третейскому суду, который и собрался въ Женевѣ, въ составѣ 5 членовъ, по одному отъ Соедин. Штатовъ (Ch. F. Adams), Англии (Sir A. Cockburn), Италіи (графъ Sclopis, председатель), Швейцаріи (Stämpfli) и Бразиліи (баронъ Itajuba). Въ результатѣ, Англія признала принципъ, что нейтральное государство отвѣтствуетъ за вредъ, причиненный дружеской державѣ судномъ, снаряженнымъ въ гавани этого нейтральнаго государства; Соединенные Штаты въ свою очередь отказались отъ вознагражденія за косвенный вредъ, причиненный каперскими судами. Въ сент. 1872 г. судъ присудилъ съ Англии въ пользу Соединенн. Штатовъ вознагражденіе въ 3.229,166 ф. стерл. Ср. Semmes, The cruise of the Alabama and Sumter (Нью-Йоркъ 1864); Geffcken, Die Alabamafrage (Штутт. 1872).

Алабаструмъ (alabastrum), латинское названіе цвѣточной почки (см.).

Алабашка, дер. Пермской губ., Екатеринбургскаго уѣзд., одно изъ богатѣйшихъ и извѣстѣйшихъ мѣсторожденій цѣнныхъ минераловъ на Уралѣ. Въ окрестностяхъ А. извѣстны болѣе 20 минеральныхъ копей въ крупнозернистомъ гранитѣ, отдѣльныя составн. части котораго — кварцъ, полев. шпатъ и слюда — скопляются въ друзы и образуютъ полости и густоты, часто наполненные глиною. Въ этой-то глинѣ и

находятся кристаллы берилла, топаза, турмалина, аквамарина, аметиста, раухтопаза, полевого шпата, калийной и литіевой слюды. Особенно цѣнны по чистотѣ синеватые топазы (тяжеловѣсы) и аметисты, составляющие одинъ изъ главныхъ ювелирныхъ промысловъ Урала.

Алабинъ, Петр. Влад., писатель, род. 1824, образованіе получилъ въ бѣлостокск. гимн. и слѣб. коммерч. училищѣ; съ 1843 г. на военн. службѣ, съ 1857 — на гражданской; въ 1877 — уполномоч. Краснаго Креста на войнѣ, затѣмъ губернаторъ въ Болгаріи; въ 1885—92 гг. городской голова въ Самарѣ. Произведенія А. очень разнообразны, касаясь событій, въ которыхъ ему пришлось принимать участіе или бытъ свидѣтелемъ; значительнѣе другихъ: „Походныя записки въ войну 1853—1856 гг.“ (Вятка, 1861 г. и 2-е изданіе, значит. дополненное записками о войнахъ 1849 и 1877—1878 гг., въ 3 частяхъ, Самара 1888—1892 гг.) и „Трехлѣтняя годовщина г. Самары“ (Самара 1887). Ср. Венг. „Русск. Книги“, I.

Алава, испанская провинція, самая южная и большая, но наименѣ населенная изъ баскскихъ провинцій (см. *баски*); границы: с. Вискайя, в. Наварра, ю. Логроньо, з. Бургосъ; пл. 3047 кв. км. Мѣстность образуетъ южную террасу Кентебрійскаго берегового хребта, по склонамъ къ верхнему теченію Эбро. Сѣверную часть А. занимаетъ востокъ. главная вѣтвь этого хребта, центральная часть представляетъ плоскогорье, южн. область верхней долины Эбро. Въ 1887 г. было 92,915 жит. (30 на 1 кв. км.), главнымъ образомъ земледѣльцевъ. Склоны горъ заросли дубовымъ и буковымъ лѣсомъ, въ долинахъ воздѣлываютъ хлѣбъ, коноплю и плодовыхъ деревьевъ; по теченію Эбро много плодовыхъ садовъ и виноградниковъ. Промышленность развита менѣе, чѣмъ въ остальныхъ земляхъ басковъ; однако заслуживаютъ вниманія желѣзные, свинцовые и мѣдные рудники; добывается и вывозится, кромѣ того, соль и асфальтъ. Гл. г. Виторія.

Алаверды, 1) Горы, идущія по границѣ Тифлисскаго и Эриванскаго губерній, съ отдѣльными вершинами Ляльваръ и Леджанъ, достигающими 2550 м. выс.

2) Село Тифлисскаго губ. и уѣзд. въ 97 в. къ ю.-ю.-з. отъ г. Тифлиса, на склонѣ г. Ляльваръ. Вблизи селенія Алавердскій мѣдный заводъ и развалины двухъ серебряныхъ заводовъ. Заводы основаны на мѣстныхъ рудахъ еще грузинск. царемъ Иракліемъ II въ 1763 г., вызвавшимъ для того грековъ-рудопромышленниковъ, которые и составляютъ понынѣ мѣстное населеніе, держащее заводъ и рудники въ арендѣ у казны. Въ 1896 г. добыто мѣдной руды 147,260 п., выплавлено мѣди 4540 п.

Алагѣзъ (тур.) или Араказъ (арм.), послѣ Арарата вторая по высотѣ гора Арменіи (4090 м.). Потухшій вулканъ, съ широкимъ древнимъ кратеромъ, заключающимъ нѣсколько озеровидныхъ скопленій водъ.

Края кратера покрыты вѣчнымъ снѣгомъ. Древние потоки лавы А. могутъ быть прослѣжены въ разныя стороны отъ него на разстояніи до 200 вер. Скаты А. представляютъ тучныя пастбища. У подножія восточнаго склона горы городъ Эривань; на вост. и сѣвер. склонахъ въ потокахъ лавы добывается сѣра.

Алагирскій заводъ, Терской области, Владикавказскаго округа, на р. Ардонѣ, возлѣ селенія Садонѣ, на 7000 м. высоты, основанъ въ 1853 для эксплуатаціи богатаго серебро-свинцоваго Садонскаго рудника. Рудная жила находится въ гранитѣ и прорѣзываетъ правый берегъ Садонскаго ущелья. Заводъ и рудникъ принадлежать каанѣ, находятся въ арендѣ. Въ 1896 добыто руды 351,008 п., изъ которой выплавлено серебра 25¹/₂ п., свинца 5675 п.

Алагирь, Валагирь, часть Осетин, принадлежащая Алагирскому роду Осетинскаго племени, занимающая часть долины Ардона до р. Бѣлой и прилегающая на югъ горы. А. давно покорилась Россіи, исповѣд. христіанство (небольшое число магометанъ). Число ихъ около 7000 д., живущ. въ 22 селеніяхъ (аулахъ); главн. селен. Ардонѣ. Занимаются земледѣліемъ и скотоводствомъ, частью перевозкою грузовъ; ведутъ совершенно мирный образъ жизни.

Алагосъ, одинъ изъ штатовъ Бразиліи, прилегающій къ Атлантическому океану, ограниченный на с. и з. штатомъ Пернамбуку, а на ю. р. св. Франциска, занимаетъ 58,491 кв. км. и имѣетъ 459,371 жителей (1888), между которыми значительная часть негровъ. Прибрежная полоса песчана и болотиста; внутренность гориста и покрыта лѣсами. Климатъ очень нездоровый (постоянные лихорадки и холера), но природа даетъ богатѣйшую жатву растительныхъ продуктовъ: хлопокъ, сахаръ, табакъ, кофе, цѣнные стolarsныя и красильныя деревья, пикакуана. Торговля сосредоточена въ городахъ Мачею и Алагосъ и находится въ рукахъ англичанъ; р. св. Франциска судоходна вдоль всей южной границы штата.

Алагтага, см. *земляной заяцъ*.

Ала-дагъ, „красивыя горы“, горы въ турецкой Арменіи, на с. отъ о. Ванъ, 3520 м. высоты. На сѣверномъ склонѣ истоки вост. Евфрата (Мурадъ). Турки называютъ А.—Восточный Тавръ.

Аладжа, одинъ изъ отроговъ Кара-дага; имѣя болѣе 6000 футъ надъ уровнемъ моря, возвышается до 1500 футъ надъ окружающей мѣстностью, пересѣкая ее своими развѣтвленіями на большомъ пространствѣ. Скаты круты, но нѣкоторые отлого идутъ террасами къ ручью Маврякъ-чай. Эти дикія, негостепримныя мѣста были обильно политы человѣческой кровью во время войны за освобожденіе болгаръ. Въ 1877 турки окопались на А., укрѣпивши всѣ подступы. Тутъ расположился 40—50,000 корпусъ Мухтара-паши, которому приходилось охранять позицію, растянувшуюся на большомъ пространствѣ. Главныя позиціи

шли на протяженіи почти 18 верстъ, а передовыя — болѣе чѣмъ на 28 верстъ. Въ первыхъ числахъ іюля сюда придвинулся 20-тысячный корпусъ Лорисъ-Меликова, который въ продолженіе цѣлаго мѣсяца занимался рекогносцировками. Эти послѣднія не только ознакомили атакующихъ съ неприятельской позиціей, расположенной на весьма пересѣченной мѣстности, но и выяснили недостаточность силъ, чтобы овладѣть ею. Къ концу мѣсяца подошло подкрѣпленіе въ видѣ одной дивизіи, а 6-го августа произведено было демонстративное наступленіе съ цѣлью новой рекогносцировки расположенія турокъ. Войска наши послѣ боя вернулись на прежнія мѣста, но часть ихъ нѣсколько выдвинулась. Не такъ счастливо окончилось дѣло 13 августа, когда русскимъ пришлось оставить нѣкоторыя позиціи и отойти назадъ. Въ половинѣ сентября войска Лорисъ-Меликова получили новое подкрѣпленіе въ видѣ гренадерской дивизіи и частей эриванскаго и ардаганскаго отрядовъ. Общая численность русскихъ войскъ состояла изъ 59 батальоновъ, 70 эскадроновъ и сотенъ съ 218 орудіями. Противъ себя они имѣли силы Мухтара-паши, имѣвшаго въ своемъ распоряженіи 54 бат., 10 тысячъ конницы и 96 оруд., которымъ могли во всякое время оказать помощь войска изъ Карса, гдѣ было 29 бат., 3000 конницы съ 202 оруд. Рѣшительныя дѣйствія начались боями 20, 21 и 22 сент. Однако, колонны не выступали одновременно, разобщались, при движеніи измѣняли направленіе, вслѣдствіе чего наступленіе не дало ожидаемыхъ результатовъ. Кое-гдѣ пришлось откататься отъ рѣшительныхъ дѣйствій, кое-гдѣ частныя атаки были безуспѣшны. Занятая же съ большими усилиями Большая Ягны пришлось оставить за отсутствіемъ воды. Всѣ эти обстоятельства не прошли незамѣченными, и дальнѣйшія дѣйствія были ведены съ большей осторожностью и осмотрительностью, вслѣдствіе чего бой 3 октября далъ блестящіе результаты. Турецкія войска частью бѣжали, частью сдались. Они потеряли почти 15,000 чел. убитыми и ранеными. Турецкія позиціи оказались въ рукахъ русскихъ. Съ русской стороны потеря выразилась 6000 солдатъ и 149 офицеровъ, выбывшихъ изъ строя убитыми и ранеными. Русскіе взяли въ плѣнъ 6 пашей, 250 офиц. и около 7000 нижнихъ чиновъ турецкой арміи, при чемъ отбито было 35 орудій.

Аладына, Елиза в. Вас., род. въ Ригѣ 1810; воспитаніе получила въ домѣ трудолюбія (впослѣдствіи Елизаветинскій Институтъ). Это послужило матерьяломъ для составленія „Воспоминаній институтки“ (СПб. 1834). Въ этихъ воспоминаніяхъ есть интересныя свѣдѣнія, касающіяся исторіи института, его посѣщенія Высочайшими особами, заботливомъ отношеніи Императрицы Елизаветы Алексѣевны къ воспитанницамъ и общему веденію дѣла и препода-

даванія. „Воспоминанія“ были перепечатаны 10 лѣтъ спустя въ „Невскомъ Альманахѣ“. Кромѣ того А. издала „Сочиненія“, стихи и проза (СПб. 1838).

Аладынъ, Егоръ Васильевъ, писатель и издатель, род. 1796, ум. 1860, состоялъ на военной, затѣмъ гражданской службѣ, будучи съ 1833 правителемъ канцеляріи департ. путей сообщения, затѣмъ начальникомъ отдѣленія въ разныхъ департаментахъ: въ 1842 А. уволенъ въ отставку. Въ 1824 А. за открытіе контрабанды, доставлявшейся на купеческихъ корабляхъ, получилъ 2000 руб. награды, на которые въ 1825 издалъ „Невскій Альманахъ“ (10 книжекъ 1825—1833), блиставшій именами литературныхъ знаменитостей. Въ немъ писали: Полевой, В. Пушкинъ, Измайловъ, Глинка, Туманскій, Булгаринъ, Козловъ, Языковъ, князь Вяземскій, Подолинскій, Воейковъ, Жуковскій и даже Пушкинъ далъ въ „Невскій Альманахъ“ перепечатать „Бахчисарайскій фонтанъ“, 1-ую сцену „Бориса Годунова“ и много мелкихъ стихотвореній. „Альманахъ“ этотъ имѣлъ успѣхъ только до возникновенія „Моск. Телеграфа“ и др. болѣе серьезныхъ журналовъ. Съ этого времени популярность Альманаха падаетъ, и когда А. возобновилъ его въ 40-хъ годахъ, то онъ успѣха не имѣлъ и по выходѣ двухъ книжекъ (1846—1848) прекратился. Кромѣ „Невск. Альм.“ А. издавалъ „Поденъжнникъ“, альман. (1829—30), „Букетъ, карманная книжка для любителей и любителейницъ театра“, альман. (1829) и „С.-Петербург. Вѣстникъ“ (1831, вышло 48 №№). Оригинальныя произведенія въ прозѣ и стихахъ интереса не представляютъ и успѣха не имѣли даже въ свое время. Кромѣ отдѣльно напечатанныхъ, сочиненія А. были дважды изданы собраніями: „Сочиненія и переводы“ (СПб. 1832) и „Повѣсти“ въ 2 частяхъ (СПб. 1833).

Алазанъ, двѣ р. на Кавказѣ: 1) Кахетинская А., лѣвый притокъ Куры, впадающій въ послѣднюю вмѣстѣ съ р. Юрой. Длина слишкомъ 200 вер., въ среднемъ и нижнемъ теченіи прорѣзаетъ плодородную Алазанскую равнину, покрытую садами, виноградниками и пашнями; 2) Тушинская Ал., лѣв. пр. Андійской Кой-су, беретъ начало близъ предыдущей рѣки на главномъ хребтѣ Кавказа у высочайшей вершины Махвалісь-мта, но течетъ въ противоположномъ направленіи. Обѣ долины служатъ горной дорогой изъ Дагестана въ Кахетію съ переваломъ на высотѣ 2750 м.

Алазая, крупная сибирская рѣка, впадающая въ Ледовитый океанъ между Индигиркой и Колымой, беретъ начало вмѣстѣ со многими лѣвыми притоками изъ изобилующаго желѣзной рудой Алазейскаго хребта. Длина течения 560 вер.; начинается въ области хвойнаго лѣса, но большую часть пути проходитъ по безлюднымъ тундрамъ, въ устьяхъ образуетъ дельту до 70 вер. ширины. Страна населена нѣсколькими десятками кочующихъ якугировъ, за-

нимающихся рыболовлю и охотою на пушного звѣря (соболь).

Алайранъ, см. *Далайранъ*.

Алайскій сѣрнистый источникъ въ Туркестанѣ, въ Ферганской области, лежитъ на высотѣ 4289 ф. надъ уровнемъ моря. Подробныхъ свѣдѣній не имѣется.

Алайскій хребтъ въ Ферганской обл. между 40° и 41° с. ш. тянется съ с.-в. на ю.-з., достигая высоты вѣчнаго снѣга. Высшая точка—пикъ Баба—имѣетъ 19,000 ф. высоты. А. хр. состоитъ изъ трехъ грядъ: первая, самая низкая, сложена изъ породъ третичной, мѣловой и юрской системъ, 2-я—изъ палеозойскихъ известняковъ, 3-я—самая высокая съ громадными снѣговыми полями изъ метаморфическихъ сланцевъ, гранитовъ и гнейсовъ. Флора и фауна носятъ степной характеръ. На ю. долиной р. Кизиль-су А. хр. отдѣляется отъ Заалайскаго, а на ю.-з. онъ переходитъ въ Гиссарскій хребтъ.

Алакокъ, Маргарита, род. 1647 г. близъ Отена и рано посвятила себя иноческой жизни, какъ салезіанка. Испытаніе отъ паралича она приписала Св. Дѣвѣ. Въ своихъ экстазахъ она сообщила о свиданіяхъ съ Иисусомъ Христомъ, какъ со своимъ женихомъ, будто бы осыпавшимъ ее ласками и давшимъ ей порученіе основать, при помощи іезуита ла-Коломбіера, орденъ „Святого сердца Иисуса“. Она умерла въ 1690 и была канонизована Піемъ IX.

Ала-куль (по киргизски „пестрое озеро“), два озера въ Семирѣченской обл. въ 90 в. къ в. отъ вост. оконечности Балхаша въ степи между хребтами Тарбогатай и Семирѣченскимъ Ала-тау. Вост. Ала-куль, или Аши-куль, занимаетъ площадь въ 1514 кв. в., при длинѣ въ 55 в. и ширинѣ 40 в., наибольшая глубина 14 ф. Берега низменны и песчаны, по большей части поросли камышемъ, только на сѣв.-вост. сторонѣ въ видѣ полуострова возвышается гора изъ порфира и сланца, а близъ нея находится скалистый островъ Араль-тюбе. Западный Ала-куль или Сассыкъ-куль отдѣляется отъ Восточнаго низменнымъ болотистымъ перешейкомъ въ 20 в. длиной, иногда затопляемымъ водою. Длина Сассыкъ-куль 40 в., ширина 15 в., берега также низменны и поросли камышемъ. Вода въ обоихъ озерахъ солоноватая; рыба—окуни (*Perca Schrenckii*) и маринка (*Schizothorax*)—водится въ количествѣ незначительномъ. Въ оба озера впадаютъ многочисленныя рѣки, вытекающія изъ Тарбагатая и Ала-тау; изъ нихъ наибольшія: Эмиль, Урджаръ и Тентекъ.

Алалія (греч.), нѣмота, когда она является послѣдствіемъ паралича голосового органа.

Алалкомени, древнее мѣстечко на остр. Иеакѣ, развалины котораго сохранились въ срединѣ острова на горѣ Аэто, имѣющей 380 м. высоты.

Аламани (Alamanni), Луиджи, итал. поэтъ, род. 1495 въ Флоренціи, ум. 1536

въ Амбуазѣ; принявъ участіе въ заговорѣ противъ кардинала Джульяно, намѣстника папы Льва X, обѣжалъ въ Парижъ, гдѣ приобрѣлъ довѣріе короля, назначившаго его посланцемъ при Карлѣ V, и гдѣ имъ была написана большая часть его произведеній. Поэтической славой А. обязанъ гл. обр. своей дидактической поэмѣ о земледѣліи („La coltivazione“, Пар. 1546, Падуа 1718 и др. изд.), одному изъ удачнѣйшихъ подражаній „Георгикамъ“ Виргилія въ итал. литературѣ. Эпическія произв. А., „Gigone il Cortese“ и „L'Avarchide“ (подражаніе Илиадѣ) лишены значенія. Небольшія стихотворенія А., принадлежащія къ лучшимъ произведеніямъ его времени, изданы имъ подъ загл. „Opere toscane“ (Ліонъ 1532, Флор. 1859). А. написалъ также комедію „Flora“ и перевелъ „Антигону“ Софокла. Въ своихъ „Eprigrammi toscani“ (1570) А. подражалъ Марціалу. См. P. Raffaelli, Biographie A. (Флор. 1859).

Аламанъ, Лука, мекх. госуд. дѣятель и историкъ, род. 1775, ум. 1855, былъ представителемъ колоній въ испанскихъ кортесахъ, въ 1823 вернулся на родину послѣ отпаденія Мексики и здѣсь нѣсколько разъ былъ министромъ (иностр. и внутр. дѣлъ), сначала умѣренно либеральный, затѣмъ являо реакціонный. Изъ историч. трудовъ А. достойны упоминанія: „Disertaciones sobre la historia mejicana“ (Мехико, 1844—49) и „Historia de Mejico“ (Мехико, 1849—52, 5 т.).

Аламанъ, набѣги у туркменовъ, отчасти порождаемые междуродовыми распрями, отчасти просто разбойничьи. Аламанчикъ — участникъ такого набѣга.

Алаберъ, см. *Далабергъ*.

Аламосъ (Real de los Alamos), городъ въ мекхиканскомъ штатѣ Сонора, расположенъ между рѣками Рио дель Фуэрте и Майо, имѣетъ золотые и серебряные прииски и 6000 жит.

Аландскіе о-ва (по шведск. произнош. Оландъ), въ Ботническомъ зал., причисляются къ Або-Виёрборгской губ. (Финляндія); состоятъ изъ большого о. Фаста-Оландъ и до 280 малыхъ о-въ, изъ которыхъ обитаемы только 80; окружены множествомъ шхеръ и подводныхъ камней. А. о-ва обнимаютъ въ общемъ пространство въ 1426 кв. км.; 16,000 ж. Въ 1809 перешли отъ Швеціи къ Россіи. Въ админ. отнош. дѣлятся на 8 церковныхъ приходовъ. О-ва замыкаютъ отчасти входъ въ Ботническій зал. и имѣютъ нѣсколько весьма хорошихъ гаваней, служащихъ станціями русскимъ судамъ. Жители по происхожденію и языку шведы; занимаются земледѣліемъ, скотоводствомъ, рыбной ловлей (килекъ—Clupea Nagengus pinog, — вывозится ежегодно до 6000 т.) и охотой за морской птицей и тюленями. Ржи не хватаетъ для самихъ жителей; зато пастбища славятся своими жирными травами, въ особенности въ вост. части Оланда. Лѣсъ состоитъ изъ ели, сосны, березы, ольхи и орѣшника. Гл. о-въ Фаста-

Оландъ имѣетъ пространство 640 кв. км. и 10,000 жит. На о-въ возвышаются на 100—150 метр. высоты красныя гранитныя горы. Вост. часть о-ва имѣетъ глинистую почву, въ обѣмъ же о-въ песчаный. Во многихъ мѣстахъ попадаются курганы, самыя большіе близъ Годби. Единственный гор. о-ва Мариенгамъ им. 555 жит. Заслуживаютъ упоминанія мѣст. Капельюльмъ съ развалинами нѣкогда укрѣпленнаго замка и Скаргансъ, разрушенное укрѣпленіе на Бомарзундѣ. Въ 1854 англичане и французы соединенными силами подъ начальствомъ Нэпира осадили крѣпость, принудили ген. Бодиско сдаться и снести укрѣпленія на Бомарзундѣ. Аландскіе о-ва пользуются умѣреннымъ и очень здоровымъ климатомъ, въ послѣднее время начинаютъ служить значительнымъ лѣтнимъ дачнымъ курортомъ.

Аландскій, Пав. Ив., доцентъ унив. св. Владимира по кафедрѣ греч. словесности, род. 1844, ум. 1883, сынъ священника, получилъ образованіе въ петерб. духовн. семинаріи, потомъ на историко-филологич. фак. спб. унив., курсъ окончилъ въ 1870. Въ 1873 защищалъ магист. диссертацию: „Синтаксическія изслѣдованія. Значеніе и употребленіе conjunctivi въ языкѣ Илиады и Одиссеи“, въ мартѣ 1874 приглашенъ совѣтникомъ унив. св. Владимира въ доценты по кафедрѣ греч. словесности, съ 1878 преподавалъ латинск. языкъ, исторію римской литературы и римскія древности. Съ того же года А. преподавалъ на кievск. высш. женск. курсахъ исторію Греціи и Рима и ихъ литературу. Въ филологіи А. былъ послѣдователемъ психологич. школы Штейнтала, въ исторіи придерживался социологическаго направленія. Важнѣйшія изъ соч. А.: „Изображеніе душевныхъ движеній въ трагедіяхъ Софокла“ (1877), „Древнѣйшій періодъ исторіи Рима и его изученіе“ (1882) и „Исторія Греціи“ (1885).

Аландъ, лѣв. прит. Эльбы въ прусск. пров. Саксоніи, сухоход. на 38 км., впад. у Шнакенбурга въ Ганноверъ въ Эльбу.

Аланины, группа гомологическихъ амидокислотъ. Получаются дѣйствіемъ цианистаго водорода и хлористаго водорода на соотвѣтственные альдегидъ-амміаки; встрѣчаются въ животномъ организмѣ или образуются при разщепленіи содержащихся въ организмѣ веществъ. А. одновременно являются и слабыми кислотами и слабыми основаціями и реагируютъ нейтрально. Аланинъ (амидопріоіоновая кислота) $C_2H_7NO_2$ или $CH_3.CH.NH_2.COON$ образуетъ безвѣтныя иглы сладкаго вкуса, растворяющіяся въ водѣ и алкогольѣ, и даетъ съ азотистой кислотой обыкновенную молочную кислоту броженія.

Алансонскій алмазъ, подъ этимъ именемъ въ ювелирномъ дѣлѣ извѣстны шлифованные въ видѣ брилліантовъ кристаллы горнаго хрустала, въ особенности же уральскій дымчатый горный хрусталь, см. *кварцъ*.

Алансонъ (Alençon), гл. г. франц. департ. Орнъ, въ прекрасной равнинѣ на Сартъ, узловой пунктъ Зап. жел. дор., съ готич. церковью (Notre-Dame), ратушей съ двумя башнями древняго замка герцоговъ А. (см. ниже) и 17,141 жит. (1891). Производство нѣкогда столь знам. Алансонскихъ кружевъ, которое въ городѣ и окрестностяхъ занимало болѣе 20,000 рукъ, теперь очень уменьшилось; промышленность сильно развита, особ. бумагопрядильная, тканье пике, плиса и полотна, фабрикация вышивокъ, тонкихъ соломенныхъ шляпъ, перчатокъ, обработка кварцевыхъ кристалловъ (алмазы А.) для украшеній; въ окрестностяхъ процвѣтаетъ также коневодство. Въ А. есть лицей, нормальная школа, школа кружевного производства, музей. Древніе герцоги А. были вѣтвью дома Валуа и происходили отъ Карла II Валуа, который въ 1322 г. былъ пожалованъ оптомъ своимъ графствомъ А. и палъ въ 1346 г. въ битвѣ при Кресси. Перское же герцогство было образовано только въ 1414 г. для Іоанна III, внука родоначальника, который палъ въ 1415 г. въ битвѣ съ англичанами при Азенкурѣ. Когда со смертью Карла IV въ 1325 г. домъ А. прекратился, то Карлъ IX отдалъ герцогство своему младшему брату, Франциску, послѣ смерти котораго оно опять перешло къ коронѣ. Людовикъ XIV въ 1710 г. далъ титулъ герцога А. своему внуку, герцогу Беррійскому, а Людовикъ XVI въ 1774 г. своему старшему брату, графу Провансальскому. Въ настоящее время титулъ герцога А. носить второй сынъ герцога Немурскаго, принцъ Фердинандъ Филиппъ (род. 1844).

Алантовый корень, корень девясила (см.).

Алантоновая камфора $C_8H_{10}O$, составная часть девясилаго корня (вида *Inula Helenicum*), получается осаждеіемъ изъ спиртовой вытяжки водою. Образуетъ кристаллическія иглы безъ цвѣта и запаха, трудно растворима въ водѣ, но легко въ горячемъ спиртѣ и эфирѣ, въ жирныхъ и эфирныхъ маслахъ, плавится при 100° , кипитъ съ разложеіемъ при $275 - 280^{\circ}$. Употребляется какъ превосходное антисептическое средство (1 ч. охраняетъ 10,000 ч. мочи отъ гніенія) и противъ маляріи, туберкулоза и др.

Аланы (Alani, Alauni или Albani), часто причисляемое къ германцамъ, но въ дѣйствительности сарматское воинственное племя, первоначально жило на Кавказѣ, гдѣ въ 65 г. до Р. X. было побѣждено Помпеемъ, и позднѣе распространилось между Дономъ и Волгою. А. въ своихъ походахъ везли съ собою имущество и семьи въ легкихъ повозкахъ, поклонялись богу войны въ образѣ меча и носили, какъ трофеи, содранную кожу побѣжденныхъ враговъ. При императорѣ Адрианѣ они потерпѣли поражение отъ его полководца Арриана; Маркъ Аврелій тоже успѣшно удерживалъ ихъ въ ихъ границахъ; Тацитъ (275 г. до Р. X.) заключилъ съ ними договоръ. Въ 375 г.

они были покорены гуннами; одна часть ихъ ушла на Кавказъ, другая пробралась къ Балтійскому морю и слилась съ германцами, третья соединилась съ вестготами и сражалась вмѣстѣ съ ними въ 378 г. у Адрианополя противъ императора Валенса; большая же часть племени примкнула къ походу гунновъ. А. принимали участие въ 405 г. въ вторженіи Радегайса въ Италію, прошли, послѣ его пораженія, черезъ Рейнъ и позднѣе (въ 411 г.) основали государство въ нынѣшней Португаліи. Тамъ, побѣжденные вестготскимъ королемъ Валліей, они поставили себя подъ защиту вандаловъ, съ которыми вскорѣ совершенно слились и въ 429 г. переселились въ Африку. Часть А. была водворена Азѣмъ въ Валенціи на Ронѣ и сражалась вмѣстѣ съ нимъ въ 451 г. на Каталаунскихъ поляхъ противъ гунновъ. Проникшая въ Италію часть А. была разбита у Бергамо Ричимеромъ.

Алапья, деревня въ итал. провинціи Новарѣ, округа Варалло, живописно расположенная у подошвы Монте-Роза; излюбленное дачное мѣсто, 249 жит. нѣмецкаго происхожденія.

Алапаевскъ, заштатный гор. Верхотурьевск. уѣзда, Пермск. губ., на лѣвомъ берегу р. Нейвы, при впаденіи въ нее Алапахи. Учрежденъ въ 1704 г. и населенъ государств. крестьянами, которые и были рабочими на мѣдноплавильномъ и желѣзодѣлат. заводѣ. Заводъ имѣлъ водяные двигатели и былъ основанъ на р. Алапахѣ, но тутъ оказалось мало воды и его перенесли на р. Нейву. Въ 1726 г. онъ былъ усовершенствованъ и эксплуатировался казною. Съ 1759 г. его стали арендовать частныя лица, а въ 1767 г. заводъ былъ проданъ Яковлеву. Съ 1781 г. А. сталъ числиться уѣзднымъ городомъ Пермскаго намѣстничества, а въ 1802 г. обращенъ въ заштатный. Заводу принадлежатъ 845,000 дес. земли, изъ которыхъ 724,000 дес. лѣсу. На немъ выплавлялось до 4000 пуд. мѣди, свыше полумилліона пуд. чугуна и ковалось до 20,000 пуд. полосоваго желѣза. Руда изъ ближайшихъ рудниковъ, которые, между прочимъ, доставляютъ магнитный желѣзнякъ съ высокимъ содержаніемъ желѣза — до 65%. Жителей числится 8652 чел.

Алапурино, см. ланолинъ.

Аларесія, тѣлохранители хозарскихъ кагановъ, такъ сказать, ихъ гвардія, состоявшая изъ магометанъ въ числѣ 7000 конныхъ всадниковъ, закованныхъ въ латы и кольчуги; они вооружены были луками и перешли на службу къ хозарамъ въ первые времена возникновенія ислама. Впослѣдствіи это слово служило общимъ названіемъ для всѣхъ мусульманъ, обитавшихъ въ Хазаріи.

Аларихъ, 1) А. I, вестготскій король изъ рода Балтовъ, род. ок. 370 г. по Р. X., ум. 410; провозглашенный королемъ въ 395 г. А. повелъ вестготовъ черезъ Фракію къ Константинополю, затѣмъ черезъ Термопильскій про-

ходъ въ Грецію. Аены уплатили огромный выкупъ и были пощажены; Коринѣ, Аргосъ и Спарта были совершенно разрушены. Полководецъ зап. римской имперіи Стилихонъ заставилъ А. отступить, но, недовольный вмѣшательствомъ Стилихона, императоръ Вост. Римской имперіи Аркадія назначилъ А. намѣстникомъ вост. Иллиріи и поручилъ ему командование войскомъ. Разбитый Стилихономъ, при Полленціи (403 г.) и Веронѣ, А. вынужденъ былъ отступить въ Иллирію. Впослѣдствіи Стилихонъ деньгами привлекъ А. на свою сторону, но послѣ убійства Стилихона (408 г.) и нарушения Равеннскимъ дворомъ заключеннаго съ А. условія, послѣдній опять вторгся въ Италию и зимою 408 г. осадилъ Римъ, откупившійся огромной контрибуціей (5 т. фунт. золота и 30 т. фунт. серебра). Въ слѣдующемъ году А., прервавъ переговоры съ имп. Говоріемъ, опять взялъ Римъ, гдѣ посадилъ императоромъ префекта города Аттала, но вскорѣ лишилъ его престола и въ третій разъ подступилъ къ Риму, ворота котораго ночью были открыты ему рабами; 24 авг. 410 г. вступилъ въ городъ, подвергшійся затѣмъ, въ теченіе 6 дней, совершенному разграбленію. А. отправился въ южн. Италию, чтобъ предпринять походъ въ Сицилію и Африку, но во время приготовленій къ походу ум. въ 410 г. Его преемникомъ былъ Атаулфъ. См. Simonis, Versuch einer Geschichte des A. (Гёттинг. 1858); Eicken, Der Kampf der Westgoten u. Römer unter A. (Лейпц. 1876).

2) А. II, сынъ Эйриха, 484—507 король вестготскаго государства, въ 507 г. былъ побѣжденъ и разбитъ французскимъ королемъ Клодвигомъ въ битвѣ при Вуллонѣ, близъ Пуатье. А. издалъ законодательный сборникъ *Breviarium Alaricianum*, еще долго спустя примѣнявшійся въ южной Франціи.

Аларконъ (Don Pedro Antonio de Alarcón, у Ariza), изв. испанск. писатель и государств. дѣятель, род. 1833, ум. 1891 г. Основавъ въ Кадиксѣ газету „El Eco del Occidente“, имѣвшую значит. успѣхъ, А. переселился затѣмъ въ Гранаду и сдѣлалъ тамъ свою газету гл. органомъ союза *Colonia granadina*, въ которомъ сгруппировались талантливейшіе молодые писатели Андалузіи. Послѣ революціи 1854 г. А. сталъ издавать газету „La Redención“ съ революціонной окраской и, наконецъ, переѣхалъ въ Мадридъ, гдѣ редактировалъ демократич. органъ „Látigo“ („Бичъ“) и помѣстилъ въ др. изданіяхъ рядъ рассказовъ, новеллъ и стихотвореній, доставившихъ ему самую широкую популярность. Его „La Noche-buena del Poeta“ выдержало болѣе 100 изд. Въ 1859 г. онъ участвовалъ добровольцемъ въ мароккскомъ походѣ, который описанъ имъ въ соч. „Diario de un testigo de la guerra de Africa“. Послѣ битвы при Алколеѣ (1868) А., въ качествѣ депутата, сдѣлался приверженцемъ Альфонса XII, назначившаго

его членомъ госуд. совѣта. Съ 1877 года А. состоялъ членомъ академіи. Стихотвор. А. собр. и изд. подъ назв. „Poesías serias y humorísticas“. Гораздо болѣе заслуживаютъ вниманія его прозаич. произвед. Въ своихъ критическ. и политич. фельетонахъ („Cosas que fueron“, „Inicios literarios y artísticos“), въ путевыхъ замѣткахъ („De Madrid a Napoles“, „Viajes por España“), описаніи мароккскаго похода и гл. обр. въ многочисл. новеллахъ и романахъ А. является истинно національнымъ испанск. писателемъ, произведенія котораго даютъ правдивую яркую картину соврем. испанскаго общества. Сборники его новеллъ изд. подъ загл.: „Amores y amatorios“, „Cuentos amatorios“, „Historietas nacionales“ и др. Юмористическій талантъ А. съ особ. блескомъ проявился въ разсказѣ „Sombrero de tres picos“ (перев. на нѣм. яз.) и въ новеллѣ „El escandalo“. Избр. соч. А. („Obras escogidas“) изд. въ Мадридѣ, въ 16 т., 1874 г., въ „Coleccion de Escritores Castellanos“, съ біограф. автора. По смерти А. изд. „Ultimos escritos“ (1891). Двѣ новеллы А. переведены, м. пр., на франц. яз. въ *Revue d. d. M.* 1875, май (здѣсь же и статьи объ авторѣ изъ *Louis Laude*); русскіе переводы М. В. Ватсонъ вышли у Суворина въ *Дорожн. Библ.*; избранн. новеллы А. существуютъ и на нѣм. яз. въ перев. Лили Лаузеръ (Штутт. 1878).

Аларконъ-и-Мендоза (Alarcón y Mendosa), донъ Жуанъ Руисъ де-, испанск. драматургъ, род. въ концѣ XVI в. въ Таско (въ Мехикѣ), въ 1622 г. переселился въ Мадридъ, ум. 1639. А. послѣдній выдающійся представитель старо-испанской національной драмы; особ. извѣстны его „характерныя“ комедіи (*comedia de costumbres*): „La verdad sospechosa“ (послужившая источникомъ для „Menteur“ Корнеля), „Las paredes oyen“, „Examen de maridos“, „Todo es ventura“, а также героическія пьесы: „El tejedor de Segovia“ (перев. на нѣм. яз.) и „Ganar amigos“. Собр. его пьесъ (20) „Comedias“ издан. въ Мадридѣ и Барселонѣ (1628 и 1635); нов. изданіе Hartzzenbusch'a („Biblioteca de autores españoles“, т. XX 1852) и Garcia Ramon (1884). Ср. Тикторъ, *ист. исп. лит.* (перев. съ англ. подъ ред. Н. Стороженька, М. 1886); Guerra y Orbe, *Biographie A.* (1871). См. также Schack, „Span. Theater“ (1845).

Алармные приборы, см. *сигнальные аппараты*.

Аларъ (Alard), Дельфинъ Жанъ, выдающійся франц. скрипачъ-виртуозъ и преподав., род. 1815 г., ум. 1888 г. въ Парижѣ, гдѣ получилъ музык. образованіе подъ руководствомъ Габенека и гдѣ съ 1842 г. былъ проф. консерваторіи и солистомъ королевской капеллы. А. написалъ много произвед. для своего инструмента, въ томъ числѣ превосходную скрипичную школу.

Алассіо, городъ въ итал. провинціи Генуѣ, расположенный около широкой мор-

ской бухты на ж. д. Генуя—Ницца; зимній климатическій курортъ; жит. 3850 (1881 г.), занимаются судостроеніемъ, рыболовствомъ. См. Schneer, A. und seine Umgebung (Висбад. 1886).

Аласторь (*Alastor*), въ греч. мнѣ. духъ мести, божество, не забывающее нечестиваго дѣла и преслѣдующее повсюду преступника и весь его родъ.

Ала-тау (по киргизск. „пестрыя горы“), три горные хребта Азіятской Россіи, изъ которыхъ два въ Семирѣченской обл. и одинъ на границѣ Томской и Енисейской губ. 1) Заилійскій А. между р. Или и оз. Иссыкъ-кулемъ между 43° и 44° с. ш.; общее направленіе съ в.-с.-в. къ з.-ю.-з., длина 260 в.; состоитъ изъ двухъ параллельныхъ гребней, разсѣченныхъ долиною, по которой протекаетъ р. Чиликъ; оба гребня состоятъ изъ гранитовъ и сіенитовъ; средняя высота 2600 м., высшая точка Талгарнын-тал-чеку достигаетъ 4270 м. Горные проходы высоки и малодоступны. Южный склонъ Заилійскаго А., круто падающій къ оз. Иссыкъ-кулю, извѣстенъ подъ именемъ Кунгей-Ала-тау. Снѣговая линія на сѣв. склонѣ обоихъ гребней держится на высотѣ 3400—3560 м., лѣсная растительность прекращается на 2100—2400 м.; преобладающая древесная порода пихта (*Picea Schrenkiana*); въ нижней лѣсной зонѣ встрѣчаются роши дикихъ яблонь и абрикосовыхъ деревьевъ; изъ минеральныхъ богатствъ въ вост. части З. А. найдены свинцовыя содержащія серебро руды; изъ дикихъ животныхъ водятся тигры, кабаны, медвѣди. Въ долинахъ обоихъ гребней находятся русскія поселенія, изъ которыхъ наибольшее городъ Вѣрный; въ тѣхъ же долинахъ кочуютъ киргизы Большой Орды. Въ 1857 З. А. былъ изслѣдованъ Семеновымъ, а въ 1859 Голубевымъ. 2) Семирѣченскій или Джунгарскій А. простирается на 300 в., отъ южныхъ притоковъ оз. Алакуля съ в.-с.-в. на з.-ю.-з. до равнины р. Или между 46° и 44° с. ш., составляя границу между Семирѣченской обл. и Кульджинской провинціей Китая. На сѣв. склонѣ отъ С. А. по направленію къ Балхашской низменности отходятъ многочисленныя отроги, раздѣляющіе долины рѣкъ, направляющихся въ Балхашъ. Высшія точки достигаютъ 3960 м. высоты; въ сѣверной части хребта горные проходы находятся въ вершинахъ рр. Тентека и Лепсы; въ южной—проходъ въ Кульдждъ находится на высотѣ 1950 м., еще болѣе удобный проходъ Алтынь-Эмель не превосходитъ 1420 м. высоты. Главный гребень С. А. состоитъ изъ гранитовъ и сіенитовъ; изъ минеральныхъ богатствъ найдены серебро-свинцовыя и мѣдныя руды, а въ ю.-в. китайскомъ склонѣ — каменный уголь. Съ с.-в. склона стекаютъ семь главныхъ рѣкъ Семирѣчья: Лепса, Васканъ, Сарканъ, Акъ-су, Бюнъ, Караталь и Кок-су. Изъ древесныхъ породъ преобладаютъ пихта и лиственница; въ нижней лѣсной зонѣ сосредоточиваются русскія поселенія,

изъ которыхъ наибольшія гор. Копаль и поселеніе Коксуйское, въ той же зонѣ кочуютъ киргизы Средней Орды. 3) Кузнецкій А. простирается между 51° и 57° с. ш. съ ю. на с. по границѣ между Томской и Енисейской губ. отъ слиянія р. Чульчи съ Чулышманомъ до окрестностей гор. Томска; длина К. А. около 600 в., ширина отъ 100 до 150 в.; высшая часть хребта, приходящаяся въ южной его оконечности, извѣстна подъ именемъ Абаканскихъ горъ, вершины которыхъ покрыты вѣчнымъ снѣгомъ; отсюда на с. хребетъ понижается такъ, что высшія точки не превосходятъ здѣсь 2070 м.; въ сѣв. оконечности хребетъ имѣетъ видъ невысокаго горнаго кряжа, заросшаго дремучими лѣсами. Гребень К. А. состоитъ изъ гранитовъ, діоритовъ, сланцевъ, на скалахъ преобладаютъ песчаники и известняки девонской и каменноугольной эпохъ. Изъ минеральныхъ богатствъ К. А. славится обиліемъ золотыхъ россыпей, на западн. склонѣ находятся по преимуществу казенныя приски, а на вост. — частныя.

Алатри, городъ итал. провинціи Римъ, въ горахъ Герникеръ, съ циклопическими стѣнами; 5483 ж. (1881). Вблизи картезіанскій монастырь Тризульти и большая сталактитовая пещера.

Алатырскій уѣздъ, Симб. губ., имѣетъ вообще ровную поверхность, нѣсколько наклонную къ сѣверу; занимаетъ 4832 кв. версты, расположенъ по обимъ берегамъ р. Суры, кот. дѣлитъ уѣздъ на двѣ части, изъ коихъ западная, на лѣв. берегу Суры, болѣе луговая, низменная, восточная же часть — болѣе возвышенная, съ волнистой поверхностью, покрытой прекраснымъ лѣсомъ, который занимаетъ мѣстами сплошныя пространства; подъ лѣсомъ находится 42% всей площади уѣзда. Произрастаютъ: дубъ, ясень, ильмъ, сосна, кленъ, липа, береза, ольха, ива. Кромѣ Суры, уѣздъ прорѣзывается нѣскольк. рѣчками, не имѣющ. значенія. Населеніе, по переписи 1897 г., исчислено въ 162,335 чел. (въ томъ числѣ городскаго — 10,897), изъ коихъ 76,952 м. и 85,383 ж.; все населеніе размѣщается по 158 насел. пунктамъ, образуя 140 сельск. обществъ, кои приписаны къ 15 волостямъ, и въ судебн.-администр. отнош. подчиняется 5 земскимъ начальникамъ. По свѣдѣніямъ губернатора, въ 1897 г. числилось раскольниковъ 7441 чел., остальные — православн. Въ уѣздѣ много большихъ сельъ, съ населеніемъ 1000—3000 чел. Самыми многочисленными считаются: Порѣцкое — до 900 дворовъ и до 6000 жит., Промзино-Городище — до 800 дв. и болѣе 5000 жит., Барышск. слобода — около 600 дв. и болѣе 4000 жит. Въ 1897 г. совершенно браковъ 1593, родилось 7824; изъ нихъ 3978 м. и 3846 д.; умерло 4653, въ томъ числѣ 2327 м. и 2326 ж.; приростъ населенія 3171. Въ уѣздѣ 55 церквей. На средства земства въ 1897 г. содержались 1 больница, 1 лѣчебница и 6 фельдш. пунктовъ. Общее колич. земли 503,304 дес., изъ коихъ,

по даннымъ статист. комит., крестьянскихъ надѣловъ 36,7⁰/₀; частной собственности — 16,9⁰/₀; казѣ и удѣламъ принадлежить 44⁰/₀. Изъ частновладѣльческой земли 63,5⁰/₀ принадлеж. дворянамъ, 2,2⁰/₀ — кушамъ. Церковной — 2639 дес., городской — 5846 д. Пахотныя земли заним. 182,363 дес., сѣнокосы — 81,480 дес., подъ лѣсами — почти 181 тыс. дес. На каждого жителя приходится по 1,1 дес. лѣс. площ. и на квадрат. версту поверх. уѣзда по 37 дес. лѣса. Въ 1897 г. собр. было: ржи — болѣе 1½ милл. пуд. (крестьян. болѣе 1.300,000 пуд.), овса — болѣе 500,000 пуд. (крестьян. — 80⁰/₀), пшеницы до 900 тыс. пуд. (90⁰/₀ кр.). Кромѣ того, сѣютъ горохъ, просо, полбу, гречиху, ячмень и картофель. Подъ посѣвомъ было 51,178 дес. Почва вообще плодородная, черноземная, но въ западн. части уѣзда — суглинистая, а въ восточ. — супесчаная. Главное занятіе — земледѣліе и скотоводство. Лошадей счит. до 21,000, крупнаго рогат. скота — 31,151, мелкаго — 73,064; послѣдняя цифра едва ли вѣрна: она кажется уменьш. противъ дѣйствительности. Села, стоящія у рѣки Суры, производятъ бойкую торговлю; въ нихъ находятса пристани, въ нѣкоторыхъ ярмарки съ значительными оборотами. Такъ въ м. Прозинѣ на такъ называемую сборную ярмарку приводятъ до 200 головъ лошадей и крупнаго рогатаго скота и болѣе 100 шт. мелкаго; видный предметъ торговли составляютъ еще кошмы, кои хъ свозится болѣе 1000 штукъ. Еще болѣе торговое значеніе имѣетъ с. Порѣцкое, въ которомъ становится двухнедѣльная Александровская ярмарка, куда приводятъ по 500 лошадей и столько же головъ крупнаго рогатаго скота, 2000 мел. ск.; обороты мануфактурными товарами и крестьянск. издѣліями достигаютъ 30,000 р. Хотя по официал. даннымъ за 1897 г. въ Ал. уѣздѣ числилось 718 фабр. и завод. съ производствомъ въ 165,549 р. и 1013 раб., но большинство ихъ можно вѣрнѣе отнести къ кустарно-промышленному типу. Въ уѣздѣ 440 мельницъ, 71 круподерка, 1 лѣсопиля, 57 маслобоекъ, 36 красильн., 19 кожевенн., 10 солодовыхъ, 25 поташныхъ, 33 кирпичныхъ, 22 овчинныхъ, 20 шерстечесальн. заводовъ. Обиліе лѣса позволяетъ заниматься кустарн. промыслами, которые, однако, мало развиты. Крестьяне гонятъ кое-гдѣ деготь и смолу, выдѣлываютъ сани, повозки, ободья, кули; кромѣ этого, существ. горшечное производство, сукновальни, выдѣлка войлока, мыловарня, но все это въ довольно ограниченномъ размѣрѣ для удовлетвор. преимущ. мѣстныхъ нуждъ и не составл. предмета вывоза. Начальныхъ народн. земскихъ училищъ 41, изъ кои хъ 6 городскихъ, 33 сельск. и 2 деревенск. Одно 2-хъ класс. уч. минист. нар. просвѣщ., 27 церковно-приходск., 9 школъ грамоты и 1 образцов. школа при учит. семинаріи; всѣхъ школъ въ уѣздѣ 79, содержаніе кои хъ обходится въ 30,214 р.; изъ нихъ казна отпускаетъ 1423 р., городск.

общ. — 1850 р., сельскія — 13,336 р., земств. — 10,319 р., частн. пожертв. — 2530 р., остальн. — 755 р. получаютса изъ платы за ученіе. Учащихся было въ 1897 г. 3282, въ томъ числѣ мальч. 2619 и 663 дѣв., изъ кои хъ 2337 м. и 526 д. были сельск. сословіи. При 26 земск. школахъ отвед. участки для обуч. мальч. садов., огородн. и плодоводству; дѣв. обучаютъ рукодѣлію. При промзенскомъ 2-кл. учил. введены плетеніе кушачовъ и производ. ковровъ, кот. такъ понравились крестьян., что они пожертв. 500 р. на устройство при училищѣ мастерской. Современемъ это производство обѣщаетъ хорошіе заработки населенію. Преподават. 91, изъ кои хъ 21 учительница, 35 свѣтскихъ учителей и 35 дух. званія. При всѣхъ земск. школахъ — ученическ. и учительск. бібліотеки. По исчисл. епарх. училищн. совѣта, дѣтей школьн. возраста въ уѣздѣ не менѣе 20,500 душъ. Стало бытъ, едва 1/6 часть обучается грамоты. Одна школа приходится на 61 кв. версту, или 2055 душ. населенія. Земскіе расходы исчислены на 1898 г. въ суммѣ 116,142 р., кот. покрываютса ожидаемыми доходами.

Алатырь, уѣздн. гор. Симбирской губ., лежитъ подъ 54⁰ 55' с. ш. и 64⁰ 13' в. д. на лѣв. бер. р. Суры, при впаденіи рѣки А. Основанъ по указу Иоанна Грознаго въ 1552 г. для защиты русскихъ владѣній отъ набѣговъ кочевниковъ. Въ царств. Алекс. Михайловича съ тою же цѣлью были возведены въ немъ укрѣпленія, слѣды кои хъ видны и до сихъ поръ. Въ 1708 г. А. приписанъ былъ къ Казани, въ качествѣ пригорода; когда же въ 1780 г. было образовано Симбирск. намѣстничество, названъ уѣздн. городомъ. Въ 1854 г. въ составъ города вошла ямская слобода, находящаяся по ту сторону Суры, подъ именемъ Алатырскаго посада. По переписи 1897 г. въ А. числится 11,086 жит., изъ кои хъ 5327 м. и 5759 ж.; огромное большинство изъ нихъ православ., раскольниковъ до 200 чел., другихъ христианскихъ исповѣд. около 100 ч., нѣсколько чел. магометанъ и евреевъ. Въ 1897 г. браковъ совершенно 88, родилось 521 (265 м. и 256 д.), ум. 404 (212 м. и 192 ж.), приростъ 117. Правосл. храмовъ 14, два монастыря: Свято-Троицкій — мужск. 3 класса и Кіево-Николаевскій — женск. На городск. средства содержится богадѣльня и убѣжище для сиротъ. Гор. доходы въ 1897 г. простирались до 28,722 р., недоимки — 4585 р. Въ гор. существуетъ типографія; изъ кредитн. учреждений: гор. общ. банкъ (прибыль — 3750 р.), общ. взаимн. кредита, 2 сберег. кассы — при казначействѣ и почт.-телегр. конторѣ. Рѣка Сура — судоходна; на ней устроена пристань и А. ведетъ оживленн. торговлю хлѣбомъ, поташемъ, дерев. издѣліями на сумму до 200 тыс. р. Въ прежнее время А. имѣлъ торгов. значенія болѣе, благодаря своему частлив. располож. у рѣки, и алатырцы кичливо говорили: „Сура у насъ рѣчка важная, до-

нышко серебряно, круты бережки позолочены". Съ провед. желѣзн. дорогъ и устройствъ другихъ пристаней торгов. знач. А. нѣсколько уменьшилось. Но все же торгов.-промышленн. обороты его достигаютъ крупной суммы. На Крестовозвиженской ярмаркѣ (14—24 сент.) сбывается мануфакт. и галант. товар. на сумму до 20,000 р., продается 150 лошадей и 100 головъ крупн. рогат. скота. Въ 1897 г. алат. промысл. отправили для продажи 200 лош. въ Пруссію. Въ городѣ много фрукт. садовъ. Ал. лежитъ на Московско-Казанск. ж. д., а съ Симбирскомъ и др. гор. губерніи соедин. почтов. грунт. дорогами. Существовавшая мужск. прогимн. закрыта въ силу Высочайшаго повелѣнія 23 мая 1896 г.; объ открытіи ея вновь возбуждены ходатайства, со стороны дворянства и земства. Теперь имѣются слѣдующ. учебн. завед.: женская прогимназія, учительская семинарія, духовн. училище и 6 народн. школъ. Фабрикъ и заводовъ числится въ 1897 г. — 14; производство ихъ превышаетъ 150 тыс. р.; рабоч. болѣе 100 чел. Въ Ал. имѣетъ мѣстопробываніе уѣздн. предводит. дворянства, гор. голова, исправникъ, уѣздн. земская и гор. управа, уѣздн. членъ окр. суда, городской судья, два суд. слѣдователя, уѣздн. казначейство, камера земск. начальн., контора нотариуса, управл. воинск. начальника, акцизн. надзират. съ 2 помощн. и окружн. управл. уѣдльн. вѣдомства. При основ. города въ XVI в. былъ выстроенъ соборъ, которому Іоаннъ Грозный принесъ въ даръ образъ усѣкновенія главы Іоанна Предтечи, сохранившійся и донынѣ.

Алатырь (латырь), камень, упоминается въ стихѣ о Голубиной книгѣ, былинахъ, заговорахъ и т. д., въ качествѣ или географическаго пункта, или предмета, съ которымъ связывается мистическое значеніе. Въ русскую народную поэзію онъ вошелъ изъ цикла сіонскихъ преданій о чудесномъ алтарномъ камнѣ, положенномъ Спасителемъ въ основаніе Сіонской церкви. Какъ алтарь (откуда латырь — алатырь), онъ являлся вначалѣ символомъ совершавшейся на немъ безкровной жертвы и олицетворялъ высшее таинство христіанства, но впоследствии разнообразнаго отраженія въ поэзіи и суевѣріи сохранили за нимъ лишь общее значеніе чудодѣйственнаго предмета. Варьированіе древнѣйшаго представленія приводитъ, съ одной стороны, къ бѣлому камню Латырю нашей Голубиной книги, на которомъ „бесѣдовалъ да опочивъ держалъ самъ Исусъ Христосъ царь небесный“, а съ другой — къ легендамъ о Гралѣ, который является то чашей тайной вечери, то чудеснымъ камнемъ, снесеннымъ съ неба ангелами. Ср. объ этомъ „Розысканія въ области духовнаго стиха“ А. Н. Веселовскаго, т. III—V.

Алаунская возвышенность, А. горы, названіе очень древняго происхожденія, встрѣчающееся еще у Птолемея во II вѣкѣ для означенія страны въ верховьяхъ

Днѣпра, Западной Двины и Волги; не смотря на постоянное употребленіе у географовъ какъ русскихъ, такъ и иностранныхъ, терминъ этотъ не былъ достаточно определенъ и часто отождествлялся съ Валдайскими горами. Современное изученіе геологическаго и гипсометрическаго строенія Россіи показываетъ, что подъ А. возв. слѣдуетъ разумѣть полосу холмистыхъ высотъ, занимающихъ сѣв.-зап. Евр. Росс., въ видѣ явственн. дуги, расширяющейся и расплывающ. на востокъ и выпуклой къ ю.-в., тянущейся отъ р. Нѣмана къ верховьямъ Днѣпра, Зап. Двины, Десны, Угры, Волги, Ловати, Мсты и Мологи. А. горы наполняютъ собою главнымъ образомъ губ. Витебскую, Псковскую, сѣв. части Минской, Могилевской, Смоленской и Московской и запад. части Тверской и Новгородской. А. возвыш. рѣзко отличается, какъ по геологическому происхожденію, такъ и по простиранію отъ тянущейся на юго-востокъ Центральной русской возвышенности (см.), т. е. водораздѣла Ока—Донъ—Десна—Сеймъ. А. горы являются въ видѣ неправильно разбросанныхъ и столь же неправильно очертанн. холмовъ, такъ наз., мореннаго ландшафта, не превышающихъ 320 м. выс. надъ ур. моря; при ближайшемъ разсмотрѣніи вся А. возв. распадается на рядъ болѣе или менѣе параллельныхъ или концентрически расположенныхъ горныхъ грядъ, сложенныхъ изъ мореннаго матеріала (см. *ледниковыя образованія и ледяной періодъ*), но имѣющихъ въ основѣ ядро древнихъ коренныхъ породъ. Образование этихъ грядъ обусловливалось, главнымъ образомъ, продолжительнымъ мѣстнымъ стояніемъ края великаго скандинаво-русскаго ледника при неравномерномъ его отступаніи. Среди моренныхъ грядъ Алауна главнымъ образомъ различаются: Западная гряда, наполняющая собою западн. части Витебской и Псковской губ., въ геологическомъ строеніи которой явственно наблюдается двойной моренный покровъ, соответственный двумъ послѣдовательнымъ періодамъ наступанія ледника, и конечный моренный валъ, окаймляющій Зап. гряду съ юга и востока, за который второй періодъ наступанія ледника не простирался. Валдайская гряда, центральная, наиболее значительная и рѣзко выраженная, образуетъ одинъ изъ важнѣйшихъ водораздѣловъ Европ. Россіи, тянется съ сѣвера на юго-западъ и западъ на протяженіи нѣсколькихъ сотенъ верстъ отъ Тихвина черезъ р. Мсту, Валдай, истоки Волги, на Великія Луки и верховья Ловати, съ продолженіемъ отсюда на Витебскъ и Минскъ. Смоленско-Московская гряда, играющая не меньшую роль въ орографіи и рельефѣ средней Россіи, можетъ быть прослѣжена отъ Борисова въ Минской губ. черезъ Оршу, Вязму, Гжатскъ, Рузу, Дмитровъ (Моск. губ.), Переславль, Ярославль, Даниловъ и Грязовецъ (Вологод. губ.). Кромѣ этихъ трехъ

грядъ, на обширной площади, занятой Алаунск. возв., наблюдаются моренныя гряды второстепеннаго значенія и меньшей длины, но того же происхожденія. Между моренными грядами располагаются частыя высокія равнины, частью полосы озернаго ландшафта. Высокія равнины, или моренныя поля, по большей части заболочены или покрыты обширными лѣсами и представляютъ относительно рѣдкое населеніе, сосредоточивающееся въ области моренныхъ грядъ, обладающихъ почвенными условіями, болѣе пригодными для земледѣлія. Моренныя поля развиты въ видѣ отдѣльныхъ площадей, переходящихъ въ моренныя гряды второстепеннаго значенія. Послѣ моренныхъ грядъ въ области А. обращаютъ на себя вниманіе полосы озернаго ландшафта значительной ширины и протяженія. Сюда относятся большинство большихъ и малыхъ озеръ, которыми такъ богата эта страна и которые служатъ важнѣйшими запасными резервуарами и питателями верховьевъ русскихъ рѣкъ. Только небольшое число озеръ и при томъ малыхъ размѣровъ поднимается въ полосы крупныхъ моренныхъ грядъ, большинство занимаетъ промежуточные болѣе пониженныя полосы, но параллельныя мореннымъ грядамъ, по ту и другую сторону отъ нихъ. Почти всѣ эти озера обязаны своимъ происхожденіемъ тому же ледяному періоду. Ср. Никитинъ, Гидрологическ. изслѣд. бассейна верхов. Волги, 1899 г.

Алахуэла (Alajuela), главн. городъ одной изъ провинцій государства Костарика (центр. Ам. Америка), носящей то же имя. Городъ имѣетъ 10,000 жит. и соединенъ съ гаванью Пунта Арена (на Тихомъ океанѣ) хорошимъ шоссе, а съ Пуэрто Лимонъ желѣзной дорогой.

Ала-шань, китайская провинція въ средней части Монголіи, ограниченная на сѣверѣ пустыней Гоби, на югѣ провинціей Кан-су, на в. Ордосомъ. Отдѣляясь на с. относительно невысокими хребтами, на в. примыкаетъ къ значительному Алашанскому хребту и лѣвому склону р. Гоанго; вдоль всей южной и юго-восточной границы А. проходитъ извѣстная китайская стѣна (см. *Китай*), за которой слѣдуютъ горы Нань-шаня. Населеніе на всей площади (ок. 150,000 кв. км.) едва достигаетъ 20,000. Главн. городъ Ван-ян-фу. Страна по большей части пустынная, въ которой песчаные холмы и глинистыя солонцеватыя равнины смѣняются только мѣстами хорошими пастбищами, составляла, какъ полагаютъ, заливъ древняго, нынѣ высохшаго внутренняго Ханьхайскаго моря (см.). Горы Ала-шаня изобилуютъ лугами, частью же, особенно въ ущельяхъ, лѣсисты (сосна, осина, ивы, карагана), на западѣ переходятъ въ пустыню, на востокъ въ культурную и густонаселенную долину Гоанго. Дожди въ горахъ нерѣдки, преимущественно въ лѣтніе мѣсяцы. Рѣчки, теку-

щія съ горъ къ западу тѣмъ не менѣе ничтожны и быстро теряютъ свои воды въ пустынь. Населеніе кочевое, принадлежитъ къ монгольскому племени, близкому къ калмыкамъ. Небольшое число киргизовъ и осѣдлыхъ китайцевъ живетъ преимущественно въ сѣверо-восточной части страны. Мѣстная торговля ничтожна, ограничивается вывозомъ верблюжьей и овечьей шерсти и ввозомъ продуктовъ мѣстнаго потребленія. Въ послѣднее время одна англо-бельгійская компанія завела въ Ван-ян-фу торговую контору.

Алашерь („пестрый городъ“), г. въ мало-азиатскомъ вилайетѣ Аидинъ, 118 км. къ в. отъ Смирны, соединенъ съ нею жел. дорогой, у подножія Тмолосо (къ с.), древняя Филадельфія; сохранились отчасти древнія стѣны; грязное и бѣдное мѣстечко, около 15,000 жит. (3000 грековъ), разводящихъ табакъ, хлѣбные злаки и хлопчатую бумагу. А. только въ 1390 г., послѣ всѣхъ другихъ городовъ Мал. Азіи, завладѣли турки послѣ 8-лѣтняго сопротивленія.

Алашкертскій округъ, сѣверо-восточная часть турецкой Арменіи, прилегающая къ русской границѣ, представляетъ нагорную высокую равнину, орошаемую системой Восточнаго Евфрата (Мурадъ-чай) и называемую иногда Діадино - Алашкертской равниной. Вост. Евфратъ выходитъ изъ сѣверныхъ склоновъ горъ Ала-дага (3500 м.), течетъ сперва въ с. направленіи до г. Діадина, потомъ склоняется на западъ, доходитъ до г. Каракалысы и принимаетъ тутъ пять значительныхъ рѣчекъ, въ томъ числѣ многоводный Шарьянъ-чай, собирающій воды Алашкертской долины. Лѣсовъ нѣтъ, но почва чрезвычайно плодородна, при умѣренномъ климатѣ даетъ обильные урожаи пшеницы и другихъ культурныхъ растений средней Европы, прекрасные луга по склонамъ горъ обуславливаютъ развитіе скотоводства. По армянскому сказанію Алашк. долина—мѣсто земнаго рая. Высочайшіе горные хребты, въ значительной степени вулканическаго происхожденія, окаймляютъ страну со всѣхъ сторонъ. А. равнина служитъ важнымъ торговымъ путемъ изъ Трапезунда въ Тавризъ. Населеніе состоитъ изъ христіанъ, армянъ (преоблад. по численн.) и магометанъ—курдовъ, съ небольшимъ числомъ персовъ. Гл. г. Алашкертъ (около 2000 жит.). Монастырь Сурпъ-Оганнесъ, самый древній въ Арменіи съ частью мощей Іоанна Крестителя. По С.-Стефанскому договору Алашкертскій округъ вмѣстѣ съ сосѣднимъ къ востоку округомъ Баязета отходилъ къ Россіи, но былъ возвращенъ Турціи по Берлинскому трактату.

Алая и **бѣлая роза**, эмблема Ланкастерскаго (алая) и Йоркскаго дома (бѣлая роза), борющихся съ 1451—85 за англійскій престолъ; эмблема заимствована отъ цвѣта фамильныхъ знаменъ этихъ домовъ. См. *Бельжобританія*.

Албазинъ, казачья станица на лѣв. бер. Амура. Церковь, школа, управленіе алба-

зиск. станичн. округа; имѣть почтово-телеграфн. сообщенія съ остальными частями имперіи. Сберегат. касса. Къ станицѣ приписаны 4 поселка, земли 83,103 дес.; жит., по св. статист. комитета, 1103 (558 м. и 545 ж.), котор. размѣщаются въ 187 дворахъ. Лошадей 1442, рогат. скота 777 головъ. Скромная теперь станица имѣть громкую исторію. Въ XVII в. слухи о необыкновен. богатствѣ амурскаго края, или, согласно тогдашней терминологіи, „пѣгой орды“ прельщали многихъ въ Сибири; въ числѣ другихъ и крестьянинъ Хабаровъ пожелалъ попытать счастья. Съ разрѣш. якутск. начальства, онъ на свой счетъ организовалъ отрядъ, съ которымъ и совершалъ походы въ 1649 и 1650 гг. Отнявъ у дауровъ Ал., Хабаровъ избралъ его своей стоянкой, откуда этотъ смѣлый „опытовщикъ“ производилъ „поиски земляцы“; спускаясь по Амуру, онъ подчинялъ мирное населеніе, облагая его ясакомъ, бралъ ихъ крѣпостцы. Съ 1681 г. появляются на Амурѣ приказчики и воеводы; русскіе были слишкомъ жадны, что вызывало жалобы тунгусовъ и дауровъ и столкновенія съ китайцами, котор. вступались за нихъ. Предостереженія знающихъ людей не приводили ни къ чему, и распущенная албанская вольница продолжала свою обычную систему грабежей и насилій надъ туземцами. Въ 1685 г. неожиданно явилось 15-тысячное китайск. войско при 150 пушкахъ и осадило Албазинъ. Не получая ни откуда помощи, воевода Талбузинъ сдалъ городъ, выговоривъ своему отряду право возврата въ Нерчинскъ. Китайцы ограбили уходившихъ, послѣ чего сожгли городъ и удалились. Получивъ въ Нерчинскѣ подкрѣпленіе, Толбузинъ осенью того же года возвратился и возстановилъ острожекъ. Черезъ полгода явились 7000 кит. съ 40 пушк. и обложили городъ, а потомъ сняли осаду, узнавъ, что въ Китай направляется русскій посоль. Китайцы не пустили его въ Среднее Царство, ихъ уполномоченные ждали въ Нерчинскѣ. Переводчиками служили іезуиты, которые знали недостаточность русскихъ военныхъ силъ и грозили нападеніемъ на Нерчинскъ. Русскій посоль, окольникій Головинъ, принужденъ былъ уступить. Послѣ долгихъ переговоровъ, договоръ былъ, наконецъ, подписанъ, по котор. границей были признаны р. Аргунь и Становой хребетъ (см. *Нерчинскій договоръ*). Амуръ былъ потерянъ, Алб. пересталъ существовать. Въ концѣ 50-хъ годовъ настоящ. столѣтія, благодаря настойчивости адмир. Невельского и ген.-губер. восточн. Сибири Муравьева, Амуръ вновь былъ возвращенъ Россіи, и Албазинъ возстановленъ въ видѣ заурядной станицы, ничѣмъ неинтересной, кромѣ своей исторіи.

Албанія, въ древности такъ называлась область Закавказья, простиравшаяся между Каспійскимъ моремъ и Иверіей къ югу до р. Кира (нынѣ Кура) и населенная албанцами. Послѣдніе были номады и хорошіе

стрѣлки изъ лука; наѣзники отличались прямодушіемъ и простотой нравовъ. Римлянамъ стала извѣстна страна лишь въ 65 г. до Р. Хр., когда албанцы выставили противъ Помпея могучее войско. Албанское царство это, имѣвшее на берегу Каспійскаго моря свою столицу Албану, было уничтожено только въ X вѣкѣ тюрко-татарскимъ нашествіемъ.

Албанія, область, заселенная албанцами и составляющая турецкіе вилайеты (округа) Скутари, Янину, часть Коссовыи Монастыря. Исторія. Въ древности А. называлась Иллиріей; имя же албанцевъ принадлежало одному изъ незначительныхъ племенъ. Жители ея, индо-европейскаго племени, своею дикостью и жестокостью постоянно наводили страхъ на сосѣдей. Въ 229 г. въ А. появляются римляне и основываютъ рядъ прибрежныхъ городовъ — Аполлонію, Дирахій и др., скоро достигшихъ большого расцвѣта. Впрочемъ, слѣды культуры, принесенной римлянами, совершенно исчезли при великомъ переселеніи народовъ. Въ VII и VIII вв. появились на сѣверѣ славяне; въ 870 г. Охрида (въ древ. Лихнидѣ) сдѣлалась столицей болгарскаго князя. Славяне господствовали до 1018 года. Затѣмъ начинается борьба съ Византіей, а потомъ съ турками. Въ 1380 г. албанцы впервые выступаютъ на защиту Евангелія отъ Ислама, а въ 1389 г., въ знаменитой битвѣ на Коссовомъ полѣ, они играютъ не послѣднюю роль. Послѣ этого пораженія, многіе изъ именитыхъ албанскихъ родовъ были принуждены оставить свои родныя мѣста и удалились въ Аттику и Пелопоннесъ. Только при Скандербегѣ (1443—67 г.) удалось албанцамъ на время вернуть блескъ своей странѣ; извѣстна знаменитая защита Скутари албанцами противъ турокъ въ 1478 г. Но уже въ слѣдующемъ году, по миру между турками и венеціанцами, А. должна была войти, какъ провинція, въ составъ Турецкой имперіи. Съ середины XVII стол. все болѣе и болѣе стала проникать туда исламъ, а вскорѣ албанцы вынуждены были поставлять рекрутовъ въ турецкое войско, гдѣ они заняли почетное мѣсто. Въ 1770 г., воспользовавшись войной Турціи съ Греками, Али, владѣтель Тепельскій, поднялъ въ А. возстаніе противъ турокъ, объединилъ почти всю А. и большую часть прилегающихъ областей. Турецкимъ военачальникамъ не скоро удалось смирить непокорнаго вассала. 40-лѣтняя непрерывная борьба Али имѣла то значеніе для обитателей страны, что они привыкли къ суровому военному образу жизни, и потому, когда снова началась война между Турціей и Греціей, они опять принялись за грабежи и разбои. Албанцы разбились на двѣ партіи: магометане держали сторону Турціи; христіане, населявшіе южную часть страны, стояли за грековъ. Послѣ Наваринскаго боя и признанія независимости Греціи, албанцы опять подняли возстаніе и имѣли

успѣхъ. Имъ помогло еще то обстоятельство, что Турція тогда пришлось вести войну съ Мегметомъ-Али египетскимъ и умирять Давидъ-пашу въ Багдадѣ. Но въ 1829 г., послѣ заключенія адрианопольскаго мира съ Россіей, Решидъ-паша со всѣми турецкими силами обрушился на А., и возстаніе было подавлено. Вспыхнувъ вновь въ 1831 г., оно не имѣло успѣха. Въ 1843 г. возстаніе албанцевъ приняло широкіе размѣры, захвативъ Румелию, а также часть Болгаріи. Но Омеръ-паша въ слѣдующемъ же г. подавилъ его. Возстаніе лѣтомъ 1847 г. было еще менѣе удачно. Въ 1879 г. сѣверныя племена А. отказались признать постановленіе Берлинскаго конгресса о переходѣ части А. къ Сербіи и Черногоріи; но возстаніе ихъ въ 1880—81 гг. было усмирено Дервишемъ-пашей. Введеніе нѣкоторыхъ реформъ въ 1887 г. также послужило поводомъ къ новымъ беспорядкамъ въ А. См. Hahn, Albanesische Studien (Вѣна 1854), Griechische und Albanesische Märchen, 1864; Derselbe, Reise durch das Gebiet des Drin und Wardar im Jahr 1863 (Вѣна 1870) u. Makedonien und Altserbien (Вѣна 1889); Fallmerayer, Das albanesische Element in Griechenland (Мюнх. 1857—60); Паганель, Geschichte Skanderbegs (Тюб. 1856); Gopčević, Oberalbanien und seine Liga, ethnographisch, politisch, historisch (Лейпц. 1881); Knight, Albania, narrative of a recent travel (Лонд. 1880); Erber, La colonia albanese di Borgo Erizzo (Пагуза 1883); Roukis, Ethnographische und statistische Mitteilungen (въ „Petermanns Mitteilungen“ 1884, тетр. 10); Philippson (въ „Petermanns Mitteilungen“ 1890, тетр. 2).

Албанскій языкъ и литература. А. я. распадается на множество нарѣчій и говоровъ, которые составляютъ двѣ группы: гега и тоска; въ собственно Албаніи р. Шкумбъ образуетъ границу двухъ нарѣчій; албанцы, населяющіе нѣкот. части Италіи и Греціи, принадлежатъ къ группѣ тоска. Вообще говоры гега признаются б. древними. А. я. имѣетъ: 7 гласныхъ (а, е, о, і, у), ѱ и неопредѣленный гласный звукъ ё), при чемъ всѣ бываютъ краткими и долгими, а въ нарѣчій гега и носовыми; 5 плавныхъ (обыкновенный плавный звукъ г (р), очень звучный г, обыкновенный л, сильно смягченный (какъ русскій *ль*) и твердый, какъ русскій *ль*); 4 носовыхъ (горланный п, смягченный п (какъ русскій *нь*) и обыкновенныя п и м; 20 согласныхъ, изъ коихъ 18 тѣ же, что имѣетъ русская азбука и два особаго произношенія (kj, gj). При отсутствіи выработаннаго литературнаго языка, правописаніе очень разнообразно; тоски употребляютъ больше греческой алфавитъ, геги — чаще латинскій. А. я. — несомнѣнно индо-европейскій и, повидимому, ближе всего стоитъ къ славяно-литовскимъ языкамъ (см. Miklosich, „Albanische Forschungen“, Вѣна, 1870—71). Флексіи сильно выродились; для склоненій слу-

жить членъ (какъ въ болгарскомъ и румынскомъ); спряженія имѣютъ изъяснительное, сослагательное, желат. и повелит. наклоненіе; самостоятельную форму страдательнаго залога; два прошедшихъ (imperfectum и aoristus); описательное будущее. Числительныя въ значительн. мѣрѣ заимствованы, какъ и вообще въ лексиконѣ много позаимствованій. См. G. Meyer, „Etymologisches Wörterbuch der albanesischen Sprache“ (Страсб. 1891).

Албанской литературы, строго говоря, не существуетъ. То, что можно назвать этимъ именемъ, состоитъ изъ изданій римской пропаганда, которая съ цѣлью поддержанія христіанства среди албанцевъ выпускаетъ благочестивыя книжки на албанскомъ языкѣ, и изъ немногихъ произведеній итальянскихъ албанцевъ. Между послѣдними въ прошломъ столѣтіи славился Варибобба, авторъ поэмы „Жизнь Дѣвы Маріа“ (Римъ, 1762); въ XIX в. много потрудился Джероламо де Рада, извѣстный и какъ поэтъ („Poesie albanesi“, 1872—1884), и какъ собиратель національныхъ сказаній и пѣсень („Rapsodie di un poeta albanese“, Флор. 1866), и какъ журналистъ, издававшій 1883—86 на алб. яз. журналъ „Fiamuri Arberit“. Въ послѣднее время изъ греч. албанцевъ Константинъ Кристофоридисъ дѣятельно работаетъ на поприщѣ албанской письменности, составилъ грамматику, перевелъ Новый Заветъ и часть Ветхаго, составилъ и издалъ нѣсколько популярныхъ учебниковъ.

Албанцы (алб.—Шкипетары, турецк.—Арнауты, греч.—Арбаниты, серб.—Арбанацы), народъ, занимающій особенное положеніе среди индо-европейскихъ народностей, считаются потомками древнихъ иллирійцевъ, живутъ въ настоящее время въ Европейской Турціи и Греціи, а также въ небольшомъ количествѣ въ южной Италіи и Сициліи, Черногоріи, Болгаріи, Славоніи, Далмаціи, Бессарабіи и Малой Азіи. Общее число ихъ по далеко неточному исчисленію простирается до 1.900,000. Изъ нихъ въ современной Албаніи (древней Иллиріи и Эпирѣ), той береговой полосѣ по Адриатическому морю, которая съ востока ограничена Пиндомъ и тянется отъ Скутари до Артскаго залива, живетъ по исчисленію 1888 г. 1.115,520, именно въ сѣверной Албаніи (санджакъ Люма и Якова Косовскаго вилайета и большая часть вилайета Скутари) 165,100, изъ нихъ 87,000 магометанъ и 78,100 католиковъ; въ средней А., принадлежащей къ вилайетамъ Скутари и Монастырь,—221,800, изъ нихъ 213,000 магомет., 8000 православныхъ и 800 католиковъ; въ южной А., обнимающей вилайетъ Янина, 345,720, изъ нихъ 264,505 магометанъ и 81,215 православн. Къ этому надо прибавить 382,900 живущихъ собственно въ А., изъ которыхъ 224,700 магометанъ, 153,000 православныхъ и 5200 католиковъ. По большей части въ изильномъ смѣшеніи съ славянскими эле-

ментами, только въ средней А. албанскій типъ сохранился во всей чистотѣ. Въ Грецію (Віотія, Атика, Эвбея, Архипелагъ) албанцы переселились въ XIV и XV ст., въ Пелопоннесѣ они упоминаются въ 1349 г. Въ настоящее время они живутъ среди грековъ въ Македоніи, Атикѣ и Мегарѣ, а также въ Віотіи и Локридѣ. На островахъ А. встрѣчаются въ южной Эвбее и населяютъ почти третью Андроса. На Саламинѣ, Паросѣ, Идрѣ и Спеціи они составляютъ преобладающее населеніе, въ Пелопоннесѣ главную массу населенія Аролиды, Коринѣ и Сикіона и занимаютъ также значительную часть Аркадіи, Лаконіи и Элиды. Почти пятая часть населенія Греціи состоитъ изъ А. Греческіе А., впрочемъ, всѣ въ большей или меньшей степени эллинизованы. Общее число А. въ Греціи опредѣляется въ 250,000, изъ которыхъ только 35,000 говорятъ по-албански, но принадлежатъ къ православной церкви. Въ Италію А. выселились въ XV, XVI и, наконецъ, въ XVIII ст. изъ Греціи и населяютъ теперь многія деревни въ Калабріи, Базиликатѣ и Капитанатѣ, одну въ Терра д'Отранто и пять мѣстечекъ въ Сициліи. Число ихъ достигаетъ 100,000. Въ Австрію А. переселились изъ сѣверной Албаніи и теперь живутъ на р. Савѣ, близъ Задара, а также въ Истріи, но, впрочемъ, послѣдніе почти совершенно славянизованы. Относительно физическихъ качествъ нельзя установить для А. какихъ либо общихъ признаковъ. Собственно въ Албаніи А. раздѣляются на сѣверное племя геговъ и южное — тосковъ; оба эти племена съ трудомъ понимаютъ другъ друга и относятся другъ къ другу съ ненавистью. Свѣтлые волосы и срые глаза встрѣчаются преимущественно у южныхъ — тосковъ, а на сѣверѣ преобладаетъ темный цвѣтъ лица. По немногимъ измѣреніямъ череповъ сѣверные А. должны быть брахицефалами, а южные — долихоцефалами. Образование всюду на низкой ступени. Продолжительныя распри между племенами и разность вѣроисповѣданій допускали проявленіе національнаго единенія только тогда, когда давленіе турецкаго деспотизма становилось слишкомъ жестокимъ. Кулачное право, распри, кровавая месть господствовали до начала XIX ст. Аристократія жила притѣсненіями, обдѣнѣвшій народъ разбоемъ и кражею скота, а земледѣлецъ терпѣлъ невообразимую нужду. Деспотизму магометанскихъ разбойничьихъ сословій — дворянства и воиновъ впервые нанесъ ударъ Али-паша Янинскій. Самолюбіе, обдѣвствы и родъ патристической привязанности какъ къ хорошимъ, такъ и къ дурнымъ древнимъ обычаямъ, породили продолжительное возмущеніе противъ турецкаго правительства, которое обращалось нерѣдко и противъ другихъ народовъ, черногорцевъ и грековъ, что выразилось въ 1878 г. въ образованіи албанской лиги. Турецкое правительство пользовалось из-

вѣстной воинственностью албанцевъ, какъ удобнымъ средствомъ для водворенія въ различныхъ провинціяхъ обширнаго государства не только порядка, но и деспотизма.

Правленіе. Судопроизводство. Авторитетъ турокъ, въ особенности на сѣверѣ, чисто фиктивный, потому что каждое племя управляется само собою. Съ турецкимъ губернаторомъ нѣкоторыя племена сносятся чрезъ посредство особыхъ лицъ — буюлькѣ-башей. Каждое изъ племенъ составляетъ самостоятельную аристократическую республику, президентъ которой называется барьяктаръ. Ему принадлежитъ предводительство на войнѣ. Достоинство его наследственно такъ-же, какъ и достоинство воеводъ, джобаровъ, которые собираютъ по приговорамъ штрафы (джобу, выплачиваемую обыкновенно скотомъ), и до врановъ, отвѣчающихъ предъ вали за доброе поведеніе всего племени. Всѣ эти чиновники принадлежатъ къ плектѣ — старейшинамъ, составляющимъ совѣтъ и рѣшающимъ всѣ вопросы, не имѣющие общаго значенія. Вообще дѣла рѣшаются по обычаю, но для рѣшенія вопросовъ, касающихся блага дѣлаго племени, собирается весной и осенью общее народное собраніе, на которое каждый домъ посылаетъ своего представителя. Наказывается только воровство, сдѣланное внутри страны, воровство-же, совершенное за границею, поощряется, какъ ведущее къ увеличенію національнаго благосостоянія. Неосторожное убійство штрафуется деньгами, умышленное влечетъ за собой кровавую месть, равно какъ клевета, похищеніе женщинъ, безчестіе, нарушеніе супружеской вѣрности. Кровавая месть еще до сихъ поръ уноситъ много жертвъ. Въ 50-хъ годахъ въ средней Албаніи на каждые 10 домовъ приходился одинъ убитый и въ одномъ Скутари жило 500 бѣжавшихъ туда отъ кровавой мести А. Въ семьѣ мужчина неограниченный господинъ. Обрученіе, свадьба, бракъ носятъ много слѣдовъ древнихъ обычаевъ, какъ напр. купля и похищеніе невѣсты. Въ религіозныхъ возрѣвнѣхъ всѣхъ племенъ, независимо отъ ихъ вѣроисповѣданія, сохранилось еще много языческаго. Костюмъ измѣняется у различныхъ племенъ, но состоитъ большею частью изъ красной шапки, тюрбана, бѣлой куртки безъ пуговицъ, бѣлой фустанеллы и бѣлыхъ шароваръ. А. всегда вооруженъ съ головы до ногъ. Дома изъ дерева и глины и надворныя строенія похожи на постройки греческихъ крестьянъ. Небольшія деревни разбросаны въ горахъ. Врожденная способность къ искусствамъ свойственна всѣмъ А. Они поютъ много и хорошо, среди нихъ есть рассказчики, пѣвцы, виртуозы на мандолинѣ, народная пѣсня вообще элегическаго характера. А. впервые упоминаются географомъ Птоломеемъ, называющимъ ихъ главнымъ городъ Албаполемъ. Страна, гдѣ жили А., позже называлась по гречески Арберія, или

Арбинъ, откуда произошло современное греческое названіе Арбаниты и турецкое — Арнауты. Лит. см. въ ст. *Албанія*.

Албатеній, собственно Могамметъ ибнъ Джабиръ аль Батани, величайшій арабскій астрономъ, род. въ Гарранъ во 2-й полов. IX ст., ум. 929 или 930 г. Свои наблюденія онъ производилъ преимущественно въ Раккѣ (въ Месопотаміи), почему его часто называютъ „Mohammedes Aractensis“. Онъ нашелъ продолжительность солнечнаго года равной 365 д. 5 ч. 46 м. 24 с., точно изслѣдовалъ величину эксцентрисности орбиты и первый замѣтилъ при этомъ движеніе апогея. Онъ точно вычислилъ движеніе планетъ, ввелъ новыя таблицы и улучшилъ теорію ихъ. Самую же крупную заслугою А. является введеніе въ тригонометрію синусовъ вмѣсто хордъ. Онъ почиталъ, какъ кажется, небесныя свѣтила (сабизмъ). См. Хвольсонъ, Сабизмъ (Спб. 1856, 2 т.).

Албедо, способность тѣла отражать большую или меньшую часть падающаго на него свѣта. По Цельнеру А. бѣлой бумаги равно 0,7, т. е. бѣлая бумага отражаетъ 0,7 свѣта, падающаго на нее. А. свѣжевыпавшаго снѣга равно 0,783, бѣлаго песчаника — 0,237, влажной пахотной земли 0,079. Цельнеръ нашелъ А. луны равнымъ 0,1736, Марса 0,2872, Юпитера 0,6238, Сатурна 0,4981, Урана 0,6406, Нептуна 0,4648. См. Zöllner, Photometrische Untersuchungen (Лейпц. 1865).

Алболитъ, см. *цементъ*.

Алвеола, въ анат. небольшіе пустые мѣшечки, ячейки, напр. луночки, въ которыхъ сидятъ въ челюсти зубы или воздухоносные пузырьки легкихъ. Отсюда алвеолярный — ячеечато строенія.

Алгаринскія соляныя самоосадочныя озера, расположенныя въ числѣ до 75-ти по лѣвому берегу дельты р. Волги, собственно ея притока Кигачъ, и вдоль сѣверо-западнаго берега Каспійскаго моря до предѣловъ земель казачьяго Уральскаго войска, дѣлятся на ближнія озера, расположенныя вблизи Алгаринской пристани на Кигачъ, и дальнія озера по берегу Каспія около Джамбайскаго селенія. Послѣднія вовсе не разрабатываются, изъ первыхъ же поваренная соль добывается въ небольшомъ количествѣ. Нѣкоторыя изъ этихъ озеръ интересны и важны по находженію на днѣ ихъ среди пластовъ поваренной соли значительныхъ пропластковъ горькихъ солей, сѣрноокислой магнезій и натра, главнымъ образомъ въ видѣ астраханита (см.). Правильной эксплуатаціи этихъ солей въ настоящее время не существуетъ, хотя было нѣсколько попытокъ въ этомъ направленіи. См. Гаркемъ, Мѣсторожд. соли въ Астрах. губ. Памятн. кн. Астр. губ. 1890 г.

Алгебра, ученіе о величинахъ вообще. Какъ понятіе, можетъ быть опредѣлено изъ нѣкоторыхъ соотношеній къ другимъ извѣстнымъ понятіямъ; такъ можетъ быть

опредѣлена и величина. Такое соотношеніе выражается однимъ или нѣсколькими сравненіями между данными величинами и опредѣляемою неизвѣстною величиною. Напр., можно опредѣлить величину такъ, что произведеніе ея на 7 составляетъ 91. Неизвѣстныя обыкновенно обозначаются послѣдними буквами латинскаго алфавита, чаще всего буквой *x*. Нашъ примѣръ даетъ $7x = 91$. Арабы обозначали неизвѣстное первой буквой слова „шай“ (нѣчто, вещь), въ средніе же вѣка звукъ „ш“ передавался нынѣшней буквой „х“. Уравненія раздѣляются на алгебраическія и трансцендентныя. Въ алгебраическихъ уравненіяхъ неизвѣстныя входятъ въ данныхъ члѣнахъ, конечныхъ степеняхъ, всѣ прочія уравненія — трансцендентныя, напр., $2^x = 8$. Алгебраическія уравненія различаются:

а) по числу неизвѣстныхъ; при этомъ особенно важны уравненія съ однимъ неизвѣстнымъ, ибо къ нимъ приводятся другія посредствомъ исключенія неизвѣстныхъ, б) — по показателю наивысшей степени неизвѣстнаго (послѣ освобожденія отъ дробныхъ показателей). Такъ $x^2 + 10x + 21 = 0$ есть уравненіе съ однимъ неизвѣстнымъ 2-ой степени. Опредѣленіе неизвѣстныхъ наз. рѣшеніемъ уравненій; значенія, получаемыя при этомъ для неизвѣстныхъ, наз. корнями или рѣшеніями. Уравненія обыкновенно такъ располагаются, что на одной сторонѣ отъ знака равенства находится алгебраическое выраженіе, а на другой нуль. Общій видъ уравненія *n*-ой степени съ однимъ неизвѣстнымъ таковъ:

$$c_0x^n + c_1x^{n-1} + \dots + c_n = 0.$$

Извѣстныя величины с наз. коэффиціентами. Лѣвая часть уравненія получаетъ опредѣленное значеніе, когда *x* приравнивается опредѣленной величинѣ; такимъ образомъ лѣвая часть уравненія является функціей отъ *x*, при томъ члѣной, рациональной. Если лѣвая часть уравненія разлагается на два множителя одинаковаго свойства относительно *x* и *c*, тогда уравненіе наз. приводимымъ; въ противномъ случаѣ — неприводимымъ. Критерій приводимости принадлежитъ къ труднѣйшимъ задачамъ. Если система уравненій содержитъ число неизвѣстныхъ, превышающее число уравненій, тогда нѣкоторыя неизвѣстныя являются неопредѣленными, ибо каждое уравненіе опредѣляетъ лишь одну величину при помощи другихъ. Такія уравненія назыв. неопредѣленными или діофантовыми.

А. стремится по преимуществу къ рѣшенію двухъ задачъ: а) къ алгебраическому рѣшенію уравненій въ общемъ видѣ, т. е. при помощи четырехъ дѣйствій и радикаловъ, б) къ вычисленію корней; рядомъ съ „а“ и „б“ идетъ с) ученіе объ общихъ свойствахъ уравненій и ихъ формахъ.

а) Уравненіе первой степени (линейное) съ однимъ неизвѣстнымъ рѣшается только съ помощью 4 дѣйствій. Рѣшеніе системы

n уравнений 1-ой степени съ n неизвестными (см. *опредѣлители*) дано было Лейбницемъ и Крамеромъ; рѣшеніемъ уравненія 2-й степени мы обязаны теоремѣ Пиаегора. Въ началѣ XVI в. удалось рѣшить уравненія 3-ей и 4-ой степ. Уравненія высшихъ степеней не поддавались рѣшенію; однако Лагранжъ считалъ еще уравненія 5-й степ. разрѣшимыми. Лишь въ 1824 Абель (Abel) доказалъ, что въ общемъ видѣ уравненія выше 4-ой степ. не поддаются рѣшенію. Его доказательство было упрощено Галуа (Galois) и Кронекеромъ (Kronecker). Абель показалъ также, что существуетъ большой классъ уравненій (Абелевы уравненія), которые допускаютъ алгебраическое рѣшеніе; Гауссъ далъ рѣшеніе двучленного уравненія $(x^n - 1) : (x - 1) = 0$, которое принадлежитъ къ типу Абелевыхъ.

b) Усилія направлены къ тому, чтобы отдѣлить вещественные корни и заключить ихъ постепенно въ болѣе близкіе предѣлы. Первый способъ такого приближеннаго вычисления корней далъ Карданъ (regula aurea, золотое правило), затѣмъ Ньютономъ данъ особо важный способъ — при помощи ряда Тейлора (см.). Окончательное же рѣшеніе даетъ теорема Штурма, опредѣляющая число вещественныхъ корней между двумя дѣйствительными количествами А. и В. (сообщена въ Académie des Sciences 13 мая 1829).

c) Что касается общихъ свойствъ, то уже Кардану и Виетѣ извѣстны были: если $x = a$ есть рѣшеніе уравненія $f(x) = 0$, тогда функція $f(x)$ дѣлится на $x - a$. Сюда примыкаетъ важнѣйшая теорема А. (Чауссова): каждое уравненіе имѣетъ столько корней, сколько указывается его степенью. Со времени Кашпи въ теоріи А. начинается выдѣляться точка зрѣнія теоріи функций, и со времени Риманна и Вейерштрасса А. является лишь отдѣльной главой этой теоріи, какъ ученіе о цѣлыхъ рациональных функціяхъ. Исторія А. начинается съ Діофанта изъ Александрии, онъ даетъ уже общія рѣшенія уравненій 2-й степени. Отъ грековъ и отчасти индусовъ и китайцевъ А. перешла къ арабамъ; они примѣняли ее къ геометрическимъ задачамъ, но не ушли далеко отъ Діофанта. Самое названіе А. происходитъ отъ руководства Могаммета Бенъ Муза Алкарезми въ IX ст. и значить „возстановленіе“; такое значеніе относится къ приему арабовъ преобразовывать уравненія въ такой видъ, чтобы по обѣимъ сторонамъ знака равенства въ концѣ-концовъ находились слагаемыя величины. Ок. 1200 г. Леонардо Пизано составилъ по арабскимъ книгамъ изв. соч.: „Liber abbası“; эта книга способствовала распространенію арабскихъ цифръ и тройного правила въ итальянскомъ торговомъ мірѣ. Первое печатное сочиненіе объ А. въ Европѣ (Венеція) есть „Summa“ Луки Пачиоло въ 1487 (1494) г. А. называется у него regula della cosa, потому что cosa

(ges) обозначала неизвестную величину; поэтому въ Германіи А. называлась въ теченіе столѣтій „Regel Coss“.

Кубическое уравненіе $x^3 + Ax = B$ рѣшилъ въ 1515 г. Чиполонедель Ферро въ Болоньѣ, (1496—1526). Эпоху въ исторіи развитія А. составило соч. Кардана: „Ars magna de regulis Algebraicis“ (Нюрнбергъ, 1545); оно содержитъ рѣшеніе уравненій 3-ей степени (формула Кардана) и уравненій 4-й степени, которыя были рѣшены его 23-лѣтнимъ ученикомъ Луиджи Феррари. Въ XVII столѣт. А. сдѣлала болѣе успѣхи благодаря Виетѣ и Декарту, приложившему А. къ геометріи. Ньютонова „Arithmetica universalis“, была для XVIII вѣка тѣмъ, что „Ars magna“ для XVI в.; затѣмъ руководство А. Эйлера и Лагранжа до сихъ поръ для начинающихъ можетъ служить превосходнымъ подспорьемъ.

Въ текущемъ столѣтіи особ. А. обязана своимъ развитіемъ тремъ математикамъ: Абелью, Галуа и Кронекеру. См. C. Antor, Vorlesungen über Geschichte der Mathematik; (Лейпц. 1880—92); Serret, Cours d'algèbre supérieure (5 изд., Парижъ 1885). На русскомъ языкѣ: Киселевъ, Билибинъ (элементарная А.), Толдгейтеръ (пор.), Сохоцкій и Тихомандричій (Высшая А.)

Алгезиметръ (греч. „измѣритель боли“), изобрѣтенный Бьёрнстремомъ (Björnström) инструментъ для опредѣленія болевой чувствительности разныхъ частей тѣла. А. представляетъ собою щипцы, обѣ половинки которыхъ двигаются по скалѣ и такимъ образомъ показываютъ, при какомъ давленіи появляется ощущение боли въ складкѣ кожи, захваченной щипцами.

Алгенибъ, самая яркая звѣзда (α) въ созвѣздіи Персея; также звѣзда γ въ Пегасѣ.

Алголь, звѣзда β въ созвѣздіи Персея, извѣстна, какъ перемѣнная. Измѣненіе яркости открыто въ 1667 Монтанари и точнѣе изслѣдовано въ 1782 Гудрейхомъ: въ продолженіе 60 часовъ она сохраняетъ наибольшую яркость (2-й величины), затѣмъ въ продолженіе 4,5 часовъ понижается до 4-ой величины, послѣ чего снова, черезъ 4,5 часа возвращается къ первоначальной яркости. На основаніи спектроскопическихъ изслѣдованій Фогель открылъ, что это измѣненіе яркости обусловливается периодическимъ закрытіемъ А. темнымъ спутникомъ. Размѣры этой звѣздной системы: діаметръ главной звѣзды 2,5 милл. килом., діаметръ спутника 2 милл. кил., разстояніе между ними 5 милл. кил., ихъ массы $\frac{4}{9}$ и $\frac{2}{9}$ солнечной. Въроятно, такіе же размѣры у всѣхъ перемѣнныхъ звѣздъ типа А. съ малымъ періодомъ измѣненія яркости.

Алгонкины, общее названіе цѣлой группы индѣйскихъ племенъ, заселявшихъ нѣкогда б. часть брит. влад. Сѣв. Америки и Соед. Шт. Нынѣ отъ нихъ осталось лишь нѣсколько племенъ на с. и з. (Черноноги, Кри, Микмакъ и др.); остальные же

или совершенно вымерли, или же отъ нихъ остался нѣсколько семей (см. *индѣйцы*). Нынѣ А. насчитываютъ всего 40,000 чел. (въ XVII ст. было 250,000). Главный герой ихъ мифологіи — богъ Глукашъ, по Брайнтону богъ военныхъ хитростей. Нарѣчія всѣхъ А. составляютъ особенный коренной языкъ, который, по словамъ Габеленца, родствененъ съ мексиканскимъ нарѣчіемъ нахуатль (яз. ацтековъ). См. Leland, *Algonquin legends of New England* (Лонд. 1884); F. Müller, *Über den Bau der Algonkinsprachen* (Вѣна 1867); Pilling, *Bibliography of the Algonquian Languages* (Вашингт. 1891).

Алгоритмъ (Алгаритмъ), отъ имени араб. математика Могаммеда бенъ Муза Алкареми, ум. 1820 г. (см. *алгебра*), въ средніе вѣка обозначалъ вычисленіе по десятичной системѣ счета, перешедшей въ Европу отъ индусовъ чрезъ арабовъ, также обозначалъ вообще учебники ариметики; нынѣ всякій правильный способъ вычисления.

Алданъ, рѣка Восточной Сибири въ предѣлахъ Якутской области, прав. притокъ р. Лены. А. беретъ начало въ Яблоновомъ хребтѣ и, протекая въ сѣверо-восточномъ направленіи, проходитъ мимо Алданскаго кража, составляющаго лѣвый берегъ рѣки. Принявъ правый притокъ, р. Маю, А. поворачиваетъ къ с. и сохраняетъ это направленіе до принятія своего лѣваго притока, р. Амги, послѣ чего онъ снова дѣлаетъ уклонъ, направляясь къ з., и въ этомъ направленіи впадаетъ въ р. Лену. Длина течения А. около 2000 верстъ; вскрывается рѣка въ маѣ. Верховья рѣки известны очень мало, но среднее и нижнее теченіе ея хорошо знакомы русскимъ, такъ какъ въ этомъ районѣ чрезъ А. проходятъ три довольно крушнхъ тракта: при устьѣ р. Май — трактъ изъ Якутска въ Аянскъ; на 300 в. ниже устья р. Май — трактъ изъ Якутска въ Охотскъ (т. н. старый трактъ при Алданскомъ перевозѣ) и третій трактъ изъ Якутска въ Верхоянскъ проходить чрезъ А. на 90 верстъ отъ р. Лены. А. вполне судоходенъ, не имѣетъ пороговъ и глубоки (не менѣе 4—5 м.); подъемъ вешнихъ водъ достигаетъ громаднхъ размѣровъ до 18 м. и, совпадая съ ледоходомъ, производитъ страшнаго опустошенія береговъ. А. богатъ рыбою, главнымъ образомъ красною: осетрами и стерлядью. Населеніе А. составляютъ якуты, живущіе по берегамъ его внизъ отъ впаденія р. Май. Занятія ихъ звѣринный промыселъ, рыболовство и скотоводство. Якуты обрабатываютъ, между прочимъ, желѣзную руду, въ изобиліи вымываемую изъ береговъ рѣкою.

Алдебарапъ, звѣзда первой величины въ Тельцѣ, красноватаго блеска; видимо принадлежитъ къ звѣздной группѣ Пиадъ, однако своимъ движеніемъ отличается отъ этой группы. Изъ наблюденій надъ А., Арктуромъ и Сиріусомъ Галлей открылъ собственное движеніе неподвижныхъ звѣздъ.

Алдегидная зелень (анилиновая зе-

лень), $C_{22}H_{27}N_3S_2O$. При дѣйствіи уксуснаго алдегида и концентрированной сѣрной кислоты на розанилинъ, образуется фіолетовый пигментъ, который при дальнѣйшей обработкѣ сѣрноватистокислымъ натріемъ, въ кислотѣ растворяется, переходитъ въ А.; зеленый аморфный порошокъ, нерастворимый въ водѣ; въ спиртѣ растворимъ въ присутствіи сѣрной кислоты. До открытія іодной зелени А. пользовались въ красильной техникѣ для окрашиванія шелка, шерсти и бумажныхъ тканей.

Алдегидъ (ацеталдегидъ, уксусный алдегидъ), C_2H_4O или $CH_3.CHO$, продуктъ первой стади окисленія этиловаго спирта, содержится поэтому въ продуктахъ спиртового броженія свежловичнаго сока, также въ обыкновенномъ виноградномъ и плодовомъ винѣ и въ отгонахъ при ректификаціи спирта. Для полученія А. обливаютъ содержащуюся въ охлаждаемой ретортѣ кислоту хромовокалиевую соль охлажденною смѣсью сѣрной кислоты, спирта и воды, затѣмъ удаляютъ охлаждающую смѣсь и отводятъ развивающіяся пары чрезъ обратнo поставленный холодильникъ въ безводный эфиръ; послѣдній насыщаютъ амміакомъ и разлагаютъ образующія кристаллы андигидамміака слабой сѣрной кислотой. Технически получается изъ первогона ректификаціи дробной перегонкой. А. безцвѣтн. жидкость уд. в. 0,80, удущливаго эфироподобнаго запаха, смѣшивается съ водою, спиртомъ и эфиромъ, быстро улетучивается, кипитъ при 21° , легко воспламеняется и горитъ свѣтящимъ пламенемъ, реагируетъ нейтрально, однако, жадно поглощаетъ кислородъ и потому превращается на воздухѣ въ уксусную кислоту, съ амміакомъ или съ кислотоу сѣрнисто-натріевою солью даетъ кристаллическія соединенія, разлагаемыя кислотами. Представляя собою спиртъ C_2H_6O безъ 2 атомовъ водорода (откуда названіе Al [cohol] dehyd [rogenatus]), онъ снова восстанавливается въ спиртъ водородомъ въ моментъ выдѣленія. Употребляется въ красильной техникѣ и вмѣстѣ съ амміакомъ и азотно-кислымъ серебромъ для наведенія зеркалъ серебромъ. Въ присутствіи слѣдовъ стороннихъ примѣсей А. образуетъ полимеры. При обработкѣ небольшимъ количествомъ соляной кислоты образуется паралдегидъ $C_6H_{12}O_6$, безцвѣтная жидкость, кипящая при 124° , употребляется въ медицинѣ какъ снотворное средство. Металдегидъ, твердое видоизмѣненіе, получается при низкой температурѣ, плавится при $112—115^{\circ}$.

Алдегиды, классъ химическихъ соединений, образующихся изъ спиртовъ отнятіемъ водорода и обрабающихся въ кислоты присоединеніемъ кислорода: C_2H_6O — спиртъ, C_2H_4O — алдегидъ, $C_2H_4O_2$ — уксусная кислота. Они содержатъ алдегидную группу CHO , присоединенную къ спиртовому радикалу. Нѣкоторые А. встрѣчаются готовыми въ природѣ, напр. куминовый, коричный алдегиды; чаще всего А. образ. окисленіемъ

спирта; $\text{CH}_3\text{CH}_2\text{OH} + \text{O} = \text{CH}_3\text{CHO} + \text{H}_2\text{O}$. А. по большей части летучія, безцвѣтныя, пріятно-пахучія жидкости, трудно или вовсе нерастворимыя въ водѣ, легко окисляемыя и способныя къ полимеризаціи. Водородомъ въ моментъ выдѣленія восстанавливаются и превращаются въ соответствующіе спирты, при нагрѣваніи съ крѣпкими щелочами распадаются на спирты и кислоты. Такъ, алдегидъ валерьяновой кислоты даетъ валерьяновую кислоту и амиловый спиртъ: $2\text{C}_4\text{H}_9\text{CHO} + \text{KOH} = \text{C}_4\text{H}_9\text{COOK} + \text{C}_4\text{H}_9\text{CH}_2\text{OH}$, изъ амміачнаго раствора серебряныхъ солей и выдѣляютъ металлическое серебро. Съ фениль-гидрозиномъ и гидроксиламиномъ А. даютъ продукты конденсаціи — оксими. А., вѣроятно, играютъ важную роль въ жизни растений и животных. Тростниковый сахаръ можетъ быть разсматриваемъ, какъ полимеръ формалдегида, образовавшійся, вѣроятно, восстановленіемъ поглощенной растеніемъ углекислоты. Съ другой стороны, пытались объяснять жизненную дѣятельность протоплазмы присутствіемъ въ живой протоплазмѣ алдегидной группы СНО.

Алдоксимы, азотистые продукты взаимодѣйствія гидроксилamina и алдегида, летучія жидкости, дающія съ хлоралгидридами кислотъ азотистыя соединенія. Этиловый А. $\text{C}_2\text{H}_5\text{NO}$ или $\text{CH}_3\text{CH}_2\text{N.OH}$ напоминаетъ по запаху алдегидъ, смѣшивается съ водою, спиртомъ и эфиромъ, кипитъ при 114—115°, даетъ съ кислотами гидроксиламинъ и соединяется съ ѣдкимъ натріемъ.

Алдоль $\text{C}_4\text{H}_8\text{O}_2$ или $\text{CH}_3\text{CH(OH)CH}_2\text{CHO}$ получается дѣйствіемъ холодной соляной кислоты на алдегидъ CH_3CHO : мало подвижная жидкость безъ цвѣта и запаха, смѣшивается съ водою и спиртомъ, кипитъ при 90—105°, при 135° распадается на кромоновый алдегидъ и воду. Въмѣстѣ съ амміачными растворами соединеній серебра употребляется для серебренія.

Алеа (*Aléa*), горъ въ Аркадіи въ округѣ Стимфала, съ храмомъ Діониса, въ честь котораго ежегодно совершалось празднество, сохранившее въ своихъ обрядахъ воспоминаніе о человѣческихъ жертвоприношеніяхъ. Развалины А. возлѣ Бугіати.

Алеандеръ, Геронимъ, учен. и кардиналъ, род. 13 февр. 1480 въ Моттѣ, возлѣ Тревизо, ум. 1542. Сперва изучалъ медицину, затѣмъ въ Падуѣ теологію и древніе языки. Папа Александръ VI вызвалъ его въ 1501 въ Римъ, сдѣлавъ секретаремъ своего сына Цезаря Борджиа и пользовался его помощью въ дипломатическихъ посольствахъ. Съ 1508 А. былъ профессоромъ греческаго языка въ парижскомъ университетѣ, а съ 1513 сталъ его ректоромъ. Назначенный въ 1515 владѣтельнымъ епископомъ Лютиха канцлеромъ, А. выказалъ себя искуснымъ правителемъ; въ 1517 сталъ бібліотекаремъ папы Льва X, составилъ вмѣстѣ съ Экомомъ буллу, предававшую проклятію Лютера, а въ 1520 былъ

посланъ въ качествѣ папскаго нуція въ Германію и добился на, вормскомъ сеймѣ (1521) осужденія Лютера. Получивъ въ 1524 мѣсто архіепископа въ Бриндизи, А. находился въ 1525 въ качествѣ папскаго легата при королѣ Франсуа и попалъ вмѣстѣ съ нимъ въ плѣнъ въ битвѣ при Павіи. Въ 1531 А. снова явился въ Германію, чтобы, по порученію папы, воспрепятствовать мирному соглашенію между католиками и протестантами, но религиозный миръ въ Нюрнбергѣ предупредилъ главную цѣль его миссіи. Третье посольство въ 1538 имѣло также мало успѣха. Въ 1538 А. былъ возведенъ въ кардиналы. Его „Lexicon graeco-latinum“ (Пар., 1512), лучший въ свое время, теперь бібліографическая рѣдкость. Кромѣ того, А. издалъ многихъ греческихъ авторовъ и составилъ греческую грамматику. Онъ получилъ извѣстность также, какъ поэтъ. Его письма (напеч. у Friedrich, Der Reichstag von Worms nach den Briefen Aleandri, Münch. 1872, и у Brieger, Quellen und Forschungen zur Geschichte der Reformation, I. Teil: A. und Luther 1521, Gotha 1884) содержатъ важныя указанія для исторіи реформаціи. См. Jansen, A. am Reichstag zu Worms (Киль 1883); Kalkoff, Die Depeschen des Nuntius A. vom Wormser Reichstag (Гольц 1886).

Алеарди, Алеардо, графъ, итал. поэтъ, род. 4 нояб. 1812 г. въ Веронѣ, ум. 1878 г., изучалъ въ Веронѣ философію и естеств. науки, а въ Падуѣ — правовѣдѣніе. Въ эпоху австрійскаго владычества, литерат. произведенія А., благодаря проискамъ подозрительной полиціи, могли появиться въ печати лишь послѣ продолжительныхъ задержекъ; такъ, напр., философско-историч. стихотвореніе „Prime storie“, напис. въ 1845 г., увидѣло свѣтъ лишь въ 1857 г. Пламенный патриотизмъ и любовь къ свободѣ сочетались въ поэзи А. съ глубокой искренностью чувства и тихой мечтательностью („Un' ora della mia giovinezza“ изд. 1858; „Lettere a Maria“). Революція 1848 г. нашла въ немъ своего вдохновеннаго пѣвца. Какъ участникъ временнаго правительства въ Венеціи, онъ былъ въ Мантуѣ заключенъ въ тюрьму, но преслѣдованія не сломили его политич. убѣжденій, и къ этому періоду относятся его лучшія патриотич. пѣсни: „Le città italiane marinare“ (1856), „Il Monte Circello“ (1858), а написанная въ 1859, незадолго до начала войны съ Австріей, глубокохудожественная „Triste dramma“ — поэтической откликъ страданій, перенесенныхъ авторомъ и его единомышленниками въ Мантуѣ. Въ 1859 г. онъ былъ снова арестованъ въ Іозефштадтѣ, откуда по заключеніи мира вернулся на родину и былъ избранъ въ парламентъ; въ 1864 г. онъ былъ назнач. проф. эстетики при акад. изящн. искусствъ, а впоследствии сдѣланъ членомъ совѣта просвѣщенія и сената. За это время имъ были написаны: „I sette

soldati“ (1861); и направленное противъ Пія IX — „Canto politico“. Собр. стихотв. А. изд. подъ загл.: „Poesie complete“ (1863), „Poesie varie“ (1868), „Canti“ (Верона 1862, 6-ое изд. 1882). Перепишка А. опубликована G. Trezza (1879). См. Daneo, Aleardo Aleardi (Генуя 1879).

Алеатико, см. *итальянскія вина*.

Алеаторическій (отъ лат. alea, игральная кость), имѣющій мѣсто въ игрѣ, рискованный. А. договоръ, такой договоръ, въ которомъ выгода или убытокъ зависятъ отъ совершения или несомнѣннаго какого-либо сомнительнаго, проблематическаго событія.

Алебарда, старинное холодное оружіе, состоявшее изъ длиннаго древа съ топорикомъ въ видѣ полумѣсяца и съ копьемъ на концѣ. У насъ считалось почетнымъ оружіемъ.

Алебастръ, названіе происх. отъ г. Алебастронъ въ Верхнемъ Египтѣ, употребляется въ скульптурномъ и орнаментномъ производствѣ для обозначенія двухъ различныхъ по составу и происхожденію минераловъ: 1) Известковый алебастръ представляетъ отложение сильно просвѣчивающ., грубо зернистаго, часто листоватаго кальцита (углекислой извести), образуемое частью и въ настоящее время въ видѣ известковыхъ натеканъ, сталактитовъ и пр. въ подземныхъ пустотахъ, пещерахъ, въ осадкахъ минеральныхъ ключей. Въ горячие минеральномъ источникѣ С-тъ Филиппо въ Тосканѣ и др. мѣстахъ осажденіе подобнаго алебастра при выходѣ источника наружу и его охлажденіи совершается съ такой быстротой, что имъ заполняются въ 1—4 мѣсяца пустыя формы скульптурныхъ слѣнковъ, получая алебастровыя копія весьма тонкой отдѣлки. 2) Гипсовый алебастръ представляетъ мраморовидныя, просвѣчивающія разности гипса, какъ сѣяннбѣлаго, такъ и различныхъ другихъ цвѣтовъ и оттѣнковъ, достаточно ровнаго и плотнаго сложенія для выдѣлки орнаментныхъ издѣлій. Отъ мраморовъ и известковаго алебастра отличается мягкостью (чертится ногтемъ). По химическому составу, какъ и всякій гипсъ, представляетъ водную сѣрнокислую известь. Встрѣчается среди гипсоносныхъ отложений различныхъ странъ и различныхъ геологическихъ формаций въ Зальцбургѣ, Баваріи, Дербиширѣ, особенно высокиихъ качествъ въ Верхней Италіи (Вольтерра), на Уралѣ. Во многихъ мѣстахъ пермскихъ отложений западнаго склона Урала, равно какъ близъ Нордгаузена въ Тюрингіи, встрѣчается особенно красивый розоватаго и желтоватаго цвѣта жилковатый алебастръ, состоящій въ изломѣ изъ взаимнопараллельныхъ, шелковистаго блеска волоконъ; по красотѣ и легкости отдѣлки служить подъ именемъ селенита излюбленнымъ матеріаломъ для всевозможныхъ кабинетныхъ и орнаментныхъ предметовъ, изготовляемыхъ екатеринбургскими кустарями каменныхъ издѣлій. Въ древности

Большая Энциклопедія, т. I.

алебастръ и издѣлія изъ него доставлялись главнымъ образомъ изъ Египта. Вслѣдствіе нѣкоторой растворимости А. въ водѣ, на полированной поверхности его легко получаютъ рисунки простымъ вытравленіемъ; по той же причинѣ и малой твердости А. предметы изъ него скоро тусклѣютъ, получаютъ царапины, портятся, но могутъ быть возстановлены новой политурой; чистятъ А. скипидаромъ.

Алевизъ, фрязинъ, уроженецъ Милана (Aloisio di Milano), былъ принятъ на русскую службу великаго кн. Іоанна III посланникомъ Мамыревымъ и въ 1494 г. привезъ въ Москву. Какъ архитекторъ, или, по тогдашней терминологіи, „мастеръ стѣнной и палатный“, въ 1499 г. строилъ для государя дворецъ въ Кремлѣ (Гранов. Палата), а также часть кремлевскихъ стѣнъ съ башнями на Москву-рѣку. Потомъ строилъ Архангельскій соборъ въ Кремлѣ, который окружилъ рвомъ; основаніе Ивановской колокольни выведено имъ. Засимъ, по волѣ государя, выкопалъ нѣсколько прудовъ и построилъ много церквей, напр., Введенія, Св. Владимира, Рождества Богородицы съ придѣломъ Св. Лазаря, Благовѣщенія (на Ваганьковѣ), Алексѣя Божьяго Человѣка и др. Литейный домъ Алевиза въ 1531 г. взлетѣлъ на воздухъ при взрывѣ порохового завода, похоронивъ подъ своими развалинами и фрязина.

Алезія, весьма древній и укрѣпленный городъ мандубійцевъ въ странѣ бельговъ, взятый и разрушенный Цезаремъ послѣ упорной защиты Верцингеторикомъ въ 52 г. до Р. Хр. Впослѣдствіи А. снова достигла цвѣтущаго состоянія, но была опять разрушена норманнами въ 864 г. Слѣды древняго города находятся при деревнѣ Ализъ-Сантъ-Рень, у подошвы горы Оксуа, недалеко отъ Семюра (Коть-д'Орь). На вершинѣ упомянутой горы воздвигнута въ 1865 г. колоссальная статуя Верцингеторика, работы Милье.

Алей, р., лѣвый пр. Оби, беретъ начало въ Колыванскихъ горахъ Алтая, первая 130 верстъ течетъ къ з. въ горахъ, представляя обычный типъ горной рѣчки съ удобными переходами; такъ какъ истоки его нигдѣ не достигаютъ сѣжныхъ вершинъ Алтая, А. не богатъ водою. Отъ Локтевскаго завода круто поворачиваетъ на с.-в., сохраняя это послѣднее направление до впаденія въ р. Обь. Близъ Локтевскаго завода къ р. примыкаетъ обширный сосновый боръ, далѣе внизъ долина сопровождается листовными пойменными рощами и переходитъ въ ту и другую сторону въ степь, окаймляясь съ лѣвой стороны грядами дюнныхъ песчаныхъ холмовъ. Длина теченія около 500 верстъ.

Алейритесъ, лат. названіе мучнаго дерева (см.).

Алейронъ, организованный бѣлокъ въ клѣткахъ раст. сѣмянъ. А. образуетъ безцвѣтныя, рѣдко окрашенныя, кругловатыя или полигональныя тѣльца 0,001—0,05 мм.

въ діам. (алеироновыя или протейновыя зѣрна). Они встрѣчаются почти во всѣхъ сѣменахъ, но особенно въ сѣменахъ



Клѣтки съ алеироновыми зѣрнами (изъ эндосперма *Ricinus*).

образуются лишь при созрѣваніи сѣмени, при чемъ содержатъ главную массу бѣлка; при прорастаніи же они снова растворяются. Кристаллоиды встрѣчаются, кромѣ алеироновыхъ зеренъ, также въ клѣточномъ содержимомъ, какъ то въ клѣточныхъ ядрахъ, въ паренхимныхъ клѣткахъ, въ ягодахъ, лепесткахъ и др.

Алеко-паша (кп. Александръ Вогоридесъ), турецкій государственный дѣятель, род. 1825, происходилъ изъ древне-болгарскаго рода, сынъ князя Александра съ Самоса; получивъ образованіе на Западѣ, поступилъ затѣмъ на турецкую службу и былъ посланникомъ въ Вѣнѣ, пока не былъ вызванъ въ Константинополь, въ 1877 г., своимъ врагомъ великимъ визиремъ Эдгемъ-пашою по обвиненію въ нарушеніи турецкихъ государственныхъ интересовъ. Предвидя осужденіе, А. сложилъ обязанности посланника и удалился въ Парижъ въ добровольное изгнаніе. Къ 1879 г. султанъ назначилъ его генераль-губернаторомъ Восточной Румелии; онъ исполнялъ эту должность до 1884.

Александрсбадъ, воды въ баварскомъ округѣ Оберфранкенъ, въ 3-хъ км. отъ Вунзиделя, въ горахъ Фихтель, 584 м. надъ ур. м. Желѣзисто-щелочный углекислый источникъ открытъ въ 1734 г., а устроено водолѣчебное заведеніе въ 1782 г.; особенно рекомендуется при хроническихъ нервныхъ болѣзняхъ, неправильностяхъ въ менструаціяхъ, застарѣломъ ревматизмѣ, подагрѣ и т. д.

Александра, дочь Пріама, болѣе извѣстная подъ именемъ Кассандры (см.).

Александра, греческое имя царицы іудейской Саломеи (см.).

Александра Александровна, старшая

дочь имп. Александра II. Род. 19 авг. 1842; скончалась 16 июня 1849.

Александра Іосифовна, великая княгиня, вдова великаго князя Константина Николаевича. Родилась 26 июня 1830 г. Тезоименитство — 23 апрѣля. Августѣйшія дѣти А. Іосифовны: вел. князья: Николай Константиновичъ, Константинъ Константиновичъ, Дмитрій Константиновичъ, Ольга Константиновна, королева эллиновъ, и вел. княгиня Вѣра Константиновна.

Александра Николаевна (12 июня 1825—29 июля 1844), вел. княгиня, младшая дочь имп. Николая I; съ 16 янв. 1843—супруга принца Фридриха Гессенъ-Кассельскаго; скончалась отъ несчастныхъ родовъ. Въ память ея — Александровская женская больница въ Спб. и монументъ работы Витали въ Царскомъ Селѣ.

Александра Павловна (29 июля 1783—4 марта 1801), вел. княгиня, дочь имп. Павла I. Въ 13 лѣтъ выдѣлялась образованіемъ и красотой; ее рѣшено было выдать замужъ за короля шведскаго 17-лѣтняго Густава IV Адольфа. И въ Россіи, и въ Швеціи выборъ будущей королевы считался удачнымъ, но невольность русскихъ дипломатовъ, ведшихъ переговоры, и глухое противодѣйствіе регента — герц. Зюдерманландскаго, подкупленнаго французскою директоріею, разстроили дѣло. Русск. дипломаты настаивали на сохраненіи А. П. православнаго вѣроисповѣданія, а шведы отвѣчали уклончиво, боясь воздѣйствія протеста духовенства. Тогда всеильный Пл. Зубовъ сообщилъ императрицѣ, что переговоры окончились благополучно, надѣясь повліять на жениха везалностью. Въ день официальнаго обрученія регенту и Густаву поднесли договоръ съ выговоренной свободой вѣроисповѣданія. Подстрекаемый регентомъ, король отказался отъ подписи, и обрученіе не состоялось. Это такъ повліяло на императрицу, что съ ней сдѣлался первый ударъ — начало болѣзни, сведшей ее въ могилу. Въ 1800 г. А. П. была отдана замужъ за эрцгерцога Іосифа, Палатина венгерскаго. Мужъ относился къ ней хорошо, но Терезія, вторая жена ея свекра, имп. Франца I, приревновала послѣдняго. Дочь русскаго императора, войска кот. сражались въ то время за Австрію, терпѣла грубости и лишения. Даже кулинарныя прихоти беременной Палатины не исполнялись, и духовникъ, о. Самборскій, нанималъ для нея кухарку лично отъ себя. При родахъ уходъ былъ плохой (по словамъ Самборскаго намѣренно). Родильницѣ было позволено встать на 9-ый день, а на 10-й она умерла отъ родильной горячки; еще раньше ум. ребенокъ. На католическомъ кладбищѣ А. П. не хотѣли хоронить; гробъ долго стоялъ въ подвалѣ, гдѣ торговки складывали лукъ. Наконецъ, пришло приказаніе похоронить тѣло на землѣ

купленной русск. правительством; здѣсь въсплѣдствіи имп. Александръ I воздвигъ церковь.

А. П. въ журналѣ „Муза“ 1796 г. помѣстила переводъ съ франц. „Бодрость и благодѣяніе одного крестьянина“ (№ 3) и „Долгъ челоѣчества“ (№ 7), любопытные для характеристики переводчицы, доказывавшей, что благородство приуще и „низкому состоянію“. См. Самборскій, „Записки“ („День“ 1862, № 37, и „Памятники новой русск. исторіи“ Спб. 1872, II).

Александра Петровна, великая княгиня, вдова великаго князя Николая Николаевича Старшаго. Родилась 21 мая 1838 г. Тезоименитство — 23 апрѣля. Августѣйшія дѣти А. П.: великіе князья Николай Николаевичъ и Петръ Николаевичъ. А. П. извѣстна щедрыми жертвами на дѣла благотворенія и монастыри. Особенно много сдѣлано ею для псковской общины сестеръ милосердія.

Александра Ѳеодоровна (1 іюля 1798—19 октября 1860), императрица всероссійская, супруга имп. Николая I, дочь короля прусскаго Фридриха-Вильгельма III и королевы Луизы-Августы-Вильгельмины, до миропомазанія — Фредерика-Луиза-Шарлотта-Вильгельмина. Дѣтство А. Ѳ. совпало со временемъ разгрома Наполеономъ Пруссіи. Послѣ пораженія подл Іеной королевская семья должна была переѣзжать изъ города въ городъ, а послѣ Тильзитскаго мира жить въ Мемелѣ. Лишь 15 дек. 1809 состоялся торжественный въѣздъ въ Берлинъ, при чемъ, при восторженномъ встрѣчъ, королева, обращаясь къ дочери, учила ее раздѣлять страданія и радости народа, отвѣчая любовью на его любовь.

Въ 1814 г. великій князь Николай Павловичъ, отправляясь къ дѣйствующей арміи, былъ въ Берлинѣ; онъ увидѣлъ и полюбилъ принцессу Шарлотту; въ томъ-же. призналась и она въ письмѣ къ своему брату Вильгельму. Въ 1817 принцесса въѣхала въ Спб., миропомазалась 24 іюня, обручилась 25 іюня и бракосочеталась 1 іюля. Въ русск. яз., которымъ она занималась съ Жуковскимъ, императрица быстро сдѣлала успѣхи. До востшествія Николая I на престолъ, жизнь ея протекала въ мирномъ семейномъ кругу, въ заботахъ о дѣтяхъ, въ занятіяхъ музыкою и швѣіемъ и перепискѣ съ многочисленными друзьями. Затѣмъ кругъ ея дѣятельности значительно расширился. Съ 1828 г. въ ея вѣдѣніе поступили всѣ учрежденія имп. Маріи Ѳеодоровны; она лично вникала въ ихъ устройство, увеличила число и реорганизовала ихъ. Всѣ доклады статей-секретарей (Вилламова и Гофмана) сопровождались внимательными резолюціями императрицы. Въ 1850 по слабости здоровья, она пригласила „къ наблюденію за физическимъ и нравственнымъ воспита-

ніемъ и за успѣхами умственнаго образованія дѣвицъ“ государыню цесаревну Марію Александровну и великую княгиню Марію Николаевну, оставивъ себѣ главное наблюденіе и требуя, чтобы всѣ замѣчанія доводились до ея свѣдѣнія. Болѣе $\frac{2}{3}$ личныхъ суммъ А. Ѳ. тратила на дѣла благотворенія; помощь выражалась не однѣми деньгами, но и участіемъ ко всякому, доходившему до ея свѣдѣнія, горю. Пользуясь неизмѣннымъ влияніемъ на государя, А. Ѳ. часто смягчала проявленія суровости, характеризующія эпоху, наступившую послѣ 1848. Частыя поѣздки императрицы за границу, вызывавшія болѣзненностью, тоже сопровождались щедрыми затратами на благотворенія. На средства, пожертвованныя государынею, возникъ Alexander-Stift въ Берлинѣ.

Воспоминанія императрицы, отличающіяся замѣчательной скромностью и непосредственностью и доведенныя до 1820, напечатаны (французскій текстъ и русскій переводъ) въ „Русск. Стар.“ 1896. См. Дарагакъ, „Воспоминанія камеръ-пажа“ („Русская Старина“ 1875); A. Th. von Grimm, „A. Th., Kaiserin von Russland“ (Лейпц. 1866, два тома); „A la mémoire de l'impératrice A. Th.“ (Пар. 1861).

Александра Ѳеодоровна, Императрица Всероссійская, супруга благополучно царствующаго Императора Николая II, дочь великаго герцога гессенскаго Лудвига IV отъ брака съ принцессою Алисою Великобританскою, внучка королевы Викторіи, до миропомазанія — принцесса Алиса-Викторія-Елена-Луиза-Беатриса. Помолвлена съ наследникомъ цесаревичемъ великимъ княземъ Николаемъ Александровичемъ 8 апр. 1894, воспріяла св. миропомазаніе 10 октября и торжественно бракосочеталась 14 ноября того-же года. Тезоименитство—23 апр. Дѣти Императрицы: великія княжны Ольга Николаевна (род. 3 ноября 1895), Татьяна Николаевна (род. 29 мая 1897) и Марія Николаевна (род. 14 іюня 1899). О дѣятельности Императрицы А. Ѳ. по женскимъ патріотическимъ школамъ и домамъ трудолюбія и работамъ (см. эти слова).

Александра, принцесса Уэльская, супруга наследника великобританскаго престола, дочь короля датскаго и сестра императрицы Маріи Ѳеодоровны и греческаго короля Георга.

Александренко, Вас. Никиф., род. 1861 г., образованіе получилъ въ Нѣжин. гим. и Спб. унив. (по юрид. факульт.); съ 1888 г. профессоръ междунар. права въ Варшавѣ; важнѣйшіе труды: „Новая реформа мѣстнаго управленія въ Англии“ (Москва, 1888), „Англійскій тайный совѣтъ и его исторія“, 2 тома, (Спб. 1888—1892), „О правахъ и преимуществахъ дипломатическихъ агентовъ“ („Юрид. Вѣстн.“, 1891).

Александреску, Григорій, румынскій

поэтъ и госуд. дѣятель, род. 1812, ум. 1886 г. въ Бухарестѣ. Посвятивъ себя литературной и политич. дѣятельности, А. въ короткое время приобрѣлъ громкую популярность своими политич. сатирами и баснями и особенно сильное влияние оказалъ на умы соотечественниковъ сборникомъ стихотвореній подъ назв. „1848 годъ“, гдѣ стремленія румыновъ нашли себѣ яркое и художественное выраженіе. Во время управленія Ал. Кузы былъ сдѣланъ министромъ просвѣщенія и на короткое время также министромъ финансовъ, въ 1860 г. состоялъ членомъ, т. наз., центральной комиссіи, съ 1866 г. членомъ гл. управленія театровъ. Поэтич. и прозаич. произв. А. изд. подъ назв.: „Meditatii, elegi, epistole, satire si fabule“ (Бухар. 1863).

Александретта (Искандерунъ), лучшая турецк. гавань въ Сиріи, на южн. берегу Александреттскаго зал., крайней сѣверо-восточн. бухты Средиземнаго моря, окруженной зелеными горами; незнач. мѣстечко съ 7000 жит. ($\frac{2}{3}$ греки-прав.), но важное, какъ мѣсто ввоза и вывоза для Алеппо и сѣверн. Сиріи. Станція французскихъ, австрійскихъ, египетскихъ и англійскихъ пароходныхъ линій. Значит. торговля; ввозъ за 1891 г. равнялся 19 милл. франковъ; вывозъ (хлѣбъ, скотъ, шерсть, изюмъ, миндаль, фисташки, хлопч. бумага, чернильные орѣхи, лакрица) 45 милл. фр. Европейцы вслѣдствіе сильнаго развитія въ А. лихорадочной эпидеміи живутъ лѣтомъ въ горной деревушкѣ Бейланъ, въ $2\frac{1}{2}$ часахъ разстоянія. А. основана въ память побѣды Александра при Иссъ (333 до Р. X.), откуда названіе Alexandria ad Issum.

Александри, Василий, румынск. поэтъ, род. 1821 г. въ Молдавіи, ум. 1890 г. въ Парижѣ. По завершеніи своего образованія въ Парижѣ, А. вернулся на родину и сталъ дѣятельно сотрудничать въ основанномъ (1840) Когальничану журналѣ „Dacia literara“, который, впрочемъ, уже въ 1842 г. былъ приостановленъ. Въ 1844 г. А. былъ сдѣланъ однимъ изъ директоровъ румынск. и франц. театра въ Яссахъ, для котораго написалъ рядъ комедій („Ясы во время карнавала“, „Сельская свадьба“ и др.). Въ 1848 г. А. принужденъ былъ, вслѣдствіе участія въ апрѣльскихъ беспорядкахъ, на нѣкоторое время переселиться въ Парижъ, въ 1857 г. былъ членомъ Дивана по государств. устройству княжествъ, а въ 1859—60 гг. мин. иностр. дѣлъ. Съ этого времени онъ жилъ попеременно то въ Парижѣ, то въ Яссахъ. Въ мѣстѣ съ Негруцци онъ основалъ журналъ „Convorbiri literara“, а въ 1873 г. поставилъ на сцену комедію „Voierii si Siocoi“, рисующую нравы румынскаго общества. Главное достоинство произв. А. — совершенство формы, но таланту его недостаетъ творческаго вдохновенія, что сказалося и въ его считающихся классическими драмахъ: „Ovidiu“ (перевед. на вѣм. яз. Штерномъ, 1886), „Fintina Blandusiei“. Широкой популярностью пользова-

лись его военныя пѣсни, составленныя имъ во время русско-турецкой войны 1877—8 гг.; серьезную заслугу А. составляютъ его сборники румынск. народн. нѣсенъ (перев. на вѣм. яз. Коцебу: „Rumänische Volksprose“, Берлинъ, 1857). „Opere“ А. изд. въ Бухарестѣ 1873—76 гг., въ 7 т., драматич. произвед. — въ 4 т. (1875). Стихотворенія А. въ вѣм. переводѣ имѣются въ собраніи румынскихъ стихотвореній Карменъ Сильвы („Rumänische Dichtungen“, изд. Кремницемъ, Лейпцигъ, 1881). См. также А. Rocques, Chants popul. roum. d'après B. Alexandri Cratiunescu, le peuple roum. d'après les ch. nationaux.

Александринскій малолѣтній сиротскій корпусъ, см. *кадетскіе корпуса*.

Александринскій театръ въ С.-Петербургѣ на площади между Аничковскимъ дворцомъ и зданіемъ имп. публичной библиотеки, фасадомъ къ Невскому проспекту и памятнику Императрицѣ Екатеринѣ II. Построенъ въ 1830—1832 гг. архитекторомъ Росси на мѣстѣ бывшаго Малаго театра. А. театръ имѣетъ три главныхъ подъѣзда со сводами, надъ которыми воздвигнуты портики съ колоннами коринтскаго ордена. Открытые боковые портики состоятъ изъ восьми колоннъ каждый. Средній, шестиколонный портикъ, замкнутъ боковыми выступами, въ которыхъ устроены ниши для статуй. Надъ окнами третьяго этажа проходитъ вокругъ всего зданія лѣпной фризъ сплошнымъ орнаментомъ изъ масокъ и гирляндъ. Парапетъ главнаго фасада украшенъ бронзовой четырехконной колесницей (квадригой) съ возницей, держащимъ въ правой рукѣ вѣпокъ. Кровля аттики (мезонина), возвышающейся надъ зданіемъ и закрывающей въ себѣ декоративную мастерскую, обнесена баллюстрадою. Общій видъ зданія производитъ выгодное впечатлѣніе. Нельзя сказать того же о внутреннемъ расположеніи А. театра. Строитель неудачно расположилъ лѣстницы и не позаботился о проводѣ въ залъ достаточнаго количества воздуха. Въ акустическомъ отношеніи театръ также далеко не удовлетворяетъ всѣмъ требованіямъ. Лѣстницы отдѣлены отъ корридоровъ стеклянными дверьми, по это ничуть не мѣшаетъ вѣтру проникать не только въ корридоры, но и въ самый залъ, какъ только открываютъ дверь какой-нибудь ложи. Для актеровъ А. театръ является самымъ неудобнымъ изъ всѣхъ петербургскихъ театровъ: слова звучатъ глухо и читка требуетъ особыхъ усилій и исключительной чистоты дикціи. Это неудобство можно объяснить присутствіемъ на сценѣ столбовъ, поддерживающихъ сводъ, чего нѣтъ въ другихъ театрахъ. Строитель А. театра, повидимому, весьма заботился объ огражденіи зданія отъ пожара: каменные полы положены не только въ самомъ театрѣ, но и въ квартирахъ, гдѣ живутъ принадлежащія къ театр. администраціи лица. Во время постройки театра большой интересъ

возбуждалъ среди специалистовъ металлической подвѣсной потолокъ въ зрительномъ залѣ и устроенный надъ нимъ резервуаръ съ водою. На плафонѣ залы были изображены Олимпъ и Парнасъ, работы живописца Виги. Впослѣдствіи эта живопись была замѣнена простыми арабесками, теперь уже не существующими. Большинство первыхъ декорацій для А. театра было написано берлинскимъ художникомъ Гроппиусомъ, сцена же и машинная часть устроены были Андр. Роллеромъ. Открытіе первыхъ спектаклей въ А. театрѣ послѣдовало 31 августа 1832 г. Поставлено было: трагедія Крюковскаго „Пожарскій“ и дивертисментъ „Испанскій праздникъ“. Въ первые годы существованія, до перестройки Большого театра, въ А. театрѣ давались оперы, балеты, комедіи и водевили. Съ 1836 г. въ А. театрѣ давались оперы, балеты, комедіи и водевили. Съ 1836 г. установились преимущественно русскіе драматическіе спектакли. Великолѣпный въ свое время театръ этотъ мало-по-малу терялъ свое превосходство въ внѣшнемъ отношеніи и теперь по опрятности и богатству декорацій далеко уступаетъ остальнымъ театрамъ, что, впрочемъ, нисколько не мѣшаетъ публикѣ охотно посѣщать его. Во время великаго поста въ немъ даются спектакли пріязжающей ежегодно нѣмецкой драматической труппы. А. театръ довольно вмѣстителенъ: онъ имѣетъ шесть ярусовъ, 110 ложъ (три царскихъ), партеръ изъ девяти рядовъ креселъ (241 мѣсто) и амфитеатра въ 181 мѣсто.

Александристы, средневѣк. приверженцы философіи Аристотеля, раздѣлявшіе мнѣніе Александра Афродисійскаго, что, по ученію Аристотеля, безсмертенъ только управляющій міромъ божественный духъ, въ противоположность аверроистамъ, по мнѣнію которыхъ Аристотель училъ о безсмертіи общаго всему человѣческому роду разума.

Александритъ, см. *хризобериллъ*.

Александрійская бібліотека, см. *александрійская школа*.

Александрійская война. Когда Цезарь, послѣ смерти Помпея, вступилъ въ Александрію, столицу Египта (48 г. до Р. Х.), въ городѣ поднялось возстаніе противъ Римлянъ. Римскія войска заперлись въ цитадели, гдѣ продержались 9 мѣсяцевъ. Пожаръ уничтожилъ тогда большую часть знаменитой Александрійской бібліотеки.

Александрійская философія, философія, возникшая въ Александріи, какъ міровомъ центрѣ, объединявшемъ нѣкогда Востокъ и Западъ, и представлявшая собой сліяніе греческой философіи съ восточными міровоззрѣніями. Въ послѣднемъ вѣкѣ до Р. Х. и въ первомъ по Р. Х. она выразилась, съ одной стороны, въ формѣ іудейско-александрійскаго направленія, представлявшаго собой смѣсь философіи Платона и стоиковъ съ іудейскими воззрѣніями, съ другой, — въ формѣ неоплатонизма, возобновлявшаго предполагаемое ученіе пифагорейцевъ въ связи съ восточными уче-

ніями. Съ конца II в. по Р. Х. А. ф. сочетаетъ философскую систему Платона съ восточными ученіями объ эманации. Виднѣйшимъ представителемъ перваго изъ указанныхъ направлений былъ евр. философъ Филонъ, основателемъ втораго — Нигидій Фигулъ, началомъ же послѣднему положилъ Аммоній Саккъ, учениками котораго были Плотинъ, Порфирій, Ямвлихъ, Прокль и др.

Александрійская школа, обычное названіе продолжительнаго періода оживленной научной дѣятельности въ г. Александріи, просуществовавшей болѣе 700 лѣтъ (отъ ок. 300 до Р. Х. до 500 по Р. Х.) при щедромъ покровительствѣ Птолемеевъ. Средоточіемъ ея служило громадное учрежденіе, подъ именемъ Музея (*Mouσείον*), въ восточной части города, Брухій (греч. *Βρουχίον*), гдѣ ученые содержались на счетъ государства для занятій науками и ихъ преподаванія. Въ ихъ пользованіе предоставлены были двѣ бібліотеки, устроенныя Птолемеями, одна при Музее, другая при храмѣ Сераписа, въ западной части города Ракотидѣ, по количеству собранныхъ въ нихъ памятниковъ скоро превзошедшія всѣ извѣстныя тогда хранилища рукописей. Еще ок. 250 г. до Р. Х., въ первой изъ нихъ считалось 490,000 свитковъ, а во второй — 42,800 (См. Ritschl, Die alexandrinischen Bibliotheken). Во время осады Александріи Юліемъ Цезаремъ (47 г. до Р. Х.) бібліотека Музея погибла въ пламени, но этотъ ущербъ отчасти былъ возмѣненъ Антоніемъ, подарившимъ Клеопатрѣ бібліотеку пергамскихъ царей изъ 200,000 томовъ. До конца II в. по Р. Х. А. ш. была первою въ мірѣ, и знаменитѣйшіе врачи, философы, математики, астрономы, філологи и богословы того времени получали здѣсь свое образованіе. Христіанство нанесло первый ударъ греко-языческимъ традиціямъ школы, но собственно паденіе ея началось въ III в., когда Каракалла уничтожилъ привилегіи Музея и лишилъ ученыхъ субсидій. При Θεодосіи В., въ 389 г., по настоянію патріарха Теофила, сожжена была та часть города, гдѣ находился храмъ Сераписа, и всѣ бывшія тамъ научныя сокровища. Однако изъ уцѣлѣвшихъ остатковъ основана была новая бібліотека, въ Александрію мало-помалу стали снова собираться ученые, особенно законовѣды и врачи, и А. продолжала служить центромъ научной дѣятельности, въ то время какъ Римъ долженъ былъ покориться нахлынувшимъ въ него варварамъ. Юстиніанъ закрылъ языческія философскія школы, но Аристотель и Платонъ долгое время господствовали въ христіанскихъ школахъ. Послѣдніе остатки греческой образованности были уничтожены при разрушеніи Александріи арабами (642). Бібліотека еще до того (вѣроятно, императоромъ Θεодосіемъ II) была перевезена въ Константинополь. На мѣсто греческой науки явилась теперь арабская: калифъ

Мотаваккиль, около IX в., вызвалъ къ жизни въ Александріи академію. Съ уничтоженіемъ арабскаго владычества въ Египтъ, угасло и это послѣднее пламя. Weniger, Das alexandrinische Museum (Berl. 1875). О вліяніи александрійской школы на поэзію и науку, см. *греческая литература*.

Сравнительно рано ознакомились въ Александріи съ греческими нравами, языкомъ и ученостю евреи, которыхъ насчитывалось въ Египтъ ко времени Августа до милліона. Здѣсь появился извѣстный греческій переводъ Ветхаго Завѣта, здѣсь же возникло и іудейское богословіе, имѣвшее цѣлью путемъ аллегорическаго толкованія согласить ученіе ветхозавѣтныхъ книгъ съ греческой философій (см. *александрійская философія*). А. ш. не могла остаться безъ вліянія и на христіанство. Здѣсь впервые былъ примѣненъ философскій методъ обоснованія лежащихъ въ основѣ христіанства идей, результатомъ чего было созданіе христіанской науки, имѣвшей большое вліяніе въ церкви и извѣстной подъ именемъ александрійскаго богословія. Средоточіемъ послѣдняго была катехизаторская школа въ Александріи, особенно славившаяся въ III в. и служившая для подготовки не только новообращенныхъ, но и учителей церкви. Наиб. замѣчательными учителями ея были Климентъ и Оригенъ. Кромѣ того къ ней принадлежатъ: Діонисій александрійскій, Григорій неокесарійскій и Памфилъ кесарійскій. Оригенъ и его преемники въ течение цѣлыхъ столѣтій служили образцами и для Запада, бѣднаго научной разработкой богословскихъ вопросовъ. Впослѣдствіи на мѣсто А. ш. стало выступать направленіе, по преимуществу Аѳанасія, Кирилла и др., частью же она была оттѣснена т. н. антиохійской школой. См. Vacherot, Histoire critique de l'école d'Alexandrie (Пар. 1846—51, 3 т.); Kingsley, Alexandria and her schools (Лонд. 1854); Дмитровскій В., А. ш. (Казань, 1884).

Александрійскій вѣкъ, см. *александрійская школа*.

Александрійскій лавръ, А—ое дерево, см. *илмича*.

Александрійскій листъ, см. *кассия*.

Александрійскій 15, драгунскій полкъ, сформиров. въ 1773 г. барономъ Ферзенемъ изъ Македонскихъ и Далматскихъ поселенныхъ полковъ. Въ 1790 г. назывался казацкимъ, потомъ легкоконнымъ, позже—гусарскимъ. Съ 1891 г. присвоено ему нынѣшнее названіе. Имѣетъ георгіевскій штандартъ „за отличіе въ турецкую войну 1828 г.“, 22 георгіевскія трубы съ надписью: „Александрійск. гусарск. полка 8 фев. 1816 г.“, на шапкахъ знаки: „за отличіе 14 авг. 1813 г.“. Полковой праздникъ 30 августа. См. „Драгун. полки“, справ. книжка.

Александрійскій стихъ, иваче двѣнадцатисложный стихъ французскаго произ-

хожденія, состоитъ изъ двѣнадцати слоговъ, обыкновенно рیمованный и раздѣленный цезурой на двѣ части, каждая по шести слоговъ. Каждая изъ частей имѣетъ по два ударенія: одно accent mobile (т. е. подвижное удареніе) на одномъ изъ первыхъ четырехъ слоговъ (рѣдко на пятомъ) и одно accent fixe (т. е. постоянное удареніе) на шестомъ слогѣ.

Самое древнее поэтическое произведеніе, написанное такимъ стихомъ, это „Путешествіе Карла Великаго въ Іерусалимъ и въ Константинополь“ конца XI ст. Долгое время этотъ стихъ былъ излюбленнымъ, но затѣмъ XIV—XVI ст. онъ вышелъ изъ моды; только позднѣе въ эпоху Плеяды Baiif и Dubartas стали снова употреблять его, и съ тѣхъ поръ онъ очень часто встрѣчается въ французской поэзіи. Андрэ Шенье, и поэты романтической школы дали этому стиху болѣе свободную форму, пренебрегая не только конечной паузой, но и удареніемъ передъ цезурой, а то и самой цезурой. Такой стихъ, который состоитъ только изъ трехъ удареній (обыкновенно на четвертомъ, восьмомъ и двѣнадцатомъ слогѣ), называется романтич. александрійскимъ стихомъ. Названіе александр. стиха приписываютъ обыкновенно тому обстоятельству, что извѣстный романъ объ Александрѣ, конца XII столѣтія, былъ написанъ двѣнадцатисложнымъ стихомъ. Однако это объясненіе не выдерживаетъ съ выраженіемъ rime alexandrine, которое употребляется въ переводѣ „Пѣсни Пъней“ XIV в. Названіе александрійскій появляется только въ XVI в. (у Jean Le Maire и Marot). Bescq de Fouquières даетъ указаніе для чтенія франц. А. стиха и нѣсколько искусственный его анализъ въ Traité général de versification française (Пар. 1879). См. Träger. Geschichte des Alexandriners (Лейпц., 1889).

Изъ Франціи А. стихъ распространился въ Голландіи, Германіи и Англии. Въ Германіи, благодаря ритмич. опредѣленности языка, А. стихъ получилъ болѣе неподвижный характеръ. Съ легкой руки Оппа онъ примѣнялся въ самыхъ разнообразныхъ родахъ литературы въ продолженіи XVII и XVIII вв., пока Клопштокъ и Лессингъ не выставили противъ него первый—античный стихъ, второй—пятистопный ямбъ. Съ тѣхъ поръ А. стихъ опять въ загонѣ и употребляется только въ рѣдкихъ случаяхъ (напр., въ маленькихъ комедіяхъ у Мюльнера и Иммермана). Въ новѣйшее время его опять употребляли Рюккертъ „Lehrgedicht“, „Rostem und Suhrab“, а потомъ Фрейлигратъ, Гейбель и др.

Александрійскій уѣздъ, Херсонской губ., занимаетъ, согласно плану генер. межеванія, 8593 кв. в., или 893,665 дес. До присоединенія къ Россіи въ половинѣ XVIII в., А. у. былъ совершенно безлюднымъ, хотя многочисленн. курганы, разсыпанные въ разныхъ частяхъ уѣзда, доказываютъ, что здѣсь кочевали когда-то вымершіе теперь племена народовъ. Нѣкоторые изъ кур-

гановъ были раскопаны и въ нихъ находили много предметовъ доисторическаго быта. Русская колонизація началась водвореніемъ сербовъ, переселенцевъ изъ Малороссіи, поздѣе изъ другихъ губерній. Поверхность волнистая, въ различныхъ направленіяхъ пересѣкается балками, оврагами и незначительными рѣчками. Дѣйствіе лишь касается сѣверо-восточной границы уѣзда. Изъ общаго количества земли, по свѣдѣніямъ земской управы, въ 1893 г. крестьянск. общества имѣли 407,221 дес.; частное владѣніе составляло 373,762 д.; казны и удѣламъ принадлежитъ 88,525 д., или 10⁰/₀ всей площади; городскихъ земель, принадлежащихъ посадамъ и уѣздн. городу, 7800 д. Пахатная земля составляетъ 81,2⁰/₀, луга и выгоны занимаютъ 11,8⁰/₀, лѣсъ — 3,8⁰/₀, въ томъ числѣ казенн. Черный лѣсъ, заним. 4000 дес. земли, неудобной 3,2⁰/₀. Посѣвная площадь составл. 60,2⁰/₀, подъ паромъ — 7,8; сѣнокосы — 32⁰/₀. Изъ всего частн. владѣнія 66⁰/₀ принадлеж. дворян., 15⁰/₀ купцамъ, 12,5⁰/₀ мѣщ. и солдат. Мѣнѣе 5⁰/₀ приходится на долю бывш. нѣмецкихъ колонист. Остальн. — церквямъ и монастыр. (5462 дес.), желѣзн. дорогамъ (1636 дес.), лицамъ дух. званія (1127 дес.) и евреямъ (2560 д.). Населеніе состоитъ изъ 211,589 м. и 208,416 ж., всего 420,005 душъ, въ томъ числѣ городск. въ гор. и посад. — 25,451 чел. Въ административно-судебномъ отношеніи уѣздъ раздѣленъ на 5 полицейск. становъ, или 24 урядническ. участка, съ 31 волостью и 2 посадами, къ котор. приписано 451 сельск. общ.; 11 земск. началы.; 5 суд. слѣд. Почти все населеніе — правосл.; евреевъ числится до 12,000, изъ коихъ больше полов. въ город. и посад.; проч. вѣроисп. до 8000 чел.; церквей 105. Браковъ соверш. 2791; род. 20,247 (10,579 м. и 9668 ж.); умерло 9169 (4751 м. и 4418 ж.); приростъ 11,078 чел. Выселилось въ 1897 г. 151 семья въ разныя губерніи и области, преимущественно на Амуръ. Почва — слабый черноземъ. Главн. занятія — земледѣліе; въ 1897 г. засѣяно было 504,570 д., преимущ., пшеницей, рожью, ячменемъ, свеклой, картофелемъ и др.; всего собрано было болѣе 24¹/₂ милліон. пуд. Изъ 19 мил. пуд. зерна безъ корнеплодовъ крестьянск. общ. собр. до 9 мил. пуд.; подъ сѣнокос. было 80 тыс. дес., на кот. выкошено 8¹/₂ мил. пуд. сѣна. Фабрикъ и заводовъ, по оффиц. даннымъ, числилось 3873 съ 5359 раб. и производств. въ 4.737,000 р. Наибольше круп. предпріят. являются: чугуно-плавильный заводъ, выплавившій въ 1894 г. 1¹/₂ мил. пуд. чугуна, франц. общ. Криворожск. рудъ, кот. строить вторую доменную печь и тогда производство удвоится; сахарный заводъ, 3 лѣсопильныхъ, 9 винокуренн., 38 паров. мельницъ, 26 кирпичдѣлательныхъ, 3 кожевен., 60 гончарн. и др. Разработка ископаемыхъ производится преимущ. на крестьянск. земляхъ, арендуемыхъ за ничтожн. цѣну крупн. акціонери обществъ. Такъ, Брянск. общество рельсопрокатн. и механ.

зав. за добычу руды платитъ по ¹/₄ к. съ пуда; то же общ. заключило контрактъ на эксплуатац. извѣстняковъ на надѣльныхъ земляхъ. Гранитныя ломки производятся въ Федоровск. уѣздѣ на земляхъ мѣщанъ, кот. сдали право добычи за 500 руб. Ломки открыты и въ другихъ мѣстахъ; добыча гранита ежегодно увеличивается; рабочіе выручаютъ 70—80 к. въ день; женщины—50 к. Благодаря счастливому полож. между Екатериносл., Полтавск. и Кіевской губ., въ уѣздѣ развита значительная торговля, преимущ. скотомъ и предметами животноводства. Въ уѣздѣ 2 конскихъ завода. Ярмарки въ 15 пунктахъ, на котор. въ 1897 г. становилось 49 ярмарокъ. Разныя товар. прод. на 1.700,000 р. Скотъ на ярмаркахъ и базарахъ не только мѣстн., но пригоняется и изъ др. губ. Такъ было прод. 4500 лош., 2600 воловъ, 3100 коровъ, 5500 гулев. скота, 9900 овецъ и 1000 свиней; всего на сумму до 500,000 руб. Вазары происходили въ 20 мѣстахъ, на кот. прод. 1.400,000 пуд. хлѣба, 1900 воловъ, 2000 лош., 2100 кор., 2100 гулев. скота, 3700 овецъ и 3900 св.; всего до 1.200,000 руб. Кромѣ того, изъ уѣзда вывозится много хлѣба при посредствѣ Харьковско-Николаевск., Екатерининск. и Фастовск. ж. дорогъ, направляясь преимущ. въ Николаевскъ. О велич. этого экспорта можно судить по 1894 г., когда было отправлено свыше 10 мил. пудовъ. Предметовъ животноводства вывезено — 65,000 пуд., куриныхъ яицъ до 20,000. По отчету земск. упр. въ 1894 г. числилось въ уѣздѣ: лошадей 61,980, воловъ 61,505, коровъ 43,374, гулев. скота 56,786, овецъ 95,200, тонкорун. 98,167, свиней 54,657, козъ 810. Отхожіе промыслы играютъ значит. роль въ хозяйств. жизни населен. уѣзда, особен. сѣв. его части. Такъ въ 1894 г. ушло на заработки 15,507 м. и 3758 ж., всего 19,265 ч. Земскіе расходы въ 1897 г. простирались до 227,707 р., кот. покрывались тек. доходами. Долговъ на земствѣ разнаго наименов. капиталамъ показано въ отчетѣ губ. 111,655 р. Населеніе терпитъ отъ овражковъ, кот. истребл. 117,296 шт. Въ уѣздѣ 7 земскихъ лѣчебницъ и 1 покой, 10 аптекъ, 1 богадѣльня, учрежденная 1837 г., почит. о нар. трезв. устр. 4 чайныя. Ссудосберег. товарищ. 1. Церковно приходск. школъ въ 1897 г. числилось 41 съ 2376 уч. (2043 м. и 333 д.); школъ грамоты 99 съ 1541 уч. (1163 м. и 378 д.); на содерж. ихъ употребл. 12,995 р. 1 учащійся обходится въ 3 р. 3 к. Кромѣ того, имѣлось 56 зем., 6 гор. и 7 министерск., содерж. коихъ обходилось уѣздн. земству въ 35,946 р., или каждый учащійся — 5 р. 50 к. Земство субсидир. разныя учебн. зав. и всего на парод. обр. тратитъ до 52,000 р. Всѣхъ учащихся въ 1894 г. числилось 10,957 (9495 м. и 1462 д.). При 2 школахъ — ремеслен. отдѣл., при 13 женск. — рукодѣліе. Двѣ трети дѣтей школьн. возраста остается безъ образ. за отсутств. школъ. Учительскій персоналъ состоитъ изъ 95 чел. При всѣхъ

школахъ бібліотеки; при 34 — религіозн. нравств. чтенія и бесѣды. При ст. Харьковско-Ник. ж. д. Знаменка — Черномольская низшая лѣсная школа мин. земледѣлія, кот. ассигнуеть до 4000 р. на сод. 15 учениковъ. Въ уѣздѣ — питомники лѣсп. вѣд. Уѣзд. гор. Александрія.

Александрійское искусство представляетъ собою отрасль греческаго искусства, которое послѣ смерти Александра возродилось въ Египтѣ, Сирії и М. Азіи. Искусство это съ особеннымъ блескомъ проявилось въ расплаивровкѣ городовъ и въ возведеніи отдѣльныхъ зданій: храмовъ, бань, колоннадъ, гимназій, рынковъ, бібліотекъ и т. д. Такъ какъ археологическія изысканія и раскопки въ этомъ отношеніи еще мало дали, то судить объ А. искусствѣ можно лишь на основаніи немногихъ, дошедшихъ до насъ, литературныхъ и историческихъ свѣдѣній. Судя по нѣкоторымъ даннымъ археологіи — А. искусство по своему характеру наиболѣе приближается къ стилю барокко. Происхождение его находится въ тѣсной связи съ усиленнымъ развитіемъ общественной жизни, которое отразилось и на искусствѣ, направивъ его на удовлетвореніе жизненныхъ запросовъ, путемъ совмѣщенія художественности съ практическими цѣлями. Нѣкоторая жизнерадостность, свобода рисунка, затѣйливость орнаментаціи и нерѣдко любовное подражаніе природѣ — еще болѣе подчеркиваютъ сходство А. искусства съ чувственнымъ и увлекающимся барокко. Въ немъ сказалось также и свойственное этому послѣднему стремленіе къ употребленію въ искусствѣ благородныхъ металловъ, драгоценныхъ камней, а также стекла и слоновой кости въ стѣнныхъ украшеніяхъ. Въ скульптурѣ А. искусства мы встрѣчаемъ цѣлыя фигуры изъ драгоценныхъ камней и безцвѣтныхъ прозрачныхъ кристалловъ. Сближеніе искусства съ народной жизнью и любовь къ природѣ породили бытовыя сцены повседневной жизни въ скульптурѣ и впоследствии создали жанровую живопись. Это важное условіе въ развитіи стиля А. искусства содѣйствовали созданію идилліи и романа и процвѣтанію пейзажной живописи, а также пейзажа и въ лѣпкѣ. Лучшими изъ этого рода пейзажныхъ барельефовъ являются бронзовыя работы, въ изобиліи украшавшія стѣны домовъ, мраморныя копии которыхъ можно видѣть въ Венеціи — во дворцѣ Гримани въ барельефѣ колодца и на барельефахъ Palazzo Spada въ Римѣ. Особенно распространены копіи превосходнаго образца этого искусства — барельефа, изображающаго спящаго Эндиміона съ его собакой и спускающеюся надъ ними Селеною. Сохранившіяся александрійскія терракоты, находящіяся въ значительномъ количествѣ въ Берлинскомъ музеѣ, могутъ служить хорошимъ матерьяломъ для изученія религіи и искусства Александрии и указываютъ на удивительное смѣшеніе европейской и африканской культуръ.

Въ соединеніи боговъ Греціи и египетской міеологіи — мы видимъ вліяніе Греціи на форму художественныхъ произведеній. Образчиками александрійской живописи позднѣйшаго, послѣ-христіанскаго періода могутъ служить изображенія для мумій. Художественныя изображенія эти, найденныя впервые въ Файумѣ въ Египтѣ въ 1887, писаны на сикоморовомъ деревѣ восковыми красками. Они имѣютъ большое значеніе какъ въ художественномъ, такъ и въ культурно-историческомъ отношеніи, такъ какъ являются единственными образцами греческой картинной живописи. Картины эти изображаютъ мужчинъ и женщинъ различнаго возраста въ видѣ грудного портрета, а иногда и съ руками. Доски прикрѣплялись асфальтомъ въ головахъ мумій и такъ забитовывались повязками, что можно было видѣть обыкновенно только лицо. Ихъ назначеніе было служить портретами умершихъ. Найденныя картины, изъ которыхъ нѣкоторыя находятся въ музеяхъ Лондона, Дрездена, Берлина и Вѣны, относятся къ императорской эпохѣ; на нихъ сказалось вліяніе эллинскаго искусства въ томъ видѣ, въ какомъ процвѣтало оно въ Александріи. Кромѣ того, извѣстна отрасль А. искусства, подъ именемъ „Александрійскаго материка“ — особаго рода мозаика (наборные, штучные полы), — служившая для украшенія комнатъ и дворовъ и получившая начало при Александрѣ Северѣ. См. Th. Schreiber, „Die Wiener Brunnenreliefs aus dem Palazzo Grimani“ (Лейпц. 1888), его же: „Die Hellenistischen Reliefbilder“ (тамъ же, 1889—92).

Александрійское нарѣчіе, см. *греческій языкъ*.

Александрійское сѣмя, см. *цвѣтварное сѣмя*.

Александрія или **Александръ В.** въ **средневѣковой легендѣ**. Виснословный элементъ въ походахъ Александра В., его сношенія съ неизвѣстными дотогдѣ народами и трагическая привлекательность его героической, преждеврем. угасшей жизни уже съ давнихъ временъ послужили поводомъ къ многочисленнымъ легендамъ. Древнѣйшая изъ дошедшихъ до насъ литературная обработка этихъ сказаній, приписываемая Каллисѣену, составлена на греческомъ языкѣ въ Египтѣ ок. 200 по Р. X. подъ вліяніемъ жившихъ въ народѣ преданій (изд. Müller'омъ, Pag. 1846; Meusel'емъ, Leipz. 1871) и распространилась на востокъ въ армянскомъ, сирійскомъ и др. переводахъ (см. Zacher, Pseudokallisthenes, Halle, 1867). На западѣ эти легенды читались преимущественно въ латинской обработкѣ Юлія Валерія (ок. 300, изд. Kübler'омъ, Leipz. 1888) и въ сдѣланомъ впоследствии извлеченіи оттуда („Epitome Julii Valerii“, изд. Zacher'омъ, Halle 1867). Менѣе важна такъ наз. „Historia de preliis“, написанная архипрѣвитеромъ Лео въ X в. въ нижней Италіи (изд. Zingerle, Бреславль 1884, Landgraf'омъ, Эрлангенъ, 1885). Александровская

легенда стала излюбленной темой средневекового европейского эпоса. Французъ Альберикъ изъ Bisenzun'a (вѣроятно Бриансонъ или, можетъ быть, Пизансонъ, недалеко отъ Гапа) написалъ въ первыхъ десятилѣтіяхъ XII в. поему объ Александрѣ съ очень незначительными заимствованіями изъ „Historia de preliis“, фрагментъ которой открылъ Паулъ Гейзе („Romanische Inedita“, Берл. 1856). На основаніи этого произведенія Попъ Лампрехтъ составилъ нѣмецкую „Alexanderlied“ (Пѣснь объ Александрѣ) приблизительно ок. 1130 (послѣд. изд. Kinzel'я, Галль, 1884), древнѣйшее нѣмецкое произведеніе, написанное по французскимъ источникамъ. Отпрыскомъ поэмы Альберика является французскій романъ въ десяти сложныхъ стихахъ монаха Оберэна (Auberin) и обработка его съ значительными дополненіями и дальнѣйшимъ развитіемъ романа, написанная Ламбертомъ ле Торъ и Александромъ Парижскимъ изъ Берне еще въ XII столѣтіи (изд. Michelant'омъ, 1846). Отъ двѣнадцати сложныхъ стиховъ этого романа, можетъ быть, получили свое названіе „александрійскіе стихи“. О французскихъ поэтическихъ произведеніяхъ александровскаго цикла см. Meyer, Alexandre le Grand dans la littérature française du moyen-âge (Пар. 1886, 2 т.). Къ этому же циклу примыкаютъ, главнымъ образомъ, по мнѣнію историка Курпиуса, латинскій эпосъ Вальтера Шатильонскаго (Gualtherus de Castellione), относящійся къ концу XII в. (посл. изд. Müldener'a, Лейпц. 1863) и нѣмецкая поэма Рудольфа Эмскаго, написанная до 1250 г. Изъ позднѣйшихъ нѣмецкихъ обработокъ слѣдуетъ назвать произведеніе Ульриха изъ Эшенбаха (1284), австрійца Зейфрида (1352), рифмованный переводъ Вилихициуса Сполетскаго (лат. въ 1236 г.) и прозаическую „Alexanderchronik“ Бабилота XV-го в. Относящійся еще XIII ст. древнеанглійскій эпосъ объ Александрѣ (въ Webers „Metrikal Romances“, т. I, Единбургъ. 1810), основанъ на англо-норманской поэмѣ Eustach'a изъ Кента. Греческая редакція, бывшая въ большомъ ходу на востокѣ, дополнялась свободными измышленіями. Первое мѣсто здѣсь занимаютъ персы; они превратили Александра въ сына Дарія, подобно тому, какъ египтяне сдѣлали изъ него сына Нектонабуса. Уже у Фирдуси легенда пріобрѣтаетъ очень опредѣленную форму. Между позднѣйшими писателями, занимавшимися ея обработкой, особенно выдается Низами (см. Bacher, Nizamis Leben und Werke und der 2. Teil des Nizamischen Alexanderbuches, Лейпц. 1871; англ. изд., Лонд. 1873). Отъ персовъ, какъ сюжетъ, такъ и обработка легенды перешли къ другимъ магометанамъ, особливо къ туркамъ и индусамъ, изъ которыхъ послѣдніе сами не сохранили никакихъ воспоминаній объ Александрѣ. Популярная на западѣ и югѣ Европы и на западѣ Азіи повѣсть объ

Александрѣ Великомъ не могла не проникнуть рано и къ южнымъ славянамъ, а черезъ ихъ посредство и къ русскимъ. Древнѣйшая русская рукопись А., относящаяся къ XV в., представляетъ копию съ рукописи 1261 г., такъ что несомнѣнно въ XIII в. А. была уже извѣстна на Руси. Обиліе дошедшихъ до насъ рукописей, содержащихъ въ себѣ тексты А., показываетъ, что повѣсть эта пользовалась большимъ распространеніемъ на Руси. Но обыкновенно русская А., возводимая къ двумъ основнымъ прототипамъ: болгарскому и сербскому, встрѣчается въ хроникахъ и хронографахъ, напр. въ хроникѣ Іоанна Малалы, въ „Эллинскомъ Лѣтописцѣ“ и др. Въ то же время русскіе тексты А. въ свою очередь пополнялись свѣдѣніями изъ хроникъ, хронографовъ, лѣтописцевъ и изъ апокрифовъ. Отличіемъ русской версіи повѣстей объ Александрѣ Вел. отъ версій западно-европейскихъ является, между прочимъ, то, что „въ нашей А., какъ говорить Истринь (Александрія, стр. 240), Александръ не вышелъ изъ рамокъ, очерченныхъ ему оригиналомъ нашего романа. Это особенно сказывается въ томъ, что на Александра въ нашемъ романѣ не легла ни одна черта „христіанства“, какъ это видимъ мы въ версіяхъ не только западныхъ, но и греческихъ. Послѣднее обстоятельство можетъ быть объясняемо, между прочимъ, тѣмъ, что личность Александра Великаго привлекала къ себѣ и церковныхъ ораторовъ, каковы, напр., Григорій Назіанзинъ, Іоаннъ Златоустъ, Василій Великій. Рано проникла А. и къ западнымъ славянамъ. См. объ этомъ Пташицкаго, Древнія повѣсти. Спб. 1899 (для польскихъ версій) и Hattala: „Zbytky gým. Alexandreid slavočeskýct“, Прага 1881 (для чешск.). Первое печатное изданіе чешской А. вышло въ Пильзенѣ въ 1513 году (см. А. И. Веселовскій, Журн. мин. просвѣщ. 1894 г.: „Къ вопросу объ источникахъ сербской Александріи, 1885 г.; о томъ же: „Archiv f. sl. Phil. I“, „Zur bulgar. Alexandersage“ и особенно „Изъ исторіи романа и повѣсти“. Спб. 1886 и „Новыя данныя для исторіи романа объ Александрѣ“, Спб. 1893; В. Истринь, „Александрія русскихъ хронографовъ“, „Александрія“ автографъ суд. Общ. Нов. др. письм. Спб. 1880—87. О сербской А. см. ст. Ягича, Život Aleks. Velikoga (Загребъ 1871); Новаковича, „Приповетка о Александру Великомъ“ (Бѣлгр. 1878) и „Život Aleks. Vel. po tekstu recenzije bugarske „Starine“ V (Загребъ 1873). О греч. А. см. Крумбахеръ, „Geschichte der byzantinischen Litteratur“; (ср. Spiegel, „Die Alexandersage bei den Orientalen“, Лейпц. 1851; Nöldeke, „Beiträge zur Geschichte des Alexanderromans“ (Вѣна 1890). Объ александровской легендѣ вообще говорятъ Carraroli, „La leggenda di Alessandro Magno“ (Туринъ 1892).

Александрія, имя многихъ основанныхъ Александромъ Македонскимъ или его пол-

ководцами греко-македонских колоний. Самая знаменитая и значительная из них — А. египетская (см. ниже особо). Из других упомянем: 1) А. троянская, основанная вблизи бывшей Трои, достигшая значительного процветания, так что Юлий Цезарь сюда задумывал перенести столицу. Разрушенная мусульманами, А. т. лежит и теперь в развалинах, которыми турками называются Эски-Стамбуль (старый Стамбуль). 2) А. финикийская — в северной Финикии на границе Киликии на берегу моря. Соседняя великой А. египетской, эта А. скоро в отличие стала именоваться Малою А. или Александреттой (см.), под которым именем существует и до сих пор; по турецки называется Искандерунъ. 3) А. сузианская, на низовьях р. Тигра, впоследствии переименована была в Антиохию, местоположение в точности не обследовано. 4) А. арианская, в Восточном Иране, на р. Ариѣ, несколько ниже нынешнего Герата. 5) А. драгиданская на берегу оз. Зарехъ (нынѣ Хамунъ), в иранской области Дрангиданъ (нынѣ Сеистанъ). 6) А. арахокская на р. Арендабъ; предполагают, что это нынешний Кандагаръ. 7) А. оппиданская, в средние века цветущий городъ Гуппиданъ, нынѣ развалины къ с. отъ Кабула. В А. оппиданской Александръ В. зимовалъ передъ походомъ на Индію. 8) А. бактрийская или оксианская, важная колонія, основанная Александромъ в Бактрии и служившая впоследствии главной опорой греко-бактрийскаго царства; предполагают, что это нынешний Хульмъ. 9) А. танаисская или А. Эсхата (что значитъ по греч. „крайняя, удаленная“), на р. Сыръ-дарьѣ (по древне-ирански Яксартъ, по древне-греч. Танаисъ), в странѣ скифовъ, добровольно подчинившихся Александру; точное местоположение не определено, вѣроятно, в нынешнемъ Ходженскомъ уездѣ; и 10) А. индийская, на р. Индѣ, слѣдствъ не найдено.

Александрія, городъ, основанный Александромъ Великимъ в 331 г. до Р. Хр., названный такъ въ честь основателя, лежитъ в Нижнемъ Египтѣ, на берегу Средиземнаго моря, в теченіе цѣлыхъ столѣтій одинъ изъ крупнѣйш. городовъ древности, знаменитъ какъ колыбель наукъ. Древняя А. занимала песчаную полосу между моремъ и лагуной Мареогисъ. Окружность г. около 16 км. Островъ Фаросъ, лежащій напротивъ, былъ соединенъ съ материкомъ большимъ моломъ, длиною въ 7 стадій (1290 м.). Этотъ моль (Гептастадія) дѣлилъ гавань на двѣ половины: на западную (гав. *Ἐβροτος*) и на восточную (т. называемую Большую, съ отдѣленною царскою гаванью и островомъ Антиродосомъ). Эти гавани существуютъ и у нынѣшней А. Глубоко и прочно сооруженный Гептастадія превращенъ теперь намытыми моремъ галькой и щебнемъ в косу 500 м. ширины, а каналы, соединившіе прежде гавани, давно исчезли.

На восточной сторонѣ острова Фароса возвышался знаменитый, построенный при Птоломеемъ I въ III в. до Р. Хр. восьмиэтажный маякъ (160 м.), свѣтъ котораго былъ виденъ на судахъ съ разстояніемъ въ 300 стадій (50—60 км.). Лучшимъ кварталомъ г. служилъ, такъ называемый, Брухій или Василія, замыкавшій большую гавань съ юга и заключавшій въ себѣ все относящаяся къ царской резиденціи постройки. Здѣсь же находился знаменитый Музей, центръ духовной жизни многихъ столѣтій, съ большою (около 700,000 свитковъ) бібліотекою (см. *александрійская школа*); далѣе на сѣв.-вост. Кесарій и передъ нимъ, такъ называемыя, иглы Клеопатры, 2 стройныхъ обелиска XVI ст. до Р. Хр.; изъ нихъ одинъ находится съ 1878 г. въ Лондонѣ, другой съ 1880 г. — въ Нью-Йоркѣ. Далѣе слѣдовали храмъ Посидона, театръ, палестра и полуостровъ Лохіасъ, ограничивающій большую гавань съ в. и служившій акрополемъ съ королевскимъ дворцомъ, храмомъ Артемиды и арсеналомъ. На югѣ Брухія находилась Гимназія, а на в. отъ него передъ Канобскими воротами большой Ипподромъ (ристалище). В ю.-в. части гор. находился Серапія, наряду съ Капитоліемъ въ Римѣ одно изъ самыхъ выдающихся сооружений тогдашняго времени (со второй дорогой бібліотекою въ 200,000 свитковъ). В обширномъ помѣщеніи Серапія, въ началѣ IV ст. послѣ Р. Хр., римскій префектъ Помпей поставилъ въ память императора Діоклетіана громадную колонну, которая и нынѣ, называемая колонной Помпея, возвышается среди кучи развалинъ, исполнскій обелискъ изъ цѣльнаго краснаго гранита, 20 м. высоты и 2½ м. въ поперечникѣ. Эта статуя, построенная въ коринскомъ стилѣ, достигаетъ вмѣстѣ съ постаментомъ и капителью высоты около 32 м. На ней по повелѣнію Наполеона I были вырѣзаны имена павшихъ при штурмѣ гор. 2-го іюля 1798 г. французскихъ солдатъ, похороненныхъ у ея подножья. Центромъ всего гор. была та большая площадь, на которой пересѣкались подъ прямымъ угломъ обѣ (болѣе 30 м. ширины) главныя улицы А. Кучи развалинъ, отдѣльныя статуи, многочисленныя цистерны и по сіе время указываютъ направленіе этихъ улицъ. На западѣ находился большой некрополь (кладбище), простиравшійся до такъ называемой купальни Клеопатры. Сотни имѣющихся на лицо цистернъ свидѣтельствуютъ еще нынѣ о быломъ величьи древней А. Подъ нагроможденными развалинами еще скрываются цѣныя остатки прошедшихъ временъ. В А. была высоко развита промышленность, въ особ. стеклянная, бумажная, а также производство дорогихъ матерій. Сюда стекались народы со всехъ концовъ свѣта: греки (большинство), египтяне, въ большомъ числѣ евреи, населявшіе восточную часть города, и др.

Нынешняя А. (араб. Искандерия), значительный, укрепленный порт и первый торговый г. Египта, послѣ Каиро самый большой и цвѣтущій г. всей страны, расположенъ на песчаной полосѣ между моремъ и болотистымъ Мареолисомъ, занимаетъ большую часть узкой косы, подъ $30^{\circ}2'$ с. ш. и $48^{\circ}58'$ в. д., 13 м. надъ у. м., со стороны материка окруженъ древней стѣной, прикрытой съ боковъ многочисленными фортами и бастіонами; гавань защищаютъ расположенные на выдающихся мысахъ форты и береговья баттары. Климатъ ($14^{\circ}9'$ до $26^{\circ}8'$) умѣренный вслѣдствіе

частью двухъ, рѣдко трехъэтажные, съ плоскими крышами. Въ франкскомъ кварталѣ, центромъ котораго служитъ площадь Мегмета Али съ его конной статуей и двумя фонтанами, находятся 4 католическ., 3 лютеранскія, 3 греческія церкви, 1 коптская, 1 маропитская, 3 синагоги, нѣсколько театровъ и множество красивыхъ частныхъ зданій. Здѣсь царитъ вполне европейская жизнь съ газовымъ освѣщеніемъ, роскошными магазинами, кофейнями, театрами, отелями. Число жител. въ 1882 г. было 227,664 чел., изъ нихъ 48,672 иностранца, преимущественно грековъ, итальянцевъ,

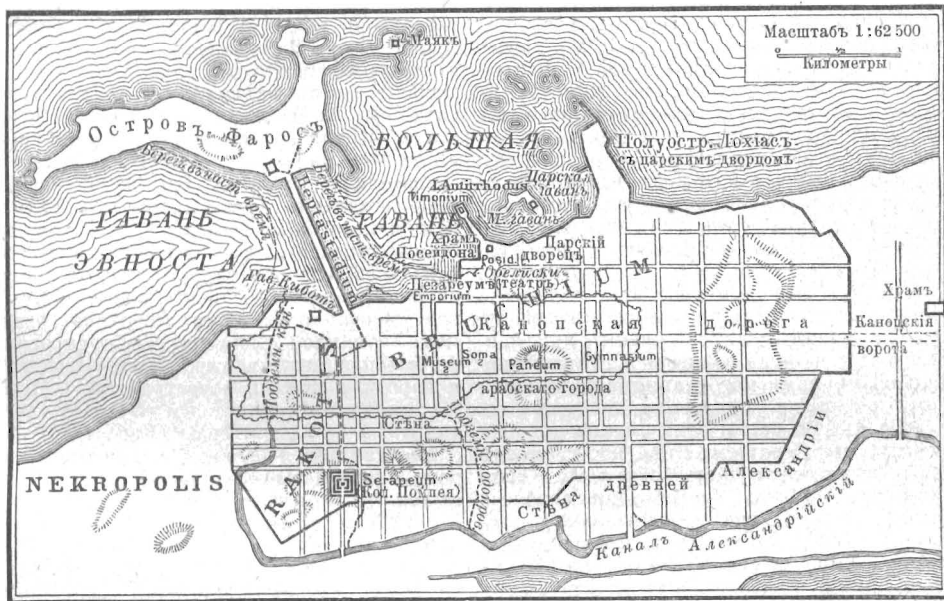

Планъ старой Александрии.

близости моря; вѣтеръ подымаетъ неприятныя тучи пыли. Городъ снабжается водою каналомъ Махмудіе, проведеннымъ Мегметомъ Али отъ Розетскаго рукава р. Нила и служащимъ въ то-же время для судоходства (20 м. шир. и 6 м. глуб.); въ настоящее время каналъ заносится иломъ и не въ состояніи уже болѣе конкурировать съ желѣзными дорогами. Для водоснабженія въ изобиліи пользуются также цистернами. А. состоитъ изъ магометанскаго квартала на косѣ, населеннаго турками, изъ франкскаго квартала на югъ отъ магом. и изъ арабскаго, расположеннаго па зап. между обѣими гаванями: изъ послѣднихъ теперь только западная имѣетъ значеніе. Гавань, 9—11 м. глубины, на восточной ея сторонѣ находится арсенальный бассейнъ съ плавучимъ докомъ. Большой молъ запираетъ гавань съ сѣв. и сѣв.-зап. сторонъ и оканчивается маякомъ. На другихъ пунктахъ возвышается еще пять маяковъ. Въ магомет. кварталѣ улицы не мощены, почему онъ крайне грязенъ; дома большою

французовъ. Главную отрасль промышленности страны составляетъ торговля, т. к. А. ведетъ чуть-ли не всю внѣшнюю торговлю Египта; въ 1890 г. ввозъ равнялся 63,27, вывозъ — 109,125 милл. руб. Предметами вывоза служили главнымъ образомъ: хлопокъ, сѣмя хлопчатника, сахаръ, бобы, пшеница, шерсть, лукъ, живые перепела и т. д., а предметы ввоза состояли изъ бумажныхъ матерій, бумажной пряжи, строевого лѣса, табака, сырого шелка, желѣзныхъ, стальныхъ, сапожныхъ товаровъ, кам. угля, оливковаго масла, пива, водки, мыла. Открытіе Суэзскаго канала значительно подорвало торговлю А., при чемъ, конечно, торговля упадетъ еще болѣе, когда воспослѣдуетъ открытіе предположенной желѣзной дороги между Портъ-Саидомъ и Каиро. Въ 1891 г. вошло въ гавань 2163 судна вмѣстимостью въ 1.807,717 тоннъ, а вышло изъ гавани 2158 судовъ вмѣстимостью въ 1.765,716 тоннъ. Изъ А. берутъ начало 4 желѣзнодорож. лініи; 2 телеграфн. кабеля соединяютъ А. съ Мальтой, 3 кабеля

служать для соединенія А. съ Критомъ, Кипромъ и Порть-Саидомъ. Въ А. функціонирють 4 банка. А. мѣстопробываніе губернатора, 16 консуловъ, одного католическаго архіепископа, морского министерства, имѣется также съ 5-го янв. 1890 г. муниципальный совѣтъ, въ которомъ засѣдаетъ 6 европейскіхъ купцовъ.

Исторія. Птолеми избрали А. гл. гор. своего царства и подъ ихъ владычествомъ А. стала однимъ изъ наиболѣе цвѣтущихъ городовъ древняго міра. Имѣя большое значеніе какъ торговый центръ, славясь какъ колыбель наукъ, А. во время Птолемеевъ отличалась роскошью и распушенностью правовъ, какъ слѣдствіемъ непомѣрнаго богатства. Когда Цезарь въ 48 г. до Р. Хр., послѣ смерти Помпея, появился въ А., вспыхнуло народное возстаніе; но, несмотря на жестокия схватки съ мятежниками, римляне въ теченіе 9 мѣсяцевъ удерживали за собой Брухій (Александрійская война); пожаромъ была уничтожена въ это время большая часть знаменитой алекс. бібліотеки. Подъ римскимъ владычествомъ А., уступая по величинѣ первенство лишь самому Риму, служила центромъ торговли съ востокомъ. Сосредоточеніе въ А. научныхъ знаній и различныхъ философск. школъ обусловило развитіе здѣсь ученія христіанства; ожесточенныя войны между христіанами и язычниками, между христіанскими партиями и сектами, подорвали цвѣтущее состояніе А. Во время этихъ войнъ погибла вмѣстѣ съ Серапіемъ въ 389 г. послѣ Р. Хр. и остальная часть бібліотеки. Окончательно А. была уничтожена арабами, какъ гл. гор. Египта и важнѣйшій торговый центръ. Арабы подъ предводительствомъ Амра (Омара) взяли гор. послѣ 14-мѣсячной храброй защиты его греческими войсками въ 641 году. Побѣдители сравняли укрѣпленія А. съ землей и, хотя большая часть г. и была пощажена, тѣмъ не менѣе г. не могъ уже болѣе подняться до прежней своей высоты. Когда самъ халифатъ сталъ приходить въ упадокъ, тогда памѣстникъ А. Ахмедъ объявилъ себя въ 868 г. независимымъ и основалъ династію Тулунидовъ, которые въ скоромъ времени, однако, должны были уступить мѣсто Фатимидамъ (908 г.). Т. к. обѣ династіи своей резиденціей избрали Каиро, то значеніе А. падало все болѣе и болѣе. Генуэзцы и венеціанцы, избравшіе А. главнымъ складочнымъ мѣстомъ индійской торговли, старались предохранить А. отъ еще большаго упадка, который неизбежно долженъ былъ наступить, когда въ 1498 г. былъ открытъ новый европейско-индійскій торговый путь вокругъ Африки. Большое число памятниковъ древности въ А. уплѣли однако до XII-го стол.; владычество турокъ (съ 1517 г.) нанесло послѣдній ударъ А. Остатки былого величія были уничтожены огнемъ и мечомъ и похоронены подъ грудой развалинъ; даже городъ арабовъ, возникшій при Тулунидахъ, упо-

доблявшійся своими подъ прямыми углами пересѣкающимися улицами шахматной доскѣ и заключавшій въ себѣ многочисленныя роскошныя постройки, и тотъ былъ сравненъ съ землею. Съ тѣхъ поръ А. представляла лишь кучу развалинъ; вокругъ были разбросаны низкія арабскія хижины, кое-гдѣ попадались красивыя постройки фравковъ или обведенныя стѣнами жилища турокъ, обширныя сады и пальмовыя насажденія. Въ такомъ видѣ находилась А., когда подъ стѣнами ея въ ночь съ 1-го на 2-е іюля 1798 г. явился со своей арміей Бонапартъ, взявшій ее немедленно штурмомъ. Въ теченіе 3 лѣтъ по октябрю 1801 г. А. оставалась въ рукахъ французовъ. По удаленіи французовъ А. съ трудомъ насчитывала ок. 7000 жител., ютившихся въ жалкихъ глиняныхъ лачугахъ. Въ этомъ плачевномъ состояніи осталась А. при своемъ вступленіи на престолъ Мехемедъ Али, который и является создателемъ новой А. Въ 1882 г. вслѣдствіе возстанія Араби-паши г. посѣтили тяжкія невзгоды: 11 іюня А. служила мѣстомъ кроваваго преслѣдованія европейцевъ возбужденной чернью; т. к. по приказанію Араби-паши г. былъ занятъ и форты вооружены, то 11 іюля англійскій флотъ подъ командой Сеймура бомбардировалъ А., которую затѣмъ ожесточенные солдаты и народъ подождали и разграбили; 14 іюля А. заняли англичане, См. Vaujany, *Alexandrie à la Basse-Egypte* (Пар., 1886).

Александрія, небольшой, но красивый дворецъ, близъ Петергофа, построенъ по мысли импер. Александра I, который приказалъ въ 1825 г. составить проектъ сельскаго домика для вел. кн. Николая Павловича. Дворецъ имѣетъ видъ англійск. коттеджа, со всѣхъ сторонъ окруженъ балконами, откуда открывается прелестный видъ на море. Вокругъ двор. разбитъ прекрасный садъ съ красивыми мостиками, дорогами и пр.; сооруженъ на счетъ удѣльн. вѣдомства и обошелся съ оградой и внутр. устройствомъ въ 700 тыс. руб. Въ 1829 г., по желанію импер. Александры Θεодоровны, выстроена церковь въ видѣ готическ. капеллы съ 2 стрѣлками, по проекту извѣстн. берлинск. архитек. Шеннея. Впослѣдствіи была устроена ферма; отдѣлено помѣщеніе для наслѣдника Александра Николаевича и пр.

Александрія, уѣздн. гор. Херс. губ., лежитъ подъ 48° 40' с. ш. и 50° 47' в. д., при одномъ изъ притоковъ Днѣпра, рѣчкѣ Ингульцѣ при впад. въ него р. Березовки. Первоначально здѣсь былъ укрѣпленн. хуторъ запорожца Уса. Въ половинѣ XVIII в., когда Новоросс. край заселялся сербами, при хуторѣ образовался поселокъ, извѣстн. подъ названіемъ Шанецъ-Беча, гдѣ находился штабъ одной изъ ротъ пандурскаго гусарск. полка. Съ учрежд. екатеринославск. намѣстничества названъ настоящ. именемъ; засимъ то перечисл. изъ одной губ. въ другую, то учражденъ вовсе, то воз-

становл. вновь, а съ 1806 г. окончат. вошелъ въ составъ Херс. губ.

По переписи 1897 г. имѣетъ 14,002 жит., изъ которыхъ 7069 м. и 6993 ж.; браковъ въ томъ году совершенно 124; родилось 758 (380 м. и 358 д.); умерло 390 (209 м. и 181 ж.); приростъ 348 душъ. Подъ усадьбами и выгонами — 1534 десятины, въ городѣ бываетъ 5 ярмарокъ, на которыхъ продается болѣе 2000 головъ разн. скота. Въ гор. имѣется 2 паров. мельницы, 4 конныхъ, 46 вѣтряныхъ, 1 пивоварня, 3 фабр. шипучихъ водъ, 1 салотопня, 5 кирпич. зав., 4 мылов., 2 круподерни, 1 воск. свѣч.; всѣхъ фабр. и заводовъ, по оффиц. свѣдѣн., состояло въ 1897 г. 117, съ 262 рабочими и производствомъ въ 58,344 руб.; но въ это число вошли также промышленно-ремесл. заведенія, какъ, напр., 16 кузницъ, 7 слесарныхъ мастерск., 6 столярн., 7 бондарныхъ, 6 мастерскихъ для выдѣлки колесъ и вожовъ и пр. Типографія 1, книжн. лавокъ 5. Обществ. библиотека субсидируется город. и земствомъ. Одно уѣздн. училище съ 92 мальч., 4 сельск. школы съ 202 м. и 67 д.; церковно-приходск. — 2 съ 48 м. и 32 д.; частн. учеб. заведеній—2 съ 43 дѣв., женск. прогимназія 1 съ 144 уч., изъ коихъ правосл. 81, католич. 2, лютеран. 2, евреевъ 59; всего 10 уч. зав. съ 628 уч. (342 м., 286 д.), не считая евр. учебн. зав., котор. числилось въ 1894 г. — 57, въ томъ числѣ хедеровъ 5, меламед. 48 и частныхъ — 4. Сод. женск. прогим. обошлось въ 600 руб., изъ коихъ казен. субсид. 700 р., земск. 2000 р., город. 1200 и 2200 р. собраны за право ученія. Городск. дох. въ 1897 г. равнялись 54,281 р., при расходѣ въ 52,831 р. Гор. обществ. банкъ, уѣздн. казначейство, общ. вз. кредита, основ. въ 1873 г., дало въ 1897 г. приб. 6146 р. Одна больница, кромѣ тюремной, въ ней 2 аптеки. Попечительство о народной трезв. открыло чайную. Пріютъ для немущ., въ кот. призрѣв. 30 чел. Общ. вспомош. бѣдн. учениц. женск. прогим. Благотворит. общ., существ. съ 1878 г., израсх. въ 1897 г. 130 р., призрѣваемыхъ не было. Въ Ал. имѣютъ мѣстопребыв.: уѣздн. предв. двор., исправн., гор. голова; помѣщ. город. и земской управы; воинск. начальн.; уѣздн. чл. окружнаго суда, городск. судья; камеры 3 судебн. слѣд., земск. нач., конт. нотаріуса. Акцизн. надзир. съ 3 помощн., лѣсничій.

Александрія, 1) (Alexsandrie), г. въ румынской Валахіи, на з. отъ Журжева, съ 10,000 жит. 2) г. въ шотландскомъ графствѣ Дѣмбертонъ съ 7796 жит. (1891). 3) главн. г. въ сѣверо-американскомъ штатѣ Виргинія, на судоходной р. Потомакъ, 12 км. ниже Вашингтона и при Александрійскомъ каналѣ; академія, оживленная морская торговля произведеніями прибрежныхъ областей, 14,339 жит. (1890).

Александріада, нынѣ очень рѣдкая книга, обязанная своимъ появленіемъ тому всеобщему увлеченію и поклоненію, которыя вызывала личность императора Александра I въ эпоху отечественной войны и въ

ближайшіе годы послѣ нея. А. заключаетъ „собраніе достопримѣчательныхъ изреченій императора Александра I во время пребыванія его въ Парижѣ“. См. Венгерова. „Русскія Книги“, т. I.

Александрова, 1) псевдонимъ Дуровой (см.).

2) Е. Н., русск. писательница, авторъ біографіи „Ивана Петровича Кулибина“ (Спб. 1882), извѣстнаго своей даровитостью русскаго механика самоучки. См. Венгерова, „Русскія Книги“, т. I.

Александровичъ, Георгій, ботаникъ, род. 1819, образов. получилъ въ Спб. унив. (1843), проф. Варш. унив. Имъ изданы: „О семействѣ вересковыхъ растений“ (Спб. 1844) и „Строеніе и развитіе споровѣстныхъ миксомицетовъ“ (Варш. 1872). См. Венгер., „Русск. Кн.“, т. I.

Александровичъ, Митроф. Никол., малорос. писат., помѣщавшій въ „Основѣ“ 60-хъ годовъ этногр. статьи подъ псевдонимомъ Митро Олелюковичъ. На русскомъ языкѣ имъ изданъ первый томъ сочиненія „Остерскаго уѣзда историч. описаніе“ (Кіевъ, 1881), гдѣ исторія края доведена до 1669. А. умеръ въ томъ же году (1881), печально окончивъ свою дѣятельность самоубійствомъ. См. Венгер., I.

Александровичъ, Н., одинъ изъ псевдонимовъ Н. А. Добролюбова.

Александровка, интересное русское поселеніе, образованное въ 1816 г. въ 4 км. къ с. отъ Потсдама изъ русск. крестьянъ-пѣвчихъ, подаренныхъ Имп. Александромъ I прусскому королю Фридриху-Вильгельму III въ память братства по оружію въ войны 1812—14 г. Поселеніе сохраняетъ русское общинное устройство, православная церковь.

Александрово, или Александровъ-пограничный, Варш. губ., на границѣ съ Пруссіей; въ 211 в. отъ Варшавы и въ 7 в. отъ Цѣхонска, съ котор. соединенъ жел. дорогой, недалеко отъ Вислы. Первоклассная таможня, черезъ которую проходить товаровъ почти на 68 мил. руб. Вывозятъ: жизненные припасы (на 6.896,732 р.), сырые и полуобработ. продукты (5.134,116), животныя, большею частью живая живая птица, преимущ. гуси (346,985), разныя издѣлія (220,077 р.); всего за 12.597,910 р. Привозъ состоитъ изъ жизненн. припас. (2.141,857 р.), сырыхъ и полуобработ. продукт. (34.714,157), животныхъ, преимущ. племян. скоть (63,093), разн. издѣлій (18.211,831); всего на сумму 55.130,938 руб.

Александровская колонна, памятникъ Императору Александру I въ С.-Петербургѣ, на Дворцовой площади. Онъ представляетъ собою гранитный пьедесталъ, украшенный бронзовыми барельефами, на которомъ установлена гранитная колонна — одинъ изъ величайшихъ по размѣрамъ монолитовъ, высотой въ 84 ф. На барельефѣ, обращенномъ ко дворцу, двѣ крылатыя женскія фигуры держатъ доску съ надписью „Александру Первому благодар-

ная Россія“. Подъ доскою изображено древне-русское оружіе, представляющее точныя копии съ образцовъ, хранящихся въ Оружейной палатѣ. Двѣ аллегорическія фигуры — Нѣмана, въ видѣ старика-вододея, и Вислы, въ видѣ молодой женщины — расположенныя по обѣимъ сторонамъ отъ вооруженія — заканчиваютъ барельефъ. Остальные три барельефа состоятъ изъ классическаго вооруженія и аллегорическихъ фигуръ Правосудія и Милосердія, Побѣды и Мира, Мудрости и Изобилія. На щитѣ побѣды начертаны годы: 1812, 13-й и 14-й. Всѣ барельефы были скопанованы Монферраномъ, а выполнены скульпторами Свинцовымъ и Лэпэ. Отливка производилась на Бердскомъ заводѣ въ Спб. Двуглавые орлы, расположенные наверху пьедестала, по угламъ базы колонны, — держать въ лапахъ лавровыя гирлянды. Подъ одной изъ гирляндъ, въ дубовомъ вѣнкѣ, помѣщено Всевидящее Око съ надписью „1812 годъ“ Сама колонна представляетъ собою двѣнадцатисаженный стержень полированного темнокраснаго финляндскаго гранита и имѣетъ въ нижнемъ диаметрѣ 12 фут. и въ верхнемъ 10 фут. 6 д. Капитель бронзовая, дорическаго ордена. На ней установленъ четырехъаршинный цилиндрический пьедесталъ съ куполообразной вершиной, на которой высится двухсаженная бронзовая фигура ангела. Фигура эта скопанована и выльплена известнымъ русскимъ ваятелемъ Орловскимъ, ученикомъ Торвальдсена. Въ лѣвой рукѣ ангелъ держитъ крестъ, придавший эмбю, а правой указываетъ на небо. По стилю памятникъ подходитъ къ Траянковой колоннѣ въ Римѣ и къ Вандомской въ Парижѣ, отличаясь отъ послѣднихъ отсутствіемъ барельефовъ, спиралью обвивающихъ колонну. Сооруженіе А. колонны — пріисканіе матерьяла, установка гигантской колонны — было дѣломъ въ высшей степени труднымъ. Колонна была добыта изъ скалы въ Пютерлакской каменоломнѣ, на берегу Финскаго залива, между Выборгомъ и Фридрихсгамомъ. Отдѣленная, съ большимъ трудомъ, отъ скалы призма будущей колонны была отодвинута при помощи гигантскихъ рычаговъ — на землю и на мѣстѣ обобланена. Для перевозки ея, корабельнымъ инженеромъ Глазнымъ было заготовлено специальное судно, подымавшее до 65,000 пуд. груза. Камни для фундамента, изъ которыхъ одинъ вѣсилъ 25,000 пуд., были доставлены въ Петербургъ водою — на особой баркѣ.

На мѣстѣ сооруженія памятника былъ найденъ песчаный материкъ (на глубинѣ 17 фут.) и въ него было вколочено 1250 сосновыхъ свай, срѣзанныхъ подъ ватерпасомъ. На сваяхъ былъ выведенъ, въ уровень съ площадью, фундаментъ изъ гранитной кладки, на которомъ былъ установленъ монолитъ, служившій основаніемъ пьедестала. Эта трудная задача была рѣшена однако при помощи самыхъ незатѣ-

ливыхъ приспособленій: катковъ, подпорокъ, блоковъ и кабестановъ (видѣ вѣрота). Послѣ постановки верхнихъ частей пьедестала, что не представляло особыхъ затрудненій — было приступлено къ главной части всей работы — къ установкѣ колонны, которая совершилась 30-го августа 1832 г. въ присутствіи Государя и Императорской Фамиліи.

Александровская слобода, нынѣ Александровъ, уѣздный городъ Владимірской губерніи (см.).

Александровская станица, въ обл. войска Донскаго, Черкаскаго округа, лежитъ на прав. берегу Дона, рядомъ съ Аксайской ст., въ 30 в. на з. отъ Новочеркасска: въ 1749 г. соединена со Срѣтенской станицей. Тянется по скату горы на протяженіи 5¹/₂ в. и почти доходитъ до Нахичевани. Жители казаки (потомки азовскаго коннаго полка) переселены изъ крѣпости св. Анны

Александровскіе заводы, 1) Казенный Олонецкой губ., у г. Петрозаводска, при р. Лососинкѣ, въ одной вер. выше впаденія ея въ оз. Онежское. Основанъ Петромъ В. въ 1772 г., при самомъ устьѣ Лососинки, назывался тогда Петровскимъ; главное его назначеніе было выплавка чугуна изъ мѣстныхъ олонецкихъ рудъ, отливка пушекъ и артиллерійскихъ снарядовъ. Въ настоящее время дѣятельность завода сильно сократилась. Въ 1896 г. выплавки руды не производилось, отлито чугунныхъ издѣлій 92,290 п., стальныхъ и желѣзныхъ 4086 п. мѣдныхъ и др. метал. 18,370 п. Заводъ имѣетъ въ совмѣстномъ владѣніи съ Кончезерскимъ заводомъ 249,507 десят. земли почти исключительно лѣсной площади. 2) А. заводъ сталелитейный въ 12 верстахъ отъ С.-Петербурга по Шлиссельбургскому тракту, одинъ изъ наиболѣе значительныхъ въ Россіи, принадлежитъ акціонерной компаніи. Производительность литого металла (1896 г.) 2.565,250 п., металлическихъ издѣлій 303,000 п. 3) А. чугуноплавильный заводъ Пермской губ., Соликамскаго уѣзда. Основанъ Строгановыми въ 1773 г. (нынѣ принадл. насл. Демидова). Населеніе завода болѣе 2000 душъ. Зав. въ упадкѣ выплавляетъ въ годъ (1896) менѣе 500 тыс. пуд. чугуна.

Александровскіе кадетскіе корпуса, въ Петербургѣ и Тулѣ, см. *кадетскіе корпуса*.

Александровскіе о-ва относятся къ территоріи Аляска (см.). С.-Амер. Соед. Штат. между 54° 40' и 59° 40' с. ш., занимаютъ 36,782 кв. км., населены индѣйцами племени Тлинкиты (у америк. известны подъ им. Тлинкитовы о-ва), наибольшіе изъ нихъ Принца Уэльскаго, Барановъ (съ гл. городомъ всей террит. Ситка), Чичаговъ и др. До передачи Аляски американцамъ принадлежали Россіи.

Александровскій источникъ, 1) въ Восточ. Сибири Забайкал. обл. въ 5 вер. отъ с. Александровскаго на бол. д. изъ Читы въ Нерчинскъ (близъ строящ. линіи ж. д.) и 50 вер.

отъ перваго города, желѣзно-щелочной ключъ, привлекающей значительное число больныхъ, но находящ. въ неблагоустроенномъ состояніи. 2) Сѣрнистый источникъ Калужск. губ. Ливенскаго уѣзда въ 45 в. отъ г. Калуги; грязельчѣбное заведеніе.

Александровскій лицей, см. *лицей въ Россіи*.

Александровскій постъ, на западн. берегу сѣверн. части остр. Сахалина, у Татарскаго пролива. Съ 1881 г. административный центръ управленія каторжн. тюремъ, поселеній ссыльныхъ и всего острова; раньше былъ основанной М. С. Митцулемъ сельско-хозяйствен. фермой съ 3 хижинами и скотнымъ дворомъ. Мѣстопрѣбыв. военнаго губернатора, начальника округа и его помощ., смотрителей поселеній, тов. прокурора Владивост. окр. суда, управл. мѣстныхъ войскъ и мѣстн. воинск. командъ. Тутъ же мир. судья и чины государств. контроля Амурск. контр. палаты, почт.-телегр. контора, окружн. лѣчебница и военный лазаретъ; церковей 4, изъ коихъ 2 въ округѣ, часовня, молитв. дома: евангелическо-лютеранск., католическ., мечеть. Пріютъ на 60 дѣтей ссыльно-поселенцевъ съ ремесл. отдѣленіемъ, двѣ школы, обществ. бібліотека; при лазаретѣ, школахъ, воинск. командахъ, общ. собраніи служащихъ—свои бібліотеки, устроен. на частн. средства; метеорологич. станція. Почтов. сообщ. содерж. зимой нартами на собакахъ, два раза въ мѣсяцъ; лѣтомъ — на парох. добр. флота и компаніи Шевелева. Въ Алекс. округѣ числится 2 каторжн. тюрьмы: Александр., въ которой въ 1896 г. было 2735 м. и 216 ж., и Дуяская съ 524 м. и 15 ж.; всего каторжн. числилось 3259 м. и 231 ж.; работы ихъ состоятъ въ провед. дорогъ, канавъ, настилкѣ мостовъ, вытаскив. лѣса, добычѣ изъ него распиловоч. матеріала, постр. зданій, добычѣ изъ рудниковъ угля, выгрузкѣ и погрузкѣ его на пароход.; продолжит. рабоч. дня отъ 8 до 14 час., въ зависимости отъ времени года. Для каторжн. устроены мастерскія: слесарная, столярн., кузнеч. и колесн.; заводы: 2 кирпичедѣлательныхъ, смолокуренный и лѣсопильный; паров., водян. и вѣтр. мельницы. Въ округѣ 10 школъ (въ томъ числѣ 2 въ посту) съ 304 уч., изъ коихъ 193 м. и 111 дѣв.; но такъ какъ дѣтей школьн. возраста 632, то обучается мѣнѣе половины. Въ округѣ числится 37 поселеній съ 1662 хозяйствами, въ коихъ 3925 жит., владѣющ. 450 дес. усадебн. земли, 1000 дес. пахатн. и 528 покосовъ. Свѣдѣнія эти приблизительныя, ваяты изъ отчетовъ полиц. управл., котор. въ другихъ случаяхъ показыв. инныя цифр. Иностранцевъ (гиляки, айны, тунгусы, якуты) 701 м. и 555 ж. Въ 1896 г. снято 47,891 пуд. различ. зерна и 184,778 п. картоф.; сѣютъ пшеницу, рожь, ячмень и овесъ. Быковъ было 35, коровъ 659, телятъ 664, лошадей 393, жеребятъ 136, овецъ и козъ 77, свиней 614. Ссыльно-поселенцы имѣютъ зара-

ботки и помимо хозяйства при перевоз. грузовъ, постройкѣ частныхъ и казенныхъ зданій, а также въ рудникахъ акціонерн. общества, гдѣ въ 1896 г. добыто 1.079,631 пудовъ угля.

Александровскій университетъ, въ Гельсингфорсѣ, см. *университеты въ Россіи*.

Александровскій уѣздъ составляетъ сѣверо-западн. часть Архангельск. губ., примыкаетъ къ Норвегіи и занимаетъ 131,468 кв. верстъ или 13.730,000 дес. земли, неудобной, покрытой тундрами и лѣсами. Здѣсь были только государств. и удѣльные крестьяне, устройство которыхъ, согласно Высоч. утвержд. 9 ноября 1870 г. мѣстн. Госуд. Совѣта, отложено на неопредѣлен. время. Они могутъ пользоваться землями, которыя были разработаны къ 1857 г., и производятъ дальнѣйшія расчистки казенн. лѣсныхъ участковъ, съ тѣмъ, чтобы на каждую ревизскую душу приходилось не болѣе 15 десятинъ. Надѣлы вообще въ губерніи малы и не превышаютъ одной десятины на наличную душу. Недостатокъ земли побуждаетъ крестьянъ переселяться въ Сибирь; буквальное же примѣненіе закона 1870 г. приводитъ къ тому, напр., что въ 1897 г. было отведено министерств. госуд. имущ. для разработкіи всего 23 дес. Малоземелье крестьянъ при обилии пустующихъ лѣсныхъ пространствъ замѣчено мѣстнымъ губернаторомъ А. Н. Энгельгардтомъ, который въ 1894 г. возбудилъ ходатайство о томъ, чтобы расчистки были дозволяемы по расчету не ни ревизск., а на наличную душу; но вопросъ этотъ пока не получилъ еще должнаго разрѣшенія. Въ 1897 г. собрано было всего 48 четв. ячменя и 658 четверт. картоф. у крестьянъ-колонистовъ. По свѣдѣніямъ 1897 г. въ уѣздѣ числилось: быковъ 101, коровъ 1029, телятъ 305, лошадей 97, овецъ 4046 и оленей 41,322. Недомокъ по общему имперск. продовольственн. капиталу было 32,692 р., въ волостн. кассѣ—9464 р. и губ. земск. повин. 52 р. Главное занятіе—рыбный и звѣринный промыслы. Первый изъ нихъ привлекалъ 3252 чел., съ производствомъ на сумму 225,283 р., второй далъ 29,854 р., занимаая 950 чел., лѣсная охота дала—1204 р. 91 человекъ; всего промыслы привлекли 4293 человекъ, выработавшихъ 256,341 р. Мурманскіе рыб. пром. производились на 945 судахъ, изъ коихъ 152 судна съ 619 рабоч. принад. жителямъ Колы и его уѣзда, нынѣ Александровскаго, кот. добыли 157,656 пуд. рыбы и 13,225 п. рыб. жиру, всего на сумму 119,616 р. Въ послѣднее время сталъ развиваться акулий промыселъ, который производится зимой. Акулы въ изобилии водятся въ Кольскомъ заливѣ; изъ ихъ печени добываютъ жиръ. Въ 1897 г. этимъ промысломъ занималось 13 рабоч., добывшихъ 3930 пуд. жиру на сумму 2465 р. Всего же добыто было въ уѣздѣ 35,934 пуда рыбы на 225,283 р., изъ коихъ 27,523 пуд. семги на 212,347 р., наваги и сельдей 2200 пуд. на 1086 р., рѣч-

ное и озерное рыболов. дѣло 6211 пуд. на сумму 11,850 р. Обрабатыв. промысл. исчерпывается выдѣлкой трескового жира; въ 1897 г. существовало 144 завода съ производствомъ въ 49,105 р.; кромѣ того, одинъ замшевъ съ 2 рабоч. и оборотомъ въ 3900 р. По переписи 1897 г. жителей 9140, въ томъ числѣ 4562 м. и 4578 ж. Браковъ заключено 78, родилось 327 (мальч. 185, дѣв. 142), умерло 139 (изъ коихъ 75 м., 64 ж.); прибыль населенія 188 чел. Поселеніе состоитъ изъ великороссовъ и лопарей. Первоначальныхъ школъ 17; болѣе значит. и промысл. села имѣютъ почтово-телеграф. учрежденія. Безуѣзд. гор. Кола былъ самымъ сѣвернымъ въ Россіи и долгое время служилъ мѣстомъ ссылки.

Александровскій уѣздъ, Владимірск. губ., занимаетъ ея западн. часть и граничитъ съ Тверской и Московск. губ.; площадь его равняется 2886,8 кв. верстъ, или 300,708 д. Поверхность имѣетъ вообще ровную; земля неплодородная, почва различныхъ качествъ и состава въ разныхъ частяхъ уѣзда. Такъ, въ сѣверн. части преоблад. глинистыя почвы, къ югу переходящія въ песчаныя и иловатыя, мѣстами болотистыя. Нѣкоторыя болота весьма значит. размѣровъ, напр., Дубенское, Берездѣво и др. Изъ общ. количества земли крестьян. надѣльныя 175,113 дес. или 61,1% всей площади; частно-владѣльчскія составляютъ — 26,6%, казенныя — 7,8%, остальн. учрежд. — 4,5%. Изъ частновладѣльч. земель 63,2% принадл. дворян., купцамъ — 9,7%, мѣщ. — 3,6%, крестьян. на правахъ лич. собств. — 19%, остальн. сосл. — 4,5%. Пахатныя земли занимаютъ 37,6% всей площади, луга и выгоны — 25,9%. Лѣсу — 93,593 дес., что на кв. версту составиъ 32,4 дес. лѣсной площ.; впрочемъ строевого не болѣе 3635 д., 38,417 д. дровян., остальныя 51,541 дес. подъ зарослями. Значительныхъ рѣкъ нѣтъ. Черезъ уѣздъ проходятъ въ различн. направл. двѣ желѣзн. дороги: Московско-Архангельск. съ вѣтвями на югъ къ Киржагу и Юрьеву-Польскому на соединеніе съ Иваново-Вознесенскомъ. По переписи 1897 г. населенія числится 49,270 м. и 56,441 ж., всего 105,711 чел. (въ томъ числѣ городск. 6521), исключительно великороссовъ. Браковъ было заключено 814, родивш. 5479, въ томъ числѣ 2776 м. и 2703 д., умерш. 4544, изъ коихъ 2293 м. и 2251 ж. Приростъ 935. Церквей 136. Въ администр. судебн. отношеніи уѣздъ раздѣленъ на 4 участка земск. начальн., которымъ подчинены 20 волостей съ 353 сельск. общ.; деревень, селъ, хуторовъ, поселковъ и выселковъ болѣе 600. Земледѣліе составл. главное занятіе жит., несмотря на плохую почву. Съютъ преимущ. озимую рожь, овесъ, ячмень, гречиху, картофель, ленъ и др. Въ 1896 г. снято 281,857 четв. всякаго зерна и корнеплод. Въ нѣкотор. селеніяхъ практикуется собраніе грибофелей, къ огыскиванію которыхъ причащаютъ собаку, въ другихъ гонятъ смолу и деготь,

кое-гдѣ занимаются выдѣлкой дерев. посуды и дѣтск. игрушекъ, какъ кустарными промыслами, что доставляетъ изв. доходъ. Скотоводство незначительно; къ тому же, благодаря обилію зарослей, пасел. страдаетъ отъ волковъ, къ истребл. котор. земство постоянно приним. мѣры. Земскіе доходы опредѣлялись въ 1891 г. въ суммѣ 134,458 р., котор. покрыв. текущіе расходы. Народн. училищъ въ 1897 г. было 25 съ 1296 учащимися, изъ коихъ 996 мальч. и 300 дѣв. Содерж. ихъ обходилось земству въ 8000 р. При нѣк. школ. заведены безплатн. библіотеки. Фабрикъ и заводовъ 20 съ 9102 рабоч. и производствомъ 11.663,723 руб., въ томъ числѣ 8 шерстопрядильн., 1 бумаго-пряд., 1 винокур., 2 красильныхъ, 3 химич. продуктовъ, 2 стекляно-хрустальныхъ, 1 фарфорово-фаянсов. и 1 оберт. бумаг.

Александровскій уѣздъ, Екатериносл. г., занимаетъ площадь въ 8801 кв. верст., самый обширный въ губерніи, степной. Поверхность вообще ровная, хотя во многихъ мѣстахъ пересѣчена иногда весьма глубокими балками и оврагами; причисляется къ безлѣснымъ, что происходитъ отъ недостаточнаго изученія губерніи, въ которой отсутствуетъ земская статистика, благодаря чему свѣдѣнія объ ней весьма недостаточны. Главная масса лѣсовъ сосредоточена въ плавняхъ, состоящихъ изъ осокоръ, вербъ и лозняка съ незначительно примѣсю другихъ древесн. породъ. Такихъ плав., по земск. свѣдѣніямъ, числилось въ 1895 г. въ А. у. 22,659 дес. Впрочемъ, въ уѣздѣ есть несомнѣнно хорошіе лѣса; такъ, мѣстный лѣсоохранительный комитетъ принялъ въ свое вѣдѣніе защитныхъ дачъ — 21, общей площадью въ 4363 дес. Центр. стат. ком. опредѣляетъ колич. лѣсной земли въ 11,406 д., а Генко („Статист. лѣсовъ Росс. Имп.“) принимаетъ лѣсную площадь въ 8300 д., т. е. по 1 дес. на кв. версту. Но въ это число, очевидно, не входятъ плавни. Орошеніе не особенно значительно; хотя здѣсь протекаетъ нѣсколько рѣчекъ: Конка, Кальмиусъ и Бердъ, но всѣ онѣ маловодны, и въ уѣздѣ лежатъ ихъ верховья. Одинъ лишь Днѣпръ является настоящей рѣкой для уѣзда, въ сѣверо-зап. части котораго лежатъ значительные пороги. Почва черноземная, въ южной части переходитъ въ суглинистую. Населеніе, по переписи 1897 г., показано въ числѣ 271,394 душъ, изъ коихъ 137,772 м. и 133,622 ж., въ томъ числѣ городск. жит. 16,393 (8321 м. и 8072 ж.). Браковъ совершенно 2546, родившихся было 15,402 (7933 м. и 7469 ж.), умершихъ — 5804, изъ коихъ 3073 м. и 2731 ж. Приростъ 9598 душъ. Такъ какъ южныя губерніи заселялись выходцами изъ разныхъ странъ, то этнографич. составъ населенія самый разнообразный, впрочемъ, преобладаютъ малороссы, засимъ — великороссы, нѣмцы, сербы, евреи и др. Изъ общаго количества земли, 43,2% составл. надѣльн.

крестьянъ, что въ 1897 г. представл. 379,672 д., общественной колонистовъ нѣмцевъ было 145,463 д., евреевъ 10,974 д., частные владѣльцы имѣють 52,4%, изъ коихъ дворяне — 182,790 д., купцы — 17,126, лица дух. званія — 7065, мѣщане — 4495, отдѣльн. крестьяне и товарищества — 29,414, др. сосл. — 76,227, казнѣ принадлежить — 27,651, удѣльн. вѣдомству — 4943 д. Пахатной земли числится 536,522 д., сѣнокосной и пастбищ. 254,829 д. Въ 1897 г. общій сборъ по уѣзду хлѣба и корнеплодовъ превышалъ 55 мил. пуд., изъ коихъ до 10 мил. было крестьянск. Сѣють главн. обр. пшеницу, ячмень, рожь, овесъ, кукурузу, много картофеля. Кромѣ того, собрано свыше 900 тыс. пудъ льна и 84,000 пуд. конопля. Главное занятіе — земледѣліе. Скотоводство, прежде весьма значительное, падаетъ съ каждымъ годомъ, такъ какъ съ увеличен. населенія и разработкой подземныхъ богатствъ, пастбища сокращаются. Въ 1893 г. въ уѣздѣ считалось: лошадей 75,000, крупнаго рогат. скота 102,000 головъ, овецъ 43,700, свиней 42,000, козъ 2100; въ настоящее время едва ли осталось 75% этого количества. Рыболовство служитъ хорошимъ подспорьемъ населенію, которое всегда находитъ вѣрный заработокъ дома, а потому отхожіе промыслы не существуютъ въ уѣздѣ. Фабрикъ и заводовъ въ 1897 г. показано 136 съ 1193 рабочими и производствомъ свыше милліона руб.; цифра эта значительно ниже дѣйствительности. Изъ заводовъ 100 кирпичдѣлательныхъ, 1 винокурен., 2 пивовар., 6 маслобойн., 8 чугуноплитейныхъ, 11 паровыхъ мельницъ, 2 водяныхъ, 2 разработки каолиновой глины, 2 конскихъ завода, питомникъ лѣсн. вѣдомства. Торговпромышл. завед. 767, сберегат. кассы 3. На народное образов. земство платитъ 60,539 р., изъ коихъ 36,030 р. падаетъ на сельскія общества. Въ уѣздѣ 68 земскихъ школъ, 29 церковно-приходскихъ и столько же школъ грамоты, съ значительн. субсидіей отъ земства. Въ уѣздѣ на счетъ земства содержится ремесл. учил. въ с. Гибдинѣ, вѣдомства мин. фин., съ 70 учениками. Расходы земскіе простигаются (1895 г.) до 209,392 р., покрываемыми поступающими доходами. Недоимки 7971 р.

Александровскій уѣздъ, Ставропол. губ., занимаетъ площадь въ 10,285 кв. верстъ, или 1.032,188 дес., имѣеть поверхность ровную, слегка холмистую. Это безконечная степи, въ нѣкоторыхъ мѣстахъ совершенно пустынная; лежать онѣ ниже поверхности океана и, по мнѣнію нѣкоторыхъ изслѣдователей, сравнительно недавно выдвинуты со дна моря; здѣсь много солончаковъ, неудобныхъ для обработки. Впрочемъ, при такомъ необятномъ пространствѣ, составъ почвы не можетъ быть однороднымъ, и тутъ можно найти значительное разнообразіе, начиная отъ чистыхъ солончаковъ и песковъ, сухихъ и тощихъ,

до плотной жирной глины включительно. Надѣльные земли составляютъ 69% (716,272 дес.) всей площади, въ томъ числѣ 8% неудобн.; частновладѣльческія занимають 9,34%, или 96,458 дес., въ томъ числѣ неудобн. 3558 дес. Казнѣ принадл. 100,394 дес. (вся удоб.), удѣламъ — 113,707 д. (вся удоб.). Изъ общаго колич. крестьянск. земли только 85,438 дес. пахат., 1188 дес. сѣнокоса, 19,089 дес. выгона, 12,374 лѣсной и 604,225 д. степи. Надѣлы значительны, хотя и неравномѣрны. Такъ, у бывш. г. суд. крестьянъ приход. 8—71 дес. на жив. душу, бывш. помѣщ. имѣють едва 4—8 д., а нѣмцы-колонисты — 52—113 д. на жив. душу. Урожай 1897 г. хотя и далъ по официал. даннымъ, свыше 5 милл. пуд. зерна и корнеплодовъ, что не могло обезпечить продовольствія населенія и обрѣменія полей. Число жителей въ уѣздѣ показано въ цифрѣ 180,904 ч. (91,758 м. и 89,146 ж.). Браковъ совершенно 1693; родившихся считалось 10,860 (5456 м. и 5404 д.), умершихъ 6892 (3482 м. и 3410 ж.), приростъ 3968 чел. Кромѣ того, на такъ называемой территоріи кочующихъ народовъ числилось 17,026 душъ (9442 м. и 7584 ж.). Все это населеніе размѣщалось въ 21,400 дворахъ, или 379 насел. пунктахъ, изъ коихъ 14 имѣють болѣе 500 дворовъ. Большинство правосл., засимъ магометане и лютеране; кромѣ того, имѣются баптисты и менониты. Уѣздъ крайне малолюдный — на квадр. версту приходится 17 чел.; безлѣсный, такъ какъ на милліонъ слишкомъ десятинъ лѣсу приходится не болѣе 15,000 дес. Изобиліе степи обусловило занятіе скотоводствомъ. Такъ, по свѣдѣн. 1897 г., лошадей числится 41,153, воловъ 61,707, коровъ 46,456, гулевъ скота 72,350, овецъ простыхъ 228,610, тонкорунныхъ 620,595, козъ 5594, буйволовъ 168, верблюдовъ 390, свиней 28,610 головъ. Заводы: пивоваренн. 3, маслобойныхъ 96, паров. мельницъ 7, водяныхъ 188, вѣтряныхъ 96, конныхъ 3, мыловаренн. 5, салотопенн. 1, кожевенныхъ 9, кирпичдѣлательныхъ 28, горшечныхъ 51; выдѣлка овчинъ производ. въ 72 зав. Всего 585 зав., на которыхъ работало 1026 чел., съ производствомъ въ 302,000 руб. Кромѣ того, въ селахъ ремесла и промышленн. привлекали 2263 чел. Въ судебн.-администр. отнош. уѣздъ подчиненъ 6 земск. нач., а производство слѣдствій возлож. на 3 суд. слѣдователей. Церквей 30, мечетей 2, молитв. домовъ 4. Училищъ, по даннымъ статист. ком., 25. Въ уѣздѣ много весьма большихъ сельъ съ населеніемъ въ 1000 и болѣе чел. Въ такихъ мѣстахъ — еженедѣльные базары, 2 ярмарки и болѣе 200 бакалейн. и мануфакт. лавокъ.

Александровскій фортъ въ Закаспійской обл. на вост. берегу Каспійскаго моря, на полуостровѣ Мангышлакъ, подъ 44° 33' с. ш. и 67° 54' в. д.; въ 1897 г. жителей было 882 д. об. п.; преобладають русскіе.

Александровскій хребеть въ Семирѣчен-

ской и Сырь-Дарьинской областяхъ подъ 40° с. ш. тянется съ вост. на зап. на протяженіи около 370 в. отъ зап. угла озера Иссык-Куля на зап. до города Ауліата, состоитъ изъ двухъ главныхъ хребтовъ: южнаго, сложеннаго почти исключительно изъ кристаллическихъ породъ, и сѣвернаго — по преимуществу изъ осадочныхъ; высшая точка, гора Семенова, достигаетъ 4570 м. высоты. Въ долинахъ А. хребта существуютъ хорошіе луга, гдѣ киргизы пасутъ скотъ.

Александровскій, Степанъ Ѳеодоров., академикъ акварельной и портретной живописи. Род. въ Лифляндской губ. Воспитывался въ рижской гимназій. Въ 1861 г., въ бытность еще ученикомъ, получилъ 2-ю серебряную медаль за собственный портретъ. Въ 1868 г. получилъ званіе класнаго художника II ст., въ 1869 г. — то же званіе I ст. за акварельные портреты г-жи Махъ и кн. Мещерской. Званіе академика присуждено въ 1874 г. за портретъ бывш. военнаго министра Д. А. Милютина. А. — одинъ изъ главныхъ учредителей общества русскихъ акварелистовъ. Съ 1884 г. состоитъ вольнымъ почетнымъ общникомъ Академіи. Изъ работъ А. 30 портретовъ представитель народовъ Азіи, бывшихъ въ Москвѣ во время коронаванія, и 45 портретовъ кавалеровъ военн. орд., присутствовавшихъ при освященіи памятника „Славы“ въ Спб., приобрѣтены Государемъ Императоромъ.

Александровскій, Ѳед. Павл., д-ръ мед., род. 1817, образованіе получилъ въ Моск. унив. (оконч. 1841), затѣмъ до увольненія въ отставку (1866) былъ военнымъ врачомъ; извѣстенъ научными работами: „Антагонизмъ между перемежающейся лихорадкой и легочной чахоткой“ („Другъ Здравія“, 1854), „Переносъ рожистофлегматическаго воспаленія лица отъ зубной боли на мозгъ“ (ibid., 1855) и „Гипертрофія праваго желудочка сердца“ (ibid., 1855). См. Змѣевъ, „Врачи-писатели“ и Венг., I.

Александровское село, административ. центръ управленія Александр. уѣздомъ, Ставроп. губ., при рр. Большой и Малой Тамузловкахъ. Когда проведена была въ 1777 г. военная моздокско-азовская линія, то здѣсь была заложена Александровская крѣпость, переименованная въ 1785 г. въ уѣздн. городъ вновь образованной Кавказской губ. Въ 1830 г. сдѣланъ заштатнымъ, такъ какъ всѣ присутственн. мѣста были перенесены въ Пятигорскъ. Черезъ 8 лѣтъ переимен. въ станицу Хоперскаго каз. полка, казаки которой въ концѣ 1869 г. были уволены изъ военнаго сословія. Станичное управленіе было упразднено и станица обращена въ село, кот., однако, является однимъ изъ многочислѣннѣйшихъ, гдѣ сосредоточено управленіе уѣздомъ. Мѣстожительство исправника, воинскаго начальника, уѣздн. члена окружн. суда. Здѣсь помѣщается уѣздн. казначейство, камера земск. нач., суд. слѣд., податн.

инспект., помощ. акцизн. надзир., уѣздн. полиц. управл., уѣздн. и сельск. врачи, фельдшера, повив. бабка, аптека, двѣ церкви, двухклассн. училище; жителей 8708 чел. об. пола (1897). Въ 105 в. отъ губерн. города и въ 50 в. отъ линіи владикавказск. жел. дороги.

Александровское военное училище, въ Москвѣ, см. *военныя училища*.

Александровскъ, Приморск. области, русское селеніе и форть при впаденіи р. Нерли въ заливъ Декастри. Благодаря хорошей гавани и близости къ Николаевску, съ которыми поддерживаются постоянныя сообщенія — лѣтомъ на пароходахъ, а зимою на собакахъ, — ведетъ сравнительно значительную торговлю съ Сѣверной Америкой. Жителей 586, изъ коихъ 326 м. и 260 ж. Госпиталь и продовольственные магазины для обезпеченія прибрежнаго населенія.

Александровскъ, уѣздн. городъ и портъ Архангельск. губ., учрежденъ лѣтомъ 1899 и тогда же опубличованы „Временн. правила объ упр. городомъ и портомъ“; лежитъ на Мурманскомъ побережьи Сѣвернаго Ледовитаго океана въ глубинѣ Екатеринбургск. гавани. Благодаря близости восточной вѣтви гольфстрема, не только гавань эта никогда не замерзаетъ, но и самый климатъ прилегающихъ мѣстностей довольно сухой и не столь суровый, какъ подъ тѣми же широтами въ другихъ мѣстахъ, болѣе удаленныхъ отъ гольфстрема. Море здѣсь никогда не замерзаетъ; гавань же покрывается иногда льдомъ въ теченіе нѣсколькихъ недѣль, что, впрочемъ, не мѣшаетъ судоходству. Средняя температура зимы 7,5° по Ц.; морозы въ 12—18° нерѣдки и доходятъ иногда до 25°. Лѣтомъ температура поднимается до 11° тепла; весной и осенью частые туманы при 3° тепла. Песчаная и глинистая почва обуславливаетъ скудость растительности. Городъ расположенъ въ осушенной и дренированной долинѣ, въ 200 саж. отъ берега, куда ведетъ желѣзная дорога системы Дековилля и шоссе. Въ 1898 г. состоялось Высочайшее повелѣніе о перенесеніи сюда уѣзднаго управленія Кольск. уѣзда, и г. Кола сдѣланъ заштатнымъ. Въ городѣ возведено 40 зданій, въ томъ числѣ церковь, училище, больница, казначейство, камера миров. судьи, биологическ. станція, почтово-телеграфн. контора и помѣщ. для служащихъ и пр. Водопроводъ, электрич. освѣщеніе; въ портѣ — торговые склады и расчищена площадка для склада товаровъ; двѣ пристани, для большихъ и малыхъ судовъ. А. сдѣланъ администр. центромъ и торгово-промышленнымъ портомъ для всего Мурмана; расположенъ въ 2—3 часахъ хода отъ главнаго пути слѣдованія судовъ, въ 10 в. отъ Кольск. залива, въ одинаковомъ разстояніи, какъ отъ западной части Мурмана, гдѣ производится весенній ловъ рыбы, такъ и отъ восточной, гдѣ рыбная ловля происходитъ въ лѣтніе мѣсяцы. Устройство города и порта обошлось въ 500,000 р.,

куда входятъ и расходы по перенесенію уѣздныхъ учреждений изъ Колы во вновь открытый городъ. Гавань вполнѣ защищена отъ всякихъ вѣтровъ. Какія бы бури ни свирѣпствовали въ океанѣ и Кольск. заливѣ, въ гавани всегда покойно. Она тянется въ длину на 1000 саж. при 200 саж. ширины, имѣя отъ 10 до 25 саж. глубины; меліей и подводныхъ камней нѣтъ; дно илистое, удобное для якорной стоянки.

Александровскъ, уѣзд. гор. Екатериносл. губ. подъ 46° 58' с. ш. и 35° 2' в. д. на р. Мокрой Московкѣ, при впаденіи ея въ Днѣпръ. Противъ города лежитъ островъ Хортица. Нѣкоторые полагаютъ, что это тотъ самый островъ св. Георгія, на которомъ древн. славяне умилоствляли боговъ и приносили имъ жертвы, направляясь за добычей въ Константинополь. Впослѣдствіи здѣсь же была старѣйшая Запорожская Сѣчь. Во второй половинѣ XVIII в., при разграниченіи съ турецк. владѣніями, была провед., такъ назыв., „новая днѣпровская линія“, для защиты отъ набѣговъ татаръ и др. кочевниковъ, укрѣпленная цѣлымъ рядомъ небольшихъ крѣпостей. Такъ возникла Александровская крѣпость, вскорѣ переименов. въ городъ А., который вошелъ въ составъ Азовск. губ.; съ 1806 г. по упраздн. ея числится въ Екатериносл. губ. По переписи 1897 г. оказалось жит. 16,393, въ томъ числѣ 8321 м. и 8072 ж. Бракъ совершенно 196, родилось 1209 чел. (605 м. и 604 ж.), умерло 538 душъ (302 м. и 236 ж.), приростъ 671. Церковь, синагога. Городской земли 2444 д. Пристань, постоянное пароходство, обезпечив. сообщ. съ Одессой и др. портами Черн. моря, а станція Харьков-Севастоп. ж. д. вводитъ А. въ общую желѣзнодорожную сѣть. Городск. доходовъ въ 1897 г. было 80,363 р., расход. — 75,445 р. Недомки числилось всего 1631 р. Фабрикъ и заводовъ показано 30 съ 458 раб. и производств. въ 407,168 р. Наибольше значительныхъ изъ нихъ: 3 паровыя мельницы, винокуренный, маслوبيйный, лѣсопильный, 3 чугунолитейныхъ, 9 кирпичедѣлательныхъ завода, 3 типографіи, 519 торгово-промышленн. предприятий. Несмотря на выгодное полож., съ пристанью на одной изъ значительн. русскихъ рѣкъ и на линіи желѣзную дорогу, А. имѣетъ лишь второстепенное торговое значеніе, которое въ послѣднее время стало возрастать. Въ городѣ нѣскольکو школъ и училищъ низшаго типа, питомникъ лѣсного вѣдомства. Предводит. дворянства, исправн., городск. голова, воинск. начальникъ, уѣздн. земск. управа, казначейство, управл. начальн. третьей днѣпровск. судоходн. дистанціи. Камеры гор. судьи, уѣздн. член. окружн. суда, судебн. слѣд., земск. началн. Контора нотаріуса, податн. инспект., акцизн. надзир. съ помощн.

Александровскъ-Грушевскій, безуѣздн. гор. Черкасскаго округа обл. войска Донскаго, на р. Грушевкѣ, въ 30 вер. отъ Ново-

черкасска. Жит. 16,250. Окрестности замѣчательны по добыванію въ долинѣ р. Грушевки лучшаго въ Россіи алтрацита, открытаго еще въ прошломъ вѣкѣ. Разработка началась въ 1839 г., постепенно возрастая достигла нѣсколькихъ милл. пудовъ въ годъ, болѣе тысячи рабочихъ. Возрожденіе населенія было поводомъ перечисленія прежней казачьей Грушевской станицы въ г. А.-Г. съ городскимъ управленіемъ. См. *Грушевскія копи*.

Александровъ, уѣздн. гор. Владим. губ., 54° 24' с. ш. и 38° 45' в. д., расположенъ на крутомъ возвышенномъ берегу р. Сѣры, или Сѣрой, впадающей въ Клязьму. Годъ основанія неизвѣстенъ, и если городъ имѣетъ скромное торгово-промышленное значеніе въ настоящемъ, то въ прошломъ исторія его хорошо извѣстна, такъ какъ онъ находитъ на мѣстѣ принадлежавшей суздальскому монастырю слободы Александровской, которая пользуется громкой и печальной извѣстностью. Въ 1564 г. Грозный царь, „не хотя терпѣти измѣнъ боярскихъ, отъ великой жалости сердца“, удалился сюда за 105 в. отъ Москвы. Въ этотъ темный періодъ слобода разрослась, украсилась, была окружена высокими зубчатыми стѣнами съ укрѣплен. башнями, остатки коихъ уцѣлѣли и до нашихъ дней. Здѣсь находились дворецъ и богатыя церкви. Иоаннъ Грозный, называя себя игуменомъ, а опричниковъ — братіей, одну часть сутокъ ходилъ во власяницѣ, проводилъ время въ постѣ и молитвѣ, а другую — въ пиршествахъ, допросахъ, пыткахъ и казняхъ подозреваемыхъ имъ людей, которымъ приписывались небывалыя измѣны и злоумышленія. На мѣстѣ дворца нынѣ стоитъ Успенск. монастырь, гдѣ хранится стулъ съ прикованной къ нему цѣпью и ошейникомъ. Здѣсь была заведена первая въ московской Руси типографія. Со смертью Иоанна Грознаго (1584 г.) слобода потеряла значеніе. Въ 1609 г. она служила военн. станомъ князю Скопинъ-Шуйскому и была ограблена поляками Сапѣги. Будучи цесаревной, Елисавета Петровна навѣщала слободу ради соколиной охоты и устроила здѣсь конскій заводъ. Въ 1778 г. она обращена въ уѣздн. городъ вновь учрежденнаго Владимірскаго намѣстнич. Упраздненный въ 1796 г. имп. Павломъ I, городъ былъ возстановленъ въ 1803 г. въ царств. Александра I. Три церкви, двѣ часовни, монастырь, въ соборной церкви котораго гробницы двухъ дочерей Иоанна Грознаго. Три училища для мальчиковъ, 1 женское. Жителей 6848, изъ коихъ 3465 м. и 3383 ж. (1897). Бракъ въ 1897 г. совершенно 44, род. 282 (139 м. и 143 ж.), умерло 230, изъ коихъ 121 м. и 109 ж., приростъ 52. Фабрикъ и заводовъ 3, съ 724 раб. и производствомъ въ 121,272 р., изъ нихъ 2 кожевенн., 1 бумагопрядильн. Приходъ 50,352 р., расходъ 52,292 р., недоимокъ 3832 р. Хотя положеніе на Московско-Архангельск. дорогѣ и обезпечи-

вааетъ городу прямыя сношенія съ важнѣйшими русск. рынками, гѣмъ не менѣе А. остается захолустнымъ городкомъ. Мѣсто-пробыв. предводит. дворянства, городск. головы, воинскаго начальника, исправника; уѣздная земская управа, уѣздное казначейство камера земск. нач., суд. слѣдов., уѣздн. члена окр. суда, городск. судьи, контора нотариуса, податн. инспект., акцизнаго надзирателя.

Александровъ Гай, слобода Новоуз. уѣзда Самарск. губ., при рѣкѣ Большомъ Узень, въ 50 в. отъ уѣздн. города. Близъ А. Г. былъ взятъ Пугачевъ. Жителей 5538 об. пола, большинство малороссы, православные, есть раскольники, молокане. Церковь, сельск. училище, аптека, сберегат. касса, мануфакт. и бакал. лавки, 2 со скобянымъ тов. Конечная станція вѣтви Рязанско-Уральск. ж. д.

Александровъ, А., псевдонимъ группы лицъ, вмѣстѣ составившихъ и издавшихъ „Англо-русск. словарь“ (1-е изд., 1878—1883). См. Венгер., „Русск. Кн.“, I.

Александровъ, I) Алекс. Ив., лингвистъ, род. 1861 г., воспитанникъ казанск. унив. по историко-филолог. фак. По окончаніи курса въ 1883 г. А. былъ командированъ въ Дерптъ, гдѣ въ 1886 г. получилъ степень магистра за диссертацію: *Sprachliches aus dem Nationaldichter Litauens Donalitius, I. zur Semasiologie* и званіе приватъ-доцента. Вслѣдъ затѣмъ А. былъ назнач. въ Харьковъ и. д. профессора сравнит. языкознанія и санскрита. Въ 1888 г. А. получилъ въ Дерптѣ степень доктора за диссертацію: „*Litauische Studien I. Nominalzusammensetzungen*“. Въ концѣ 1888 г. А. переведенъ въ Казань ордин. проф. на кафедрѣ сравнительнаго языкознанія, а потомъ славянской филологіи. Кромѣ указанныхъ книгъ, А. принадлежитъ рядъ статей въ журналѣ „Русскій Филологич. Вѣстникъ“ за разные годы, начиная съ 1883. Изъ нихъ важнѣе другіихъ: „Наблюденія по патологіи рѣчи“ (1888), „Литовскіе этюды. I. Народная этимологія“ (1888), „Дѣтская рѣчь“ (1883) и др.

2) Владиміръ Алексѣев., этнографъ и педагогъ, инспекторъ нар. учил. въ Спб. губ., извѣстенъ изслѣдованіями нар. быта преимущ. въ Вологодск. губ. Изъ многочисленныхъ его работъ болѣе обращаютъ вниманіе: „Вологодская свадьба“ („Библиот. для Чт.“, 1863), „Деревен. веселье въ Вологод. уѣздѣ“ („Соврем.“, 1864), „Разказы для народа“ (выдерж. 9 изданій, 1-е, Спб. 1862, 9-е, Спб. 1887), „Славуки, картины изъ крест. жизни“ (Спб. 1871), „Задача и организація школьн. дѣла въ уѣздѣ“ (Спб. 1882, 3-е изд., 1884), „Руководство къ веденію школьн. дѣла въ нач. учил.“ (Спб. 1888), „Объ устройствѣ школьн. садовъ“ (2-е изд., 1892), „Санитарно-воспитат. требованія нач. школь“ (Спб. 1893) и нѣсколько элемент. учебниковъ. См. Венгер., „Русск. Кн.“ I и Венг., I.

3) Влад. Степ., род. 1825, ум. 1893 г., малор. поэтъ, переводчикъ на малорусскій языкъ Лермонтова, Крылова и др. поэтовъ, по профессіи военный врачъ.

4) Викторъ, см. *Крыловъ*.

5) Иванъ Петровичъ, академикъ живописи, талантливый портретистъ. Родился въ с. Ивановѣ Владимірской губ., въ концѣ семидесятыхъ годовъ XVIII в. (умеръ въ 1819 г.). Поступилъ въ академію художествъ вольноприходящимъ ученикомъ и въ 1803 г., получилъ званіе класснаго художника, а въ 1805 г. былъ отправленъ въ качествѣ рисовальщика при русскомъ посольствѣ въ Китаѣ. Въ 1807 г. А. вернулся изъ путешествія и привезъ альбомъ рисунковъ, изъ которыхъ выдающийся по исполненію портретъ монгольскаго вице-короля „Амбаѣ-Вапа“ былъ, по повелѣнію Императора Александра I, помѣщенъ въ Эрмитажъ (въ настоящее время находится въ петергофскомъ дворцѣ). Въ 1808 г. этотъ же портретъ былъ написанъ А. въ натуральную величину, за что художникъ и получилъ званіе академика. Портретъ помѣщенъ въ галлерей русской школы въ музеѣ академіи художествъ. Тамъ же находится и портретъ Императора Александра I, писанный А.

6) Михаилъ Павловичъ, академикъ скульптуры. Поступилъ въ академію худож. шести лѣтъ въ 1764 г., а въ 1779 г. окончилъ курсъ и былъ посланъ пансіонеромъ за границу, откуда прислалъ въ 1782 г. „Умирающаго бойца“. Званіе академика получилъ въ 1791 г. Въ это время А. былъ выполненъ прозектъ мавзолея Потемкину, который не былъ принятъ, несмотря на превосходную работу.

7) Николай Александровичъ, современн. русск. журналистъ и художественный критикъ, род. 1840 г., окончилъ гимназію въ Кіевѣ и былъ вольнослушателемъ въ Спб. и Москов. университетахъ; литер. дѣятельность началъ съ рецензій въ „Современникѣ“, затѣмъ редактиров. газету „Якорь“ съ юмористическими приложениями „Оса“ Въ „Осѣ“ онъ помѣщалъ юмористическія стихотворенія, тогда какъ фельетоны и критическія статьи писалъ въ „Якорѣ“ и „Женскомъ Вѣстникѣ“ (подъ псевдонимомъ Н. Арова). По прекращеніи „Ж. Вѣстника“ А. былъ однимъ изъ редакторовъ „Современнаго Обзорнія“ (1868), затѣмъ участвовалъ въ „Дѣлѣ“ и редактировалъ вмѣстѣ со Струговщиковымъ журналъ „Библиографъ“, гдѣ велъ отдѣлъ журналистики и писалъ рецензии и критическ. статьи. Болѣе крупныя статьи: 1) „Недомолвки о народномъ поэтѣ“ („Ж. Вѣстникъ“ 1867, № 8), 2) „Скользкій путь новыхъ романнистовъ“ („Совр. Об.“), 3) „Мелочи дня“ („Дѣло“ 1868, 12). Съ конца 60-хъ годовъ А. посвятилъ себя художественной критикѣ и педагогическимъ статьямъ. Сотрудничалъ въ „Спб. Вѣдомостяхъ“, „Биржевыхъ Вѣдомостяхъ“, „Русскихъ Вѣдомостяхъ“ и „Русской Правдѣ“, въ продолже-

ние года (1875—76) редактировалъ „Русскую Газету“, гдѣ писалъ передовыя статьи, разныя замѣтки и воскресные фельетоны. Съ 1877—79 г. А. помѣстилъ рядъ статей объ искусствѣ и по этнографіи въ „Сѣв. Вѣстникъ“ (газетѣ) и „Словѣ“. Изъ журнальныхъ его статей были напечатаны отдѣльно: „Народы Россіи“, „Волга“ — рассказы для дѣтей, „На праздникъ“ — сборникъ для дѣтей. Во время всероссійской выставки 1870 г. А. велъ выставочную газету, а въ 1881 г. основалъ „Художественный Журналъ“, въ кот. впервые въ Россіи появились фототипическіе снимки. Въ „Худ. Журналѣ“ А. помѣстилъ этюды о Кунинджи, Крамскомъ и Вл. Маковскомъ, съ 1896 А. редактировалъ „Сѣверъ“. Какъ художественный критикъ А. отличается неустойчивостью своихъ взглядовъ, всегда слѣдующихъ наиболѣе популярному въ данное время теченію; отсюда и отсутствие замѣтнаго вліянія, несмотря на талантиливость. См. Венг. I и его же „Русск. Кн.“ I.

8) Петръ Александровичъ, химикъ, род. 1816, ум. 1867 г., образованъ получилъ въ Моск. унив., состоялъ преподавателемъ химіи и технологіи въ разныхъ училищахъ, въ послѣднее время былъ директоромъ Моск. 3-й гимназіи. Изъ его многочисленныхъ работъ болѣе извѣстна: „Опытъ сельской технологіи“ въ 2 томахъ (М. 1853) См. Венгер., I.

Александровъ (Дѣвица - кавалеристъ), псевдонимъ Дуровой (см.)

Александро-Невская Свято-Троицкая лавра занимаетъ третье мѣсто въ іерархическ. постепенности русск. монастырей; монашествующіе руководствуются въ своемъ житіи утвержденнымъ Петромъ I уставомъ, составленнымъ Ѳеофаномъ Прокоповичемъ въ 1723 г. Званіе архимандрита предоставлено с.-петербургскому митрополиту, который имѣетъ въ ней мѣстопробываніе. Основаніе лавры относится къ 1712 г., когда преобразователь Россіи указалъ: „на р. Невѣ, на устьѣ р. Черной, построить монастырь во имя св. Александра Невскаго“. Мѣстность эта была выбрана потому, что, по преданію, здѣсь Ал. Невск. одержалъ блестящую побѣду надъ шведами. Съ 1713 г. началось строительство общежитія для братіи и дерев. церкви во имя Благовѣщенія. Первая каменная церковь, во имя Св. Лазаря построена въ 1716 г., засимъ — двухъэтажный храмъ во имя Благовѣщенія и Александра Невск. съ галереями. Въ слѣдующемъ году приступили къ возведенію каменныхъ келій. Въ 1721 г. открыта типографія, въ которой былъ отпечатанъ букварь Ѳеофана Прокоповича. Это была первая книга, выпущенная изъ типографіи лавры. Тамъ такъ же устроена была школа для дѣтей церковно-служителей. Въ 1724 г. были перенесены въ лавру, согласно повелѣнію Петра I, съ большой торжественностью мощи св. Александра Невск., почивавшія до того въ Владимірскомъ Рождественскомъ монастырѣ. При Аннѣ Іоанновнѣ былъ состав-

ленъ штатъ лавры — монаховъ положено 40 чел.; на содержаніе монастыря и поддержаніе его благолѣпія къ лаврѣ было приписано 9247 душъ крестьянъ и 1806 дворовъ съ 7053 дес. пашни и 4000 д. сѣнокосовъ. Доходы составляли почти 12,000 р. при 7600 р. расхода. Изъ первого серебра, доставленнаго изъ колыванскихъ рудниковъ, была вылита для мощей Ал. Невск. великолѣпная рака, по повелѣнію Елисаветы Петровны, которая нѣсколько лѣтъ позже отпустила 100 тысячъ рублей на постройку новаго собора во имя Св. Троицы, который былъ выстроенъ уже при Екатеринѣ II подъ наблюденіемъ архитектора Старова и освященъ въ 1791 г. Великолѣпный мраморный иконостасъ украшенъ бронзой, образа писаны Акимовымъ, кромѣ верхняго освѣщенія, соборъ освѣщается черезъ боковыя галлереи, которыя отдѣляются широкими арками съ гипсовыми фигурами. Надъ карнизомъ алтарь окруженъ колоннадой. Запрестольный образъ работы Манса. Въ соборѣ много весьма цѣнныхъ произведеній иностранныхъ художниковъ: какъ, напр., колоссальныхъ размѣровъ картина Рубенса „Воскресеніе Христа“, купленная Петромъ I для Эрмитажа, подарена была Екатериной II монастырю, или „Рождество Христово“ Ротари и мн. др. Въ настоящее время лавра обнесена со всѣхъ сторонъ высокой каменной стѣной, внутри которой, кромѣ собора, 8 церквей. Въ четырехъ изъ нихъ погребены: праща Прасковья Ѳеодоровна (супруга царя Іоанна Алексѣев.), сестра Петра I — царевна Наталья, сынъ его царевичъ Петръ, царевна Екатерина Іоанновна, принцесса Анна Леопольдовна, великая княжна Ольга Павловна и великія княжны Марія и Елисавета — дочери императора Александра I, фельдмаршалы: В. В. Долгоруковъ, А. Г. Разумовскій, Н. И. Панинъ, И. Г. Чернышевъ, А. В. Суворовъ. Церковь Св. Духа въ 1822 г. устроена митрополитомъ Михаиломъ; въ ней погребены: гр. М. А. Милорадовичъ, адмиралъ Д. Н. Сенявинъ, канцлеръ кн. В. П. Кочубей и др., а въ алтарѣ митрополитъ Михаилъ. Подлѣ Благовѣщенской церкви — кн. А. А. Вяземскій, И. М. Бецкій, И. И. Шуваловъ, А. А. Безбородко. Церковь Св. Лазаря была въ 1835 г. расширена на средства гр. Д. Н. Шереметьева. Въ ней покоится фамилія графовъ Шерем. и адм. А. С. Шишковъ. На старомъ кладбищѣ того же имени: адм. В. Я. Чичаговъ, гр. П. В. Завадовскій, гр. А. С. Строгановъ, М. В. Ломоносовъ, на могилѣ котораго поставленъ гр. М. И. Воронцовымъ памятникъ, и мн. др. На новомъ — Н. М. Карамзинъ, Н. И. Гнѣдичъ, гр. М. М. Сперанскій, В. А. Жуковскій, И. А. Крыловъ, М. И. Глинка, Ѳ. И. Достоевскій. Ризница устроена во времена Екатерины II; тутъ хранится великокняжеская шапка Ал. Невскаго, разныя кресы и евангелія, между которыми выдѣляются своей драгоцѣнностью: евангеліе, украшенное жемчугомъ

и камнями, — подарок основателя лавры Петра I, икона Рождества Богородицы въ золотой рамѣ съ бриллиантами — высочайшее пожертвованіе 1773 г. при погребеніи вел. кн. Натальи Алекс. Императоръ Александръ I пожертвовалъ панагію съ бриллиантами изъ звѣзды Екат. II; импер. Екатерина I принесла въ даръ митру, осыпанную жемчугомъ и алмазами. Тутъ же хранятся: янтарная трость Екатерины II, два жезла Петра I, его же кровать, на которой онъ спалъ, говѣя въ лаврѣ, и мн. др. интересныхъ предметовъ. Въ лаврѣ помѣщаются дух. академія, семинарія и училище. Она входитъ нѣсколькими домами въ Спб. и получаетъ до полумилліона руб. дохода.

Александровскій орденъ въ Россіи, см. *ордена въ Россіи*.

Александрополь или Луговое, село Екатеринос. уѣзда, въ 60 в. отъ губерн. города, въ верховьяхъ рѣчки Камышеватой Суры, замѣчат. въ археолог. отнош.; въ окрестностяхъ его находится много скинскихъ кургановъ. Самымъ замѣчат. изъ нихъ является, такъ наз., „Луговая Могила“, имѣющая 150 с. въ окружности и возвышающаяся на 13 саж. надъ окружающ. мѣстностью, окружена землянымъ валомъ; основаніемъ служатъ громадн. камни, изъ которыхъ въ продолж. многихъ лѣтъ мѣстное населеніе добывало строительн. матеріалъ. Выламывая эти глыбы, находили иногда остатки старины. Въ началѣ 50-хъ годовъ этихъ послѣдн. было добыто такое количество, что минист. внутр. дѣлъ командировало чиновника для разслѣдованій. Онъ раскапывалъ „Могилу“ безъ всякой системы въ продолж. 3 лѣтъ, но до материка не дошелъ, хотя отыскалъ немало цѣнныхъ древностей. Позже изслѣд. попало въ руки болѣе свѣдущаго П. С. Савельева, который добылъ огромный матеріалъ, имѣющій высокой научный интересъ. Раскопки Савельева обнаружили, что курганъ расчищенъ въ отдаленныя времена и что онъ служилъ могилой весьма могуществ. властелина. Позже былъ раскопанъ и др. курганъ „Долгая Могила“, въ котор. найдены тоже весьма цѣнные въ археологич. отношеніи предметы. Изслѣдов. найден. вещей и череповъ издано Импер. Археол. Ком. въ 1866 г. подъ загл. „Древности Геродотовой Скии“

Александрополь, первоклассн. крѣпость и уѣздн. гор. Эриванск. губ. подъ 40° 47' с. ш. и 43° 51' в. д., расположенъ на возвышенномъ (1550 м. надъ ур. моря) плодородномъ, но безлѣсномъ Шураальскомъ плато; вблизи деревни Гумы, гдѣ генералъ Тучковъ разбилъ въ 1804 г. персидскія, а въ 1807 г. турецк. войска. Въ 1828 г. Паскевичъ тутъ же переправился черезъ Арпачай. По Высочайшему повелѣнію, въ 1834 г. былъ составленъ проектъ крѣпости, которая была заложена въ присутств. импер. Николая I, наименованнаго ее А. въ честь императрицы Александры Феодоровны. Постройка

длилась 10 лѣтъ; за это время былъ возведенъ рядъ бастіоновъ съ казармами для гарнизона, пороховыми погреб., продовольственными магаз. и военными складами. Въ 1840 г. А. сталъ уѣздн. гор. Грузино-Имеретинск. губ., съ 1850 г. вошелъ въ составъ Эриванск. Послѣ крымск. войны возвед. новое укрѣпл. „Сѣверн. фортъ“, а за симъ было произведено полное вооруж. и снабженіе крѣпости всѣмъ необходимымъ; къ войнѣ 77—78 гг. А. являлся уже солидн. опорн. пунктомъ для дѣйствующ. арміи. Населеніе, по переписи 1897 г., состоитъ изъ 19,846 м. и 12,172 ж., всего 32,018 чел., изъ коихъ русскихъ до 100 чел., грековъ до 350, татаръ до 1000, остальн. армяне; браковъ соверш. 277, род. 512 м., 465 д., всего 977; умерло 637 (358 м., 279 ж.); приростъ 340. Церквей 5. Женск. прогимн., частн. учебн. завед., церковно-приход. греческая школа 1, городск. уч. 1, магомет. школа—медресе. Городск. земли 4750 дес.; доходы въ 1897 г. простирались до 45,930 р., расх. 53,829 р., недоимки—17,009 р. Фабр. и зав. считалось 33, изъ нихъ мыловар. 3, кожевенн. 3, пивоваренн. 3, мукомольн. 3, маслобйн. 5, кирпичдѣлат. 5, гончарн. 5 и др. Вышиваніе золотомъ и шелками достигло значит. совершенства; особенно славится выдѣлка шелков. тесемокъ; жители заним. земледѣл., извознымъ пром., перевоза товары въ Турці. и обратно. Строющ. ж. д. соединить А. съ Тифлисомъ и Карсомъ. Съ присоед. Карса и Батума, роль А. измѣнилась, и онъ сталъ крѣпостно-складомъ; мѣстожит. начальника крѣпости и склада, воинскаго нач., уѣздн. началъ, тов. прокур., миров. судьи, уѣздн. казначейство. Полное городовое положеніе.

Александропольскій 161 пѣхотный полкъ сформированъ въ 1874 г. изъ частей Кавказской дивизіи. Имѣетъ георгіевское знамя „за отличные подвиги при пораженіи 36-тысячнаго турецкаго корпуса на Башъ-Кадыкларскихъ высотахъ 19 ноября 1853 г., въ сраженіи 17 іюля 1854 г. на Ченгильскихъ высотахъ, за войну 1854 и 1855 гг., за Кавказскую войну и за отличіе въ Турецкую войну 1877—1878 гг.“, знаки на шапкѣ „за отличіе“, георгіевскія трубы „за Кавказскую войну“. Полковой праздникъ 21 апрѣля. „Гренад. и пѣх. полки“. Справ. кн. Имп. глав. квартиры.

Александропольскій уѣздъ, составляетъ запад. часть Эрив. губ., образовался присоед. различ. частей отъ Турціи, начало коему полож. было въ 1801 г.; въ настоящ. время простирается на 3405 кв. верстъ; тутъ проходятъ отроги Малаго Кавказа, носящие разн. наименов. и достигающ. значит. высоты, такъ гора Ляльверъ имѣетъ 2567 м. надъ уров. моря, Алагезъ—4101 м. абсолют. высоты. Между горами—высокія плодородныя равнины съ суров. климат., удобныя для скотоводства. Изъ такихъ равнинъ особенно замѣчат. по величинѣ: Эмбахъ, на лѣв. берегу Арпачая, Шурагельская, сухая и ровная, Бамбакская.

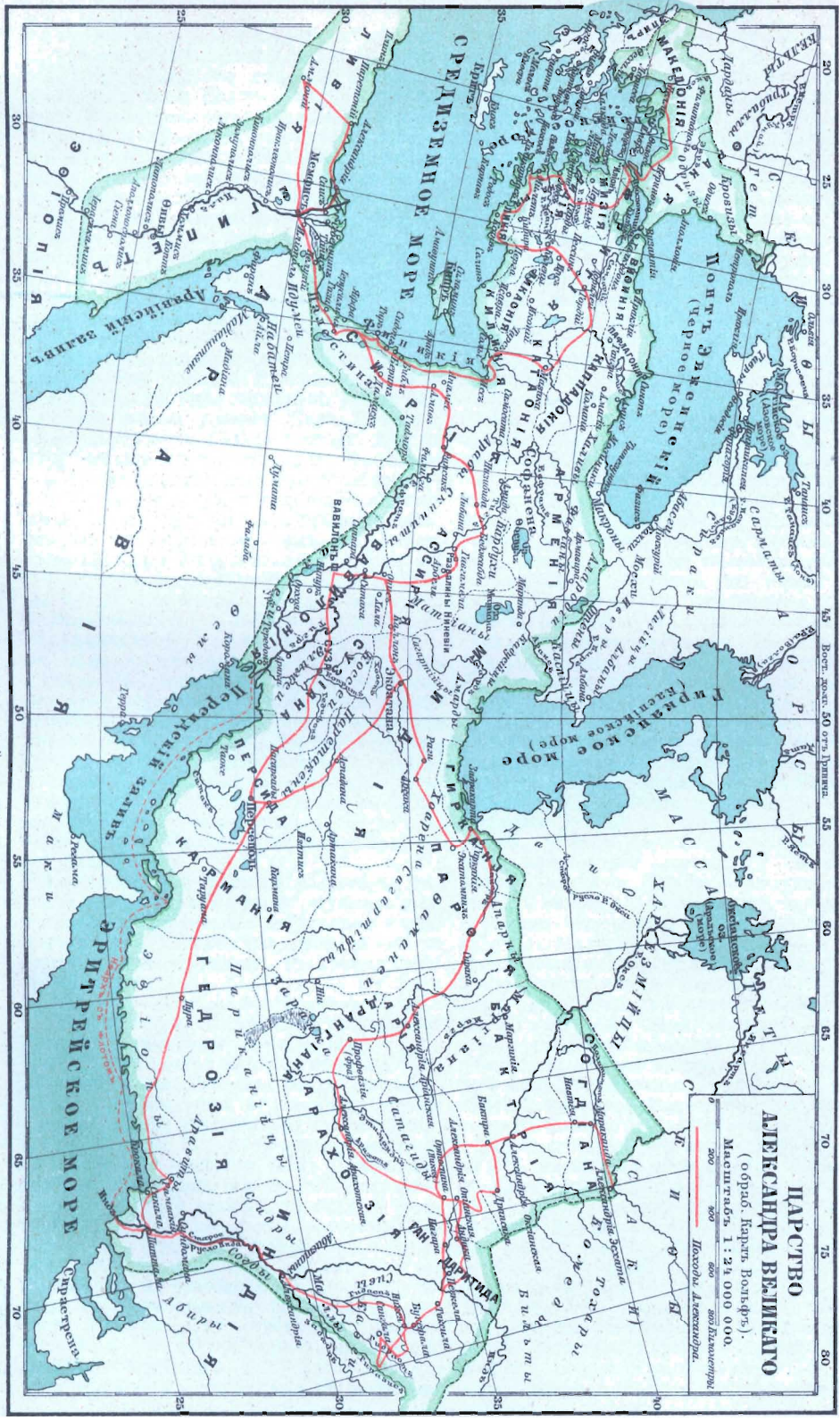

Е. дундагондиз.

Г-во „Прозвѣщеніе“ въ СПБ.

Из ст. энциклопедическ.

частью каменист и песчан., Абораньевская, на которой возвышается Алагеъз, и Лорійская, пустынная, по причинѣ сырости и постоянн. дождей. Болотист. мѣста въ равнинахъ. Уѣздъ орошается рѣчками: Аборань, Арпачай и Храмъ съ многочисл., хотя и незначит. притоками. Населенія, по переп. 1897 г., 163,435 чел., въ томъ числѣ 88,443 м. и 74,992 ж., составляющ. 27 сельск. общ.; селъ 161, въ администр. отнош. подчин. 4 полиц. уч.; на кв. версту — 40,5 чел. Браковъ было — 1188, род. 5839, изъ нихъ 3088 м., 2751 д.; умерло 3025, въ томъ числѣ 1549 м., 1476 д.; прирость 2814 чел. Этнограф. составъ смѣшанный; русскихъ до 1300 чел., грековъ—1000, курдовъ—3200, татаръ—6600; главную массу насел. составл. армяне, есть иезиды. Главное занятіе — земледѣліе, нерѣдко страдающ. отъ неблагоприятн. климат. условій. Такъ, въ 1897 г. сборъ былъ всего 236,651 четверг., или на 63% меньше предшеств. года, благодаря атмосфер. условіямъ, которыя повліяли, съ одной стороны, на уменьшеніе посѣвн. площади, а съ друг. на уменьшеніе урожая, который не превзошелъ самъ-3,1. Недоимокъ 19,749 р.; фабр. и заводовъ числится 512; въ томъ числѣ 441 мукомол., 62 маслоб. Въ уѣздѣ есть мѣдная руда, обработ. на Сидимоданск. зав. Общее производство уѣзда оцѣнивалось въ 49,650 р. при 885 раб., что, конечно, значит. ниже дѣйствит. Изъ дикорастущ. „кавказск. жигунца“ выдѣлыв. персидск. порошокъ, что является весьма выгодн. производствомъ. Въ с. Кароклисѣ почтово-телегр. учрежд., въ сс. Гамзачемонѣ, Казанчи и Шиштаицѣ—почтовые конторы. Школъ весьма мало: два 2-хъ-классн. учил., 2 начальн. школы, въ с. Ново-Михайловкѣ—церковно-приходская греческая, въ с. Муслугу такая-же армяно-католическая.

Александръ, по гречески *Ἀλέξανδρος*, что, значитъ „защитникъ мужей“, мужское имя, очень распространенное въ древности и въ новое время. Ниже слѣдуетъ А—ы по естественнымъ группамъ въ хронологическомъ порядкѣ:

А. Государи и герои древности:

1) Александръ, сынъ Пріама, болѣе извѣстенъ подъ именемъ Париса (см.).

2) А. Великій (см. карту „Имперія А. В.“), величайшій завоеватель всѣхъ временъ, сынъ царя Филиппа и Олимпіи, дочери эпирскаго царя Нептолема, род. въ 356 г. до Р. Хр., ум. 323 г. Воспитателемъ А. съ 13-лѣтнаго возраста былъ Аристотель, который пробудилъ въ своемъ воспитаникѣ ту идею о величии, ту силу и строгость мышленія, которыя облагораживали проявленія страстной природы А., и приучалъ его проявлять силу умѣренно и сознательно. А. относился къ своему учителю съ величайшимъ уваженіемъ, онъ часто говорилъ, что отцу онъ обязанъ жизнью, а Аристотелю — тѣмъ, что живетъ достойно. Идеаломъ А. былъ Ахиллъ; полный энергіи и стремленія къ дѣйствию,

А. часто, при побѣдахъ своего отца, жаловался, что тотъ не оставилъ для него никакого дѣла. Въ гимнастическихъ и другихъ состязаніяхъ А. не имѣлъ себѣ равнаго; еще будучи мальчишкой, онъ укротилъ дикаго коня Букефала, впоследствии служившаго ему боевой лошадыю. Сраженіе при Херонеѣ (338) было выиграно, благодаря личной храбрости Александра. Филиппъ гордился своимъ сыномъ и видѣлъ въ немъ исполнителя самыхъ смѣлыхъ своихъ предположеній и надеждъ. Впоследствии, однако, удаление Филиппомъ матери Александра, женитьба на Клеопатрѣ и цѣлый рядъ униженій, испытанныхъ самимъ А., нарушили добрыя отношенія между отцомъ и сыномъ; молва приписывала даже А. участіе въ убійствѣ Филиппа.

При самомъ вступленіи А. на престолъ (осенью 336 г.) ему пришлось выдерживать борьбу съ заговоромъ Аттала, дяди Клеопатры, желавшаго возвести на престолъ сына послѣдней, и съ греками, готовившими возстаніе противъ македонской игемоніи. Атталъ, Клеопатра и ея сынъ были убиты, а противъ грековъ А. послѣдно предпринялъ походъ въ Фессалію, прошелъ Термопилы и вступилъ въ Фивы. Афиняне просили мира, дарованнаго имъ и всѣмъ грекамъ А—мъ. Посланники греческихъ городовъ собрались въ Коринѣ, гдѣ А., между прочимъ, встрѣтился съ Діогеномъ и гдѣ была рѣшена общая война противъ Персіи, при чемъ А. былъ признанъ верховнымъ вождемъ всѣхъ эллиновъ; отказались пристать къ союзу только спартанцы. Предпринявъ затѣмъ походъ противъ варваровъ сѣвера, А. весною 335 г. совершилъ переходъ черезъ Балканы и, черезъ занятую трибаллами землю, дошелъ до сѣвернаго берега Дуная, населеннаго гетами, у которыхъ взялъ обширную добычу, припудивъ ихъ просить мира, а затѣмъ съ такимъ-же успѣхомъ совершилъ походъ къ юго-западу, въ Иллирію. Слухи о смерти А. во время этого похода вызвали новое возстаніе въ Греціи, именно Афинъ и Фивъ; Фивы были разрушены до основанія, всѣ жители (до 30 тыс. чел.) были проданы въ рабство, только домъ и потомки Пиндара были пощажены. Остальныя греческія государства были помилованы. Правителемъ государства въ самой Македоніи былъ назначенъ Антипатръ съ 13-тысячн. войскомъ. Приступивъ затѣмъ къ походу въ Первію, А. въ началѣ весны 334 г. выступилъ съ Азію, отправивъ 35-тысячное войско на 160 судахъ, и первую побѣду надъ 40-тысячнымъ персидскимъ войскомъ одержалъ при рѣкѣ Граникѣ; въ этомъ сраженіи А. едва не былъ убитъ и спасся только благодаря своему другу Клиту. Чтобы обезопасить себя отъ плававшаго по Эгейскому морю персидскаго флота, А. задался цѣлью занять заселенныя греками страны. Большинство городовъ покорилось ему безъ сопротивленія. Милетъ былъ взятъ при-

ступомъ, Карія тоже покорилась ему, долго сопротивлявшійся Галикарнасъ былъ сожженъ персидскимъ полководцемъ Мемнономъ, намѣренію котораго отправиться съ своимъ флотомъ къ греческимъ островамъ и затѣмъ къ Македоніи помѣшала смерть. А. отправился въ Фригію и главный городъ ея Гордій, гдѣ и остался зимовать; здѣсь онъ разрубилъ извѣстный „гордіевъ узелъ“, завязанный Гордіемъ у дышла посвященной Зевсу колесницы; покоривъ затѣмъ Пафлагонію, А. подвигался впередъ къ Каппадокіи и достигъ столицы ея Тарса. Собранное между тѣмъ персидскимъ царемъ Даріемъ 60-тысячное войско А. разбилъ въ сраженіи въ долинѣ рѣки Пинара, къ юго-вост. отъ города Исса (ноябрь 333 г.). Дарій бѣжалъ, оставивъ А. весь свой лагерь и огромную добычу; мать, жена и дѣти Дарія были взяты въ плѣнъ. Направившись затѣмъ на югъ, чтобы занять побережья и отрѣзать персовъ отъ моря, А. вступилъ въ Финикію, гдѣ послѣ 7-ми-мѣсячной осады взялъ приступомъ Тиръ (авг. 332 г.), въ началѣ сентября отправился черезъ Палестину, гдѣ Іерусалимъ открылъ ему свои ворота, къ Египту, гдѣ при взятіи, послѣ 2-мѣсячной осады, пограничной крѣпости Газы А. былъ раненъ. Сатрапъ Мазакъ сдалъ Египетъ безъ сопротивленія послѣ того, какъ А. дошелъ до гор. Пелусія. Населеніе, недовольное персидскимъ владычествомъ, нигдѣ не оказывало сопротивленія, отчасти благодаря тому, что А. всюду относился съ уваженіемъ къ религіи народа и приносилъ жертвы мѣстнымъ божествамъ. Изъ Мемфиса А. спустился внизъ по Нилу и близъ западнаго рукава Нила, у о-ва Фароса, положилъ основаніе своему лучшему памятнику — городу Александріи

Дарій, между тѣмъ, собралъ новое войско въ Ассиріи, и А., гордо отклонивъ предложеніе Дарія о заключеніи мира, отправился въ Ассирію, перейдя Евфратъ и Тигръ; и при Гавгамелѣ, близъ Арбелы, одержалъ рѣшительную побѣду (осенью 331 г.), нанесшу смертельный ударъ персидскому государству. Вавилонъ сдался, Суза была взята почти безъ сопротивленія. Въ дек. 331 г. А. направился къ Персеполю и Пасаргадамъ, гдѣ войску его опять досталась богатая добыча; въ качествѣ искупительной жертвы за вину персовъ передъ греками, А. сжегъ древнюю столицу. Узнавъ о приближеніи А. къ Мидіи, Дарій бѣжалъ, и во время бѣгства былъ захваченъ бактрійскимъ сатрапомъ Бессомъ, стремившимся завладѣть престоломъ, и въ іюль 330 г. убитъ. А. устроилъ Дарію торжественныя похороны въ Персеполь.

Послѣ смерти Дарія, всѣ народы Персіи смотрѣли на А., какъ на своего законнаго властителя. Только сѣв.-восточныя провинціи продолжали сопротивляться, и А., занявъ Гирканію и пройдя по Каспійскому морю до Задракарты (теперешній Астра-

бадъ), направился къ Бактріи, гдѣ собралъ свое войско принявшій титулъ царя Бессъ. Возстаніе въ Аріѣ заставило, однако, А. отклониться къ югу. Подавивъ возстаніе и основавъ здѣсь городъ, А. рѣшилъ, чтобы отрѣзать Бессу путь къ югу, занять Арахозію и Дрангиану, что ему удалось безъ особыхъ затрудненій. Непривычная для старыхъ воиновъ А. роскошь, которою А. окружилъ себя здѣсь, и отсутствіе какихъ бы то ни было преимуществъ для македонянъ въ сравненіи съ азіятскими подданными, вызвали неудовольствіе въ войскѣ А., и осенью 330 г. былъ обнаруженъ заговоръ, при чемъ А. приказалъ казнить стараго полководца Филиппа-Пармениона, сынъ котораго былъ заподозрѣнъ въ участіи въ заговорѣ. Несмотря на сильнѣйшіе холода, А. двинулся изъ Арахозіи, гдѣ тоже основалъ Александрію, въ Бактрію, совершивъ переходъ черезъ покрытые снѣгомъ горныя проходы Гиндукуша. Бессъ безъ сопротивленія очистилъ Бактрію. А. занялъ затѣмъ Мараканду (Самаркандъ) и подвигался впередъ до Кирополя, при чемъ ему пришлось побороть новое возстаніе, охватившее много провинцій; въ это время А. совершилъ также свой извѣстный походъ въ страну скивовъ. А. устроилъ затѣмъ свой роскошный дворецъ въ Маракандѣ и съ большою пышностью отпраздновалъ свой бракъ съ Роксаной. Въ А. все больше и больше обнаруживались черты восточнаго деспота. Спасшій ему жизнь Клитъ былъ убитъ А. во время спора, а племянникъ и ученикъ Аристотеля Каллисѳенъ и двое знатныхъ юношей были казнены за отказъ совершить обрядъ колѣнопреклоненія передъ А.

Желаніе новыми успѣхами доставить удовлетвореніе недовольному нововведеніями войску заставило А. предпринять походъ въ Индію, начатый имъ въ концѣ 327 г. съ 120-тысячнымъ войскомъ. Послѣ ряда кровопролитныхъ сраженій и побѣдъ А. весною 326 г. достигъ Инда, одержалъ затѣмъ побѣду и взялъ въ плѣнъ царя Пора у рѣки Гидаспа, на западн. берегу которой основалъ городъ Букефалу, а на восточномъ — Никеою, но затѣмъ источникъ отказались идти впередъ, къ Гангу; къ этому присоединились неблагоприятныя предсказанія жрецовъ, и А. осенью 326 г. началъ отступленіе внизъ по Гидаспу, при чемъ командованіе тремя частями флота было поручено Неарху, Кратеру и Ифестіону. Почти всѣ встрѣчавшіяся на пути племена подчинились безъ сопротивленія; только одно племя малловъ оказало сопротивленіе, и при штурмѣ ихъ укрѣпленнаго города А. былъ тяжело раненъ. А. спустился до самаго Индійскаго океана, одержалъ на пути рядъ побѣдъ и совершивъ, между прочимъ, чрезвычайно трудный 60-дневный переходъ по пустынѣ къ главному городу Гедрозіи — Пурѣ, и затѣмъ отправился къ Карамани, гдѣ къ нему присоединились Кратеръ и Неархъ; послѣдній

продолжалъ путь по берегу Персидскаго залива къ устьямъ Тигра и Евфрата, а Ифетіонъ съ большей частью войска направился къ Персидѣ (нынѣшній Фарси-станъ). А. же самъ, черезъ Пасаргады и Персеполисъ, отправился къ Сузѣ, гдѣ злоупотребленія его намѣстниковъ требовали его вмѣшательства и получили стро-гое возмездіе.

Сліяніе востока и запада казалось те-перь достигнутымъ, и, чтобы утвердить его еще болѣе прочно, А. взялъ себѣ въ жены Стагиру, старшую дочь Дарія; до 80 приближенныхъ къ нему лицъ и до 100 дру-гихъ македонячъ онъ тоже женилъ на пер-сіанкахъ. Однакоже отношение А. къ вар-варскимъ и македонскому войску вновь вызвало возмущеніе, подавленное личнымъ вмѣшательствомъ А. Покоривъ и почти уничтоживъ дикое племя коссеевъ, А. вер-нулся въ Вавилонъ, гдѣ усердно покрови-тельствовалъ торговлѣ проложеніемъ до-рогъ, устройствомъ гаваней и городовъ. Особенно занималъ его проектъ колонизи-вать восточн. побережье Персидскаго за-лива и, обогнувъ Аравію, связать непо-средственные торговые сношенія по мо-рю между Египтомъ и областью Евфрата. Былъ уже назначенъ день для отплытія флота, но А., послѣ даннаго отправляв-шимся во главѣ флота Неархомъ прощаль-наго пира, заболѣлъ лихорадкой, посте-пенно принимавшей все болѣе опасный характеръ; въ іюнѣ 323 г. А. умеръ, на 32 году жизни. Набалзамированный трупъ А. черезъ 2 года былъ перевезенъ Птоло-меемъ въ Египетъ и похороненъ въ Мем-фисѣ, а затѣмъ перенесенъ въ Алексан-дрію, въ особю для того устроенный храмъ. Сейчас послѣ смерти А., не оставившаго преемника, начались раздоры между его полководцами, и имперія А. В. распалась. Его завоеванія имбли, однако, то послѣд-ствіе, что стрѣзанная до того отъ вліянія греческой культуры Передняя Азія слилась съ греческимъ міромъ, воспринявъ многія черты эллинской цивилизаціи.

Изъ чрезвычайно многочисленныхъ художественныхъ изображеній А. до насъ дошли очень немногія. Наиб. вѣрно пере-дающимъ внѣшній обликъ А. считается найденный въ 1779 г. близъ Тиволи бюстъ съ надписью, находящейся въ Луврѣ. Мраморная статуя А. въ юности хранится въ Мюнхенской глиптотекѣ, и сходная съ ней мраморная голова въ Британскомъ музеѣ; бронзовая статуя А. въ полномъ облаченіи найдена въ Геркуланѣ. Съ именемъ А. связывается знам. мраморный бюстъ во Флоренціи, такъ наз. „Умирающей А.“ (на самомъ дѣлѣ изображеніе гиганта) и самая большая изъ сохранившихся мозаикъ древ-ности. Изъ посвященныхъ А. художествъ произведеній новаго времени наиб. знаме-ниты: фрески Соддомъ въ Фарнезинской виллѣ въ Римѣ; „Свадьба А. съ Рокса-ною“, рельефъ Торвальдсена, изображающій въѣздъ А. въ Вавилонъ и „Смерть А.“ Пи-

лоти, въ берлинск. Національн. галлерей. Жизнеописанія А., составленныя его со-трудниками Каллисѣеномъ, Анаксименомъ, Клитархомъ и др. и основанныя на этихъ не совсѣмъ достовѣрныхъ источникахъ разсказъ Діодора и Трога Помпея, какъ и біографіи Плутарха и Арріана, даютъ болѣе или менѣе достовѣрныя свѣдѣнія о воен-ной дѣятельности А.; для сужденія объ его идеяхъ и цѣляхъ, политическихъ органи-заціяхъ и проектахъ мы не имѣемъ ника-кихъ матеріаловъ. Фрагменты изъ біогра-фовъ-современниковъ А. собраны Geiger'омъ („Alexandri M. historiarum scriptores aetate suppare“, Лейпц. 1844) и Dübner'омъ (Пар. 1846). Личность А. уже въ древно-сти, но особенно у средневѣковыхъ поэ-товъ — востока и запада — сдѣлалась излюб-леннымъ сюжетомъ легендарныхъ сказа-ній (см. *Александрія*). Западно-европейская литература объ А. В. весьма обширна. См. Fränkel, Die Quellen der Alexander-*historiker* (Бресл. 1883); Droysen, Ge-*schichte A. des Gr.* (4 изд., Гота 1892); Jou-*bert, Alexandre le Grand* (Парижъ 1889); Le-*zius, De Alexandri Magni expeditione indica* (Дерптъ 1887). На русск. яз. см. Голи-*цынъ, Н. С., кн., Великіе полководцы древ-ности* (СПб. 1875), съ библиографич. ука-*заними.*

3) Маркъ Аврелій А. Северъ, „Строгий“, римскій императоръ 222—235 г. по Р. Х., род. въ Финикіи 208 г., въ 221 г. получилъ отъ своего дяди, имп. Геліогабала, титулъ „Цезаря“, а 222 г., 14 л., провозглашенъ былъ императоромъ. Государствомъ управ-ляли сначала мать А., Юлія Мамея, отли-чавшаяся умомъ и давшая сыну очень тщательное воспитаніе, знаменитый юристъ Ульпіанъ, какъ префектъ преторіанцевъ, и составленный изъ сенаторовъ верховный совѣтъ. Самъ А., мечтательный и слабо-характерный, при всѣхъ своихъ добрыхъ намѣреніяхъ не сдѣлалъ ничего существен-наго. Въ 232—233 г. ему удалось только остано-вить движеніе на западъ новаго пер-сидскаго короля Артаксеркса. А. намѣре-вался затѣмъ укрѣпить границы государ-ства на Рейнѣ, по 235 г. былъ убитъ близъ Майнца солдатами, недовольными стро-гостью дисциплины А. и бережливостью его матери. См. Groot, De Severo Alexandro (Утрехтъ, 1865).

4) А., восточ. римскій императоръ, сынъ Василія I, наслѣдовалъ престолъ своему старшему брату, Лѣву VI, въ 902, въ каче-ствѣ опекуна несовершеннолѣтняго сына послѣдняго Константина VII Порфирород-наго, но уже въ слѣдующемъ (913) году умеръ.

5) А. Іаннай, царь и первосвященникъ іудейскій, сынъ Іоанна Гиркана, наслѣдо-валъ престолъ брату своему Аристову I въ 105 до Р. Х., расширилъ продолжитель-ными войнами границы страны, но возбу-дилъ неудовольствіе своимъ расположе-ніемъ къ саддукеямъ и своей жестокостью. Умеръ въ 78 до Р. Х.

В. Греческіе писатели.

1) А. Этолійскій, род. ок. 315 г., греч. поэтъ изъ Плеврона (въ Этолии), ок. 285 г. до Р. X. работалъ въ Александрійской библиотекѣ надъ собраніемъ трагедій и сатирич. драмъ, позднѣе (около 275) при дворѣ Антигона Гоната Македонскаго былъ причисленъ къ такъ н. Плеядѣ, какъ драм. поэтъ. Онъ писалъ также небольш. эпич. поемы, эпиграммы, элегіи, отъ которыхъ дошли небольш. отрывки. Собраны у Carpellmann (Боннъ, 1830), Meineke у Analesta Alexandrina стр. 215—251

2) А. Полигисторъ, изъ Милета или Минда, греч. грамматикъ пергамской школы; при Суллѣ попалъ военнопленнымъ въ Римъ, но былъ отпущенъ на свободу своимъ господиномъ Корнелиемъ Лентуломъ и позднѣе сопровождалъ Красса въ его походахъ. Умеръ въ глуб. старости въ Лаврентѣ при пожарѣ своего дома. А. былъ авторомъ многочисл. произв., преимущ. историко-географ. содержанія, обличавшихъ необыч. многосторонность, хотя лишенныхъ самостоятельности и не научныхъ. Среди его отрывковъ (Müller, Fragm. hist. Graec. т. III) особенно важны тѣ, что сохранились изъ сочин. объ евреяхъ, съ цитатами изъ недошедшихъ до насъ сочиненій еврейскихъ писателей. Ученикомъ А. былъ Гигинъ. См. Susemihl, Litt.-Gesch. d'Alexandrinertzeit, II, 356—364, 1891.

3) А. Афродисійскій (изъ Афродисіи, въ Каріи), извѣстный толкователь Аристотеля, почему и назыв. „Экзегетомъ“; училъ философіи въ Афинахъ между 198 и 211 г. по Р. X. Въ концѣ среднихъ вѣковъ его пониманіе Аристотеля раздѣляли многіе ученые (александристы) наиб. извѣстныхъ его комментаріи къ „Метафизикѣ“ изд. Vopitz'омъ, Берл., 1847 и Hauck'омъ, тоже, 1891. Его „De fato“, „Questiones naturales“ и „De mixtione“ изд. Bruns, Берл. 1892.

В. Папы Римскіе.

1) А. I, по позднѣйшему преданію, рим. епископъ 105—115 г.; ум. мученической смертью.

2) А. II, папа, 1061—73 г. (прежде Ансельмъ), въ 1056 или 1057 г. епископомъ Лукки, въ 1059 г. папскій легатъ въ Миланѣ и 1 окт. 1061 г., въ противодѣйствіе нѣмецкому двору, избранъ кардиналами папою. Императорская партія избрала папою епископа Кадалуса Пармскаго (Гонорій II). Споръ изъ-за папскаго престола рѣшенъ въ 1063 въ пользу А. Управляя церковью А. сильно содѣйствовалъ и обособленію ея отъ свѣтской власти. А. отказалъ въ 1069 г. Генриху IV въ разводѣ съ его женою и призвалъ короля въ 1083 г. для объясненій по поводу симоніи и др. преступленій въ Римъ, но вскорѣ умеръ.

3) А. III, папа, 1159—81 г. Избранный послѣ Адриана IV папою (1159 г.), не былъ признанъ имп. Фридрихомъ I, поставившимъ вмѣсто него папою Виктора IV. Въ

1165 г. признанный въ папскомъ достоинствѣ Франціею, Сициліею и Испаніею, возвратился при императорскомъ папѣ Пасхалисѣ III, въ Римъ, но послѣ заключенія имъ союза съ ломбардскими городами въ 1167 г. подвергся нападенію со стороны императора и бѣжалъ въ Беневентъ. Однако, послѣ моровой язвы, уничтожившей императ. войско, престижъ А. поднялся, а послѣ неудачной для императора битвы при Леньяно, императоръ въ 1177 г. въ Венеціи заключилъ миръ съ А., котораго призналъ папою, пожертвовавъ третьимъ своимъ папою, Калликстомъ III, а съ Фридриха было снято церковное отлученіе. Возвратившись въ мартѣ 1178 г. въ Римъ, А. созвалъ въ Латеранѣ соборъ, на которомъ установленъ былъ на будущее время порядокъ избранія папы. Умеръ 30 авг. 1181 г. А. принадлежитъ къ числу самыхъ выдающихся папъ средне-вѣкового періода; онъ значительно способствовалъ укрѣпленію идеи главенства папы надъ свѣтскою властью. Въ столкновеніи съ англ. королемъ Генрихомъ II онъ вышелъ побѣдителемъ, принудивъ короля къ церковному покаянію за убійство Томы Бекета. См. Reuter, Geschichte Alexanders III (Лейпц. 1860—64, 3 т.).

4) А. IV, папа 1254—61, племянникъ Григорія IX. Въ борьбѣ съ Манфредомъ Сицилійскимъ испыталъ много униженій и, покинутый даже епископами, бѣжалъ изъ Рима и въ 1261 г. ум. въ Витербо.

5) А. V, папа 1409—1410, ранѣе Петръ Филарджо, род. въ Кандіи, долгое время былъ проф. въ Парижѣ. Послѣ низложенія папы Григорія XII и его противника Бенедикта XIII, избранъ папою на соборѣ въ Пизѣ. Онъ запретилъ въ Богеміи ученіе Уиклифа и тщетно требовалъ на свой судъ Гуса. А. ум. 70 лѣтъ отъ отравы, поднесенной ему, по рассказамъ современниковъ, канцлеромъ Коссою, впоследствии папой Иоанномъ XXIII.

6) А. VI, папа 1492—1503, род. 1431, близъ Валенсіи, ум. 1503, сынъ Изабеллы Борджіа, фамиліи которой принялъ, и племянникъ папы Каллиста III, въ 1458 г. назначенъ архіепископомъ Валенсіи и уже въ это время отличался развратною жизнью. Ваночца де Катанейсъ (Venozza de Catapeiis) была его открытою наложницею; отъ нея онъ имѣлъ четырехъ сыновей и одну дочь. Послѣ смерти Иннокентія VIII А. купилъ тиару (26 авг. 1492 г.). Умный, энергичный и осмотрительный, А. былъ вмѣстѣ съ тѣмъ страшно скупъ, корыстолюбивъ, вѣроломъ, жестокъ и сластолюбивъ. Его дѣлюю было возвышеніе своего дома; поэтому онъ дѣятельно участвовалъ въ политич. интригахъ, ареною которыхъ въ то время была Италія. Своему сыну герцогу Гандійскому онъ въ 1497 г. передалъ герцогство Беневентъ; его дочь Лукреція была замужемъ за могущественнымъ Иоанномъ Сфорца, затѣмъ за Альфонсомъ фонъ Бизелья и, наконецъ, съ 1502 г. за Альфонсомъ I, наслѣд. принцемъ

Феррарскимъ. Другого своего сына, Цезаря, А. сдѣлалъ епископомъ и кардиналомъ, но Цезарь Борджиа оставилъ духовное званіе и, благодаря содѣйствію франц. короля Людовика XII, былъ сдѣланъ герцогомъ сперва Валентинуа, а потомъ Романьи. Какъ папа, такъ и его сынъ не останавливались и предъ убійствами для того, чтобы устранить своихъ противниковъ. А. ум. 1503 г. отъ яда, который, какъ говорятъ, приготовленъ былъ его сыномъ для одного кардинала. Несмотря на всю безнравственность А., церковь при немъ имѣла такое же политическое вліяніе, какъ до него; споръ, напр., Испаніи и Португаліи за раздѣленіе Нового Свѣта былъ разрѣшенъ А. При немъ въ 1498 г. былъ сожженъ Саванарола. См. Gregorovius, Lucrezia Borgia (3 изд. Штутг. 1880); Leonetti, Alexandro VI (Римъ 1880); Clement, Les Borgia (Пар. 1882).

7) А. VII, папа 1655—67 г., прежде кардиналъ Фабіо Киджи (Chegi). Его борьба съ Людовикомъ XIV изъ-за оскорбленія, нанесеннаго франц. посланнику въ Римѣ герцогу де Креки стражею А., закончилось унижительнымъ для папы трактатомъ въ Пизѣ (1664), въ силу котораго А. обѣщаль уничтожить свою стражу и соорудить памятникъ съ надписью объ этомъ событіи. Ум. 1667 г. Въ его правленіе Римъ значительно украсился (колоннада передъ соборомъ Петра). А. былъ поэтъ и другъ искусствъ и наукъ. Собраніе его стиховъ изд. въ Парижѣ въ 1656 г.

8) А. VIII, папа 1689—1691, ранѣе Петръ Оттобони, род. 1610 г. въ Венеціи, ум. 1691. Продолжалъ борьбу противъ 4 постановленій 1682 г. о свободѣ галликанской церкви, начатую его предшественникомъ, Иннокентіемъ XI. Покупкою библиотеки шведской королевы Христины обогатилъ библиотеку Ватикана цѣнными рукописями.

Г. Государи и принцы западно-европейскіе (въ алфавитномъ порядкѣ).

1) А. I, князь болгарскій, род. 1857, ум. 1893 г., второй сынъ принца Александра Гессенъ-Дармштадтскаго, носилъ, какъ и его братья, титулъ принца Баттенбергскаго. Поступилъ сперва поручикомъ въ гессенскій драгунскій полкъ № 24, принималъ участіе въ турецкой войнѣ 1877 г., находясь при главной квартирѣ вел. кн. Николая Николаевича въ Болгаріи, а затѣмъ былъ переведенъ въ Берлинъ, въ лейбъ-гвардейскій кирасирскій полкъ (Garde du Corps). По желанію императора Александра II, его дяди, А. былъ избранъ княземъ Болгаріи 29 апрѣля 1879 единогласно. 8 іюля того же года совершилъ онъ свой въѣздъ въ Тырновъ, присягнувъ новой конституціи княжества и основалъ свою резиденцію въ Софіи. Пока былъ живъ императоръ Александръ II, болгарскій князь не нарушалъ этой присяги, но послѣ кончины Александра II немедленно отрекся отъ своего торжественнаго обѣщанія и совершилъ государственный переворотъ, заявивъ въ прокламаціи 9 мая 1881 г., что

онъ долженъ будетъ сложить съ себя корону, если ему не будутъ даны чрезвычайныя полномочія. Помощниками его въ этомъ переворотѣ были русскіе генералы Эрнротъ (военн. мин.) и Соболевъ (мин. вн. дѣлъ), а изъ болгаръ — Стоиловъ, Вуковичъ, Начевичъ и др., т. е., консерваторы. Искусственно составленное, чрезвычайно национальное собраніе, конечно, вручило ему требуемыя полномочія. Одолѣвъ съ помощью русскихъ министровъ болгарскую народную партію, А. затѣмъ обратился противъ русскаго вліянія, для чего возстановилъ въ 1883 тырновскую конституцію. Участіе русскихъ министровъ въ переворотѣ оттолкнуло отъ Россіи народную партію, и теперь А. могъ на нее рассчитывать въ своихъ двустороннихъ интригахъ. Когда же послѣ возстанія въ Восточной Румеліи (14 сент. 1885) А. принялъ на себя власть въ этой странѣ и безъ разрѣшенія Россіи назвалъ себя въ прокламаціи 20 сент. „волей всемогущаго Бога и народа княземъ обѣихъ Болгарій“, его популярность достигла апогея. Русский императоръ Александръ III, недовольный поведеніемъ А., отозвалъ русскихъ офицеровъ, обучавшихъ болгарскую армію. Это не помѣшало молодой болгарской арміи одержать рѣшительную побѣду подъ Сливникой надъ сербами: Миланъ, король послѣднихъ, пожелалъ воспользоваться замѣшательствами въ Болгаріи, чтобы на ея счетъ увеличить свои владѣнія. Эта побѣда имѣла послѣдствіемъ оставленіе В. Румеліи за Болгаріею. Неприязненное отношеніе къ А. со стороны Россіи вызвало въ Болгаріи движеніе, и 21 авг. 1886 на А. было сдѣлано нападеніе во дворцѣ въ Софіи; его заставили отречься отъ престола и препроводили въ русскій г. Рени. Получивъ въ Россіи свободу, онъ вернулся въ Болгарію, гдѣ его партія успѣла одержать верхъ. Но 29 авг. въ Русучкѣ, послѣ переговоровъ съ русскимъ консуломъ, А. обратился къ императору Александру III съ просьбою согласиться на возвращеніе его на престолъ Болгаріи. Такъ какъ императоръ Александръ III воспротивился этому, А. отказался 7 сент. 1886 г. отъ престола и уѣхалъ въ Darmstadt. Послѣ того какъ 1888 намѣреніе супруги императора Фридриха III женить бывшаго князя на дочери своей Викторіи не могло быть приведено въ исполненіе, вслѣдствіе противодѣйствія князя Бисмарка, опасавшагося неудовольствія русскаго правительства, А. женился въ Ниццѣ (1889) на бывшей придворной пѣвицѣ въ Darmstadtъ Іоаннѣ Лойзингеръ и принялъ титулъ графа фонъ-Гартенау. Въ 1890 А. былъ назначенъ императоромъ австрійскимъ полковникомъ, а въ 1892 произведенъ въ генералъ-майоры. Болгары выразили А. свою благодарность, назначивъ ему въ 1891 пенсію въ 50,000 фр. Тѣло его погребено въ церкви св. Георгія въ Софіи 26 нояб. 1893. См. Koch (придворный священникъ князя), Mitteilungen aus dem Leben und der

Regierung des Fürsten Alexander von Bulgarien (Дармшт. 1887); Sobolew, Der erste Fürst von Bulgarien (Лейпц. 1886). По русски есть книга П. А. Матвѣева, написанная однако еще въ бытность А. княземъ и потому устарѣлая.

2) А., герцогъ виртембергск. (1771—1833), ген. отъ кавалеріи, сынъ герцога виртембергскаго Фридриха-Евгенія. Въ 1794 г. полковникъ австрійск. службы, отличается въ битвахъ съ французами; съ 1800 г. на русской службѣ, по рекомендаціи Суворова, 1811 — бѣлорусскій губернаторъ. Въ 1812 г. участвовалъ въ главнѣйшихъ сраженіяхъ; въ 1813 г. блокировалъ, во главѣ корцуса, Данцигъ и вынулъ гарнизонъ къ капитуляціи. По заключеніи мира — вновь бѣлорусскій губернаторъ; съ 1822 г. завѣдывающій управленіемъ путей сообщенія. При немъ сооружены каналы Августовскій и А. Виртембергскаго, улучшены системы Вышневолецкая, Маринская и Тихвинская; разработаны средства для борьбы съ рогами на Днѣпрѣ, продолжены работы по устройству шоссе между Спб. и Москвою и пр. А. основалъ строительное училище (нынѣ — институтъ гражданскихъ инженеровъ).

3) А. Іоаннъ, князь румынскій, род 1820 г., происходилъ изъ боярской фамиліи Куза, умеръ 15 мая 1873 г. въ Гейдельбергѣ; воспитывался въ Парижѣ, занималъ былъ намѣстникомъ Галаца и директоромъ отдѣла въ министерствѣ внутр. дѣлъ. Въ 1848 г. онъ примкнулъ къ патриотической партіи, вслѣдствіе чего, при вступленіи русскихъ, былъ арестованъ, но бѣжалъ и спасся въ Вѣнѣ. Послѣ ухода русскихъ, онъ возвратился, поступилъ въ военную службу и достигъ высшихъ должностей. Въ борьбѣ за государственное устройство, онъ былъ вождемъ уніонитской партіи. Въ 1857 г., А. былъ членомъ дивана, а послѣ удаленія Вогоридеса занималъ постъ военнаго министра. 29-го янв. 1859 г. въ Яссахъ и 17-го февр. въ Бухарестѣ былъ избранъ господаремъ и, подъ именемъ А. Іоанна I, объявленъ княземъ-правителемъ обоихъ соединенныхъ княжествъ, но только въ концѣ 1861 г. былъ признанъ Портою. Въ январѣ 1862 г. А. созвалъ обѣ палаты въ Бухарестѣ и учредилъ объединенное министерство. Его стремленіе къ абсолютистской централизаціи вызвало вскорѣ неудовольствіе, хотя онъ за воевалъ себѣ популярностъ уничтоженіемъ крѣпостного права и надѣленіемъ крестьянъ землею. А. пробовалъ, 14 мая 1864 г., произвести государственный переворотъ, учредивъ сенатъ и государственный совѣтъ и управляя въ остальныхъ отношеніяхъ, какъ абсолютный монархъ: но онъ показалъ себя неспособнымъ поднять экономическое благосостояніе страны. Всѣ партіи были согласны въ томъ, что Румынію можно помочь только путемъ низверженія Александра. Вечеромъ 22 февраля 1866 г., нѣсколько вождей партій проникли

въ спальню князя и принудили его къ отреченію. Съ тѣхъ поръ А. жилъ большею частью въ Вѣнѣ и Висбаденѣ.

4) А. Карагеоргіевичъ, князь сербскій, сынъ Георгія Чернаго (Кара), освободителя Сербіи. Род. 11 окт. 1806 г., сопровождалъ своего отца въ Австрію въ 1813 г., отсюда въ Россію. Когда отецъ его былъ убитъ (1817), онъ поступилъ на русскую службу, гдѣ и дослужился до чина штабсъ-капитана. Михаилъ Обреновичъ вызвалъ его обратно въ Сербію и сдѣлалъ адъютантомъ. Послѣ сверженія Михаила (1842) былъ единогласно избранъ княземъ, каковымъ вскорѣ и былъ признанъ со стороны Россіи и Турціи. А. не проявилъ особенныхъ способностей въ управленіи страной. Во внѣшней политикѣ держался Австріи и, подъ ея влияніемъ, сохранялъ нейтралитетъ въ крымскую войну, чѣмъ навлекъ на себя неудовольствіе русской партіи. Заговоръ 1857 г. былъ открытъ; но созданная затѣмъ скупщина (сеймъ) потребовала, 22 декабря 1858 г., чтобы А. отказался отъ престола. А. бѣжалъ къ туркамъ. Не найдя поддержки ни въ Австріи, ни въ Турціи, А. отрекся отъ престола 3 янв. 1859 г. и сталъ жить то въ Будапештѣ, то въ своихъ имѣніяхъ въ Валахіи. Когда былъ убитъ князь сербскій Михаилъ Обреновичъ, А. былъ обвиненъ сербскимъ судомъ въ соучастіи въ преступленіи и приговоренъ заочно къ 20-лѣтнему заключенію въ тюрьму. А. живетъ теперь въ Темешварѣ, въ полномъ веденіи. Права свои на престолъ онъ передалъ сыну Петру Карагеоргіевичу.

5) А. I, современный король сербскій, объявилъ себя совершеннолѣтнимъ 13 апр. 1893 г. и упряднилъ регентство. Сначала руководимый своимъ воспитателемъ Докичемъ, А., послѣ смерти Докича, призвалъ своего отца, бывшаго короля Милана и по его совѣту отменилъ конституцію 1839 г., возвратившись къ отмененной раньше устарѣлой конституціи 1869. Но это не даровало государству внутренняго мира и Сербія въ рукахъ своего слабаго короля находится въ печальномъ состояніи хроническаго кризиса внутри и неопредѣленныхъ ничего не обозначающихъ отношеній извнѣ.

6) А. Ягеллонъ (1460—1506), внукъ Ягелло, четвертый сынъ Казимира Ягеллона и Елисаветы, дочери римскаго имп. Альбрехта; 1492—вел. кн. литовскій, 1501—польскій король. При А. Литву тревожили набѣги крымцевъ (Менгли-Гирей) и молдаванъ (господарь Стефанъ), союзникъ Москвы. Съ послѣднею А. заключилъ въ 1494 договоръ и женился на дочери Іоанна III, Еленѣ, но это не прекратило несогласій. Тогда Литва обратилась къ Польшѣ, и на виленскомъ съѣздѣ 1499 было постановлено, что вел. кн. литовскій избирается съ согласія Польши, а король польскій — съ согласія Литвы. Мельничимъ договоромъ 1501 постановлено, что Польша и Литва составляютъ одно государство съ королемъ,

избираемымъ въ Краковѣ. Вскорѣ А., за смертью Яна Ольбрахта, сталъ королемъ и сейчасъ же уѣхалъ въ Литву; между тѣмъ на Польшу напали татары, а Стефанъ завоевалъ все Покутье. Зато А. заключилъ 6-лѣтнее перемиріе съ Москвою, уступивъ завоеванные ею Мценскъ, Брянскъ, Дорогобужъ и Путивль; потомъ онъ прогналъ Стефана изъ Польши. При А. составленъ Яномъ Ласкимъ общій сводъ законовъ, подтвердившій Мельницкій договоръ. Главныя недостатки А., какъ государя, были расточительность и слабоболіе. См. Бобржинскій, „Исторія Польши“, II.

Д. Средневѣковые писатели.

1) А. Галесскій, извѣстный схоластикъ XIII в., воспитанный въ монастырѣ Галесъ, близъ Глостера, съ 1222 г. училъ въ Парижѣ, впоследствии поступилъ въ францисканскій орденъ; вслѣдствіе своей учености и остроумія названъ *doctor irrefragabilis*, ум. 1249; А. былъ первымъ схоластикомъ, знавшимъ философію Аристотеля во всей ея полнотѣ и примѣнившимъ ее къ христіанскому богословію. Гл. соч. „*Summa universae theologiae*“ (Венец. 1576, 4 т.).

2) А. Тралесскій, греч. врачъ, ок. 550 по Р. Х. жилъ въ Римѣ, авторъ большого медицинскаго труда „*Theopreutica*“ въ 12 книгахъ, изд. Пушманномъ въ Вѣнѣ 1879 г. въ 2 том.

Е. Князья древней Руси (въ хронол. порядкѣ).

1) А., князь, сынъ Всеволода Мстиславича. Сначала правилъ Бѣльскомъ; въ 1207 Лешко и Кондрать, кн. польскіе, посадили его во Владимірѣ-Волынскомъ, въ томъ же году передали княженіе Ингварю Ярославичу луцкому, кот. не любился боярамъ, почему вновь вокняжился А. Затѣмъ Лешко принудилъ А. отдать Бѣльскъ Васильку Романовичу. Вмѣстѣ съ Лешкомъ и Мстиславомъ Нѣмымъ А. воевалъ съ Владиславомъ галицкимъ, но, когда Галичъ не удалось возвратити Романовичамъ, Лешко приказалъ А. отдать имъ Тихомль и Перемышль, а затѣмъ и Владиміръ. Въ 1218 Романовичи опустошили всю землю А.; только заступничеству Мстислава Удалого А. былъ обязанъ сохраненіемъ бѣльскаго волости. Въ 1229 противъ А. выступилъ Даниилъ галицкій; А. бѣжалъ въ Венгрію, поднялъ короля и по заключеніи мира получилъ обратно Бѣльскъ и Червень. Въ 1232 г. ходилъ съ королевичемъ венгерскимъ Андреемъ на Данила, по былъ имъ взятъ въ плѣнъ въ 1233 г.

2) А. Невскій, род. 30 мая 1220, ум. 14 нояб. 1263 г., святой, велик. князь владимірскій, сынъ вел. кн. Ярослава Всеволодовича и Θεодосіи, дочери Мстислава Удалого. Юность провелъ въ Новгородѣ, гдѣ княжилъ съ братомъ Θεодоромъ (ум. 1233), подъ руководствомъ 2 суздальскихъ бояръ, а съ 1236 самостоятельно. Въ 1239 женился на Александрѣ, дочери Брячислава полоцкаго. Въ 1240 шведы, спаривавшіе у новгородцевъ Финляндію, двинулись, побуждаемые пап-

скою буллою о крестовомъ походѣ, подъ предводительствомъ Биргера, на Новгородъ, но А. разбилъ ихъ при впаденіи Ижоры въ Неву (Биргеру „возложи печать на лице острымъ своимъ копеймъ“). Эта битва дала А. имя Невскаго. Въ томъ же году онъ поссорился съ новгородцами, ограничивавшими его власть, и уѣхалъ въ Переяславль. Но возникла война съ Меченоцами, соединившимися съ Тевтонскимъ орденомъ, завоевавшими 1240 псковскую область, занявшими 1241 Псковъ, выстроившими въ Копорьи крѣпость, взявшими Тесовъ и обложившими данью Водь. Наконецъ, нѣмцы стали грабить кушцовъ въ 30 верстахъ отъ Новгорода. Новгородцы отправили владыку съ боярами къ А.; онъ вернулся, 1241 отвоевалъ Копорье, 1242 — Псковъ, двинулся въ Ливонію и 5 апрѣля разбилъ нѣмцевъ на голову на льду Чудского озера („Ледовое побоище“). По заключенному миру нѣмцы отказались отъ завоеваній и возвратили плѣнныхъ. Въ 1242 и 1245 А. одержалъ рядъ побѣдъ надъ литовцами; въ 1256, для устрашенія шведовъ, опустошилъ Емь (Финляндія). По смерти отца А. съ братомъ Андреемъ поѣхалъ въ 1247 въ орду къ Батыю, а оттуда, по волѣ послѣдняго, къ великому хану въ Монголію. Андрей получилъ первый по значенію Владимірскій столъ, А. — Кіевъ и Новгородъ. Андрей не поладилъ съ татарами; въ 1252 г. на него были двинуты татарскія полчища Неврюя, и разбитый Андрей бѣжалъ въ Новгородъ, а затѣмъ — въ Швецію. Въ это время А. былъ въ Ордѣ и получилъ ярлыкъ на Владиміръ. Сѣвъ тамъ, А. препятствовалъ возникновенію бесполезныхъ возстаній и старался покорностью передъ ханомъ доставить льготы русской землѣ. Въ Новгородѣ А. посадилъ своего сына, Василія. Въ 1255 новгородцы его изгнали, пригласивъ княжить Ярослава Ярославича тверскаго. Но А. двинулся на Новгородъ и возстановилъ Василія. Въ 1257 возобновились волненія въ Новгородѣ, вызванныя слухами о намѣреніи татаръ произвести перепись для обложенія жителей поголовной данью. Василій былъ на сторонѣ новгородцевъ, но А. отправилъ его въ Суздаль и жестоко наказалъ его совѣтниковъ. Въ 1258 А. ѣздилъ въ Орду „читать“ вліятельнаго саповщика Уловчая и въ 1259 побудилъ новгородцевъ согласиться на перепись. Въ 1262 г. возникло возстаніе въ Суздаль, Владимірѣ, Ростовѣ, Переяславлѣ и Ярославлѣ, вызванное гатарами — откупщиками дани. А. вновь поѣхалъ въ Орду, отвратилъ цогромъ и выхлопоталъ освобожденіе отъ составленія ополченій для татаръ. На обратной дорогѣ А. скончался въ Городцѣ Волжскомъ. Митрополитъ Кириллъ, возвѣщая во Владимірѣ о смерти А., выразилъ тогдашнее общественное настроеніе словами: „Чада моя милая, разумѣйте, яко заиде солнце Русской земли“. А. являлся наиболѣе крупною фигурою въ русской исторіи отъ Мо-

номаха до Донского. Память его окружена поэтическими сказаниями. Церковь причислила А. къ лику святыхъ. Мощи открыты въ 1380, перенесены въ 1724 г. въ Петербургъ, въ Александро-Невскую лавру. См. Костомаровъ, „Русская исторія въ жизнеописаніяхъ“, I; Бестужевъ-Рюминъ, „Рус. ист.“, I; Экземплярскій, „Великіе и удѣльные князья Сѣверн. Руси“.

3) А., князь углицкій, сынъ Константина Борисовича. Род. 1286; углицкій столъ получилъ 1294 г. Годъ смерти неизвѣстенъ.

4) А., княжичъ московскій, сынъ Данила Александровича. Ум. 1308 г.

5) А., князь, сынъ Глѣба Ростиславича. Выгналъ дядю — Ѳеодора Ростиславича изъ Смоленска и вокняжился тамъ; Ѳеодоръ безуспѣшно осаждалъ Смоленскъ 1298 г. Съ братомъ Романомъ А. осаждалъ 1301 г. Дорогобужъ, но былъ прогнанъ Андреемъ Вяземскимъ. Ум. 1313 г.

6) А., князь суздальскій, сынъ Василія Михайловича. Помогалъ Калитѣ опустошать тверскія волости. Ум. 1332 г.

7) А., псковскій князь неизвѣстнаго происхожденія. Въ 1367 г. ходилъ съ ратью къ Новому Городку (Нейгаузену) воевать Чудь.

8) А. Михайловичъ, князь Тверской, род. въ 1301 г. Въ 1318 г. отецъ его Михаилъ Ярославичъ, отправляясь въ Орду, раздѣлилъ „отчину“ свою между нимъ и его старшимъ братомъ, Дмитріемъ Грозныя Очи. Первые годы правленія А—вдра М—ча прошли въ борьбѣ съ Юриемъ Владимирскимъ; А. М. былъ вѣрнымъ союзникомъ и помощникомъ своего брата. Въ 1323 г. соперники, Дмитрій и Юрій, были въ Ордѣ, дожидаясь ханскаго суда. Туда же прибылъ и А—вдръ. Дмитрій, не дождавшись суда, убилъ Юрія въ 1324 г. Хотя ханъ и сердился на тверскихъ князей „называше ихъ крамольники и противныхъ и ратныхъ себѣ“, но не сразу наказалъ Дмитрія (убить въ 1325 г.), а А—вдра отпустилъ изъ Орды и далъ ему ярлыкъ на Владимирское княженіе (1325). Только 2 года былъ А. М. великимъ княземъ, проживая въ Твери, а не во Владимірѣ. Въ 1327 г. въ Тверь явился ханскій посолье Чоль-Ханъ, по лѣтописи — Шевкаль, и поселился въ великокняжескомъ дворцѣ. Татары „насилъствомъ, и грабленіемъ, и биеніемъ и поруганіемъ“ вывели тверичей изъ терпѣнія. Народъ возсталъ, хотя князь и усмиралъ волнующихся, сжегъ Шевкала во дворцѣ и избилъ татаръ. Наказать тверичей и А. М. былъ посланъ Иванъ Калита съ 50,000 татарскаго войска; тверское княжество подверглось опустошенію, Калита получилъ великокняжество, въ разоренной Твери былъ посаженъ Константинъ, братъ А. М., — онъ же бѣжалъ въ Новгородъ. Новгородцы, опасаясь татаръ, не приняли бѣглеца; А. М. нашель, наконецъ, пріютъ въ соперничающемъ съ Новгородомъ Псковѣ. Ханъ требовалъ, чтобы А. М. пріѣхалъ въ Орду, тотъ не ѣхалъ, а псковичи

стояли за него горой. Однако, отлученіе отъ церкви, налоговое митрополитомъ, заставило А. удалиться въ Литву, гдѣ онъ и пробылъ около 1½ лѣтъ, и затѣмъ опять возвратился въ Псковъ, но почувствовалъ скоро, что его не оставить въ покоѣ. Тогда онъ рѣшилъ явиться въ Орду и похлопотать о своихъ дѣлахъ. Съ этою дѣлюю А. М. отправился въ 1337 г. въ Орду, смиренно покаялся передъ ханомъ въ томъ злѣ, которое онъ нанесъ хану, и отдалъ себя на все то, что захочетъ съ нимъ сдѣлать ханъ. Хану понравились такіа рѣчи, да и А. М. успѣлъ въ Ордѣ задобрить многихъ подарками. Въ слѣд. году князь возвратился въ Тверь и, конечно, повелъ далѣе борьбу съ ненавистнымъ для него вел. кн. Иваномъ Калитой. Распри разрѣшались, впрочемъ, не открытою борьбою, а интригами въ Ордѣ. Къ хану прибылъ вел. князь со своими сыновьями, Симеономъ и Иваномъ, но А. М. не поѣхалъ, а „посла сына своего Авдуломъ посломъ въ орду“, гдѣ „съ вел. княземъ Иваномъ Даниловичемъ не докончаша и мира не вѣдѣша“. Калита всячески старался погубить А. М., такъ какъ боялся, что тотъ отыметъ у него великокняжескій столъ. Наговоры были услышаны ханомъ, и онъ требовалъ, чтобы тверской князь прибылъ въ Орду. Два раза не рѣшался исполнить приказаніе хана А. М. и посылалъ сына. Наконецъ, въ 1339 г. поѣхалъ самъ. Много роздалъ онъ подарковъ въ Ордѣ и, разузнавая о положеніи дѣлъ, слыхалъ противоположныя мнѣнія — одни говорили, что ханъ дастъ ему великое княженіе, другіе, что убьетъ его. Вѣрнымъ оказалось послѣднее: въ октябрѣ 1339 г. онъ вмѣстѣ съ сыномъ Ѳеодоромъ былъ убитъ „разомаша ихъ по составамъ“. Тѣла обоихъ князей были привезены въ Тверь и погребены въ церкви Спаса Преображенія. А. М. отъ жены Анастасіи имѣлъ 6 сыновей — Льва, Ѳеодора, Всеволода, Михаила, Владимира и Андрея и 2 дочерей: Ульяну, бывшую въ супружествѣ за Ольгердомъ, и Марію, — за Симеономъ гордымъ. Библиогр. Кромѣ извѣстныхъ соч. по Исторіи Россіи (Соловьева т. III или I нов. изд., Карамзина т. IV, Бестуж.-Рюм. т. I); см. Экземплярскаго — „Великіе и удѣльные князья“ т. I, и Борзаконскаго — „Исторія Тверскаго Княжества“.

9) А. (Олеелькъ), князь, сынъ Владимира Ольгердовича, вокняжился въ Кіевѣ послѣ смерти кн. Ивана Ольшмаповича Ольшанскаго, павшаго въ битвѣ при Ворсклѣ (1399). Былъ женатъ на дочери вел. кн. Василія Дмитріевича, Анастасіи. Стоялъ въ главѣ литовскихъ и русск. вельможъ, желавшихъ возведенія Казимира Ягеллоновича на великокняжескій литовскій престолъ. Ум. послѣ 1440 г.

10) А., вел. князь тверской, сынъ Ивана Михайловича. Въ 1402 г., по завѣщанію Ивана Всеволодовича, получилъ Холмъ, въ 1403 г. выгналъ изъ Кашина дядю — Васи-

ля Михайловича; въ 1426 г. наслѣдовалъ отцу, но ум. въ томъ же году.

1) А. Феодоровичъ Щепа, сынъ Феодора Андреевича, князь ростовскій, родоначальникъ князей Щепиныхъ-Ростовскихъ. Въ 1410 псковичи просили у Василя Димитріевича князя, указывая на А. Вокняжившись, А. не ладилъ съ псковичами и въ 1412 былъ изгнанъ. Затѣмъ онъ княжилъ въ Псковѣ въ 1421—23, 1429—31.

Ж. Русскіе Государя и князья новаго времени.

1) А. Петровичъ, сынъ Петра I-го отъ Евдокіи Лопухиной (2-й), род. въ 1691 г., умеръ въ 1692 г.

2) А. I, Императоръ Всероссійскій, старшій сынъ Цесаревича Павла Петровича и Великой Княгини Маріи Феодоровны (принцессы Виртембергской). Александръ I род. въ С.-Петербургѣ, въ Зимнемъ Дворцѣ, 12 дек. 1777 г. Съ первыхъ же дней жизни А. Екатерина II всецѣло предалась мысли воспитать продолжателя великихъ дѣлъ ея царствованія, называя его въ своей перепискѣ будущимъ вѣнценосцемъ. Она сама входила во всѣ подробности физическаго воспитанія ребенка, направляя его самымъ рациональнымъ образомъ. Точно также и нравственное и умственное воспитаніе А. императрица старалась поставить на высоту современныхъ ей педагогическихъ требованій. Главнымъ воспитателемъ и учителемъ назначенъ былъ швейцарецъ Лагарпъ, преисполненный гуманными взглядами философовъ XVIII в., неподкупной честности и независимаго характера. Несомнѣнно, вліянію Лагарпа Александръ I обязанъ былъ той любовью къ свободнымъ учрежденіямъ, которою отличался въ юношескомъ возрастѣ и въ началѣ своего царствованія. Несмотря на то, что Екатерина старалась отстранить отъ А. вліяніе отца его, однако онъ не избѣгнулъ воздѣйствія гатчинской среды. Начать съ того, что, въ силу самыхъ отношеній Екатерины къ Павлу, Александру приходилось постоянно колебаться между двумя полюсами, стараясь угодить и бабкѣ, и отцу, что не могло не способствовать развитію въ немъ нѣкоторой двуличности и скрытности, соединенныхъ съ недоверіемъ къ людямъ вообще. Затѣмъ гатчинская кордегардія привила А. увлеченіе фронтомъ, солдатской выправкой, такъ что военныя эскерціи сплошь и рядомъ отвлекали его отъ научныхъ занятій. Наконецъ, вся атмосфера гатчинскихъ войскъ, состоявшихъ изъ отбросовъ арміи, офицеровъ, уволенныхъ изъ полковъ за дурное поведеніе, не могла не оказать своего вліянія на нравственную физиономію А. На 16-мъ году жизни, 28 сент. 1793 г., А. вступилъ въ бракъ съ Баденской принцессой Луизой-Маріей-Августой, нареч. при св. муромазанія Елисаветой Але ксѣвной, и этотъ слишкомъ ранній бракъ тоже оказалъ не совсемъ благоприятное вліяніе на А., развивъ въ немъ привычку къ праздному времяпровожденію.

Наступили тяжелыя времена царствованія Павла I. Посреди безконечныхъ парадовъ, вѣчнаго страха и опасенія опалы, А. чувствовалъ себя несчастнымъ, вынужденный все свое время посвящать военной службѣ и постоянно встрѣчая подозрительное и недоувѣрчивое отношеніе со стороны отца. Въ эту-то трудную годину, въ Александрѣ созрѣла мысль дать Россіи, по вступленіи своемъ на престолъ, свободную конституцію съ представительнымъ правленіемъ, а затѣмъ удалиться въ частную жизнь, — мысль, отъ которой онъ послѣдствіи, впрочемъ, отказался.

Въ ночь на 12-е марта 1801 г. Павелъ I скончался, и на престолъ вступилъ Александръ Павловичъ. Вся мыслящая Россія встрепенулась при извѣстии о воцареніи А. Ужасныя мысли о тюрьмахъ, ссылкахъ, расстрѣлахъ, какъ зловѣщія призраки; ихъ замѣнила надежда на народное благосостояніе и на личную безопасность. Съ первыхъ же дней своего царствованія А. обнаружилъ явное стремленіе водворить законность въ управленіи государствомъ. Начиная съ 12 марта издается рядъ указовъ, которыми А. спѣшитъ исправить вредъ, нанесенный Россіи въ недавнее время. Прежде всего послѣдовало прощеніе людей, содержавшихся въ Петропавловской крѣпости и сосланныхъ въ Сибирь по дѣламъ, производившимся въ тайной экспедиціи; такихъ насчитывалось около 482 человекъ. Затѣмъ послѣдовали слѣдующія мѣры: снято запрещеніе на вывозъ различныхъ продуктовъ и товаровъ изъ Россіи и на привозъ въ Россію товаровъ изъ чужихъ краевъ; объявлена амнистія бѣглецамъ, укравшимся въ заграничныхъ мѣстахъ; отгнѣно запрещеніе ввозить изъ-за границы книги; издано распоряженіе объ открытіи частныхъ типографій, закрытыхъ при Павлѣ I, и о дозволеніи имъ печатать книги и журналы; объявленъ указъ, чтобы полицейскіе чиновники „отнюдь изъ границъ должности своей не выходили, а тѣмъ менѣе дерзали причинять никому никакихъ обидъ и притѣсненій“; восстановлена жалованная дворянству грамота, а также свобода дворянъ отъ тѣлесныхъ наказаній; восстановлено городовое положеніе; уничтожена тайная экспедиція; восстановленъ законъ объ освобожденіи священниковъ и діаконовъ, впавшихъ въ уголовныя преступленія, отъ тѣлеснаго наказанія; объявленъ указъ президенту Академіи Наукъ, „дабы объявленіе о продажѣ людей безъ земли ни отъ кого для припечатанія въ вѣдомостяхъ принимаемо не было“ — первое мѣропріятіе А., направленное противъ крѣпостнаго права. При каждомъ удобномъ случаѣ А. выставялъ принципъ законности, которому охотно подчинялъ неограниченность своей самодержавной власти. Ближайшими совѣтниками А. въ эту эпоху были Лагарпъ и друзья юности А.: графъ П. А. Строгановъ, Н. Н. Новосильцовъ, графъ В. П. Кочубей и князь

Адамъ Чарторижскій; всѣ они сходились съ А. въ любви къ свободнымъ учрежденіямъ и мечтали о дарованіи Россіи конституціи. Они составляли негласный совѣтъ государя, въ которомъ обсуждались всѣ важнѣйшія мѣропріятія. Правильныя засѣданія совѣта, при постоянномъ участіи самого государя, начались 24 іюня 1801 г., а прекратились въ концѣ 1803 г. Коронація А. состоялась 15 сентября 1801 г. и ознаменовалась рядомъ милостей. Изъ указовъ, сопровождавшихъ коронацію, упомянемъ указъ объ уничтоженіи пытки. Къ этой же эпохѣ относится весьма важное преобразование, совершенно измѣнившее существовавшій долѣтъ административный строй Имперіи; мы говоримъ объ учрежденіи (8 сент. 1802 г.) министерствъ. 20 февр. 1803 г. объявленъ указъ о свободныхъ хлѣбопашцахъ, которымъ разрѣшалось всѣмъ помѣщикамъ, кто пожелаетъ, увольнять своихъ крестьянъ цѣлыми селеніями или отдѣльно съ землею по заключеніи условій, основанныхъ на обоюдномъ согласіи. Этотъ указъ не имѣлъ, однако, никакого значенія въ крестьянскомъ дѣлѣ, такъ какъ онъ былъ обставленъ стѣснительными формальностями, и исполненіе его отличалось чрезвычайною боязливостью. 24 янв. 1803 г. утверждены „Предварительныя правила народнаго просвѣщенія“ относительно учрежденія и управленія высшими и низшими учебными заведеніями. Организованы 6 учебныхъ округовъ; въ городахъ учреждены гимназіи и уѣздныя училища; въ Казани и Харьковѣ основаны университеты. 9 іюля 1804 г. изданъ цензурный уставъ, но „не для стѣсненія свободно мыслить и писать, а единственно для пріятія пристойныхъ мѣръ противъ злоупотребленія“ печатнымъ словомъ. Чтобы покончить съ преобразовательной дѣятельностью Александра I, укажемъ на преобразование министерствъ и учрежденіе Государственнаго Совѣта. Обѣ реформы являются частичнымъ осуществленіемъ „плана всеобщаго государственнаго образованія“, представленнаго Сперанскимъ Государю въ 1809 г.

Обращаемся къ внѣшней политикѣ А. 5 іюня 1801 г. заключена съ Англіей конвенція о взаимной дружбѣ, при чемъ отмѣнена фантастическая экспедиція казаковъ въ Индію, затѣянная Павломъ I. Александръ I отказался отъ о. Мальты и призналъ, что нейтральный флагъ не покрываетъ непріятельскаго груза. Эта конвенція была первымъ выраженіемъ той политики, которой намѣренъ былъ держаться А. и которую онъ охарактеризовалъ такъ: „Я не вмѣшаюсь во внутреннія несогласія, волнующія другія государства; мнѣ нѣтъ нужды, какую бы форму правленія ни установили у себя народы“ (инструкція отъ 5 іюля 1801 г. представителямъ Россіи при европейскихъ дворахъ). 26 сент. гр. Марковъ подписалъ мирный договоръ съ Франціей, а 29 сент. заключилъ секретную кон-

венцію, которая должна была содѣйствовать упроченію связи между Россіей и Франціей и предоставить этимъ державамъ диктатуру въ Европѣ. А. недолго держался политики невмѣшательства, провозглашенной имъ въ 1801 г. Первымъ шагомъ къ уклоненію отъ этой программы было свиданіе въ Мемель съ прусскимъ королемъ Фридрихомъ-Вильгельмомъ III, положившее прочное основаніе дружбѣ двухъ монарховъ, въ силу которой „Вы (Государь) перестали разсматривать Пруссію, какъ политическое государство, но видѣли въ ней дорогую Вамъ особу, по отношенію къ которой признавали необходимымъ руководствоваться особыми обязательствами“ (письмо кн. Чарторижскаго къ А. отъ 1806 г.). А. издавна подготовленъ былъ къ сближенію съ Пруссіей впечатлѣніями гатчинской жизни и отцовскими предапіями. Вскорѣ произошелъ разрывъ съ Франціей, объясняемый: 1) негодованіемъ А. по поводу пріятія Бонапартомъ въ 1802 г. пожизненнаго консульства, а затѣмъ ⁶/₁₈ мая 1804 г. титула Императора Наполеона, и 2) планомъ Чарторижскаго, ставшаго къ тому времени управляющимъ министерствомъ иностранныхъ дѣлъ, о возстановленіи, при помощи европейской коалиціи противъ Наполеона, польскаго королевства, при личномъ династическомъ союзѣ съ Россіей. Образовалась новая коалиція противъ Франціи, коалиція, въ которой пріяли участіе, кромѣ Россіи, Швеція, Англія и Австрія. 22 октября (3 ноября) къ коалиціи присоединилась и Пруссія, правда, условно. Война стала неизбежной.

Аустерлицкая битва, окончившаяся жестокимъ пораженіемъ союзныхъ войскъ, произвела рѣзкую переѣну въ характерѣ Александра: онъ сталъ подозрителенъ, неприступенъ, строгъ; мнительность, самолюбіе и недовѣрчивость, которыми онъ отличался и раньше, теперь неимоვნю усилились. 1805-й годъ знаменуетъ собою переворотъ и въ другомъ отношеніи: мирная политика А. съ этихъ поръ уступила свое мѣсто воинственной. Когда Наполеонъ занялъ Берлинъ (15 окт. 1806 г.), А. выступилъ въ защиту прусскаго короля, объявивъ войну французамъ. Счастье, однако, было на сторонѣ Наполеона, и А. въ концѣ-концовъ созналъ необходимость, ради самоосохраненія, отказаться отъ роли спасителя Европы. Наполеонъ, съ своей стороны, понималъ, что ему нуженъ прочный союзъ съ одною изъ европейскихъ великихъ державъ. 25 іюня (7 іюля) 1807 г. состоялся Тильзитскій миръ и подписанъ былъ трактатъ, въ силу котораго А. признавалъ всѣ измѣненія, произведенныя Наполеономъ въ политич. строѣ Европы, и оба императора обязывались воевать за-одно во всѣхъ войнахъ, которыя Россія или Франція вынуждена будетъ вести противъ какой-либо европейской державы. Одновременно съ этимъ А. велъ войну съ Турціей (1806—1812 г.), а также съ Персіей, начавшуюся

еще въ 1804 г., вслѣдствіе утвержденія русскаго владычества въ Закавказьи. 9 (26) февр. 1808 г. объявлена была война Швеціи за то, что Густавъ IV отвергъ предложеніе вступить въ союзъ съ Россіей противъ Англіи; война кончилась присоединеніемъ Финляндіи. Между тѣмъ отношенія между А. и Наполеономъ становились все болѣе натянутыми. А. убѣдился, что Наполеонъ, воспользовавшись его неопытностью, составилъ Тильзитскій договоръ въ такомъ смыслѣ, что всѣ преимущества оказались на сторонѣ Франціи. Въ 1810 г. отношенія Россіи къ Франціи приняли вполне враждебный характеръ: по поводу присоединенія къ Франціи Галлеатическихъ городовъ, Лауенбурга и всего побережья Нѣмецкаго моря, при чемъ пострадавшимъ оказался и герцогъ Ольденбургскій, Александръ предъявилъ формальный протестъ противъ нарушенія Тильзитск. договора — протестъ, котораго Наполеонъ, однако, не принялъ. Къ политическимъ неудовольствіямъ присоединилась таможенная борьба, выразившаяся частью въ запрещеніи, частью въ обложеніи высокой пошлиной французскихъ товаровъ. Обѣ стороны стали готовиться къ войнѣ, которая и вспыхнула въ 1812 году.

Наступила Отечественная война (см.), окончившаяся полнымъ пораженіемъ Наполеона. Александръ не ограничился изгнаніемъ непріятеля изъ предѣловъ Россіи, но взялъ на себя роль освободителя Европы, продолжая борьбу съ Наполеономъ вплоть до Парижа. Онъ оставался до конца вѣренъ своему благородному характеру и либеральному образу мыслей, воспользовавшись менѣе всѣхъ плодами своихъ побѣдъ и настаивая на дарованіи французамъ конституціи.

Послѣ Отечественной войны совершился важный переломъ въ душевномъ настроеніи Александра. Испытанный имъ во время борьбы съ Наполеономъ волненія, сильное умственное напряженіе, природная склонность къ мечтательности, обидчивые страны, казнокрадство, — все это способствовало развитію въ немъ мистическаго настроенія, которое поддерживалось баронессой Крюденеръ (см.), имѣвшей на него большее вліяніе. вмѣстѣ съ тѣмъ имъ овладѣли равнодушіе ко всему и жажда отреченія. Онъ уклонялся отъ дѣлъ, интересуясь только вахт-парадами; его дворъ обратился въ монастырь. Всѣми дѣлами управлялъ военный министръ, графъ Аракчеевъ, преобразовательная дѣятельность остановилась, уступивъ мѣсто реакціи. Явились военныя поселенія, вызвавшія уже черезъ годъ опасныя волненія и разстроившія благосостояніе народа; въ области народнаго просвѣщенія господствовали Магницкій и Руничъ, отыскивавшіе всюду „вольводумство“; поднялись гоненія на тайныя общества, возникшія во имя идей юности Александра; орудіями вольнодумства считались даже

Большая Энциклопедія, т. I.

Библейское Общество, русскій переводъ Евангелія и катехизисъ Филарета, удостоенный награды отъ синода. Пушкинъ былъ сосланъ на югъ; „Горѣ отъ ума“ долго не могло появиться въ печати; вліяніе Меттерниха возобладало во внѣшней политикѣ; заговоры тайныхъ обществъ открывались одинъ за другимъ. Сюда присоединились еще ужасы наводненія и семейныя озоренія. Все это окончательно сломило большую душу А. Онъ поспѣшилъ съ большою женою уединиться въ Крыму, но на дорогѣ, въ Таганрогѣ, скончался (19 ноября 1825 г.).

А. имѣлъ двухъ дочерей: Марію Александровну, род. 8 мая 1799 и ум. 27 іюля 1800, и Елисавету Александровну, род. 3 нояб. 1806 и ум. 30 апр. 1808 См. Шильдеръ: Императоръ Александръ I, его жизнь и царствованіе, 4 тома; Русскій біографическій словарь, т. I; Tatistschew: Alexandre et Napoléon 1801—1812 (1891).

3) А. П. Николаевичъ, Императоръ Всероссийскій, старшій сынъ Великаго Князя—впослѣдствіи Императора—Николая Павловича и Великой Княгини Александры Теодоровны. Родился въ Москвѣ 17 апр. 1818 г. Воспитаніемъ руководили Мердеръ, въ качествѣ наставника, В. А. Жуковский — въ качествѣ воспитателя. По „плану ученія,“ составленному Жуковскимъ, А. преподавались, за исключеніемъ общеобразовательныхъ предметовъ, естественныя науки, статистика, законовѣдніе (Сперанскій) и языки: французскій, нѣмецкій, англійскій и польскій; практическому изученію военнаго искусства должно было посвящаться вакаціонное время (отъ половины іюня по 1 августа). Для ознакомленія съ государственными дѣлами А. съ 1834 года сталъ присутствовать въ Сенатѣ, а съ 1835 г. — въ Синодѣ. Образованіе закончилось въ 1837 году путешествіемъ по Россіи, во время котораго А. посѣтилъ большую часть губернскихъ городовъ внутренней Россіи, а также Вятку, Тюмень, Тобольскъ, Одессу, Кіевъ. Въ 1838 году А. совершилъ путешествіе по Европѣ, посѣтивъ всѣ страны, кромѣ Франціи и Пиренейскаго полуострова. 16 апр. 1841 г. сочетался бракомъ съ принцессой Максимилианой-Вильгельминой-Августой-Софіей-Маріей Гессенъ-Дармштадтской, нареченной Маріей Александровной. Отъ этого брака родились дѣти: Александръ, Николай, Александръ, Владиміръ, Алексѣй, Марія, Сергій и Павелъ. Императоръ Николай I скончался 18 февраля 1855 г., оставивъ своему преемнику, Александру II, наслѣдіе, въ видѣ Крымской войны. Истощивъ всѣ средства въ борьбѣ съ соединенными силами непріятеля, А. заключилъ 18 марта 1856 г. миръ, въ силу котораго Черное море провозглашено было нейтральнымъ и входъ въ него воспрещенъ военному флоту всѣхъ державъ, въ томъ числѣ и прибрежныхъ; кромѣ того, Россія лишилась части Бессарабіи.

Крымская война обнаружила неудовле-

творительное состояніе многихъ отраслей государственнаго управленія, улучшеніе которыхъ А. считалъ своей ближайшей задачей. На первомъ планѣ стояло, конечно, освобожденіе крестьянъ отъ крѣпостной зависимости, которое и совершилось 19 февраля 1861 г. Главными основаниями крестьянской реформы являются: сохраненіе за помѣщиками права собственности на землю съ предоставленіемъ крестьянамъ въ постоянное пользованіе усадебной осѣдлости и полевого надѣла; переходное состояніе, въ продолженіе котораго крестьяне именуется временно-обязанными; право выкупа крестьянами усадебъ и полей; полное освобожденіе въ двухлѣтній срокъ дворовыхъ людей; вновь установленный порядокъ общественнаго крестьянскаго управленія. Освобожденіе крестьянъ было лишь первымъ шагомъ въ дѣлѣ государственнаго обновленія Россіи. Въ новый 1862 г. появилось въ первомъ номерѣ „Сѣверной Почты“, официальнаго органа министерства внутреннихъ дѣлъ, сообщеніе о слѣдующихъ работахъ, находившихся на разсмотрѣніи высшихъ государственныхъ установленій: 1) о главныхъ началахъ преобразованія всей вообще судебной части; 2) о преобразованіи городской и земской полиціи; 3) о порядкѣ составленія, разсмотрѣнія, утвержденія и исполненія государственнаго бюджета; 4) объ устройствѣ народныхъ школъ и о системѣ народнаго образованія вообще. Судебная реформа выразилась въ оубликованіи Судебныхъ Уставовъ 1864 г., въ силу которыхъ судебная власть отдѣлена отъ исполнительнои, административной и законодательной, въ гражданскомъ и уголовномъ процессѣ проведено начало гласности, объявлена несмѣняемость судей, учрежденъ институтъ избираемыхъ мировыхъ судей, присяжныхъ повѣренныхъ и особой прокуратуры въ видѣ обвинительной власти, введенъ судъ присяжныхъ, отмѣнена теорія формальныхъ доказательствъ въ уголовномъ процессѣ, учрежденъ кассационный судъ и введенъ нотаріатъ. Въ области внутренняго управленія весьма важной реформой является соединеніе городской полиціи съ уѣздной и отдѣленіе отъ полицейскихъ органовъ хозяйственныхъ функцій, переданныхъ въ руки земскаго и городского самоуправленія. Разстройство финансовой системы, выразившееся въ постоянныхъ дефицитахъ, привело къ кореннымъ реформамъ и въ этой области. Основныя начала этихъ реформъ изложены были въ запискѣ В. А. Татаринова, который былъ командированъ за границу съ спеціальной цѣлью изученія финансовой и отчетной части въ главнѣйшихъ государствахъ Э. Европы, и заключались въ слѣдующемъ: составленіе смѣты по системѣ, однообразной для всѣхъ управленій, съ цѣлью подчинить хозяйственные расчеты отдѣльныхъ вѣдомствъ общимъ финансовымъ соображеніямъ государства; устанавленіе единства

кассы, т. е. сосредоточеніе всѣхъ денежныхъ средствъ государства въ рукахъ одного лишь министра финансовъ; устанавленіе для производства ревизіи одной ревизионной инстанціи — государственнаго контроля, который бы повѣрялъ, по подлиннымъ актамъ и документамъ, какъ дѣйствія исполнителей, такъ и дѣйствія распорядителей; введеніе въ ревизію государств. контроля потребностей государственныхъ и частью устанавленіе ревизіи предварительной. Съ 1862 г. стала публиковаться во всеобщее свѣдѣніе росписи государственныхъ доходовъ и расходовъ, а съ 1866 года появляются въ печати и отчеты государств. контроля объ исполненіи росписи. Въ области народнаго образованія необходимо отмѣтить, прежде всего, изданіе университетскаго устава 1863 г., по которому управленіе университетомъ ввѣрено коллегіи профессоровъ; всѣ должности — ректора, проректора, преподават. — были выборныя, по избранію профессоровъ, и только утвержденіе въ нихъ предоставлялось министру или попечителю округа; проступки студентовъ вѣдались университетскимъ судомъ, состоявшимъ изъ профессоровъ. 19 ноября 1864 г. Высочайше утвержденъ уставъ гимназій и прогимназій, въ силу котораго гимназій раздѣлялись на классическія и реальныя, между коими главное различіе выражается въ томъ, что въ классическихъ гимназіяхъ преподаются оба древнихъ языка — латинскій и греческій, и окончившіе курсъ въ этихъ гимназіяхъ пользуются правомъ поступленія въ университетъ безъ экзаменовъ. Наконецъ, по Положенію о начальныхъ народныхъ училищахъ, Высочайше утвержденному 14 июля 1864 г., дѣло начальнаго образованія сосредоточено въ рукахъ особыхъ губернскихъ и уѣздныхъ училищныхъ совѣтовъ, въ составъ которыхъ входятъ, между прочимъ, и представители отъ земства.

Къ числу болѣе крупныхъ преобразованій слѣдуетъ отнести также введеніе земскихъ учрежденій (1864 г.) и обнародованіе Городоваго Положенія (1870 г.). Земскимъ учрежденіямъ и городскому общественному управленію, организованнымъ на всеобщемъ началѣ, ввѣрено завѣдываніе дѣлами, относящимися къ мѣстнымъ хозяйственнымъ нуждамъ и пользамъ губерній, уѣздовъ и города. Въ теченіе 1865 г. произволились дѣятельныя приготовленія по введенію въ дѣйствіе земскихъ учрежденій, всюду возбуждая живѣйшее сочувствіе и участіе. Выразителемъ этихъ чувствъ явилось московское дворянство, которое въ адресѣ на Высочайшее имя, принятомъ въ засѣданіи дворянскаго собранія 11 января 1865 г. большинствомъ 270 противъ 36 голосовъ, высказалось такъ: „Призванному вами, Государю, къ новой жизни земству, при полномъ его развитіи суждено на вѣки упрочить славу и крѣпость Россіи“. Не менѣе крупнымъ нововведеніемъ является введеніе всеобщей воинской повинности,

распространяющейся на всѣхъ молодыхъ людей, достигшихъ 21-лѣтняго возраста, съ семилѣтнимъ срокомъ службы.

Изъ законодательныхъ актовъ царствованія А. упоминаемъ: реформы въ области военно-сухопутнаго и морского управления на основаніяхъ, выработанныхъ Д. А. Милютинымъ (1864 г.); отмену подушной подати для мѣщанъ (1863); отмену налога на соль (1880); замѣну откупа акцизомъ (1860); учрежденіе Государственнаго Банка съ цѣлью оживленія торговыхъ оборотовъ и упроченія денежной кредитной системы (1860); освобожденіе отъ предварительной цензуры столичныхъ періодическихъ изданій, а также издаваемыхъ въ столицахъ книгъ объемомъ въ 10 листовъ для оригинальныхъ сочиненій и въ 20 листовъ для переводныхъ (1865); отмену тѣлесныхъ наказаній (1863), преобразование военныхъ кадетскихъ корпусовъ въ военныя гимназіи, преобразование духовныхъ семинарій, организація женскаго средняго образованія (женскія гимназіи), допущеніе женщинъ къ высшему образованію (основаніе медицинскихъ курсовъ въ Петербургѣ и высшихъ общеобразовательныхъ въ Петербургѣ, Москвѣ, Казани и Кіевѣ), постепенную отмену исключительныхъ и ограничительныхъ законовъ по отношенію къ раскольникамъ и евреямъ, установленіе періодичности созыва финляндскаго сейма, основаніе трехъ университетовъ — Новороссійскаго (1865), Варшавскаго (1865) и Томскаго (1880) — и мн. др.

Рядъ этихъ крупныхъ мѣропріятій, всесторонне обновлявшихъ русскую общественную государственную и народную жизнь, являлся быстрою и радикальною ликвидаціею крѣпостнаго и сословнаго строя, бывшаго долгое время закономъ русской исторической жизни. Общество, горячо почувствовавшее свои недостатки во время разочарованій, принесенныхъ восточною войною и ея исходомъ, само шло навстрѣчу преобразовательной инициативѣ А., сначала съ восторгомъ слѣдуя его почину, а затѣмъ страстно опережая правительственныя начинанія, нетерпѣливо торопя начатую правительствомъ ликвидацію стараго режима. Это страстное движеніе уже въ 60-е годы начало создавать радикальную оппозицію правительству, которая съ теченіемъ времени превратилась въ революціонную. Отчасти этому содѣйствовали польскія дѣла, первая омрачавшія своимъ оборотомъ царствованіе А. П.

Болѣе или менѣе значительныя реформы предприняты были и въ Царствѣ Польскомъ, в здѣсь онѣ приводились въ дѣйствіе съ болѣею успѣшностью, благодаря начавшейся въ этомъ краѣ въ 1861 году волненіямъ, въ основѣ которыхъ лежало требованіе со стороны болѣе крайнихъ элементовъ возстановленія независимости Польши, а со стороны умѣренной партіи — созданія самостоятельныхъ польскихъ учреждений. 14 марта обнародованъ Высочайшій указъ о возстановленіи Государствен-

наго Совѣта Царства Польскаго изъ духовныхъ саповниковъ и лицъ, назначенныхъ Высочайшею властью, подъ предсѣдательствомъ намѣстника, и объ учрежденіи въ губерніяхъ и уѣздахъ выборныхъ совѣтовъ, періодически создаваемыхъ для совѣщаній о мѣстныхъ нуждахъ, съ правомъ входить о нихъ съ представленіями въ Государств. Совѣтъ Ц. Польскаго. Нововведенія эти, однако, не удовлетворили поляковъ; оставались безъ вліянія на расположеніе умовъ въ краѣ и мѣри, проведенныя Велепольскимъ, какъ-то: замѣщеніе природными поляками всѣхъ должностей, начиная съ самыхъ высшихъ и кончая самыми низшими, введеніе польскаго языка въ официальную переписку властей, изытаніе почтовой части и путей сообщенія въ Ц. Польскомъ изъ подчиненности подлежащимъ вѣдомствамъ имперіи и пр. Броженіе все разрослось и распространилось на весь Сѣверо- и Юго-Западный край, завершившись вооруженнымъ мятежомъ 1863 года. Возстаніе подавлено вооруженной силой и суровыми мѣрами Берга (Ц. Польское) и М. Н. Муравьева (Сѣверо-Западный край).

Что касается внѣшней политики Россіи, то она была весьма дѣятельною какъ въ Европѣ, такъ и на Дальнемъ Востокѣ. Уже въ 1858 году состоялось присоединеніе къ Россіи Амура и Усури. Въ 1864 г. окончено покореніе Кавказа съ взятіемъ въ плѣнъ Шамиля. Въ тотъ самый годъ, когда громы войны умолкли на покоренномъ Кавказѣ, началось поступательное движеніе Россіи въ глубь Средней Азіи, приведшее къ распространенію русскаго владычества къ востоку отъ Каспійскаго моря, вплоть до вершинъ Тянь-шаня и до подножія Гималайскаго хребта. Военныя дѣйствія въ Средней Азіи продолжались до самой кончины Александра II. Но самымъ важнымъ событіемъ изъ области внѣшней политики Россіи въ царствованіе Александра II является, безъ сомнѣнія, русско-турецкая война, объявленная 12 апрѣля 1877 года. Причиной этого рѣшительнаго шага А. является, категорическій отказъ со стороны Порты произвести тѣ реформы для улучшенія положенія христіанскаго населенія Турціи, которыя потребованы были протоколомъ, подписаннымъ представителями шести великихъ державъ въ Лондонѣ 12 марта 1877 г. Въ походѣ противъ Турціи русскія войска дѣйствовали совмѣстно съ румынскими и при поддержкѣ Сербіи и Черногоріи. Поступательное движеніе русской арміи, подвинувшейся къ самому Константинополю на разстояніи 10 верстъ, было приостановлено вмѣшательствомъ Англіи и просьбою султана о мирѣ. Въ Санъ-Стефано заключенъ былъ предиминарный мирный договоръ, который, былъ пересмотрѣнъ и утвержденъ на Берлинскомъ конгрессѣ, засѣдавшемъ отъ 1-го іюня до 1-го іюля 1878 г. Болгарія объявлена вассальнымъ, но вполне автоном-

нымъ княжествомъ съ правомъ избранія князя и содержанія собственнаго войска. Восточная Румелия, хотя и оставлялась подъ непосредственной военной и политической властью султана, но ей дана полная административная автономія. Провозглашена независимость Сербіи и Румыніи и признана Портой независимость Черногоріи. Россія получила часть Бессарабіи, отторгнутую отъ нея въ 1856 г. (кромѣ острововъ дельты Дуная) а, сверхъ того, Ардаганъ, Карсъ и Батумъ съ ихъ округами, и контрибуцію въ размѣрѣ 802¹/₂ милл. руб. На всемъ Балканскомъ полуостровѣ провозглашена свобода совѣсти съ распространеніемъ на лицъ всѣхъ исповѣданій пользованія всѣми гражданскими и политическими правами.

Переходя къ состоянію общественной жизни въ царствованіе Александра II замѣтимъ, что первыя шесть лѣтъ протекли среди глубокаго внутренняго мира. Но съ весны 1861 г. начали проявляться въ Россіи признаки революціоннаго настроенія нѣкоторой части русскаго общества, развившіеся въ распространеніи легучихъ листовъ, въ которыхъ требовалось созваніе земскаго собора для начертанія русской конституціи. Дѣятельность революціон. элементовъ выражалась первоначально въ пропагандѣ среди рабочихъ, интеллигенціи и крестьянъ идей социализма, а затѣмъ приняла преобладающій террористическій характеръ. Отдѣльные террористическіе факты имѣли мѣсто и въ первые годы царствованія Александра II, таковы — покушенія Каракова и Березовскаго на жизнь Государя. Но съ конца семидесятыхъ годовъ террористическіе факты учащаются, выражаясь въ покушеніи Вѣры Засуличъ на жизнь Трепова, въ покушеніи на жизнь кievскаго товарища прокурора Котляревскаго, убійствѣ кievскаго жандармскаго капитана барона Гейкина, главнаго начальника III Отдѣленія и шефа жандармовъ Мезенцова, харьковскаго губернатора князя Крапоткина, въ покушеніи на жизнь шефа жандармовъ Дрентельна, наконецъ, 2 апр. 1879 г. Александръ Соловьевъ совершилъ покушеніе на убіеніе Государя. Съ этого времени терроръ возводится въ систему фракціей революціонеровъ, принявшей названіе „Народная Воля“. Плодомъ настойчивой дѣятельности этой партіи явилась попытка вызвать крушеніе царскаго поѣзда подъ Александровскомъ и подъ Москвой, а затѣмъ взрывъ въ Зимнемъ Дворцѣ. Такая упорная и явно опасная дѣятельность враговъ современнаго политическаго и социальнаго строя вызвала рядъ правительственныхъ мѣропріятій, клонившихся къ подавленію крамолы. Безуспѣшность этихъ мѣропріятій привела къ мысли объ учрежденіи Верховной Комиссіи съ обширными полномочіями, которое не ограничивалось бы извѣстной мѣстностью, а распространялось бы на всю Россію. Во главѣ комиссіи поставленъ былъ графъ

Лористъ-Меликовъ, надѣленный чрезвычайными полномочіями. Въ основу его дѣятельности легли слѣдующія начала: 1) идти твердо и рѣшительно въ дѣлѣ преслѣдованія злоумышленниковъ, но не смѣшивать съ ними людей, неучаствующихъ въ преступной социальной партіи; 2) стремиться къ возвращенію отъ чрезвычайныхъ мѣръ къ законному теченію дѣлъ; 3) побудить правительственные учрежденія и лица къ болѣе внимательному отношенію къ выразившимся насущнымъ потребностямъ народа и общества и къ его представителямъ. Въ виду наступившаго въ слѣдъ за этимъ затихія въ революціонной дѣятельности признано было своевременнымъ закрытіе Верховной Комиссіи съ передачею дѣлъ ея въ министерство внутреннихъ дѣлъ. вмѣстѣ съ тѣмъ, графъ Лористъ-Меликовъ высказался за привлеченіе общества въ разработкѣ необходимыхъ для настоящаго времени мѣропріятій; участіе это должно было выразиться въ учрежденіи временныхъ комиссій на подобіе организованныхъ въ 1859 г. редакціонныхъ комиссій. Этотъ проектъ Государь одобрилъ 1 марта 1881 г. въ 12¹/₂ часовъ дня, повелѣвъ, что бы до напечатанія проекта онъ былъ заслушанъ въ совѣтѣ министровъ 4 марта, а въ 2 часа 35 минутъ Государь, проѣзжая по Екатерининскому каналу, былъ смертельно раненъ брошенной въ него бомбой. Въ 3 часа 15 минутъ не стало Императора Александра II. См. статью С. Татищева въ „Русскомъ біографич. словарѣ“, т. 1.

3) А. III Александровичъ, второй сынъ императора Александра II. А. вступилъ на престолъ 1-го марта 1881 г. Ему было 36 л. (род. 20 февр. 1845 г.). Онъ уже 15 л. (съ 28 окт. 1866 г.) состоялъ въ бракѣ съ дочерью датскаго короля Христиана IX, Дагмарой, которая приняла въ православіи имя Маріи Феодоровны. Воспитатели (профессора К. П. Побѣдоносцевъ и Чивилевъ) и преподаватели (моск. и петерб. профессора) находили въ А. тихій нравъ, простоту, прямодушіе, добросовѣстность въ занятіяхъ. Эти черты сохранились въ немъ и на престолѣ. Онъ напоминалъ дѣда твердостью воли, любовью къ строгому порядку, приверженностью къ всему русскому, даже къ чистотѣ роднаго языка. Онъ сочувствовалъ болѣе французамъ, чѣмъ нѣмцамъ, и склонялся, передъ восточною войною, къ славянофиламъ, съ направленіемъ которыхъ „рано ознакомился чрезъ А. Ѳ. Тютчеву,“ по свидѣтельству К. П. Побѣдоносцева. Въ эту войну онъ скромно, но съ твердостью и добросовѣстною исполнительностью начальствовалъ, на р. Ломъ, надъ рущукскимъ отрядомъ, прикрывая наше лѣвое крыло отъ Мегмета-Али.

Такъ какъ, послѣ восточной войны, въ обществѣ, а отчасти и въ печати, носились слухи о государственной реформѣ, то приходилось начать съ рѣшенія основнаго вопроса. Онъ колебался одну минуту, подѣ

вліяніемъ различныхъ взглядовъ (съ одной стороны, гр. Лорисъ - Меликовъ, Милютинъ, Абаза и др., съ другой — К. П. Побѣдоносцевъ, гр. Толстой, журналистъ Катковъ и др.). Подъ памятнымъ впечатлѣніемъ кроваваго дѣла 1-го марта, возобладало охранительное начало. Въ Гатчинѣ былъ подписанъ (29 апрѣля) манифестъ, опредѣлявшій направленіе новаго царствованія. Въ немъ было возвѣщено: „Гласъ Божій повелѣваетъ Намъ стать бодро на дѣло Правленія, въ упованіи на Божій Промыселъ, съ вѣрою въ силу и истину Самодержавной власти, которую Мы призваны утвердить и охранять для блага народа Нашего отъ всякихъ на нее поплзновеній.“ Здѣсь же русскій царь призывалъ своихъ подданныхъ служить „къ искорененію гнусной крамолы, позорящей землю русскую“ и „къ водворенію порядка и правды въ дѣйствіи учреждений, дарованныхъ Россіи Благодѣтелемъ ея“, Александромъ II. Въ то же время сошли со сцены сотрудники прошлаго царствованія — Лорисъ - Меликовъ (ум. 1888), Милютинъ и Абаза (ум. 1895) — и выдвинулись на первый планъ оберъ-прокуроръ св. синода К. П. Побѣдоносцевъ и министръ внутреннихъ дѣлъ, извѣстный дипломатъ генералъ Н. П. Игнатьевъ. 15 мая 1883 г., во время коронаціи въ Москвѣ, А. подтвердилъ, предъ лицомъ сельскихъ старшинъ всей Россіи, апрѣльскій манифестъ, добавивъ, что крестьяне не должны ожидать никакихъ особыхъ перемѣнъ въ ихъ быту, а за годъ передъ тѣмъ, въ маѣ 1882 г., гр. Игнатьевъ былъ замѣненъ гр. Д. А. Толстымъ, который до самой своей смерти (1889) игралъ перенствующую роль. Чѣмъ дальше, тѣмъ явственнѣе и рѣшительнѣе несогласныя съ реформами 60-хъ гг. временныя мѣры конца царствованія А. II превращались въ систему законовъ. Главнѣйшій сотрудникъ гр. Толстого, К. П. Побѣдоносцевъ, твердо опиралъ всѣ стороны народной жизни на основы православія.

Такая задача требовала крѣпкой, сосредоточенной власти, опирающейся не на началахъ самоуправленія, избранія и безсловности, какъ было при А. II, а на чиновничествѣ и на высшемъ сословіи. Кахановская комиссія, которая была занята вопросомъ о разграниченіи вѣдомствъ чиновничества и земства и не выказывавшая неприязни къ расширенію самоуправленія, была закрыта, а рядомъ обнаружилось стремленіе поднять чиновничество строгостью къ его злоупотребленіямъ: таковъ законъ противъ совмѣстительства (1884). Былъ восстановленъ инспекторскій департаментъ гражданского вѣдомства для установленія единообразія по всѣмъ вѣдомствамъ въ порядкѣ служебныхъ назначеній и наградъ. Въ 1889 г. основная мысль программы новаго царствованія нашла себѣ должное выраженіе въ земскихъ начальникахъ — учрежденіи, которое осуществляло также желаніе отмѣнить раздѣленіе властей, уста-

новленное преобразованиями А. II. Въ указѣ сенату введеніе новой важной должности объяснялось необходимостью имѣть „близкую къ народу твердую правительственную власть, которая соединяла бы въ себѣ попечительство надъ свѣтскими обывателями съ заботами по завершенію крестьянскаго дѣла и съ обязанностями по охраненію благочинія, общественнаго порядка, безопасности и правъ частныхъ лицъ въ сельскихъ мѣстностяхъ.“ Участковые земскіе начальники назначаются изъ мѣстныхъ потомственныхъ дворянъ, съ неособенно высокимъ цензомъ имущественнымъ (земли цѣной въ 7,500—15,000 р.) и образовательнымъ (гимназической аттестатъ). Земскій начальникъ утверждаетъ и смѣняетъ сельскихъ старостъ и старшинъ, даже наказываетъ ихъ безъ суда. Онъ налагаетъ запретъ на постановленія сходовъ и отдаетъ ихъ на рѣшеніе „сѣзда земскихъ начальниковъ“, гдѣ засѣдаютъ еще исправникъ и предсѣдатель земской управы. Новая должность предназначалась частью также какъ бы къ замѣнѣ земствъ, которыя начали уже при А. II, вызывать нареканія. Выборы въ гласные отъ крестьянъ стали происходить подъ надзоромъ земскихъ начальниковъ. Сюда же относятся такія мѣры, какъ законы о земскихъ опѣнкахъ и о страховкѣ, а также больничныи уставъ (1893, 1894). Административное начало возвышалось и въ собственно-полицейской части. Въ самомъ началѣ въ Петербургѣ было приступлено къ улучшенію полиціи: слѣдствіе ген. Баранова показало, что многіе едва умѣли подписать свое имя, а обязанностей у нихъ масса (въ Сводѣ болѣе 5,000 статей, касающихся полиціи). Не только было увеличено число полицейскихъ и возвышено ихъ жалованье, но петербуржцамъ было предоставлено выбрать совѣтъ для охраны совмѣстно съ полиціей. Гр. Толстой укрѣпилъ департаментъ полиціи многими мѣрами. Онъ передалъ его (1887) особому товарищу министра внутреннихъ дѣлъ, который какъ бы замѣнялъ его въ качествѣ шефа жандармовъ. Вообще былъ изданъ сводъ полицейскихъ мѣръ конца прошлаго царствованія. Онъ приведенъ въ совершенную систему, въ формѣ „усиленной охраны“ (малое осадное положеніе Германіи) въ главныхъ городахъ и въ болѣе опасныхъ губерніяхъ. Но каждому губернатору могла быть вручена и еще болѣе сильная власть, подъ видомъ „чрезвычайной охраны“ (большое осадное положеніе нѣмцевъ), которая, однако, была ограничена пятью городами и особую комиссіей (изъ членовъ министерствъ юстиціи и внутреннихъ дѣлъ) для вопросовъ о ссылкѣ. Рядомъ принимались цензурныя мѣры, Явилось „временное постановленіе“ (1882), по которому прекращеніе журналовъ опредѣлялось не сенатомъ, а совѣтомъ четырехъ министровъ (министры внутр. дѣлъ, юстиціи и народнаго просвѣщенія и оберъ-прокуроръ св.

синода). Въ 1883—84 гг. прекратились или были приостановлены „Голосъ“, „Отечеств. Записки“, „Дѣло“ и др. Строго сдѣдрили и за офенями или за разсною продажей книгъ и картинъ. Указанныя мѣры были связаны съ дѣйствіями революціонеровъ. Здѣсь, какъ и при А. II, боролись два теченія. Умѣренная партія думала дѣйствовать путемъ мирнаго созданія общественнаго мнѣнія, требуя политическихъ реформъ. „Террористы“ же по-прежнему шли путемъ преступленій, распадаясь по мѣстамъ на разныя группы. Въ 1882 г. происходилъ судъ надъ захваченными виновниками покушеній въ прошлое царствованіе; тогда же былъ уби Стрѣльниковъ въ Одессѣ и арестованы многіе въ столицахъ. Въ 1883 г. былъ убитъ въ Петербургѣ служившій по секретнымъ дѣламъ Судейкинъ. Въ 1884—90 гг. продолжались аресты, ссылки и казни въ Петербургѣ, Одессѣ, Харьковѣ, Варшавѣ и въ иныхъ мѣстахъ.

Практическій характеръ правительства сказывался въ заботахъ о матеріальномъ благосостояніи народа. Въ періодъ управленія финансами Н. X. Бунге особенное вниманіе обращалось на сельчанъ, которыхъ А. впервые призвалъ принести вѣрно-подданническую присягу своему царю. Въ 1882 г. былъ учрежденъ крестьянскій земельный банкъ, съ отдѣленіями по губерніямъ для облегченія мужикамъ выкупныхъ платежей и для покупки ими новыхъ земель: впрочемъ въ 11 л. было выдано въ ссуду 70 милл. р., и крестьяне прикупили всего около 2 милл. десятинъ. При Бунге же упразднена подушная подать. Были введены податные инспектора въ уѣздахъ для наблюденія за правильнымъ поступленіемъ государственныхъ доходовъ. Въ 1894 г. возникло цѣлое министерство земледѣлія — 11-е по счету. При немъ учрежденъ сельско-хозяйственный совѣтъ изъ чиновниковъ и помѣщиковъ, по назначенію правительства съ совѣщательнымъ голосомъ. Развитію сельскаго хозяйства мѣшали многія причины. Мѣстные недороды обострялись. Съ 1890 г. неурожаи стали посѣщать Россію въ значительныхъ размѣрахъ, касаясь иногда заразъ до 20 милл. жителей.

Все это вызывало въ А. желаніе помочь народу даже личными пожертвованіями: во время голода онъ раздавалъ большія суммы и много земель изъ удѣльнаго вѣдомства. Онъ сокращалъ расходы двора; отмѣнилъ много адъютантскихъ и придворныхъ должностей; уменьшилъ казенное содержаніе членовъ царской фамилии, а рядомъ принимался рядъ государственныхъ мѣръ къ облегченію участи крестьянъ. Имъ давались льготы по арендованію казенныхъ земель и по покупке казеннаго лѣса. Были упрощены формальности при покупкѣ мелкой земельной собственности. Въ 1883 были освобождены, посредствомъ обязательнаго выкупа,

послѣдніе 1½ милл. врем.-обязанныхъ въ черноземныхъ губерніяхъ, гдѣ помѣщики не шли на выкупъ, такъ какъ имъ выгодно была барщина. Въ то же время выкупъ былъ сокращенъ на 12 милл. р. въ годъ. Въ 1886 г. упитожили оброкъ и у государственныхъ крестьянъ, замѣнивъ его выкупомъ, какъ у крѣпостныхъ; то же сдѣлали для чиншевиковъ, этихъ безсрочныхъ, наследственныхъ арендаторовъ западныхъ губерній. Тогда же было совершено поземельное устройство вольныхъ людей западнаго края, и были освобождены киргизы о крѣпостной зависимости. Въ то же время вышли законы о неотчуждаемости крестьянскихъ надѣловъ и объ ограниченіи передѣловъ мірской земли, а раздѣлы семей повелѣно допускать только съ согласія главы семьи и большинства міра; затѣмъ они былиеще подъ надзоромъ земскихъ начальниковъ. Были учреждены сберегательныя кассы при уѣздныхъ казначействахъ и приняты другія мѣры къ устройству легкаго народнаго кредита въ деревняхъ: учреждались правительственныя сельскія кассы для подорванія ростовщичества. Переселенія росли такъ быстро, что отъ 3000 семействъ въ 1865 г. дошли до 80,000 въ 1892 г.: при Александрѣ III всего переселилось до 400,000 крестьянъ въ Сибирь и до 60,000 въ Среднюю Азію, изъ всѣхъ губерній Европейской Россіи. Съ 1889 г. правительство приступило къ законодательному упорядоченію народной волны въ Сибирь, которая охватывала уже до 50,000 въ годъ. На крестьянахъ отражались и заботы правительства о поднятій торговли и промышленности, которыя приводили, въ послѣднее время, къ возвышенію пошлинъ на иностранные товары и даже къ таможенной войнѣ съ Германіей (1893). Эти мѣры привели къ развитію нѣкоторыхъ отраслей отечественнаго производства: въ особенности распространились полотняныя и бумажныя издѣлія, а также подѣлялась нефтяная, каменно-угольная и горно-заводская промышленность. При этомъ правительство заботилось какъ о техническомъ образованіи, такъ и объ улучшеніи быта рабочихъ: явилось положеніе о промышленныхъ и реальныхъ училищахъ, дававшее просторъ частному почину; были введены правила о наймѣ на сельскія и фабричныя работы, надзоръ за которыми ввѣренъ фабричнымъ инспекторамъ (1892); была ограничена работа малолѣтокъ и женщинъ. Торговлѣ оказывалась помощь улучшеніемъ путей сообщенія. Дѣлались попытки поднять водные пути, падающіе отъ естественнаго обмелѣнія: была учреждена инспекція водныхъ сообщеній; здѣсь важны тоже мѣры для охраны лѣсовъ отъ истребленія (1888). Близокъ къ окончанію, начатый въ 1883 г., каналъ черезъ волокъ между рр. Кетью и Енисеемъ, рѣшенный еще при А. II. Но особенныя попеченія прилагались къ желѣзнымъ дорогамъ, развитіе которыхъ увѣчалось такими

колоссальными сооруже́ніями, какъ закаспійская линия (отъ Каспійскаго м. до Самарканда) и рельсовый путь черезъ Сибирь въ 7000 в., начатый у Челябинска (1891) и направляющийся къ Владивостоку. Принимались и разныя мѣры въ пользу купеческаго сословія. Правда, значеніе городскихъ думъ понижалось: въ 1892 г. въ нихъ было сокращено число гласныхъ и избирателей; правительству предоставлено назначать гласныхъ на 4 г., а губернаторамъ — власть приостанавливать приговоры думъ. Но эти измѣненія Городового Положенія были благопріятны для купцовъ, такъ какъ были повышены имущественный цензъ: теперь въ нашихъ думахъ окончательно господствуютъ торговцы. Въ то же время издавались облегченныя правила для ссудъ подъ товары и тому подобныя торговыя льготы, а торговые договоры съ иностранными государствами (съ Германіей и Австріей) и рядъ мѣръ въ пользу мануфактуръ и горныхъ промысловъ, привлекавшихъ въ Россію французскіе и бельгійскіе капиталы, расширили поле для нашей производительности. Еще болѣе поощрительно относилось правительство къ высшему сословію. Новая должность земскихъ начальниковъ, эта коренная реформа царствованія, была направлена, между прочимъ, къ возстановленію патріархальнаго значенія, бывшихъ привилегій дворянства, павшаго послѣ Положенія 19-го февраля 1861 г. Губернаторы назначаютъ земскихъ начальниковъ не только изъ дворянъ, но и по соглашенію съ мѣстнымъ предводителемъ дворянства, который предсѣдательствуетъ и на ихъ сѣздахъ. Наконецъ, былъ учрежденъ дворянскій земельный банкъ (1885), заемщикамъ котораго были дарованы потомъ новыя особыя льготы (1889).

При ограниченности финансовъ, крупная часть которыхъ шла еще на преобразование арміи и флота, народное просвѣщеніе не могло сдѣлать большихъ успѣховъ количественно; но зато обращалось усиленное вниманіе на его духъ, согласно съ основною программой правительства. Были закрыты медицинскіе женскіе курсы (1882), содержащіяся на счетъ слушательницъ и частныхъ пожертвованій. Затѣмъ были закрыты и другіе высше женскіе курсы, за исключеніемъ петербургскихъ, которые были сокращены (устранено естествознаніе) и подчинены вѣдомству министерства просвѣщенія (1889), но сохранили содержаніе отъ частныхъ лицъ. Въ 1884 г. вышелъ новый университетскій уставъ въ отнѣну стараго. Онъ измѣнялъ университетскій бытъ въ корнѣ. Устранялось выборное начало; преподаваніе опредѣлялось министерскими программами; расширялся кругъ дѣятельности инспекціи; вводился государственный экзаменъ подъ надзоромъ официальныхъ комиссій; допускались въ принципъ неограниченно приватъ-доценты. Въ то же

время число высшихъ учебныхъ заведеній увеличилось открытіемъ неполнаго университета въ Томскѣ (1888) и технологическаго института въ Харьковѣ. Подъ конецъ былъ основанъ археологическій институтъ въ Константинополѣ. Съ другой стороны, на счетъ гимназій старались распространять „профессиональное“ образованіе; военныя гимназій были преобразованы въ старинные корпуса. Обращалось вниманіе и на начальное обученіе: были узаконены школы грамотности (1882). Но министерство просвѣщенія, обладающее всего 20 милліонами р., могло тратить на это дѣло, въ 1885 г., только 4 милл., содержало болѣе 30,000 школъ, гдѣ обучались около 1 милліона мальчиковъ и до 300,000 дѣвочекъ: средній уровень народнаго образованія не достигалъ $2\frac{1}{2}\%$ всего населенія. На помощь министерству просвѣщенія выступила церковь, влияніе которой стало замѣчаться всюду. Церковь такъ принимала къ сердцу обученіе народа въ духъ православія, что началась передача начальнаго образованія въ ея руки. Всюду устраивались церковно-приходскія школы, узаконенныя въ 1884 г. Сверхъ того церковь была занята распространеніемъ православія. Для этого былъ предпринятъ рядъ мѣръ, связанныхъ также съ обрушеніемъ иновѣрцевъ въ имперію. Въ особенности было обращено вниманіе на евреевъ, тѣмъ болѣе, что въ 1881 г. разразились бунты противъ нихъ (въ Елизаветградѣ, Кіевѣ, Балтѣ и проч.). Послѣдовали внушенія К. П. Побѣдоносцева духовенству, циркуляръ Игнатьева губернаторамъ и комиссія Палена. Въ силу „временной мѣры“ или майскаго закона 1882 г., евреямъ разрѣшалось жить только по городамъ и мѣстечкамъ; имъ запрещалось владѣніе землей и даже ея арендованіе, а также работа въ христіанскіе праздники; имъ ограничивался доступъ къ государственной службѣ, къ адвокатурѣ и къ образованію. Въ средѣ христіанства усиливалась борьба съ разными сектами. Между тѣмъ какъ въ 1883 г. раскольникамъ дали право имѣть свои молельни и школы, и вредною сектой были признаны только скопцы, потомъ взглядъ измѣнился. Особенно стали слѣдить за штундой, которая быстро распространялась. Въ 1894 г. штунда была объявлена „одною изъ наиболѣе опасныхъ и вредныхъ сектъ“. Было обращено вниманіе и на средоточіе протестанства въ Россіи — на Балтійскій край. Тамъ воздвигались православныя храмы, усиливалось обращеніе массъ въ православіе и строго преслѣдовалось отпаденіе въ лютеранство („пасторскіе процессы“); иновѣрческія школы были подчинены министерству народнаго просвѣщенія, вводился русскій языкъ въ преподаваніи и въ правительственныхъ учрежденіяхъ, особенно съ появленіемъ новыхъ судовъ (1890). Подъ конецъ Динабургъ былъ переименованъ въ Двинскъ, а Дерптъ — въ Юрьевъ. Былъ

введенъ общій гимназическій уставъ; дерптскій университетъ былъ подведенъ подъ новый уставъ, и профессорамъ приказано было перейти на русскій языкъ; многіе изъ преподавателей удалились и были замѣнены русскими профессорами.

Если во внутрѣнной политикѣ Александръ III приближался скорѣе къ Николаю I, чѣмъ къ Александру II, то въ иностранныхъ дѣлахъ онъ шелъ по стопамъ отца, а не дѣда. Болѣе послѣдовательный, чѣмъ Николай I, Александръ III съ рѣдкой твердостью держался и здѣсь охранительныхъ началъ, былъ надежною опорой мирового порядка и тишины. Онъ еще не испустилъ духа, какъ устами вождя Англии, лорда Розберри, Европа выражала ему „безпредѣльную благодарность“ за то, что „лозунгомъ его были слова — правда въ дипломатіи и миръ“. Этотъ титулъ тѣмъ болѣе заслуженъ, что онъ свидѣтельствовалъ о сознательномъ самовоздержаніи могущественной державы. Россія Александра III обладала сильнымъ войскомъ. Она содержала 900 тыс. комбатантовъ въ мирное время и могла выставить во время войны до 4 милл. солдатъ. Въ теченіе всего царствованія не жалѣли средствъ на перевооруженія, на усиленіе состава частей, устройство новыхъ крѣпостей и улучшеніе старыхъ. Флотъ, можно сказать, возникъ заново. Были укрѣплены военныя гавани и созданъ Ливавскій портъ. Духъ миролюбія обнаружился тотчасъ по вступленіи Александра III на престолъ. Державамъ было заявлено, что новый императоръ „призванъ охранять общій миръ“ и что „на Россіи лежатъ прежде всего заботы о самой себѣ“, и она посвящаетъ себя „внутренней работѣ“. Въ подтвержденіе этихъ словъ послѣдовали мѣры, которыя должны были успокоить католиковъ, и охладить какъ надежды враговъ Германіи, такъ и увлеченія „панславистовъ“. Вскорѣ произошло соглашеніе съ папой (1883); была восстановлена католическая іерархія въ Россіи и возвращены польскіе епископы, посланные въ Сибирь въ 1863 г. Тогда же вышли въ отставку враги Германіи Игнатъевъ и Горчаковъ (ум. 1883); мѣсто послѣдняго занялъ покорный, молчаливый, сдержанный Гирсъ (ум. 1895), который почувствовалъ нѣмцамъ, но былъ хорошъ и съ французами. Сначала даже казалось, что въ Петербургѣ воскреснетъ опасная для мира „прусская дружба“ или же Священный союзъ: въ 1881—85 гг. происходили свиданія трехъ императоровъ (Данцигъ, Скерневицы, Кремзиръ); а въ 1888 г. Вильгельмъ II посѣтилъ Россію. Отвѣтный визитъ царя послѣдовалъ лишь въ октябрѣ 1889 г. Но тогда же Бисмаркъ все шире развивалъ „тройственный союзъ“ (Пруссія, Австрія, Италія), направленный противъ Франціи и Россіи. Въ Россіи послѣдовали стѣснительныя для Германіи пошлины, мѣры противъ нѣмцевъ въ Балтійскомъ и Западномъ краяхъ (указъ въ маѣ 1887) и даже

сосредоточеніе войскъ на западной границѣ. Пруссія отвѣчала истинною войною съ русскимъ кредитомъ, обезцѣнная наши фонды на биржѣ. Этимъ воспользовались французы: они открыли богатый кредитъ для русскихъ займовъ. Въ 1891 г. ихъ эскадра, подъ начальствомъ адмирала Жервэ, была принята въ Кронштадтѣ съ особенною торжественностью и всенароднымъ радушіемъ, а въ 1893 г. французы еще восторженнѣе принимали нашихъ моряковъ въ Тулонѣ и Парижѣ. Тогда же между Россіей и Германіей разразилась „тарифная война“. Впрочемъ, эта война не замедлила окончиться торговымъ договоромъ. Дружба Россіи съ Франціей скрѣплялась ихъ недвѣрчивыми отношеніями къ Англии, которая сталкивалась съ ними въ Африкѣ и Азії. Англичане опасались вліянія, которое приобрѣла Россія въ Персіи, Корей, въ особенности же въ Средней Азії. Русскіе естественно все подвигались впередъ къ Афганистану. Послѣ завоеванія ген. Скобелевымъ Ахаль-Теке и добровольнаго присоединенія Мерв-Теке, генералъ Комаровъ наткнулся у Кушки на отрядъ афганцевъ и оттѣснилъ его (1885). Англичане волновались: всѣ ждали борьбы „слона съ китомъ“. Но дѣло кончилось мирно: англичане признали границей полосу земли между Аму-дарьей и Мургабомъ (1887). Соперничество между Россіей и Англійей отражалось и на дѣлахъ Болгаріи, которыя составляли постоянный предметъ заботъ во внѣшней политикѣ А. III. Англія, съ помощью Германіи, Австріи и Италіи, старалась поддерживать самостоятельность болгаръ, охраняя ихъ отъ русскаго вліянія. Первый болгарскій князь, Александръ Баттенбергскій (ум. 1893), двоюродный братъ Александра III и офицеръ русской кавалеріи, отмѣнилъ конституцію, созданную Александромъ II при освобожденіи Болгаріи, но вождѣмъ затѣмъ сталъ изгонять русскихъ офицеровъ и чиновниковъ, которые, по мнѣнію болгаръ, хотѣли обратить ихъ страну въ русскую губернію. Чтобы укрѣпиться въ борьбѣ съ Россіей, Баттенбергъ созвалъ собраніе, которое установило конституцію и опредѣлило назначать офицеровъ изъ туземцевъ. Затѣмъ, Восточная Румелія, по требованію народа, присоединилась къ Болгаріи (1885). Тогда А. III исключилъ болгарскаго князя изъ списковъ русской арміи; руссофилы въ Софіи (Цанковъ, Бендеревъ) произвели „похищеніе принца“; Баттенбергъ былъ вывезенъ изъ Болгаріи (сент. 1886). Русская кандидатура не имѣла, однако, успѣха: болгары выбрали себѣ въ князья Фердинанда Кобургскаго (1887). Съ тѣхъ поръ Болгарія успокоилась, и этотъ вопросъ надолго сошелъ со сцены нашей иностранной политики. Спокойный миролюбецъ, воздержный семьянинъ и человекъ правильной жизни, богатырь съ виду, А. III общался долгоденствіемъ. За мѣсяцъ до смерти никто не предполагалъ надломлен-

ности его силъ; онъ не любилъ ни лѣчиться, ни говорить о своемъ недугѣ. Но здоровье императора подкашивалось уже давно. Лѣтомъ 1894 г. охота въ Спальѣ, среди болотъ, еще болѣе ослабила императора. По совѣту врачей, онъ немедленно поѣхалъ оттуда въ Ливадію. Но тамъ онъ быстро сталъ угасать, окруженный молитвами о. Иоанна Кронштадтскаго, искусствомъ русскихъ и иностранныхъ врачей, заботами ближайшихъ родныхъ и прибывшей туда невѣсты Наслѣдника престола, принцессы Алисы Гессенской. А. III много молился, трижды приобщался Св. Таинъ и не терялъ сознания, пока не скончался, 20 октября 1894 г., на 50-мъ году жизни. Онъ царствовалъ 13 л., 7 мѣс. и 19 дней.

4) А. Михайловичъ, великій кн. четвертый сынъ велик. кн. Михаила Николаевича и супругъ вел. кн. Ксєнии Александровны, дочери императора Александра III, р. 1 апрѣля 1866 г. и тогда же былъ зачисленъ въ 13 лейбъ-гренадерскій Эриванскій Его Величества полкъ и назначенъ шефомъ 73 пѣхотнаго Крымскаго имени Е. И. В. полка. Съ раннихъ лѣтъ выказывалъ стремленіе къ морской службѣ и въ 1885 г. въ качествѣ кадета плавалъ на корветѣ „Аскольдъ“ въ отрядѣ судовъ морского корпуса, послѣ чего былъ произведенъ въ мичмана. Въ слѣдующемъ году былъ назначенъ въ кругосвѣтное плаваніе на корветѣ „Рында“ подъ командою капитана I ранга Авелана. Въ 1886 г. получилъ званіе флигель-адъютанта Е. И. Величества, а по возвращеніи изъ кругосвѣтнаго плаванія произведенъ въ лейтенанты. Въ 1889 г. А. черезъ годъ на собственной яхтѣ „Тамара“ сопровождалъ Наслѣдника Цесаревича, нынѣ благополучно царствующаго Государя Императора Николая Александровича на Дальній Востокъ. По возвращеніи въ Россію, Е. В. издалъ описаніе своего путешествія и съ этого времени предпринималъ изданіе альбомовъ и справочныхъ книгъ для моряковъ. Въ 1892 г. вел. кн. командовалъ миноносцемъ „Ревель“, сдѣлавъ на немъ внутреннее плаваніе при практической эскадрѣ балтійск. флотилии, а въ слѣдующемъ году, въ качествѣ вахтеннаго начальника на крейсерѣ „Дмитрій Донской“, подъ флагомъ вице-адм. Казнакова, поѣхалъ Америку во время Чикагской выставки. Въ 1896 г. состоялъ старш. офиц. на броненосцѣ „Сысой Великій“, а въ 1899 г., въ чинѣ капитана II ранга, назначенъ стар. офиц. на бронен. „Генераль-Адмираль Апраксинъ“. Состоитъ предсѣдателемъ Имп. Общ. судоходства и морского яхтъ-клуба.

И. Русскіе духовные писатели и дѣятели.

1) А., тверской игуменъ XIV в., сопровождавшій въ орду тверскаго князя Михаила. А. приписываютъ составленіе извѣстнаго сказанія о мученической смерти вышеазваннаго князя.

2) А. Дьякъ, купецъ, бывшій въ концѣ XIV в. по торговымъ дѣламъ въ Констан-

тинополѣ и оставившій краткое описаніе своего путешествія, гдѣ главное мѣсто отдано перечисленію царградскихъ святыхъ. Описаніе это напеч. Сахаровымъ („Сказанія русск. народа“, II) и Венгеровымъ („Критик.-біографич. словарь русск. писат.“, II).

3) А., монахъ XVII в., авторъ интереснаго житія старца Иринарха Ростовскаго, изобилующаго любопытными данными о событіяхъ Смутнаго времени и о состояніи общества и духовенства той эпохи.

4) А., епископъ вятскій, род. въ 1609 г., ум. 16 октября 1679 г. По происхожденію сольвычегодскій посадскій человекъ, А. постригся въ Никольскомъ монастырѣ на Коряжмѣ, тамъ поставленъ въ игумены, затѣмъ переведенъ въ Спасо-Каменный монастырь на Вологду, въ 1643 г. возведенъ въ санъ епископа коломенскаго и каширскаго, а въ 1658 назначенъ въ новую епархію Вятскую и Великопермскую. Патр. Никонъ свидѣтельствовалъ, что А. былъ недоволенъ этимъ назначеніемъ, чѣмъ и объясняется отчасти его послѣдующая дѣятельность. Въ 1662 г. онъ подалъ царю Алексѣю Михайловичу большую и очень рѣзкую по тону челобитную объ удаленіи Никона и сошелся съ представителями тогдашняго раскола—Нероновымъ, боярыней Морозовой и др. Подъ его покровительствомъ дѣйствуетъ игуменъ Θεоктистъ, который сочиняетъ „многія развратныя письма“. При обыскѣ у Θεоктиста были найдены и нѣкоторыя сочиненія самого А., касавшіяся вопросовъ о сложеніи перстѣ, иконописаніи и новыхъ книгахъ. Очень часто А., въ своихъ замѣчаніяхъ на новыя исправленія, совсѣмъ не высказываетъ своего отрицательнаго пріговора, а только проситъ церковный соборъ разрѣшить его недоумѣнія; вообще же его критика крайне мелочна. На соборѣ 1666 г. А. покаялся въ своихъ сомнѣніяхъ и съ четвертаго засѣданія принималъ участіе въ его дѣйствіяхъ, а въ 1667 г. подписалъ осужденіе раскольниковъ, хотя по нѣкоторымъ свидѣтельствамъ и послѣ этого имъ помогалъ. Въ 1669 г. вернулся въ свою епархію, а въ 1674 г., самовольно оставивъ паству, поселился въ Никольскомъ Коряжминскомъ монастырѣ, гдѣ и оставался до самой своей смерти. Особо замѣтныя слѣдовъ дѣятельности въ Вяткѣ А. не оставилъ (Чт. Общ. Ист. и Др. годъ III, № 7, статья Пл. Любарскаго, энциклопед. словарь 1861 г. статья К. Н. Бестужева-Рюмина, Истор. русск. церкви митр. Макарія, матер. для ист. раскола, т. I (Критико-біографич. словарь русск. писат. С. А. Венгерова, т. I).

5) А. Дьяковъ, расколоучитель, основатель дьяконовскаго согласія, род. около 1675, казненъ 1720 г. Родомъ изъ посадскихъ людей Нерехты. А. служилъ дьякономъ въ тамошнемъ монастырѣ, читалъ старыя книги и очень смущался вопросомъ о двуперстїи и сугубой аллилуйя. Одна монахиня разъяснила ему, что съ Ни-

кона вѣра стала неправая, а праведники жестоко страдают и скитаются въ лѣсахъ. А. продалъ имѣнія и постригся съ женой въ Керженскихъ скитахъ. 1710 г. сдѣлался настоятелемъ. А. ввелъ крестообразное каженіе по дважды, и вскорѣ началъ споръ съ вѣтковскими раскольниками, которые кадили троекратно и употребляли собственное мвро. Такъ явилось согласіе новокадилниковъ или дяконовщины. Въ эту пору архіеп. нижегородскій Птиримъ началъ борьбу съ раскольниками: онъ прислалъ 130 вопросовъ и силой заставилъ согласниковъ отвѣчать. Затѣмъ черезчуръ энергичный архіерей прѣѣхалъ къ скитамъ съ солдатами и разными угрозами побуждалъ А. съ братіей подписать „доношеніе“, что они неправо написали свои отвѣты. Послѣ этой невольной измѣны совѣсть такъ замучила А., что онъ потихоньку уѣхалъ въ Спб. и подалъ каб. секретарю Петра I Макарову отреченіе отъ перваго доношенія, рассказавъ про дѣйствія Птирима. А. допрашивали, уличали, что онъ отрекся безъ вѣдома скита, такъ запутали дѣло, что бѣдный представитель обрядового формализма кончилъ трагически: А. 1720 г. отрубили голову, а тѣло его сожгли. См. Венг. I.

6) А., въ мірѣ Свѣтляковъ, епископъ Калужскій, род. 1839, ум. 1895, извѣстный проповѣдникъ и духовный писатель. Кромѣ многочисленныхъ словъ и наставленій, А. издалъ ученое сочиненіе „Исторія іудейства въ Аравіи и вліяніе его на Коранъ“ (Казань, 1875). См. Венг. I.

Александръ, берегъ южнаго полярнаго антарктическаго материка подъ 68°43' ю. ш. и 70—75° з. д., открытъ русскимъ кругосвѣтнымъ плаваніемъ Беллинсгаузена въ 1821 г.; гористъ, населенъ въ изобиліи птицами и тюленями.

Александры, земля, прежнее назв. для южной части сѣверной Австраліи (см.).

Александры-Ниль, рѣка, нерѣдко ошибочно принимаемая за главный истокъ Нила. Верховья ея недостаточно точно описаны; предположительно рѣка начинается подъ названіемъ Кагера подъ 3° ю. ш. у сѣверо-восточныхъ береговъ оз. Танганьика, течетъ на сѣверъ, принимаетъ съ востока истокъ озера Акеньяру, а затѣмъ истоки озеръ Тема, Виндмере и Кивандра и впадаетъ съ запада въ оз. Викторія мощнымъ потокомъ въ 100 м. шириною и 25 м. глубиной. А.-Н. открытъ Спикомъ въ 1862 и описанъ Стэнли въ 1876 г.

Алексидъ, рядомъ съ Антифаномъ, плодovitѣйшій и наиб. выд. представитель, т. наз., средней аттической комедіи, род. ок. 392 г. до Р. X. въ г. Фуріяхъ, умеръ въ 286 г., по преданію, на сценѣ, когда его вѣнчали вънкомъ побѣдителя. Въ теченіе своей слишкомъ 100-лѣтней жизни написалъ до 245 пьесъ, изъ которыхъ до насъ дошли многочисл. отрывки (изд. Rock. въ его „Comicum atticorum fragm.“, Лейпц.

1884, 2 т.), свидѣтельствующіе о живомъ остроуміи автора и изяществѣ его слога.

Алексинацъ, городъ въ сербскомъ округѣ Крушевацъ на Моравицѣ и желѣзной дорогѣ Бѣлградъ-Нишъ, съ прогимназіей и судомъ, значительная торговля, 5742 ж. (1890). Прежній округъ А. теперь раздѣленъ на округа Крушевацъ и Тимокъ. Въ войну 1876 г. А. послѣ взятія его турками въ концѣ октября сильно пострадалъ. На близъ лежащей горной вершинѣ Руевичъ возвышается поставленный 1880 памятникъ въ честь павшихъ русскихъ, сражавшихся въ войскахъ ген. Черняева.

Алексинскій (Евфимій Михайловичъ, 1813—1882), изв. педагогъ, проф. моск. дух. семинаріи. Учился во владимірской семинаріи и моск. дух. акад. Съ 1868 — протоіерей Воскресенской, въ Гончарахъ, прк. Кромѣ статей въ специальныхъ изд., напеч. магистерскую диссертацию: „Амвросій, епископъ Медиоланскій“ („Прав. Об.“ 1861, №№ 4—5).

Алексинскій уѣздъ, занимаетъ 17,428 кв. верстъ или 181,542 дес., р. Окой отдѣляется отъ Калужск. и Московск. губ., имѣетъ поверхность волнистую, а почву суглинистую, малоплодородную. На поляхъ не мало валуновъ. Не смотря на такія неблагоприят. условія, глав. занятіе — земледѣліе, требующее впрочемъ больш. удобренія, а скота сравнит. мало. Сѣютъ пшеницу, рожь, овесъ, ячмень, гречиху, просо, горохъ, чечевицу, ленъ, коноплю и картофель. Урожай плохи; въ 1897 г. собр. было 2 мил. пуд. всякаго зерна и корнепл. въ томъ числѣ на крестьянск. земляхъ—1.600,000 пуд. По переписи 1897 г. число жит. показано 75,329 чел., изъ коихъ 32,484 м. и 42,845 ж., кот. живутъ въ 4 слободахъ, 75 сел., 193 дер. и 95 хут. Обширныхъ селеній нѣтъ. Въ суд. администрат. отнош. составляютъ 19 волостей, къ которымъ присисано 366 сельск. общ. Бравовъ соверш. въ 1897 г. 725; родилось 4234 (2116 м. и 2118 д.), умерло 3202 чел. (1637 м. и 1565 ж.), приростъ 1032 чел.; залитыхъ луговъ 4383 дес., незалит. — 11,871 дес.; всего луг. земли 16,254 дес., кот. дали 1½ мил. пуд. сѣна. Лошадей числится 15,970 гол., рогат. скота крупнаго 10,973 гол., овецъ простыхъ 15,437, свиней 6250, козъ 8. Лѣсу 37,500 дес.; на кв. версту 22 дес. лѣсной площ. а на одного жителя почти 0,42 дес. Отхожіе промыслы очень развиты; уходятъ ежегодно 82,470 ч., изъ нихъ 76,533 м. и 5937 ж. Ежегодно бываетъ 13 ярм., на кот. въ 1897 г. продано было разн. тов. на 173,230 руб.; въ с. Петрушино конск. заводъ; въ уѣздѣ 1 лѣсопиляня, 12 кирпичедѣлат. завод. и одинъ—изготовл. химич. продуктовъ; итого 14 фаб. и зав.; производство, по оффиц. даннымъ, опредѣляется въ 42,334 руб. Кромѣ того, имѣется 6 каменноугольн. шахтъ, съ добычею въ 1896 г. 743 тыс. пуд. угля и 52 тыс. пуд. сѣрн. колчедана Тутъ работаютъ 189 чел., изъ которыхъ 97 подъ

землей. Въ разныхъ частяхъ уѣзда земство устроило больницу, приемный покой и двѣ амбулаторіи для приходящ. больныхъ. Въ 1897 г. въ уѣздѣ было 71 учеб. зав. съ 3371 уч., изъ кот. 2484 м. и 887 д.; одинъ учащійся приход. на 22 чел. Содерж. училищъ обходилось въ 6285 р.

Алексинъ, уѣзд. гор. Тульск. губ., подь 54° 31' с. ш 54° 46' в. д. на высококъ прав. бер. Оки и по обоямъ бер. р. Мордовки. Существуетъ болѣе 500 лѣтъ; основ. его приписыв. в. кн. Данилу Ив.; но тогда онъ былъ на лѣв. бер. Оки, гдѣ можно отыскать слѣды стараго городища и теперь. Въ рус. лѣтопис. значится подь 1349 г., такъ какъ за годъ передъ тѣмъ былъ ограбленъ и разрушенъ татарск. ханомъ Тимуромъ и названъ „городомъ св. Петра митрополита“. Въ концѣ XIV в. былъ погранич. съ литовск. владѣніями. Въ 1472 г. ханъ Ахметъ разграбилъ гор., жит. увель и перебилъ. Въ 1556 г. вошелъ въ составъ моск. государства. При учрежд. губерній, Ал. въ 1708 г. приписанъ былъ къ Московской; при учрежденіи же Тульск. наместничества, присоединенъ къ этому послѣд. въ 1777 г., какъ уѣзд. городъ. По переписи 1897 г. числится 2268 жит. (1152 м., 1116 ж.); браковъ въ 1897 г. совершено 23, родивш. было 158 (86 м. 70 д.); умерло 124 (65 м. 59 д.), приростъ 32 души. Правосл. церквей 4. Городъ имѣеть 959 дес. земли; лошадей 75, рогат. скота 180, овецъ 18, свиней 123. Кожевен. и кирпичедѣлательный заводъ, съ производств. въ 1028 руб. Богадѣльня основана и существуетъ на средства Елизаветы Венардаки; вторая, т. назыв. обществ. богадѣльня въ вѣдѣніи гор. устроена на частныя пожертванія и содержится на % съ капитала, подарен. частными лицами (7400 р.) и городомъ (1000 р.). Городск. расходы въ 1897 г. составляли 12,944 р., расходы — 12,363 р., изъ коихъ 907 р. шло на содер. 5 школъ съ 280 учащимися (180 м. 100 д.). Земская больница. Ал. лежитъ на Сызрано-Вяземск. ж. д., а постоянными пароход. рейсами соединенъ съ Калугой и Серпуховымъ; но такое счастливое полож. не служитъ ни къ процвѣт. городка, ни къ его росту. Мѣстопр. предв. двор., исправнича, гор. старосты. Здѣсь-же уѣзд. земск. управа, уѣзд. казначейство, уѣзд. чл. окр. суда, суд. слѣд., земск. нач., воинск. начальникъ, лѣсничій.

Алексисбадъ, минеральныя воды, климатическій курортъ въ ангалтской части Гарца, въ долинѣ р. Зельке, 325 м. надъ уровнемъ моря, на жел. дор., имѣеть два минеральныя ключа: Тринкбрунненъ, содержащій въ 1 литрѣ 0,031 д. углекисл. зак. желѣза и употребляемый для питья (9° Ц.) и Зелькебрунненъ, содержащій въ 1 литрѣ 0,057 д. сѣрнокисл. зак. желѣза и 0,106 д. хлор. жел. и употребляемый для ваннъ (8° Ц.). Воды Алексисбада издавна употребляются для леченія женскихъ болѣз-

ней. Воды Тринкбруннена экспортируются искусственно насыщенной углекислотой.

Алексисгавенъ, большая бухта въ заливѣ Астролябіи на землѣ императора Вильгельма подь 5° 6' южн. широты и 145° 45' в. д. съ узкимъ, но безопаснымъ входомъ.

Алексіанцы, благотворное общество, возникшее въ XIV вѣкѣ во время черной смерти и посвятившее себя попеченію о больныхъ и погребенію мертвыхъ: отсюда названіе членовъ его Лолларды. Существуетъ кое-гдѣ еще и теперь и называется по имени своего патрона, св. Алексія, знатнаго римлянина, прославишагося исцѣленіями, ум. въ 417 г.

Алексія, потеря способности читать, симптомъ болѣзни головного мозга, обыкновенно въ связи съ афазіей (см.)

Алексопольскій 31, пѣхотный полкъ. Изъ поселенныхъ въ царствованіе царя Алексія Михайловича въ различныхъ пригородахъ для охраненія новобрѣтенныхъ земель на восточной границѣ — стрѣльцевъ, пушкарей и пѣхотныхъ полкавъ — были сформированы въ 1731 году, подь общимъ названіемъ Закамскихъ Ландмилицкихъ полковъ, три конныхъ и одинъ пѣхотный полкъ по 10 ротъ въ каждомъ; послѣдній наименованъ Алексѣевскимъ. Носилъ разныя названія, составъ его измѣнялся, доходя въ 1856 г. до 8 батальоновъ; въ 1879 г. приведенъ въ 4 бат. составъ, а съ 1864 г. носить нынѣшнее наименованіе. Имѣеть полковое знамя „за вѣзятіе приступомъ Варшавы 25 и 26 августа 1831 г. и за Севастополь въ 1854 и 1855 гг.“, серебряныя трубы „за мужество и храбрость противъ французскихъ войскъ 13 апр. 1813 г.“ Полков. праздникъ 6 августа. „Гренадерскіе и пѣхотные полки“, въ „Спр. книгъ Императорской главной квартиры“

Алексѣевскъ, городъ, теперь слобода Самарск. губ. и уѣзда въ 25 верст. къ в. отъ г. Самары при впаденіи Кинеля въ Самару. Осн. въ 1700 г. какъ центральный крѣпостной пунктъ такъ наз. Закамской оборонит. линіи на высокой известково-гипсовой скалѣ, возвышающейся надъ всѣми окрестными степями; съ замиреніемъ башкировъ и калмыковъ вмѣстѣ съ Закамской линіей А. утратилъ свое значеніе. Изъ гипсовъ вытекаетъ сильный минеральный сѣрнистый ключъ, близкій по составу къ Сергіевскимъ мин. водамъ Самарск. губ.; источникъ, принадлежитъ удѣльному вѣдомству. Устроена водолечебница съ 22 жилыми помѣщеніями и 12 ванными. Содержаніе съ лѣченіемъ обходится въ 120 руб.

Алексѣевъ, 1) Александръ Алексѣевъ, въ еврействѣ Вульфъ Нахласъ, род. 1820, мальчишомъ былъ взятъ въ кантонисты, перешелъ въ христіанство и сталъ ревностнымъ распространителемъ христіанства среди евреевъ, сохраняя однако безпристрастіе къ бывшимъ своимъ единовѣрцамъ; извѣстенъ многочисленными сочиненіями на

тему объ обращеніи евреевъ и по этнографіи; послѣдніе доставляютъ цѣнный матерьялъ, болѣе извѣстны: „Общественная жизнь евреевъ“ (Новг. 1868), „Богослуженіе, праздники и обряды евреевъ“ (2-е изд., Новг., 1863), „Очерки домашней жизни евреевъ“ (2-е изд., Новгор. 1891). См. Венгер. „Рус. Кн.“ I.

2) Александръ Семеновичъ, проф. государств. права, род. 1851 г., съ 1879 прив.-доц., съ 1886 ординар. проф. Москов. унив.; труды его: „Макіавелли, какъ политич. мыслитель“, 1880; „Этюды о Ж. Ж. Руссо“, 1887, 2 т.; „Русское госуд. право“, консп. лекцій, издавалось нѣсколько разъ.

3) Андрей (1715—1793), государственн. крестьянинъ, расколоучитель и глава московскихъ еедосѣвцевъ. Былъ очень уважаемъ своею паствою за кротость и смиреніе.

4) Василій Алексѣевъ, род. 1863, извѣстенъ многочисленными переводами классиковъ на русскій языкъ, б. ч. входящими въ составъ издаваемой имъ „Библиот. греч. и рим. классиковъ въ русск. перев.“ куда уже вошли: Овидій „Превращ.“ (Спб. 1885), Эпиктетъ „Основаніе стоицизма“ (1888) и „Афоризмы“ (1891), Теофрастъ „Характеристики“ (2-е изд. 1893) Кебетъ „Картина“ (1888), Фукидидъ „Истор. пелоп. войны“ (1888), Лукіанъ „Сочиненія“ (1889), Антонинъ Libarelis „Превращ.“ (1890), Сенека „Сатира на смерть Клавдія“ (1891), Цицеронъ „О дружбѣ“ (1891), Рѣчь о Роспѣтѣ (1891). Кромѣ того въ „Дешевой Библиотекѣ“ А. С. Суворина, А. выпустилъ б. ч. трагедій Эврипида, 1—Эсхила, 1 комедію Аристофана и всего Плутарха въ въ 7 томахъ. См. Венгер. „Рус. Кн.“ I.

5) Владиміръ Феодоровичъ, гор. инж., проф. химіи въ Горн. Инст. Родился въ 1852 г., образование получилъ во 2-й военной гимназій и въ горномъ институтѣ. Изъ первыхъ научныхъ изслѣдованій А. наибольшаго вниманія заслуживаютъ изслѣдованія о взаимной растворимости жидкостей, давшія А. имя въ европейской химической литературѣ. Въ послѣдніе годы А. сосредоточился на изслѣдованіи вопросовъ, горнозаводскаго дѣла. Въ этой области ему принадлежитъ обширное химическ. изслѣдованіе русск. камен. углей, служащее основнымъ научнымъ руководствомъ; большую научную и практическую цѣнность представляетъ также изслѣдованіе руск. огнеупорныхъ глинъ.

6) Иванъ, расколоучитель и писатель; р. 1709 г. въ Великороссіи, но еще молодымъ человѣкомъ переселился въ Стародубье, гдѣ раскольниковъ жилое вольнѣе. Онъ рано началъ выдаваться изъ среды послѣдователей еедосѣвскаго согласія животою ума и смѣлостью въ исканіи истины. А. въ цѣломъ рядѣ сочиненій громилъ православіе и поповщину: особенно рѣзко нападалъ онъ на пріемъ бѣглыхъ поповъ. Между тѣмъ пылкій умъ не удовлетворялся еедосѣв-

скимъ ученіемъ. Полное отрицаніе брака повело за собой господство довольно свободныхъ нравовъ среди согласниковъ, что губительно отражалось на судьбѣ заброшенныхъ, сиротливыхъ еедосѣвскихъ дѣтей. Ненормальность и безнравственность такого порядка не давала покоя А. Онъ ѣздилъ на Выгу къ знаменитому Денисову и въ другія мѣста за разрѣшеніемъ тяжелаго вопроса, обращался къ своему предшественнику, Вышатину, отмѣтившему еще ранѣе послѣдствія безбрачія; но всюду встрѣчалъ увѣренность въ томъ, что бракъ невозможенъ безъ законнаго священства. Тогда А. выработалъ самостоятельное разрѣшеніе вопроса и изложилъ его въ соч. „О тайнѣ брака“. А. училъ, что бракъ есть тайна, но не въ томъ смыслѣ, какъ понимаетъ его православная церковь, т. е. таинство, въ которомъ черезъ пресвитерское благословеніе сообщается брачующимся особенная благодать Св. Духа, а въ смыслѣ таинственнаго значенія супружеской любви, какъ образа любви Христа къ церкви. Богъ благословилъ бракъ первыхъ людей, и это благословеніе преемственно переходить на всѣхъ вступающихъ въ бракъ. Необходимы при бракѣ: взаимная любовь брачующихся, согласіе ихъ на бракъ и благословеніе родителей. Церковное вѣнчаніе не есть необходимость, а только „общенародный христіанскій обычай“. Это допускало возможность новаго брака безъ вѣнчанія и съ вѣнчаніемъ въ православной церкви. Еедосѣвцы съ негодованіемъ отвергли это ученіе, поморцы же отнеслись къ нему съ сочувствіемъ. Съ 1757 вокругъ А. составилъ кружокъ послѣдователей, новоженовъ, сложившіяся въ особое согласіе. А. ум. въ 1776 г. Списокъ его соч. см. Венгер., I.

7) Николай Никол., образование получилъ въ Моск. унив. (оконч. 1847), съ 1869 д-ръ математики, honoris causa, съ 1870 — проф. Варш. унив., съ 1878 — адъюнктъ академикъ, ум. 1881; извѣстенъ многими спеціальными работами по высшей математикѣ, особенно по интегральному исчисленію. См. Венгер., I.

8) Петръ Алексѣевичъ, дух. писатель XVIII в., свящ. и законоучитель, род. 1727, ум. 1801, авторъ учебниковъ Закона Божія, нѣсколькихъ „словъ“ и „церковнославянскаго словаря“ (1-е изд. М. 1773 и 4-е изд. Спб. 1817—1819). А. также перевелъ „О благородствѣ и преимуществѣ женскаго пола“ Корнелія Агриппы. См. Венг., I.

9) Петръ Петровичъ, род. 1840, ум. 1891, образов. получилъ въ Спб. унив. (оконч. 1860), съ 1865 магистръ химіи и доцентъ, съ 1868 — д-ръ химіи и проф. Кіев. унив. А. извѣстенъ многочисленными спеціальными работами по химіи (перечислены у Венгер. „Рус. Кн.“ I), въ ихъ числѣ учебникъ по орган. химіи (3-е изд. Кіевъ 1884) и систематическіе „Обзоры русск. хим. литературы“ за 1875—1884.

10) Самуилъ Алексѣевичъ, родился 1764 г., ум. 1801 г., ученикъ знаменитаго медальера С. Васильева. Учился въ Академіи Художествъ съ 1770 по 1785 г. Изыществомъ формы, композиціи и превосходною техникой обновилъ медальерное искусство екатерининскаго времени, раболѣпно слѣдовавшее рутиннымъ приемамъ напыщенной аллегоріи.

11) Теодоръ Яковлевичъ, академикъ декоративной живописи (сынъ сторожа при Акад. Наукъ), род. въ 1753 г. и на одиннадцатомъ году былъ принятъ въ Академію Художествъ. Въ 1773 г. былъ отправленъ для усовершенствованія за границу на три года и поступилъ въ мастерскую лучшаго въ то время итальянскаго декоратора Джузеппе Моретти, въ Венеціи. Несмотря на сравнительно плохіе результаты пребыванія за границей, гдѣ А. ознакомился съ практическимъ выполніемъ, онъ все таки занялъ въ Петербургѣ мѣсто выдающагося декоратора и живописца и въ 1794 г. былъ удостоенъ званія академика. Путешествуя въ 1795 г. по южной Россіи, А. написалъ рядъ картинъ, изображавшихъ мѣстности, посвященныя императрицей Екатериной. Изъ нихъ находятся въ музеѣ Академіи Художествъ виды Вахчисарая, Николаева и Херсона. Въ 1800 г., по повелѣнію Императора Павла I, А. отправился въ Москву для написанія видовъ средней Россіи, при чемъ ему былъ назначенъ годовой окладъ въ 1200 руб. Въсѣтъ съ А. Академія Художествъ отправила двухъ своихъ учениковъ А. Кунавина и Л. Мошкова для практическихъ упражненій. Послѣ двухлѣтней работы, А. представилъ рядъ весьма интересныхъ картинъ, изъ коихъ многія изображали памятники архитектуры, впоследствии разрушенныя пожаромъ Москвы въ 1812 г. По возвращеніи изъ Москвы, А. былъ награжденъ 1000 руб. и получилъ заказъ написать нѣсколько картинъ изъ ряда слѣланныхъ въ Москвѣ эскизовъ. Въ число этихъ работъ вошли виды: 1) Кремля съ каменнымъ мостомъ, 2) Петербургской биржи (доставившей художн. брилліантовый перстень), 3) Китай-города, 4) Спасскихъ воротъ съ церковью Василия Блаженнаго и многіе другіе. Копіи этой коллекціи видовъ были приобретены гр. Орловымъ. Кромѣ того, по заказу Государя, А. написалъ два вида г. Полтавы и получилъ за нихъ также перстень. По желанію Государя, всѣ работы А. предполагалось издать въ гравюрахъ, исполненіе которыхъ было возложено на граверный классъ Академіи Худ., но политическія событія 1807 года отвлекли вниманіе Государя, и задуманное изданіе не состоялось. Съ 1803 г. А. поступилъ въ Академію преподавателемъ перспективной живописи съ жалованьемъ 600 р. въ годъ. Онъ образовалъ цѣлую группу учениковъ — перспективныхъ живописцевъ, изъ которыхъ выдѣлялся М. Воробьевъ, впоследствии — премирникъ А. по классу. Много

работъ необыкновенно плодovitаго художника находится у частныхъ лицъ (кн. И. М. Барятинскаго, П. Свиньина, А. Кожухова и др.). Коллекція копій съ картинъ Коналетто, исполненная А. по заказу императрицы Екатерины II, подарена была гр. Зубову. Относительно достоинства картинъ А. слѣдуетъ сказать, что на первый взглядъ онѣ не производятъ почти никакого впечатлѣнія, но, присматриваясь, можно убедиться въ мастерствѣ кисти, въ прозрачности красокъ и въ удивительномъ умѣньи выбирать „точку наблюденія“. Отрицательными качествами картинъ А. являются: небрежность исполненія и злоупотребленіе черными тонами въ тѣневыхъ частяхъ картинъ. А. умеръ въ 1824 г.

Алексѣенко, Михаилъ Мартыновичъ, проф. финансоваго права, род. 1847 г.; 1864 г. поступилъ на юридич. фак. Харьков. унив., 1870 г. началъ читать лекціи въ качествѣ приватъ-доцента, въ 1879 г. былъ избранъ экстраординарнымъ, а въ 1880 г. ординар. проф. финансов. права въ Харьков. унив., затѣмъ ректоромъ Харьков. унив., нынѣ попечитель казанскаго учебнаго окр. Труды его: „Взглядъ на развитіе налоговъ у Смита, Ж. Б. Сея, Рикардо, Сисмонди и Д. С. Милля“, 1870 г.; „Организація госуд. хозяйничанія“, 1870; „Госуд. кредитъ“, 1872; „Дѣйств. законод. о прямыхъ налогахъ“, 1879; „Подходный налогъ и условія его примѣненія“, 1885. Научныя работы А., отличающія старательнымъ изложеніемъ фактическ. и литературнаго матеріала и обдуманной осторожностью въ выводахъ, проникнуты идеей необходимости связи науки съ жизнью и сочувствіемъ къ народной массѣ.

Алексѣй Божій человекъ, лишившійся добровольно мірскихъ благъ и подвергавшій себя, Христа ради, всевозможнымъ униженіямъ въ домѣ роднаго отца, послужилъ сюжетомъ одного изъ популярнѣйшихъ духовныхъ стиховъ, распѣваемыхъ на папертяхъ церковныхъ и площадяхъ старцами, переходжими каликами. Представляя собой недосыгаемый идеаль самоотреченія, этотъ аскетъ-подвижникъ особенно привлекалъ вниманіе въ среднѣ вѣка какъ на Руси, у старовѣровъ особенно, такъ и на западѣ, гдѣ онъ гармонировалъ съ общимъ настроеніемъ благочестивой мысли, проникнутой аскетизмомъ. Его житіе часто встрѣчается въ старорусскихъ рукописяхъ и печатныхъ книгахъ; въ многочисленныхъ нѣмецкихъ и французскихъ поэмахъ оно видоизмѣнялось и передѣлывалось, сообразно новымъ литературнымъ вкусамъ, до такой степени, что въ латинскомъ пересказѣ оно теряетъ реальныя черты и даетъ поводъ одному изъ авторовъ сборника *Gesta Romanorum* толковать его съ аллегорической точки зрѣнія. Книжное житіе и было источникомъ собственн. „стиха“ объ Алексѣѣ Божьемъ человекѣ, который извѣстенъ какъ по рукописямъ, такъ и по нѣсколькимъ вариан-

тамъ, записаннымъ отъ пѣвцовъ (см. особенно у Беасонова „Калѣки“ №№ 28, 29 и др.). Последніе ближе къ книжнымъ источникамъ, изъ которыхъ наиболѣе непосредственными для отдѣльныхъ частей стиха оказываются житія въ печатномъ Анеологіи 1600 г., рукописное въ сп. XII в. и помѣщенное въ Минеяхъ Четвѣхъ. Объ отношеніи стиха къ житію см. Дашкова, Бесѣды въ общ. люб. російск. слов., II, 1868, стр. 20—52; Срезневскаго, свѣдѣнія и замѣтки, XXXI; Тихонова, сочиненія, т. II, стр. 78—81 (М 1898). См. *Духовныя стихи*.

Алексѣй, византійск. императоръ: 1) А. I Комненъ, императоръ 1081—1118 г., племянникъ имп. Исаака Комнена, род. 1048 г., ум. 1118 г. полководецъ имп. Михаила VII Дуки и Никифора Вотаниата, котораго 1081 г. низвергъ, провозглашенный войскомъ императоромъ. Заключивъ невыгодный миръ съ сельджуками, А. направилъ всѣ силы противъ вторгшагося въ Византію нормандскаго герцога Роберта Гискара, для борьбы съ которымъ заключилъ союзъ съ венеціанцами и герм. имп. Генрихомъ IV, но былъ разбитъ при Дурацко; Робертъ побѣдною дошелъ до Македоніи, но, вслѣдствіе успѣховъ Генриха въ Италіи, вынужденъ былъ 1082 г. вернуться въ Италію, а войско его, предводительствуемое его сыномъ Богемундомъ, было совершенно разбито А.; второе нападеніе Роберта было прервано его смертью 1085 г. 1088—91 г. А. воевалъ съ перешедшими Дунай печенѣгами и затѣмъ покорилъ рядъ о-вовъ и городовъ Малой Азіи въ борьбѣ съ сельджуками, противъ которыхъ искалъ помощи у папы Урбана II и государя Запада; когда крестоносцы 1096 г. появились въ государствѣ, А. заставилъ ихъ присягнуть ему въ качествѣ ленныхъ владѣльцевъ земель, которыя будутъ отняты у невѣрныхъ. Внутри государства А. возстановилъ порядокъ, упорядочилъ войско и финансы, покровительствовалъ церкви и преслѣдовалъ еретиковъ (павликіянъ и богомиловъ). Жизнеописаніе его дала его дочь Анна Комненъ.

2) А. II Комненъ, сынъ имп. Мануила, 13 лѣтъ вступилъ на престолъ (1182), но въ слѣдующемъ году былъ убитъ Андроникомъ (см. э. сл.)

3) А. III Ангелъ, императоръ 1195—1203, отнявъ престолъ у ослѣпленнаго имъ брата своего Исаака Ангела; во время осады Константинополя, призваннымъ сыномъ Исаака крестоносцами и венеціанцами 1203 г. бѣжалъ въ Малую Азію, но былъ своимъ зятемъ Теодоромъ Ласкарисомъ заключенъ въ монастырь въ Никсѣ, гдѣ и ум.

4) А. IV Ангелъ, императоръ 1203—1204, вмѣстѣ со своимъ отцомъ Исаакомъ былъ возведенъ на престолъ послѣ бѣгства А. III (см. выше), но не смогъ выполнить данныхъ крестоносцамъ обѣщаній, именно соединенія греч. и римской церкви. Крестоносцы возобновили осаду города, во время которой А. былъ низвергнутъ и убитъ.

5) А. Комненъ, внукъ имп. Андроника Комнена, послѣ взятія Константинополя франками 1204 г., основалъ при помощи грузинской царицы Тамары на сѣв.-востокѣ М. Азіи государство съ гл. гор. Трапезундомъ; потомки его, императоры трапезундскіе, царствовали до уничтоженія ихъ государства Магометомъ II 1461 г.

Алексѣй св., митрополитъ кievскій и всея Руси, сынъ знатнаго московскаго боярина, выходца изъ Чернигова, Феодора Плещеева, при крещеніи получилъ имя Елевферія — Симеона (воспріемникомъ былъ Иванъ Калита). А. съ 12 лѣтъ выказалъ уже склонность къ монашеской жизни и 20 л. былъ постриженъ въ московскомъ Богоявленскомъ монастырѣ, а въ 1345 г. рукоположенъ въ епископы Владимірскіе. Послѣ смерти митр. Феогноста (1347), Алексѣй поѣхалъ въ Константинополь на поставленіе митрополитомъ, но тамъ оказался уже поставленнымъ Романъ. Не рѣшая отказать московскому князю, въ Константинополь поставили и Алексѣя — и обоихъ митрополитовъ отпустили на Русь. Романъ проживалъ больше въ Литвѣ и на Юго-Западѣ, Алексѣй любилъ въ Москвѣ, и онъ всѣми средствами поддерживалъ московскихъ князей въ борьбѣ съ ихъ врагами: такъ онъ отымаетъ нижегородскую епархію у непокорнаго суздальскаго Владыки, налагаетъ проклятіе на Святослава, князя Смоленскаго за помощь Ольгерду и т. п. Авторитетъ митрополита былъ очень великъ: уже въ 1357 г. онъ судитъ тверскихъ князей. Въ то же время Алексѣй поддерживаетъ постоянное расположеніе къ себѣ въ Константинополь, хотя и не былъ митрополитомъ изъ грековъ. Онъ является совѣтникомъ сыновей Ивана Калиты, а во время малолѣтства внука (Дмитрія Донскаго) руководитъ всѣми дѣлами въ государствѣ. Слава о благочестивой жизни русскаго митрополита достигаетъ и Орды: жена хана, Чанибека, Тайдула, заболѣвши глазами прислала въ Москву просить Алексѣя, чтобы онъ посѣтилъ ее. Св. Алексѣй поѣхалъ въ Орду, — и ханша получила исцѣлѣніе. При немъ значеніе митрополитовъ московскихъ поднялось до высшей степени. Составитель житія св., архимандритъ Питиримъ, (XV в.) говоритъ, что „Алексѣй ревностно подвизался въ добродѣтели, исполнялъ всѣ обѣты иноческой жизни, прошелъ всякое писаніе ветхаго и новаго завета, оставался въ чернечествѣ даже до сорока лѣтъ и за свою добродѣтельную жизнь былъ честимъ и славимъ всѣми и любимъ многими. Ум. А. въ 1378 г., а въ 1439 г. были обрѣтены его мощи, которыя и почитаютъ донынѣ въ Чудовомъ монастырѣ. Кромѣ собственноручнаго перевода Новаго Завета съ греческаго, отъ св. Алексѣя дошли до насъ 3 сочиненія: 1) „Окружное посланіе или поученіе ко всей паствѣ“, 2) „Почуеніе правовѣрнымъ христіанамъ области нижегородской и городской“ и 3) „Посланіе или

грамота на Червленый яръ боярамъ, баскакамъ, духовенству и мръянамъ о подсудимости ихъ рязанскому епископу“.

Алексѣй, игумень сурской обители. Жилъ въ концѣ XVI в. Написалъ житіе своего учителя, преп. Геннадія Костромского, канонъ ему же и „Сказаніе къ пастырю дома боголюбиваго Преображенія и преп. аввы Геннадія“ (помѣщ. Ключевскимъ въ прилож. къ его „Житіямъ Святыхъ“). Ркп. житія — въ бібліотекѣ „Общ. ист. и древн. росс.“. Какъ авторъ, А. чуждъ риторики и отличается непосредственностью.

Алексѣй Алексѣевичъ, второй сынъ Алексѣя Михайловича, род. въ 1654 г. Во время войны царя Алексѣя съ Польшею шли переговоры о возможности кандидатуры А. А. на Польскій престолъ, если женится на родственницѣ польскаго королевскаго дома „какъ будетъ царевичъ въ совершенныхъ лѣтахъ“. Въ 1667 г. А. А. былъ объявленъ наследникомъ престола. Въ 1669 г. умеръ. Именемъ царевича воспользовался Стенька Разинъ. Онъ объявилъ въ началѣ бунта, что идетъ противъ измѣнниковъ бояръ, и что съ нимъ идутъ „Нечай, царевичъ Алексѣй Алексѣевичъ“, обжавшій отъ суроваго обращенія отца и благодаря извѣтамъ бояръ, „да патриархъ Никонъ“.

Алексѣй Михайловичъ, второй царь изъ дома Романовыхъ, сынъ царя Михаила Феодоровича и Евдокіи Стрѣшневой, род. 1629, наследовалъ своему отцу въ 1645. Это былъ образецъ русскаго добра-молодца, по обличію, дородству и крѣпости: таковъ онъ на единственномъ вѣрномъ портретѣ, принадлежащемъ карандашу живописца вѣнскаго посла Мейерберга. А. М. рѣдко болѣлъ и былъ отцомъ 16-ти дѣтей отъ двухъ браковъ. Душа у него была уравновѣшенная: онъ заслужилъ названіе „тишайшаго“, т. е. кроткаго, милосердаго. Его правиломъ было: „разсуждать людей въ правду, всѣмъ равно“ да „безпомощнымъ помогать“; онъ часто отмѣнялъ наказанія, разсылалъ „кормы несчастнымъ“. Его мягкость граничила съ безволіемъ, которое проявлялось и въ припадкахъ вспыльчивости. Дурные люди нерѣдко пользовались добрушіемъ царя, который иногда подчинялся имъ, чтобы только избѣгнуть несприятностей. А. считалъ себя „недостойнымъ и во псы, не только въ царя“. Съ поэтическимъ восторгомъ уносился онъ мечтами въ небеса точно такъ же, какъ упивался жизнью мягкой природы въ своемъ любимомъ Коломенскомъ, съ его бархатными лугами и тихимъ раздольемъ полей. Тамъ онъ всю свою жизнь строилъ роскошный дворецъ, велъ образцовое хозяйство, пѣшался соколиною охотой, а по вечерамъ и въ пѣпогодъ развлекался однообразными рассказами бахарей про старину да шахматами или разглядываніемъ узорочья и дорогихъ вещей. А. дорожилъ устоями благочинія и порядка: до мелочей управлялъ онъ всѣ обряды церкви и царскаго чина.

Онъ строго исполнялъ обиходъ „пресвѣтлаго величества“ и „смирять“ своеручно своихъ служителей, допускаяшихъ „уменьшеніе чести государства“. Но природный здравый смыслъ, пытливость и впечатлительность придавали А. М.—чу черты новаго человека. Дядька, бояринъ Борисъ Морозовъ, обучалъ его по нѣмецкимъ картинкамъ, водилъ его въ нѣмецкомъ платьѣ, ходилъ съ нимъ въ Кукуй-городокъ (Нѣмецкая Слобода въ Москвѣ); потомъ царь самъ участвовалъ въ походахъ въ Ливонію и Польшу, откуда возвращался болѣе развитымъ, по замѣчанію современниковъ. Въ душѣ тишайшаго сгладились черты старо-русской нетерпимости. „Нельзя, говорилъ онъ, заставлять силою въ Бога вѣровать“. Своимъ близкимъ онъ внушалъ: „Забавляйтесь и утѣшайтесь! Дѣлу время, а потѣхъ часъ“. Онъ самъ любилъ столько же позабавиться, даже пошутить незлобиво, сколько пофилософствовать. Его все занимало, и ни одно дѣло не обходилось безъ его личнаго участія. Одинъ изъ самыхъ образованныхъ русскихъ того времени, до тонкости владѣвшій книжною рѣчью, А. прочелъ все, что могъ, и прочелъ съ толкомъ: отъ него осталось много витѣватыхъ, но содержательныхъ писемъ и даже стиховъ свѣтскаго характера, а также описанія собственныхъ походовъ. А. тяготился людьми грубыми и односторонними: при всемъ своемъ подчиненіи Никону, онъ называлъ его „мужикомъ, глупымъ человекомъ“. Онъ выдвигалъ даровитыхъ людей съ европейскимъ образованіемъ и доверялъ имъ больше всѣхъ. И чѣмъ дальше, тѣмъ больше примѣнялся къ западу. Смирному, который могъ служить украшеніемъ частной жизни, суждено было 30 л. править обширнымъ и разстроеннымъ смутой государствомъ, которое древняя Русь обременила великими задачами. И самодержецъ, напуганный бунтами спозаранку, отдалъ власть боярамъ, именно правящимъ чиновникамъ, и осыпалъ милостями стрѣльцовъ, какъ своихъ тѣлохранителей. Началось замѣчательное по своей содержательности, но полное тревоженія правленіе временщиковъ, вмѣстѣ съ развитіемъ приказнаго духа.

Первымъ изъ временщиковъ былъ Морозовъ, которому предался А., лишившійся и матери тотчасъ послѣ отца. Человекъ умный, опытный и съ крѣпкою волей, онъ сочувствовалъ западному просвѣщенію и принялъ нѣмецкіе обычаи. Но то былъ алчный и властолюбивый царедворецъ, который потворствовалъ своей роднѣ и лицамъ, доставлявшимъ ему доходы, а приближенныхъ царя отправлялъ въ ссылку. Онъ закрѣпилъ свое вліяніе бракомъ А. съ дочерью своего подчиненнаго, бѣднаго дворянина Милославскаго, Маріей Ильиничной, а самъ женился на ея сестрѣ. Съ помощью своего тестя и его родныхъ да приказнаго Плещеева, онъ началъ притѣснять народъ: просто бросали въ тюрь-

мы богатыхъ, чтобы освобождать ихъ за выкупъ; измѣнилъ много монополій и налоговъ; наконецъ, повысилъ пошлину на соль. Настала дороговизна, какъ въ голодъ, а тутъ купцы стали жаловаться на соперничество иноземныхъ гостей, а народъ возропталъ на склонность царскаго дядьки къ инновѣрцамъ и къ „богомерзкому зелью“, хотя табакъ былъ разрѣшенъ только изъ расчета, какъ монополія казны. Голодъ, скотскій падежъ, пожаръ Москвы довершили бѣдствія, и толпа взбунтовалась въ столицѣ (1648). Она буйствовала, грабила дома богачей и бояръ и требовала казни „измѣнниковъ“. А. выдалъ Плещеева и неважныхъ лицъ, которыхъ тутъ же были перебиты „ослопьемъ“ (палками). Морозова онъ отстоялъ личною просьбой къ народу и общаніемъ отставить его. Его замѣнили новые, угодные толпѣ правители. Дьяки Леонтьевъ и Грибоѣдовъ были назначены сидѣть съ боярами за составленіемъ Уложенія—такого свода законовъ, чтобы „всякихъ чиновъ людямъ, отъ большаго до меньшаго чина, судъ и расправа была во всякихъ дѣлахъ всѣмъ равна“. Уложеніе 1648 г. было уже черезъ годъ утверждено на земскомъ соборѣ: оно провело грань между городомъ и уѣздомъ и положило начало сословіямъ мѣщанъ и крестьянъ. Тогда же, указомъ 1648, а также переписью 1646, тяглыцы были окончательно прикрѣплены къ землѣ и помѣщикамъ. Въ началѣ царствованія А. было учреждено еще много новыхъ приказовъ, и въ 8 лѣтъ было создано 4 земск. собора, которыхъ уже не было потомъ до самой кончины А. Въ то же время принимались мѣры къ облегченію и упорядоченію пошлинъ и налоговъ, а также отмѣнялись откупа. Тѣмъ не менѣе московскій бунтъ былъ лишь началомъ волнений, которыми наполнено царствованіе А. Самое важное изъ нихъ—расколъ, связанный съ именемъ патриарха Никона, который выступилъ впередъ, когда палъ Морозовъ. А. призвалъ Никона въ Москву, какъ извѣстнаго подвижника бѣломорскихъ скитовъ, и сдѣлалъ его патриархомъ (1652). Юный царь тотчасъ сблизился съ блестящимъ іерархомъ, который былъ вдвое старше него, хотя и говорилъ, что „боится“ его. Страстная, властная и неутомимая натура, Никонъ, хвастался тѣмъ, что онъ „отъ всѣхъ возненавидѣнъ“. А. сначала уступалъ притязаніямъ патриарха, но затѣмъ наступилъ крупный разрывъ и дѣло кончилось низложеніемъ Никона на соборѣ 1666 г. (см. *Никонъ*). Дѣло Никона, какъ представителя притязаній духовной власти, было проиграно и прошло безплодно. Но предпринятое имъ исправленіе церковныхъ книгъ оставило глубокой слѣдъ въ видѣ раскола, именуемаго старообрядствомъ. Тотчасъ нашлось много фанатиковъ, которые всю жизнь боролись съ „никоновскою ересью“, какъ называли они православие. Въ Соловецк. монастырѣ вспыхнулъ цѣлый бунтъ (см. *расколъ*).

„Церковный мятежъ“ былъ поддержанъ гражданскими бунтами, которые придали царствованію А. значеніе эпохи завершенія смутнаго времени. Главною причиною бунтовъ было дурное управленіе. Сверхъ того, войны съ Польшей заставляли правительство награждать бояръ, воеводъ и служилыхъ раздачей земель съ населеніемъ: тогда множество крестьянъ превращались изъ свободныхъ въ крѣпостныхъ. Второю причиною бунтовъ были нравы грубаго общества. Въ разбойничествѣ видѣли что-то почетное и привлекательное: въ него поступали и тѣ, кому жилось хорошо. Въ пѣсняхъ прославлялись „атаманы-разбойнички“, эти „смирители лиходѣевъ“. „Голь“ (мятежъ) подымалась по разнымъ мѣстамъ, сначала особенно на сѣверѣ. Волненія въ Новгородѣ и Псковѣ (1650) были уже серьезны: здѣсь народъ выбралъ собственное правленіе и началъ драться съ царскою ратью. А. созвалъ земскій соборъ, который присудилъ простить мятежниковъ—и эта голь замерла. Но лѣтъ 10 спустя, стало еще хуже. Истошная войнами съ Польшей и Швеціей казна начала восстанавливать откупа и выпустила мѣдную монету, требуя, чтобы ее принимали, какъ серебрянную. Эта монета вскорѣ пала до того, что за 1 серебряный рубль стали давать 15 мѣдныхъ. Отсюда страшная дороговизна—и вспыхнулъ вторгнулъ во дворъ Коломенскаго; она грабила бояръ, но была разсѣяна стрѣльцами. Послѣдовали казни и ссылки. А. сталъ недоувѣрчивъ, окружилъ себя стрѣльцами и учредилъ Приказъ Тайныхъ Дѣлъ—родъ частной канцеляріи царя, гдѣ сосредоточивалось государство „слово и дѣло“. Но въ то же время разразился самый грозный изъ мятежей той поры, длившійся 5 л. Онъ произошелъ среди донской вольницы. Туда нахлынула голытьба или „воровскіе“ казаки, какъ называли ее „старые“, городовые казаки, жившіе уже богато и мирно. Во главѣ голытьбы сталъ Степанъ Разинъ, братъ котораго былъ казненъ безвинно. Красивый, сильный, предприимчивый казакъ, съ безумною отвагой и горячимъ словомъ, онъ сталъ „батьюшкой“ бѣдныхъ. Онъ засѣлъ съ голытьбой у Камышина, на холмахъ, которые и теперь называются Буграми Стеньки: отсюда онъ бросался на русскихъ купцовъ и воеводъ, а чернь и рядовыхъ стрѣльцовъ ласкалъ и приманивалъ обѣщаніями. Усилившись, онъ появился на Волгѣ, захватилъ Яицкій Городокъ и гулялъ даже по всему Каспійскому м. до Решта. Разинцы разбили цѣлое войско персидскаго шаха и зажили господами въ Астрахани, куда прибывала голытьба съ Терека и Кубани, съ Волги и Днѣпра. А. предложилъ прощеніе Разину, если онъ распустилъ свою ватагу. Атаманъ согласился и возвратился домой. Тамъ, на одномъ островѣ, онъ завелъ свою Сѣчь,

укрѣпленный городокъ Кагальникъ. Такъ окончилось 3-лѣтнее возстаніе Разина. Но голытьба не переставала стекаться къ нему, а „старые“ казаки задумали отдѣлаться отъ нея и начали переговоры съ Москвой. „Пора идти выводить воеводъ и бояръ!“ рѣшили тогда Разинъ — и начался „бунтъ“. Есауломъ у него сталъ Васыка Усь, который давно былъ извѣстенъ истребленіемъ помѣщиковъ. Разинъ взялъ Царицынъ и Астрахань и двинулся вверхъ по Волгѣ на 200 стругахъ, съ 10,000 войска. Но подъ Симбирскомъ онъ былъ разбитъ царскою ратью, обученною по европейски. Весь израненный, онъ бросился въ Кагальникъ, но „старые“ схватили его обманомъ, а Кагальникъ разрушили. Разина четвертовали въ Москвѣ, послѣ жестокихъ пытокъ (1671). Патриархъ предалъ его имя проклятію. Изъ разинцевъ множество погибли въ истязаніяхъ.

Между тѣмъ и на Днѣпрѣ казачество пыталось осуществлять свой идеалъ казацкой воли, столь близкой къ порядкамъ до-монгольской удѣльно-вѣчевой Руси. Тогда вождемъ этого казачества сталъ богатый и образованный Богданъ Хмельницкій. Началась „хмельнищина“ или казацкія войны съ поляками (1648—53). Малороссы откликнулись на призы своего „батька“ и объявили его своимъ гетманомъ. Послѣ продолжительной и упорной борьбы съ поляками (см. *Хмельницкій Богданъ*), украинскіе казаки приняли русское подданство (1654), послѣдствіемъ чего была война съ Польшей.

Въ самый годъ присоединенія Малороссіи начались польскія войны А. Были сдѣланы огромныя приготовленія: потребовался даже приговоръ земскаго собора. Самъ царь пошелъ въ походъ, выславши впередъ Иверскую икону. Сначала былъ большой успѣхъ, благодаря помощи Хмельницкаго и шведовъ: А. взялъ Смоленскъ, Вильну и уже назвался „великимъ княземъ литовскимъ“. Но вдругъ А. объявилъ войну шведамъ, испугавшимъ ихъ усиленія и увлекаясь мыслью о Ливоніи. Карлъ X, во главѣ арміи имени Густава Адольфа, нанесъ ему рядъ поражений; впрочемъ былъ заключенъ миръ на условіяхъ, бывшихъ до войны. Вслѣдъ затѣмъ началась 2-я польская война. Янъ Собѣскій, съ помощью крымцевъ, разгромилъ москвичей. Царь выходилъ къ народу въ печальномъ одѣяннѣ и велѣлъ наскоро укрѣпить Москву, а самъ собирался въ Ярославль. Главною причиною превратностей въ польскихъ войнахъ были смуты на Украинѣ. По смерти Хмельницкаго, атаманомъ былъ выбранъ Выговскій. Онъ примкнулъ къ знатнымъ и передался полякамъ, которые обязались, по гадяцкому договору, создать изъ обѣихъ Украинъ независимое „великое княжество русское украинское“. Но гулятыя прогнали Выговскаго и поставили гетманомъ запорожца Брюховецкаго, который получилъ въ Москвѣ

чинъ боярина. Москва оправилась, и вынудила у Польши перемирие Андрусовское (1667): поляки уступили русскимъ Смоленскъ и Сѣверскую землю, признали за ними восточную Украину по Днѣпръ и даже уступили Кіевъ, хотя только на 2 г. Но это было ударомъ для малороссовъ: царь оставлялъ правобережную Украину на произволъ поляковъ. Такъ какъ становились невыносимы и приведенные Брюховецкимъ московскіе воеводы, которые вездѣ ставили своихъ людей и надѣляли ихъ землями, то малороссы начали вырѣзывать москалей, заставили Брюховецкаго измѣнить царю, призывали даже донцовъ съ Разиннымъ „выживать Москву“ Между восточной Украиной и Москвой возгорѣлась настоящая война. Разбитый Брюховецкій поддался султану. Тоже сдѣлалъ тогда гетманъ западной Украины и Сѣчи Дорошенко, который 13 л. такъ твердо стоялъ за „золотую вольность“ Малороссіи, что народъ прославилъ его въ своихъ пѣсняхъ. Онъ выступилъ и противъ Польши, и противъ Москвы, во главѣ турокъ и крымцевъ. Казаки убили Брюховецкаго и провозгласили своего любимца гетманомъ обѣихъ Украинъ. Но москвичи разбили Дорошенка и обожжили Азовъ. Новый царь Ѳеодоръ сдѣлалъ Дор. воеводой на сѣверѣ, гдѣ и умеръ послѣдній стойкій „батька“ Украины, въ глубокой старости.

При всѣхъ неудачахъ и смутахъ, Россія при А. расширила свои предѣлы не только на юго-западѣ, но и далеко на востокъ и югъ. Полудикіе народцы сѣвернаго Кавказа уже объявляли себя холопами „бѣлаго“ царя и служили ему по найму, хотя и грабили его владѣнія до самой Казани. У хребта Москва уже имѣла „линію“ гребенскихъ казаковъ; на Терекѣ сдѣлали ея воеводы; даже въ тущобахъ Дагестана былъ русскій городокъ. Цари Кахетинъ и Имеретинъ, тѣснимые турками и персіянами, пріѣзжали въ Москву, просясь въ ея подданство. Въ тоже время А. помогалъ гребенскимъ казакамъ въ ихъ борьбѣ съ Шемахой и Торками. Еще болѣе замѣчательны были успѣхи русскихъ за Уральскимъ хребтомъ. Въ западной Сибири казаки, побѣдили потомковъ Кучума, возставшихъ во главѣ массы инородцевъ и особенно калмыковъ, прикочевавшихъ тогда въ Барабинскую степь (между Иртышемъ и Обью). Тогда же была открыта Восточная Сибирь. Въ 1543 г. служивый Дежневъ съ 25 товарищами пробрался къ Берингову проливу. Въ 1643—46 г. другой служивый Поярковъ, съ 133 товарищами, открыли р. Амуръ и Охотское м. При А. Россія вступила въ дипломатическія сношенія со всѣмъ Западомъ. Въ 1656 г. отправили Челноданова въ Венецію изъ Архангельска; другихъ посылали, просто для развѣдокъ, во Францію, Испанію, Флоренцію и Римъ. Но въ то же время русскіе возили свои товары на показъ, а въ Венеціи заговаривали уже о займѣ.

Торговля цѣли сосредоточивались въ Англіи и особенно въ Голландіи, гдѣ сидѣлъ нашъ постоянный резидентъ или „коммиссаріусъ“, а политика вела въ Вѣну, Венецію, Швецію и Данію. Это — восточный вопросъ или борьба съ турками и связь съ славянами. Онъ былъ прямо поставленъ, тогда сербомъ, Юріемъ Крижаничемъ. Русскимъ вдругъ захотѣлось вездѣ показаться, найти свою выгоду и не зависть отъ другихъ. Они собирались даже „ходить кораблями для приранныхъ зелій и овощей“, т. е. до Индіи; А. просилъ герцога курляндскаго продать ему для этого свои суда.

Тогда старина уже рухнула въ Россіи: она лишилась уваженія со стороны лучшихъ умовъ, этихъ вождей нарождающейся новой Россіи. То былъ цѣнный кружокъ преобразователей, питомцевъ запада. Во главѣ ихъ стояли три крупныя личности. Ордынъ-Нащокинъ (см.) выдвинулся наравнѣ съ европейскими дипломатами. Затѣмъ, сынъ дьяка, Артамонъ Матвѣевъ (см.), который еще болѣе походилъ на европейца: онъ былъ своимъ челоувѣкомъ въ нѣмецкой слободѣ, гдѣ и женился; его каменные палаты стали на Руси образцомъ западнаго быта, съ участіемъ женщинъ, душой которыхъ была родственница хозяйки, Нарышкина, изъ рода рязанскихъ дворянъ. Третьимъ другомъ царя и западникомъ былъ постельвичій Ртищевъ (см.). Этотъ „правдивый и ласковый“ челоувѣкъ былъ цѣннымъ иностранцемъ за свой умъ и любовь къ просвѣщенію. Онъ устроилъ, на свой счетъ, Ученое Братство изъ 30 кievскихъ монаховъ, съ Славинцемъ во главѣ, и при немъ школу. Ртищевъ былъ какъ бы звеномъ между свѣтскими и духовными преобразователями. Первые передѣлывали древнюю Русь съ внѣшней стороны: устранивали войско по западному образцу, мечтали о морѣ и флотѣ, налаживали дипломатію, дѣлали финансовыя опыты, искали серебро въ Сибири, нашли мѣдъ у Олонца, обрабатывали желѣзо, заводили европейскіе обычаи и обстановку. Все это — съ помощью иностранцевъ. Духовные преобразователи, учителя Руси, были б. ч. малороссы, и во главѣ ихъ Славинецкій и Полоцкій. Главный справщикъ, Славинкій, учившійся за границей, 26 л. трудился въ Москвѣ надъ исправленіемъ книгъ и обученіемъ молодежи, надъ проповѣдью и переводами. Для москвичей полезнѣе всего были его умныя обличенія невѣжества, ханжества и туеядства, его горячая защита просвѣщенія и бѣдняковъ. Онъ совѣтовалъ частнымъ лицамъ устроить „всепріятелище“ или общество милосердія. Еще большимъ влияніемъ пользовался бѣлоруссъ Симеонъ Полоцкій (см.), который 16 лѣтъ работалъ въ Москвѣ. На кievскихъ ученыхъ походилъ и сербъ Крижаничъ (см.), но былъ еще болѣе образованъ и развитъ. Впрочемъ онъ имѣлъ мало влияния, попавши въ Си-

бирь вскорѣ по прѣздѣ. Прочіе утвердился въ Москвѣ очень образованный молдавскій бояринъ Скафарій, который зналъ много языковъ, бывалъ и на западѣ, дружилъ и съ иезуитами, и съ голландскими учеными. Онъ мечталъ, съ Матвѣевымъ, о преобразованіяхъ и помогалъ ему, какъ опытный дипломатъ.

Кружокъ преобразователей, людей новыхъ, худородныхъ, составлялъ какъ бы избранную думу подлѣ царя, оттирая родовитыхъ представителей старины. А. поручилъ имъ даже воспитаніе своихъ дѣтей, которыя знали по польски. Подъ конецъ онъ совсѣмъ прижмнулся къ западникамъ, подчинился имъ даже въ своемъ домашнемъ быту. Тогда умерла Милославская, женщина стараго закала, и онъ женился на Натальѣ Кирилловнѣ Нарышкиной. То была первая женщина новой Россіи: она получила европейское образованіе въ домѣ Матвѣева, наравнѣ съ его сыномъ, подсмѣивалась надъ московскими увальнями, любила общество и развлеченія. Своими выходками она приводила въ ужасъ питомницъ терема и Домостроя — шестерыхъ дочерей Милославской, почти ровесницъ ей. На Верху объявилась Комедійная Палата, съ малороссійской труппой Матвѣева, съ пляской, съ флейтами, скрипками и органами. 30 мая 1672 г. Наталья подарила Россію Петромъ — и влияніе новыхъ людей закрѣпилось. Ихъ кружокъ расширился. Бояре начинали обучать своихъ дѣтей иностраннымъ языкамъ; въ Москвѣ появились польскія книги и нѣмецкія граммы; даже русск. яз. залесгрѣлъ полонизмами. Но передъ взоромъ А. рано померкла заря новой Россіи. Онъ пересталъ ходить въ походы, все сидѣлъ, раздобрѣлъ и вдругъ началъ слабѣть. На 47 г. отъ роду „Тишайшій“ умеръ (1676), какъ жилъ: освободилъ узниковъ и смельныхъ, простилъ долги казнѣ и заплатилъ за частныхъ должниковъ, пособоровался, причастился и спокойно дождался смерти. Послѣ него осталось отъ Милославской 6 дочерей, съ 19-лѣтней Софьей во главѣ, и 2 сына — Феодоръ (14 л.) и Иванъ (9 л.), а отъ Нарышкиной — 2 дочери и 4-лѣтній Петръ, — этотъ богатырь цѣлаго переворота въ исторіи Россіи. Этотъ переворотъ привелъ бы только къ разрушенію восточной Европы, а не къ созданію новой Россіи, еслибы нашъ народъ не подготовлялся къ нему раньше „тихимъ московскимъ обычаемъ“. Все, что происходило послѣ перваго Романова, уже носило на себѣ иной отпечатокъ, чѣмъ прежде. Вторая половина XVII в. болѣе походила на эпоху Петра, чѣмъ на предшествовавшій періодъ. Она сливается съ нею до того, что ихъ невозможно разъединить: во всѣхъ сторонахъ жизни сѣмена одной даютъ плодъ въ другой. Новая исторія Россіи начинается около 1650 г.: царствования А. и Феодора и правленіе Софьи — ея первая, вводная глава. См. Соловьевъ, Ист. Россіи, т. 10—12; Хивровъ въ „Др.

и Нов. Россіи“ 1875; Платоновъ въ „Журн. Мин. Нар. Просвѣщ.“ 1894.

Алексѣй Петровичъ, старшій сынъ Петра Великаго, род. въ 1690 г. 18 февр. отъ брака съ Евд. Лопухиной (января 1689 г.), находился съ малолѣтства при матери и бабушкѣ (Нат. Кир. Нарышкиной), по смерти послѣдней (1694) былъ подлѣ исключительнымъ вліяніемъ нелюбимой Петромъ Евд. Федоровны. Съ 1696 г. А. П. началъ учиться грамотѣ по букварю Коріона Истомина; руководителемъ его воспитанія былъ Никифоръ Вяземскій. Въ сент. 1698 г. первая жена Петра В. была отправлена въ Суздальскій Покровскій монастырь и черезъ 10 мѣсяцевъ пострижена, а царевичъ Алексѣй увезенъ въ с. Преображенское и отданъ подлѣ надзоръ царевны Наталіи Алексѣевны. Петръ мечталъ отправить А. П. въ Дрезденъ для соотвѣтствующаго воспитанія, но передумалъ и въ іюнѣ 1701 г. принялъ на службу саксонскаго подданнаго Мартина Нейгебауэра „для наставленія въ науки и правоученія“ царевича. Н—ръ не долго пробылъ воспитателемъ (до 1702). Въ 1703 г. былъ уже назначенъ нѣкто Гизенъ оберъгофмейстеромъ царевича подлѣ начальствомъ князя Меншикова. Вообще, воспитаніе царевича было самое безтолковое. Вліяніе недовольныхъ старовѣровъ и приверженцевъ матери пересиливало другія. Петръ I мало замѣчалъ, чѣмъ занятъ молодой царевичъ, требовалъ отъ него только исполненія своихъ приказаній, и А. П. боялся отца, не любилъ, но старался выполнить хоть какънибудь его приказанія. Въ концѣ 1706 г. или самомъ началѣ 1707 г. А. П. устроили свиданіе съ его матерью, за что Петръ I сильно разгнѣвался на сына. Съ 1707 г. отецъ требуетъ, чтобы царевичъ помогалъ ему въ кое какихъ дѣлахъ: въ февралѣ этого года царь посылаетъ А. П. въ Смоленскъ заготовить провиантъ и набирать рекрутъ, въ іюнѣ царевичъ сообщаетъ Петру о количествѣ хлѣба во Псковѣ въ виду заготовленія провианта, изъ Смоленска же пишетъ А. П. объ отправленіи стрѣльцовъ и солдатъ; въ октябрѣ мы видимъ его въ Москвѣ, гдѣ онъ получилъ приказаніе надзирать за укрѣпленіемъ Кремля и присутствовать въ канцеляріи министровъ. Въ томъ же 1707 г. черезъ Гизена же начинается дѣло о бракѣ царевича съ принцессой Брауншвейгъ-Вольфенбюттельской Шарлоттой, сестрой императрицы нѣмецкой, однако ученіе А. П. еще не прекращалось: въ январѣ 1708 г. Н. Вяземскій доноситъ Петру „объ учебныхъ, въ нѣмецкомъ языкѣ, исторіи и географіи, и правительственныхъ занятіяхъ царевича“. Въ этомъ году А. П. распоряжался въ Преображенскомъ „касательно офицеровъ и недорослей“, писалъ къ отцу „о распоряженіи касательно возмутительныхъ писемъ полоненниковъ, порохъ, сборъ пѣхотныхъ полковъ и ихъ обмундировкѣ“, тогда же Петръ I заставляетъ А. П. принять болѣе

дѣятельное участіе въ усмирении Булавинскаго бунта. Въ 1709 г. мы застаемъ царевича въ Малороссіи; его побуждаютъ тамъ къ энергической дѣятельности, но онъ тяготеетъ ею и зазнается. Вскорѣ по выздоровленіи А. П. уѣзжаетъ въ Москву. Въ 1710 г. черезъ Варшаву и Дрезденъ царевичъ ѣдетъ въ Карлсбадъ, во время пути онъ свидѣлся съ нареченной невѣстой своей. Цѣль поѣздки была, по мысли Петра I „учиться языкамъ нѣмецкому и французскому, геометріи и фортификаціи“, что и выполнялось въ Дрезденѣ послѣ поѣздки въ Карлсбадъ. Весною 1711 г. А. П. былъ въ Брауншвейгѣ, а въ октябрѣ того же года состоялось бракосочетаніе царевича и принцессы, оставшейся при евангелическо-лютеранскомъ вѣроисповѣданіи; на бракосочетаніе прибылъ и Петръ I изъ Торгау. Очень надѣялся отецъ, что женитба измѣнитъ сына и вложитъ въ него новую энергію; но расчеты его оказались невѣрными: принцесса Шарлотта не была создана для такой роли. „Какъ у А. П. не было охоты къ отцовской дѣятельности, такъ у жены не было охоты стать русской и дѣйствовать въ интересахъ Россіи и царскаго семейства, употребляя свое вліяніе на мужа; невѣстка отказалась помогать Петру и Россіи; мужъ и жена были похожи другъ на друга — косностью природы; энергія, наступательное движеніе противъ препятствій были чужды обоимъ; природа обоихъ требовала бѣжать, заператься отъ всякаго труда, отъ всякой борьбы. Этого бѣгства другъ отъ друга было достаточно для того, чтобы бракъ былъ нравственно безплоденъ“. Въ іюль 1714 г. у кронпринцессы родилась дочь Наталія. А. П. былъ за-границей. Къ этому же времени относится связь царевича съ плененной крѣпостной дѣвицей его учителя, Вяземскаго, Ефросиней Федоровой, а также окончательный разладъ между отцомъ и сыномъ: наканунѣ рожденія у А. П. сына Петра (будущаго императора Петра II—12 октября 1715 г.) Петръ пишетъ царевичу письмо съ упреками за нерадѣніе о войнѣ и угрозою о лишеніи наслѣдства вслѣдствіе упорства. Вскорѣ послѣ рожденія сына жена А. П. занемогла и скончалась. Отношенія между царевичемъ и Петромъ еще больше обострились; 31 октября 1715 г. А. П. отвѣчалъ царю, посовѣтовавшись съ Кекинымъ и Долгоруковымъ В., что готовъ отречься отъ наслѣдства. Припомнимъ, что за 4 дня передъ тѣмъ у Петра родился сынъ Петръ, и 15 ноября данъ былъ указъ о правѣ отца представить наслѣдство кому угодно изъ дѣтей безъ разбора о старшинствѣ. Въ январѣ 1716 г. царь пишетъ А. П. „отмѣни нравъ или буди монахъ“, царевичъ отвѣчаетъ, что готовъ постричься. Петръ даетъ ему полгода на размышленіе, но въ это уже время начинаютъ готовить бѣгство царевича: Кекинъ ѣдетъ за границу и обѣщаетъ найти убѣжище. Петръ изъза границы (авг. 1715 г.)

пишетъ третье грозное письмо съ рѣшительнымъ повелѣніемъ или постричься немедленно, или ѣхать къ нему для участія въ военныхъ дѣйствіяхъ. А. П. медленно собрался на путь вмѣстѣ съ Ефросиньей. Въ Данцигѣ царевичъ исчезъ, черезъ Прагу пріѣхавъ въ Вѣну, представился вице-канцлеру гр. Шенборну, жаловался на отца и просилъ о покровительствѣ. Просьба была принята (императоръ Карлъ VI былъ шуриномъ А. П.). Царевичъ сперва отправился въ мѣст. Вепербургъ, а затѣмъ въ Тироль, въ замокъ Эренбергъ. Весною 1717 г. Петръ I послѣ долгихъ безуспѣшныхъ розысковъ узналъ, что А. П. укрывается во владѣніяхъ императора. Дипломатическіе переговоры не привели ни къ чему: царевича отказывались выдать. Румянцевъ сообщилъ царю, гдѣ находится А. П.; за нимъ начали слѣдить. Въ апрѣлѣ 1717 г. царевичъ съ приближенными перѣѣхалъ въ замокъ Сентъ Эльмо, около Неаполя. Петръ вскорѣ посылаетъ Толстого и Румянцева къ цесарю требовать цесаревича, грозя войною, въ то же время царь обѣщаетъ прощенье А. П. въ случаѣ возвращенія; въ Августѣ разрѣшено было Толстому и Румянцеву свиданіе съ царевичемъ. Въ сентябрѣ всѣ усилія убѣдить А. П. вернуться на родину не привели ни къ чему. Наконецъ въ октябрѣ угрозами, обманами и хитростями удалось убѣдить царевича вернуться. А. П. просилъ только, чтобы ему было дозволено жить въ деревнѣ и была оставлена при немъ Ефросинья. Царь обѣщалъ. 1 янв. 1718 г. царевичъ былъ уже въ Данцигѣ, а къ 1 февралю въ Москвѣ. 3 февраля послѣдовало свиданіе А. П. съ отцомъ и отреченіе отъ престола, и начался розыскъ по дѣлу царевича, къ которому привлечены были Кекинъ, Аванасевъ, Глѣбовъ, еп. Досиѣй, Вороновъ, В. Долгорукій, мн. др., а также бывшая царица Евдокія и царевна Марія Алексѣевна. Царевича пока не допрашиваютъ и не пытаются. 18 марта Петръ I съ сыномъ отправился въ Петербургъ. Сюда же была привезена Ефросинья, но безъ всякаго свиданія съ А. П. отправлена въ Петропавловскую крѣпость, несмотря на то, что она была беременна (о ребенкѣ Ефросиньи нѣтъ никакихъ извѣстій). Ефросинья дала показанія, раскрывавшія все поведеніе А. П. за-границей, всѣ разговоры царевича о смерти отца и возможномъ бунтѣ противъ него. Въ маѣ мѣс. самъ Петръ I производитъ допросы и очные ставки А. П. и Ефросиньи, подвергаетъ даже царевича пыткамъ. 14 іюня А. П. арестовали и посадили въ Петропавловскую крѣпость, гдѣ и пытали. Началось широкое разслѣдованіе дѣла и пытки. 24 іюня царевичъ былъ приговоренъ 127 членами верховнаго суда къ смертной казни; но застѣнокъ А. П. все еще продолжался. 26 іюня пополуночи въ 8 часу начали собираться въ гарнизонъ: Его Величество, Меншиковъ, Долгорукій, Головинъ, Апраксинъ, Пуш-

кинъ, Стрѣшневъ, Толстой, Шафировъ, Бутурлинъ, и учиненъ былъ А. П. застѣнокъ, и потомъ, бывъ въ гарнизонѣ до 11 часа, развѣхались. Того же числа по полудни въ 6 часу, будучи подъ карауломъ въ Трубецкомъ раскатѣ въ гарнизонѣ, царевичъ Алексѣй Петровичъ преставился. Іюня 30, 1718 г. вечеромъ въ присутствіи царя и царицы тѣло царевича было предано землѣ въ Петропавловскомъ соборѣ рядомъ съ гробомъ покойной супруги его. Траура не было. См. Н. Устряловъ, *Исторія Царствованія Петра В., т. VI, Соловьева, Ист. Рос. (Нов. издан. книга 4, стар. т. XVII гл. 2) Погодинъ, „Судъ надъ царевичемъ Алексѣемъ П-чемъ“*. Рус. Бесѣда 1860 г. № 1, Брикнеръ, *„Исторія Петра Вел.“*, стр. 329—368, Костомаровъ, *„Царевичъ Алексѣй Петровичъ“* Древн. и Новая Россія 1875 г. 1-й и 2-й.

Алексѣй Александровичъ, Великій Князь, Генераль-Адмираль, четвертый сынъ Императора Александра II, род. 2 января 1850 года, зачисленъ въ списокъ Гвардейскаго экипажа, назначенъ шефомъ л.-г. Московскаго полка и зачисленъ въ л.-г. Преображенскій и Егерскій полки, въ 1853 г. 20-го мая зачисленъ въ л.-г. Уланскій Е. В. полкъ, въ 1855 г. 22 іюля въ Стрѣлковый полкъ Императорской фамилии, а марта 13 дня 1856 года назначенъ шефомъ 27-го флотскаго экипажа, 1 октября 1856 г. зачисленъ въ л.-г. 4-й стрѣлковый Императорской фамилии баталіонъ, въ 1857 году 2-го января удостоенъ званія офицера, а 20-го мая того-же года назначенъ шефомъ Екатеринославскаго пѣхотнаго полка; въ 1866 году сентября 13-го дня произведенъ въ лейтенанты. Въ 1867 году мая 31 дня Его Высочество на фрегатѣ „Александръ Невскій“ подъ командою к. 2 р. Кремера и подъ флагомъ адмирала Посета отправился въ Атлантическій океанъ, дойдя до о-въ Зеленаго Мыса, повернули обратно и вошли въ Средиземное море, дойдя до Пирея; фрегатъ дѣлалъ практическое плаваніе, посѣтивъ Черное море и повернувъ обратно для возвращенія въ Россію, но въ Нѣмецкомъ морѣ 13-го сент. 1868 г. у мѣстечка Кнопшфъ на Ютландскомъ берегу фрегатъ ночью наскочилъ на берегъ и разбился, причемъ Его Высочество съ опасностью жизни переправился на гребномъ катерѣ на берегъ, и вернулся въ Россію, а 17 сентября Его Высочество удостоился званія флигель-адъютанта. Въ 1870 г. Его Высочество сдѣлалъ путешествіе по системамъ рѣкъ до Архангельска, гдѣ его ожидалъ корветъ „Варягъ“ съ другими судами, и на нихъ посѣтилъ Соловки, Новую Землю, Мурманскій берегъ, Исландію и Сѣверные порты Норвегіи. Въ 1871 году А. А. назначенъ старшимъ офицеромъ на фрегатѣ „Свѣтлану“, на которомъ сдѣлалъ плаваніе въ Сѣверную Америку, посѣтивъ Нью-Йоркъ и другіе порты, и потомъ отправился въ кругосвѣтное плаваніе подъ парусами черезъ мысъ Доброй Надежды въ

Китай и Японію, и 5-го декабря 1872 г. прибылъ во Владивостокъ, но за льдомъ уже 7-го декабря вернулся на югъ, въ Нагасаки, причемъ великій князь сдалъ свое старшее офицерство и на частномъ пароходѣ посѣтилъ порты Китая, Филиппинск. о—въ, 1873 г. поднялся на корветѣ „Витязь“, на сѣверъ, зайдя въ бухту Посееть, и прибывъ во Владивостокъ, сошелъ на берегъ и сухимъ путемъ отправился черезъ Сибирь въ Россію. 1879 г. 2 января произведенъ въ капитаны 2 ранга, бывъ въ плаваніи, а 22 іюля въ капитаны 1 ранга съ назначеніемъ командующимъ Гвардейскимъ экипажемъ.

Въ 1874 г. 18 февр. А. А. назначенъ командиромъ фрегата „Свѣтлана“, на которомъ сдѣлалъ внутреннее плаваніе, а 6 декабря назначенъ членомъ кораблестроительнаго и адмиралтейскаго отдѣленія морского технического комитета. Въ 1875 г. 23 января сдѣланъ почетнымъ членомъ общества для содѣйствія Русской торговлѣ и мореходству, въ маѣ же 1875 г. Его Высочество на фрегатѣ „Свѣтлана“ отправился въ Средиземное море, гдѣ поступилъ въ распоряженіе начальника отряда адмирала И. И. Бутакова 2, причемъ посѣтилъ многіе порты, о—въ Мадеру, а 31 декабря 1875 г. фрегатъ прибылъ въ Сѣверную Америку въ Чезапикскую бухту, пробывъ въ Сѣверной Америкѣ до 5 мая 1877 г., фрегатъ вернулся обратно въ Европу въ Брестъ, гдѣ получилъ извѣстіе о разрывѣ съ Турціей, и Его Высочество сдалъ фрегатъ другому командиру. За это время великій князь сдѣланъ, вернувшись въ Россію, шефомъ 1-го Восточнаго сибирскаго линейнаго баталіона (1876 г. 2 января), 28 января 1877 г. назначенъ почетнымъ членомъ Николаевской морской академіи, а 9 іюля произведенъ въ контръ-адмиралы съ утвержденіемъ командиромъ Гвардейскаго экипажа, съ которымъ отправился на югъ Россіи принять участіе въ военныхъ дѣйствіяхъ; сооружалъ переправу черезъ Дунай, за что получилъ награду орденомъ св. Георгія 4 степени и золотую саблю при рескриптѣ. Въ 1880 г. 14 февраля удостоенъ званія генераль-адъютанта, а 1-го января 1881 г. членомъ Государственнаго Совѣта, мая же 20 того-же года назначенъ управляющимъ флотомъ и морскимъ вѣдомствомъ на время отсутствія Его Высочества генераль-адмирала Константина Николаевича; іюля же 13 дня 1881 г. назначенъ главнымъ начальникомъ флота и морского вѣдомства съ правами генераль-адмирала, 26 февраля 1882 г. произведенъ въ вице-адмиралы, а 15 мая 1883 г. возведенъ въ званіе генераль-адмирала. 1888 г. 1 января произведенъ въ адмиралы, 1892 г. 4 января назначенъ членомъ комитета министровъ, 18 января шефомъ морского кадетскаго корпуса, а 27 января шефомъ 5-го флотскаго экипажа.

За время управленія Его Высочествомъ морскимъ вѣдомствомъ и флотомъ

сдѣлано много преобразованій какъ въ строевомъ отношеніи, такъ и въ административномъ, введенъ морской цензъ для офицеровъ флотскихъ корпусовъ, положеніе о вознагражденіи за долговременное командованіе судами I и II ранга, и многія льготы механикамъ и судостроителямъ. Образованы дивизіи и увеличено число экипажей, построена масса судовъ броненоснаго флота и крейсераго, устроены порты Севастопольскій, Александра III, портъ-Артуръ, увеличено число эллинговъ для строящихся судовъ, и доки въ Кронштадтѣ, Владивостокѣ и Севастополѣ, обмундировка команды поставлена болѣе рационально, увеличено плаваніе судовъ въ заграничныхъ водахъ, и вообще флотъ во многомъ преобразился.

Алектъ, (греч., неутомимая) одна изъ Эриній (см.).

Алекторіанскія игры, существовали въ Греціи въ память Ѳемистокла. По преданію, передъ сраженіемъ съ персами, онъ показалъ войску двухъ дерущихся пѣтуховъ и этимъ примѣромъ воодушевилъ своихъ солдатъ. Эта легенда легла въ основаніе А. игръ, гдѣ участвующіе ожесточенно сражались и исполняли самыя опасныя военныя упражненія.

Алектріомантія, способъ гаданія посредствомъ кормленія птицъ: пѣтухъ помѣщался въ срединѣ круга, по окружности котораго надписывали буквы алфавита и клали на нихъ зерна. Буквы, соотвѣтствовавшія съъденнымъ зернамъ соединялись, и изъ нихъ составлялся отвѣтъ.

Алеманъ (Alemann) Матео, испанск. писатель, род. въ срединѣ XVI в. въ Севильѣ, въ 1609 г. переселился въ Мексику, гдѣ вскорѣ ум. Своей извѣстностью А. обязанъ превосходному, блестящему юморомъ и знаніемъ жизни, бытовому роману: „Vida y hechos del picaro Guzman de Alfarache, atalaya de la vida humana“ (1599), который въ теченіе 6 лѣтъ выдержалъ 26 изданій и былъ перев. почти на всѣ языки, даже на латинскій (Гаспаромъ Эксомъ). Успѣхъ книги вызвалъ появленіе подложнаго 2-го т., который былъ выпущенъ въ Барселонѣ въ 1603 г. (истинный 2-й т. появился лишь въ 1605 г., а обѣщанный 3-й т. вовсе не былъ напечатанъ). Новѣйшій нѣмъ перев. принадлежитъ Gleich'u (Магдеб., 1824, 4 т.); на франц. яз. существуетъ сокращ. перев. Лесажа (Пар. 1772). Лучшее изд. оригинала въ 3 т. „Biblioteca de autores esrañoles“ (Мадр., 1846), гдѣ помѣщенъ также и 2-й подложный томъ. На руск. яз. существуютъ неудачные переводы обработки Лесажа (Д. III. ч. I М. 1785 г. и А. К. 4 ч. М. 1804 и 1813) См. Тикноръ, Ист. исп. литерат. (Перев. съ англ. подъ ред. Стороженка, т. III).

Алеманны (Alemanni, или Alamanni), германскій народъ, древніе семноны, были такъ названы сосѣдными племенами по ихъ національной святости, роцѣ (Alah) Ціусѣ. Первоначально они переселились изъ сѣверо-восточной Германіи въ мѣст-

ность между Майномъ и Дунаемъ, откуда были вытѣснены бургундами, послѣ чего пытались основаться въ Галліи. Въ 211 г. императоръ Каракалла одержалъ надъ ними побѣду на верхнемъ Рейнѣ, но не подчинилъ ихъ себѣ. Въ 234 г., при императорѣ Александрѣ Северѣ, они снова вторглись въ Галлію и только въ 237 г. были изгнаны Максимомъ за предѣлы страны. Но уже въ 253 г. они переправились, въ количествѣ 300,000 человекъ черезъ Рейнъ, прошли по Галліи и Альпамъ и дошли до Милана, опустошая все на своемъ пути. Императоръ Галліенъ прогналъ ихъ, но не могъ помѣшать поселенію алеманнскихъ отрядовъ на берегахъ Рейна. Въ 270 г., соединившись съ маркоманами, они вторглись въ Италію, разбили импер. Аврелиана при Миланѣ и Паченцѣ и навели ужасъ на всю римскую имперію. Пробѣ отбросилъ ихъ за Эльбу и Неккаръ и пытался охранить границу устройствомъ лагеря и укрѣпленій (276 г.); но скорѣй послѣ его смерти (282 г.), вся страна по Рейну и на западъ отъ Иллера опять попала въ руки А. Начиная съ середины V столѣтія, А. владѣли областью Майна, Швабіей, Швейцаріей и Эльзасомъ. При попыткѣ вторгнуться въ страну ригуарскихъ франковъ, они были побѣждены въ 496 г. франкскимъ королемъ Хлодвигомъ, который отнялъ у нихъ область Майна и подчинилъ своей власти. Часть алеманновъ ушла и получила отъ остготскаго короля Теодориха право поселиться въ Реціи, откуда алеманны, въ 553 г., совершили опустошительное вторженіе въ Италію. Съ паденіемъ династіи Каролинговъ возникло герцогство Алеманнское, имѣвшее нѣкоторое значеніе въ X и XI вв.; но въ 1096 г. оно распалось при Штауфенгахъ и Церингахъ. Церинги получили области Тура, Цюриха и Аара съ Бургундіей, а Штауфены собственно Швабію или восточно-рейнскую часть Алеманній.

Алембротова соль, двойная хлористая соль ртути и амміака.

Алемдаръ (турецк. „знаменосецъ“), офицеръ при турецкомъ дворѣ, который несетъ передъ султаномъ въ торжественныхъ выходахъ зеленое знамя пророка.

Аленницынъ, Влад. Дм., род. 1846, образов. получ. въ каз. унив. (оконч. 1871), съ 1876 — магистръ зоологии, работы по зоологии, географіи и статистикѣ (см. Венгер., „Рус. Кн.“, I); изъ нихъ важнѣе: „SO—NW поднятіе въ Арало-Касп. странѣ и причина поворота рр. Аму и Сыра“ („Труды Спб. общ. ест.“, 1874), „Гады о—въ и береговъ Арал. моря“ (въ „Трудахъ Арало-Касп. Эксп.“, Спб., 1876), „На какія явленія въ исторіи земли указываетъ распространеніе осетровыхъ“ („Труды Спб. общ. ест.“, 1876), „Объ источникахъ прѣсной воды на берегахъ Арал. моря“ (Труды Арал.-Касп. Эксп., Спб. 1877) и др.

Аленкаръ (Alencar), Хозе Мартиніано де, бразильскій писатель, род. 1830 г., ум. 1877 г. По окончаніи юридич. образованія,

посвятилъ себя литерат. и политич. дѣятельности, былъ депутатомъ въ парламентъ, а въ 1868—69 гг. министромъ юстиціи. Изъ его многочисл. романовъ наиб. выд. „O Guarany“ (6 изд. 1889 г., перев. на итал. и англ. яз.), „Luciola“, „Diva“, „Senhoga“ и др. Сюжеты А. черпалъ изъ бразильск. исторіи и современныхъ нравовъ, но при этомъ широко пользовался индѣйскими преданіями; почитаются высокохудожественными его описанія троп. природы.

Алепина, см. *бомбазинъ*.

Алешпо (араб. Халебъ) гл. гор. азіятско-турецкаго вилайета того же названія, занимающаго сѣв. часть Сиріи и сѣв.-зап. часть Месопотаміи; гор. въ 300 км. на с.-в. отъ А. Дамаска, расположенъ въ плодородной долинѣ, орошаемой степной и богатой рыбою рѣкою Кувейкомъ. На ю. и в. долина эта (ок. 380 м. надъ у. м.) переходитъ въ степь. До землетрясенія 1812 г., уничтожившаго $\frac{2}{3}$ г. А. былъ по величинѣ третьимъ г. Турціи. А., имѣющій въ окружности ок. 12 км., состоитъ изъ стараго города (Медина) и нѣсколькихъ предмѣстій, изъ нихъ 3, лежащая на з., населены христианами. Улицы хорошо вымощены. Преимущественно одноэтажные дома, прочно выстроенные изъ тесагаго камня, имѣютъ красивый видъ. Мечети, которыхъ въ А. насчитывалось до землетрясенія до 100, большею частію представляютъ однѣ развалины. Приблизительно въ центрѣ г. находится возвышающійся надъ нимъ холмъ (65 м.), быть можетъ искусственный; на немъ крѣпостца съ 20 м. башней. Жит. считается 120,000, изъ нихъ ок. 20,000 христианъ (б. частію греко-уніаты, имѣющие своего митрополита) и 5000 евреевъ. Еврейская община въ А., между членами которой много мѣнялъ и банкировъ, послѣ общины въ Дамаскѣ самая значительная въ Сиріи. Климатъ въ А. вообще здоровый, зимой суровый. Городъ на всемъ востокѣ славится своими живописными окрестностями, садами, особенно въ долинѣ Кувейка. Древній водопроводъ протяженіемъ въ 11 км. снабжаетъ городъ водою. Благодаря тому, что А. расположенъ на пересѣченіи всѣхъ торговыхъ путей, идущихъ отъ Средиземнаго моря на в., А., соединенный въ наст. время съ Александретскою гаванью колесной дорогою длиною въ 160 км., съ давнихъ поръ слѣдался главнымъ торговымъ рынкомъ востока; съ незапамятныхъ временъ А. служилъ складочнымъ мѣстомъ для европейскихъ, левантійскихъ, индійскихъ и персидскихъ товаровъ. Высшей степени развитія достигла торговля въ А. до открытія морского пути въ Индію, во время и послѣ эпохи крестовыхъ походовъ. Для генуэзцевъ и венеціанцевъ А. также служилъ главнымъ складочнымъ мѣстомъ. Въ настоящее время торговля А. все еще довольно оживленная, несмотря на значительный упадокъ ея вслѣдствіе землетрясенія, свирѣпствовавшей затѣмъ чумы, неурядицъ въ странѣ и притѣсненій всевозмож-

наго рода. Главная торговля заключается въ ввозѣ матерій, легкихъ суконъ, мануфактурныхъ и колониальныхъ товаровъ. Предметами вывоза служатъ: чернильные орѣхи, красивые вещества, москательные товары, хлопокъ, грязная, но хорошая шерсть, табакъ, пшеница, фисташки, сезамъ, масло и т. д. Произведения мѣстной промышленности: мыло, бумажныя и шелковыя матеріи, золотыя и серебряныя издѣлія, позументовые и кожаные товары и т. д. А. основанъ еще во II столѣтіи до Р. Хр. Древнѣйшее названіе г. Халебъ (греч. Алибонъ). А. былъ главн. городомъ области Алибонитисъ, которую протекалъ Алосъ (Кувейкъ), послѣ паденія Пальмиры приобрѣлъ большое значеніе, какъ торговый городъ. Селевкъ Никаторъ украсилъ городъ и назвалъ его Берба, каковое названіе оставалось за нимъ до завоеванія арабами въ 636 г., но затѣмъ опять уступило мѣсто прежнему названію Халебъ (итальянск. Алеппо). Во время крестовыхъ походовъ сельджуки основали здѣсь султанатъ, который палъ въ 1117 г. Въ 1260 г. гор. сдѣлался добычей монголовъ, а въ 1400 г. Тимура. Въ 1516 г. онъ при султанѣ Селимѣ I достался во власть туркамъ, которые сдѣлали его гл. городомъ пашалыка.

Алепская сосна, см. сосна.

Алепскій прыщъ (фран. Bouton d'Alep), кожная болѣзнь, распространенная на востокѣ, особ. въ Египтѣ и Аравіи. На кожѣ, особенно часто лица, образуются узелки, которые постепенно развиваются въ большія болѣзненные опухоли. Эти послѣднія нагнаиваются, покрываются толстыми корками и страшно обезображиваютъ лицо. Опухоль уничтожаютъ каленнымъ желѣзомъ или ѣдкими веществами. Причина въ точности еще неизвѣстна; тутъ, повидимому, дѣйствуетъ такой же болѣзнетворный бациллъ, какъ и при сибирской язвѣ, форункулѣ (чирьѣ) и др.

Алессандрія, итальянская провинція въ восточной части Пьемонта, на с. граничить провинціей Новарой, на в. Павіей, на ю. Генуей, на з. Кунео и Туриномъ; площадь ея 4937 кв. м. Провинція занимаетъ бассейны средняго и нижняго теченія Танаро (притокъ По); изъ водныхъ путей еще слѣдуетъ упомянуть Бормиду и Скривію. Отъ Бормиды къ Танаро черезъ Алессандрію проведенъ каналъ Карла-Альберта. Изъ минеральныхъ источниковъ заслуживаютъ вниманія главнымъ образомъ воды Акви. Въ концѣ 1890 г. народонаселеніе простиралось до 771,129 жит.; главная отрасль промышленности — хлѣбопашество, винодѣліе (2,5 милл. гал. въ годъ), разведеніе рогатаго скота, шелководство. Провинція распадается на 6 округовъ: А., Акви, Асти, Касале Монферато, Нови Лигуре и Тортону. Главный городъ Алессандрія.

Алессандрія, главный городъ итал. провинціи того же имени, расположенъ въ

песчаной, но хорошо воадѣланной равнинѣ между Бормидой и Танаро. Изъ шести площадей достопримѣчательна большая квадратная Пиацца Реале посрединѣ города; между дворцами заслуживаетъ вниманія королевскій дворецъ и ратуша съ большимъ театромъ, между 15-ю церквами — новый соборъ (построенъ въ 1823 г.). А. имѣетъ 30,761 жит. (1881); въ ней есть лицей, гимназія, техническое и ремесленное училища; производство машинъ, мебели, зонтовъ, шлятъ, золотыхъ вещей, масла, оживленная торговля, бываютъ двѣ изстари извѣстныя, до сихъ поръ очень многолюдныя ярмарки. — А. была построена въ 1168 г. при поддержкѣ ломбардскихъ родовъ, соединившихся противъ Фридриха Барбароссы, и названа въ честь врага его, папы Александра III. Положеніе А. въ мѣстѣ пересѣченія дорогъ изъ Ломбардіи въ верхній Пьемонтъ и въ Генуя сдѣлали ее важнымъ стратегическимъ пунктомъ; это одна изъ лучшихъ крѣпостей Италіи. Въ 1707 г. была завоевана принцемъ Евгениемъ, а затѣмъ была передана императоромъ Иосифомъ I Савойѣ. Недалеко отъ А. происходила въ 1800 году битва при Маренго (см. *Маренго*); см. Gräf, Die Gründung Alessandrias (Берл. 1887).

Алесси, Галеаццо, знаменит. итальянск. архитекторъ XVI вѣка, род. въ Перуджіи въ 1500 г. и тамъ же ум. въ 1572 г. Учился рисовать у Джіамбатиста Капорали, а затѣмъ былъ принятъ въ школу Микель Анджело. Первымъ произведеніемъ А. была постройка виллы Джустиніани близъ Генуи по рисунку Микель Анджело (1537 г.), оригинальная же орнаментация виллы принадлежитъ А. Слѣдующей работой его было сооруженіе церкви „S-ta Maria del popolo“ въ Римѣ. Главнымъ образомъ проявилась дѣятельность А. въ Генуѣ. Здѣсь онъ проложилъ новыя улицы, украсилъ ихъ дворцами и много содѣйствовалъ украшенію города. Въ архитектурныхъ работахъ А. наблюдается рѣдкое по гармоніи соединеніе различныхъ орденовъ, какъ, напр., въ палатцо Джустиніани, гдѣ смѣшаны орденъ: дорическій, коринтскій и іоническій. Образцомъ крайне смѣлаго употребленія, т. наз., монастырскаго свода, служитъ биржевая зала (Loggia de Banchi) — 35 метр. въ длину и 22 метра въ ширину. Лучшимъ произведеніемъ, по изяществу и законченности, считается форма S-Maria de sagnano. Основная форма ея — греческій крестъ, и планомъ своимъ она напоминаетъ петровскую базилику Микель Анджело въ миниатюрѣ. Изъ Генуи А. переѣхалъ въ Болонью, построилъ тамъ нѣсколько зданій, нѣсколько лѣтъ работалъ при туринскомъ дворцѣ, затѣмъ былъ приглашенъ въ Мадридъ, гдѣ составилъ нѣсколько проектовъ и произвелъ различныя постройки, получивъ благодарности отъ Филиппа II. Возвратясь изъ Испаніи, А. былъ награжденъ папою. Впослѣдствіи, Филиппъ II,

желая построить Эскуриалъ, предложилъ А. взять на себя это грандіозное сооруженіе, но письмо Филиппа застало А. уже при смерти. См. Pascali, „Vite de Pittori sarchitetti“.

Алетъ, имя нѣсколькихъ мѣологическихъ личностей: 1) братъ Пенелопы, жена Одиссея; 2) одинъ изъ Ираклидовъ, получившій, по завоеваніи Пелопонеза, въ удѣлъ Коринъ; 3) сынъ Эгисея, убившаго Агамемнона, былъ царемъ Микенъ но низвергнуть и убить Орестомъ.

Алеусская группа 14 соляныхъ озеръ Томской губерніи. 8 изъ нихъ, составляя собств. Алеускую группу, расположены въ ю. з. окраинѣ Колыванскаго округа, а 6 остальныхъ, извѣстныя подъ именемъ Боровыхъ озеръ, находятся въ ю. в. углу Барнаульскаго округа. Начало добычи соли казною относится къ 1772-му году. Въ настоящее время разрабатываются только нѣкоторыя озера, именно: принадлежащая Кабинету Его Величества озеро Бурлинское, Большое Ломовое и Кочковатое — всѣ для добычи поваренной соли; глауберова соль добывается изъ Большого Мормышанскаго озера; остальные озера, по неудовлетворительности въ нихъ осадки соли, — не разрабатываются. За 1896-ой годъ добыто соли: на Бурлинскомъ озерѣ 766,442 пуд. и на Боровыхъ озерахъ — 177,416 пуд. Глауберовой соли добыто 197,375 пуд. Добытая поваренная соль расходуется по Томской и Тобольской губерніямъ на нужды населенія, а глауберова — на содовые и стеклянные заводы.

Алеуты (о—ва св. Екатерины), града о—вовъ, принадлежащая къ территоріи Аляска (см.) Соединенныхъ Штатовъ, тянется въ видѣ длинной дуги отъ пол. Аляска до Камчатки между 163—195° в. д. и 51—55° 30' сѣв. ш., отдѣляя Берингово море отъ Тихаго океана и соединяя сѣвероамериканскій материкъ съ азіатскимъ. Не считая мелкихъ утесовъ, всего 150 ововъ пл. 37,840 кв. км.; насел. въ 1880 г. состояло изъ 1890 алеутовъ, 479 смѣшанной расы и 80 бѣлыхъ. Въ А. различаютъ: 1) Лисьи о—ва; самый большой изъ нихъ (3610 кв. км.) Унимакъ съ дѣйствующимъ еще вулканомъ Шихалдиномъ (2729 м.), самый важный Уналашка (3090 кв. км.) съ 783 жит., Умнакъ съ вулканомъ Макушинымъ (1700 м.), имѣвшимъ еще въ 1878 г. изверженіе, и 16 км. къ с. о. Богословскій, образовавшійся вновь въ 1796 г.; 2) Андреевскіе; 3) Крысиные о—ва, и др. Всѣ о—ва вулканическаго происхожденія, крутыми утесами возвышаются надъ моремъ, на склонахъ растутъ только жалкія ивы и ольхи, каммеломка, верескъ, голубика и злаки. Фауна исчерпывается птицами, мелкими грызунами и пестрыми сурками; иногда приплываютъ лисицы. Климатъ суровъ и сыръ (на Уналашкѣ: год. температура 3,3° Ц., крайнія — 18° и 25°, осадковъ 1050 мм.). — Аборигены называются также

А., распадаются на два племени, атка (з.) и уналашка (в.), и принадлежать къ гиперборейской или арктической расѣ; типъ эскимосскій. Ихъ характеръ, раньше живой и мужественный, подъ вліяніемъ цивилизаціи, сталъ тихимъ и меланхоличнымъ. Они недалеко и упрямы. Одежда, жилища и приготовленіе пищи въ настоящее время русскія, вѣроисповѣданіе православное. Церковь находится въ Илюлютъ на Уналашкѣ, часовни есть въ каждомъ селеніи. Ихъ просвѣтитель Веньяминовъ основалъ школы, поддерживаемыя нынѣ торговыми фирмами въ Санъ-Франциско. Главное занятіе — охота на морскихъ звѣрей на маленькихъ, очень легкихъ на ходу лодочкахъ, байдаркахъ. Изъ домашнихъ животныхъ держатъ собакъ и оленей. Число жителей съ XVIII в. сильно уменьшилось, но матерьяльное положеніе, повидимому, улучшилось со времени приобрѣтенія о—вовъ Соединенными Штатами. Языкъ алеутовъ похожъ на урало-алтайскія нарѣчія, но въ немъ нѣтъ главнаго отличительнаго признака послѣднихъ, гармоніи гласныхъ; грамматика изложена Веньяминовымъ (СПБ. 1846) и Fr. Müller'омъ („Grundriss der Sprachwissenschaft“, 2 тома. Вѣна 1882). См. также Prizaier, Die Sprache der Aläuten (Вѣна 1874). А. о—ва были въ 1741 г. открыты Берингомъ, до 1867 г. принадлежали русскимъ и вмѣстѣ съ другими владѣніями русскихъ въ Америкѣ перешли къ Соединеннымъ Штатамъ.

Алефельдъ, Шарлотта фонъ, урожденная Зебахъ, нѣм. писательница (иногда выступавшая подъ псевдонимомъ Элиза Зельбигъ), род. въ 1781, ум. въ 1849. Будучи 16 лѣтъ она выступила анонимно съ романомъ „Liebe und Trennung“ (Weissenf. 1797). Вышла замужъ въ 1798 г. за Рудольфа фонъ А.; въ 1799 г. написала другой романъ „Maria Müller“. Съ 1807 г. жила въ Шлезвигѣ, затѣмъ въ 1821 въ Веймарѣ въ дружбѣ съ М-ме ф. Штейнъ. Назовемъ нѣкоторые другіе ея романы: „Die Stiefsöhne“ (Altona, 1810), „Franciska und Aenneli“ (1813), „Erna“ (1819) и др. Ея писательская дѣятельность закончилась романомъ „Der Stab der Pflicht“ (1832).

Алечскій ледникъ, наибольшій изъ европейскихъ ледниковъ (20 км. длины), въ швейцар. кантонѣ Валисѣ, спускается по южному склону Юнгфрау въ Ронскую долину; черезъ ледникъ ведетъ путь на Юнгфрау. Питаемый тремя колоссальными фирновыми полями (Большой Алечь-фирнъ, Юнгфрауфирнъ, Эвигшнефирнъ), главный ледяной потокъ спускается грандіозною дугою къ долинѣ и называется большимъ А., въ противоположность среднему и верхнему А., впадающимъ въ него справа. На восточной окраинѣ ледника, на высотѣ 2350 м., лежитъ Меръеленское озеро, имѣющее стокъ къ Фишерскому леднику, тогда какъ воды Алечск. ледн. черезъ быстрю Массу стекаютъ къ Ронѣ (выше Натера). Вос-

хождение на Алеггорнъ, вторую по высотѣ вершину Бернскихъ Альпъ, (4198 м.), совершено впервые Тюккетомъ (въ іюнѣ 1859 г.) со стороны Эггишгорна (см. Финстерааргорнъ). Теперь восхождение, по большей части, совершается отъ отеля Bellalp, выстроеннаго на юго-западномъ склонѣ А. ледника (2052 м. высоты). См. карту „Ледники“.

Алеша Поповичъ, былинный богатырь, родомъ изъ Ростова, играетъ видную роль среди богатырей владимирова цикла, вмѣстѣ съ Ильей Муромцемъ и Добрыней держать заставу, т. е. стоять на стражѣ отъ враговъ русской земли, но отличается отъ своихъ товарищей хитрымъ и уклончивымъ характеромъ, беретъ не столько силой, сколько обманомъ и наглостью. Такъ поступаетъ онъ при совершеніи главнаго подвига своего богатства — при убіеніи чудовища Тугарина Зміевича. „Бился ты со мной о великѣ закладъ“, — говоритъ Алеше своему сопернику, — „биться, драться одинъ на одинъ“... Тугаринъ оглянулся назадъ, а въ это время Алеша подскокилъ и отрубилъ ему голову. У Алешы глаза завистливые, — ему нельзя дать порученіе исчислить богатства Дюка Степановича; къ тому же онъ хвастливъ и извѣстенъ своимъ женолюбіемъ: одинъ изъ распространеннѣйшихъ былинныхъ сюжетовъ изображаетъ его неудавшуюся и по заслугамъ наказанную попытку жениться на женѣ Добрыни, въ отсутствіи послѣдняго; по нѣкоторымъ вариантамъ онъ является „милымъ другомъ“ сластолюбивой княгини Апраксій, жены владимирова кн. Владиміра. Называя его „бабимъ пересмѣшникомъ“, былины тѣмъ не менѣе не отказываютъ „молодому Алешенкѣ Поповичу“ въ эпитетъ „смѣлый“, и въ общемъ дѣль онъ не отстаетъ отъ товарищей. Нельзя не замѣтить, что на былинную характеристику, не отличавшуюся впрочемъ въ древнѣйшемъ типѣ такимъ обиліемъ отрицательныхъ чертъ, повліяло народное представленіе о нѣкоторыхъ темныхъ сторонахъ духовенства, которое былина связала съ духовнымъ происхожденіемъ нашего богатыря. О происхожденіи былиннаго типа Алешы и развитіи сюжетовъ о немъ см. *былины*.

Алешки, уѣздн. гор. Тавр. губ., 46° 38' с. ш., и 50° 23' в. д., на лѣв. бер. Днѣпра, близъ впад. р. Конки, въ 10 в. отъ Херсона, насчитываетъ нѣсколько сотъ лѣтъ существованія. Въ X ст. по Р. Х. здѣсь находился греческій рыбацкій поселекъ Елехе или Елесе, именуемый въ русск. памятникахъ Олешьемъ. Съ XVI в. здѣсь стали появляться запорожцы. Когда ихъ Сѣчь на о-вѣ Хортицѣ была раззорена, по приказанію Петра Великаго, въ 1711 г. запорожцы удалились въ Алешки, гдѣ основали новую Сѣчь. Однако, привязанность къ роднымъ мѣстамъ была такъ сильна, что уже въ 1733 г. они ходатайствовали о возвращ. на старое пепелище. Когда запорожцы ушли — А. запустѣли.

Въ 1784 г. здѣсь основанъ донск. казаками и др. переселенц. поселекъ, названный Потемкинымъ Днѣпровскомъ, однако, въ народѣ сохранилось старое имя Алешекъ. Съ 1802 г. поселеніе стало уѣздн. городомъ, за которымъ осталось народн. названіе, уѣзду же присвоено официальное имя Днѣпровскаго; вотъ почему названіе города не соотвѣтствуетъ назв. уѣзда. Жителей, по переписи 1897 г., считается 9119, въ томъ числѣ 4264 м. и 4855 ж. Домовъ или дворовъ — 1316, изъ коихъ 1284 дерев. Бракъ въ 1897 г. совершено 100, род. 630 (325 м. и 305 ж.), умерло 216 (117 м. и 99 ж.), прирость 414 душъ. Большинство нас. православ., католиковъ 18, лютер. 3547, евреевъ 130, расколы. 9. Церковь, синагога; три ярм. и еженедѣльн. базары, на кот. свозится хлѣбъ, сало, кожи, привоз. скоть. Главное занятіе жителей бахчи, рыболовство и доставка водой въ ближайшіе порты продуктовъ огорода и садоводахъ на особыхъ лодкахъ-дубахъ и шаландахъ. Арбузовъ продается на 100,000 руб., столько же даетъ рыболовство и продажа камыша, котор. покрыты огромн. прибреж. прот., наз. „плавнями“. Городск. доходы 15,614 руб., кот. покрываются расходы. Недоимка въ 1897 г. равнялась 8862 руб. По отчету за 1897 г. показано 1 паров. мукомольн. съ 5 раб. и производит. 6000 руб. А. окруж. сыпуч. песками (см. ниже). Въ А. мореходн. классы съ 29 учащимися, школа для мальч. (158 чел.) и 4-хъ классн. училище съ ремесл. отдѣл., учащихся 141 м. Женская прогимназія, о преобразов. коей ходатайств. земство, съ 56 дѣв., професіональн. женск. учил. съ 22 ученицами и 2 школы для дѣвочекъ, съ 164 учащимися Аптека, земск. лѣчебница, типографія, ссудо-сберегат. товарищество. Тутъ имѣетъ мѣстопробыв. предвод. дворянства, исправникъ, воинск. начальникъ, городск. голова, уѣздн. и городск. управы, земск. начальникъ, уѣздн. казначейство, акцизн. надзират. съ помощн. и лѣсничій.

Алешкинскіе пески, обширная площадь сыпучихъ песковъ въ западной половинѣ Днѣпровскаго у. Таврической губ., начинающ. отъ Каховки и съ перерывами внизъ по теченію Днѣпра и вдоль Днѣпровскаго лимана, до оконечности Кинбурнской косы. Пески эти по строенію и своему происхожденію относятся къ типичнымъ рѣчнымъ дюнамъ (см.) Днѣпра. Мѣстами нанесены непроходимые бугры (кучугуры), достигающіе высоты 6—7 метр. Во время сильныхъ буръ эти пески переносятся на большія разстоянія, засыпаютъ селенія и обращаютъ сосѣдніе луга и поля въ бесплодныя равнины. Есть впрочемъ и такіе бугры, которые состоятъ не изъ сыпучаго песку, а покрыты уже дерномъ и поросли деревьями, такія кучугуры, понадаются преимущественно около Кинбурнской косы. Въ послѣднее время А. п. усиленно закрѣпляются развед. подходящ. растительности, дѣлаются попытки культуры виноградики.

Алешкинское щелочное соляное озеро, Днѣпровскаго уѣзд. Таврической губ., находится въ 7 верстахъ отъ г. Алешекъ. Рапа этого озера заключаетъ въ себѣ большія количества соды и хлористаго натрія, котораго въ 80 разъ больше, нежели въ Одесскихъ лиманахъ; грязь-же — аминныя соединения и гидраты сѣрнистаго желѣза. Купальня на берегу озера; рапныя и грязевыя ванны примитивнаго устройства. Грязь и рапа изслѣдованы были въ 1886 г. проф. поворосійскаго университета А. А. Вериго. По его анализу, рапа озера содержитъ въ 1000 ч. воды: хлорист. натрія 87,54, углекислаго натр. 27,281, хлористаго калия 7,53, бром. натр. 0,216, йодист. натр. 0,0039, кремнев. кисл. 2,49; хлористо-водор. соед. амміака и амин. соединений 0,1257.

Алжирія, Алжиръ, франц. колоніальный владѣнія въ сѣверной Африкѣ между Марокко, Тунисомъ, Сахарой и Средиз. моремъ. Южная граница со стороны Сахары неопредѣлена; постепенно отодвигаясь къ югу, она приблизительно спустилась теперь до 30° широты. Въ этихъ предѣлахъ А. занимаетъ около 669,000 кв. км.

Видъ поверхности. Морской берегъ въ 1000 км. дл. предст. мало извилистую, кругую, скалистую линію. Хорошихъ гаваней мало; самыя знач. — Оранъ, Арзѣ, Алжиръ, Бужи, Колло и Бонъ. Начиная отъ мор. бер., поверхность большею частью гористая съ отдѣл. промежуточными равнинами и распадается на 3 части: Теллъ, сѣверная, гористая, перерѣзан. плодород. долинами, культурная страна; въ серединѣ — степь съ болотами и частію солончаковою почвою; на ю. Сахара съ ея оазами. Направляясь отъ мор. бер. къ ю., мы встрѣтимъ сначала „Малый Атласъ“; послѣд. распадается на нѣск. парал. берегу гор. группъ, изъ кот. одна достигаетъ въ Кабилии на Джебель-Лалла 2308 мет. выс.; Сред. полоса Шотта предст. плоскогоріе въ 800—1100 метр. выс.; юж. оконеч. его увѣнчана рядомъ гор. кряжей, изъ кот. Джебель-Ауресъ въ 2310 м. в. Между кряжами проход. обработ., плодород. равнины, такова область Митиджа близъ г. Алжира. Эта волнистая равнина, имѣющ. 95 км. дл., 15 км. шир., ограничена на югѣ Атласскими гор. съ плод. чернозем. почвой, но нездоровымъ отъ обилія болотъ климатомъ. Такого же рода равнины, то болѣе высокія (до 800 м.), то сильно пониженныя съ террасовидными спусками тянутся какъ въ сторону Марокко, такъ и на востокъ къ Тунису, окаймляясь повсюду съ юга Большимъ Атласомъ. Къ югу и востоку отъ Б. Атласа и горъ Джебель-Ауресъ по направленію къ Тунису и Триполи мѣстность переходить въ сильнопониженную равнину, которая въ средней части у Мельрирха на 31 м. ниже уровня моря. Эта жаркая, сухая низменность пользуется крайне благоприятнымъ сочетаніемъ условій геологическаго строенія, допускаю-

щихъ насыщеніе нѣкоторыхъ геологическихъ горизонтовъ водами, выпадающими въ Атласскихъ горахъ; подземныя воды эти доставляются на поверхн. равнины посред. артезианскихъ колодезѣвъ, вызывая къ жизни многочислен. оазисы. Между 30 и 34 параллелями тянется Алжир. Сахара (иначе Ангабъ), гдѣ только отдѣл. оазисы (Биледъ-эль-Дшеридъ, Эль-вадъ, Туггуртъ, Варгла, Ксуръ и др.) имѣютъ почву, годную для обработки.

Рѣки. Всѣ рѣки, текущая съ Атласа въ Средизем. м., не судходны, очень извилисты, текутъ медленно; бер. болотисты. Наиболѣе значительныя изъ нихъ: Шеллифъ, Суммамъ, Вад-эл-Кебиръ, Себуза. Рѣки А. получили особен. значеніе съ тѣхъ поръ, какъ ими стали пользоваться для орошенія. Громадныя плотины, которыми первонач. пользовались карагеняне, запущены подъ властью тур., но съ 1843 г. снова приведены въ дѣйствиіе. Воды, кот. стекаютъ съ юж. склона Атласа, достигаютъ равнинъ Шотта и по большей части теряются въ пескѣ и обшир. солончаковыхъ болотахъ.

Климать. Климать А. имѣетъ свойства частію жаркаго, частію умѣреннаго поясовъ; можно различать три области: 1) Сѣв. мор. берегъ съ прилегающими къ нему горами (Теллъ) съ мор. подтропич. климат., господ. с.-з. вѣтрами, съ соответствен. сухимъ лѣтомъ и влаж. зимою. Количество осадковъ увеличивается съ з. на в. (50—84 см.). 2) Плоскогорія съ континент. климатомъ, съ соотвѣт. теплымъ лѣтомъ и холодною снѣжною зимою; нередко морозъ (—10°). Дожди падаютъ больше весною. 3) Сахара съ очень жаркимъ лѣтомъ и прохладною сухою зимою; наибольшее количество дождей въ маѣ; сред. год. колич. осад. не болѣе 20 см.; въ іюлѣ начинается сильная жара и сухость, противъ кот. не можетъ помочь изобильная ночная роса. У мор. бер. атмосфера освѣж. на нѣкот. время морскими бризами; работа въ открытомъ полѣ опасна въ это время для европейцевъ, начин. — лихорадка, діаррея, дизентерія. Весною нередко сильный вѣтеръ, дующій съ ю. изъ пустыни (самумъ), поднимаетъ громад. тучи песку и пыли; при немъ темпер. достиг. 50°. Максимальныя температуры Алжира необ. высоки; на берегу иногда достигаетъ 40°; внутри страны, въ Бискрѣ, доходятъ до 48°; высшимъ предѣломъ темпер. можно считать 50° въ тѣни. Сахара не совсѣмъ лишена дождей. Лѣтомъ они почти не выпадаютъ, но въ холод. время не особенно рѣдки; при этомъ колебанія въ различные года очень значительны, такъ напр. въ Аятѣ въ 1889 г. выпало только 62 мм.; на слѣд. годъ, напротивъ, 267 мм.

Флора. А. предст. типъ средиземноморской области. На хорошо орошаемомъ Теллѣ, на отрогахъ сѣвернаго Атласа — мѣстность богата растительностью, напоминающею растительность юж. Испаніи. Среди

культур. растений выступают повсюду оливковые дерев. и финик. пальмы, плоды кот. однако не созрѣваютъ вполнѣ, не смотря на тепл. клим. алж. береговъ; на поляхъ — пшеница, мансъ и табакъ; въ садахъ, рядомъ съ южн. фрукт. дерев., растутъ въ изобилии сред.-евр. овощи. Атласскій гор. хреб. представляетъ мало оригин. видовъ. Во всемъ Алжирѣ растутъ хвойныя дер. (атлантич. кедръ, *pinus halepensis*, можжевельники раз. видовъ); каштаны, вѣчнозеленыя дубы (*Quercus ilex* и *Quercus ossifera*) и карликовыя пальмы, образуютъ лѣса, выше которыхъ распространяются вѣчнозеленыя кустарники. Вершины же горъ покрыты альпійскими растеніями европейскаго типа. Глав. элементы полосы вѣчнозеленыхъ кустарниковъ составляютъ мирты, лавръ, олеандръ и букъ, *Egisa*, *Argutus*, фисташки. На плоскогоріи Шоттъ между Большимъ и Малымъ Атласомъ простирается характерная степная флора. Нѣк. виды лебеды, долины и солянкой достигаютъ высокаго роста. Среди мѣстн. травянистыхъ растений упомянемъ *Mastrochloa tenacissima* (альфа), кот. идетъ на пригот. бумаги. Степь, примык. къ юж. склону Атласа, имѣетъ растит., напоми. растит. андалузск. равн., но затѣмъ она переходитъ въ типъ растительности Сахары (см.). Что касается фауны, т. А. принадл. еще къ полярктической области, а именно къ ея средиземноморской провинціи, но встрѣчаются и типы эфіопской области, какъ напр. — львы и леопарды въ горахъ Телля и Атласа, гиены, шакалы, болот. рысь, дикая овца, варварійская обезьяна, газель, ихневмонъ и ядов. змѣи.

Населеніе. Простр. и населеніе состав. по официалънымъ свѣд. (1896 г.)

Департаменты.	Кв. кил.	Число жит.
Алжиръ	170 801	1 526 667
Константина	191 527	1 874 506
Оранъ	115 585	1 028 248
Всего:	477 913	4 429 421

Кромѣ того Алж. Сахара съ простран. въ 189,187 кв. км. и съ 50,000 жит. Общее простр. = 669,100 кв. км. Преобладающее населеніе составляютъ различныя мѣстныя племена; европейцевъ немного болѣе $\frac{1}{2}$ милл., изъ нихъ половина французовъ, за которыми слѣдуютъ по численности испанцы, итальянцы и евреи. Число ежегодныхъ рожденій превышаетъ смертность на 2200 душъ. А. не предст. изъ себя ни самобытной, ни переселен. колоніи, но смѣшанный типъ, подобный Мехикъ и Перу. Процессъ ассимиляціи идетъ очень медленно. Между туз. и иностр. глуб. пропасть: обычаи, языкъ, религія, исторія, традиціи, — все отдѣляетъ мусул. отъ неавист. имъ „руми“ (христ.). Тузем. при-

над. глав. образ. къ двумъ различ. народностямъ: къ арабамъ и берберамъ (вмѣстѣ около 300 племенныхъ различій). Къ пер. принад. бедуины, кочующій народъ свобод. страны; болѣею частью потомки араб., вторгнушихся въ XI ст., они сохр. свои родовыя отличія. Часть изъ нихъ смѣш. съ берберійскими племенами; это смѣшеніе прод. до сихъ поръ на счетъ уменьшенія послѣднихъ. Бедуины населяютъ часть Телля, также Сахары. Заним. скотовод. и частію земледѣліемъ, въ Сахарѣ исклѣч. первымъ. Жив. въ палаткахъ и шалашахъ. Осѣд. обитатели город. мавры (2 мил.). Они наз. себя „хадаръ“ — обитатели домовъ въ противоположность „хальбитъ-эшшаръ“, обитатели палатокъ. Это потомки древ. мавровъ, частію смѣшанныхъ съ берберами. Мавры — обѣднѣв., вымирающій народъ; средства ихъ существ. или въ незнач. торговлѣ, или въ ремеслахъ. Кабилы — потомки древнихъ берберовъ или варварійцевъ. Ихъ около 700,000; обитаютъ они болѣе въ Константинѣ, древ. Нумидіи, гдѣ предки ихъ сражались съ римл. и кареаген. Они сохр. до сихъ поръ древ. ливійское нарѣчіе. Кабил. племя жив. преимущ. въ деревняхъ, заним. земледѣліемъ, немного ремеслами, скорѣе арабовъ примим. фран. нововведенія и обычаи; посыл. дѣтей во фран. школы, переним. улучшенія въ землед. и ремесл., но какъ и арабы, они мало сообщ. съ европ. Менѣе знач. племена въ А. слѣд.: Бискри, берберское пл. изъ оазиса „Цибанъ“; постав. город. носильщиковъ воды, тюковъ и слугъ. Мцабиты, берб. племя, происход. изъ оазовъ на гран. Сахары; въ ихъ рукахъ неб. торговля, рыболовство, пользуются довѣріемъ у круп. европ. торговцевъ; не принадлеж. ни къ одной изъ 4 сунит. сектъ ислама; отверг. „сунну“ (традиціи), не призн. святыхъ — это протест. ислама; арабы ихъ ненавидятъ. До послѣдняго времени мцабиты вели почти независимую жизнь въ оазахъ. Въ 1882 году французы, усмиривъ возстаніе, заняли населенные ими оазы. Тюрк-косы, господ. племя при завоеваніи фран. А., теперь почти совершенно выселились изъ Алжира. Негры изъ внут. части Африки, служатъ поденщиками и слугами. Евреи сравнены въ гражд. правахъ съ остальнымъ населеніемъ; отлич. прекрас., стат. фигурою, нѣкот. одѣв. какъ мавры, но болѣшая часть подр. во всемъ французамъ; по торговлѣ они выше мавровъ и скоро приобрѣтаютъ богатство. Туземцы относятся къ нимъ враждебно.

Религія. Такъ какъ культъ магометан. тѣсно связанъ съ гражд. жизнью, франц. правит. вынуждено было отнестись съ уваж. къ религіозн. постановл. страны и даже воспользовалось ими для управл.; оно признало имущества мечетей государ. имуществомъ и приняло на себя издержки культа. Дух. дѣлами магом. завѣд. 2 муфтія. Во главѣ католич. церкви архіепископъ и

2 епископа. Въ А. духовн. семинарія. Дѣлами протестантской церкви завѣд. протестантская консисторія.

Учебная часть. Относительно народ. образ. прилагается стараніе, чтобы въ кажд. области была 1 нар. школа. Въ А. обсерваторія, публичная библіотека. Въ колоніи 92 газеты, нѣкоторыя на фран. и араб. яз. Въ Оранѣ археолог. и географ. общества. Въ Алжирѣ университетъ, распадающійся на 4 коллегіи: медицины и фармакологіи, правовѣдѣнія, естествовѣдѣнія и философіи. Въ Ал., Оранѣ и Константинѣ издавна лицеи для мальчиковъ. Для дѣвушекъ высшія школы въ Оранѣ и Константинѣ.

Проявл. почв. Препятствіемъ къ быстр. разв. европейс. колонизаціи А. надо считать коллективную земельную собств. араб. племенъ. Колонизація совершается или путемъ частной покупки земель, или путемъ договорныхъ концессій съ мѣстными племенами. Послѣд. способъ дорогъ и мѣшаегъ свобод. передв. колонистовъ. Тѣмъ не менѣе А. знач. конкурируетъ на всемір. хлѣб. рынкѣ, не смотря на ежег. напад. саранчи, причин. миллионныя убытки; на одно истребленіе саранчи въ 1891 г. издерж. 2½ милл. фр. Только 20% поперх. А. утилизи. для сельско-хозяйств. цѣлей. Одинъ гект. земли достав. у европ. 9, у тузем. 6 цент. хлѣба. Поверх. засѣян. хлѣб. заним. 2.821,016 гект. и доставл. 18.541,901 центн. Изъ этого числа большая часть падаетъ на пшеницу; овса, маиса, проса, ржи значит. меньше. Большой вывозъ овощей и фруктовъ свѣж. (2.057,784 франковъ) и сухихъ (3.529,725 фр.), доставл. во Францію, Англію, Германію и даже Петербургъ. Обработка табаку началась съ 1884 г.; теперь это также важ. пред. вывоза. Однимъ изъ важн. промышл. растений является альфа; обрабатываютъ ее специал. колоніи. Въ 1890 г. ее собрано на 1½ мил. гект. 105,282 тоннъ. Но важнѣе всего винодѣліе. Въ 1890 г. произв. на 20,743 гект. и принесло 2.929,686, изъ нихъ вывезено 2.002,770 гол. Въ связи съ земледѣльческою промышленностью заслуживаетъ упоминанія сильное развитіе искусственнаго орошенія помощью плотинъ и артезианскихъ колодезевъ; артезианскихъ колодезевъ — 308 въ департ. Константинъ, 102 въ Ал., 47 въ Оранѣ, всего 457; въ общей сложности они даютъ ежегодное количество воды въ 182,359,022 куб. мет. Скотоводство въ послѣднее время нѣсколько падаетъ и вообще среди колонистовъ не развивается. Ал. лошади стройна, легка и горяча, употреб. преимущ. для упряжи и воен. цѣлей; у правит. 3 конныхъ завода; арабы развод. менѣе благород. породы лошади. Для перевозки служ. верблюды, ослы, мулы, кот. выносятъ сухой и жаркій клим. Единств. богат. юж. племень, живущихъ на границѣ пустыни, это стада овецъ. Гл. рынокъ для сбыта шерсти — Константина. Рог. скотъ плохъ и мясомъ и молокомъ; овцы знач.

улучшились, благодаря ввозу болѣе благор. породъ; свиньи стали развод. въ А. только послѣ франц. завоеванія. Скотъ вывозится во Францію и въ Средиземно-примор. страны (овцы на 29,6 м. фр., рог. скотъ на 15,4 м. фр., шерсть на 12,1 миллионѣвъ франковъ, кожа на 6,3 м. фр.). Въ 1879 г. париж. купцы основали общ. развед. страусовъ въ А. Въ болотахъ Орана много медиц. пиявокъ. Ловля рыбы и благород. крас. коралловъ (1894 г. выв. на 2,997,219 ф.). Лѣса въ А. не въ такомъ состояніи, какого надо было ждать, судя по превосход. свойств. лѣсной почвѣ; виноваты въ этомъ арабы, котор. пользуются всѣмъ, чтобы доставить паств. для скота; передъ врем. дождей они рубягъ и сжигаютъ громад. простр. среди лѣса, чтобы трава была гуще. Правильно зарегистрированныхъ лѣсовъ было въ 1893 г. 2,580,770 гект., изъ нихъ 1,759,495 гект. казенныхъ, 76,919 гект. общественныхъ, 744,636 гект. военныхъ. По сортамъ: подъ дубомъ 1,028,093 гект., елью — 753,631, кедромъ — 35,264, туей — 88,800. Доходъ съ деревьевъ въ 1894 г. = 956,645 фр.

Минеральные богатства. За исключ. золота въ Алжирѣ известны руды большинства металловъ: желѣзо, свинецъ, серебро, мѣдь, сурьма, ртуть. Недостатокъ кам. угля и неудовлет. путей сообщ. затруд. горн. разработку. Изъ 51 горн. заводовъ, работали въ 1893 г. только 14. На желѣз. завод работало 1570 чел., цинков. — 197, свинц. — 169, сурьмяныхъ — 53, въ мраморныхъ каменоломняхъ — 941, въ выработкахъ гипса и алебаstra — 325. Соль добывается изъ соляныхъ озеръ и въ видѣ каменной соли. Сѣра, магнезія и фарфоровая глина служатъ предметомъ незначительнаго промысла. Слѣдуетъ отмѣтить также богатство залежами фосфоритовъ въ третичныхъ отложеніяхъ (эоцена), тянущихся на огромномъ протяженіи широкой пограничной съ Сахарой полосой отъ южной части Туниса черезъ департ. Константины къ центральнымъ частямъ Алжирскаго департ.; одна только англійская компанія, учрежденная для переработки этихъ фосфоритовъ въ фосфаты, получаетъ послѣднихъ ежедневно до 550 тоннъ. Минеральныхъ источниковъ известно болѣе 100. Развалины банъ и храмовъ близъ этихъ источ. показ., что уже римляне знали и пользовались ими. Болѣе извѣст. горячие источ. въ департ. А. — „Хаммамъ-Мелуанъ“ и „Хаммамъ-Ригга“; въ департ. Оранъ — „Bains de la Reine“. Важнѣе всѣхъ горячій источ. „Хаммамъ-Маскутимъ“ въ Константинѣ (95° Ц.).

Промышлен., торгов., пути сообщ. Мѣстная промышленность болѣе значит. въ сред. вѣка, теперь огранич. у тузем., жив. въ Теллѣ и на мор. берегу, приготов. фаянса, тканьемъ ковровъ, кисей, шелка. У обитателей Сахары — тканье шерст. одеждъ, развед. финиковыхъ дер. и продажа этихъ продук. главный источникъ дохода. Кабилы гор. мѣстностей заним. землед. и скотовод.,

ктаньемъ шерсти, рѣзбою на деревѣ, изготовленіемъ рожекъ; кроме того разработкою неб. рудниковъ, а именно — желѣза. Изготавливаютъ изъ него частью земледѣл. орудія, частью оружіе. Почти у всѣхъ мельницы и маслобійни. У европейцевъ промышленность тоже невелика; значительнѣе всего пригот. табаку и сигаръ, маслобійни и лѣсопилъни. А. съ 1851 г. вмѣстѣ съ Франціей образуетъ 1 тамож. округъ, успѣшно боровшійся съ загранич. конкуренціей, такъ что отъ оптовой торг. 1890 г. изъ суммы въ 546 м. фр. на долю оборота Фр. приход. не менѣе 436,8 м. фр. Ввозъ простир. до 272,947,618 фр. Вывозъ простирается до 273,029,623 фр. Онъ заключ. въ упомянутыхъ выше мѣст. продук., изъ кот. земледѣльч. достигаютъ 52,9, прод. скотоводства — 40,1, рыболов. — 1,3, лѣсн. прод. — 3,5 и прод. руд. 2,2. Торгов. флотъ = 626 суд. въ 9504 тоннъ. О дорогахъ, какъ и во Франціи, заботится частью государство, частью департаменты и общины. Длина желѣзн. дор. (1896) 2933 км. Всѣ онѣ преим. вдоль побережья, только линіи отъ Арзѣ до Аинъ Зефра и отъ Филиппвилля до Бискры идутъ вглубь страны. Послѣдняя дорога соединяется теперь съ начатой постройкою линіей, которая должна прорѣзать пустыню Сахару черезъ Аинъ-Салафъ до Тимбукту.

Управленіе. Съ 1871 г. во главѣ управ. генераль-губернаторъ, резид. кот. въ А. Въ лицѣ своемъ онъ соед. гражд. и воен. власть, въ дѣлахъ политики зависитъ отъ франц. министерства. При губернаторѣ совѣтъ изъ высшихъ лицъ управления и именитыхъ гражданъ. Въ каждомъ изъ трехъ департаментовъ А., Оранъ и Константинъ различаются воен. территории и гражданскія земли. Послѣднія распад. на округа, а перв. на дивизіи и субдивизіи. Въ 1891 г. гражд. тер. заним. 124,941 км. съ 3.636,967 ж.; воен. — 352,972 км. съ 487,765 ж. Посредниками между предст. туземцевъ (шейхами) и высш. предст. правленія были до 11 мая 1871 г. бюро по арабскимъ дѣламъ, разбир. всѣ дѣла религіозн. и гражд., касающіяся араб., а также все, касающ. отношеній колон. и туземъ. Съ 1871 г. управ. дѣлами тузем. зависитъ отъ самого генераль-губерн. Военную силу, поддер. франц. правл. колоній, предст. армія, состоящая изъ 3 пѣх. дивизій, 1 артиллер. бригады, 1 инженерн. батал., 1 обозн. эскадрона и 1 легіона жаандар.; кавалеріи нѣтъ. Войска сост. преим. изъ франц. солдатъ; смѣш. харак. предст. 4 полка зуавовъ, 1 полкъ иностраннаго легіона. Крімъ того 3 полка тюркосовъ и 3 спаговъ — тузем. мусул. Соедин. силы = 55,149 чел. Крімъ того еще одинъ родъ милиціи, — ополченцы изъ туз. всадниковъ, кот. по приказанію франц. командира немедленно снаряж. въ экспедицію. Гражд. управ. имѣетъ 2 отдѣла; одно вѣдаетъ европ. дѣла, др. рѣшаетъ дѣла тузем. Въ общемъ всѣ жит. безъ различія націонал. и религіи подлежатъ

франц. суду. Нѣкот. проступки противъ корана, не предвидѣнные франц. правит., подлежатъ мѣстному магометанскому суду. Финансовое полож. неудовлетвор. Франція постоянно добавл. на содер. войска отъ 75,4 до 86,3 мил. фр. ежегодно.

Франц. политика относительно туземцевъ колеблется между отгѣсненіемъ туземцевъ за Атласъ, ассимиляціей ихъ съ европейцами и сохран. ихъ національности. Первое несправедливо и трудно исполнимо, послѣд. равносильно отказу отъ правильной колонизаціи страны. Ассимиляція-же не можетъ идти быстро впередъ, но облегчается тѣмъ, что тузем. не представляютъ однород. націи.

Важѣйшая литература. Exploration de l'Algérie pendant les années 1840—42 (Par. 1844, 31 t.); Grand annuaire commercial, industriel, administratif etc. de l'Algérie et de la Tunisie (1892); Hanoteaux et Letourneux, La Kabylie (Par. 1873); Soleillet, L'Afrique occidentale, Algérie etc (1877); Gaffarel, l'Algérie — histoire, géographie, moeurs. arts (1883); Niox, l'Algérie, géographie physique (1884); le même, géographie militaire, Algérie et Tunisie (1890); Houdas — Ethnographie de l'Algérie (1886); Villot, Moeurs, coutumes et instructions des indigènes de l'Algérie (1888); Léroy-Beaulieu, l'Algérie et la Tunisie (1887); Prax. Etude sur la question algérienne (1892); Baraudon, L'Algérie et la Tunisie, organisation politique et administrative (Nap. 1893); Vignon, La France en Algérie (ibid. 1893); Pensa, L'Algérie, récits de voyage et études (ibid. 1894); Dessoliers, Organisation politique de l'Algérie (ibid. 1894); Estoublon, Collection complète de jurisprudence algérienne depuis la conquête jusqu'à 1895 (Алж. 1896, 24 т.); Carte topographique de l'Algérie publiée par le dépôt de la guerre, 1 : 50,000; Carte administrative des voies de communication, dep. de Constantin, 1 : 4.000,000; Langlois, carte générale de l'Algérie, Dép. d'Oran, 1 : 8.000,000; Pomel et Puyanne, carte géologique de l'Algérie (1892).

Исторія. А. въ древ. назв. Нумидіей. Во время рим. влад. только вост. часть А. состав. пров. Нумидію, запад. принадлежала къ Мавританской пров. Страна была тогда въ цвѣт. положеніи и имѣла многолюд. города. Разрушительные набѣги вандаловъ, затѣмъ арабовъ уничтожили культуру и гл.жит. сдѣлались перешед. въ исламъ, берберы. Въ 935 г. араб. принцъ Цейри вмѣсто древ. Икозіума устроилъ городъ Аль-Дже-Зайръ, нынѣ Ал. Потомки его управ. до 1148 г., послѣ нихъ до 1269 Альмогады изъ Марокко. Затѣмъ страна распалась на отдѣльныя части. Съ XV ст. прибреж. жит. становятся извѣстны, какъ морскіе разбойники. Фердинандъ Католикъ выступилъ противъ пиратовъ въ 1509 г., взялъ Оранъ и Бужи, а въ 1510 гор. А. и укрѣпилъ его. Эмиръ Метиджи призвалъ на помощь тур. предвод. пиратовъ Горука Варбароссу, кот.

водворился въ А., а затѣмъ присвоилъ себѣ владѣнія султановъ Тенеса и Глемзена. Послѣ его смерти (1518) алж. корсары провозгласили султаномъ его брата Хайредина Барбароссу, кот. въ 1519 г. призналъ себя леннымъ вассаломъ Порты и съ ея помощью прогналъ испанцевъ. Хайрединъ овладѣлъ Тунисомъ и наводилъ ужасъ на христ., плавающихъ по Средиз. м. Походъ Карла V былъ неудаченъ. Могущ. алж. корс. развивалось и въ XVI ст. они завлад. простран. до гран. Марокко, кромѣ Орана, единственно оставшагося за испанцами, но и тотъ былъ взятъ въ 1708 г. Ораномъ завлад. дей Ибрагимъ. Преемникъ его Баба-Али отказался отъ Порты и пересталъ платить дань. А. сдѣлался воен. госуд. подъ управ. дея, избир. янычарами. Ал. разбойничье гнѣздо такъ усилилось, что съ полнымъ успѣхомъ сопротивлялось христ. государ., изъ которыхъ слабѣйшія платили ему дань. Вмѣшательство въ дѣла А. стало только возможнымъ въ XIX вѣкѣ послѣ французскихъ войнъ; но и тутъ военное счастье даже соединенныхъ флотовъ оказывалось не всегда на сторонѣ европейцевъ. Еще въ 1829 году королевство обѣихъ Сицилій платило Алжиру ежегод. дань, равно какъ Португалія, Тоскана, Сардинія, Швеція и Данія; даже Англія при смѣнѣ консуловъ посылала подарки. Платили дань Ганноверъ и Бременъ. Взятые въ плѣнъ матросы, пассажиры дѣлались рабами, не смотря на протесты христ. державъ.

Оскорбленіе француз. флага, нападеніе на домъ франц. консула, наконецъ личное оскорбленіе, нанесенное послѣднему самимъ алжирскимъ деємъ во время приѣма консуловъ въ 1827 г., побудили французское правительство начать правильную компанію противъ Алжира. Въ 1830 г. городъ А. былъ взятъ и дей принужденъ отказаться отъ управления страной, изъ которой были вмѣстѣ съ тѣмъ удалены и турки, остальнымъ жит. разрѣш. свобода религіи, пользование имуществомъ, право торговли и промышленн. Рабство христ., дань и всякая монополія уничтожены. Но французамъ надо было завоевать еще остальную страну. 23 іюля вспыхнуло возстаніе у Блиды; вскорѣ однако французы заключили договоръ, передававшій имъ Оранъ и Бонъ, но паденіе Карла X во время іюльской револ. приостановило ихъ дѣйствія. Новый король Людовикъ Филиппъ назначилъ губерн. А. маршала Клозеля, поручивъ ему устройство новой франц. провинціи. Полсѣдній приступилъ къ расширенію страны посред. набѣговъ, но въ 1831 г. былъ отозванъ за то, что самовольно уступилъ Оранъ и Константину бею Туниса. Преемники его возбудили неудов. нововведеніями; вмѣсто того, чтобы разъединить различ. классы населенія — кабилловъ, арабовъ и турокъ, конфискація ихъ имущества побудила къ общему возстанію. Въ Оранѣ вспыхнуло возстаніе эмира Маскары Абдель-Кадера,

которому помогали султанъ Марокко. Вскорѣ поднялся весь А. Въ 1834 году заключенъ былъ первый миръ, но кот. эмиръ Абдель-Кадеръ признавъ ленникомъ франц. короля. Миръ недолго продолж., въ слѣдующемъ же году Абдель-Кадеръ разб. франц. войска. Въ теченіе 12 лѣтъ продолжались почти непрерывныя военныя дѣйствія Франціи противъ этого предприимчиваго арабскаго героя и помогавшаго ему Мароккискаго государства. Франція медленно шагъ за шагомъ завоевывала пынѣшнюю область Алжира. Только въ 1847 году Абдель-Кадеръ былъ взятъ въ плѣнъ. Но борьба съ туземцами не прекратилась, перейдя теперь внутрь края. Къ 1860 году вся страна до сѣверныхъ предѣловъ Сахары находилась во власти французовъ. Въ этомъ году учреждено было генераль-губернаторство съ неограниченною властью. По смерти перваго генераль-губернатора Пелисье назначенъ Макъ-Магонъ. Обстоят. колоніи были неблагоприятны; воен. власти, вѣгвахъ агавес, не умѣли обрац. съ тузем., которыхъ матер. и социал. полож. было угнетено; недостат. путей сообщ., франц. пошлина на колон. продукты, формальности бюрократіи понизили, но не возвысили благосостояніе алж. населенія. Въ апр. 1871 года вспыхнуло возстаніе на югѣ А., кот. было подавлено въ 1872 г. Республика рѣшила дать А. болѣе проч. устр. и въ 1879 г. назнач. гражд. губерн. въ лицѣ Альберта Гриви, власть кот. однако, распростр. только на побережье = $\frac{1}{9}$ части алж. влад. Племена араб. и берберовъ остались подъ управл. воен. власти. Во время завоеванія Туниса въ 1881 г. еще разъ вспыхнуло возст. на з. подъ начал. Бу-Амема, кот. причинилъ большіе убытки франц. и европ. колонистамъ, послѣ чего настало полное спокойствіе, подолжающееся до сихъ поръ.

Первыми свѣдѣніями о географическомъ строеніи А., какъ и внутреннихъ странъ, всей сѣв. Африки мы обязаны латинскимъ авторамъ, оставившимъ описаніе римскихъ завоеваній въ Нумидіи. Дальнѣйшія изслѣдованія принадлежатъ арабскимъ (мавританскимъ) географамъ X вѣка Массуди, Ибнъ Хацкалу, Идризи и др. Въ XIII и XIV вѣкахъ итальянскіе купцы, проникавшіе до Тимбукту, оставили цѣнныя описанія своихъ странствованій. Владычество въ теченіе вѣсколькихъ послѣдующихъ вѣковъ въ А. разбойничьихъ арабскихъ правителей задержало изслѣдованіе страны почти до середины XIX вѣка. Только въ 1840 г. организована была крупная научная француз. экспедиція для изслѣдованія А. подъ руководствомъ Бори де С-тъ Винсентъ, доставившая первый основной географическій матеріалъ, который постепенно расширился работами французскихъ офицеровъ, по мѣрѣ того какъ шло завоеваніе и замирненіе страны. Между многочисленными путешественниками частію слѣдовавшими за войсками, частію пробравшимися впередъ, благодаря зна-

комству съ арабскимъ языкомъ и передѣванію, слѣдуетъ преимущественно указать Коломба (1856—57), Дюверье (1859—61), Рольфа (1862—67) и Флаттерса (1880—81), ботаника Хоссона и геолога Эшеръ-фонъ-дербъ-Линта. Въ последнее время много важныхъ географическихъ данныхъ доставили французскіе проекты устройства внутреннихъ морскихъ бассейновъ въ части (Шоттъ) прилегающей къ Алжиру Сахары, которая находится ниже уровня океана, равно какъ работы Роллана по искусственному орошенію этой страны.

Литература. Макъ-Карти *Algeria Romana* (Пар. 1857); Буассьеръ, *l'Algérie romaine* (1883); Герцогъ-де-Граммонъ *Histoire d'Algérie sous la domination turque 1515—1830* (1887); Филлиасъ, *Histoire de la conquête et de la colonisation de l'Algérie 1830—60*; Rousset — *Les commencements d'une conquête: l'Algérie 1830—40* и *La conquête d'Alger* (1879).

Алжирскій металлъ, см. *британскій металлъ*.

Алжирскій паспортъ (морск. паспортъ, турецк. паспортъ, средиз. паспортъ), кот. обязанъ быть имѣть за опредѣленную плату каждый корабль и привозить съ собой на бер. по договору съ разбйными арабскими государствами сѣверныхъ береговъ Африки. Съ 1830 г. прекратились морскіе разбой берберовъ и необходимость выпрки особаго паспорта.

Алжиръ (по фр. Алжеръ, по испан. Аргель, по араб. Аль-Дже-Заиръ, т. е. островъ, „древ. Икозіумъ“, въ средние вѣка у араб. „Мезрана“), гл. городъ франц. кол. Алжиріи и департамента Ал. Военный и торг. портъ у Средиземнаго м. подъ 36° 47' с. ш. и 3° 31' в. дол., на 3-хъ обшир. мор. зал., располож. въ формѣ полумѣсяца между мыс. Матифу на В. и Пескаде на З. Городъ, окруж. цвѣтущими мѣстечками, вилами и садами. Въ 1836 г. фр. инженеры придали гавани настоящій видъ, а при Наполеонѣ III гавань защитили двумя камен. молами въ 700 и 1235 мет. дл. Оканчивается гавань на с. укрѣпленіемъ, постр. въ X ст. Гавань снабж. докомъ и вмѣщ. 40 воен. и 300 торг. судовъ. Защищена она многими укрѣпленіями, къ кот. принад. и постр. испанцами крѣпость у сѣв. маяка. Вдоль гавани тянутся набережныя на прот. 400 мет., гдѣ наход. таможня, бюро пароход. обществъ и ст. Оранской жел. дор. Бульваръ Республики пред. великолѣпную террасу въ 200 мет. дл., перила кот. украшены статуями. На бульварѣ наход. зданія банка, почты, судебной палаты и множество магазиновъ, а въ концѣ его „Площадь Правленія“, самое красивое мѣсто города, съ кон. статуей герц. Орлеанскаго, епископскимъ дворцомъ въ маврит. вкусѣ и мечетью Джама-эль-Джедидъ. На с. у воротъ Бабъ-эль-Іедъ предмѣстье того же наз., а на ю. предм. Агха, село Мустафа. Городъ Алжиръ, мѣстопробыаема ген.-губернатора, префекта, командующаго вой-

сками, выс. предств. власти алжир. округа консуловъ, выс. духов. предств. католическ., протест., мусульман. и еврейскихъ. Въ А. нѣск. катол. церквей, соборъ, протест. и англ. церкви, нѣск. синагогъ, 22 мечети, молитвенные дома, между ними самый древ. и красивый Джама-эль-Кебиръ. Изъ учеб. заведеній въ А. Воен. академія, Университетъ и мн. др. Число жителей (1891) 82,585, изъ нихъ франц. около $\frac{1}{3}$, магометанъ около $\frac{1}{4}$, евреевъ $\frac{1}{10}$. Промышленность въ зачаткѣ; главный торговый пунктъ всего Алжира, къ которому сходится большая часть внутреннихъ караванныхъ путей сѣверо-западной Африки и желѣзныя дороги изъ Орана и Константины, равно какъ средиземноморскія пароходныя линии. Въ 1891 сюда приставало 1807 кораб. въ 1,019,515 тоннъ, изъ нихъ 714 фран. Вывоз. — зерно, вино, скоть, шерсть, кожа, руда, табакъ, овощи, фрукты, прованское масло. Недавно А. сбѣлался зимнимъ курортомъ для европ. грудныхъ больныхъ (сред. темпер. 12° Ц.). См. Schneider — *Der klimatische Kurort A.* (Дрезд. 1869—78).

Департаментъ того же наз., сред. часть фран. колоніи А., занимаетъ 170801 кв. км.; жит. = 1,468,127, распад. на 5 округовъ: Орлеанвилъ, Миліана, Алжиръ, Тици-Уцу и Медеа.

Алжирь (Альджёрсъ) предмѣстье сѣв.-амер. города Нов.-Орлеана на противоположномъ бер. Миссисипи.

Алюоль, вязущее, неядовитое антисептическое средство, представляющее смѣсь, содержащую гидратъ алюминія, сѣрно-алюминіевую и уксусно-алюминіевую соль.

Али, 1) А. Ибнъ-Аби-Талибъ, племянникъ и зять Магомета, мужъ его дочери Фатимы одинъ изъ самыхъ вѣрныхъ и храбрыхъ его сподвижниковъ, род. ок. 600 г. по Р. Х. въ Меккѣ; въ 656 г., послѣ умерщвленія Отмана, былъ избранъ калифомъ, при чемъ ему пришлось выдержать борьбу со вдовой Магомета Аишей, которую А. побѣдилъ и взялъ въ плѣнъ въ 656 г. (битва при Басрѣ). Менѣе удачна была для А. борьба съ Омайядомъ Муавіей, бывшемъ со времени Омара (639) правителемъ Сири. 22 янв. 661 г. А. былъ убитъ. А. отличался храбростью, благочестіемъ, краснорѣчіемъ и умомъ. Партія приверженцевъ потомковъ А. Алидовъ „легитимисты ислама“ въ теченіе столѣтій боролась за право Алидовъ на калифатъ. Правителями отдѣльныхъ частей государства, на которыя съ X в. сталъ распадаться калифатъ, были потомки А., или лица, его партіи „шиа“, (именно Алидамъ). Фатимиды (см.) также считаются потомками А. А. особенно почитается персами, которые ставятъ его чуть ли не выше Магомета. Потомки А. („шерифы“ благородные) доселѣ господствуютъ въ Марокко, южной Аравіи и Меккѣ (подъ турецкимъ верховенствомъ). Могила А. въ Куфѣ усердно посѣщается шитами. Приписываемыя А. изреченія и стихи неподлинны.

2) А., паша Янинскій, род. ок. 1741 г. въ Тепелени въ Албаніи, ум. 1822 г. Въ 1787 г. за услуги въ войнѣ противъ Россіи и Австріи султанъ сдѣлалъ его пашею Трикалы въ Фессалии. Въ 1788 г. А. получилъ во владѣніе г. Янину, а въ 1789 г. большую часть Арты. Какъ правитель, А. отличался деспотизмомъ и жестокостью, въ религіозномъ же отношеніи былъ толерантенъ и къ христіанамъ относился мягко. Въ 1803 г. А. съ необычайной жестокостью заставилъ покориться султоговъ и былъ признанъ Портой верховнымъ правителемъ Румелии. Подъ его властію находились: Албанія, Эпиръ, Фессалия и южная Македонія. Съ 1807 г. фактически сталъ независимъ отъ Порты, хотя и уплачивалъ ей ежегодно дань. Англія, Франція и Россія имѣли при его дворѣ своихъ генеральныхъ консуловъ. Могущество А. возбудило, наконецъ, опасенія Порты; султанъ въ 1820 г. объявилъ А. мятежникомъ и послалъ противъ него Измаила Бей, котораго затѣмъ смѣнилъ Хуршидъ-паша. Послѣ продолжительной осады Янины, А. сдался и 10 янв. 1822 г. былъ коварно убитъ Хуршидомъ, вопреки условіямъ капитуляціи. Его голова долго была выставлена въ Константинополь на заборѣ серала.

Али-бей, египетскій султанъ, род. въ 1728 г. въ Абхазіи, ум. въ 1773. Ребенкомъ былъ проданъ въ рабство предводителю египетскихъ мамелюковъ Ибрагиму. Получивъ свободу въ 1748 г., самъ сдѣлался беемъ мамелюковъ, а послѣ смерти Ибрагима (1757 г.) властвовалъ въ Египтѣ. Лишенный престола, онъ снова завладѣлъ имъ въ 1766 г. и въ тоже время сталъ независимымъ отъ Порты, сдѣлавшись египетскимъ султаномъ, А. завоевалъ Мекку и почти всю Сирію, въ союзъ съ возставшимъ противъ Порты, также какъ и онъ, шейхомъ Дагеромъ. Онъ уже почти овладѣлъ Дамаскомъ, когда его пріемный сынъ и предводитель войскъ Мохаммедъ измѣнилъ ему и, подкупленный Портой, двинулся съ войскомъ обратно въ Египетъ; А. бѣжалъ въ Сирію. Получивъ подкрѣпленіе отъ шейха Дагера, онъ продолжалъ войну и одержалъ блестящую побѣду надъ турками въ 1772 г., взявъ Триполисъ, Антиохію, Іерусалимъ и Яффу и въ 1773 г., съ 30,000 храбраго войска, двинулся къ Египту. А. уже приближался къ Каиру, но въ сраженіи при Саласи былъ раненъ и взятъ въ плѣнъ своимъ зятемъ. А. умеръ, спустя нѣсколько дней, отъ ранъ, но надъ его трупомъ была все-таки совершена казнь.

Алиберовскій пріискъ, превосходное мѣстороженіе карандашнаго графита, Иркутск. губ. и округа, на водораздѣлѣ рр. Оки и Бѣлой (притоковъ Ангары), въ горахъ Вауголь. Графитъ былъ открытъ тавастгусскимъ купцомъ Алиберомъ (Alibert), имя котораго и носитъ это мѣстороженіе. Графитъ попадается какъ въ кристаллическомъ известнякѣ, такъ и въ сіенитовыхъ породахъ въ видѣ гнѣздъ и жилъ; геоло-

гическія условія этого мѣстороженія не достаточно изучены. Рудникъ правильно работалъ съ 1847 по 1860 г. и доставлялъ между прочимъ матеріалъ для извѣстной карандаш. фабрики А. W. Faber, выпускавшей карандаши подъ назв. „русскаго графита“. Въ последнее время добывается лишь нѣсколько сотъ пудовъ ежегодно для приготовления плавильныхъ тиглей, употребляемыхъ въ Иркутской лабораторіи при сплавѣ золота.

Алиберъ (Alibert), Жеанъ-Луи, баронъ, франц. медикъ, род. 1766 въ Виллафранкѣ, ум. 1837, былъ проф. Парижск. Унив., съ 1818—лейбъ-медикомъ Людовика XVIII. Изъ соч. изв. „Sur les fièvres pernicieuses ou ataxiques intermittentes“, (Пар. 1799, 4-е изд. 1820); „Description des maladies de la peau“ (П. 1806.); „Physiologie des passions“ (П. 1825, нов. изд. 1861, 4 т.).

Алиби (Alibi, лат. „въ другомъ мѣстѣ“), въ уголовн. процессѣ доказательство того, что обвиняемый во время совершения преступления, въ которомъ онъ обвиняется, находился не въ томъ мѣстѣ, гдѣ преступное дѣйствіе было совершено. Алиби можетъ имѣть значеніе и въ гражданскомъ процессѣ, напр., въ отвѣтъ на утверженіе истца о незаконномъ сожителствѣ.

Алибунаръ, торговый пунктъ въ венгер. комитатѣ Торонталѣ, къ з. отъ Панчова, съ (1890) 4322 жит. и окружнымъ судомъ, расположенъ въ области (700 кв. км.), сѣверная часть которой занята значительнымъ болотомъ (Алибунарское болото). Послѣднее осушается каналами; напротивъ, южная часть (въ Темешскомъ комитатѣ) образуетъ Делиблатскіе пески. Съ недавнихъ поръ дѣлаются попытки къ засаженію этихъ песковъ деревьями и виноградными лозами.

Алигаръ (Алигуръ), главн. гор. округа того же имени (5063 кв. кил. [1881] 1,021,187 жит.) въ индо-брит. сѣв.-зап. провинціи, 27° 56' сѣв. шир. и 78° 7' вост. д., на большой дорогѣ между Агра и Дели; имѣетъ сильную крѣпость съ англійскимъ гарнизономъ и англо-индійскую коллегію. Въ мѣстѣ съ сосѣднимъ г. Койль (1891), имѣетъ 60,370 жит., въ числѣ которыхъ 38,253 индусовъ, 22,504 магометанъ, 264 христіанъ.

Алигieri (Alighieri), см. Данте.

Алидада (араб. „счетчикъ“), подвижная часть раздѣленнаго круга измѣрительнаго снаряда, служащая для измѣренія угловъ, описываемыхъ зрительной трубой, для чего А. снабжена новіусомъ или микрометрич. винтомъ. Въ нѣкоторыхъ приборахъ А. состоитъ изъ полнаго круга, движущагося концентрически къ раздѣленному кругу.

Алиды, потомки калифа Али (см. Али, I).

Ализариновая чернила, см. чернила.

Ализаринъ (отъ alizarin—особаго сорта краппа: красной краппъ), $C_{14}H_8O_4$ или $C_6H_4CO.CO.C_6H_2(OH)_2$, красящее вещество, содержится въ краппѣ, особ. въ старомъ полежаломъ товарѣ. Въ 1826 г. А. былъ извлеченъ изъ краппа Робике и Коли-

юмъ, а въ 1868 г. Гребе и Либерманъ опредѣлили его химическую природу показавши, что онъ представляетъ собою диоксиантрахинонъ и на этомъ основалось производство искусственнаго А. изъ антрацена, получившее съ 1870 г. широкое развитіе и выросшее въ 1893 г. до 23,000 тоннъ 10-ти процентнаго ализариноваго тѣста (почти исключительно въ Германіи и Англии). Производство начинается съ окисленія антрацена $C_{14}H_{10}$ смѣсью кислот хромово-калиевой соли и сѣрной кислоты въ антрахинонъ $C_{14}H_8O_2$. Послѣдній обрабатывается концентрированной сѣрной кислотой, въ которой растворяется, затѣмъ выдѣляется изъ раствора водою и, такимъ образомъ очищенный, вторично обрабатывается дымящейся сѣрной кислотой при 220° . Изъ образовавшихся сульфокислот осаждаютъ ѣдкимъ натріемъ натріевы соли моносульфокислоты и затѣмъ дисульфокислоты. Первые перерабатываются въ А. (голубоватаго оттѣнка), вторыя въ флавопурпуринъ (А. желтоват. оттѣнка). Затѣмъ ихъ подвергаютъ дальнѣйшей обработкѣ ѣдкимъ натріемъ подъ давленіемъ и при 180° . Получается ализариновый натрій, изъ котораго кислотами осаждается А. Послѣдній поступаетъ на филтпрессы, промывается водою и въ видѣ тѣста поступаетъ въ продажу. А. представляетъ красноватожелтыя призмы, плавится при 290° , возгоняется въ видѣ оранжевокрасныхъ иглъ, легко растворяется въ спиртѣ и эфирѣ и съ трудомъ въ горячей водѣ; даетъ темнокрасный растворъ съ сѣрною кислотой и пурпуровокрасный со щелочами. Изъ этихъ растворовъ окислы металловъ осаждаютъ разнообразно окрашенные осадки, на чемъ основано употребленіе А. въ крашеніи и ситцепечатаніи, откуда онъ все болѣе и болѣе вытѣсняетъ крапш. Нитросоединеніе А. также образуетъ съ окислами металловъ окрашенные осадки, а при кипяченіи съ глицериномъ и сѣрною кислотою даетъ ализариновую синьку, которая обезцвѣчивается восстановляющими средствами и снова окисляется на воздухѣ съ восстановленіемъ цвѣта, вслѣдствіе чего употребляется, подобно индиго, для кубоваго крашенія.

Али-зеи, немногочисленное афганское племя, обитающее въ западномъ Афганистанѣ. См. *афганцы*.

Ализма, лат. назв. частухи (см.).

Ализонъ, римск. укрѣпленіе въ Вестфалии при впаденіи рѣчки А. въ Луппию (Липпе), заложеное Друзомъ въ 11 до Р. Х. Послѣ пораженія Вара А. былъ завоеванъ германцами, а въ 15 по Р. Х. снова восстановленъ римлянами. А. имѣлъ для римлянъ большое значеніе, какъ прикрытіе военной дороги по правому берегу Липпе. Мѣсто, на которомъ стоялъ А., въ точности не извѣстно; по одному предположенію оно находится въ деревнѣ Рингбоке при впаденіи рѣчки Гунны въ Липпе; по другимъ — при впаденіи р. Гленны или въ с. Эльзенъ, близъ Падерборна.

Большая Энциклопедія, т. I.

Аликанте, исп. провинція, заним. самую южную часть бывшаго королевства Валенціи, ограничен. на с. провинціей Валенціей, на в. и ю.-в. Средиземнымъ моремъ, на з. Мурціей и Альбасете, заним. пл. 5660 кв. км. Въ сѣв. части А. тянутся съ з. на в. нѣсколько горныхъ цѣпей, достигающихъ высоты отъ 500—1386 м. Въ остальномъ провинція представляетъ прибрежную равнину, которая частію пустынна, лишена растительности и воды, знойна и необитаема, частію же занята плодородными оазисами. Береговья рѣки обильно орошаютъ страну. Число жителей (1887 г.) 433,050 чел., т. е. 76 чел. на 1 кв. км., такъ что А. принадлежитъ къ числу наиболѣе густо-населенныхъ провинцій Испаніи. Главнѣйшіе продукты: южные плоды (въ особенности миндаль и апельсины), вино, изюмъ, масло, маисъ, пшеница, шелкъ, конопля. Руды и минеральные источники встрѣчаются рѣдко, зато чаще соляныя озера, соляныя копи и варницы. Промышленность быстро развивается. Главнѣйшія производства: бумажное, шерстяное, хлопчатобумажное, винокуренное, мыловаренное, плетеніе еспарто и т. д. Жители занимаются также рыбной ловлей у морскихъ береговъ и торговлей.

Аликанте, гл. гор. испанск. провинціи того-же названія, лежитъ на береговой равнинѣ у подошвы обрывистой горы, увѣнчанной древней цитаделью (Санта Барбара); гавань съ маякомъ и красивой набережной защищена двумя большими молами. Являясь исходнымъ пунктомъ жел. дорогъ въ Мадридъ и Мурсію, А. принялъ въ новѣйшее время, по уничтоженіи крѣпостныхъ валовъ, вполнѣ современный видъ. Число жител. (1887 г.) 40,115 чел. Что касается фабр. и завод., то имѣются: желѣзный заводъ, сталелитейный, большая табачная фабрика, два керосиновыхъ завода и др. Замѣчательнъ новый рынокъ. Главную отрасль промышленности составляетъ транзитная торговля. Гавань А. посѣтили въ 1891 г. 2013 торговыхъ судовъ вмѣстимостью 1,385,336 тоннъ. Главные предметы ввоза: бочки, клѣпки для нихъ, кам. уголь, желѣзнодорожные матеріалы, треска и спиртъ; предметы вывоза: свинецъ, лакрица, миндаль, анисъ, шафранъ, оливковое масло, главнымъ образомъ вино. Изъ урожая въ окрестностяхъ А. (въ особенности у, вышеупомян. горы) винограда готовится крѣпкое, сладкое вино; вслѣдствіе своего темнаго цвѣта оно называется vino tinto и служитъ для подкрашиванія другихъ винъ. Начало винодѣлія относится ко времени Карла V, по приказанію котораго здѣсь были насажены рейнскія лозы. А. мѣстопробываніе губернатора и нѣсколькихъ иностранныхъ консульствъ. Городъ римскаго происхожденія (Алона), былъ въ 718 г. взятъ маврами, у которыхъ отнять Фердинандомъ III, присоединившимъ его въ 1304 г. къ Арагонскому королевству.

Аликарнась, см. *Галикарнась*.

Алику-зеи, афганские племя, обитающее въ западномъ Афганистанѣ, мало культурное и мало извѣстное. См. *афганцы*.

Алидумъ, лат. назв. бурачка (см.).

Алима (Микене), прав. притокъ нижняго Конго, во франц. Конго, беретъ нач. на плоскогоріи Акукуя, вблизи истоковъ Огове. Открытъ въ 1878 г. Брацца.

Алименты (лат.), содержаніе, которое извѣстныя лица обязаны доставлять другимъ. Различаются: *alimenta naturalia*, содержаніе, достаточное для удовлетворенія человѣческихъ потребностей, и *alimenta civilia* — содержаніе, соответствующее общественному положенію лица, его получающаго. Алиментарная обязанность можетъ быть основана на договорѣ, на завѣщательномъ распоряженіи, на правонарушеніи, на постановленіи закона. Наиболѣе широкое примѣненіе А. имѣютъ въ сферѣ семейныхъ отношеній. Не всѣ законодательства опредѣляютъ здѣсь алиментарное право одинаково, тѣмъ не менѣе въ нѣкоторыхъ пунктахъ они между собою сходятся. Такъ, право это существуетъ между восходящими и нисходящими родственниками, а также между усыновителемъ и усыновленными. Оно предполагается лишь тамъ, гдѣ есть, съ одной стороны, дѣйствительная нужда, а съ другой — состоятельность къ ея удовлетворенію. Оно прекращается со смертью обязаннаго лица и не простирается на его наследниковъ; его лишается тотъ, кто самъ уклоняется отъ исполненія подобнаго же долга. Педь содержаніемъ разумѣютъ то, что потребно для тѣлесной нужды (жилище, одежда, пища), а мѣра его должна соответствовать, какъ состоянію требующаго, такъ и средствамъ дающаго. По нашему законодательству, мужъ обязанъ доставлять женѣ пропитаніе и содержаніе по состоящ. и возможности своей (Сводъ зак., т. X. ч. 1, ст. 106). Практика возлагаетъ на мужа эту обязанность и въ томъ случаѣ, когда жена не живетъ съ мужемъ по его винѣ (кас. рѣш. сен. 1874 г., № 689, 1876 г. № 41, 1890 г., № 18) и не уклоняется самовольно отъ совместнаго жительства съ нимъ (рѣш. сен. 1872 г. № 407, 1886 г. № 29, 1890 г. № 18). При заявленіи мужемъ желанія, чтобы жена вернулась къ нему, выдача содержанія не можетъ быть присуждена ей, если только судъ признаетъ за заявленіемъ мужа значеніе дѣйствительно выраженнаго желанія, предполагающаго готовность измѣнить тѣ отношенія, которыя по винѣ мужа уже привели жену къ раздѣльной жизни (рѣш. сен. 1890 г., № 18). Родители обязаны давать несовершеннолѣтнимъ дѣтямъ пропитаніе и одежду по своему состоянію (Св. зак., т. X, ч. I, ст. 172), но права иска дѣти не имѣютъ (Сборн. сен. рѣш., I, № 662). Въ свою очередь дѣти обязаны доставлять пропитаніе и содержаніе своимъ родителямъ, находящимся въ бѣдности (Св. зак. т. X, ч. I, ст. 194); подь родителями слѣдуетъ разумѣть отца и мать, но не восходящія

высшія степени (рѣш. сен. 1887 г. № 105). Обязанность эта распространяется и на усыновленныхъ относительно усыновителей (рѣш. сен. 1883, № 114). Родители не только имѣютъ право иска, но могутъ понудить дѣтей къ выдачѣ имъ содержанія уголовнымъ наказаніемъ (Уставъ о наказ., нал. мир. суд., ст. 143). Сложнымъ представляется вопросъ о незаконныхъ дѣтяхъ. Во Франціи признанныя родителями внѣ-брачныя дѣти и родившіяся отъ прелюбодѣянія и кровосмѣшенія (здѣсь признаніе не допускается) имѣютъ право на А. Законодательства австрійское, прусское, итальянское отвѣчаютъ утвердительно на вопросъ о правѣ незаконнорожд. на А.

У насъ законъ предусматриваетъ алиментарную обязанность незаконнаго отца только въ случаяхъ, связанныхъ съ уголовнымъ преступленіемъ. Такъ, въ случаѣ незаконнаго сожитія неженатаго съ незамужней, если родится ребенокъ, отецъ обязанъ обезпечить приличнымъ образомъ содержаніе матери и младенца (Уложеніе о наказ., ст. 994). Равнымъ образомъ виновный въ изнасилованіи или въ вовлеченіи другой стороны въ бракъ, признанный впоследствии недѣйствительнымъ по принужденію или обману, обязанъ обезпечить участь дѣтей (Св. зак. т. X, ст. 663 и 666). Во всѣхъ этихъ случаяхъ искъ долженъ быть поданъ уголовному суду, разбирающему дѣло о незаконномъ сожитіи (рѣш. сен. 1868 г. № 659, 1870 г. № 429), т. е. требованіе незаконными дѣтьми содержанія связано съ уголовнымъ преслѣдованіемъ родителей. Сенатская практика даетъ (ст. 994 уложенія и ст. 663 и 666 законовъ гражданскихъ) распространительное толкованіе, признавая за родителями обязанность давать содержаніе своимъ незаконнымъ дѣтямъ, хотя бы послѣднія были прижиты помимо предусмотрѣнныхъ закономъ случаевъ (рѣш. сен. 1893 г. № 105). Въ прибалтійскихъ губерніяхъ отецъ не только обязанъ содержать незаконныхъ дѣтей, но обязанность эта послѣ его смерти переходитъ даже на его имущество (Сводъ мѣстн. узакон. губ. Остзейскихъ, ч. 3, ст. 163—174).

Другой главный источникъ алиментарной обязанности — правонарушеніе. Наше законодательство возлагаетъ алим. обяз. 1) на убійцу, 2) на лицо, виновное въ поврежденіи здоровья и 3) виновное въ причиненіи разстройства въ здоровьи. Въ первомъ случаѣ виновникъ смерти обязанъ давать содержаніе родителямъ, женѣ или дѣтямъ убитаго, если они не имѣютъ средствъ къ жизни, до приобрѣтенія другихъ средствъ или въ противномъ случаѣ, родителямъ убитаго до ихъ смерти, дводѣ въ вступленія въ супружество, сыновьямъ до совершеннолѣтія, а дочерямъ до вступленія въ бракъ (Св. зак. т. X, ч. I, ст. 657). По отношенію къ содержанію родителей можетъ возникнуть вопросъ, существуетъ ли эта алим. обяз. въ томъ лишь случаѣ, когда убитый дѣйствительно содержалъ своихъ

родителей, или же достаточно только, чтобы родители въ моментъ смерти находились въ условіяхъ, при которыхъ существовала обязанность умершаго содержать ихъ? Сенатъ признаетъ послѣднее (кас. рѣш. 1887 г. № 103). Во второмъ изъ указанныхъ случаевъ виновный въ причиненіи кому либо преступнымъ дѣйствіемъ поврежденія въ здоровьи обязанъ возратить пострадавшему издержки на содержаніе его семейства до его совершеннаго выздоровленія (Св. зак. т. X, ч. 1, ст. 660). Практика признаетъ обязанность содержанія и самого пострадавшаго (сен. рѣш., 1882 г., № 93). Наконецъ, виновный въ причиненіи преступнымъ дѣйствіемъ такого растройства въ здоровьи, что пострадавшій черезъ то лишенъ навсегда возможности снискивать пропитаніе, обязанъ обезпечить существованіе пострадавшаго и семейства его, плата ежегодно опредѣляемую на сіе по усмотрѣнію суда денежную сумму, по смерть самого потерпѣвшаго, родителей его и жены, если она не вступитъ въ другое супружество, и послѣ ихъ смерти, до совершеннолѣтія сыновей и вступленія дочерей въ замужество (Св. зак. т. X, ч. 1, ст. 661). Такой же отвѣтственности подлежатъ владѣльцы желѣзно-дорожныхъ и пароходныхъ предпріятій въ случаѣ смерти или поврежденія въ здоровьи, причиненныхъ при эксплуатаціи предпріятія; разница только въ томъ, что здѣсь владѣльцамъ предпріятій предоставляется доказывать свою невиновность, тогда какъ во всѣхъ другихъ случаяхъ на истца лежитъ обязанность доказать виновность отвѣтчика (Св. зак. т. X, ч. 1, ст. 683). Это же правило относится также къ несчастнымъ въ желѣзнодорожныхъ и пароходныхъ мастерскихъ (рѣш. сен. 1884 г., № 144) и при эксплуатаціи конно-желѣзныхъ дорогъ (рѣш. сен. 1880 г. № 159). Искъ удовлетворяется независимо оттого, вынесенъ ли обвинительный или оправдательный вердиктъ уголовного суда въ отношеніи преданныхъ суду агентовъ предпріятія (рѣш. сен. 1883 г. № 6). См. Büngner, Theorie und Praxis der Alimentationspflicht, 1879.

Алимпій, монахъ-раскольникъ изъ Вѣлой Криницы (въ Буковинѣ), въ міру Аванасій Звѣревъ, полтавскій мѣщанинъ; съ 1843 г. ближайшій помощникъ извѣстнаго среди поповщинцевъ дѣятеля и дипломата Павла Вѣлокриницкаго; ѣздилъ съ нимъ въ Вѣну къ императору хлопотать объ учрежденіи монастыря въ Б. Криницѣ; по томъ оба ѣздили въ Грецію и на востокъ искать архіерея для раскольниковъ епархій. См. *Вѣлокриницкая іерархія*.

А линеа (лат. a linea), въ печати и въ письмѣ новый абацъ, красная строка. Также отдѣльный пунктъ въ параграфѣ (статья) закона или въ ряду пунктовъ.

Алинъ, Оскаръ Іосифъ, шведск. историкъ и профессоръ государств. права, род. 1846, съ 1872 доцентъ, съ 1882 профессоръ въ университетѣ въ Упсалѣ. Преподавалъ

шведскую исторію и литературу принцессѣ Викторіи Баденской (впослѣдствіи кронпринцесса шведскаго), а съ 1888 членъ первой палаты риксдага. А. написалъ нѣсколько монографій по исторіи шведскаго совѣта въ средніе вѣка, кромѣ того „Исторію Швеціи 1521—1611“ (1877—78); значительный трудъ „Den svensk-norska unionen“ („Шведско-норвежскій союзъ“ статьи и документы, 1839—91, т. I и II) и „Карль XIV Іоаннъ и сословія 1840—41“ (1892). А. принимаетъ также участіе въ редакціи „Bergman - Schinkels Minnen“ (Изысканія къ исторіи Карла XIV Іоанна).

Алипановъ, Егоръ Игнатьевъ, поэтъ крестьянинъ, р. въ 1800 г. Отецъ его былъ крѣпостной человѣкъ Мальцева. А. въ раннемъ дѣтствѣ выучился читать у какого-то отставнаго сержанта, потомъ взрослымъ постоянно служилъ на заводѣ, а въ 1842 былъ отправленъ въ С.-Петербургъ съ заводскими издѣльями. Здѣсь онъ, насколько имѣлъ возможность, читалъ и скоро пристрастился къ рюмманнымъ произведеніямъ, которыя очень легко запоминалъ. Случайно А. встрѣтился съ Б. Фодоровымъ, который помогъ ему напечатать нѣсколько пьесъ въ „Отеч. Зап.“ и дѣтскихъ журналахъ. Кромѣ того А. писалъ басни и помещалъ ихъ въ „Спб. Вѣдом.“ и въ „Лит. прибавл. къ Руск. Инвалиду“. Въ 1831 г. басни эти одобрены были Комитетомъ Росс. Академіи, и издано 600 экземпляровъ въ пользу баснописца, кромѣ того онъ былъ удостоенъ серебрянной медали съ надписью: „за похвальные въ Росс. словесности упражненія“. Вскорѣ академія исходатайствовала, чтобы Мальцевъ выдалъ А. вольноотпускную. Приписавшись къ мѣщанству онъ поступилъ въ услуженіе къ гр. Н. С. Мордвинову и управлялъ двумя дачами. Въ свободное же время написалъ сказку „О мельникѣ, колдунѣ и его батракѣ“ и сельскій водевилъ „Ханскій чай“; пьеса эта была представлена на Александринской сценѣ, а авторъ получилъ въ вознагражденіе 200 р. Кромѣ того въ пользу А. гр. Мордвиновъ издалъ на свой счетъ 600 экземпляровъ этого водевиля, а Академія Росс. 600 экз. сказки. Въ 1837 г. А. женился на дочери „сельскаго поэта“ Слѣцупкина и завелъ типографію. Но дѣло не пошло, и онъ истратилъ всѣ свои сбереженія. Тогда онъ поступилъ десятиникомъ при постройкѣ Никол. жел. дороги. По окончаніи дороги онъ перешелъ приказникомъ на червинскій стеклянный заводъ Мальцева въ Новг. губ., гдѣ и прожилъ до смерти. А., собственно говоря, талантъ имѣлъ самый незначительный; успѣхъ ему сдѣлала Росс. Академія, которая стремилась вездѣ находить самородки. Нельзя не пожалѣть при этомъ, что „народный поэтъ“ старался писать изъ сферы, ему незнакомой и какъ то стѣснялся брать сюжеты изъ знакомой ему деревенской жизни. Онъ воспѣваетъ войну, на которой не былъ, пишетъ хвалебныя оды лицамъ, которыхъ никогда не видѣлъ. Если

же А. обращается изрѣдка къ сельскимъ сюжетамъ, то старается подражать ложноклассическимъ образцамъ и создаетъ пастушескія идилліи и эклоги.

Алиса, Модъ-Марія, великая герцогиня гессенская, род. въ 1843, ум. 1878; вторая дочь англійск. королевы Викторіи и принца Альберта, мать императрицы Александры Ѳеодоровны. Вступила въ бракъ съ принцемъ Людвигомъ гессенскимъ, впоследствии великимъ герцогомъ Людвигомъ IV. А. была высокодаровитая, образованная герцогиня, которая неустанно заботилась о бѣдныхъ и больныхъ, живо интересовалась литературой и науками. А. умерла отъ дифтерита, заразившись во время ухода за своими больными дѣтьми. См. „A., Grossherzogin von Hessen. Mittheilungen aus ihrem Leben und aus ihren Briefen“ (Darmst. 1884); „A., Grand-duchess of Hesse. Letters to her Majesty the Queen“ (Лейпц. 1885, 2 т.).

Алисканъ (Alyscamps, лат. Elysi camp), название покрытаго язычскими и христіанскими каменными гробницами поля на Ронѣ, близъ Арля. Сказаніе перенесло на это поле битвы съ сарацинами, происшедш. въ 793 г. въ южной части Лангедока. Chansons A., въ которой разсказывается про эти битвы — одна изъ значительнѣйшихъ древне-французск. народныхъ поэмъ. Она изд. Guessard'омъ и Montaiglon'омъ (Пар. 1870).

Алисовъ, Мих. Иван., русскій изобрѣтатель; изобрѣлъ особый дешевый алисовскій способъ печатанія и гектографъ, составилъ нѣсколько специальныхъ сочиненій. См. Венг., „Рус. Кн.“, I.

Алисонъ, см. *Эльсонъ*.

Алисъ (греч. *Ἀλις*), древнее названіе рѣки Кизиль-Ирмакъ въ М. Азіи, впадающей въ Черное море, нѣкогда восточная граница Лидійскаго царства.

Алифа, см. *Олифа*.

Алихановъ, Максуть, лезгинъ, офицеръ русской службы, отличившійся храбростью и искусствомъ въ хивинской войнѣ 1873, турецкой 1877—1878, но особенно въ туркменскихъ походахъ, гдѣ благодаря его такту мерво-текинцы не только добровольно подчинились Россіи, но и выставили въ 1885 храбрую милицію, много содѣйствовавшую пораженію афганцевъ при Кушкѣ. А. издалъ книгу „Мервскій оазисъ“ (СПб. 1883).

Алиѳея (греч. миф. *Ἀλήθεια*), истина какъ олицетвореніе, дочь Зевса, или Крона (Сатурна), Алиѳефиль, то же, что и Филалиѳъ, другъ истины.

Алиарди (Антоніо), дипломатъ при папскомъ дворѣ, род. въ 1832, изучалъ каноническое право и богословіе въ Римѣ, былъ сначала священникомъ; затѣмъ ему поручили сопровождать ирландскаго епископа, обременнаго папской миссіей, въ Канаду. По возвращеніи А. былъ назначенъ секретаремъ Пропаганды. Левъ XIII, возведя его въ санъ архіепископа Кесаріи, послалъ въ 1884 г. въ Индію, съ порученіемъ воз-

становить тамъ церковную іерархію. Въ 1887 г. А. снова отправился туда для выполнения заключеннаго съ Испаніей договора. Въ 1887 г. онъ былъ назначенъ секретаремъ чрезвычайн. церковныхъ дѣлъ, а въ 1889 г. нунціемъ въ Мюнхенѣ.

Алиартъ (*Ἀλιάρτος*), гор. въ древней Віотіи между оз. Копансомъ и отрогами Геликона, былъ разрушенъ Кеерксомъ, но скоро снова отстроился и во время пелопоннесской войны былъ однимъ изъ самыхъ значительныхъ городовъ Віотіи. Передъ его стѣнами Лисандръ въ 395 до Р. X. проигралъ еванцамъ битву и былъ убитъ; разрушенный во второй разъ римлянами (171 до Р. X), онъ уже не возстанавливался. Развалины близъ сел. Мази.

Алиаттъ (*Ἀλιάττης*), царь Лидіи 617—563 до Р. X., сынъ Садатта, изъ рода Мермадовъ, сражался противъ Милета; выступилъ на встрѣчу наступавшаго мидійскаго царя Кіаксара и далъ ему битву при р. Алисъ (*Ἄλις*) 28 мая 585, которая, однако, была прервана солнечнымъ затмѣніемъ, вслѣдствіе чего оба царя заключили миръ и союзъ и назначили р. Алисъ границей между своими государствами. Затѣмъ А. покорилъ Карію и много іоническихъ городовъ: Смирну, Колофонъ и др. и собралъ изъ дани покоренныхъ народовъ огромныя сокровища въ Сардахъ. Надъ его гробницей возлѣ р. Эрма (*Ἐρμος*) былъ насыпанъ огромный курганъ. А. наслѣдовалъ сынъ его Крезъ.

Алиевтика (греч. *Ἀλιευτική*), искусство ловить рыбу; также искусство вести переговоры.

Алиели, одно изъ самыхъ дикихъ туркменскихъ племенъ, обитаетъ въ сѣверо-западномъ Афганистанѣ, на границахъ Россіи и Бухары; многочисленное и воинственное, почти номинально подчиненное эмиру Кабула. См. *туркмены*.

Алиось, см. *Ортимейнъ*.

Алкагестъ, по ученію Парацельса и его послѣдователей, жидкость, способная растворять всё вещества; такую жидкость искали многіе алхимики и ятрохимики съ XVI и до XVIII вв.

Алкаическіе стихи, назв. по имени греч. поэта Алкея 3 стихотворныхъ размѣра: 11-и сложный (анакрусис, трохеич. диподія, дактиль и каталектич. троническая диподія; дезура передъ дактилемъ), 9-ти сложный (анакрусисъ и двѣ трохеич. диподіи) и 10-и сложный (2 дактиля и трохеич. диподія). Алкаическая строфа составляется изъ двухъ стиховъ, написанныхъ первымъ размѣромъ, и двухъ — вторымъ и третьимъ, и рядомъ съ сафич. строфой занимаетъ первое мѣсто въ эоійско-мелич. поэзіи; встрѣчается часто и у Горация, формула ея:

$$\begin{array}{c} \cup \cup \cup \cup \cup \cup \cup \cup \cup \cup \cup \cup \\ \cup \cup \cup \cup \cup \cup \cup \cup \cup \cup \cup \cup \\ \cup \cup \cup \cup \cup \cup \cup \cup \cup \cup \cup \cup \\ \cup \cup \cup \cup \cup \cup \cup \cup \cup \cup \cup \cup \end{array}$$

Попытки введенія А. с. въ русск. поэзію

были неудачны. См. Денисовъ, Древняя метрика 1885.

Алкалиметрия, аналитическій приемъ, употребляемый для количественнаго опредѣленія щелочей и углекислыхъ щелочей. А. представляетъ одинъ изъ отдѣловъ такъ называемаго объемнаго анализа, при которомъ количество того или другого вещества отыскивается не по вѣсу (вѣсовой анализъ), а по объему реактива, который необходимо истратить для того, чтобы вызвать полное превращеніе одного вещества въ другое (см. *анализъ объемный*). Приемы А. впервые даны Гей-Люссакомъ и особенно разработаны Фрезеніусомъ и Виллемъ и Моромъ. Сущность А. основана на томъ, что ѣдкія и углекислыя щелочи, обладають нѣкоторыми такими свойствами, которыя уничтожаются (нейтрализуются) при прибавленіи кислоты, при чемъ на опредѣленное количество первыхъ приходится опредѣленное же количество вторыхъ. Очевидно, что какъ при посредствѣ кислоты могутъ быть опредѣляемы щелочи, такъ—обратно—при посредствѣ щелочей могутъ быть опредѣляемы кислоты; послѣдній приемъ носитъ названіе ацидиметриі. Особенное значеніе имѣють какъ А., такъ и ацидиметрія въ техникѣ, употребляющей огромныя количества щелочей, углекислыхъ щелочей и кислотъ для самыхъ разнообразныхъ цѣлей. Такъ какъ продажныя вещества—сода, поташъ, ѣдкій натръ, ѣдкое кали, различныя кислоты всегда содержатъ болѣе или менѣе значительное количество безполезныхъ примѣсей, то для техника весьма важно знать содержаніе чистыхъ — соды, поташа, ѣдкаго натра или ѣдкаго кали въ продажныхъ веществахъ. Это всего проще и быстрѣе опредѣляется алкалиметрическимъ путемъ. Для этого берутъ опредѣленный вѣсъ испытуемой продажной щелочи или соли, высушиваютъ ее, растворяють въ водѣ и прибавивши нѣсколько капель лакмусовой настойки (окрашивающей весь растворъ въ синеватый цвѣтъ) приливають къ нему изъ бюретки кислоту опредѣленной концентрации (титрованную) до тѣхъ поръ пока вся щелочь не „насытится“, что узнается по переходу голубого цвѣта раствора въ винно-красный; зная, сколько кубическихъ сантиметровъ кислоты пошло на нейтрализацію взятой ѣдкой или углекислой щелочи, и зная, сколькоимъ граммамъ, гер. миллиграммамъ, ѣдкой или углекислой щелочи соотвѣтствуетъ каждый кубич. сент. кислоты, находятъ помощью простаго вычисленія, сколько ихъ находилось въ испытуемой пробѣ. При изслѣдованіи углекислыхъ щелочей переходъ голубого цвѣта раствора въ красный не совершается съ достаточной рѣзкостью, благодаря тому, что выдѣляющаяся углекислота окрашиваетъ лакмусъ въ красный цвѣтъ раньше, чѣмъ наступитъ конецъ реакціи; въ виду этого поступаютъ нѣсколько иначе: къ испытуемой углекислой щелочи прибавляютъ избытокъ

кислоты, такъ чтобы цвѣтъ раствора сдѣлался ярко краснымъ, затѣмъ, нагрѣвъ растворъ (для полнудалення углекислоты), прибавляютъ къ нему ѣдкаго натра опредѣленной рѣзкости до тѣхъ поръ, пока красный цвѣтъ раствора не перейдетъ въ голубой, точнѣе въ фіолетовый (обратное титрованіе). По количеству прибавленнаго раствора ѣдкаго натра судятъ объ избыткѣ прибавленной кислоты; вычитая изъ всего количества прибавленной кислоты этотъ избытокъ, находятъ, сколько кислоты потребовалось на нейтрализацію подлежащихъ анализу ѣдкихъ или углекис-

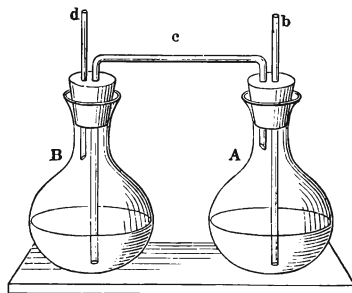

Фиг. 1. Алкалиметръ.

лыхъ щелочей. Въмѣсто лакмуса часто употребляетъ другія окрашивающія вещества, напр., ціанинъ, флуоресцеинъ, фенолфталеинъ (розовую кислоту), тропеолинъ 000 и др. Въ выборѣ этихъ окрашивающихъ веществъ (индикаторовъ) руководствуются только тѣмъ, чтобы они подъ влияніемъ щелочей принимали цвѣтъ рѣзко отличающійся отъ цвѣта, принимаемаго ими подъ влияніемъ кислоты; благодаря этому малѣйшій избытокъ щелочи или кислоты сразу сказывается рѣзкимъ переходомъ одного цвѣта изслѣдуемаго раствора въ другой. Алкалиметрическ. способъ Фрезеніуса и Вилля состоитъ въ томъ (фиг. 1), что въ стеклянную колбу А. наливають растворъ на вѣски испытуемой соды или поташа, а В. наполняютъ до двухъ

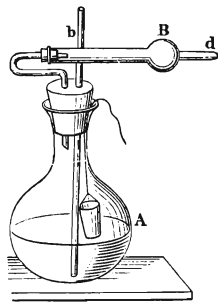

Фиг. 2. Ацидиметръ.

третьей концентрированной сѣрною кислотю. Заткнувъ трубочку b каучуковымъ колпачкомъ, высасываютъ воздухъ черезъ d. Въ колбочкѣ А. образуется разрѣженное пространство, вслѣдствіе чего, по прекращеніи высасыванія, часть кислоты перетекаетъ изъ В въ А; благодаря наступающей химической реакціи выдѣляется углекислота, которая черезъ трубочку с переходитъ въ сѣрную кислоту сосуда В и, высушенная здѣсь, удаляется черезъ d. Когда вся углекислота вытѣснена, остатокъ ея высасываютъ че-

резъ трубочку *b* и затѣмъ опредѣляютъ потерю вѣса прибора; по этой потерѣ вычисляютъ содержаніе углекалиевой или натріевой соли въ продажныхъ содѣ или поташѣ. Тотъ же методъ можетъ быть употребленъ для ацидиметри. Отвѣшенное количество испытуемой кислоты наливаютъ въ колбу *A* (фиг. 2), подвѣшиваютъ на ниткѣ стеклянное ведро, наполненное чистою двуугленатріевой солью: закрываютъ трубку *b* колпачкомъ и весь приборъ взвѣшиваютъ; затѣмъ ведро опускаютъ въ жидкость и нагреваютъ колбу до 50°. Выдѣляющаяся углекислота, проходя черезъ трубку *B*, наполненную хлористымъ кальціемъ, оставляетъ здѣсь всю механически увлеченную воду. Послѣ этого приборъ снова взвѣшиваютъ и по потерѣ въ вѣсѣ опредѣляютъ количество выдѣлившейся углекислоты. Всѣ вычисления и расчеты при *A* построены на слѣдующихъ, для техническихъ цѣлей вполнѣ достаточныхъ, цифрахъ: 98 вѣс. част. сѣрной кислоты соотвѣтствуютъ 44 вѣс. ч. углекислота газа, 62 вѣс. ч. окиси натрія, 106 вѣс. ч. угленатріевой соли, 94,2 вѣс. ч. окиси калия и 130,2 вѣс. ч. угленатріевой соли. Въ виду того, что въ различныхъ странахъ приняты различныя способы выражать процентное содержаніе чистой соды въ продажной, необходимо принимать это обстоятельство во вниманіе. Такъ англійскіе техники отѣиваютъ соду по количеству содержащагося въ ней вѣдкого натра, между тѣмъ какъ на континентѣ расчетъ ведется прямо на содержаніе угленатріевой соли. Поэтому совершенно чистую безводную угленатріевую соль на континентѣ опредѣляютъ какъ 100 процентную, а въ Англии и Америкѣ, какъ 58,5⁰/о-ую.

Алкалоиды, этимъ именемъ наз. прежде углеродистыя вещества, обладающія щелочнымъ характеромъ (alkali — щелочь). Въ настоящее время подъ *A.* разумѣютъ вещества растительнаго происхожденія, имѣющія щелочныя свойства. *A.* состоятъ изъ углерода, водорода и азота; въ большинствѣ случаевъ содержатъ, однако, и кислородъ. Они весьма распространены въ растительномъ царствѣ и содержатъ преимущественно въ плодахъ, сѣменахъ и корѣ растений. Небольшое число *A.* представляется въ видѣ жидкостей — безцвѣтныхъ, летучихъ, сильно пахнущихъ, растворимыхъ въ спиртѣ, эфирѣ, хлороформѣ, а въ большинствѣ случаевъ — также въ водѣ. Наибольшая же часть *A.* — тѣла твердыя, безцвѣтныя, безъ запаха, имѣютъ горькій вкусъ; не летучи безъ разложенія; кристалличны, растворимы въ спиртѣ, бензинѣ, амиловомъ алкохолѣ, хлороформѣ; трудно или совсѣмъ не растворимы въ водѣ. Всѣ обладаютъ щелочной реакціей и даютъ съ кислотами твердыя, лишенныя запаха, соли, легче растворяющіяся въ спиртѣ, нежели въ водѣ и эфирѣ. Щелочи, щелочныя земли и аммиакъ разлагаютъ эти соли, освобождая изъ нихъ свободные *A.*; точно также *A.* осаждаются изъ своихъ раство-

ровъ, дубильной, фосфорно-молибденовою кислотами, двойною солью іодистаго калия съ іодистомъ ртутью и пр. Концентрированныя кислоты даютъ съ многими изъ *A.* характерныя окрашиванія. Для полученія *A.* изъ растений, послѣднія смѣшиваютъ съ водою, содержащею щелочь, и — если *A.* летучъ — подвергаютъ перегонкѣ; вслѣдствіе дѣйствія щелочи, *A.*-ная соль выдѣляется свободный *A.*, который и улетучивается вмѣстѣ съ водяными парами и улавливается въ сосудѣ, содержащемъ растворъ какой-либо кислоты; если же *A.* не летучъ, то растеніе обрабатывается подкисленнымъ спиртомъ, который извлекаетъ соль *A.*; полученная соль разлагается вѣдкою щелочью, и полученный *A.* очищается тѣми или иными способами. По своему химическому характеру, *A.* представляютъ производными двухъ веществъ — пиридина и хинолина. Идея о такой природѣ *A.* была высказана и частью выяснена трудами русскаго молодого химика Ал. Н. Вышнеградскаго (въ 1881 г.). Благодаря этому, удалось нѣкоторые *A.* получить искусственно, напр., конининъ, содержащійся въ болиголовѣ (*Solanum maculatum*). На животный организм *A.* въ большинствѣ случаевъ дѣйствуютъ весьма сильно, при чемъ дѣйствіе сосредоточивается, преимущественно, на нервной системѣ. Такъ какъ *A.* дѣйствуютъ быстро, то при отравленіи ими требуется немедленная медицинская помощь, при чемъ часто пользуются антагонизмомъ дѣйствія разныхъ *A.* на нервн. систему; такъ, атропинъ является антагонистомъ морфина и наоборотъ, т. е. нѣкоторые дѣйствія, вызываемыя однимъ изъ нихъ, уничтожаются другимъ. При лѣченіи отравлений *A.* преслѣдуются, прежде всего, двѣ цѣли: переведеніе *A.* въ нерастворимое состояніе (дается внутрь танина) и удаленіе его изъ организма (рвота и промываніе желудка); затѣмъ борются съ угрожающими симптомами со стороны нервной системы (припадочное лѣченіе). При судебной экспертизѣ, желудокъ и кишки отравленнаго человѣка обрабатываютъ подкисленнымъ спиртомъ, при чемъ получаютъ спиртный растворъ соли розыскиваемого *A.*; его обрабатываютъ эфиромъ (для удаленія жира и проч.), насыщаютъ щелочью, при чемъ получается свободный *A.*, который и извлекаютъ тѣмъ или другимъ растворителемъ. Испытаніе природы извлеченнаго *A.* производится химическое и — чаще всего — физиологическое, т. е. впрыскиваютъ испытуемое вещество подъ кожу какого либо животнаго и наблюдаютъ дѣйствіе. Физиологическое испытаніе обыкновенно чувствительнѣе химическаго. См. Dupuy, Alcaloïdes (Брюссель 1887—89, 2 тома).

Алкальдъ, см. *Алькадъ*.

Алкамень, греческій скульпторъ, одинъ изъ выдающихся учениковъ Фидія, творецъ фронтонной группы Зевсова храма въ Олимпіи, изображающей борьбу кентавровъ (см. табл. „Скульптура III“, рис. 1 и 2);

создалъ множество статуй боговъ, преимущественно для родного города — Аэинъ, напр., изображенія Ареса и Дионисія (последній изъ золота и слоновой кости). По совершенству формъ славится его Афродита. Будучи ревностнымъ послѣдователемъ школы своего учителя Фидія, А. не внесъ ничего самобытнаго въ свое творчество; тѣмъ не менѣе, благодаря необыкновенному искусству изображенія красоты человеческого тѣла, онъ вызвалъ рядъ подражаній, къ числу которыхъ относится и популярная въ художественномъ мѣрѣ фигура „дискобола“, собирающагося метать. Дѣятельность А. продолжалась до 402 г. до Р. Хр.

Алканинъ (алкановая красная) $C_{15}H_{14}O_4$ слабо кислый темно-красный пигментъ корня алканны (*Anchusa tinctoria*), извлекаемый изъ него свроуглеродомъ или нефтянымъ эфиромъ: аморфное вещество; растворы его въ алкоголь, эфиръ, лигроинъ, жирн. маслахъ, свроуглеродъ и хлороформъ красиваго краснаго цвѣта. Съ щелочами даетъ синіе растворы, изъ которыхъ А. выдѣляется кислотами въ видѣ краснаго осадка; съ солями тяжелыхъ металловъ образуетъ нерастворимыя соединенія, даетъ при накалываніи съ цинковою пылью метил-антраценъ. Въ видѣ экстракта изъ корня алканны (выходъ 5—6%) А. служить почти исключительно для подкрашиванія жирныхъ маселъ, помадъ, тинктуръ, олифы. Весьма чувствительный реактивъ на щелочи и амміакъ; бумажки, пропитанныя А., находятъ при химич. анализахъ такое-же примѣненіе, что и лакмусовыя бумажки.

Алканна, см. *бурачниковыя*.

Алкарсинъ, см. *какодилъ*.

Алкавой (*Ἀλκίβοιος*), мнѣ царь Мегариды, сынъ Пелопса; избавивъ страну отъ льва, одушевовавш. ее и обитавшаго у горы Киеоронъ, А. за то получилъ власть. Ему приписывается обнесеніе Мегары стѣною и постройка мегарскаго акрополя, носившаго его имя. Въ честь А. мегаряне учред. игры.

Алкей (*Ἀλκαῖος*), 1) А., сынъ Персея, отецъ Амфитриона. 2) знам. греч. лирикъ изъ Митилены (на о. Лесбосѣ), жившій ок. VI ст. до Р. Х., старшій современникъ Саффо. Во главѣ аристократич. партіи А. велъ борьбу противъ тиранновъ (Меланхра, Мирсила и др.) и былъ изгнанъ изъ родного города. По низверженіи тиранновъ онъ вступилъ въ борьбу съ избраннымъ въ эсимнеты Питтакомъ, но при попыткѣ силой возвратиться на родину попалъ въ его руки; впрочемъ мудрецу великодушно простилъ его. Стихи А., по свидѣтельству древнихъ, отличались красотой и изяществомъ формы и проникнуты пламенной страстью и мужественной силой. Онъ написалъ не менѣе 10 книгъ (гимновъ, политическ. стиховъ, застольн. и любовныхъ пѣсень), изъ которыхъ до насъ дошли лишь незначит. отрывки (собр. въ „*Poetae lyrici graeci*“ Bergk'a, 3 т.). Изъ римскихъ поэтовъ наиб. удачно подражалъ ему Горацій. — На русск.

яз. есть переводы Крестовскаго („Р. Сл.“ 1859). См. Коock, *Alkaios und Sappho*, 1862 Berl.; Flach, *Gesch. der Griech. Lyrik* II 463 ff.

Алкеста, въ греч. мифол., дочь Пелія, царя Иолка. Отецъ обѣщалъ дать ее въ супруги лишь тому, кто запряжетъ въ колесницу львовъ и кабановъ, что удалось совершить царю г. Феръ (въ Фессалии), Адмету благодаря содѣйствію бога Аполлона и А. стала его женой. Аполлонъ взялъ съ Мойръ (парки) обѣщаніе сохранить жизнь Адмету, если въ предсмертный часъ его кто либо согласится добровольно пожертвовать собой ради него; такое самопожертвованіе проявила А., когда Адмета поразила болѣзнь, грозившая ему смертью. Другъ Адмета Ираклъ сошелъ въ подземное царство, освободилъ А. изъ Аида и возвратилъ ее Адмету. Мифомъ объ Адметѣ и А. воспользовался Эврипидъ для своей трагедіи „А.“.

Алкивиадъ, род. ок. 450 г. до Р. Х. въ Аэинахъ, ум. 404, сынъ Клинія и Диномахи изъ рода Алкмеонидовъ, очень рано потерялъ отца, павшаго въ сраженіи при Коронѣ (447), А. подъ руководствомъ своего дяди Перикла, получилъ тщательное воспитаніе; но окружавшее А. уже съ дѣтства постоянное преклоненіе передъ его красотой, богатствомъ и дарованіями, рано выработали въ немъ чрезвычайную самонадѣянность и невоздержанность, противъ проявленія которыхъ тщетно боролся его учитель Сократъ. Въ 432 А. въ первый разъ участвовалъ въ сраженіи (противъ Потидеи), въ которомъ Сократъ спасъ ему жизнь; впоследствии (424 г.) А. оказалъ Сократу ту же услугу. Въ награду за выказанную храбрость А. богачъ Иппоникъ отдалъ свою дочь Иппарету въ жены А., которому прежде отказывалъ въ этомъ. Стремясь къ славѣ и власти, А. энергично настаивалъ на продолженіи войны противъ Спарты и въ 420 г., послѣ заключеннаго передъ тѣмъ Никіемъ мира, склонилъ Аргосъ, Элиду и Мантинею къ заключенію союза противъ Спарты; но союзники были разбиты при Мантинѣ (418). Появленіе въ Аэинахъ посольства отъ города Сегеста съ просьбой о помощи противъ Сиракузянъ послужило А. поводомъ побудить легко увлекающихся аэинянъ предпринять экспедицію въ Сицилию. А. уже взявъ города Наксъ и Катану, когда враги его возобновили противъ него обвиненіе въ участіи въ происшедшемъ въ Аэинахъ 10—11 мая 415 г. святотатствѣ (въ городѣ оказались опрокинутыми гермы), и А., прежде требовавшій суда, не рѣшился теперь явиться на судъ и бѣжалъ въ Фуріи, а затѣмъ въ Аргосъ, гдѣ узналъ о своемъ заочномъ осужденіи и конфискаціи имущества. Чтобы отмстить аэинянамъ за ихъ непостоянство и показать имъ, какъ опасно имѣть его врагомъ, А. отправился въ Спарту, гдѣ было рѣшено оказать помощь Сиракузамъ, имѣвшую послѣдствіемъ полную неудачу аэинской экспедиціи, занять Декелію и на-

чать противъ Аѣинъ войну съ помощью персовъ. А. самъ, въ качествѣ спартанскаго полководца, отправился въ 412 г. въ Малую Азію, но вскорѣ мечь царя Агиса, съ женой котораго Тимеей А. вступилъ въ связь, и недовѣріе и зависть спартанскихъ военачальниковъ сдѣлали его положеніе шаткимъ, и А. бѣжалъ къ персидскому сатрапу Тиссаферну. Достигшіе, при содѣйствіи А., власти въ Аѣинахъ олигархи (411 г.) не призвали его, однако, обратно и завязали мирные переговоры съ Спартой, въ виду чего А. присоединился къ флоту въ Самосѣ, оставшемуся вѣрнымъ демократической партіи; по совѣту Фрасивула послѣдняя призвала А. и поставила его во главѣ флота. А. уничтожилъ спартанскій флотъ въ сраженіяхъ при Абидосѣ и Кизикѣ (411 и 410), занявъ важнѣйшіе пункты на Геллеспонтѣ (Византию, Халкедонъ), обезпечилъ аѣинянамъ ихъ владѣнія на Черномъ морѣ и въ 408 г. съ триумфомъ принялъ аѣинянами, передавшими ему неограниченное командованіе арміей и флотомъ. А. отправился съ флотомъ къ Самосу противъ Лисандра, но замѣнившій А. Антиохъ, вопреки приказанію А., вступилъ въ сраженіе (при Нотіѣ, 407) и былъ разбитъ. Траги А., воспользовавшись этимъ, достигли того, что А. былъ отставленъ и удаленъ въ добровольное изгнаніе въ Фракійскій Херсонесъ, а затѣмъ, послѣ окончательнаго пораженія аѣинянъ въ сраженіи при Эгоспотамосѣ въ Виоинію и отсюда къ Фарнабазу, чтобы при его помощи привлечь Артаксеркса на помощь Аѣинамъ противъ Спарты. Но братъ и дядя Фарнабазу, по предложенію спартанцевъ, окружили и подожгли жилище А. А. прорвался черезъ цѣпь убійцъ, но, пораженный ихъ стрѣлами, ум. въ 404 г., на 46-мъ году жизни. Его гробъ былъ погребенъ его возлюбленной Тимандрой. Биографію А. дали Плутархъ и Корнелій Непотъ. Hertzberg, Alkibiades, der Staatsmann und Feldherr (1853); Houssaye, Histoire d'Alcibiade (1873); Fokke, Rettungen des A., 1883—6.

Алкидамантъ (*Alkidamas*), греч. риторъ и софистъ изъ Элеи въ М. Азіи, жилъ ок. 400 до Р. X. въ Аѣинахъ, соперникъ Исократы, противъ котораго направлена его рѣчь „*περὶ σοφιστῶν*“; приписываемая ему рѣчь „*Ὀδυσσεύς*“ почитается теперь подложной (изд. Blass'омъ вм. съ Антифономъ, 2 изд., Лейпц. 1881). См. Vahlen, Der Rhetor Alkidamas (Wien 1861).

Алкидъ, прозваніе Иракла, какъ звука Алкея (отца Амфитріона).

Алкной (греч. *Ἀλκινόος*), звукъ Посидона, отецъ Навкиа, мудрый, пользовавшійся особымъ расположеніемъ боговъ царь миѣич. племени мореплавателей — феакійцевъ, жившихъ на о. Схеріи; Одиссей, а раньше и аргонавты, во время своихъ странствованій, нашли у него гостепріимный пріютъ.

Алкифронъ (*Ἀλκίφρων*), греч. писатель II ст. по Р. X., авторъ 118 писемъ въ 5 кн.,

въ которыхъ вывелъ представителей различныхъ слоевъ общества: рыбаковъ, крестьянъ, паразитовъ и гетеръ. Въ письмахъ гетеръ сюжеты заимствованы преимущ. изъ не сохранившихся произв. Менаандра. Привлекательность изложенія, чистота языка и знаніе описываемой жизни дѣлаютъ произв. А. очень цѣнными. Нов. изд. Seiler'a (2 изд. Лейпц. 1856), Meineke (Лейпц. 1853) и Hercher'a (въ *Epistolographi graeci*“ (Пар. 1873).

Алкіона (или Гальціона, греч. *Ἀλκίον*), въ греч. миф. дочь Эола и Эгіалы, супруга Кеикса, царя Трахины. Супруги называли себя Зевсомъ и Герой, за что были Зевсомъ обращены въ птицъ, онъ въ гагару, она въ зимородка (*alcedo hispida*). По другому преданію Кеиксъ потерпѣлъ кораблекрушеніе и утонулъ. Когда волны прибили къ родному берегу его тѣло, и поджидавшая его Алкіона узнала его, она бросилась съ горя за нимъ въ волны. Фетида превратила ихъ обоихъ въ зимородковъ, и они продолжаютъ жить на морѣ и любить другъ друга. Когда А. сидитъ на яйцахъ, отецъ ея Эолъ, велитъ утихнуть всѣмъ вѣтрамъ. Отсюда выраженіе „алкіонины дни“ (лат. *alcedonia*), т. е. дни штиля и тихой погоды.

Алкіоней (*Ἀλκιοονεύς*), въ греч. миф. одинъ изъ могущественнѣйшихъ гигантовъ, который въ борьбѣ гигантовъ съ богами былъ пронзенъ стрѣлой Иракла. По позднѣйшему преданію онъ лежалъ подлѣ Везувіемъ.

Алкманъ (*Ἀλκμάν*), греч. лирикъ, родомъ изъ лидійск. Сарды, ок. 620 г. до Р. X.; прибылъ работъ въ Спарту, гдѣ получилъ свободу и былъ принятъ въ число гражданъ. Поэтич. произв. А. (гимны, пеаны, пареніи и др.) отличается разнообразіемъ стихосложенія; грубый дорическій діалектъ онъ смягчилъ и облагородилъ усвоеніемъ эписическихъ и эолическихъ формъ: онъ считался также основателемъ эротич. цѣсны. Собр. фрагментовъ у Bergk'a въ „*Poetae lyrici graeci*“, т. 3. Именемъ А. назв. алкмановъ стихъ, акаталектич. или каталектич. дактилическій тетраметръ; вмѣстѣ съ предшествующимъ гекзаметромъ онъ образуетъ алкманову строфу.

Алкмена (*Ἀλκμήνη*), прекрасная дочь микенскаго царя Электріона, супруга Амфитріона, отъ котораго родила Ификла, а отъ Зевса, явившагося къ ней въ образѣ Амфитріона, — Иракла, что вызвало мечь ревнивой Геры. Впослѣдствіи А., потерявъ въ войнѣ мужа, стала женой сына Зевса, Радамана. Какъ родоначальница Ираклидовъ, А. многократно воспѣвалась поэтами и пользовалась почитаніемъ въ Аѣинахъ и Фивахъ.

Алкмеониды, древняя аристократическая фамилія въ Аѣинахъ, считавшая своимъ родоначальникомъ Алкмеона. А. стояли долгое время во главѣ аѣинской знати и ревностно отстаивали сословныя привилегіи. Они воспрепятствовали Килопу водворить тиранію, причеиъ одишъ изъ А., Ме-

гакль, приказалъ истребить всѣхъ сторонниковъ тирана, не щадя даже тѣхъ, кто искалъ спасенія у алтарей (612 до Р. Хр.). За это преступленіе весь родъ А. былъ проклятъ („Килоново проклятіе“) и изгнанъ изъ Аѳинъ. Въ 594 г. Солонъ снялъ это запрещеніе, но противники А. много разъ требовали ихъ изгнанія, въ виду тяготѣвшаго на нихъ проклятія. Впослѣдствіи одинъ изъ А., по имени Мегакль (внукъ упомянутаго Мегакла), отступилъ отъ традиціонной политики своего рода и примкнулъ къ умѣренной партіи. Женившись на богатой дочери сикіонскаго тирана Клисеена, онъ далъ А. возможность пышными подарками и великолѣпными украшениями разрушеннаго пожаромъ храма Аполлона приобрести расположеніе могущественнаго дельфійскаго жречества. Сынъ Мегакла, Клисеонъ, во главѣ собравшихся вокругъ него недовольныхъ тиранній, свергнулъ Пизистратидовъ, противъ котор. боролся еще Мегакль, и водворилъ демократію. Со времени персидскихъ войнъ А. не упоминаются больше. Изъ рода А. происходили также мать Перикла, Агариста (племянница Клисеена) и мать Алкивиада — Динамаха.

Алкмеонъ (Алкмеон), 1) греческ. герой, сынъ Амфіарая и Эрифилы, братъ Амфилоха, изъ Аргоса, былъ предводителемъ Эпигоновъ въ походъ противъ Фивъ, который ему удалось взять и разрушить. По окончаніи похода А. исполняя предсмертную волю Амфіарая, убилъ свою мать, которая, будучи подкуплена Полиникомъ ожерельемъ Гармоніи заставила своего мужа участвовать въ походъ „семи противъ Фивъ“, кончившемся смертью Амфіарая. Преслѣдуемый Эриніями А. бѣжалъ въ Аркадію къ Фегею и женился на дочери его Арсиноѣ, которая такимъ образомъ, стала обладательницей драгоценностей Гармоніи. Мученія его однако не прекратились и въ Аркадіи, и А. пустился снова странствовать, пока не нашѣлъ убѣжища у устья рѣки Ахелоя, на ново-всплывшемъ о-вѣ: здѣсь, какъ и предсказалъ ему Аполлонъ, на землѣ, не выдавшей солнечнаго свѣта въ часъ смерти его матери, А. былъ, наконецъ, оставленъ Эриніями. Онъ построилъ городъ, взялъ себѣ въ супруги дочь рѣчного бога Каллирою, и отправился въ Аркадію, чтобы достать для своей жены сокровища Гармоніи, но былъ убитъ, въ отмщеніе за измѣну Арсиноѣ, сыновьями Фегея. Судьба А. служила часто сюжетомъ для трагиковъ.

2) правнукъ Нестора, бѣжавшаго въ Аѳины изъ Пилоса послѣ занятія Пелопоннеса дорійцами, родоначальникъ Алкмеонидовъ.

Алкоголи (спирты), химическія соединенія, сходныя по своимъ свойствамъ съ обыкновеннымъ этиловымъ спиртомъ. Они производятся отъ углеводовъ замѣною одного или нѣсколькихъ атомовъ водорода соответственнымъ числомъ гидроксильныхъ (ОН). Смотря по мѣсту, которое занимаютъ

гидроксиль въ частицѣ, различаютъ А. первичные, вторичные и третичные, а по числу атомовъ водорода, замѣненныхъ гидроксильномъ, различаютъ А. одно-дву до шести-атомныхъ. Всего лучше изучены первичные одноатомные А. Они всѣ содержатъ группу $\text{CH}_2(\text{HO})$ производятся изъ метиловаго спирта (CH_3OH) (замѣной одного атома водорода радикаломъ одноатомныхъ спиртовъ). Двухатомные первичные А. наз. гликолями; въ этомъ ряду первое мѣсто занимаютъ этиленъ-гликоль ($\text{CH}_2\text{OHCH}_2\text{OH}$); къ трехатомнымъ А. относится глицеринъ ($\text{CH}_2\text{OHCH}_2\text{OHCH}_2\text{OH}$); къ пяти и шести-атомнымъ — манитъ и нѣкоторые углеводы. Низш. члены ряда одноатомныхъ А.—бесцвѣтныя, подвижныя, летучія жидкости; средніе — болѣе маслянистыя, а высшіе — тверды и похожи на парафинъ. Двух- и трехатомные А. представляютъ собою въ большинствѣ случаевъ летучія, подвижныя жидкости, хотя глицеринъ — жидкость довольно густая, не перегоняющаяся подъ обыкновеннымъ давлениемъ безъ разложенія. Многоатомные А., начиная отъ четырехатомныхъ всѣ — кристаллическія, твердыя вещества. А. обладаютъ средней реакціей, даютъ съ кислотами сложные эфиры и воду, а нѣкотор. образуютъ съ основаніями алкогалаты, причемъ водородъ гидроксильнаго замѣщается металломъ. Отнимая отъ первичныхъ А., путемъ окисленія, два атома водорода, получаютъ такъ наз. алдегиды (этиловый спиртъ: $\text{C}_2\text{H}_6\text{O} - 2\text{H} =$ алдегидъ $\text{C}_2\text{H}_4\text{O}$). Алдегиды, поглощая кислородъ, превращаются въ кислоты съ равнымъ числомъ атомовъ углерода ($\text{C}_2\text{H}_4\text{O} + \text{O} =$ уксусн. кисл., $\text{C}_2\text{H}_4\text{O}_2$), такъ обр. группа $\text{CH}_2(\text{OH})$ замѣщается группами — CHO и COOH . Вторичные А. (содерж. группу — $\text{CH}(\text{OH})$) образуются замѣщеніемъ двухъ атомовъ водорода въ метиловомъ спиртѣ радикалами одноатомныхъ спиртовъ. Они даютъ при окисленія кетоны (замѣной группы $\text{CH}(\text{OH})$ — группой CO), которые при дальнѣйшемъ окисленіи распадаются на кислоты съ меньшимъ числомъ атомовъ углерода въ частицѣ. Третичные А. (группа — COH) образуются замѣщеніемъ трехъ атомовъ водорода въ метиловомъ спиртѣ радикалами одноатомныхъ спиртовъ, напр., третичный бутиловый спиртъ $\text{CH}_3 > \text{COH} \cdot \text{CH}_2$. Они не даютъ при окисленіи ни алдегидовъ, ни кетоновъ, ни кислотъ съ равнымъ числомъ атомовъ углерода. Синтетически первичные А. получаютъ обработкой соотв. углеводовъ концентрир. сѣрной кислотой и разложеніемъ образовавшейся эиросѣрной кислоты, при нагреваніи съ водой: $\text{C}_2\text{H}_4 + \text{SO}_2 \cdot \text{OH} \cdot \text{OH} = \text{C}_2\text{H}_5\text{O} \cdot \text{SO}_2 \cdot \text{OH}$ $\text{C}_2\text{H}_5\text{O} \cdot \text{SO}_2 \cdot \text{OH} + \text{H}_2\text{O} = \text{C}_2\text{H}_5 \cdot \text{OH} + \text{SO}_2 \cdot \text{OH} \cdot \text{OH}$. Алдегиды и кетоны восстанавливаются въ А. помощью амальгамы натрія или цинка съ сѣрной кислотой. А. получаютъ также нерѣдко при обработкѣ галлодопроизводныхъ углеводовъ влажной окисью

серебра, Ag NO , запр., $\text{C}_2\text{H}_5\text{J} + \text{Ag NO} = \text{C}_2\text{H}_5\text{.NO} + \text{Ag J}$. Обыкновенно принято давать А. названия соответственно углеводородным радикаламъ; если А. — первичный, то его называют по тому радикалу, который въ него входитъ (напр., $\text{C}_2\text{H}_5\text{.NO}$ — этиловый А.; C_2H_5 — этиль; $\text{C}_3\text{H}_7\text{.NO}$ — пропиловый А. (C_3H_7 — пропиль); если же А. — вторичный, то его называютъ такъ, чтобы указать, что онъ происходитъ изъ карбинола (метилового спирта — CH_3NO) замѣщеніемъ въ немъ двухъ атомовъ водорода двумя радикалами (напр., $\text{CH}_3\text{CH.NO.CH}_3$); вторичный пропиловый А. назыв. диметиль-карбиноломъ; или $\text{C}_2\text{H}_5\text{.CH.NO.CH}_3$ — вторичный бутиловый спиртъ назыв. этиль-метиль-карбиноломъ. Третичные А. получаемые замѣщеніемъ въ карбинолѣ трехъ атомовъ водорода тремя радикалами, получаютъ соответственное этимъ всѣмъ радикаламъ названіе, такъ $\text{CH}_3 > \text{CHO.CH}_3$ — третичный бутиловый А. называется триметиль-карбиноломъ; или $\text{C}_2\text{H}_5 > \text{CHO.CH}_3$ — третичный амиловый А. назыв. этиль-диметиль-карбиноломъ.

Алкоголизмъ, привычное злоупотребленіе спиртными напитками. Чрезмѣрное употребленіе алкоголя болѣзненно измѣняетъ всѣ ткани и системы организма, уничтожая такимъ образомъ нормальное строеніе (конституцію) индивидуума. Прежде всего у алкоголиковъ начинается заболѣваніе пищеварительнаго аппарата; на первоначально катаррально-воспаленной слизистой оболочкѣ желудка появляются часто утолщенія; въ области желудка ощущается постоянное давленіе и боль; во рту кислый вкусъ, потеря аппетита, часто и даже ежедневно повторяющаяся рвота тягучей слизью, особенно по утрамъ, иногда также кровавая рвота, вслѣдствіе разрыва переполненныхъ маленькихъ сосудовъ слизистой оболочки желудка. Всосавшійся алкоголь оказываетъ вліяніе на печень и тѣмъ его концентрація выше, тѣмъ раньше происходятъ измѣненія въ органѣ и тѣмъ они значительнѣе. Печень, у лицъ пьющихъ вино и пиво, не подвергается такимъ тяжелымъ формамъ перерожденія, какъ у пьющихъ водку. Жирная печень, циррозъ, воспаленіе печени съ исчезновеніемъ ея составныхъ частей, желтуха, все это болѣзни, встрѣчающіяся часто у пьяницъ. У привычныхъ пьяницъ (въ особенности у тѣхъ, которые пьютъ водку) алкоголя поступаетъ въ организмъ больше, чѣмъ его можетъ сгорѣть въ крови и такимъ образомъ, часть неизмѣненнаго алкоголя выдѣляется почками; происходитъ тяжелое раздраженіе почечнаго эпителия, которое при частомъ повтореніи, ведетъ къ воспаленію почекъ (Брайтова болѣзань). Вслѣдствіе усиленной работы, выпадающей при этомъ страданіи на долю сердца, мы постоянно находимъ у пьющихъ утолщеніе сердечной мышцы (гипертрофія сердца) и позже жировое перерожденіе ея. Катарръ

гортани, дающій себя знать хриплымъ голосомъ, распространяется на раздѣвленія бронховъ и легочные пузырьки. Дальнѣйшее распространеніе процесса ведетъ къ уменьшенію дыхательной поверхности легкихъ, къ затрудненію кровообращенія и газообмѣна въ нихъ, слѣдствіемъ чего у алкоголиковъ бываетъ синеватый цвѣтъ лица и одышка. Очень разнообразны нарушенія нервной системы. Повторяющееся большое скопленіе крови въ мозговыхъ оболочкахъ и въ самомъ мозгу обуславливаетъ кровоизліянія (ударъ), за которыми слѣдуетъ цѣлый рядъ страданій, заканчивающихся сумасшествіемъ и общимъ параличемъ.

Заболѣванія и измѣненія спинного мозга и его оболочекъ есть причина многихъ явленій: чувствъ глухоты, звука, ползанія мурашекъ, потери чувствительности, мышечнаго дрожанія, судорогъ, слабости и паралича конечностей. Функции глазъ, ушей, кожи тоже нарушаются, вслѣдствіе злоупотребленія спиртными напитками. Кровь алкоголиковъ дѣлается богаче водой, бѣднѣе волокниной и измѣняетъ еще неизвѣстнымъ образомъ свои другія свойства; въ раннихъ стадіяхъ происходитъ большое накопленіе во всѣхъ органахъ, и тканяхъ жира, присутствіе котораго замѣчается также и въ крови. Доказано, что помимо токсическаго дѣйствія хронически употребляемаго алкоголя, который является прямой причиной болѣзненныхъ измѣненій многихъ органовъ, пьяницы заболѣваютъ, чаще не пьющихъ, благодаря меньшей стойкости ихъ организма, и заболѣванія бываютъ поѣтому гораздо болѣе интенсивными. Не только при всѣхъ воспалительныхъ заболѣваніяхъ, но и при операціяхъ, пораненіяхъ, можетъ присоединиться свойственное алкоголикамъ мозговое заболѣваніе, *Delirium tremens*, значительно вліяющее на теченіе болѣзни; вслѣдствіе плохого состава крови и упадка силъ, заболѣванія относительно и не опасныя принимаютъ угрѣжающій характеръ. А. увеличиваетъ смертность, причемъ многие пьяницы умираютъ какъ бы отъ остраго отравленія или отъ алкогольныхъ излишествъ; большею же частью А. ведетъ къ гибели вышеописаннымъ путемъ. Подъ вліяніемъ опьяненія же совершается значительное число самоубійствъ. Продолжительность жизни алкоголиковъ въ общемъ короче, такъ что въ то время, какъ нормальный человекъ въ возрастѣ 20 л. можетъ прожить еще 44,2 года, алкоголикъ такого же возраста можетъ рассчитывать только еще на 15,6 лѣтъ. Потомство, рожденное алкоголиками, слабо, болѣзненно и предрасположено къ идиотству, конвульсіямъ, эпилепсіи и т. д. Въ странахъ гдѣ А. очень распространенъ, число лицъ, способныхъ къ военной службѣ, меньше. А. порождаетъ праздность, а также увеличиваетъ число преступниковъ и преступленій. Для борьбы съ А. образовались уже давно общества трезвости, которыя вели свое дѣло съ боль-

шою энергіей, но не всегда правильно. Самое большое число послѣдователей имѣло Готенбургское общество въ Швеціи. Владѣльцы фабрикъ и промышленныхъ заведеній искали способа ограничить у своихъ рабочихъ злоупотребленіе крѣпкими напитками, но въ виду того, что съ запрещеніемъ употребленія водки еще не все сдѣлано, они старались путемъ улучшенія ихъ благосостоянія ограничить помѣщеніями трактировъ. Государство, помимо законовъ, имѣющихъ цѣлью улучшить условія жизни рабочаго населенія, принимало всякія предупредительныя, полицейскія и репрессивныя мѣры для борьбы съ А. Сюда относятся ограниченія производства водки, высокій налогъ, уменьшеніе числа винныхъ лавокъ, строгій надзоръ за ними; затѣмъ возможное уменьшеніе налоговъ на наиболѣе здоровые крѣпкіе напитки и забота о чистотѣ водки. Строгія мѣры угрожаютъ наказаніемъ за публичное пьянство, за продажу крѣпкихъ напитковъ отъявленнымъ пьяницамъ, за нарушеніе въ пьяномъ видѣ постановленій уложенія о наказаніяхъ и ограничиваютъ, посредствомъ заключенія и лишенія гражданскихъ правъ, личную свободу пьяницъ, вредящихъ себѣ и своему семейству. Въ отдѣльныхъ государствахъ законодательство противъ А. находится на различныхъ ступеняхъ развитія. Впереди всѣхъ стоятъ въ этомъ отношеніи Соед. Штаты, гдѣ въ Менѣ, въ 1851 г. была запрещена продажа всѣхъ спиртныхъ напитковъ. Въ настоящее время это запрещеніе существуетъ болѣе чѣмъ въ 10 штатахъ Союза. Но эта мѣра дала поводъ часто нарушенію и обходу закона и благопріятствовала злоупотребленію другими возбуждающими средствами. Впрочемъ въ Америкѣ, на пьянство смотрятъ, какъ на опасную болѣзнь, противъ которой общество старается оградить себя заключеніемъ пьяницъ въ спеціальныя пріюты. Въ большинствѣ государствъ (кромѣ Англіи и Швеціи), А. служитъ смягчающимъ обстоятельствомъ или поводомъ къ невмѣняемости. Въ Швеціи и Швейцаріи привычный пьяница можетъ быть лишенъ права заниматься дѣлами; въ Германіи же до послѣдняго времени законъ лишалъ пьяницу правоспособности только на основаніи доказанной расточительности или психическаго разстройства. Недавно, однако, чтобы противодѣйствовать злу, причиняемому чрезмѣрнымъ потребленіемъ спиртныхъ напитковъ какъ единичному лицу, его семьѣ, такъ и всему народному быту, и въ Германіи по новому гражданскому уложенію введено постановленіе, состоящее въ лишеніи правъ, вслѣдствіе А.; установленныя здѣсь ограниченія алкоголиковъ дѣлаютъ для пьющаго невозможнымъ злоупотребленіе своею собственностью и своимъ кредитомъ. Онъ стѣсненъ въ проявленіяхъ своей родительской власти; надъ нимъ назначается опека, на которой лежитъ забота объ его имуществѣ и объ немъ самомъ, которая также уполномочена

и обязана, въ случаѣ надобности, помѣстить его въ лечебницу; вообще относительно своей правоспособности, пьющій равенъ несостоятельному, достигшему 7-лѣтняго возраста. Гражданскія права алкоголиковъ восстанавливаются, когда причина лишенія правъ исчезаетъ.

Большое значеніе имѣютъ убѣжища для леченія алкоголиковъ. Въ этихъ учрежденіяхъ, гдѣ не должна господствовать строгость тюрьмы, но также и не снисходительные порядки больницъ, всѣ лица должны оставаться въ насильственномъ заключеніи, какъ потерявшіе, вслѣдствіе А., власть надъ собою и какъ лица пренебрегающіе обязанностями по отношенію къ себѣ и къ своимъ близкимъ и представляющіе опасность для себя и другихъ. Въ эти убѣжища принимаются также и добровольно поступающіе, если они обжуря остатся въ убѣжищѣ опредѣленное время (4—12 мѣс.). Первое убѣжище для алкоголиковъ было основано въ Бостонѣ (1857), а въ настоящее время въ различныхъ странахъ дѣйствуютъ 30 такихъ учреждений. См. Stursberg, Die Bekämpfung der Völlerei, insbesondere auf dem Wege der Gesetzgebung (1877); Baer, Der Alkoholismus (Берл. 1878); Его же, Die Trunksucht und ihre Abwehr (Вѣна 1890); Tilkowsky, Der Einfluss des Alkoholmissbrauchs auf psychische Störungen (тамъ же 1883); Stark, Der Kampf wider die Tr. (Frankf. 1885); Smith, Die Alkoholfrage (Тюбингенъ 1895); Monin, L'alcoolisme (Пар. 1888); „Zur Alkoholfrage. Vergleichende Darstellung der Gesetze und Erfahrungen einiger ausländischer Staaten, zusammengestellt vom eidgenössischen statist. Bureau“ (Бернъ 1884); N. Kerr, Inebriety its etiology, pathology, treatment and jurisprudence (2 изд., Лонд. 1889); Martius, Handbuch der deutschen Trinker- und Trunksuchtsfrage (Гота 1891); „Mitteilungen zur Bekämpfung der Tr.“ (изд. Böhmert'омъ и др. Лейпц. 1889 сл.; съ 1893 подъ титул. „Volksge-sundheit“); Internationale Monatsschrift zur Bekämpfung der Trinksitten“ (тамъ же 1891 сл., выходитъ съ 1896 въ Бремергавенѣ).

Алкоголиамъ въ Россіи, зло, дающее себя чувствовать у насъ больше, чѣмъ въ другихъ государствахъ, не потому что въ Россіи пьютъ больше; напротивъ, въ нѣкоторыхъ государствахъ Европы, напр., въ Германіи, Швеціи, Даніи количество потребляемаго алкоголя значительнѣе, но пьянства меньше. Причины такого обстоятельства заключаются въ слѣдующемъ: во 1-хъ у насъ народъ пьетъ большею частью на тощій желудокъ; во 2-хъ пьютъ не ежедневными равными порціями, а порывами, въ опредѣленные дни, имѣющіе связь съ различными праздниками и торжествами; въ 3-хъ народъ пьетъ водку, а слѣдовательно напитокъ, содержащій въ себѣ болѣшій процентъ алкоголя; въ 4-хъ, до введенія казенной продажи водки, народъ пилъ наивнѣе очищенный сортъ ея, т. е. болѣе богатый сивухой. Все это вмѣстѣ взятое,

ведетъ къ самымъ печальнымъ послѣдствіямъ и является причиной того, что въ Россіи гораздо больше пьянства, чѣмъ въ другихъ мѣстахъ. По даннымъ статистики, у насъ умираетъ отъ А. болѣе 5000 человекъ ежегодно, а по вычислениямъ проф. Мержеевского число душевно-больныхъ на почвѣ А. въ больницахъ немногимъ меньше половины всего количества больныхъ; точно также и изъ дѣтей страдающихъ душевными болѣзнями — почти половина — дѣти алкоголиковъ. Тотъ же проф. говоритъ, что на почвѣ А. вырастаетъ у насъ огромное число преступниковъ и преступленій. Въ виду того всесторонняго вреда, который приноситъ А., правительство, а также и общество принимаетъ мѣры для борьбы съ нимъ. Такъ у насъ существуютъ различныя ограничительные законы, касающіеся алкоголиковъ, а также и лицъ, занимавшихся продажей водки, до введенія винной монополии. Эта реформа была примѣнена въ 1895 г. сначала въ видѣ опыта въ нѣсколькихъ губерніяхъ: Самарской, Уфимской, Пермской и Оренбургской; затѣмъ, съ теченіемъ времени распространилась и на другія губерніи; въ Петербургѣ же казенн. продажа началась съ прошлаго 1898 г.

Благодаря этой реформѣ уничтожаются во 1-хъ кабаки, въ которыхъ батрачи систематически спаивали народъ. Во 2-хъ продажа казеннаго вина производится только за наличныя деньги, а не въ долгъ и подъ вещи, и исключительно на выносъ. Въ 3-хъ продается очищенная водка безъ тѣхъ примѣсей, которыя такъ вредно вліяютъ на здоровье. Открытіе трактировъ, которымъ дозволено продавать казенную водку, обставлено массою формальностей, что ограничиваетъ число этихъ заведеній. Для болѣе успѣшной борьбы съ А., правительство обратилось къ содѣйствію общества съ тѣмъ, чтобы оно, руководствуясь утвержденнымъ уставомъ, образовало особыя попечительства о народной трезвости. По уставу, дѣлами попечительства завѣдуютъ губернскіе и уѣздные комитеты; во первыхъ предсѣдательствуетъ губернаторъ, во вторыхъ уѣздный предводитель дворянства. Членами же выбираются нѣкоторые официальные лица, въ составъ которыхъ входитъ также и духовенство. Дѣятельность обществъ трезвости, существующихъ въ каждомъ городѣ, заключается въ открытіи дешевыхъ столовыхъ, чайныхъ; въ устройствѣ бесплатныхъ народныхъ читаленъ, библиотекъ; въ устройствѣ народныхъ развлеченій: чтеній, гуляній, спектаклей, концертовъ; въ изданіи брошюръ нравственнаго содержанія и пр. Всѣ эти мѣры борьбы съ А. должны были бы вести, казалось, къ несомнѣнному ослабленію зла; но на самомъ дѣлѣ есть много причинъ, парализующихъ успѣхъ борьбы. Такъ, напримѣръ, хотя число трактировъ и уменьшилось, но въ нихъ дозволена продажа водки по казенной цѣнѣ какъ въ запечатанной посудѣ, такъ и въ раску-

поренной, для употребленія на мѣстѣ. Точно также допущена продажа водки въ различныхъ частныхъ заведеніяхъ; въ складахъ пива, меда, русскихъ винъ, ренсковыхъ погребахъ и пр. Въ деревняхъ же и въ мелочныхъ лавкахъ. Всѣ эти заведенія могутъ въ концѣ концовъ играть роль прежнихъ кабаковъ. Увеличившееся съ введеніемъ винной монополии число пивныхъ лавокъ, можетъ играть ту же роль, потому что тамъ не запрещается питье водки, купленной въ казенной лавкѣ.

Организація существующихъ обществъ трезвости далеко не совершенна. Уже одно то, что въ составъ ихъ входятъ только лица, занимающіе официальное положеніе и слѣдовательно, несущіе и безъ того не мало обязанностей по службѣ, говорить противъ успѣшной дѣятельности обществъ трезвости. Послѣднее подтверждается отчетами о дѣятельности нѣкоторыхъ обществъ. Для болѣе успѣшнаго веденія дѣла необходимо, чтобы членами были представители мѣстнаго интеллигентнаго общества, которые занимались бы такого рода дѣятельностью по своему собственному желанію, а не по необходимости. Кроме того существующія общества трезвости, помимо матеріальныхъ затрудненій, встрѣчаютъ еще препятствія со стороны формальности, которыми обставлены всякія разрѣшенія на устройства народныхъ чтеній, спектаклей и пр. Все это сильно тормозитъ ихъ дѣятельность.

Въ послѣдніе годы у насъ, по образцу Западной Европы и Америки, стали открывать спеціальныя лечебницы для хроническихъ алкоголиковъ. Пока такихъ лечебницъ двѣ: въ Москвѣ и Казани. Относительно преступленій, совершенныхъ подъ вліяніемъ А., российскіе законы не считаютъ его мотивомъ, смягчающимъ вину преступника. Для этого требуется точное доказательство того, что преступленіе было совершено въ припадкѣ умоиступленія, безпамятства или же бѣлой горячки.

Алкоголикъ, см. *алкоголизмъ*.

Алкоголь (араб., первоначально: „самая тонкая, чистая сущность вещи“, этиловый спиртъ, винный спиртъ) C_2H_6O . Встрѣчается въ мочѣ и мускулахъ человека спустя 24 часа послѣ смерти, въ мочѣ диабетиковъ, въ незрѣлыхъ плодахъ многихъ зонтичныхъ, въ богатой перегноемъ почвѣ, въ атмосферѣ, въ естественныхъ водахъ (1 гр. въ 1 куб. м. дождевой воды); въ перебродившихъ напиткахъ, какъ составная часть, вызывающая опьяненіе: вино, пиво, фруктовое вино; въ чистомъ видѣ получается, какъ продуктъ перегонки вышеназванныхъ веществъ. Большею частью, образуется изъ винограднаго сахара, распадающагося, подъ вліяніемъ дрожжей, на А. и углекислоту. Въ нетронутыхъ гниеніемъ яблокахъ, вишняхъ, при храненіи ихъ въ отсутствіи воздуха также развивается А. Синтетически А. можетъ быть полученъ раствореніемъ этилена C_2H_4 въ концентрированной сѣрной кислотѣ и кипяченіемъ образовавшейся этил-сѣр-

ной кислоты съ водою. Такъ какъ этиленъ находится въ свѣтильномъ газѣ, то послѣдній подвергали дѣйствию сѣрной кислоты для извлеченія этилена и превращенія его въ А.; такимъ образомъ былъ полученъ А. изъ каменнаго угля (минеральный спиртъ). А. образуется также при дѣйстви амальгамы натрія на альдегидъ, а въ небольшомъ количествѣ и при сухой перегонкѣ дерева. Практическое значеніе имѣетъ только добываніе А. посредствомъ броженія сахаро-содержащихъ жидкостей, приготовляемыхъ для этой цѣли изъ сахаристыхъ или, чаще, крахмалистыхъ сырыхъ матеріаловъ (см. *винокуреніе*); спиртъ это разведенный водою А.; усовершенствованными ректификационными аппаратами можно технически получить высокоградусный спиртъ (крѣпостью 96—97%), а перегонкою послѣдняго сперва надъ обожженной известью, а затѣмъ надъ уксуснокислымъ бариемъ—безводный А. (Alcohol absolutus). А. при обыкновенной температурѣ—бесцвѣтная, легко подвижная жидкость пріятнаго запаха и жгучаго вкуса; уд. в. 0,78945 при 20°; при 0° — 0,80625; замерзаетъ при —130°,5 Ц.; кипитъ при 78,4; горитъ синимъ слабо свѣтящимъ пламенемъ, жадно поглощаетъ влагу и обезвоживаетъ нѣкоторые газы, соли, растительныя и животныя ткани. Онъ смѣшивается съ водою съ выдѣленіемъ теплоты и сокращеніемъ объема (53,939 об. А. и 49,336 об. воды образуютъ 100 об. смѣси), растворяетъ бромъ, іодъ, щелочи, сѣрнистыя щелочи, жиры, смолы, эфирныя масла, мыла, алколюиды, амміакъ, хлороводородъ и пр. При высокой температурѣ разлагается на водородъ, окись углерода и углеводороды. Чистый А. въ воздухѣ не измѣняется, но въ присутствіи платины, особенно платиновой черни, окисляется при обыкновенной температурѣ въ алдегидъ, уксусную кислоту, ацеталь, муравьиную кислоту. Разведенный А. уже въ воздухѣ подъ вліяніемъ ферментовъ превращается въ уксусную кислоту $C_2H_4O_2$. Хлоръ энергично дѣйствуетъ на А., образуя длинный рядъ субституціонныхъ продуктовъ съ хлоралгидр. ($C_2Cl_3NOH_2O$) въ концѣ ряда. Если пропустить черезъ А. струю хлороводорода, то образуются хлористыя соединенія; при перегонкѣ А. надъ хлорной известью образуется хлороформъ; дымящаяся азотная кислота, въ присутствіи ртути или серебра, даетъ съ А. гремучія соли. Кислая хромокалиевая соль и сѣрная кислота окисляютъ А. въ алдегидъ. При смѣшеніи съ концентрированной сѣрной кислотой образуется этило-сѣрная кислота, переходящая при перегонкѣ въ эфиръ. Если же пропустить пары А. черезъ кипящую сѣрую кислоту (при 165°), то онъ распадается на этиленъ и воду. Органическія кислоты, въ присутствіи соляной кислоты, образуютъ съ А. сложные эфиры. Эти реакціи обнаруживаютъ многообразную превращаемость А. Примѣненіе А. находить, какъ раствори-

тель, (при приготовленіи многочисленныхъ экстрактовъ), какъ сырой матеріалъ для приготовленія уксуса, альдегида, эфира, сложныхъ эфировъ, хлороформа, хлоралгидрата, солей гремучей кислоты и многихъ другихъ препаратовъ, служить далѣе, для наполненія термометровъ, для приготовления консервовъ (анатомическихкихъ, зоологическихкихъ препаратовъ), является горючимъ веществомъ и наконецъ въ перебродившихъ напиткахъ и продуктахъ изъ нихъ—предметомъ потребленія. Тщательныя наблюденія показали, что небольшія дозы повышаютъ на короткое время температуру тѣла почти на 0,5°. Число ударовъ и сила пульса увеличивается, дыханіе учащается, сила мускуловъ возрастаетъ поверхностныя кровеносныя сосуды особенно на головѣ, расширяются, душевная дѣятельность повышается. При этомъ содержаніе твердыхъ веществъ въ мочѣ уменьшается, какъ и количество выдыхаемой углекислоты, по всей вѣроятности вслѣдствіе меньшаго ихъ образованія. Частое повтореніе приемовъ А. влечетъ за собою жировое отложеніе и часто увеличеніе вѣса тѣла. Приемъ значительнаго количества А. вызываетъ сперва опьяненіе, а затѣмъ потерю сознанія, а иногда и смерть отъ асфиксіи или удара. Чистый А. уже въ слабыхъ дозахъ дѣйствуетъ раздрожающе. При чрезмѣрномъ употребленіи А. является болѣзненное состояніе, извѣстное подъ названіемъ алкоголизма. Въ желудкѣ А. прежде всего вызываетъ усиленное выдѣленіе желудочнаго сока, затѣмъ, по всей вѣроятности, усиливаетъ перистальтическія движенія желудка; этимъ объясняется благопріятное дѣйствіе на пищевареніе небольшого количества А., принимаемаго послѣ пищи. Въ организмѣ А. окисляется и, подобно жиру и углеводамъ, предохраняетъ бѣлки тѣла отъ разложенія. Онъ является такимъ образомъ средствомъ сбереженія, но играетъ эту роль только въ случаѣ богатой бѣлковыми веществами пищи, при которой даже значительныя количества А. выносимы; при плохой же бѣдной бѣлковыми веществами пищѣ, помимо прочихъ вредныхъ послѣдствій подъ вліяніемъ чрезмѣрнаго употребленія А. наступаетъ прогрессирующее разрушеніе организма. Небольшія дозы А. дѣйствуютъ, повидимому, благотворно на организмъ. Злоупотребленіе А. является вслѣдствіи того, что возбуждающее дѣйствіе А. быстро проходитъ, уступая мѣсто еще большому упадку силъ и тѣмъ снова вызывая потребность въ потребленіи спирта (см. *алкоголизмъ*).

Какъ цѣлебное средство, при упадкѣ дѣятельности сердца, желудка, нерв. системы, А. употребляется преимущественно въ формѣ вина или коньяка. Наружно употребляется для промываній, втираній, раздраженія и дезинфекціи злокачественныхъ язвъ. Возбуждающіе напитки были извѣстны еще въ глубокой древности и

готовились у многих народовъ изъ сахаристыхъ или крахмалистыхъ растительныхъ веществъ, также изъ молока и меда посредствомъ броженія. Въ VIII столѣтіи открытъ винный спиртъ, обезвоженный Раймундомъ Луллоемъ (XIII в.) посредствомъ углекислота калия. Совершенно безводный спиртъ былъ полученъ въ первый разъ Ловицемъ въ 1796 г. Объ исторіи и литературѣ винокурения см. *спиртъ*.

Алколометрия, способы опредѣленія содержанія чистаго алкоголя въ жидкостяхъ. Для жидкостей, содержащихъ только спиртъ и воду, какой является, напр., обыкновенная водка, опредѣленіе производится измѣреніемъ удѣльнаго вѣса ихъ; зная это—можно, пользуясь соответственными таблицами, узнать и содержаніе въ такой жидкости спирта. Означенный способъ не примѣнимъ, однако, если изслѣдуемая жидкость содержитъ кромѣ алкоголя еще какія-либо постороннія вещества, ибо послѣднія имѣютъ также вліяніе на уд. вѣсъ жидкости. Къ такимъ продуктамъ относятся вино, пиво и др.

При смѣшеніи спирта съ водой происходитъ сжатіе: 53,339 литр. чистаго алкоголя и 49,336 литр. воды дадутъ только 100 литр. (вмѣсто 103,775) воднаго виннаго спирта; при смѣшеніи же слабого раствора алкоголя съ водой происходитъ, напротивъ того, увеличеніе объема смѣси. Намъ, однако, неизвѣстенъ законъ, по которому происходятъ означенныя измѣненія объемовъ, поэтому удѣльный вѣсъ такихъ смѣсей можетъ быть опредѣленъ только эмпирически, но не вычисленіемъ. Подобныя эмпирич. изслѣдов., произведен. Гильпиномъ (Gillpinomъ) и дополненныя Траллесомъ, и лежать въ основѣ А. въ Германіи, Англіи и Россіи и др. Во Франціи пользуются для этой цѣли опытыми данными Гей-Люссака, которая вполне совпадаютъ съ данными Гильпина.

Для опредѣленія удѣльнаго вѣса пользуются обыкновенно ареометрами (см.) съ постояннымъ вѣсомъ. Скала этихъ приборовъ (спиртомѣры) устроена такъ, что на ней отмѣчена не величина удѣльнаго вѣса, а прямо процентное содержаніе спирта, которое дается или въ объемныхъ процентахъ (приборъ Траллеса, официально принять у насъ въ Россіи) или въ вѣсовыхъ. При смѣшеніи 100 литр. алкоголя съ 100 л. воды получается 192,75 л. смѣси. Такъ какъ въ этихъ 192,75 л. смѣси находится 100 л. алкоголя, то, слѣдов., 100 л. такой смѣси содержатъ 51,8 л. алкоголя, т. е. содержаніе алкоголя въ смѣси составляетъ 51,8 объемныхъ %. 100 л. воды вѣсятъ 100 кгр., 100 л. алкоголя—79,45 кг., вѣсъ смѣси составляетъ так. обр. 179,45 кг., и содержаніе въ ней алкоголя составляетъ 44,2 вѣсовыхъ %. Такъ какъ удѣльный вѣсъ измѣняется съ температурой, то опредѣленіе необходимо производить при опредѣленной температурѣ. За такую принято 12,5 P. = 15,5° C. Если же опредѣленіе про-

изводится при иной температурѣ, то необходимо сдѣлать соответствующую поправку на температуру. Для этого пользуются готовыми таблицами, по которымъ отыскиваютъ содержаніе спирта, при данной t°, пользуясь только отсчетомъ спиртомѣра. Для составленія смѣси данной крепости объемные % переводятъ прежде всего въ вѣсовые. Для этого ихъ умножаютъ на удѣльный вѣсъ алкоголя и полученное произведеніе дѣлятъ на удѣльный вѣсъ требуемой смѣси. Для изслѣдованія вина, пива на содержаніе въ нихъ алкоголя, смѣшиваютъ 100 куб. снт. испытуемой жидкости съ 100 куб. снт. воды, затѣмъ отгоняютъ помощью нижеописаннаго перегоннаго при-

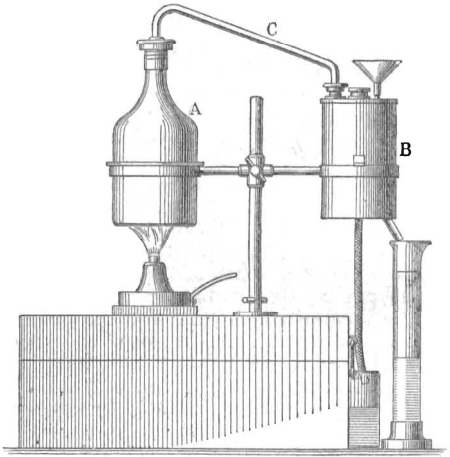

Фиг. 1. Перегонный аппаратъ для алкоголя.

бора около 100 куб. снт. жидкости. Къ дестиллату приливаютъ столько воды, чтобы получить ровно 100 куб. снт., затѣмъ смѣсь тщательно взбалтываютъ и опредѣляютъ въ ней содержаніе спирта помощью спиртомѣра; полученное число и будетъ соответствовать количеству спирта въ испытуемой жидкости. Перегонный аппаратъ, употребляемый въ А., представленъ на фиг. 1. А—перегонный сосудъ, В—холодильникъ съ латуннымъ луженымъ эмѣвикомъ. Трубка С соединяется съ сосудомъ А и холодильникомъ В посредствомъ винтовъ и кожаныхъ прокладокъ. Изслѣдованіе вина и пива на содержаніе въ нихъ спирта производится слѣдующимъ образомъ: опредѣляютъ удѣльный вѣсъ испытуемой жидкости, затѣмъ кипяченіемъ въ открытомъ сосудѣ удаляютъ изъ нея весь алкоголь; къ остающейся жидкости доливаютъ столько дестиллированной воды, чтобы получить первоначальный объемъ, и затѣмъ вторично опредѣляютъ уд. вѣсъ; послѣдній будетъ очевидно больше перваго уд. вѣса. По разницѣ уд. вѣсовъ и судятъ о содержаніи спирта въ испытуемой жидкости. Для непосредственнаго опредѣленія содержанія алкоголя въ спирт-

ных жидкостяхъ пользуются еще вапориметромъ Гейслера (фиг. 2). Основаніемъ ему служить то обстоятельство, что при нагрѣваніи какой-либо спиртовой жидкости до кипѣнія, упругость ея паровъ, при опредѣленной температурѣ, пропорціональна количеству содержащагося въ ней спирта. Аппаратъ состоитъ изъ сосуда *a*, служащаго для приѣма испытываемой жидкости и нагрѣваемого парами воды, выдѣляющимися изъ мѣдной коробки *c*, въ которую наливается вода, нагрѣваемая до кипѣнія. Сосудъ *a* соединенъ съ изогнутой стеклянной трубкой *b*, въ которую налита ртуть (манометръ). Когда вода

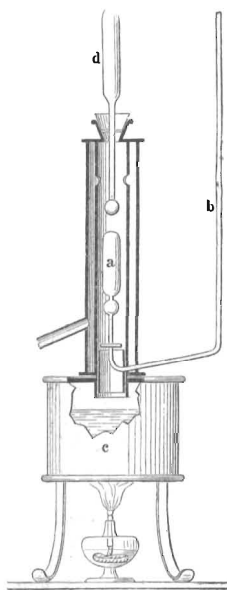

Фиг. 2. Вапориметръ.

закипитъ, пары алкоголя начинаютъ давить на ртуть, которая будетъ подниматься по трубкѣ *b*; когда уровень ртути уже не измѣняется, замѣчаютъ показаніе скалы прибора и термометра *d*. Приборъ калиброванъ такъ, что скала его показываетъ не высоту поднятія ртути, а прямо соответствующее таковой содержаніе спирта въ % по объему или вѣсу. Въ таблицахъ, прилагаемыхъ къ каждому инструменту, отыскиваютъ поправку, которую необходимо ввести въ показаніе скалы и обусловливаемую не той величиной t° , при которой приборъ градуировали. Показанія этого прибора очень точны; но въ немъ могутъ быть изслѣдуемы только такія спиртные жидкости, которыя не содержатъ угольной кислоты; въ противномъ случаѣ къ жидкости прибавляютъ немного жженой извести и затѣмъ фильтруютъ. Эбуллиоскопъ даетъ также вполне удовлетворительные результаты. Изслѣдование производится слѣдующимъ образомъ: опусканіемъ термометра въ испытываемую жидкость, доведенную до кипѣнія, опредѣляютъ температуру ея кипѣнія. Вода кипитъ при нормальномъ давленіи при 100° С., абсолютный алкоголь — при $78,4^{\circ}$ С., а смѣси спирта съ водою при опредѣленныхъ промежуточныхъ температурахъ, которыя найдены эмпирически. Зная температуру кипѣнія данной смѣси, легко опредѣлить содержаніе въ ней спирта, помощью особыхъ таблицъ.

Литература: Brix, Das Alkoholometer und dessen Anwendung (1864); И. Недошивинъ и І. Новицкій, Контрольный

спиртоизмѣряющій снарядъ бр. Сименъ и К^о, принятый въ Россіи; И. И. Канонниковъ, Руководство къ химич. изслѣдованію питательныхъ и вкусовыхъ веществъ.

Алкоранъ, см. *коранъ*.

Алкоръ, звѣзда, см. *Медведица Большая*.

Алагабадъ, главный городъ въ сѣв.-западной провинціи Британской Индіи, $25^{\circ} 16'$ сѣв. шир. и $81^{\circ} 55'$ вост. долг., 61,5 метр. надъ уровн. моря, узловой пунктъ дорогъ Калькута-Дели и Бомбей-Калькута, расположенъ на косѣ, образованной р. Джамной при впаденіи въ Гангъ; на концѣ косы возвышается крѣпость, построенная Акбаромъ, но передѣланная англичанами согласно современнымъ потребностямъ. Знаменитый монументъ колонна Асоки и фундаментъ буддійскаго храма, нѣкогда подземнаго, съ остатками священнаго вѣкового фигового дерева. Самъ городъ состоитъ изъ тѣснаго квартала туземцевъ, въ которомъ бѣдныя глинобитныя постройки туземцевъ идутъ въ перемежку съ роскошными дворцами, и изъ европейскаго квартала, изящнаго и украшеннаго многочисленными садами. Однако особенно выдающихся построекъ въ А. нѣтъ. Кромѣ губернаторск. дворца, правительственныхъ и судебного зданій можно отмѣтить: большую мечеть, сераль Кузру служащій даровымъ приютомъ для путниковъ, Кузру Багъ (садъ) и мавзолей Кузру). А. имѣетъ (1891) 176,770 жит., изъ которыхъ $\frac{2}{3}$ индусовъ, почти $\frac{1}{3}$ магомет., 6000 христіанъ. А. является крупнымъ промежуточнымъ торговымъ пунктомъ, будучи расположенъ на желѣзнодорожной линіи и въ районѣ канала Гангъ-Джамна. А. есть знаменитое священное мѣсто, куда для купанья въ Гангъ ежегодно въ декабрѣ и январѣ собирается до 250,000, а каждые 12 лѣтъ до милліона пилигримовъ. А. былъ резиденціей баснослоннаго короля лунной династіи Прагитштана; въ 250 г. до Р. Хр. онъ является подъ именемъ Прайага („мѣсто раздачи милостыни“). Городъ былъ опустошенъ во время войны магометанъ за Индостанъ, но Акбаръ въ 1572 г. на этомъ же мѣстѣ выстроилъ крѣпость Илагабасъ, которую шахъ Джиханъ (1628—58) назвалъ А. („Божій городъ“). А. принадлежалъ къ царству Великаго Могола, пока въ 1753 г. не былъ завоеванъ Сафтеръ Янгомъ, визиремъ Ауда. Но уже въ 1765 г. онъ переходитъ во власть англичанъ и назначается резиденціей шаху Аламу. По оставленіи А. послѣднимъ, онъ вновь переходитъ къ англичанамъ, которые, однако, по договору отдали его въ 1773 г. наобу Ауда. Наконецъ, послѣдній передалъ его Остиндской Компаніи.

Аллантоисъ (греч. мочевоѣ мѣшокъ). Первичный мочевоѣ пузырь, переносящій сосуды зародыша къ ворсинчатой оболочкѣ яйца у млекопитающихъ. Онъ возникаетъ какъ бы въ видѣ отростка кишки, растетъ въ видѣ стебельчатаго пузыря изъ брюшной полости зародыша и до-

стигаетъ внутренней поверхности яйца. Здѣсь онъ разрастается по всей этой поверхности своимъ богатымъ кровеносными сосудами вѣшнимъ слоемъ и такимъ образомъ совершенно охватываетъ заключенный въ амніонъ зародышъ. У пресмыкающихся и птицъ А. является органомъ дыханія, такъ какъ, располагаясь подъ самой скорлупой яйца, снабжаетъ кровь зародыша кислородомъ. Къ концу эмбриональнаго періода А. однако совершенно исчезаетъ или отъ него остается лишь незначительная часть. У млекопитающихъ же А. проникаетъ въ каждое ворсинчатое выпячиваніе яйцевой оболочки и образуетъ съ нею такъ наз. ворсинчатую оболочку (chorion). Ворсинки хоріона частью срастаются съ участкомъ стѣнки матки и здѣсь образуютъ послѣдъ, въ которомъ происходитъ обменъ веществъ крови матери съ таковыми крови зародыша. Стебель А., соединяющій пузыревидную его часть съ кишечникомъ, носитъ названіе мочевого протока и та часть его, которая лежитъ въ пуповинѣ, уничтожается вмѣстѣ съ послѣдней при родахъ; часть же, остающаяся въ полости тѣла зародыша, превращается въ среднюю связку мочевого пузыря, который возникаетъ изъ отрѣзка А., расположен. ближе всего къ кишечнику (у земноводныхъ весъ А. превращается въ мочевой пузырь). Полость А. у человѣческаго зародыша очень мала и существуетъ весьма недолго, у большинства же млекопитающихъ наоборотъ велика и наполнена мутной (аллатоидною) жидкостью, состоящей главнымъ образомъ изъ мочи зародыша.

Алландъ, 1) Уилльямъ, шотландскій живописецъ, президентъ Эдинбургск. академіи, род. 1782 г., ум. 1850 г. Окончивъ художеств. образованіе въ эдинбургской академіи, А. предпринялъ рядъ путешествій, провелъ 10 лѣтъ въ Россіи и Польшѣ, посѣтилъ и объѣхалъ весь Кавказъ, часть Средней Азіи и Турцію. Посѣтивъ въ 1834 г. Испанію и Марокко, А. занялъ мѣсто президента шотландской академіи. Въ 1841 г. онъ вторично посѣтилъ Россію и, по порученію Государя Императора, написалъ картину „Петръ Великій, обучающій своихъ подданныхъ кораблестроенію“. Лучшія изъ произведеній А. — слѣдующія: „Разлука Карла Стюарта съ Флорою Макдональдъ“, „Жидовская свадьба“ (въ числѣ многихъ другихъ картинъ А. находится у гр. Потюцкихъ), „Деревенскіе рыбаковы“, „Убито Джемса Шарна“ и послѣднее незаконченное произведеніе „Брюсъ въ Баллонбернѣ“. Дружба съ романистомъ В. Скоттомъ, побудила А. заняться иллюстраціей шотландскихъ разсказовъ писателя, а также, подъ влияніемъ послѣдняго, А. написалъ „Черкесскіхъ плѣнницъ“. Нѣсколько картинъ А. приобрѣтены были великимъ княземъ Николаемъ Павловичемъ во время его путешествія по Шотландіи, гдѣ онъ посѣтилъ художника.

Характерныя качества А. — сила выраженія, пріятный колоритъ и соединеніе законченности исполненія съ богатымъ разнообразіемъ группъ. Кромѣ историческихъ картинъ, А. написалъ нѣсколько „батальныхъ“ произведеній.

2) Давидъ, шотландскій живописецъ, род. 13 февр. 1744 въ Аллоа, ум. 6 авг. 1796 въ Эдинбургѣ, получилъ образованіе въ академіи художествъ въ Глазго и въ 1764 отправился въ Римъ, гдѣ получилъ первую награду академіи св. Луки за картину „Начало живописи“ (теперь въ національной галереѣ въ Эдинбургѣ). По возвращеніи въ Эдинбургъ (1777) посвятилъ себя отчасти портретной, отчасти жанровой живописи. Картины А. изъ народной жизни его родины стяжали ему прозваніе „Шотландскаго Гогарта“. Въ 1786 А. сталъ директоромъ академіи художествъ въ Эдинбургѣ. А. занимался также гравированіемъ.

3) Георгъ, псевдонимъ, см. *Кремницъ*. **Алларъ**, Жанъ Франсуа, главнокомандующій арміей магараджи сейковъ, Ренджитъ-Синга, въ Лагорѣ, род. 1785 г. во Франціи, ум. 1839 г. въ Пешаварѣ. Служилъ во французской арміи; во время перваго низверженія Наполеона былъ адъютантомъ маршала Брюна. Въ 1815 г. онъ отправился въ Египетъ, оттуда въ Персію, гдѣ Аббасъ-мирза пожаловалъ ему чинъ полковника, затѣмъ въ Афганистанъ и, наконецъ, въ 1820 г., въ Лагоръ. Здѣсь А. организовалъ отряды сейковъ по европейскому образцу и способствовалъ ихъ блестящимъ побѣдамъ. Во время посѣщенія Франціи, въ 1835 г., онъ былъ принятъ съ большимъ почетомъ и назначенъ французскимъ уполномоченнымъ въ Лагорѣ.

Аллатіи, Лео (Allatius), греческій богословъ, перешедшій въ римскую церковь, род. въ 1586, руководилъ перенесеніемъ гейдельбергской бібліотеки въ Римъ и ум. тамъ въ 1669. Написалъ, чтобы доказать, что греческая церковь уклонилась отъ собственной традиціи: „De Ecclesiae occidentalis atque orientalis perpetua consensione libri III“ (Köln. 1648) и „Graeca orthodoxa“ (Римъ, 1652—59, 2 т.; новое изд. Lämmer'a 1864).

Аллахъ (араб. al и ilah, божество), въ коранѣ имя Вѣчнаго Существа, наполняющаго собой вселенную, всюду окружающагося намъ и остающагося тѣмъ не менѣе скрытымъ, безгранично властвующаго надъ міромъ тѣлеснымъ и духовнымъ. Вѣра въ Единаго, Вѣчнаго и Всемогущаго Бога, составляющая самую важную часть ученія Магомета, выражается въ извѣстной формулѣ lâ ilâha illâ ilâhu („нѣтъ Бога, кромѣ Бога“). До Магомета именемъ А. обозначалось у арабовъ одно изъ высшихъ божествъ.

Аллашъ, тминная водка, названіе получила отъ деревни А. близъ Риги, содержитъ также анисъ, укропъ и кориандръ.

Алле, лѣвъ. притокъ Прегеля въ Восточной

Пруссіи, беретъ начало на сѣверъ отъ Нейденбурга близъ Лана, течетъ черезъ Ланское озеро, принимаетъ р. Губеръ, судоходенъ при длинѣ въ 220 км. на 54 км., удобенъ для сплава на 200 км., впадаетъ у Велая въ Прегель.

Аллегани, по произн. Оллигэни (Alleghany), рѣка въ сѣв.-амер. штатѣ Пенсильваніи; беретъ начало на высотѣ 410 м. въ Аллеганскихъ горахъ, соединяется у Питтсбурга съ р. Мононггела и впадаетъ въ Огайо (см.); судоходна на 416 км.; на протяженіи 320 км. ходятъ небольшіе пароходы.

Аллегани или Оллигэни (Alleghany), главный городъ одноименнаго графства въ сѣв.-америк. штатѣ Пенсильваніи, противъ Питтсбурга, при слияніи рр. Аллегэни и Мононггела, узловой пунктъ четырехъ желѣзныхъ дорогъ, съ 105,287 жит. (1890). Въ 1890 г. въ 616 промышленныхъ заведеніяхъ 9210 рабочими было произведено на 19,297,003 долл. различныхъ товаровъ (кожъ, красокъ, пива, желѣзныхъ товаровъ, машинъ, экипажей, мыла, табаку, досокъ и пр.). Стоимость обложенн. пошлиной имущества достигала 58,270,479 долл.

Аллеганскія, по произнош. Оллигэнскія горы (Alleghanies, Appalachian-system), въ сѣв. Америкѣ, простираются изъ Алабамы въ сѣв.-вост. направленіи на 2500 км. чрезъ средніе атлантическіе штаты и Массачузетъ за р. Гудсонъ (Гѣдзонъ) въ штаты Новой Англіи; оканчиваются у устья р. Св. Лаврентія полуострововъ Гэспэга. Собственныя Аллегани идутъ изъ Виргиніи чрезъ Пенсильванію, приближаются къ Нью-Йорку и оканчиваются у Гудзона. Тутъ они состоятъ изъ длинныхъ, узкихъ параллельныхъ цѣпей, отдѣленныхъ другъ отъ друга плоскими продольными долинами, а чрезъ поперечныя долины дающихъ рѣкамъ выходъ къ морю. Въ этой части горы едва достигаютъ 1200 м. высоты. Тѣмъ не менѣе опъ производятъ внушительное впечатлѣніе на своей восточной сторонѣ, гдѣ вѣншая цѣпь, такъ назыв. Синія горы (Blue mountains), круто возвышаются изъ прибрежной равнины. Самыя высокія вершины находятся на ю. собственныхъ Аллеганъ, гдѣ гора Клингмэн'а подымается до 2044 м. На с.-в. А находятъ себѣ продолженіе въ горахъ Катскиль (Роундъ-Топъ 1170 м.) и Адирондэкъ (1639 м.), лежащихъ къ западу отъ р. Гудсона. Находящаяся по ту сторону р. Гудсона плато съ нагроможденными на нихъ вершинами Акадскихъ горъ (Acadian Highlands) состоятъ, главн. образомъ, изъ: 1) Зеленыхъ горъ, называемыхъ въ Массачузетѣ горами Гузикъ, съ верш. Музегиллокъ (1460 м.), подъ именемъ горъ Чикшокъ, продолжающихся вдоль р. Св. Лаврентія въ полуостровъ Гэспэга, 2) далѣе къ востоку расположенныхъ Бѣлыхъ горъ (Моунтъ Вашингтонъ 1917 м.), 3) Катэджин'а (1620) въ Мэн'ѣ и, наконецъ, 4) горныхъ цѣ-

пей Новаго Брауншвейга и Новой Шотландіи. Во всю длину горъ проходитъ впадина, извѣстная подъ именемъ „большой долины Аллеганъ“; въ сѣв. ея части находятся озера Чэмпленъ и Гудзонъ. Въ Пенсильваніи она является въ видѣ Кѣмберлендской долины; въ Виргиніи она образуетъ красивую долину Шенэндогъ, на крайнемъ юго-зап. долину р. Теннесси. Въ геологическомъ отношеніи въ образованіи Аллеганъ принимаютъ наибольшее участіе лаврентіевскіе гнейсы и гуронскіе кристаллическіе сланцы. Первые, пересѣченные изверженными гранитами, сіенитами и переходящіе въ слюдяные и роговообмапковые сланцы, заключаютъ болѣе или менѣе мощные выходы серпентина, кристаллическаго известняка и желѣзныхъ рудъ. Въ тѣсной связи съ ними находятся представители гуронской системы: правильно расположенныя наслоенія слюдяныхъ, тальковыхъ, глинистыхъ и хлоритовыхъ сланцевъ, а также кварцита, итаколумита, известняка и конгломератовъ, которые по большей части залегаютъ по краямъ лаврентіевскихъ гнейсовъ и образуютъ узкія котловины или круто падающія системы слоевъ между отдѣльными напластованіями гнейса. Изъ болѣе новыхъ геологическихъ образованій встрѣчаются нижніе и верхніе силлурійскіе, девонскіе пласты, затѣмъ каменноугольная система, за которой слѣдуютъ верхне-тріасовыя красныя песчаники, наконецъ мѣловыя и третичныя отложенія. Аллеганы богаты цѣнными минералами. Каменноугольныя залежи простираются болѣе, чѣмъ на 206,000 кв. км. (изъ которыхъ 184,000 кв. км. приходятся на одинъ бассейнъ 1170 км. длиной и 300 км. шириной), и доставляютъ уже теперь ежегодно болѣе 60 милл. тоннъ каменнаго угля. Магнитныя, красныя и бурныя желѣзныя руды эксплуатируются особенно въ штатахъ Нью-Йоркъ и Нью-Джерси. Мѣдными рудами богаты преимущественно Сѣв. Каролина и Вермонтъ, цинковыми — Нью-Джерси, свинцовыми — Кентукки и Виргинія. Золото въ малыхъ количествахъ добывается въ Новой Шотландіи и южныхъ Атлантическихъ штатахъ. Къ этому присоединяются серебро, колчеданъ, никкель, соль, графитъ, цѣнный для удобренія земли мергель, далѣе каолинъ, алмазы (въ Сѣв. Каролинѣ), а важнѣе всего нефть, добыча которой въ Пенсильваніи и пограничныхъ штатахъ составляетъ болѣе 24 милл. бочекъ въ годъ. Что касается растительности, то Аллеганы почти вездѣ покрыты лѣсомъ до самаго гребня, только на сѣв. концѣ выше границы лѣсовъ появляется альпійская флора; нижній поясъ растительности образуютъ лиственные деревья, дубы, каштаны, тюльпанная деревья и магноліи, къ которымъ присоединяются бѣлыя акадіи, катальпы, рододендры и калміи, въ началѣ лѣта развертывающія свой цвѣточный нарядъ, красивѣе котораго не встрѣчается нигдѣ въ сѣв. Америкѣ. Подлѣсокъ юж-

ныхъ Аллеганъ состоитъ изъ родорей, брусничника и розоцвѣтныхъ. По мѣрѣ поднятія вверхъ все большее и большее преобладаніе получаютъ хвойныя, исключительно сосны (*Pinus Fraseri* и *nigra*). Лѣса хвойной зоны тождественны съ таковыми же области р. Св. Лаврентія; также кустарники и травы — канадскія. См. Sredner, *Die Geognosie und der Mineralreichtum des Alleghanysystems* („Petermanns Mitteilungen“ 1871).

Аллеганскій скрытножаберникъ (*Cryptobranchus alleghaniensis, David.*), земноводное изъ сем. Amphiumidae, отр. хвостатыхъ амфибій (*Urodela*), похожее на исполинскую саламандру (*Megalobatrachus maximus*), но слишкомъ вдвое меньше ея (48—55 см. дл.), имѣеть не 2, а 4 жаберныя дуги и у взрослага животнаго замѣтно, по крайней мѣрѣ съ лѣвой стороны, жаберное отверстіе. Голова большая и очень плоская, морда закругленная, туловище мясистое, хвостъ сильный и сжатъ съ боковъ; переднія ноги 4, заднія 5 палья; тѣло темнаго аспиднаго цвѣта въ неясныхъ пятнахъ, концы пальцевъ желтоваты. Водится въ рѣкахъ С. Америки отъ Луизианы до С. Каролины; питается червями, раками и рыбою; движенія медленны, на сушѣ можетъ оставаться до сутокъ. Яйца образуютъ шнуръ, прикрѣпляющійся обоими концами къ подводному предмету; головастики еще неизвѣстны. Неволю переноситъ хорошо.

Аллегорія (греч.), изображеніе какого либо предмета или событія (поэт. скульпт. произв.) съ цѣлью вызвать въ нашемъ воображеніе живое и непосредственное представленіе о другомъ предметѣ или явленіи. Частный случай А. представляеть аллегорическое олицетвореніе при которомъ созданный художникомъ образъ своими рѣчами и поступками или своими внѣшними формами и атрибутами долженъ вызвать въ нашемъ воображеніи какую ниб. абстрактную идею добродѣтели, славы, смерти и пр. Представляя законченное изображеніе объекта или явленія, А. отличается отъ символа или метафоры, простотою обозначенія или замѣны одного понятія другимъ и, съ другой стороны, соприкасается съ басней и притчей. Но смыслъ басни мы выводимъ посредствомъ простого сообщенія, смыслъ притчи — чрезъ аналогическое сопоставленіе. Образцами А. въ нашей литературѣ могутъ служить Лермонтовскіе „Утѣсь“ и „Парусъ“. Въ живописи А. представляютъ собой, напр., фрески въ флорентинской *Capella degli Spagnuoli*, на которыхъ лисицы, разрываемыя на части собаками, натравленными на нихъ св. Доминикомъ, символизируютъ борьбу церкви съ еретиками. Аллегорическое олицетвореніе даетъ обычное изображеніе Справедливости въ видѣ женщины съ мечемъ и вѣсами въ рукахъ. Въ новѣйшее время А. занимаетъ, какъ особая форма художеств. творчества, видное мѣсто въ пластическомъ искусствѣ, гдѣ находятъ себѣ ча-

стое примѣненіе при украшеніи общественныхъ зданій, возведеніи памятниковъ и т. п.

Аллегорія въ искусствѣ — художественное обособленіе отвлеченныхъ понятій путемъ конкретныхъ представлений, напр., обособленіе временъ года посредствомъ изображенія соответствующихъ плодовъ или растений, правосудія — посредствомъ вѣсовъ и пояски на глазахъ и т. д. А. въ искусствѣ колеблется между понятіемъ, происшедшимъ отъ рефлексіи и придуманной ею индивидуальной оболочкой, и, вслѣдствіе такой половинности, А. не достигаетъ полной пластической силы художественнаго произведенія, въ которомъ понятіе и образъ, воплотивъ соответствующа другъ другу, являлись бы, полнымъ гармоніи, законченнымъ твореніемъ Художникъ, стремясь воплотить въ своемъ произведеніи ту или иную А., какое-либо понятіе, пользуется тѣми средствами искусства, которыя, по его мнѣнію, наиболее выяснили бы его мысль. Такія средства и формы нерѣдко придумываются, и художественное произведеніе, являющееся искусственной А., остается непонятнымъ, и такая А. находится внѣ области искусства. Напр., въ картинѣ „Союзъ церкви съ искусствомъ“ Фридриха Овербека, выдающагося художника времени расцвѣта аллегоріи въ итальянскомъ искусствѣ (1789—1869), художникъ накидываетъ на Рафаэля бѣлую мантию, желая указать этимъ на соединеніе въ произведеніяхъ Рафаэля всѣхъ, существовавшихъ до него, направленій въ искусствѣ, подобно тому, какъ всѣ цвѣта призмъ соединяются въ бѣломъ. Всѣ подобныя изображенія страдаютъ отъ нестройности формы и мысли, благодаря тому, что въ атрибутахъ А. воплощены не характеристическіе, но случайные признаки понятія или представленія

Нерѣдко общепринятыя и общепонятныя аксессуары или атрибуты изображенія становятся для общества идеографическими знаками цѣлой группы понятій и представленій, и тогда А. превращается уже въ символъ, который играетъ важную роль не только въ искусствѣ, но и въ религіи, въ геральдическихъ изображеніяхъ, въ юридической практикѣ, въ бычачьяхъ и т. д. А., ставшая символомъ, отодвигаетъ главный элементъ искусства — форму на второй планъ (напр., уродливыя формы изображеній индійскихъ и мексиканскихъ идоловъ). Исторія культуры указываетъ намъ на множество аллегорическихъ произведеній, которыя поставили себѣ чисто общественныя задачи. На первомъ планѣ становится цѣль, содержаніе, стремленіе произвести впечатлѣніе на слушателя или зрителя Микромегастъ Вольтера, символическіе знаки на стѣнахъ заль масонскихъ собраній, ореолы вокругъ ликомъ святыхъ и т. п. — все это аллегорическія средства для разныхъ цѣлей. Такая цѣлесообразная А. можетъ подчиняться извѣстнымъ правиламъ, дабы изобразитель А.

вѣрно понялъ мысль или представленіе и выразилъ ихъ знаками, понятными для большинства. Наиболее видное мѣсто занимаетъ А. въ искусствѣ Востока, соотвѣтствуя богатому образности способу представленія восточныхъ народовъ. Грекамъ, у которыхъ идеальные боги понимались и воображались въ видѣ живыхъ личностей, А. была совершенно незнакома и появилась тамъ лишь въ Александрійскую эпоху, подъ вліяніемъ восточныхъ представлений. Особенно сильно развилась А. въ средніе вѣка, въ итальянскомъ искусствѣ, начиная съ конца XIII столѣтія. Въ настоящее время А. неизбѣжна въ скульптурѣ. Современное ваяніе, почти всегда изображая психическій міръ человѣка и личность, прибѣгаетъ къ аллегорическому обособленію того, что такъ свободно передавала въ своей мифологіи античная скульптура. См. Winckelmann, Versuch einer A. (1766, изд. Дресселемъ въ 1866); Blümler, Über den Gebrauch der A. in den bildenden Künsten („Laokoon-Studien“, вып I, Фрейб. 1881); Frank, Darstellung und Deutung der A. (1880).

Аллегри, Грегорио, род. 1590 въ Римѣ, ум. 1652, итал. духовн. композиторъ школы Нанини, обладавшій послѣ Палестрины наиб. возвышеннымъ стилемъ. Написалъ знам. 9-голосное Miserere (для двухъ хоровъ), ежегодно исполняемое на Страстной недѣлѣ въ Сикстинской Капеллѣ.

Аллегро, одно изъ древнѣйшихъ музыкальных обозначеній темпа, значитъ собственно „весело, живо“, получило, однако же, съ теченіемъ времени значеніе „скоро“, при чемъ степень и характеръ движенія обусловливаются добавочными выраженіями, напр., a. molto, a. vivace, a. con brio, a. con fuoco, a. moderato, a. ma non troppo и т. д. Подобно тому, какъ словомъ Adagio обозначается вообще всякое произведение съ медленнымъ движеніемъ, такъ словомъ А. называется всякое произведение со скорымъ движеніемъ, напр., первая часть симфоніи называется А., хотя бы она была обозначена Vivace или Con fuoco. Превосходная степень А. — Allegrissimo — употребляется рѣдко, по своему характеру она равна приблизительно Presto. Allegretto — обозначаетъ менѣе живое, скорое движеніе, чѣмъ А., но болѣе скорое, чѣмъ Andante. Степень скорости его можетъ быть различна: имѣются Allegretti, приближающіяся къ скорости А., тогда какъ другія посятъ скорѣе характеръ Andante.

Аллеика, утка, см. морянка.

Аллеи каменные (alignements), во Франціи, въ Бретани, возлѣ мѣстечка Карнакъ, состоятъ изъ 11 рядовъ вертикально поставленныхъ каменныхъ глыбъ, изъ коихъ нѣкоторыя достигаютъ 7 м. выш., другія же по большей части гораздо ниже. Подобныя К. а. были находимы также на Аркейскихъ о-вахъ; въ средн. Европѣ ихъ нѣтъ, кромѣ Нижн. Австріи между горою Маннгардта и Мораву. Значеніе К. а. не выяснено.

Аллеманда (Allemande), старинный нѣмецкій танецъ, вошедшій въ качествѣ самостоятельной музыкальной пьесы въ составъ французской сюиты. Не будучи предназначена, какъ и другіе танцы, составлявшіе сюиту, собственно для танцевъ, А. потому и разрабатывалась тщательнѣе съ чисто музыкальной стороны, съ контрапункта и т. д. Движеніе А. медленное, плавное, въ $\frac{2}{4}$ или $\frac{4}{4}$ съ затактомъ, привлекаемымъ впоследствии. И современные композиторы прибѣгаютъ иногда къ этой формѣ музыкальнаго сочиненія. Танцуемая нынѣ въ Швейцаріи, Баваріи и Швабіи А. въ быстромъ темпѣ въ $\frac{3}{4}$ -номъ размѣрѣ пичего общаго съ прежней А. не имѣетъ.

Алленштейнъ, городъ въ прусск. правительств. окр. Кенигсбергѣ, на р. Аллѣ, узловая станція прусск. жел. дор., имѣетъ протестантскую и католическ. церкви, синагогу, древній замокъ, гимназію, областную лѣчебницу для душевно-больныхъ, металлическія, спичечныя и др. заводы и фабрики, лѣсопильни, паровыя мельницы. Въ А. съ гарнизон. 21,579 жит. (1895 г.).

Алленъ или пропадіень (C_3H_4 , т. е. $CH_2:C:CH_2$) изомеръ аллилена, получается при электролизѣ итаконовой кислоты. Газообразенъ, металлич. соединеній не даетъ.

Алленъ, 1) Чарльсъ, америк. гражданинъ и ученый юристъ, род. въ 1797 г. въ Массачузетсѣ, ум. 1869 г.; въ 1829 г. началъ полит. карьеру членомъ законодат. собранія на своей родинѣ; въ 1848 г. принялъ участіе въ движеніи въ пользу „свободной почвы“, былъ вторично избранъ въ конгрессъ и боролся противъ южныхъ рабовладѣльцевъ. При началѣ войны за освобожденіе былъ членомъ конгресса мира (1861).

2) Грантъ (Grant Allen), англійск. естествоиспытатель и романистъ, род. 1848, получилъ образованіе въ оксфордскомъ университетѣ; ревностный послѣдователь Дарвина. Изъ работъ этого направленія написалъ: „Physiological aesthetics“ (1877); „Colour sense“ (1879); „The evolutionist at large“ (2 изд. 1885); „Force and energy“ (1888); „Charles Darwin“ (1888); написалъ также рядъ романовъ для популярныхъ журналовъ. На русскій языкъ переведено его популярное сочиненіе „Виньетки съ натуры“.

3) Давидъ Оливеръ, американск. миссіонеръ, род. 1800, ум. 1863, извѣстенъ своею миссіонерскою дѣятельностью въ Остъ-Индіи. Его „History of India, ancient and modern“ (Бост. 1856) сохраниваетъ значеніе до сихъ поръ.

4) Чарльсъ Фердинандъ, датск. истор., род. 1811 г. въ Копенгагенѣ, 1845—48 г. объѣздивъ съ ученой цѣлью большинство государствъ Европы, съ 1851 г. доцентъ и съ 1862 г. проф. Копенгагенск. унив. Написанный имъ въ духѣ демократическихъ началъ „Учебникъ отечественной исторіи“ („Haandbog i Fædrelandets Historie“, Копенг.

1840, 8 изд. 1881; нѣмецк. пер., Лейпц. 1849) оказалъ значительное вліяніе на развитіе политическихъ убѣждений его современниковъ; его „Исторія трехъ сѣверныхъ государствъ при Гансѣ, Христіанѣ II, Фридрихѣ I, Густавѣ Вазѣ и графскаго война 1497—1536“ (тамъ-же 1864—72, 5 т.) считается однимъ изъ самыхъ выдающихся явленій въ области сѣверной историографіи. А. ум. 1871 г.

5) Этанъ, американскій борецъ за свободу, род. 1738 г. въ Конектитутъ, ум. 1789 г., командовалъ отрядомъ Вермонтцевъ въ началѣ революціи и взялъ Тикондерогу; затѣмъ принесъ много пользы своимъ участіемъ въ экспедиціи Монгомери въ Канаду, но, во время нападенія на Монреаль, попалъ въ руки британцевъ, которые освободили его только въ 1778 г. Когда въ Вермонтѣ возобновились беспорядки, А. былъ назначенъ командующимъ городской милиціей, а потомъ былъ посланъ представителемъ въ конгрессъ. А. написалъ нѣсколько политическихъ сочиненій, между прочимъ одну горячую статью противъ государственной религіи. „Reason the only oracle of man“, 1784 (новое изд. 1854). Его біографію написалъ De Ruу (1853).

Аллень-Тарже, французск. политич. дѣятель, род. 1832 г., по образованію юристъ, во время имперіи сотрудничалъ въ оппозиціонныхъ изданіяхъ главн. обр. по финансовымъ вопросамъ, во время франко-прусской войны, въ качествѣ префекта департам. Жиронды сопровождалъ въ Бордо Гамбетту, вмѣстѣ съ которымъ настаивалъ на продолженіи войны и послѣ заключенія перемирія подалъ въ отставку. Затѣмъ онъ былъ радикальнымъ членомъ муниципальнаго совѣта Парижа и редакторомъ „République française“; выбранъ въ 1876 депутатомъ, получилъ въ министерствѣ Гамбетты (ноябр. 1881 до янв. 1882) портфель министра финансовъ, и въ м—въ Бриссона (апр. 1885 до янв. 1886) мин. внутр. дѣлъ. Во время выборовъ 1889 г. потерялъ депутатскія полномочія.

Аллени (Авлаполей), главный портъ вассальной области Траванкоръ въ индо-британскомъ президентствѣ Мадрасъ, на малабарскомъ берегу, съ (1881) 25,754 ж.

Аллерсъ, Христіанъ Вильгельмъ, нѣмец. художникъ, родился 1857 въ Гамбургѣ, сперва учился литографіи и посѣщалъ до двадцатилѣтняго возраста ремесленную школу въ Гамбургѣ, послѣ чего посвятилъ себя живописи, поступивъ въ художественную школу въ Карлсруэ. Въ 1880 совершилъ первое путешествіе въ южный Тироль, за которымъ, послѣ того какъ А. прослужилъ годъ матросомъ во флотъ, послѣдовали многія другія въ Голландію, Англію, Швецію, Италію и по Средиземному морю. А. заслужилъ извѣстность, благодаря отдѣльнымъ рисункамъ и серіямъ картинъ, писанныхъ карандашомъ и тушью, въ которыхъ онъ изображаетъ жизнь людей различныхъ со-

словій и профессій на основаніи мѣткихъ наблюденій, съ наивнымъ, живымъ юморомъ, безъ предвзвѣтой сатирической дѣли, съ мило-очерченной характеристикой и свойственнымъ ему чувствомъ прекраснаго, въ постоянномъ согласіи съ природой и дѣйствительностью. Знакомство съ закулисной стороной цирка и театра дало ему богатый матеріалъ, который онъ обработалъ въ циклахъ: „Циркъ Ренцъ“, „Mikadogesellschaft“ „За кулисами“, „Мейнингенскіе актеры“. Среди другихъ работъ А., соединенныхъ въ циклы серій рисунковъ, сценъ изъ народной жизни и пейзажей, выдаются: „Гамбургскія картины“, „Клубъ Согласія“ (собственность берлинской національной галереи), „Авиньане съ береговъ Шпре“, „Свадебное путешествіе по Швейцаріи“, „Серебряная свадьба“, „Капри“, „Бакшингъ“, и „Князь Бисмаркъ въ Фридрихсруэ“ (всѣ распространены въ многоч. фотографическ. снимкахъ). А. проживаетъ въ Карлсруэ.

Аллеръ, пр. притокъ Везера, беретъ начало въ прусск. правительств. окр. Магдебургъ, на 155 м. надъ у. м., 162 км. длины, судоходенъ начиная съ г. Целле, впадаетъ подъ Верденомъ въ Везеръ. Главн. притоки: Эрце и Бѣме (изъ Люнебургск. степи), Океръ съ Ильзою (изъ Обергарца), Лейне съ Иннерсте (изъ Эйхсфельда и Обергарца).

Аллея (франц. allée), дорога, засаженная въ два или четыре ряда деревьями.

Аллибонъ (Allibone), Самюэль Аугстенъ, писатель-библіографъ, род. въ 1816 въ Филадельфіи, съ 1879 бібліотекаръ Lenpox-Bibliothek въ Нью-Йоркѣ. Его главное сочиненіе „Critical dictionary of English literature and British and American authors“ (Lond. 1853—71 г., 3 т. Дополненія Kirke, Philad. 1891 г., 2 т.) отличается полнотою и обиліемъ указаній на интересные источники.

Аллигаторъ, названіе для трехъ рѣкъ, изливающихся въ Вандименовъ заливъ на сѣв. берегу Австраліи. Различаютъ Западный, Восточный и Южный Аллигаторъ, изъ которыхъ Восточный судоходенъ на 70 км., а Западный Аллигаторъ, открытый въ 1845 г. Лейхардтомъ, доступенъ кораблямъ вмѣстимостью до 600 тоннъ на 50 км. вглубь страны.

Аллигаторы (Alligatoridae Gray; отъ португ. lagarto, ящерица), сем. пресмыкающихся, изъ отряда крокодиловъ (Crocodylia), отличающееся отъ гавіаловъ и настоящихъ крокодиловъ гл. обр. тѣмъ, что верхняя челюсть ихъ съ обихъ сторонъ съ ямкою (а не выемкою) для четвертаго зуба нижней челюсти; затылочные щитки отдѣлены отъ спинныхъ; брюшные щитки б. ч. имѣются. Кайманъ (Champsalucius, Alligator mississippiensis Gray; см. табл. „Крокодилы II“) до 5 м. дл., съ мордой почти какъ у щуки, 80 зубами, слабо развитыми ногами и приподнятыми въ видѣ гребня чешуями на хвостѣ; сверху грязнаго маслянисто-зеленаго цвѣта; въ темныхъ пятнахъ, снизу свѣтло-желтый.

Водится въ водахъ юго-вост. части С. Америки до 35° с. ш.; на землѣ крайне неловко, трусливъ и защищается развѣ ударами хвоста; въ водѣ храбрѣе; опасенъ лишь въ періодъ спариванія. Главн. пищу его составляетъ рыба, но онъ справляется также и съ попадающими въ воду овцами, козами, собаками, оленями и лошадьми. Зимой зарывается отъ холода въ тину. Самка кладетъ большое число мелкихъ яицъ, развивающихся подъ влияніемъ теплоты гниющихъ растений; она охраняетъ яйца и ведетъ выдупившихся изъ нихъ дѣтенышей въ мелкія лужи, чтобы защитить ихъ отъ солнца и крупныхъ птицъ. Ловятъ каймановъ, которые сильно вредятъ рыболовству, б. ч. сѣтями и петлями. Шкуру дубятъ и выдѣлываютъ изъ нея сапоги, сѣдла и т. д. Въ Соединенныхъ Штатахъ ежегодно обрабатывается до 20,000 шкуръ, большинство которыхъ добывается во Флоридѣ. Жиръ идетъ на смазку машинъ; мясо едва съѣдобно. Каймана часто содержатъ въ неволѣ; молодые охотой ѣдятъ и ручнѣютъ; старыя же обыкновенно отказываются отъ пищи. Шакаръ (*Jacare latirostris Gray*) и очковый кайманъ (*J. sclerops Gray*) водятся въ тихихъ рѣкахъ и стоячихъ водахъ Ю. Америки; первый достигаетъ 4, второй 3 м. дл.; оба темнаго оливково-бураго цвѣта въ сѣрой пестринѣ, снизу зеленовато-желтовѣлаго; питаются рыбою; бѣгутъ отъ человѣка и б. ч. лежатъ въ водѣ, погрузившись по рыло. Въ періодъ спариванія распространяютъ сильный мускусный запахъ; самка кладетъ до 60 яицъ, величиною съ гусинья. Мясо мѣстами ѣдятъ; мускусныя железы даютъ съ розовою водою духи, любимыя въ Боливи. Черный кайманъ (*J. nigra Gray*) въ сѣв. ч. Ю. Америки; туземцы его очень боятся; до 6 м., сверху черный въ желтыхъ пятнахъ. А. китайскій (*A. sinensis*) водится въ нижнемъ теченіи Янъ-це-кианга. Въслѣдствіе усиленнаго спроса на аллигаторову кожу преслѣдованіе А. возросло до такой степени, что въ штатахъ Луизианѣ и Флоридѣ можно было ожидать полнаго истребленія животнаго въ теченіе ближайшихъ десяти лѣтъ. Результатомъ истребленія было, конечно, увеличеніе рыбнаго богатства водъ, но вмѣстѣ съ тѣмъ стали причинять громадный вредъ водяныя крысы, которыя навозятъ на сушъ много больше ущерба, чѣмъ А. Правительство Флориды издало законъ объ охранѣ А., кромѣ того ихъ начали разводитъ искусственно. Собираютъ яйца, отложенныя самкой А. на песчаныхъ отмеляхъ въ нѣсколько слоевъ, пересыпанныхъ иломъ и листвою, въ общей сложности отъ 100 до 200 штукъ, а затѣмъ подвергаютъ ихъ совмѣстному дѣйствію теплоты солнца и перегорѣвающаго навоза. Выдупившихся молодыхъ вскармливаютъ въ небольшихъ запущенн. прудкахъ и заливычикахъ, вскармливая ихъ искусств. пищей.

Аллигационный счетъ, см. *теорія смѣшенія*.

Аллиленъ или пропиенъ (C_3H_4 , т. е. $CH_3 \cdot C : CH$), получается изъ бромистаго пропилена ($C_3H_6Br_2$), отнятіемъ 2 молекулъ HBr ; представляетъ большое сходство съ ацетиленомъ; даетъ соединенія съ металлами.

Аллиловый спиртъ (акрилов. спиртъ) C_3H_6O или $CH_2=CH \cdot CH_2OH$ получается при перегонкѣ глицерина съ щавелевой кислотой; безцвѣтная жидкость остраго запаха и жгучаго вкуса, смѣшивается съ водою, спиртомъ и эфиромъ, застываетъ при -50° , кипитъ при 96° и даетъ съ окислителями акролеинъ. Соединеніе аллила (радикала А.) съ сѣрою (C_3H_5)₂S представляетъ главную составную часть чесночнаго и эфирнаго масла лука.

Аллилуя (евр. „хвалите Бога“), возгласъ, установленный въ богослуженіи какъ вступленіе или заключеніе молитвы. Троекратное возгласеніе А. является хвалою во славу трехъ ипостасей; введенное въ XVII в. патриархомъ Никономъ, оно явилось однимъ изъ наиболѣе оспариваемыхъ нововведеній, см. *расколъ*.

Аллилъ, C_3H_5 или $CH_2 \cdot CH \cdot CH_2$, радикалъ аллиловаго спирта.

Аллингамъ В., см. *Эллингамъ*.

Аллитерація (лат.), въ стихосложеніи созвучіе гармоническаго согласія начальныхъ звуковъ ударяемыхъ слоговъ. Изъ новѣйшихъ поэтовъ удачно пользовались А. въ отдѣльныхъ случаяхъ Гете, Гейне, Фуке и Р. Ватеръ (въ трилогіи „Нибелунги“), замѣняя часто А. заключительную риему. Русскому стихосложенію А., какъ опредѣленный технической приѣмъ, чужда. Въ германскомъ эпосѣ она встрѣчается на каждомъ шагу; такъ начало пѣсни о Гильдебрантѣ: *we mir waltant jot wevurt Skibit* (т. е. горе мнѣ, всемогущій Богъ, горькая участь постигаетъ увы меня).

Аллія (Алія), рѣчка въ древнемъ Лаціумѣ, впадающая въ Тибръ съ лѣвой стороны (въ наст. время Фосоо ди Марчильяна); противъ ея впаденія Римляне были поражены Галлами въ 390 г. до Р. Хр.

Аллиоли (Allioli), Іосифъ Францъ, католич. богословъ, род. 1795 г. въ Зульцбахѣ, ум. 1873 г. въ Аугсбургѣ, см. 1823 г. въ Ландсгутѣ, въ 1826 г. перешель въ Мюнхенъ, гдѣ былъ членомъ акад. наукъ. А. изд. съ примѣчаніями нѣмецк. переводъ Библии, единственны одобренный папою (Нюрнб., 1830—34, 6 т.; 5 изд., Регенсб. 1875—76, 3 т.); дополненіемъ къ нему служить: *Handbuch der biblischen Alterthums-kunde* (Ландсг. 1841—44, 2 т.).

Аллиумъ, лат. назв. лука (см.).

Аллоброги („живущіе на чужой землѣ“), кельтскій народъ, въ Галліи между Изерой и Роной. Ганнибалъ коснулся ихъ области въ 218 г. до Р. Х. Въ 121 Квинтъ Фабій Максимъ подчинилъ ихъ римской имперіи и получилъ поэтому названіе „Аллоброгскаго“. Съ тѣхъ поръ А. оставались подъ властью Рима. Гл. гор. ихъ были Віенна. Алловой (Alloway), гор. въ Шотландіи на

р. Дунѣ, мѣсто рожденія поэта Бёрнса, гдѣ ему поставленъ памятникъ.

Аллогамія, см. *Отысленіе*.

Аллодификація, тотъ случай въ ленномъ правѣ, когда ленный владѣлецъ передаетъ вассалу его ленъ въ полную собственность.

Аллодъ (средневѣк., отъ др. герм. Od = Gut = имѣніе, и All = весь), первоначально общее или народное достояніе, т. е. такое, которое принадлежа всему народу, могло быть передаваемо отдѣльнымъ лицамъ этого народа. Этому значенію удовлетворяетъ и производство слова отъ an и los. Германскія племена дѣлили землю покоренныхъ народовъ между членами своего племени. Вожди получали болѣе крупные участки, остальные свободные граждане — меньше; отсюда ясно значеніе аллода. Аллодъ есть свободная собственность одного лица, данная послѣднему по народному приговору или закону; владѣлецъ его тѣмъ самымъ является полнымъ гражданиномъ государства; онъ свободенъ отъ всякой зависимости и неограниченъ въ своихъ владѣльческихъ правахъ, чего нѣтъ въ ленномъ правѣ; онъ имѣетъ право на всѣ общественныя должности. Между А. нужно различать полную собственность или благоприобрѣтенную (bona adquisita), и наследственную, родовую, фиденкомиссъ (bona aviatia). Последняя не могла быть отчуждаема и переходила только по мужской линіи. Съ развитіемъ феодальной системы различія эти по большей части стерлись.

Аллокуція, 1) рѣчь папы къ собранію кардиналовъ, объявляется черезъ вывѣшиваніе на дверяхъ церкви Петра. 2) Въ римской арміи полководецъ передъ боемъ обращался къ воинамъ съ краткой ободряющей рѣчью, называвшейся А. Эта рѣчь въ сжатой и понятной для солдатъ формѣ излагала суть дѣла и приспособлялась къ данному случаю. Бывали примѣры, что А., состоящая всего изъ нѣсколькихъ словъ, воодушевляла войско, которое потомъ оказывало чудеса храбрости и стойкости въ дѣлѣ.

Аллопатія (греч.), методъ леченія болѣзней средствами, вызывающими противоположный ей процессъ. Въ современной медицинѣ этотъ терминъ потерялъ всякое значеніе; теперь не существуетъ въ лѣченіи отвлеченныхъ догматовъ, въ родѣ установленныхъ Ганеманномъ „*Similia similibus*“; современная медицина въ примѣненіи средствъ опирается отчасти на эмпирическія данныя, отчасти на научно установленные факты и выводы изъ нихъ.

Аллори, 1) Алессандро, итал. живопис., род. 1535 во Флоренціи, ум. 1607 г., ученикъ своего дяди Аньоло Бронзино (см.), подъ именемъ котораго онъ иногда выступалъ, былъ послѣдователемъ Микель-Анжело; писалъ преимущественно фрески и образа для алтарей церквей во Флоренціи, Луккѣ и Пизѣ и былъ смотрителемъ велико-герцогской коврово-ткацкой мастерской во Флоренціи.

2) Христофано, род. 1577, во Флоренціи, ум. 1621, сынъ преемд. и его ученикъ, а также ученикъ Пагани, писалъ алтарные образа для флорентійскихъ церквей, и многочисленныя картины. Его главное произведеніе „Юдифъ съ головой Олоферна“ въ Palazzo Pitti во Флоренціи, символизирующее роковую для художника страсть, выдается замѣчательно искуснымъ примѣненіемъ полутѣни.

Аллотропфагія (медицинск.), болѣзненное стремленіе употреблять въ пищу несъдобные, а также отвратительные для здоровья человѣка предметы; встрѣчается у душевно и нервно-больныхъ, иногда у беременныхъ.

Аллотропія. Нѣкоторыя изъ простыхъ тѣлъ встрѣчаются въ природѣ или могутъ быть получаемы при извѣстныхъ условіяхъ въ различныхъ, весьма мало другъ на друга похожихъ видоизмѣненіяхъ. Такъ, мы знаемъ элементъ углеродъ въ видѣ аморфнаго угля, въ видѣ графита и въ видѣ алмаза. Фосфоръ извѣстенъ въ видѣ желтаго и краснаго фосфора; сѣра — въ видѣ ромбической и одноклиномерной сѣры. Эта способность простыхъ тѣлъ встрѣчаться въ различныхъ по своимъ физическимъ и частью химическимъ свойствамъ видоизмѣненіяхъ назыв. А. Причина А. не извѣстна; по съ точки зрѣнія атомическаго ученія, ее объясняютъ тѣмъ, что въ каждомъ изъ аллотропическихъ измѣненій простого тѣла молекулы представляются составленными изъ неодинаковаго числа атомовъ. Въ этомъ смыслѣ А. имѣетъ много общаго съ изомеріей или правильнѣе, — съ полимеріей (см.) сложныхъ веществъ.

Аллофановая кислота $C_2H_4N_2O_3$ или $NH_2CONH.COONH_2$ получается въ видѣ сложнаго ээира при пропусканіи паровъ цианистой кислоты черезъ спиртъ, также при дѣйствіи мочевины на хлороуглеродный ээиръ.

Аллофанъ, минералъ, встрѣчается въ формѣ гроздевидныхъ, почковидныхъ или сталактитовыхъ массъ. А. является сложнымъ, вкрапленнымъ; цвѣтъ синій различныхъ оттѣнковъ, зеленый, также коричневый, желтый, красный; рѣдко А. бываетъ безцвѣтенъ, блескъ стеклянный, просвѣчиваетъ; удѣльный вѣсъ 1,8—2, твердость 3. Состоитъ изъ силикатовъ алюминія и мѣди; отъ послѣдней зависитъ синяя окраска его. А. встрѣч. у Греффенталя; недалеко отъ Заальфельда, въ Нассау (безцвѣтн. А.), у Герсбаха въ Шварцвальдѣ; очень красивые образцы (синіе) у Цукмантеля, у Новой Молдави въ Босніи.

Аллохромотическій, терминъ, употребляющійся для означенія окраски минераловъ, зависящей отъ постороннихъ примѣсей, веществу кристалла не свойственныхъ; при этомъ красящее вещество можетъ быть либо разсѣяно въ кристаллѣ въ видѣ отдѣльныхъ пятенъ, точекъ и пр., обнаруживающихся подъ микроскопомъ, либо растворено болѣе или менѣе равномерно въ веществѣ кристалла.

Аллохтоны, так называются в геологии образования из прихлота, наносного материала (противоп. автохтонамъ, см.), примѣромъ могутъ служить каменные угли изъ наземной растительности, отложившіяся среди морскихъ осадковъ.

Аллу (Allou), Эдуардъ, франц. юристъ и политикъ, род. 1820 въ Лиможъ, ум. 1888 въ Парижъ, посвятилъ себя адвокатурѣ. Его имя стало извѣстно гл. обр. благодаря блестящей защитѣ Прудона въ 1850, обвинявшагося за сочиненіе „Черковъ и революція“, защитой банкира Мирэ въ 1861, герцога Брауншвейгскаго противъ мадамъ де-Сиври, Эмиля де-Жирардена, Гамбетты по поводу рѣчи послѣдняго, произнесенной въ Лиллѣ въ 1878 и др. А. принадлежалъ къ Comité de la résistance légale, сталъ въ 1882 несмѣняемымъ сенаторомъ и оспаривалъ, въ качествѣ представителя лѣваго центра, исключительный законъ о принцазъ Орлеанскихъ (1883), проектъ закона о несмѣняемости должностныхъ лицъ и законъ о разводѣ. Его „Discours et plaidoyers“ вышли въ 2 т. (Пар., 1884).

Алле (Allier, древній Элаверъ), 1) рѣка въ средней Франціи, бер. нач. на выс. 1423 м. въ департ. Лозеръ, протекаетъ въ сѣверн. напр. департ.: Верхн. Луары, Пуи-де-Домъ и А. и, послѣ 375 км. теченія, впад. ниже Неверы въ Луару. Рѣка, начиная съ Фонтана, на протяженіи 232 км. судоходна. Гл. притоки Доръ и Сиуль.

2) Департаментъ А. обнимаетъ большую часть бывшей области Бурбоннэ, зап. площадь въ 7380 кв. км. Состоитъ изъ возвышенн. плоскогорія, наклоннаго къ с.-в., составляющаго часть центральнаго франц. плоскогорія; высочайшіе пункты находятся на ю.-в. границѣ (горы Магдалины 1165 м.); долины трехъ главн. рѣкъ, здѣсь параллельныхъ: Луары, А. и Шера. Климатъ на плоскогоріи суровый и измѣнчивый, въ долинахъ пемного мягче. Населеніе составляло въ 1891 г. 424,382 жит. Вся площадь раздѣляется на пашни, занимающія 490,000 гектаровъ, луга — 75,000 гект., виноградники — 13,600 гект., лѣса — 83,300, пастбища — 13,000 гект. Изъ земледѣльчск. продуктовъ очень много хлѣба (въ среднемъ 3,8 милл. гектолитр., преимущ. пшеница и овесъ), далѣе картофеля, пеньки и вила (340,000 гектол.). Продуктами скотоводства (16,000 лошадей, 290,000 быковъ, 310,000 овецъ, 140,000 свиней) является отличный убойный скотъ. Область эта заключаетъ одиѣ изъ богатѣйшихъ каменноугольныхъ копей (1890 г. производство болѣе 1 милл. тоннъ), каменоломни и нѣсколько минеральныхъ источниковъ (между ними Виши). Вслѣдствіе открытій каменноугольнаго бассейна промышленная дѣятельность сильно развилась. Въ особенности слѣдуетъ упомянуть о желѣзныхъ и стальныхъ заводахъ (1890 г. производство: 44,600 тоннъ чугуна, 28,600 тоннъ чугу. переработано въ желѣзо и 15,200 т. стали); фабрикація ножевыхъ и кузнечныхъ това-

ровъ, стекла и зеркалъ, фарфора и мельничныхъ жернововъ, кожевен. производствъ Департ. раздѣляется на округа: Монлюсонъ, Мулэнъ, Ганпа и Ла Палиссъ. Гл. гор. Мулэнъ.

Альманъ (Allman, произн. Олльманъ), Георгъ Джемсъ, естествоиспытатель, род. 1812 г. въ Коркѣ, 1855—70 г. былъ проф. въ Эдинбургѣ; обработалъ гидродинамическія полиповъ экспедицій „Golfstrom“ и „Challenger“; напис. „Monograph of the freshwater Polyzoa“ (1856); „Monograph of the Gymnoblasic Hydroids“ (1871—72).

Аллювій (лат. alluvium, водный наносъ), терминъ, употребляющийся въ современной геологии только для означенія отложений по способу ихъ образованія текучими водами, т. е. для отложений рѣкъ, ручьевъ, прибрежныхъ и дельтовыхъ осадковъ въ моряхъ и озерахъ и тому подобн. наносовъ. Еще недавно этотъ терминъ употреблялся для означенія всѣхъ вообще геологическихъ образованій второй половины четвертичнаго періода, т. е. отложений современныхъ, продолжающихся и въ настоящее время на земной поверхности безъ отношенія къ способу происхожденія, воднаго, атмосфернаго наноса, вывѣтриванія коренныхъ породъ, изверженія вулканическихъ и пр. Аллювіальнымъ образованіямъ противопоставлялись образ. дилювіальныя (отъ diluvium — потоппъ), относившіяся къ первой половинѣ четвертичнаго періода и связанная съ предпологавшимися болѣе или менѣе значительнымъ погруженіемъ и затопленіемъ моремъ современныхъ материковъ. Такъ какъ современная геологія не оправдала послѣдней гипотезы, и большая часть дилювіальныхъ отложений оказались образовавшимися безъ участія моря, то названные терминъ потеряли первоначальный смыслъ для означенія образованій различныхъ по времени; въ наукѣ сохранились только терминъ аллювій для означенія способа происхожденія нѣкоторыхъ геологическихъ образованій, но времени могущихъ быть весьма различными.

Алма или Альма, рѣка, протекающая по Симферопольск. у. на протяженіи около 73 км. (70 в.); образуется изъ источниковъ, выходящихъ изъ слоевъ песчаника, лежащаго на грядѣ глинистаго сланца между Чатырдагомъ и Бабуганъ-яилой. Изъ этихъ источниковъ образуются два горныхъ ручья: Алма-башъ и Савлукъ-су, протекающие по сѣверному лѣсистому склону хребта Яйлы, которые сливаются вмѣстѣ и составляютъ рѣчку Кебитъ-су, принимающую множество горныхъ ручьевъ и рѣчекъ, изъ которыхъ главнѣйшія съ правой стороны р. Койса, берущая начало на западномъ склонѣ Чатырдага, а съ лѣвой — р. Бадрасъ; въ дальнѣйшемъ теченіи рѣчн. система принимаетъ названіе А. и впадаетъ Каламитскій зал. По полновсдію одна изъ самыхъ большихъ рѣкъ Крыма, никогда и нигдѣ не пересыхаетъ; во время таянья

снѣговъ на горахъ и во время дождей очень сильно переполняется водой и становится опасной. Долина ея славится живописностью видовъ, плодородіемъ и богатствомъ растительности. Ручей Савлукъ-су протекаетъ въ глуши лѣсовъ, и его холодныя воды (не выше 6°) славятся цѣлебными свойствами какъ между греками и татарами, такъ и среди русскихъ. Всѣ они, по издавна установленному обычаю, приехали собираться здѣсь 1 іюля въ день св. Козьмы и Даміана, а въ 1854 г. архіепископъ Иннокентій основалъ здѣсь „Козмодамианскій скитъ“ на высокой горной терасѣ. Вся долина А., въ особенности ниже сел. Вешуй, покрыта фруктовыми садами, преимущественно яблонными, и виноградниками, а также много табачныхъ плантацій. Близъ сел. Вешуй уже лѣтъ 40 тому назадъ открыты залежи зеленовато-сѣраго порфира, изъ котораго, по порученію гр. М. С. Воронцова, сдѣлана была большая ваза, хранящаяся въ Петербургскомъ Эрмитажѣ, но въ настоящее время залежи не разрабатываются. Въ сел. Хаджи-бике есть небольшой чугунолитейный заводъ, изготовляющій земледѣльческія орудія. Изъ продуктовъ садоводства больше всего получается яблоково, преимущественно сортъ „синапъ-алма“, который и извѣстенъ въ русской торговлѣ подъ специальнымъ названіемъ „крымскихъ“. При сел. Амакермень и Ханъ-эли находились нѣкогда извѣстные „ханскіе сады“.

А. получила большую извѣстность со времени крымской кампаніи. На берегахъ этой рѣки 8 сент. 1854 г. произошло первое сраженіе между союзными англо-французскими и турецкими войсками и русскими. Зная слабость укрѣпленій Севастополя со стороны суши, союзники рѣшили направить свои главныя усилія противъ крѣпости съ сухого пути, и 2-го сент. 62-хъ тысячная армія, состоящая изъ 28,000 французовъ, подъ начальствомъ генер. Сант-Арно, 27,000 англичанъ, подъ начальствомъ лорда Раглана и 7000 турокъ, высадились на крымскій берегъ около Евпаторіи съ громаднаго флота въ 389 судовъ. Русскіе въ числѣ 35,000 подъ главнымъ начальствомъ кн. Меньшикова заняли позицію на лѣвомъ берегу р. А. въ разстояніи около 4 км. отъ устья, около дер. Бурлюкъ. Правый флангъ и центръ были подъ начальствомъ генер. кн. Горчакова, лѣвымъ командовалъ генер. Кирьяковъ. Послѣ упорнаго, 4-хъ часового боя сраженіе было проиграно русскими вслѣдствіе подавляющаго превосходства силъ непріятели, длинной и неукрѣпленной позиціи (8 км. по фронту), близости флота, который угрожалъ артиллеріей лѣвому флангу и не позволялъ ему близко примкнуть къ морскому берегу, а главное вслѣдствіе превосходства вооруженія союзниковъ: ихъ ружья били на 1200 шаговъ, тогда какъ у русскихъ лишь на 300 шаг. Потеря союзниковъ 3500 чел., русскихъ 5500 чел.

Алмагестъ (ар. алмаджисти), испорченное названіе арабскаго перевода сочиненія александрійскаго астронома Клавдія Птолемея; первоначальное греческое названіе его было *μεγάλη σύνταξις* (большое сопоставленіе), *μεγάλη* перешло въ *μεγίστη*, откуда арабы сдѣлали А.

Алмазная птица, см. пантерныя птицы.

Алмазный шпатель, просвѣчивающія и непрозрачныя разности корунда (см.), получаемыя въ Китаѣ и на Уралѣ (въ окрестностяхъ Кыштымскаго завода), употребляются по своей твердости, какъ прекрасный матеріалъ для шлифовки драгоценныхъ камней и металлическихъ предметовъ.

Алмазные кресла, тронъ, осыпанный жемчугомъ и украшенный 876 алмазами и 1223 яхонтами, который въ 1660 г. былъ поднесенъ Алексѣю Михайловичу испанскими и армянскими купцами. На немъ находится латинская надпись, которая гласитъ: „могущественнѣйшему и непобѣдимѣйшему московскому императору Алексѣю, на землѣхъ счастливо царствующему, этотъ тронъ, сдѣланный съ величайшемъ тщаніемъ, да будетъ счастливымъ предзнаменованіемъ грядущаго въ небесахъ безконечнаго блаженства“. Теперь алмазные кресла находятся въ Московской оружейной палатѣ.

Алмазовъ, Борисъ Никол., поэтъ-юмористъ, род. 1827 г., ум. 1876 г., образованіе получилъ въ моск. унив., литературную дѣятельность началъ 1851 г. въ журналѣ „Москвитянинъ“. Здѣсь А. помѣщалъ пародіи и критич. замѣтки на литературныхъ противниковъ „Москвитянина“. По прекращеніи этого журнала, А. перешелъ въ „Библ. для чтенія“ и „Русскій Вѣстн.“. Серьезныя произвед. А.: критич. статья о Пушкинѣ (сборн. „Утро“, 1858), переводъ „Пѣсни о Роландѣ“ (М. 1869), пов. „Катенька“ (М. 1875), публицистич. стихотворенія (до 15) и др. Болѣе извѣстны комич. стихотворенія (пародіи „Похороны русской рѣчи“, „Учено-литературный маскарадъ“), хотя ихъ юморъ не серьезенъ. „Стихотворенія“ изд. М. 1879; „Сочиненія“ въ 3 томахъ, М. 1892 (съ портр. и биогр.) Нерѣдко писалъ подъ псевдонимомъ Адамантовъ.

Алмазъ, Ерофей Ивановъ, думный дьякъ Посольскаго Приказа; во всѣхъ документахъ, однако, назывался и самъ подписывался Алмазъ Ивановъ. Въ его рукахъ находились дѣла о сношеніяхъ съ Малороссіей. Впервые его имя въ этихъ сношеніяхъ встрѣчается въ 1650 г., сперва въ должности дьяка. Въ думные дьяки назначенъ былъ въ 1653 г. Въ началѣ этого года (яв.—авг.) дьякъ А. И. состоялъ въ числѣ пословъ въ Польшу вмѣстѣ съ бояриномъ княземъ Б. Рѣпиннымъ и окольнымъ Б. Хитрово; а въ ноябрѣ этого же года читаемъ, что посланцы въ Малороссію должны будутъ „отписку отдать въ Посольскомъ Приказѣ дьякамъ нашимъ, думному Алмазу Иванову да Ондрею Немирову“. А. ведетъ затѣмъ самыя важныя перего-

Алмазы.

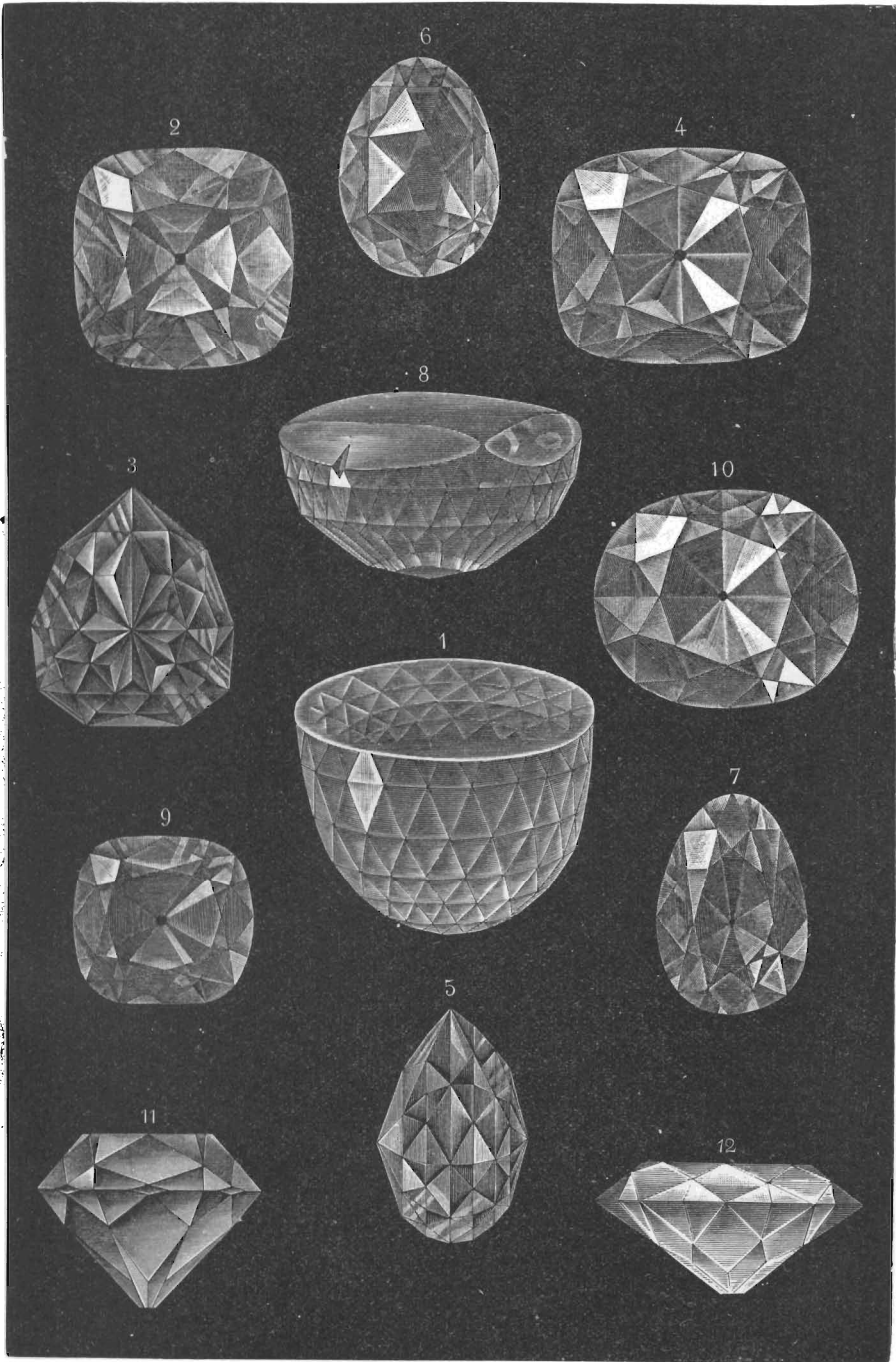

Крупнѣйшіе алмазы.

Рис. 1. Великій моголь, 270 каратъ. — Рис. 2 и 11. Регентъ или Питтъ (франц.), $136\frac{3}{4}$ к. — Рис. 3 и 5. Флорентинецъ (австр. импер.), $133\frac{1}{2}$ к. — Рис. 4 и 12. Южная Звѣзда изъ Бразиліи (частн.), 125 к. — Рис. 6. Санси (русск. импер.), $53\frac{1}{2}$ к. — Рис. 7. Зеленый алмазъ (Прездентъ), 40 к. — Рис. 8. Когнуръ (англ. короны) прежн. форма, 280 к. — Рис. 10. Тоже, нов. форма, $106\frac{1}{16}$ к. — Рис. 9. Синій алмазъ (Голе въ Амстердамѣ) $41\frac{1}{4}$ к.

воры съ посланниками гетмана Богдана Хмельницкаго и всего войска Запорожскаго войсковымъ судьей Самойлою Богдановымъ и полковникомъ Павломъ Тетерей съ товарищами о принятіи ихъ въ подданство Московскаго Царя. Насколько трудно было вести эти переговоры, при подозрительности и недобърии къ Москвѣ со стороны войсковой старшины и другихъ лицъ, видно изъ хода этихъ переговоровъ (Акты Ю. и З. Россіи т. 8 и 10), а на сколько тщательно и умѣло велъ эти переговоры А. И. видно изъ многочисленныхъ собственноручныхъ его приписокъ и поправокъ въ бумагахъ, касающихся этихъ переговоровъ (*ibidem*). А. И. присутствовалъ при приемѣ пословъ отъ войска зап—го царемъ Алексѣемъ Михайл., спрашивалъ отъ имени царя о здоровьѣ гетмана, объявлялъ посланникамъ царское жалованье, подписывался на всѣхъ жалованныхъ грамотахъ царя гетману, старшинѣ и всему войску запорожскому и присутствовалъ при отпускѣ посланниковъ. Во время начавшейся затѣмъ войны изъ за Украйны съ Польшей и Швеціей А. И. ведетъ переговоры съ той и другой, какъ въ Москвѣ, такъ и другихъ мѣстахъ, куда приходилось ему отправляться въ числѣ великихъ и полномочныхъ пословъ, напр., въ Вильнѣ, Смоленскѣ (1664 г.). Иногда царь давалъ А. и другія важныя порученія, напримѣръ, вмѣстѣ съ княземъ Трубецкимъ и двор. Елизаровымъ разобратъ одно соблазнительное дѣло о черномъ дяконѣ Федосіѣ, хотѣвшемъ будто бы отравить патриарха Никона (1660 г.). Затѣмъ вмѣстѣ съ бояриномъ Одоевскимъ и окольнич. Стрѣшневымъ разбираетъ дѣло по доносу Боборыкина о томъ, что будто Никонъ проклиналъ царя и его семейство (1663 г.). Въ 1666 г. А. участвуетъ, въ качествѣ свидѣтеля, на соборѣ, осудившемъ Никона, даетъ противъ него показанія и присутствуетъ при произнесеніи надъ патриархомъ приговора.

Алмазь (греч. и лат. *adamas*), минералъ, кристалл. въ правильной системѣ, большею частію октаэдры, ромбическіе додекаэдры и 48-гранники, часто въ округлыхъ и почти сферическиххъ очертаніяхъ, свободныхъ или ввидѣ отдѣльныхъ включеній, рѣдко въ сплошныхъ, мелкозернистыхъ, пористыхъ буровато-черныхъ массахъ (карбонатъ). Хрупокъ, изломъ раковистый, прекрасно выражена спайность по плоскостямъ октаэдра; уд. в. 3,50—3,53; по тверд. (10) сравнимъ только съ кристаллическимъ боромъ. Безцвѣтенъ и прозраченъ, по встрѣчаются и дымчатая, желтая, буряя, черная, красная, зеленая, голубая видоизмѣненія; однако преобладаетъ свѣтлая окраска, крупныя, ярко окрашенные экземпляры рѣдки. Окрашивающія вещества неизвѣстны. А. обладаетъ очень сильнымъ лучепреломленіемъ и цвѣторазсѣяніемъ и этимъ свойствамъ обязанъ своимъ „огнемъ“ и игрой, которая, однако, только при хорошей шлифовкѣ достигаетъ полного блеска. А.

нерастворимъ ни въ одномъ реактивѣ и въ химическомъ отношеніи очень стоекъ; не измѣняется въ отсутствіи кислорода при очень высокихъ температурахъ, однако, въ концѣ концовъ превращается въ графитъ и, накаленный при доступѣ воздуха, сгораетъ въ углекислоту; слѣдовательно, состоитъ изъ углерода (какъ графитъ и древесный уголь). Въ А. часто вкрапленъ рутилъ, титанистое желѣзо, желѣзный блескъ и другія желѣзныя руды, клинохлоръ, топазъ (?), дендриты, чешуйки неизслѣдованнаго состава. А. по одной гипотезѣ образовался мокрымъ путемъ изъ органическихъ веществъ, м. б. изъ углеводорода, при медленномъ разложеніи на воздухѣ потерявшаго свой водородъ и выдѣлившаго углеродъ въ кристаллическомъ видѣ; подобнымъ путемъ образуется сѣра изъ сѣроводорода; по другой гипотезѣ А. произошелъ при возстановленіи углекислыхъ солей, вѣрнѣе же всего, при выдѣленіи углерода изъ расплавленнаго желѣза подъ очень высокимъ давленіемъ. Въ пользу послѣдней гипотезы говорятъ случаи присутствія А. въ метеорномъ желѣзѣ. До послѣдняго времени не удалось искусственно приготовить А., несмотря на многолѣтнія усилія химиковъ; всѣ попытки разбивались на отсутствіи растворителя для углерода. Только въ 1880 г. Наппау въ Глазговѣ удалось достигъ цѣли, накаливая углеводороды съ магнезіей въ присутствіи стойкихъ азотистыхъ соединений подъ весьма высокимъ давленіемъ; углеродъ выдѣляется тогда въ видѣ октаэдровъ съ выпуклыми гранями, во всѣхъ свойствахъ сходныхъ съ натуральнымъ А. Въ 1893 г. Moissan нашель, что углеродъ растворяется въ желѣзѣ, расплавленномъ при 2000—3000° въ электрической печи, и при очень быстромъ охлажденіи расплавленнаго желѣза выдѣляется въ видѣ А. При этомъ прежде всего образуется твердая кора, и такъ какъ желѣзо при застываніи расширяется, то остающееся еще жидкимъ ядро находится подъ колоссальнымъ давленіемъ, что способствуетъ образованію А. По раствореніи охлажденнаго желѣза въ кислоту, остаются графитъ и А., большею частію въ видѣ чернаго видоизмѣненія, но также въ видѣ маленькихъ, безцвѣтныхъ и прозрачныхъ кристалловъ. Муатъ утверждаетъ, что получилъ болѣе крупныя экземпляры искусственнаго А. Онъ помѣщалъ угольный порошокъ и желѣзныя опилки въ стальной цилиндръ, наполнялъ его жидкой углекислотой, закрывалъ и при помощи двухъ введенныхъ въ цилиндръ электродовъ подвергалъ содержимое дѣйствию вольтовой дуги. При получаемой высокой темпер. желѣзо плавится и подъ влияніемъ развиваемаго испаряющейся углекислотой огромнаго давленія растворяетъ массу углерода. Послѣ полного охлажденія цилиндръ вскрываютъ и растворяютъ желѣзо въ слабой соляной кислотѣ; получаютъ значительной величины кристаллы, отча-

сти настоящіе А., отчасти близкія къ А. тѣла, по крайней мѣрѣ царапающія стекло. Высокое давленіе достигается также помощью паровъ параффина и вазелина. Доказано присутствіе А. въ нѣкоторыхъ видахъ метеорнаго желѣза; Franck нашелъ А. и во многихъ сортахъ стали. Некованная и не прокатанная сталь даетъ ясныя октаэды А., а въ кованной и прокатной попадаются острые алмазные осколки. Количество образовавшагося А. прямо пропорціонально темпер. выплавки стали. Почти нѣтъ сомнѣнія, что присутствіе кристаллическихъ карбуретовъ и А. въ очень мелко раздѣленномъ состояніи значительно увеличиваетъ твердость стали; поэтому, при мѣбная высокая температуры и сильное давленіе, м. б. можно будетъ получать весьма твердые сорта стали. Доменные шлаки одного завода въ Эмъ (Люксембургъ) содержали много огнеупорныхъ соединеній, между прочимъ прекрасные прозрачныя А., самые крупные изъ полученныхъ до сихъ поръ искусственно, но весьма хрупкіе, какъ и всѣ получаемые изъ желѣза.

Въ Остиндіи А. находится въ окр. Беллари въ пегматитовыхъ образованияхъ среди кристаллическихъ породъ, которыя и слѣдуетъ разсматривать, какъ коренныя мѣсторожденія. Въ алмазосодержащей брекчии, образовавшейся изъ этихъ породъ, содержится также кварцъ, халцедонъ, корундъ, эпидиотъ и желѣзные руды. Чаше же всего А. встрѣчается въ наносахъ рѣчныхъ руселъ, пескѣ и галькѣ. Такія мѣсторожденія находятся въ Индіи по восточ. склону горъ Декана. Земля Галконда, гдѣ найдены всѣ большіе исторически извѣстные А., нынѣ истощена; зато разрабатываются вторичныя наносныя залежи на рѣкахъ Пеннаръ и Годавери и особенно въ группѣ Панна близъ Бандельганда. Таковы же залежи на Борнео. Въ Бразиліи вторичныя залежи А. встрѣчаются въ галькѣ, конгломератахъ, пескахъ и глинистыхъ породахъ; залежи въ итаколумитѣ тоже, въроятно, вторичныя; коренными мѣсторожденіями считаются тутъ оливинъ-содержащія породы; главные спутники А. суть титанистые минералы, кварцъ, яшма, турмалинъ, хризобериллъ, желѣзные руды, многіе силикаты, золото. Важнѣйшій алмазный пріискъ Бразиліи Минасъ жераэсъ. Въ Вестгрия въ южн. Африкѣ алмазонныя породы залегаютъ на отложеніяхъ формации Карроу, въ кратерообразныхъ углубленіяхъ, содержащихъ голубовато-сѣрую землю съ острыми обломками различныхъ породъ. Эти углубленія суть кратеры, продуктъ своеобразныхъ вулканическихъ процессовъ, похожихъ на дѣятельность сопокъ. Добыча А. производится тамъ въ настоящее время по всѣмъ правиламъ горнаго искусства со всѣми машинными приспособленіями и весьма совершенными снарядами для промывки. На Уралѣ при промывкѣ золота въ нѣсколькихъ мѣстахъ найдены а.: на земляхъ Биссерскаго и

Кушвинскаго заводовъ, по системѣ р. Серебряной, въ Гороблагодадетскомъ округѣ, въ Качкарѣ и по системѣ Сапарки въ южн. Уралѣ; однако, всѣ эти находки имѣютъ совершенно случайный характеръ. Находки А. были также въ Викторіи и Новомъ Южномъ Уэльсѣ. Мѣстонахожденіе въ Сѣверной Каролинѣ лишено значенія.

Промывка и выборка А. стоитъ очень дорого. Малая величина большинства А. и ихъ рѣдкость дѣлаетъ необходимой промывку и тщательную переборку массы породы. Въ Индіи алмазосодержащую породу промываютъ для удаленія глины и песка; остатокъ, состоящій гл. обр. изъ мелкаго кремня и желѣзняка, ссыпаютъ на утопанную площадку и высушиваютъ; находящіеся въ немъ А. отыскиваютъ нагѣ работники подъ строгимъ надзоромъ.

Въ древности А. вдѣлывали въ оправу въ ихъ естественномъ видѣ, только полировали поверхность; со времени изобрѣтенія Лудвигомъ ванъ Бергеномъ (1456) искусства шлифовать и гранить А. ихъ же порошкомъ помощью вращающихся дисковъ, черезъ что много выигрываютъ оптическія свойства А., они сразу поднялись въ

Фиг. 1.

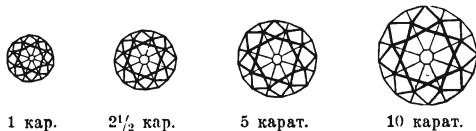

цѣнѣ. А. шлифуютъ главн. обр. въ видѣ брилліантовъ и розетовъ (см. *драгоценныя камни*); болѣе крупн. сами по себѣ служатъ украшеніемъ, самые мелкіе употребляются въ оправу съ другими камнями. Здѣсь изображена величина камней даннаго вѣса при правильномъ брилліантовомъ шлифѣ.

Цѣна А. измѣняется и въ зависимости отъ цвѣта, чистоты, шлифовки и вѣса. Дороже всего безцвѣтные, ниже цѣнятся красные, желтые, зеленые, голубые, самые дешевые темные, буроватые, стальнаго цвѣта и грязноватоголубые. Камни значительной величины называются солитерами. Въ 1550 г. каратъ А. стоилъ 158 р., въ 1672 г. только 81 р., въ 1772 г. снова 135 р., въ 1865 г. 203 р. Со времени открытія капскихъ А. (1867) цѣна необычайно упала, сильнѣе, чѣмъ послѣ открытія бразильскихъ копей (1727). За послѣднее время добыча А. значительно уменьшилась. Главные центры добычи въ Бразиліи Рио де Жанейро и Багیا, въ южн. Африкѣ портъ Элизабетъ. Оштовую торговлю А. ведетъ въ наст. время Лондонъ. Шлифовка производится главн. обр. въ Амстердамѣ, гдѣ для этого существуетъ 5 большихъ мастерскихъ. Обманы въ торговлѣ А. довольно легко открываются; ихъ подмѣняютъ другими безцвѣтными драгоценными камнями, которые всѣ однако уступаютъ А. въ твердости, блескѣ и игрѣ. Очень часто за А. сходитъ горный хрусталь (богемскій, рейнскій, западный, мармароз-

ский а., пафосский а., арканзасский а. и буровзятый алапсонский а.), гораздо рѣже гиацитъ, циркопъ, фенакитъ, бѣлый сапфиръ, топазъ, аквамаринъ. Очень красивы искусственные А. изъ богатаго свинцомъ стекла (см. драгоценные камни); они, по крайней мѣрѣ при искусственномъ освѣщеніи, блескомъ и игрою приближаются къ настоящимъ, но очень мягки и скоро теряютъ яркость блеска.

Техническое примѣненіе А. все болѣе распространяется. Стекольщики употребляютъ для рванія стекла осколки въ формѣ топорика; литографы гравируютъ тонкимъ алмазнымъ остриемъ; граверы на стали, мѣди и стеклѣ помощью А. проводятъ тончайшія линии. При обработкѣ агата и другихъ твердыхъ камней и фарфора А. просверливаютъ отверстія. При буреніи въ твердыхъ породахъ употребляютъ трубчатый буръ съ посаженной на концѣ коронкой А. Тонкія дѣленія на гладкихъ серебряныхъ и латуныхъ колесахъ и на стеклѣ для микроскопическихъ измѣреній наносятся также А. Черный А. (карбонадо, карбонатъ, карбонъ), мелкозернистый, кристаллическій, нѣсколько пористый агрегатъ, добывается главн. обр. въ золотоносныхъ россыпяхъ въ горахъ окр. Ла Чапада (пров. Багіа), кромѣ того карбонадо встрѣчается въ Кемберлеѣ. Служить для сверленія и шлифованія другихъ твердыхъ камней.

А. былъ извѣстенъ еще въ глубокой древности. Онъ упоминается подъ названіемъ шамиръ еще въ Библии, у Иереміи какъ гравировальная игла, у Иезекииля какъ символъ израильской твердости духа. Греки и римляне называли А. адамасъ (непреоборимый). Плиніи считаетъ его драгоценнѣйшимъ, чѣмъ можетъ обладать человѣкъ. На з. А. сталь распространяется только со времени набѣговъ Газневидовъ на Индію, и до 1728 г. всѣ А. шли оттуда. Сгораемость а. была уже давно извѣстна, а въ 1773 г. Лавуазье доказалъ, что А. сгораетъ въ углекислоту. Многіе большіе и красивые А. имѣютъ свою исторію. Въ началѣ самый большой и самый знаменитый А., Когинуръ, т. е. гора свѣта, по индійскому сказанію еще 5000 лѣтъ тому назадъ носилъ съ собой во время битвъ герой Карха, воспѣтый въ эпосѣ „магабгарата“. Въ исторіи этотъ камень появляется съ того времени, какъ имъ овладѣлъ во время своихъ разбойничьихъ набѣговъ на Дели одинъ изъ государей Мальвы, въ началѣ XIV в. Онъ вѣсилъ, говорятъ, 672 (по другимъ 793) карата. Когда Великій Моголь показывалъ его Тавернье, онъ вѣсилъ только 250 каратовъ, п. ч. былъ разбитъ неловкимъ венеціанскимъ шлифовальщикомъ. При разграбленіи Дели Надиръ Шахъ увезъ Когинуръ въ Афганистанъ, откуда камень перешелъ къ магараджѣ и послѣ паденія Сиккского государства попалъ въ руки Остидской Компаніи, передавшей его въ 1850 г. англійской коронѣ. При шлифованіи въ видѣ брилліанта его

вѣсъ уменьшился до 106¹/₁₀ карата. Самый большой изъ болѣе извѣстныхъ А., Орловъ (фиг. 2), находится на концѣ русскаго императорскаго скипетра, вѣситъ 194³/₄ карата, невыгоднаго шлифа, по прекрасной воды; наибольшій диаметръ 3,378 см., высота 2,18 см.; онъ былъ вдѣланъ въ тронъ Надиръ Шаха; послѣ убійства послѣдняго былъ купленъ армянскимъ купцомъ, продавшимъ его императрицѣ Екатеринѣ въ 1772 г. за 450,000 р. сер. и русскій дворянскій титулъ. Матанскій султанъ на Борнео обладаетъ А. чистѣйшей воды вѣсомъ 367 каратовъ; онъ овальной формы, съ углубленіемъ на болѣе остромъ концѣ; найденъ около 1740 г. близъ Лондака и съ тѣхъ поръ считается талисманомъ раджи и его династіи. Къ красивѣйшимъ А., принадлежатъ еще „Флорентинецъ“ или „Великій Герцогъ Тосканскій“, вѣситъ 133¹/₈ карата, слегка желтоватъ и шлифованъ многогранн. бриолетомъ; онъ считается самымъ большимъ А.

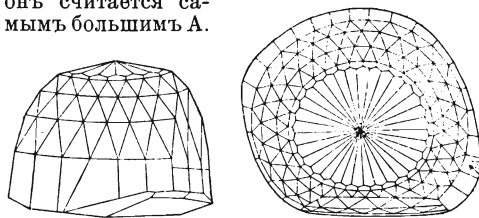

Фиг. 2. Алмазь Орлова (видъ съ лѣв. стор.).

Карла Смѣлаго, потерявъ имъ въ 1476 г. въ битвѣ при Грансонѣ, изъ частныхъ рукъ перешелъ въ Миланскую сокровищницу, затѣмъ къ папѣ Юлію II и въ наст. время находится у австрійскаго императора. „Санси“, вѣситъ только 53,5 карата, но лучшей воды; Карлъ Смѣлый потерялъ его въ 1477 г. въ битвѣ при Нанси; черезъ много рукъ онъ достался гугеноту, дворянину Санси, который отправляясь въ качествѣ посла въ Золотурнъ, получилъ отъ Генриха III приказаніе прислать ему этотъ камень, какъ залогъ; служитель, получившій камень для передачи, былъ по дорогѣ убитъ разбойниками, успѣвъ проглотить его; Санси велѣлъ вскрыть тѣло и нашелъ А. въ желудкѣ; этотъ А. находился у Иакова II во время путешествія послѣдняго во Францію; впоследствии перешелъ въ руки Людовика XIV и Людовика XV, посвѣвшего его во время коронаціи; въ 1835 г. онъ былъ купленъ за 500,000 р. русскимъ императоромъ. Лучшимъ и красивѣйшимъ брилліантомъ считается Регентъ или Питтъ, вѣситъ 136,75 каратовъ, чистѣйшей воды и правильнаго брилліантоваго шлифа; онъ изъ Остидіи; былъ какимъ то матросомъ проданъ губернатору форта С. Джорджъ, Питту, и отъ него попалъ къ герцогу Орлеанскому; во время французской революціи былъ заложенъ въ Берлинѣ у купца Трескова; впоследствии украшалъ эфесъ шпаги Наполеона I и нынѣ находится во французской государственной сокровищницѣ. Самый большой

А. изъ найденныхъ въ Бразиліи въ 1853 г., чистѣйшей воды, вѣсилъ 254 карата, отшлифованный вѣсилъ только 125 каратовъ и извѣстенъ подъ названіемъ „Южной Звѣзды“; находится въ частныхъ рукахъ. Наибольшій А. (Эксцельсиоръ), найденный въ росыпи Іегерсфонтенъ въ юж. Африкѣ, вѣситъ 971³/₄ карата, голубоватаго цвѣта.

См. Rose, *Über die Kristallisation des Diamanten* (Berlin 1877); Jannetaz et Fontenay, *Diamant et pierres précieuses* (Paris 1880); Reunert, *Diamands and gold in South Africa* (London 1893); Launay, *Les diamants du Cap* (Paris 1897).

Алматы, плодородная лѣсистой долины въ Заилійскомъ Алатау, при выходѣ изъ которой расположенъ г. Вѣрный. По долинѣ протекаетъ р. А., впадающая въ р. Кескеленъ, лѣвый притокъ р. Или. Въ вершинахъ этой долины горный проходъ изъ Заилійскаго Алатау въ верховья р. Чу. Именемъ Алматы туземцы называютъ также и г. Вѣрный.

Алмашъ (Almas), названіе многихъ мѣстностей въ Венгріи. Наиболѣе извѣстны: 1) Дуна-А., деревня въ Коморнскомъ Комитатѣ, пароходная пристань на Дунаѣ и на желѣзнодорожной линіи Будапешть-Брукъ, съ ломками красноватаго мрамора, холоднымъ щелочно-сѣрнистымъ источникомъ, римскими древностями и 1211 ж.; 2) Бачъ-А., мѣстечко въ Бачъ-Бодрогскомъ Комитатѣ, на линіи желѣзной дороги, съ окружнымъ судомъ и 8458 жит. (вѣмцами, венгерцами и хорватами), занимающимися земледѣліемъ и скотоводствомъ. 3) Гомордъ-А., деревня въ Комитатѣ Удваргели (въ Трансильваніи), съ большою сталактитовой пещерой („Чодалоко“ — чудесный камень).

Алмерія, исп. провинція, восточная, расположенная вдоль морского берега, часть королевства Андалузій, гранич. на с. и з. Гранадой, на с.-в. Мурціей, на в. и ю. Средиз. моремъ, заним. пл. въ 8704 кв. км. Страна гориста, по ней проходятъ Сіерра Невада и горныя цѣпы, принадлежащія къ вост. склону террасы Гранады. Вдоль морского берега и береговыхъ рѣкъ, изъ которыхъ самая значительная: Альманзора, Алмерія и Гранде, встрѣчаются равнины. Число жит. въ 1887 г.: 339,452 чел., т. е. 39 чел. на 1 кв. км. Жители, живущіе отчасти въ разбросанныхъ деревушкахъ и усадьбахъ, занимаются главнымъ образомъ земледѣліемъ, плодоводствомъ, разведеніемъ сахарнаго тростника и винограда, горнымъ дѣломъ, добычей оливковаго масла и морской соли, рыбной ловлей, судоходствомъ и плетениемъ эспарто. Главные продукты горной промышленности: свинець, серебро-свинцовая руда, мѣдь, цинкъ, марганецъ, сѣра и желѣзо.

Алмерія, гл. г. исп. провинціи того же названія, хорошо укрѣпленный, расположенъ на берегу залива Средиз. моря того же названія, у подножія скалъ съ укрѣпленнымъ замкомъ на нихъ, имѣетъ почти афріканскій видъ. Въ А. имѣется соборъ

готической архитектуры. Число жит. (1887 г.) 36,200 чел. Жители занимаются производствомъ сахара, матерій и въ то же время оживленной торговлей. Изъ А. гавани вышли въ 1889 г. 204 судна, болѣею частью пароходы, вмѣстимостью 348,746 тоннъ, нагруженные главнымъ образомъ миндалемъ, виноградомъ, винными ягодами, эспарто, цинкомъ, сѣрой, серебро-свинцовой рудой. Въ А. существуетъ духовная семинарія; въ то же время А. резиденція губернатора и епископа. Въ окрестностяхъ находятся свинцовые заводы и минеральные источники съ ваннами. Въ древности А. называлась *Portus Magnus*; въ теченіи 400 лѣтъ, находясь въ рукахъ мавровъ, А. представляла цвѣтущій г. съ 150,000 жит.; въ 1147 г. А. завоевана Альфонсомъ VI Арагонскимъ.

Алмиросъ, центръ епархіи и дема въ греч. номѣ Ларисса (Фессалія), расположенъ въ 5 км. отъ залива Воло и въ 27 км. на ю.-в. отъ г. Воло, съ (1889) 3859 жит.

Алмукантаратъ (арабск.), кругъ небесной сферы, параллельный горизонту. Всѣ звѣзды, расположенныя на одномъ А., имѣютъ одинаковую высоту. А. наз. также приборъ, изобрѣтенный Чендлеромъ (Chandler) въ Кембриджѣ въ Соед. Штатахъ для наблюденія прохожденія звѣзды чрезъ опредѣленный А.

Алоги (греч.), у Епифанія имя христіанской секты въ М. Азій въ II ст., которая отвергала ученіе о Словѣ въ Евангеліи Іоанна и, слѣдовательно, само это Евангеліе, а также хилиазмъ и продолженіе пророчествъ. По обычаю богословскихъ споровъ въ эпоху реформаціи называть именами старыхъ ересей новыя уклоняющіяся религіозныя направленія, имя А. получили соцініанцы (см.).

Алоза (*Alosa Cuv.*), родъ рыбъ сем. сельдевыхъ (*Clupeoidei*), отр. костистыхъ рыбъ (*Teleostei*); имѣютъ сжатое съ боковъ тѣло, пилообразно зазубренные края брюха и очень мелкіе, острые зубы, которые такъ же легко опадаютъ, какъ и крупная чешуя. А. обыкновенная (*A. vulgaris, Cuv.*) болѣе 60 см. дл., до 2,5 клг. вѣсомъ; спина металлически блестящаго оливково-зеленаго цвѣта, бока съ золотистымъ отливомъ, на плечевой области темное пятно, плавники въ черной пестрицѣ. Водится во всѣхъ европейскіхъ моряхъ съ 62° с. ш. до Средиземнаго моря; держится довольно глубоко; весною входитъ въ рѣки, безшумно плывя у поверхности; окончивъ здѣсь метаніе икры, скоро возвращается въ море, молодъ же выселяется лишь въ слѣдующемъ году. Питается рыбками и рачками, но во время метанія икры вовсе не ѣстъ. Мясо очень вкусно; въ Испаніи, Португаліи и Италіи А. также солятъ. Финта (*A. finta, Cuv.*) близка къ А., но съ пятнами по бокамъ; водится тамъ-же, но въ рѣки входитъ позднѣе, въ іюнѣ. Русскіе виды см. *астратанская сельдка* и *бѣшенка*.

Алон (*τά αλφα*), у аѳинянъ праздникъ

молотбы, относящейся къ циклу діонисій. См. *Діонисъ*.

Алоиды, въ греч. мифологіи братья-близнецы, Отъ и Эфіальтъ, сыновья Алооя, предводителя еракійцевъ, по другимъ — Посидона и Ифимеда. Ростъ ихъ увеличивался цѣлыми саженями, и въ возрастъ 9 лѣтъ они были уже могучими великанами, побѣдили Арея и держали его въ плѣну 13 мѣсяцевъ, потомъ они стали громоздить Осу на Олимпъ и Пеліонъ на Осу, чтобы достигнуть неба и свергнуть боговъ съ ихъ троновъ. Но Аполлонъ поразилъ ихъ своими стрѣлами. По нѣкоторымъ сказаніямъ они убили другъ друга на поединкѣ. На плодородномъ о—въ Наксосѣ они почитались, какъ герои. Имя А. (*ἀλοή* — гумно) указываетъ на отношеніе мифа объ А. къ земледѣлю.

Алойное дерево, названіе пахучей древесины разныхъ деревьевъ, напр. *Aquilaria Agallocha Roxb.*, *Aloucydon Agallochum Lour.*, *Elaphrium graveolens Kunth* и др. Въ средніе вѣка А. д. въ Европѣ считалось цѣлебнымъ средствомъ.

Алона, см. *Аликанте*.

Алонжа (фр. *allonge*), прибавочный листъ бѣлой бумаги, который приклеиваютъ къ векселю для подписей индоссементовъ, если на самомъ векселѣ нѣтъ болѣе мѣста. А. допускается и нашимъ законодательствомъ, хотя особаго термина для этого не имѣется. При А. необходимо, чтобы послѣдняя надпись векселя начиналась на самомъ векселѣ, а оканчивалась на А. (Св. зак. т. XI, ч. 2, Уст. о векс., ст. 16).

Алоно Мартинесъ, донъ Мануэль, исп. государственный дѣятель, род. 1821, въ провинціи Бургосъ, ум. 1891 въ Мадридѣ, изучалъ юриспруденцію и сдѣлался адвокатомъ, съ 1854 членъ палаты кортесовъ, гдѣ примкнулъ къ либеральной партіи, съ 1855—56, министръ общественныхъ работъ при Эспартеро и о'Доннеллѣ, а съ 1874 при Мирафлоресѣ. Послѣ сентябрьской революціи (1868) занималъ при Сагастѣ, а съ 1874 при Серрано, постъ министра юстиціи и удержавъ за собою тотъ же портфель 1881—83 и съ 1886—88 при Сагастѣ. При немъ произведена реформа уголовного законодательства. Въ 1889 былъ избранъ президентомъ палаты. А. былъ выдающимся ученымъ въ области права и оставилъ много цѣнныхъ сочиненій.

Алоннисъ (греч. *Ἀλοννήσος*), островъ въ Эгейскомъ морѣ, см. *Химидролія*.

Алона (*Ἀλπη*), въ греч. миф. прекрасная дочь дикаго чудовища Керкіона, родила отъ Посидона сына Иппооона. Посидонъ, чтобы спасти А. отъ гнѣва раздраженнаго отца, превратилъ ее въ элевзинскій источникъ, получившій названіе А.

Алопекуръ, лат. назв. травы лисій хвостъ (см.).

Алоэ (Алоэ, сабуръ), родъ раст. изъ сем. лилейныхъ, небольшія травы, кустарники или деревья съ простымъ или вѣтвящимся стеблемъ до 20 м. выш. и съ конечными

розетками листьевъ; красивые трубчатые цвѣты образуютъ колосья или кисти, или же составленныя изъ нихъ метелки; плодъ — трехгнѣздная коробочка съ массой сѣмянъ, верѣдко крылатыхъ. Мясистый листъ ланцетовидной формы, гладкій или усѣянъ волосками и даже колючками; его мякоть содержитъ безцвѣтную, неимѣющую запаха особую трубку, въ которыхъ находится желтый горькій сокъ, идущій въ торговлю въ высушенномъ видѣ подъ названіемъ алоэ (сабура). Изъ 85 видовъ многіе культив. какъ декоративн. растенія, а изъ волоконъ листьевъ изготовляются канаты, бичевки, ткани. Такъ наз. столѣтній А. см. *Агава*.

Алстонія, см. *альстонія*.

Алтагеръ, имѣніе Д. И. Корнисса, въ Мелитоп. у. Таврич. г., въ которомъ владѣлецъ въ 1841 г. занялся въ широкихъ размѣрахъ лѣсоразведеніемъ на сыпучихъ пескахъ; результатомъ явились прекрасныя насажденія самыхъ разнообразныхъ древесныхъ породъ.

Алтай, Алтайская горная система (кит. Гань-шань, монг. Алтынъ-Оола, оба назван. означ. золотыя горы), располагается въ южной части Томской губ. (между 40 и 50¹/₂° с. ш. и между 81—89° в. д.) и переходитъ въ предѣлы китайской Монголіи, гдѣ можетъ быть прослѣженъ на значительномъ протяженіи. Съ трехъ сторонъ А. ограниченъ болѣе или менѣе опредѣленными равнинами и широкими рѣчными долинами, съ четвертой же восточной и сѣверо-восточной стороны примыкаетъ къ сосѣднимъ горнымъ системамъ Саянской и Алатау, съ которыми связанъ на столько тѣсно орографически и геологически, что многіе географы разсматриваютъ всѣ три горныхъ системы за одну. Восточная граница А. въ болѣе узкомъ значеніи можетъ быть проведена къ востоку отъ истоковъ р. Кемчика (впад. въ верховья Енисея) и системы р. Кобдо. Съ юга А. ограничивается равниною верхняго Иртыша, съ з. Баранкинскими степями, съ с. широкой долиной Оби, Бии и верховьями Абакана. Средняя высота А. около 1400 м., но нѣкоторыя центральныя гряды поднимаются гораздо выше, а отдѣльныя вершины доходятъ до 3000 м. и выше. Правильнаго, основаннаго на точномъ геологическомъ изученіи, дѣленія А. системы не существуетъ. Въ орографическомъ отношеніи можно принять за центральную часть высокій, покрытый снѣгомъ горный узелъ Табынъ-Богдоола до 2800—3000 м. высоты, тянущійся вдоль границы Россіи съ Китаемъ, между истоками Бухтармы, Аргута и Кобдо, продолжающійся на сѣверъ къ истокамъ Чулымшана подъ наз. Сайлюгемскаго хребта, высотой отъ 2200—1800 м. Отсюда отдѣльныя горныя цѣпи и соответственныя имъ продольныя долины расходятся во всѣ стороны: прямо на с. отъ истоковъ Абакана начинается, выделяемая въ особую систему, меридіональная

горная группа Кузнецкаго Алатау (см.), съ его развѣтвленіями, между которыми наиболѣе важенъ длинный и широкій Салаирскій кряжъ. Отъ р. Чулымшана вдоль долины Телецкаго оз. и верхней Біи мы имѣемъ покрытый хвойнымъ лѣсомъ Черный Алтай, южная часть котораго носить названіе Телецкаго кряжа или собственно Алтынь-тау; къ ю. отъ р. Чуи въ с.-в. направленіи залегаетъ снѣжный массивъ Чуйскихъ альпъ (Ч. бѣлковъ), отдѣльныя вершины которыхъ достигаютъ предѣльной высоты А. Еще величественнѣе и болѣе извѣстны Катунскіе альпы (К. бѣлки, К. столбы) между верховьями Катуні и Аргута съ высочайшей вершиной А. горой Вѣлухой (3350 м.): между верховьями Катуні и Бухтармы тянутся почти столь же высокіе Холсунскіе бѣлки; дальнѣйшимъ с.-з. продолженіемъ Катунскихъ альпъ за р. Катунью служатъ хребты Терексайскій и Каргонскій, начинающіеся еще снѣжными вершинами на востокъ, но постепенно теряющіеся въ области рѣкъ Убы (притока Иртыша), Чарыша и Алея (притоковъ Оби), въ предгорьяхъ извѣстныхъ подъ именемъ Колыванскихъ рудныхъ горъ. Сѣвернѣе Терексайскаго хр. между продольными долинами Чарыша и Катуні располагаются такая же краевая предгорья, хребты Урскульскихъ и Ануйскихъ горъ, не доходящихъ до 1000 м. Прямо на западъ отъ центрального узла тянутся высочайшія параллельныя цѣпи Нарымскихъ и Курчумскихъ Альпъ съ соотвѣстственными продольными долинамъ рѣчекъ того же названія; онѣ упираются въ долину р. Иртыша и продолжаютъ еще далѣе къ з. отъ этой рѣки подѣ именемъ Калбинскихъ горъ, обуславливая прорывъ Иртыша черезъ горныя тѣнины между устьемъ р. Курчума и г. Усть-Каме-ногорскомъ. Въ китайскихъ предѣлахъ отъ горнаго узла у истоковъ Бухтармы снѣжный Большой или Урянхайскій Алтай съ высотами, колеблющимися между 2200—2700 м., можетъ быть прослѣженъ на громадномъ протяженіи внутрь Монголіи; ограниченный системами рѣки Чернаго Иртыша на ю. и Кобдо на с., этотъ горный массивъ въ свою очередь распадается въ систему еще мало изученныхъ, частью параллельныхъ, частью расходящихся горныхъ цѣпей; на сѣверо-востокъ отъ центрального Саймогенскаго хребта начинается уже Саянская система въ видѣ двухъ голѣе или менѣе параллельныхъ горныхъ хребтовъ Танну-Ола къ югу и собственно Саяна къ сѣв. отъ долины р. Кемчика.

Снѣговую линію проводятъ на сѣверныхъ склонахъ А. на высотѣ 2050 м., на южн. склонахъ 2370 м.; части горъ, поднимающіяся выше снѣговой линіи, называются на А. бѣлками. Еще недавно несмотря на обиліе снѣжныхъ полей, не только на хребтахъ, но и на высокіхъ

равнинахъ между ними, А. считался бѣднымъ ледниками; наиболѣе извѣстны были только Катунскіе ледники, спускавшіеся съ горы Вѣлухи. Новѣйшія изслѣдованія показали ошибочность такого преждевременнаго заключенія; ледники А. оказались и многочисленны и весьма значительнаго протяженія. Всѣ эти ледники находятся въ періодѣ отступанія. Продольныя долины А. величественны и живописны, самая замѣчательная изъ нихъ Бухтарминская имѣетъ болѣе 300 км. длины. Горные проходы черезъ А. мало изучены и имѣютъ по большей части видъ тропинокъ, пробитыхъ кочевниками; важнѣйшій перевалъ наз. Улапъ-даба (2835 м.) ведетъ изъ долины Бухтармы на истоки Аргута въ долину Кобдо.

Алтай, какъ и другія крупныя горныя группы, очень богатъ спускающимися съ него во всѣ стороны рѣками и горными озерами, какъ мѣстными расширеніями этихъ рѣкъ и горныхъ ручьевъ. Рѣки принадлежатъ здѣсь на с. системѣ Енисея, на с.-з.—собственной системѣ Оби, на ю. и з.—Иртыша, на в.—внутреннимъ бассейнамъ Кобдо и Убса-нора. Между озерами по красотѣ и величію природы должны быть отмѣчены: Язовоеу подножія горы Вѣлухи, Марка-куль въ Кучумскихъ бѣлкахъ, Колыванское озеро въ Колыванскихъ горахъ, въ особенности же прославленное оз. Телецкое или Алтынь-норъ (см.), называемое путешественниками А-скимъ Леманомъ. Много озерныхъ бассейновъ сосредоточивается въ восточныхъ китайскихъ частяхъ А. системы. Геологически А. въ своихъ центральныхъ и вообще болѣе высокіхъ частяхъ сложенъ по преимуществу изъ породы группы гранитовъ и гнейсовъ, образующихъ въ западныхъ болѣе изслѣдованныхъ частяхъ А. рядъ параллельныхъ складокъ, между которыми залегаютъ осадочныя формациі, мѣстами прорванныя изверженными породами (порфирами, діоритами и т. п.). Въ болѣе восточныхъ и сѣверо-вост. частяхъ А. (менѣе изученныхъ) преобладаютъ кристаллическіе сланцы надъ породами гранитовой группы. Морскія осадочныя образованія, слагающія горы, принадлежатъ исключительно къ древнѣйшимъ палеозойскимъ системамъ до каменноугольной включительно; обстоятельство это говоритъ за древность образованія Алтая, какъ и вообще великаго нагорья внутренней Азіи. Въ области А. на этихъ морскихъ отложеніяхъ залегаютъ еще мѣстами отложенія прѣсноводныя, частью угленосныя, возрастъ которыхъ недостаточно выясненъ геологами, но которыя вѣроятнѣе всего должны относиться, подобно другимъ такимъ же образованіямъ внутренней Азіи, къ различнымъ эпохамъ перми, триаса и юры. На границѣ соприсношенія гранитовъ и породъ изверженныхъ съ кристалл. сланцами и осадочными известняками, сланцами и песчаниками во многихъ частяхъ горъ развиты различ-

наго рода рудныя мѣстороженія, прославившія Алтай и подавшия поводъ къ своеобразной организации управленія краемъ (см. *А. горный округъ*). Изъ болѣе новыхъ образований морского происхожденія, только осадки древнетретичнаго бассейна зап. Сибири (олигоценовой эпохи) приближаются съ запада къ предгорьямъ Алтая. Неогеновыя третичныя и послѣтретичныя отложенія всѣ прѣсповоднаго и континентальнаго типа. Въ ледниковый періодъ ледники А. имѣли несравненно большее пространство, по сплошного оледенѣнія всей страны, повидимому, не было.

Климатъ А. представляетъ типическія черты континентальной горной страны, съ суровыми продолжительными зимами, снѣжными вьюгами и жаркимъ лѣтомъ. Такъ, напр., Барнаулъ, лежащій въ низменности на высотѣ 116 м. имѣетъ сред. год. тем. 0⁰, темп. января —20⁰, а темп. іюля +19⁰; эти особенности обуславливаютъ созрваніе на воздухѣ дынь и арбузовъ, но невозможность разведенія какихъ либо фруктовыхъ деревьевъ, даже наиболѣе выносливыхъ сортовъ. Сѣверные склоны, равно какъ предгорія Алтая отличаются еще достаточною влажностью и покрыты по большей части (вдали отъ заводскихъ поселеній) непроходимой хвойною тайгой, поднимающеюся до высоты 1200—1400 м. Лѣса предгорій ниже 300 м. переходятъ въ степи (съ обычнымъ типомъ степной и солончаковой флоры), а отъ верхней границы лѣсовъ, до снѣжной линіи—въ прекрасные альпійскіе дуга. Южные и юго-восточные склоны А. имѣютъ сухой климатъ центральной Азії, очень бѣдны лѣсной растительностью, даже росы почти не бываетъ, и снѣжная линія на 300 м. поднимается выше, чѣмъ на сѣверн. склонѣ. Дикая растительность А. горъ представляетъ въ растительной географіи особый типъ, имѣющій очень ограниченное распространеніе и считаемый остатками болѣе древней флоры, шыбъ оттѣсненной изъ сибирскихъ равнинъ въ горы. Земледѣіе въ защищенныхъ горами долинахъ возможно до высоты 1000 м., а въ Бухтарминской долинѣ даже до 1200 м.; разводятся обычные сѣверные типы ярового и даже озимаго хлѣба. Фауна, богатая дикими млекопитающими и лѣсной птицей, отличается сочетаніемъ полярныхъ типовъ съ подтропическими; на ряду съ сѣвернымъ олснемъ и лосемъ, встрѣчается тигръ; въ ю.-в. А. калмыки разводятъ двугорбаго верблюда. Народонас., мипер. богатства и литерат. см. *Алтайскій округъ*.

Алтайскій округъ, прежде Кольвановоскресенскій горнозаводскій округъ, вся площадь земель, составляющихъ южную половину Томской губ., или администр. округи (уѣзды) Барнаульскій, Бійскій, Змѣиногогорскій, Кузнецкій и южную часть Томскаго округа почти до г. Томска. Вся эта обширная область составляетъ частную собственность царствующаго Императора, представляя одно имѣніе въ 455,000

кв. км., слѣдовательно, по величинѣ своей превосходя Пруссію и равняясь $\frac{5}{6}$ Франціи. Протяженіе его съ с. на ю. = 790 км. съ в. на з. — 860 км. А. округъ находится въ завѣдываніи Кабинета Е. И. Величества подъ мѣстнымъ начальствомъ Томскаго губернат. и непосредственнымъ управленіемъ начальника округа, а съ 1894 еще особаго чиновника по переселенческимъ дѣламъ. Въ орографическомъ отношеніи А. окр. занимаетъ почти всю принадлежащую Россіи часть Алтайской горн. системы (см.), кромѣ южныхъ Нарымскихъ и Курчумскихъ альпъ, почти весь западный склонъ Кузнецкаго Алатау со всей областью Абаканскихъ горъ, Салаирскаго хребта (см.) и другихъ западныхъ отроговъ Алатау (см.), весь бассейнъ верхней Оби и Томи почти до параллели г. Томска и юго-восточную полосу низменныхъ равнинъ Барабы. Изъ двухъ рѣкъ, слагающихъ Обь, р. Бія начинается среди дремучихъ лѣсовъ изъ Телецкаго озера, а Катуня изъ ледниковъ Вѣлухи; долины обѣихъ рѣкъ населены только въ нижней части ихъ теченія. Обь у Барнаула имѣетъ уже около 750 м., а у Кольвани до 1700 м. ширины. Судходными нужно считать только Обь, Томь и пограничный участокъ Иртыша. Лѣса горной тайги непрочны только въ мѣстахъ, удаленныхъ отъ жилья; близъ заводовъ подверглись настолько неразумному истребленію, что трудность доставки лѣса послужила однимъ изъ поводовъ прекращенія заводской дѣятельности. Если провести линію съ сѣвера вдоль лѣваго берега Оби и лѣваго берега ея притока Алея къ Иртышу, А. округъ раздѣляется на двѣ части: восточную—гористую, въ которой населеніе кромѣ постепенно ослабѣвающего къ востоку земледѣлія занимается лѣсными промыслами, скотоводствомъ, пчеловодствомъ и (по крайней мѣрѣ въ прѣжнее время) сосредоточивало свою дѣятельность въ горномъ дѣлѣ; западную—степную, обнимающую часть Барабы (см.), извѣстную подъ названіемъ Кулундинской, Соленой и Бель-Агачской степи. Равнина эта однако же не вездѣ степная; въ болѣе сѣверныхъ частяхъ она покрыта лѣсами и отдѣльными рощами березы, осины, къ которымъ мѣстами примѣшивается сосна. Степной районъ имѣетъ слабое паденіе со множествомъ болотъ, солончаковъ и озеръ, преимущественно соленыхъ; самое большое, пограничное на западѣ соленое озеро Чаны, принимающее въ себя значительную р. Чулымъ и др., не имѣетъ стока; мѣстами въ этой полосѣ ощущается полный недостатокъ прѣсной воды и невозможность по этому случаю осѣдлыхъ поселеній, такъ что воду лѣтомъ сохраняють въ видѣ такъ назыв. снѣжниковъ, т. е. бугровъ снѣга въ нѣсколько сажень высоты, наметенныхъ зимою вѣтромъ и защищенныхъ отъ быстрого таянія особыми покрывками.

Общее количество населенія А. округа

(1896) 965,546 душъ, въ томъ числѣ горожанъ 62,823, русскихъ крестьянъ 846,271, инородцевъ 49,412, казаковъ 7040 чел. Между русскими много раскольниковъ разныхъ сектъ и толковъ. Города: Барнаулъ (главное мѣсто управленія округомъ) Війскъ, Кузнецкъ, Колывань, Устькаменогорскъ (находится на земляхъ Алтайск. округа, но по администр. дѣленію относится къ Семипалат. области), Змѣиногорскъ (см. эти слова). Всѣхъ селеній въ округѣ 1900, изъ нихъ 189 инородческихъ и 1711 русскихъ. Среди осѣдлыхъ инородцевъ много совсѣмъ обрусѣвшихъ. Кочевые инородцы относятся къ татарамъ, телеутамъ, калмыкамъ и небольшому числу киргизовъ на западѣ. Русскіе дѣлятся на казаковъ, крестьянъ-старожиловъ (потомковъ приписанныхъ въ прошломъ вѣкѣ къ заводамъ, по большей части недобровольныхъ переселенцевъ) и новыхъ переселенцевъ. Всѣ они надѣлены землями за опредѣленную оброчную подать или въ личномъ владѣннн или съ общиннымъ устройствомъ поселеній, но земли считаются во временн. владѣнн съ ограничен. права распоряжаться ими, передавать въ аренду другимъ лицамъ, образовывать оброчныя статьи, распоряжаться лѣсами, пѣдрами земли и пр. Организациа новаго переселенческаго движенія началась съ 1865 года, но особенно усилилась съ 1890 г. по мѣрѣ прекращенія дѣятельности алтайскихъ заводовъ и состоявшагося рѣшенія обратитъ Алтай преимущественно въ земледѣльческую колонію. За десятилѣтіе 1884—94 г. переселилось 223,500 ч.

Земледѣліе. Слѣды старыхъ оросительныхъ каналовъ въ долинахъ А. указываютъ на существованіе тамъ земледѣльческаго населенія еще до водворенія русскихъ; среди же казачьяго и заводскаго населенія, оно туго развивалось и только пошло быстро впередъ съ водвореніемъ новыхъ переселенцевъ, однако, только въ формѣ болѣе или менѣе хищническихъ распахешъ цѣлинъ. Посѣвы всѣхъ русскихъ родовъ хлѣбныхъ и другихъ полевыхъ и огородныхъ растений, начиная съ пшеницы, даютъ на таковыхъ цѣлинахъ прекрасные урожаи. Скотоводство до указанной новой реформы имѣло первенствующее значеніе передъ земледѣіемъ, но теперь оно перешло въ горы и сохранилось въ полнотѣ у инородцевъ. Лошади занимаютъ первое мѣсто, за ними слѣдуетъ крупный рогатый скотъ и овцы; какъ особую въ послѣднее время народившуюся промышленность, слѣдуетъ указать разведеніе сибирскаго оленя—марала (см.), рога которыхъ имѣютъ обширный сбытъ въ Китай. Упомянемъ также въ числѣ значительныхъ промысловъ пчеловодство, звѣроловство и добываніе кедровыхъ орѣховъ. Обрабатывающа я промышленность вовсе не получила развитія въ Алт. округѣ, такъ какъ до 1861 г. все населеніе было такъ или иначе

связано съ горнымъ дѣломъ, а до 1870 г. въ видахъ сбереженія лѣсовъ, всякіе частные заводы, требующіе топлива, воспрепятствовались; только съ открытія залежей угля возникаютъ мукомольныя паровыя мельницы (крупчатки), випокуренные заводы, содовый заводъ, стеклянный, кожевенное, мыловаренное, восковое и гончарное производство.

Горное дѣло существовало на А. еще во времена миенческаго народа чуди, старыя копи котораго служили первоначальными указателями для русскихъ въ поискахъ на руду; такимъ образомъ въ 1723 г. были у Колыванскаго озера найдена мѣдная, а въ 1742 г. въ Змѣиной горѣ серебро-свинцовая руда. Въ это время Акинфіемъ Демидовымъ были построены заводы Колывано-Воскресенскій (1726 г.) и Барнаульскій (1739 г.). Въ 1747 г. указомъ Имп. Елизаветы весь А. округъ былъ признанъ личною собств. Императоровъ. Всѣхъ мѣсторожденій рудъ въ А. округѣ обнаружено до 800; съ открытіемъ ихъ шла постройка новыхъ заводовъ: Павловскій (1763), Сузунскій (1764), Локтевскій (1771), Алейскій (1774), Гавриловскій (1793), Змѣевскій (1804) и Гурьевскій (1816). Производительность А. заводовъ въ концѣ прошлаго и началѣ нынѣшн. вѣка была очень значительна; добывалось золото, свинецъ, олово, мѣдъ, но главнымъ образомъ серебро (до 1000 пуд. ежегодно); чистая прибыль достигала 3300 т. руб. Начиная съ 60-хъ годовъ заводская дѣятельность стала падать отъ истощенія вблизи заводовъ какъ хорошихъ рудъ, такъ и лѣсовъ, главнымъ же образомъ отъ измѣнившихся экономическихъ и техническихъ условий, къ которымъ заводы не умѣли во время приспособляться. Серебро-плавильные заводы постепенно закрылись, такъ что въ 1896 г. изъ пяти заводовъ дѣйствовалъ только одинъ Гавриловскій въ Салаирскомъ краѣ. Попытки поставить дѣло на новыя основанія пока еще не принесли результатовъ. Общее количество серебра, добытаго на А. со времени освоенія заводовъ, равно 124,406 пуд. Для выплавки мѣди существуетъ Сузунскій заводъ, на р. Нижній Сузунъ къ с.-з. отъ Барнаула въ долинѣ Оби. Здѣсь находился прежде монетный дворъ, гдѣ чеканилась мѣдная монета, въ томъ числѣ при Екаторинѣ II т. наз. сибирская монета съ гербомъ Сибири (два соболя), и этотъ заводъ въ настоящее время предположенъ къ закрытію. Производство чугуна и желѣза сосредоточено на Гурьевскомъ заводѣ въ Салаирскихъ горахъ (полученіе около 65,000 п. желѣза въ годъ и разныхъ мелкихъ желѣзныхъ издѣлій); желѣзному дѣлу Алтая кажется предстоитъ будущность по обилію хорошихъ рудъ въ нѣкоторыхъ его частяхъ (р. Тельбесъ). Золотопромышленность А. получила довольно значительное развитіе, первоначально изъ коренныхъ мѣсторожденій, а впоследствии изъ россыпей. Мало-по-малу вся восточ-

ная часть округа отъ праваго берега Томи до Телецкого озера была открыта для частной золотопромышленности, а затѣмъ нѣкоторымъ частнымъ компаніямъ была предоставлена добыча золота по лѣвымъ притокамъ р. Томи. Всѣхъ присіокъ въ частномъ владѣніи на Алтаѣ 304, но изъ нихъ работаютъ около 40, добывшихъ въ 1896 г. 91 п. 6½ ф. золота. Средствами Кабинета добывается какъ россыпное золото въ Салаирскомъ краѣ (въ 1896 г. 15 п. 5 ф.), такъ и рудное золото изъ коренныхъ мѣсторожденій юго-западнаго Алтая (въ 1896 г. 6 п. 3 ф.). Золотое дѣло считается подлежащимъ еще значительному развитію на Алтаѣ, такъ какъ золото встрѣчается почти повсемѣстно. Всего добыто на А. изъ россыпей 3687 пудовъ и изъ золотосеребряныхъ рудъ 4776 п. золота. Каменный уголь находится въ сѣверо-восточной части А. округа, въ такъ назыв. Кузнецкомъ каменноугольномъ бассейнѣ, расположенномъ между хребтами Салаирскимъ и Алатау. Нахожденіе угля извѣстно здѣсь было еще съ основанія горнаго дѣла на А., но разрабатываться уголь сталъ только недавно; количество запасовъ угля весьма значительно; по возрасту онъ долженъ относиться частью къ каменноугольной, частью къ пермской, а можетъ быть и еще болѣе новымъ мезозойскимъ отложениямъ. Соляное дѣло насчитываетъ въ предѣлахъ западной части округа до 40 соляныхъ озеръ, но не во всѣхъ ихъ концентрація водъ обуславливаетъ ежегодную осадку соли, поэтому и выработка соли невелика и производится въ двухъ группахъ озеръ: Боровыхъ въ южной части и Алеускихъ въ сѣверной части Кулундинской степи; добыча повар. соли не превышаетъ 1,850,000 п. Замѣчательны въ той же Кулундинской степи Мармышанскія озера, содержащія громадныя залежи чистой глауберовой соли. Юго-западная часть Алтайскихъ горъ доставляютъ открытые еще въ прошломъ вѣкѣ знаменитые по своей красотѣ цвѣтные подѣлочные камни: яшмы, порфиры, мраморъ, кварцъ; для обработки и шлифовки ихъ на мѣстѣ въ Бійскомъ округѣ существуетъ пріобрѣтшая всемирную извѣстность Козьванская шлифовальная фабрика, открытая въ 1802 г. и производящая болшинство тѣхъ изящныхъ предметовъ роскоши, которые украшаютъ Эрмитажъ, другіе дворцы и храмы, въ томъ числѣ знаменитая семиаршинная яшмовая ваза Эрмитажа, не имѣющая себѣ подобной ни въ одномъ изъ европейскихъ музеевъ.

Выше сказано, что открытія и изслѣдованія въ области Алтая начались еще со временъ Петра Великаго и его сподвижника по развитію горнаго дѣла въ Россіи Акинфія Демидова; изслѣдованія эти носили практической характеръ. Общее научное и географическое направленіе изслѣдованія Алтая приняли со времени великой академической экспедиціи, снаряженной Екатериной II для изученія Россіи.

Гмелину, Палласу и Ренованцу мы обязаны вполне основательнымъ географическимъ, минералогическимъ и вообще естествоисторическимъ описаніемъ страны. Изъ путешественниковъ первой половины XIX вѣка значительные вклады къ познанію А. внесли Спасскій (1818), въ особенноти ботаникъ Ледебуръ (1829) и геологъ Гельмерсенъ (1837—38). Знаменитое путешествіе Гумбольдта, Розе и Эренберга на Уралъ, Зап. Сибирь и Прикаспійскій Край дало и для Алтая руководящія основы къ выясненію его геологическаго и физикогеографическаго строенія. Далѣе слѣдоvalи изъ болѣе крупныхъ и плодотворныхъ работъ на Алтаѣ путешествія Чихачева (1845), геологовъ Щуровскаго (1846), Бернгарда Котты (1868). Сочиненія обоихъ названныхъ авторовъ служатъ обычными руководствами для изучающаго А., такъ какъ содержатъ въ сжатомъ и блестящемъ изложеніи полную картину страны на основаніи всѣхъ существовавшихъ данныхъ, освѣщенныхъ личными наблюденіями ихъ авторовъ. Въ области этнографическаго изученія Алтая за послѣднее время заслуживаютъ особаго указанія работы Потанина и Ядринцева. Наконецъ, детальныя геологическія съемки въ предѣлахъ А. округа были недавно произведены геологическими партіями Комитета Сибирской ж. д. подъ руководствомъ Геолог. Комитета и начата общаа геологическая съемка всего округа особой геологической частью Кабинета Е. И. Величества, издавшей уже рядъ выпусковъ своихъ трудовъ.

Литература Алтая и А. округа до 1860 г. указана въ Геогр. Словарѣ Семенова, а затѣмъ вся до послѣдняго времени въ I-мъ томѣ Трудовъ Геол. Части Кабинета Е. И. В. изд. 1896 г. Сверхъ того см. Краткій Истор. очеркъ Алтайск. округа, офиц. изд. 1897 г. — Струковъ, Крат. очеркъ Алтайскаго округа. Спб. 1896 г.

Алтайскій волкъ, б. ч. шакалъ (см.), но вѣроятно прилагается и къ красному волку (см.).

Алтайское село или станція (Верхне-Каменское), Бійскаго округа, Томской губ., при р. Каменкѣ. Одно изъ первыхъ раскольничьихъ поселеній и центръ раскола на Алтаѣ; большая часть приняла въ 1857 г. единовѣріе. Имѣетъ 519 домовъ и болѣе 3000 ж.; 2 церкви-прав. и единов., заводы кожевенн., маслоб. и др.; еженед. базаръ; камера миров. судьи 3 участка Бійскаго округа.

Алтарь, всякаго рода искусственныя возвышенія для жертвоприношеній, въ древности — изъ хвороста, земли и камней, иногда же изъ дерева, которое затѣмъ уничтожалось огнемъ вмѣстѣ съ приносимыми жертвами. Греки и римляне превратили А. въ произведенія искусства (фиг. 1). Они сооружали ихъ изъ камня и украшали по угламъ рогами животныхъ — въ первое время черепами убиваемыхъ для жертвъ животныхъ, впоследствии — скульп-

турными изображеніями. Нерѣдко при жертвоприношеніи А. украшались гирляндами и вѣнками изъ цвѣтовъ и зелени. А. главныхъ и особенно почитаемыхъ божествъ находились, на подобіе трона, на особыхъ возвышеніяхъ, съ рядомъ нисходящихъ ступеней. А. воздвигались отдѣльнымъ божествамъ, иногда нѣсколькимъ вмѣстѣ, а также римскимъ императорамъ и излюбленнымъ героямъ. У грековъ и римлянъ А. воздвигались внѣ храмовъ,

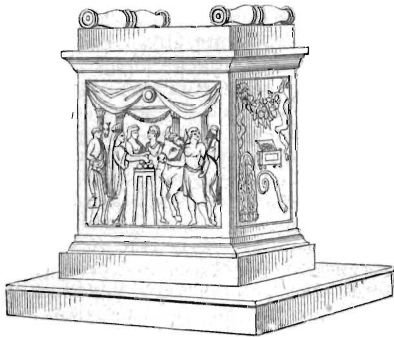

Фиг. 1.

на площадяхъ и улицахъ, въ рощахъ и на берегахъ источниковъ и вообще въ наиболее многочисленныхъ мѣстахъ. Завоеватели того времени отмѣчали предѣлы покоренной земли установленіемъ А. Было при этомъ правиломъ обращать А. переднею частью къ востоку и дѣлать А. на такомъ возвышеніи, которое строго от-

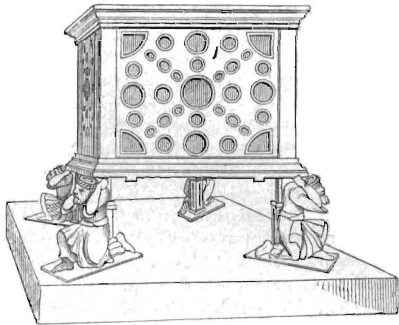

Фиг. 2.

вѣчало бы установленной іерархіи боговъ. У евреевъ А. строились изъ земли или неотесанныхъ камней. При Скинии (Исходъ 27. 30) устроено было два А. — жертвенный и кадильный. Первый былъ досчатый, изъ негниющихъ акацій, и былъ обложенъ мѣдью. На углахъ его сдѣланы были рога, обитые мѣдью. Эти рога обрызгивались кровью жертвъ, и за рога держались тѣ, которые искали у А. убѣжища. Впослѣдствіи рога эти сдѣлались символомъ божественной силы. Кадильный А. былъ такой же формы, какъ и жертвенный, но мень-

шихъ размѣровъ и позолоченъ. Католичество и вообще христіанство, замѣнивъ кровавыя жертвы язычества безкровною жертвою, перемѣнило значеніе А., назвавъ имъ тотъ столъ, на которомъ стали совершать таинство евхаристіи. Этотъ смыслъ остался за словомъ А. въ западной церкви, между тѣмъ какъ въ восточной утвердилось названіе престола, съ подобнымъ же значеніемъ. Въ первые вѣка христіанства, когда богослуженіе совершалось въ подземныхъ пещерахъ (катакомбахъ), тамъ же погребали и мучениковъ вѣры и на самыхъ гробахъ этихъ жертвъ совершали литургію, какъ, напр., въ римскихъ катакомбахъ св. Эрма, Агнессы Приски. Когда же христіанство сдѣлалось господствующимъ въ имперіи, А. или престолы стали сооружаться въ продолговатой формѣ, напоминавшей гробы мучениковъ, а надъ престолами или А. устраивалась сѣнь (siborium, tabernaculum), въ подражаніе своду погребальной ниши. Въ католической церкви впослѣдствіи стали различать главный А. и боковые, которые служили сперва только для частныхъ (или „заказныхъ“) обѣденъ и мессы.

Романское искусство сохранило употреблявшуюся въ VI вѣкѣ форму А. въ видѣ стола съ каменной доскою. Образцами этого типа А. могутъ служить: А. въ церкви Всѣхъ Святыхъ въ Регенсбургѣ и А. въ Госларѣ (фиг. 2). Иногда же надъ ними перекидывали арки, на подобіе вышеномянутой сѣни, съ живописью красками, эмалью и съ позолотой, (напр. А. въ храмѣ св. Стефана въ Вѣнѣ). Въ Англии, создавшей въ средніе вѣка такъ много великолѣпныхъ соборовъ; А. были лишены всякихъ украшеній и состояли изъ простого дубоваго стола, покрытаго бѣлою полотняною скатертью.

Готическое искусство предпочитало для А. употребленіе дерева, которое, однако, украшалось богатою рѣзбою, живописью и позолотой. Особенно характерны въ готикѣ т. наз. „крылатые“ А., заполненные рельефными рѣзными фигурами и отчасти раскрашенные (напр. въ Данцигѣ въ церкви Послѣдняго Суда, въ соборѣ въ Шлезвигѣ). Стиль Возрожденія придалъ А. античный характеръ, который особенно развился и дошелъ до пышности благодаря барокко (см. *Архитектурные стили*), такъ что не только главные, но и боковые А. представляли собою законченныя архитектурныя произведенія, украшенныя колоннами, скульптурными изображеніями, картинами, дорогими матеріями и благородными металлами. По срединѣ А. водружалось распятіе, за которымъ обыкновенно находилась, на противоположной стѣнѣ, большая икона того святого, котораго имя носилъ храмъ, или же Спасителя, Богоматери и т. д. По бокамъ распятія ставились свѣтильники, по шести съ каждой стороны, напоминавъ этимъ число апостоловъ. У А., сдѣла, ставился аналой для служебника. Рядомъ,

на столикъ (credentia) находился звонецъ (колокольчикъ), стеклянные сосуды для вина и воды, умывальникъ и полотенце. Евангеліе помѣщалось справа на А., а слѣва — апостольскія посланія. Въ VIII вѣкѣ въ Западной церкви введены были переносные А. (altare gestatorium) съ ящикомъ для мощей. Они брались вельможами и владѣтельными особами въ походы. Въ протестантизмѣ такіе походные А. чаще всего дѣлались въ формѣ складня вызолоченнаго или посеребреннаго (см. фиг 3). Для Германіи папа Иннокентій IV устано-

предгорій Общаго Сырта, болѣе многоводная рѣка чѣмъ Б. Узень до мѣста ихъ слиянія, хотя также какъ и этотъ послѣдній во вторую половину лѣта перестаетъ течь и разбивается на рядъ котловинъ наполненныхъ стоячею водою. Долина ея плодородна, производитъ много арбузовъ и дынь. А. — большое татарское селеніе (2,075 ж., 5 мечетей) при р. А.

Алтынъ, мѣдная монета—3 коп. Название получила отъ татарскаго слова „алты“ (шесть), т. к. равняется шести деньгамъ. При Петрѣ I (1700—1725), чеканились также серебряные алтыны, стоимость около 6 копѣекъ.

Алтынъ-норъ (золотое озеро), или Телецкое оз. Томской губ., окруженное Телецкими горами, имѣетъ видъ узкаго воднаго бассейна въ 60 в. длины и отъ 4 до 7 вер. ширины. Изъ него вытекаетъ одинъ изъ крупныхъ истоковъ Оби р. Бія.

Алтынъ-тагъ или Алтынъ-таганъ, хребетъ, тянущійся по правому берегу р. Чулымшана по направленію къ оз. А.-норъ. Вершина хребта покрыта вѣчнымъ снѣгомъ.

Алтышааръ, турецкое названіе восточнаго Туркестана.

Алумбрады, имя мистической секты, неоднократно появлявшейся въ Испаніи съ 1575, напр., еще въ 1623 г., жестоко преслѣдовавшейся инквизиціей и затѣмъ окончательно искорененной. А. признавали внутреннюю молитву совершеннѣйшимъ средствомъ общенія съ Богомъ и считали, что вѣрующій не нуждается ни въ добрыхъ дѣлахъ, ни въ таинствахъ.

Алумнусъ (лат.), пансіонеръ закрытаго высшаго учебнаго заведенія (алумнатъ, алумнеумъ), получающій квартиру, столъ и обученіе (совсѣмъ или наполовину) бесплатно; въ противоположность экстерну, живущему у родителей, родственниковъ или на частной квартирѣ и принимающему также участіе въ занятіяхъ. Юридически алумнатомъ называются чисто фактическія отношенія воспитаника къ воспитателю.

Алунить (квасцовый камень), минералъ, безцвѣтенъ, иногда красноватаго или сѣраго цвѣта, блескъ стеклянный, просвѣчиваетъ, твердость 3,5—4, удѣльн. вѣсъ 2,7, образуетъ ромбоэдрическіе кристаллы, но большей частью встрѣчается въ мелкозернистыхъ или землистыхъ массахъ въ видѣ жилъ въ трахитѣ. А. состоитъ изъ калийныхъ квасцовъ и водной окиси алюминія и является продуктомъ воздѣйствія сѣрнистой кислоты или сѣрнистаго водорода и воды на трахитъ. А. встрѣчается въ Тольфа, близъ Чивитавекки (жилы,

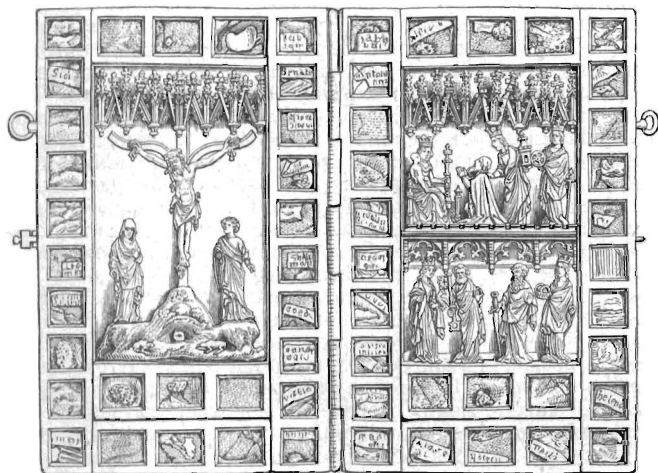

Фиг. 3.

вилъ положительныя правила объ устройствѣ А. въ храмахъ, съ указаніемъ всѣхъ необходимыхъ украшеній, картинъ, а также и размѣровъ.

Въ восточной церкви, подъ именемъ алтаря, разумѣется главнѣйшая часть храма, обращенная на востокъ, нѣсколько возвышенная передъ другими частями храма и отдѣленная отъ нихъ рѣшетчатой или сплошною стѣнкой, назыв. иконостасомъ. Главное назначеніе А. — совершеніе въ немъ таинства безкровной жертвы или евхаристіи. Сообразно съ этимъ, А. заключаетъ въ себѣ престолъ, на которомъ совершается таинство, жертвенникъ, гдѣ приготавлиются дары, ризницу — для храненія церковныхъ сосудовъ и облаченій и другихъ принадлежностей священнодѣйствія. Хотя по первоначальному своему устройству и назначенію, подъ именемъ А. и въ восточной церкви пужно разумѣть только небольшое пространство отъ царскихъ вратъ до престола и горягаго мѣста, образцы отдѣльнаго устройства А., въ тѣсномъ смыслѣ слова, можно встрѣтить во многихъ греческихъ и русскихъ церквахъ (напр., въ Петербургѣ, въ церкви Благовѣщенія на Вас. Островѣ).

Алтата, р. Самар. губ., притокъ Б. Узеня. Дл. теченія 90 верстъ, беретъ начало съ

мощностью въ 2 метра), въ Овернѣ, Венгріи, близъ с. Загликъ (Грузія) въ видѣ мощныхъ толщъ (до 2 саж.). А. обрабатывается для полученія квасцовъ.

Алунко, см. *Никколо ди Либераторе*.

Алупка, селеніе на южномъ берегу Крыма у подножія Ай-Петри (см.) одной изъ высочайшихъ горъ полуострова въ 16 верстахъ на ю. з. отъ Ялты. Одно изъ наиболѣе живописныхъ мѣстечекъ Крыма, наиболѣе теплыхъ (открыто только на ю.-в.), обильно орошенныхъ ключевою водою, а потому и покрытыхъ богатѣйшею вѣчно зеленою южно-европейскою растительностью. Отъ горъ Ай-Петри и обрывовъ Яйлы по направленію къ морю тянется огромный горный обвалъ болѣе $\frac{1}{2}$ версты шириною, представляющій хаотически нагроможденныя массы изверженной порфировой породы и мѣстнаго мраморовиднаго известняка Яйлы, оползшихъ по поверхности подлежащаго, подмытаго ключевыми водами, глинистаго сланца. Среди хаотическаго горнаго обвала возвышается дворецъ нѣкогда всеильнаго генераль-губернатора и владѣльца лучшихъ участковъ южнаго берега кн. Воронцова. Дворецъ выстроенъ въ мавританскомъ стилѣ изъ мѣстной изверженной поры (порфировиднаго трахита) и мѣстнаго мрамора. Окруженъ роскошнымъ и живописнымъ паркомъ лавровыхъ, кипарисныхъ, орѣховыхъ, магноліевыхъ, миндальныхъ и другихъ южныхъ древесныхъ породъ, съ постройками и оградами, обвитыми виноградомъ и плющемъ. Къ парку прилегаютъ виноградки, самые значительныя и лучшіе по сортамъ, разводимымъ въ Крыму и доставляющимъ извѣстныя по своимъ качествамъ Воронцовскія вина. Въ настоящее время крымскія имѣнія князя Воронцова находятся въ рукахъ удѣльнаго вѣдомства, сильно подвинувшаго впередъ крымское винодѣліе. Сел. Алупка имѣетъ не болѣе 500 чел. туземнаго, преимущественно татарскаго населенія, но деревня и участки по направленію къ княжеск. парку теперь сильно застроились, такъ какъ мѣстность стала очень люднымъ, шумнымъ и дорогимъ дачнымъ курортомъ съ гостиницами, меблирован. комнатами и пр. Близъ А. ломки бѣлаго и разноцвѣтнаго мрамора; надъ деревней развалины стариннаго укрѣпленія.

Алута (Альтъ, венг. Ольтъ), горная р., 556 км. длины, начинается въ вост. Карпатахъ близъ истоковъ р. Мароса, протекаетъ чрезъ Зибенбургенъ (Седмиградію), прорывается на югъ чрезъ пограничный между Венгріей и Румыніей хребетъ въ проходѣ Ротертурмъ, принимаетъ въ Румыніи Лотру и Ольпецъ и впадаетъ противъ Никополя въ Дунай.

Алушта, мѣстечко на южн. бер. Крыма, Ялтинскаго уѣзд. въ 42 вер. на св. отъ Ялты и въ 44 вер. на ю.-в. отъ Симферополя, на берегу Чернаго моря, въ долинѣ, окаймленной съ сѣвера горами Карадагомъ,

Демерджи и Четырдагомъ, съ известковыми скалами, защищающими долину отъ сѣверныхъ вѣтровъ. Съ юга къ долинѣ прилегаютъ вулканическія горы Капель и Урага. Съ Симферополемъ А. соединена шоссею дорогой, проходящей у подножія Четырдага. Крупное производство табаку, фруктовъ, винограда (лечебные сорта); винодѣліе въ большомъ развитіи у мелкихъ мѣстныхъ производителей. Постоянное населеніе (около 1200 ч.) частью русское. частью татарское; здѣшніе татары по типу красиваго липа носятъ явственныя слѣды прежнихъ обитателей—грековъ, съ которыми при обращеніи ихъ въ магометанство татары тѣсно слились въ одну націю; говорятъ на значительно уклонившемся нарѣчій татарскаго языка. Мѣстечко подраздѣляется на татарскую часть съ узкими и грязными улицами, маленькими тѣсно расположенными домиками и мечетью,—и русск. часть, покрыт. дачами, садами и виноградниками съ православною церковью. Алушта лѣтомъ содержитъ большое число прѣзжихъ ради удобнаго морскаго купанья, леченья виноградомъ, курысомъ и здоровымъ воздухомъ. Растительность принадлежитъ уже къ полосѣ вѣчнозеленыхъ деревьевъ, какъ и по всему южн. берегу, но дикій лѣсъ кругомъ селенія на значительномъ разстояніи истребленъ. Рейдъ А. довольно глубокой, такъ что къ пристани у мѣстечка заходятъ крупныя коммерческія суда для нарузки фруктовъ и вина; станція пароходовъ Русск. Общ. Парох. и Торг. Выдающуюся достопримѣчательность А. составляютъ развалины древняго греческаго укрѣпленія Алустанъ, построеннаго византийскимъ импер. Юстиніаномъ I въ VI вѣкѣ по Р. Х., съ акрополемъ по срединѣ и остатками нѣсколькихъ греческихъ церквей. Въ XIII вѣкѣ А. была значительной генуэзской колоніей (Alusta, Lustia). На мѣстѣ древняго поселенія грековъ и генуэзцевъ теперь расположены виноградники и табачныя плантаціи, въ которыхъ при вскапываніи почвы нерѣдко попадаются древнія вещи, иногда значительной цѣнности.

Алфавить (отъ назв. первыхъ двухъ греческихъ буквъ альфа и вита; у русскихъ въ этомъ смыслѣ употребляется названіе „азбука“, происшедшая изъ сочетанія названій первыхъ славянскихъ буквъ: „азъ“ и „буки“; у чеховъ, словаковъ и мѣстами у хорватовъ мы находимъ въ этомъ значеніи „abeceda“, у туричанъ — „abese“, у поляковъ — „abecadlo“ или „abicadlo“ и „abiecadlo“, у сербовъ и отчасти у хорватовъ—„абевцица“ и „буквица“; Н. Гатцдукъ предложилъ для малорусскаго языка не привившееся, однако, названіе „абетка“) означаетъ собраніе буквъ какаго-либо языка въ установленномъ порядкѣ. Музыкальной А. наз. въ извѣстномъ порядкѣ стоящія одна за другой буквы латинской азбуки, означающія семь основныхъ тоновъ: c, d, e, f, g, a, h. Во Франціи,

Таблица важнѣйшихъ алфавитовъ.

Клинопись (Персидскій).

Знакъ	Значеніе	Знакъ	Значеніе	Знакъ	Значеніе	Знакъ	Значеніе	Знакъ	Значеніе
	a â		ch		d		n		s, مس
	i		j		dh, d				sh, شس
	u		jh, ž, j		p		ñ?		z
	k		t		f, ف		y		h
	kh		th, t		b		r		q?
	kh, خ, k		th, ث						dah?
	g		t, d		m		w, v		bumi?
	gh, غ, g		tr				v		словораздѣлитель.

Японскій (Катакана).

Знакъ	Значеніе	Знакъ	Значеніе	Знакъ	Значеніе	Знакъ	Значеніе	Знакъ	Значеніе	Знакъ	Значеніе
イ	i	ト	to	タ	ta	ウ	u	プ	pu	メ	me
ロ	ro	ド	do	ダ	da	井	wi	コ	ko	ミ	mi
ハ	fa (ha), va	チ	tsi	レ	re	ノ	no	ゴ	go	シ	si
バ	ba	ヂ	dzi	ソ	so	オ	o	エ	ye	ジ	zi
パ	pa	リ	ri	ゾ	zo	ク	ku	テ	te	エ	we
ニ	ni	ヌ	nu	ツ	tsu	グ	gu	デ	de	ヒ	fi (hi), vi
ホ	fo (ho), vo	ル	ru	ヅ	dzu	ヤ	ya	ア	a	ビ	bi
ボ	bo	ヲ	wo	子	ne	マ	ma	サ	sa	ピ	pi
ポ	po	ワ	wa	ナ	na	ケ	ke	ザ	za	モ	mo
ヘ	fe (he), ve	カ	ka	ラ	ra	ゲ	ge	キ	ki	セ	se
ベ	be	ガ	ga	ム	mu	フ	fu, vu	ギ	gi	ゼ	ze
ヘ ^c	pe	ヨ	yo	ン	n	ブ	bu	ユ	yu	ス	su
										ズ	zu

Арабскій (Неши).

Знакъ				Значен.	Знакъ				Значен.	Знакъ				Значен.
сво- бодно- стоящ.	*	**	***		сво- бодно- стоящ.	*	**	***		сво- бодно- стоящ.	*	**	***	
—	ا	—	—	â	ر	ز	—	—	франц. z	ق	ق	ق	ق	q
ا	ب	ب	ب	b	س	س	س	س	s	ك	ك	ك	ك	k
ا	ت	ت	ت	t	ش	ش	ش	ش	sch	ل	ل	ل	ل	l
ا	ث	ث	ث	твердое англ. th	ص	ص	ص	ص	ss	م	م	م	م	m
ا	ذ	ذ	ذ	dsch	ض	ض	ض	ض	dh	ن	ن	ن	ن	n
ا	ر	ر	ر	h'	ط	ط	ط	ط	придыха- тельное t	و	و	و	و	w, û
ا	ز	ز	ز	ch	ظ	ظ	ظ	ظ	мягкое придыха- тельное s	ه	ه	ه	ه	h (t)
ا	ح	ح	ح	d	ع	ع	ع	ع	c	ي	ي	ي	ي	j, i
ا	خ	خ	خ	мягкое англ. th	غ	غ	غ	غ	gh	ف	ف	ف	ف	f
ا	د	د	د	r	ف	ف	ف	ف	f					

Еврейскій.

Знакъ	Значен.	Знакъ	Знач.	Знакъ	Значен.	Знакъ	Значен.	Знакъ	Значен.	Знакъ	Значен.
ש	Spiritus lenis	ש	ç	מ	m	כ	k	ח	ch	ש	Spiritus lenis
ב	b	כ	ch	נ	n	ר	r	מ	m	ה	h
ג	g	ט	t	ז	sz	ש	sch	נ	n	ל	l
ד	d	י	j	פ	араб. ع	ס	s	פ	ph	מ	m
ה	h	כ	ch	צ	p	ת	t	צ	tz	ת	t
ו	w	ל	l	ק	tz	ל	Aleph- Lamed				

Санскритъ.

Знакъ	Знач.	Знакъ	Знач.	Знакъ	Знач.	Знакъ	Знач.	Знакъ	Знач.	Знакъ	Знач.	Знакъ	Знач.
अ	a	इ	r	औ	au	च	cha	ण	ṇa	प	pa	ल	la
आ	â	इ	l	क	ka	ज	ja	ण	ṇa	फ	pha	श	ça
इ	i	इ	e	ख	kha	झ	jha	ण	ṇa	ब	ba	ष	sha
ई	î	इ	ai	ग	ga	ञ	ña	ण	ṇa	भ	bha	स	sa
उ	u	इ	ai	घ	gha	ट	ṭa	ण	ṇa	म	ma	ह	ha
ऊ	û	औ	o	च	ca	ठ	ṭha	ण	ṇa	य	ya	ह	ha
		औ	o	ज	ja	ड	ḍa	ण	ṇa	र	ra	ह	ha

Бенгальскій.

Знакъ	Знач.	Знакъ	Знач.	Знакъ	Знач.	Знакъ	Знач.	Знакъ	Знач.	Знакъ	Знач.	Знакъ	Знач.
অ	a	র	r	ক	ka	জ	ja	ঢ	ḍha	প	pa	ল	la
আ	â	র	l	খ	kha	জ	ja	ণ	ṇa	ফ	pha	শ	ça
ই	i	র	l	গ	ga	ঝ	jha	ণ	ṇa	ব	ba	ষ	sha
ঈ	î	র	l	ঘ	gha	ঞ	ña	ণ	ṇa	ভ	bha	স	sa
উ	u	র	ai	ঙ	ṅa	ট	ṭa	ণ	ṇa	দ	da	হ	ha
ঊ	û	র	o	চ	ca	ঠ	ṭha	ণ	ṇa	ধ	dha	য়	ya
		র	o	জ	ja	ড	ḍa	ণ	ṇa	র	ra	হ	ha

(= араб. ح)

Тибетскій.

Знакъ	Знач.	Знакъ	Знач.	Знакъ	Знач.	Знакъ	Знач.	Знакъ	Знач.	Знакъ	Знач.	Знакъ	Знач.
	i, i'		ka		cha		da		ma		ja		la
	e, e'		kha		ja		na		tza		sa		sha
	o, o'		ga		ña		pa		thsa		'a		ssa
	â		na		ta		pha		za		ya		ha
	u, u'		ca		tha		ba		va		ra		a

Руны.

Знакъ	Значен.	Знакъ	Значен.	Знакъ	Значен.	Знакъ	Значен.	Знакъ	Значен.	Знакъ	Значен.
	f		r		h		e		t		l
	u		k		n		p		b		ng
	th		g		i		z		e		o
	a		w		j		s		m		d

Армянскій.

Знакъ		Значен.		Знакъ		Значен.		Знакъ		Значен.	
Древнее	Скоронисъ			Древнее	Скоронисъ			Древнее	Скоронисъ		
	ա		a		ի		i		ւ, Վ		w
	բ		b		լ		l		Տ		t
	գ		g		չ		ch		Ր		r
	դ		d		ձ		dz		Յ		ts
	ե		e		կ		k		Ժ		u, v
	զ		z		հ		h		Փ		ph
	է		ê		ճ		ds		Բ		kh
	թ		th		ճ		dsch		Օ		ô
	շ		ž		մ		m		Ֆ		f

Египетскій.

Знакъ	Значеніе	Знакъ	Знач.	Знакъ	Значен.	Знакъ	Значен.	Знакъ	Значеніе	Знакъ	Значен.
			p		h		š		t		j
	j		f		h		š (sch)		z		j
	С горлан- ный звукъ		m		твердое h		k		t		j
	w		n		ch (x)		придых. k		придых. t		w
	какъ англ. v		r u. l		h (x)		k		z		придых. u
	b				s		g		придых. z		m
											n

Кириллица		Глаголица			Греч. унциальное письмо IX в.		Греческій		Древне-еврейскій	Финій-кїйскій
начертаніе	числов. значен.	болгарск.	хорватск.	числов. значен.	начертаніе	числов. значен.	Древн. формы восточная	Древн. формы западная		
		начертаніе							сѣ.лѣв. кѣ.пр.	сѣ.пр. кѣ.лѣв.
А	1	Ⲑ	Ⲓ	1	Α	1	Α	Α	Ⲡ (Spiritus lenis)	Ⲡ (Spiritus lenis)
Б	2	Ⲕ	Ⲓ	2	Β	2	Β	Β	Ϡ	Ϡ
В	3	Ⲙ	Ⲓ	3	Γ	3	Γ	Γ	Ⲛ	Ⲛ
Г	4	Ⲙ	Ⲓ	4	Δ	4	Δ	Δ	ⲛ	ⲛ
Д	5	Ⲙ	Ⲓ	5	Ε	5	Δ	Δ	Ⲝ	Ⲝ
Е	6	Ⲙ	Ⲓ	6	Ϝ	6	Ϝ	Ϝ	ⲝ (h)	ⲝ (h)
Ж	7	Ⲙ	Ⲓ	7	(s)	7	Ϛ	Ϛ	какъ въ строкѣ 3	какъ въ строкѣ 3
З	8	Ⲙ	Ⲓ	8	Z	8	Ϛ	Ϛ		
И	10	Ⲙ	Ⲓ	10	И	10	И	И	Ϟ	Ϟ
К	20	Ⲙ	Ⲓ	20	Κ	20	Ι	Ι	ⲟ (ch)	ⲟ (ch)
Л	30	Ⲙ	Ⲓ	30	λ	30	κ	κ	ⲟ	ⲟ
М	40	Ⲙ	Ⲓ	40	Μ	40	ⲗ	ⲗ	ϣϣϣ	ϣϣ
Н	50	Ⲙ	Ⲓ	50	Ν	50	Ⲙ	Ⲙ	ⲠⲠ	ⲠⲠ
О	70	Ⲙ	Ⲓ	70	Ο	70	Μ	Μ	ϣ	ϣϣϣ
П	80	Ⲙ	Ⲓ	80	Π	80	Μ	Ν	ϣϣϣ	ϣϣ
Р	100	Ⲙ	Ⲓ	100	Ρ	100	Ο	Ο	ⲟⲟ (gh)	ⲟⲟ (gh)
С	200	Ⲙ	Ⲓ	200	Σ	200	Ο	Ο		
Т	300	Ⲙ	Ⲓ	300	Τ	300	Π	Π	Ⲛ	Ⲛ
У	400	Ⲙ	Ⲓ	400	Ϙ	500	Ρ	Ρ	Ⲛ	Ⲛ
Ф	500	Ⲙ	Ⲓ	500	ϙ	600	Ρ	Ρ	Ⲛ	Ⲛ
Х	600	Ⲙ	Ⲓ	600	Ϟ	700	Ξ	Ξ	Ⲛ	Ⲛ
Ц	800	Ⲙ	Ⲓ	800	ϙ	900	Ξ	Ξ	Ⲛ	Ⲛ
Ч	900	Ⲙ	Ⲓ	900	ϙ	900	Τ	Τ	Ⲛ	Ⲛ
Ш	90	Ⲙ	Ⲓ	1000	(ϙ)	90			Ⲛ	Ⲛ
Щ		Ⲙ	Ⲓ	800					Ⲛ	Ⲛ
Ъ		Ⲙ	Ⲓ							
Ы		Ⲙ	Ⲓ							
Ь		Ⲙ	Ⲓ							
Ю		Ⲙ	Ⲓ							
Я	900	Ⲙ	Ⲓ				Ϟ	ⲟ	Ⲛ	Ⲛ
Ѧ		Ⲙ	Ⲓ				⊗	⊗	Ⲛ	Ⲛ
ѧ		Ⲙ	Ⲓ				⊗	⊗	Ⲛ	Ⲛ
Ѩ		Ⲙ	Ⲓ				⊗	⊗	Ⲛ	Ⲛ
ѩ	60	Ⲙ	Ⲓ				⊗	⊗	Ⲛ	Ⲛ
Ѫ	700	Ⲙ	Ⲓ				⊗	⊗	Ⲛ	Ⲛ
ѫ	9	Ⲙ	Ⲓ				⊗	⊗	Ⲛ	Ⲛ
Ѭ		Ⲙ	Ⲓ				⊗	⊗	Ⲛ	Ⲛ
ѭ		Ⲙ	Ⲓ				⊗	⊗	Ⲛ	Ⲛ
Ѯ		Ⲙ	Ⲓ				⊗	⊗	Ⲛ	Ⲛ
ѯ		Ⲙ	Ⲓ				⊗	⊗	Ⲛ	Ⲛ
Ѱ		Ⲙ	Ⲓ				⊗	⊗	Ⲛ	Ⲛ
ѱ		Ⲙ	Ⲓ				⊗	⊗	Ⲛ	Ⲛ
Ѳ		Ⲙ	Ⲓ				⊗	⊗	Ⲛ	Ⲛ
ѳ		Ⲙ	Ⲓ				⊗	⊗	Ⲛ	Ⲛ
Ѵ		Ⲙ	Ⲓ				⊗	⊗	Ⲛ	Ⲛ
ѵ		Ⲙ	Ⲓ				⊗	⊗	Ⲛ	Ⲛ

Италиі и южныхъ странахъ Европы употребляются слѣдующія названія тоновъ: ut (do), re, mi, fa, sol, la, si. Попытки отыскать въ порядкѣ буквъ, которыя зап. европейцы заимствовали у римлянъ, послѣдніе у грековъ, а тѣ въ свою очередь у финикіянъ — какое-либо рациональное основаніе, не привели ни къ чему, и мы знаемъ только, что этотъ порядокъ заимствованъ у финикіянъ или у какого-нибудь другого семитическаго народа. Названіе знаковъ греки также заимствовали не у египтянъ, какъ полагали, а у финикіянъ. Письмо, т. е. способъ передавать мысль на разстояніе или придавать ей извѣстнаго рода прочность, фиксировать ее, у нецивилизованныхъ народовъ замѣняется символическими изображеніями или предметами; такъ, напр., тагуировкой различнаго рода дикари означаютъ долговременное обязательство, объявленіе о совершенствѣ, свидѣтельство о храбрости и т. д. Въ Европѣ также сохранились остатки такихъ обычаевъ. Въ Россіи и Германіи и по сіе время такъ наз. бирки, деревянные палочки съ насѣчками, въ большомъ употребленіи (см. *бирка*). Перуанскіе инки имѣли весьма развитой узловой А., посредствомъ котораго они сообщали свои распоряженія правителямъ различныхъ частей своего царства. У нѣкоторыхъ племенъ встрѣчаются образныя изложенія историческихъ событій и эта картинная письменность все болѣе и болѣе становится символическою и переходитъ въ А. Ацтеки въ Мехикѣ имѣли цѣлую, къ сожалѣнію уничтоженную испанцами, литературу, написанную картиннымъ А. Когда миссіонеры побудили ацтековъ написать „Отче нашъ“ на латинскомъ языкѣ, послѣдніе изобразили слогіи предметами, что составило родъ ребуса. Китайцы также сначала воспользовались заимствованнымъ ими у коренныхъ жителей узловымъ А., затѣмъ картиннымъ А., располагая письменна сверху внизъ. При этомъ они слово солнце изображали рисункомъ солнца, гору тремя зигзагами и т. д. Изъ сокращенія картинныхъ изображеній, соединенія ихъ между собой посредствомъ черточекъ и группировки возникъ мало по малу настоящій словесный А., въ которомъ каждое слово имѣло свой особенный знакъ. Съ теченіемъ времени знаки потеряли свою образность, т. е. ихъ для удобства все болѣе и болѣе сокращали. Въ то же время явился ребусный А., причемъ знакъ какого либо слова переносился на другое одновзвучное съ нимъ слово. Такъ какъ китайскій языкъ состоитъ изъ небольшого числа односложныхъ словъ, имѣющихъ иногда самыя разнообразныя значенія, то А. помогаетъ часто неспости словеснаго выраженія. Онъ можетъ служить какъ бы общимъ языкомъ для 400 мил. китайскаго населенія, хотя многія племена вовсе не знаютъ по-китайски. Правда, этому А. очень трудно научиться, такъ какъ онъ состоитъ изъ 50,000 буквъ, раздѣляющихся на 214 основныхъ

знаковъ, называемыхъ ключами, по которымъ и составляются китайскіе словари. Изъ китайскаго А. японцы составили свой А., наз. Катакана, состоящій изъ 80 буквъ и множества знаковковъ. Древнее клинообразное письмо Месопотаміи также выработалось изъ простаго, образнаго, ребуснаго письма, сначала въ письмо силлабическое, а затѣмъ, у древнихъ персовъ, почти въ настоящее звуковое письмо, въ А. Уже въ древнѣйшія времена знаменитые египетскіе іероглифы представляли собой комбинацію главныхъ и второстепенныхъ знаковъ; но только знаки, по крайней мѣрѣ на монументахъ, вслѣдствіе своего декоративнаго назначенія, никогда не теряли своего образнаго характера, тогда какъ происшедшія отъ іероглифовъ іератическія и демотическія письменна не имѣютъ уже ничего образнаго или картиннаго. Отъ введенія опредѣлительныхъ знаковъ, которые могли означать одновременно самыя разнообразныя предметы, какъ, напр., изображеніе лютии *pefel* могло означать: юноша, дѣва, жеребенокъ, рекрутъ, огонь, смотря по тому какой опредѣлительный знакъ стоялъ при этомъ изображеніи—знакъ мужчины, женщины, лошади, воина или пламени,—египтяне сдѣлали шагъ впередъ къ А. силлабическому, а затѣмъ уже къ чисто звуковому А. Цѣлымъ рядомъ образовъ они стали составлять слогъ или группу согласныхъ, а иногда только начальную букву слова. Такъ, напр., изображеніе орла (*ahom*) употреблялось для буквы *a*, изображеніе льва (*labo*) для буквы *l*. Однако на монументахъ, вѣроятно изъ художественныхъ причинъ, оставался въ употребленіи старый іероглифическій А. Что же касается финикійскаго А. родоначальника А. почти всѣхъ новыхъ культурныхъ народовъ, то и онъ былъ А. силлабическимъ, съ той особенностью, что знаками изображались только согласныя, а дополненіе гласныхъ предоставлялось читателю. Это было весьма естественно для семитическаго языка, гдѣ согласныя опредѣляютъ значеніе слова, а гласныя придаютъ только различные оттѣнки главному смыслу. Поэтому финикійскій А. былъ заимствованъ съ нѣкоторыми измѣненіями и другими семитическими народами, и изъ него образовались арамейско-сирійскій, еврейскій, арабскій и гиміаритическій (южно-арабскій) А. Арабскій А. съ незначительными измѣненіями и дополненіями употребляется для персидскаго, афганскаго, индустанскаго и турецкаго языковъ. Сирійскій А. послужилъ основой для угурскаго, этотъ послѣдній для А. манджуровъ, а отъ него — монгольскій А. Т. о. мы видимъ, что финикійскій А. проникъ до крайнихъ предѣловъ сѣверо-восточной Азіи. Отъ гиміаритическаго А. произошли египетскій, ливійскій и другіе А. сѣверо-восточной Африки. Отъ старинной формы арамейско-сирійскаго А. произошли зендскія и пехлевійскія письменна Ирана и по всей вѣроятности

также санскритскій А. въ его наиболѣе распространенной формѣ деванагари. Древнѣйшее санскритское письмо послужило основой буддйскаго А. пали и б. ч. другихъ употребляемыхъ теперь въ Индіи А.: бенгалскаго, гуджерагскаго, телугускаго, канарезійскаго, синдхи и т. д. Этотъ А. проникъ вмѣстѣ съ буддизмомъ въ Тибетъ, Корею и въ Индо-Китай съ островами. При всѣхъ своихъ измѣненіяхъ финикійскій А. въ своемъ распространеніи на востокъ всегда сохранялъ свою особенность изображать согласныя, гласныя же замѣнять только разными дополнительными значками. За то, распространяясь на западъ, въ Европу финикійскій А. все болѣе и болѣе выработывался въ настоящее звуковое письмо, гдѣ гласныя имѣютъ такіе же опредѣленные знаки, какъ и согласныя. Что греческій А. произошелъ отъ финикійскаго, говорятъ не только сами греки, но на это указываютъ и финикійскія названія греческихъ буквъ, (т. н., альфа, по еврейски и финикійски алафъ, означаетъ „быкъ“, гамма, гимель, означаетъ „верблюды“) а также форма древне-греческихъ письменныхъ знаковъ. При заимствованіи финикійскаго А. греки тотчасъ же пять буквъ его, не имѣющихъ соответственныхъ звуковъ въ греческомъ языкѣ, обратили въ гласныя А, Ё, І, О, У. и въ то же время прибавили знакъ для согласной В (дигамма). Т. о. образовался А. изъ 23 знаковъ. Финикійское происхождение древне-греческаго А. ясно доказывается еще тѣмъ, что въ древнѣйшія времена греки писали бустрофедонснмъ, съ права на лѣво. Но уже въ самомъ древнемъ греческомъ А. извѣстномъ по надписямъ, найденнымъ на Милосѣ, Критѣ и Церѣ, сдѣланы были измѣненія, чтобы приспособить ихъ еще болѣе къ духу греческаго языка. Изъ многочисленныхъ шипящихъ звуковъ финикійскаго А. одинъ, а именно Z=з былъ взятъ въ греческій алфавитъ. Другой, совершенно выпущили въ послѣдствіи, а третьимъ Э воспользовались для изображенія сложнаго звука кс. Для звуковъ ф и х и сложнаго пс составились изъ финикійскихъ знаковъ буквы Ф, Х, Ψ, которыя были присоединены къ концу стараго А. Съ другой стороны дигамма и копца вышли изъ употребленія. Когда явилась потребность въ изображеніи продолженныхъ гласныхъ, изъ стараго придыхательнаго звука получилась для е долгаго η; изъ знака короткаго звука о образовался, путемъ прибавленія двухъ крючковъ, знакъ для долгаго о Ω, заключавшій собой А. Путемъ различныхъ измѣненій образовался отсюда т. н. іонійскій А. изъ 24 знаковъ. Этотъ А. и былъ принятъ всѣми греческими государствами. Приблизительно около того же времени этруски, умбры, оски и другіе народы Италіи заимствовали свой А. отъ поселившихся въ Южной Италіи грековъ. Такъ свидѣтельствуетъ Тацитъ

(Апп. XI, 14), но нѣкоторые ученые предполагаютъ, что этруски заимствовали свой А. непосредственно отъ финикянъ, а отъ нихъ уже заимствовали его остальные племена Италіи. Древнѣйшій А. латинцевъ и въ особенности римлянъ, заимствованный непосредственно изъ самой Греціи, состоялъ въ своей первобытной формѣ изъ 20 буквъ. Онъ начинался, какъ греческій, съ буквы А, и оканчивался буквой V (Υ) и письмо сначала шло съ права на лѣво. При этомъ Н сохранило свое значеніе придыхательнаго знака, а также сохранились оба гортанные — К и Q. Зато F, древне греческая дигамма, сохранилась только для означенія звука f; Θ, Э и одно изъ s совершенно выпали и греческое Γ сохранилось какъ k, а Π и Ρ измѣнили свою форму. Очень рано уже присоединилось къ латинскому А. X, затѣмъ вытѣснено были Z и его мѣсто заняло передѣланное изъ С — G. Но около 100 г. до Р. X. греческіе знаки Y и Z снова присоединены къ латинскому А. и поставлены въ концѣ его. Съ распространеніемъ христіанства и римской цивилизаціи латинскій А. въ началѣ среднихъ вѣковъ проникъ во многія европейскія страны. Онъ вытѣснилъ вездѣ прежнія письмена, какъ, напр., германскія руны, галльскія и уэльскія письмена (огамъ) и т. д. Впрочемъ позднѣйшія изслѣдованія показали, что и эти письмена произошли отъ латинскаго и греческаго А. Въ позднѣйшія, уже христіанскія времена изъ греческаго А. образовались письмена готическія, составленныя въ IV ст. извѣстнымъ переводчикомъ Библии, Ульфилоу, армянскія и грузинскія, коптскія въ Египтѣ и паконица — глаголица (см.) и кириллица въ славянскихъ земляхъ (IX в.). Отъ послѣдней произошли русскій и другіе южно-слав. А. Въ послѣдствіи кириллица видоизмѣнилась въ юго-западныхъ славянскихъ земляхъ (Далмація, Хорутанія и Боснія съ Герцеговиной) въ буквицу (см.). Начертаніе латинскаго А. уже въ древности выработалось изъ употреблявшагося, въ особенности для надписей, капитальнаго письма, которое закруглилось и образовало болѣе удобное письмо — унциальное и связный курсивъ, существовавшіе уже въ IV в. по Р. X. Слѣженія двухъ послѣднихъ составляетъ т. н. полунциальное письмо VI—IX в. Изъ него выработался минускуль, въ которомъ каждая буква пишется отдѣльно и по возможности отвѣсно. Минускуль, сообразно мѣсту своего происхожденія, распадается на англосаксонскій, лонгобардскій, франкскій и т. д. Однако каролингскій минускуль временъ Карла Великаго мало по малу становится преобладающимъ. Въ XII в. начинается господство росчерковъ, и мѣсто округленій занимаютъ преломленія и сокращенія. Т. о. въ концѣ XIII в. возникаетъ готическое или монашеское письмо съ большими жирными

и угловатыми буквами, изъ которыхъ образовался при изобрѣтеніи книгопечатанія нѣмецкій шрифтъ, тогда какъ нѣмецкій письменный А. возникъ изъ минускульнаго курсива. Въ другихъ же странахъ, какъ въ Италіи, Франціи и Англии готическій шрифтъ былъ вытѣсненъ постепенно приближающимся къ латинскому А. шрифтомъ Antiqua. Въ Германіи по мысли извѣстнаго ученаго, Гримма и его школы также пробовали ввести латинскій шрифтъ. Готическій шрифтъ употребляется теперь только въ Германіи и отчасти въ Даніи и Швеціи. Относительно типографскаго различія шрифтовъ см. *шрифты*. Kirchhoff, Studien zur Geschichte des griechischen Alphabets (Berl. 1863, 4. Aufl. 1887); Brugsch, Ueber Bildung und Entwicklung der Schrift (Berl. 1868); Wuttke, Entstehung der S. (Leipzig. 1872, таблицы 1873); Lenormant, Essai sur la propagation de l'alphabet phénicien (Par. 1875, 2 тома); Faulmann, Das Buch der S. (die Alphabete aller Völker, 2 Aufl., Wien 1880); I. Taylor The alphabet, an account of the origin and development of letters (Lond. 1883, 2 тома); Berger, Histoire de l'écriture dans l'antiquité (Par. 1892); T. de Lacouperie, Beginnings of writings in Central and Eastern Africa (Lond. 1894); и статья Schlotmann'a. S. und Schriftgebrauch въ „Handwörterbuch des biblischen Altertums“, изд. Riehm'a, т. 2.

Среди славянскихъ народностей въ настоящее время однѣ пользуются латинскимъ шрифтомъ (какъ поляки, чехи, хорваты, словаки, словинцы, лужичане), другія (какъ русские, галичане, болгаре, сербы, босняки, черногорцы) кирилловскимъ, церковнославянскимъ — для нуждъ церковныхъ и русскимъ гражданскимъ — для свѣтскаго употребленія. При этомъ латинская азбука при всѣхъ усиліяхъ своихъ сторонниковъ представить всѣ отгнѣки звуковъ славянскихъ языковъ, потеряла довольно много измѣненій прежде, чѣмъ могла удобно исполнять новое свое назначеніе: въ однихъ языкахъ, какъ въ чешскомъ, словацкомъ, хорватскомъ — установилось употребленіе такъ называемыхъ диакритическихъ знаковъ (чешск., хорватск.), въ другихъ, какъ въ польскомъ и лужицкихъ—группировка, соединеніе извѣстнаго числа буквъ латинскаго алфавита для выраженія того или другаго звука.

Вообще прошелъ длинный рядъ годовъ и даже столѣтій, прежде чѣмъ былъ достигнутъ извѣстный порядокъ и однообразіе въ способѣ передачи на письмѣ звуковъ языка чуждыми ему знаками, (но ревность послѣдователей католицизма сдѣлала свое дѣло, и у упомянутыхъ славянскихъ народностей установился одинъ шрифтъ и въ церковныхъ книгахъ и въ книгахъ свѣтскаго содержанія.

Не то видимъ у тѣхъ славянскихъ народностей, которыя выработали свою особую азбуку, доставшуюся имъ отъ древ-

ности. Собственно славянскій алфавитъ ведетъ свою исторію, засвидѣтельствовавшую письменными памятниками, лишь съ XI (или со второй половины X) вѣка. Въ апологетическомъ сказаніи „*о писменехъ чрънорыцци Храбра*“ (по болгарской рукописи 1348 г.) читаемъ: „Прѣжде обѣмъ словѣне не имѣхъ книгъ . нѣ чрътали и рѣсами чьтѣхъ и гатлахъ погани . елше . краствине же са, рѣискали и гръчскими писмены нѣжддохъ са словѣнскы рѣчь безъ обстроени... и тако вѣшл много лѣта . по томъ же члююквца бѣ строжи вѣи и не вставлѣхъ чича рода безъ разбѣна, нѣ вса къ разбѣноз привода и сїсенню, помилувавъ рода чичь, послѣ имъ сѣго Квстантина философа нарицаемаго Кирила, мѣжа праведна и истинна . и сѣтворн имъ л . писмена и бснъ, ѡва зсво по чинноу гръчскихъ писменъ, ѡва же по словѣнстѣи рѣчи.

А словѣнскыи книги ѣдинъ сѣтин Квстантинъ нарицаемын Кирилъ, и писмена сѣтвори и книги рѣложи въ малѣхъ лѣтѣхъ.

...Ще ли въпрѣснши словѣнскыа божьра глѣ . кто вы писмены створилъ естъ, али книги рѣложилъ; то вси вѣдають, и ѡвѣщавше рекають . сѣтин Квстантинъ философа нарицаемын Кирилъ . тѣ намъ писмена сѣтвори и книги рѣложи . и ѡваодне братъ его . і . аще въпрѣснши, въ кое врѣмя; то вѣдають и рекають, яко въ врѣмена днхуила црѣ гръчскаго, и Бориса князѣа влгарскаго, и Растнца князѣа морска, и Коцелѣ князѣа влгѣнска . въ лѣта же ѡ сзданнѣа вѣсего мира 543ѣ. (По рукоп. И. П. Б-ки I. Р. 376, л. 101^{об}, изд. у И. В. Ягича „Разсужденія южнослав. и русскоя старины о церк.-слав. языкѣ“ въ Ит. „Изслѣдованій п. русскому языку“, Спб. 1895, стр. 297—300). Всѣ источники, какъ славянскіе, такъ и иноземные согласны въ томъ, что алфавитъ славянскій былъ изобрѣтенъ вновь св. Кирилломъ, при этомъ имя брата его Меодія упоминается только потому, что св. братья единодушно и сообща подвизались на избранномъ ими поприщѣ. Выше мы встрѣтились съ указаніемъ монаха Храбра, писателя, заслуживающаго полного довѣрія, — что славяне задолго до изобрѣтенія алфавита Кирилломъ, пользовались греческими и римскими письменами и что особенно важно — чертами и рѣзами, о которыхъ болѣе нигдѣ не имѣется никакихъ свѣдѣній. Можно предполагать, что эти черты и рѣзы были прототипомъ нашихъ бировъ, бортевыхъ знаковъ и т. под.

Малоопредѣленные указанія на слѣды письменности у славянъ имѣются у арабскаго писателя Массуди X в. (см. по переводу Шарпта въ Mémoires de l'Académ. I. des Sc. VI Serie, II, 319—320), у византийца — Константина Порфиророднаго (de admin. imper. 31), у нѣмецкаго лѣтописца Титмара Мерзебургскаго XI в. (VI, 17).

Древнѣйшіе памятники славянскоя письменности относятся къ XI вѣку (и развѣ только оч. немногіе изъ недатированныхъ къ концу X в.) и писаны они двумя различными другъ отъ друга алфавитами, извѣстными подъ названіями (появив-

шимися въ болѣе позднее время) кириллицы и глаголицы. Какъ теперь согласится почти современное показаніе м. Храбра и другихъ позднѣйшихъ источниковъ, что Кирилль изобрѣлъ одну азбуку и выяснитъ себѣ — которую именно изъ нихъ, — вопросъ, много занимавшій пытлиность лучшихъ славянскихъ ученыхъ и многихъ иноземныхъ (Гримма, Тайлора), и до нынѣ не вполнѣ рѣшенный. Такъ какъ и м. Храбръ указываетъ на греческій источникъ для большинства славянскихъ буквъ, то по этимъ указаніямъ новѣйшіе ученые Тайлоръ, Ягичъ, Гейтлеръ, Амфилохій, Вѣляевъ пытались изслѣдовать вопросъ о томъ, какой типъ греческаго письма могъ быть положенъ въ основаніе cadaго изъ этихъ двухъ алфавитовъ въ отдѣльности. Что касается до кириллицы, то особыхъ сомнѣній не могло быть: начертанія ея по большей части заимствованы изъ уставнаго литературческаго византийскаго письма IX—XI вв. (Ѧ Б В Г Д Ѣ З Н Ф І К Л Ж Н Ѣ О П Р С Т Ц Ф Х Ѩ Ѡ) и къ нимъ прибавлено нѣсколько вновь придуманныхъ знаковъ въ духѣ и стилѣ опять таки того-же греческаго письма. Б можно найти въ греческихъ уставныхъ рукописяхъ IX ст. и, напр., въ нѣкоторыхъ мѣстахъ греч. псалтыри 862 г., хранящейся въ Имп. Публ. Б-кѣ (собранія преосв. Порфирія); начертанія Ѣ и Ѥ передаютъ греческое написаніе для *Fab* или *Vav*. Принадлежатъ же изобрѣтателю или взяты изъ другихъ азбукъ (напр. еврейской и друг.) Ш и Ц (сравн. евр. „шинъ“ и „цаде“). Ц несомнѣнно представляетъ собою соединеніе двухъ буквъ Ш и Т (вязь); тѣмъ болѣе это предположеніе имѣетъ основаніе, что есть семья древнеславянскихъ рукописей, гдѣ этотъ знакъ отсутствуетъ и послѣдовательно пишется шт или ѣ или ѥ и даже Ѧ. У вѣроятно восходитъ къ Ч (которое въ Супрасовской рукописи пишется все въ строкъ, сходно съ нашей цифрой 4). Въ виду угловатости Ч и постоянной округленности верхней части Ч въ древнѣйшихъ рукописяхъ, лучше видѣть въ немъ видоизмѣненіе особаго знака, употреблявшагося для обозначенія 90; впоследствии эту роль и принялъ на себя Ч. Это знакъ греч. *κόπλα*; въ остромировомъ Евангеліи имѣетъ видъ 9 и 5.

Ж восходитъ вѣроятно къ особому виду буквы S, состоящему изъ Z, перечеркнутому чертою, утратившему свою нижнюю часть и получившему въ интересахъ симметрии, продолженіе верхней черты. Юсы Ж (большой) и А (малый) вѣроятно восходятъ къ одному источнику, можетъ быть особому виду греческой Ѧ, очень обычному въ христіанскихъ надписяхъ IX—XI вв. Промежуточною ступеню отъ А къ Ж должно было быть начертаніе съ нижней частью, похожей на А (оно встрѣчается, напр., въ Изборникѣ Святосл. 1073 г.); также одного происхожденія и буквы Ъ, Ы, Ь, онѣ представляютъ вѣроятно видоизмѣненіе Б. „Можетъ быть (составитель), поставивъ

А и Ж въ связъ съ первой буквой алфавита, для остальныхъ гласныхъ звуковъ совершенно произвольно избралъ тотчасъ же слѣдующую букву Б за модель, для того, чтобы на ея основаніи совершить разныя видоизмѣненія и такимъ образомъ составить изъ этого Ъ, Ы, Ь. Составъ происхожденія Й. ІѢ. ІѠ. ІѠ. — простъ; онѣ состоятъ изъ неслогового І, соединеннаго съ Я, Ъ, ѠУ (Ю = ІѠУ), Ж и А. Не всѣ эти соединенія отличаются одинаковою древностью: съ увѣренностью можно сказать, что изобрѣтателю кириллицы принадлежатъ Ю, встрѣчающееся уже въ древнѣйшихъ памятникахъ, и можетъ быть ІѠ; другія же йотованныя гласныя развились постепенно и впоследствии.

Ученые, признающіе древнѣйшею славянскою азбукою глаголицу, иначе склонны объяснять происхожденіе тѣхъ или иныхъ знаковъ письма. Ак. И. В. Ягичъ („Четыре критико-палеографич. статьи“, 170) глаголическія Ш и Ѩ выводитъ изъ разныхъ сочетаній греческой скорописи и затѣмъ предполагаетъ, что въ упрощенномъ видѣ эти буквы перенесены въ кириллицу. Подобный взглядъ на происхожденіе кириллицы и глаголицы высказывалъ также покойный Н. С. Тихонравовъ, допуская, что оба славянскихъ А. выработались одновременно, по крайней мѣрѣ въ теченіе одного и того же столѣтія, изъ греческаго письма, причемъ въ основаніе кириллицы легло письмо маюскульное, а глаголицы — минускульное (см. глаголица). Въ Ю нѣкоторые изслѣдователи не признаютъ вязи изъ ЮУ, а особый знакъ; на эту мысль ихъ наводитъ, повидимому, и глаголическое Ѩ, не равное ѨѨ. Такъ какъ до нашего времени не дошло самыхъ древнихъ памятниковъ — непосредственныхъ трудовъ святыхъ братьевъ Первоучителей, и древнѣйшія сохранившіяся до нашего времени рукописи все таки отстоятъ отъ ихъ времени на 150—200 лѣтъ, то чрезвычайно трудно сказать безусловно что либо определенное о томъ видѣ славянскаго алфавита, въ какомъ онъ вышелъ изъ рукъ св. Кирилла; при томъ глаголическія старѣйшія рукописи всѣ недатированныя, и изъ кирилловскихъ древнѣйшая писана уже въ предѣлахъ Россіи (для Новгород. Соф. Собора и отмѣченная 1056—7 годомъ, такъ назыв. Остромирово Евангеліе).

Русская гражданская азбука (см.) дала начало шрифтамъ многихъ инородцевъ востока и сѣвера Европейской и Азиатской Россіи, напр. зырянъ, мордвы, черемисовъ, вотяковъ, алтайскихъ тачгаровъ, якутовъ и др., среди которыхъ дѣйствовали русскіе миссіонеры. Она же дала начало шрифтамъ и кавказскихъ горскихъ племенъ (осетиновъ, чеченцевъ, кази-кумухцевъ, табасаранцевъ, кабардинцевъ, абхазцевъ, лазовъ и др.), изобрѣтеннымъ въ 60-хъ годахъ ученымъ лингвистомъ, полковникомъ генеральнаго штаба, П. К. Усларомъ. Для обозначенія множества не существующихъ въ русскомъ

языкъ и свойственных горскимъ кавказскимъ нарѣчьямъ свистящихъ, шипящихъ, придыхательныхъ, глубоко-гортанныхъ звуковъ (напримѣръ, въ абхазскомъ языкѣ всѣхъ звуковъ насчитывается 55, а въ числѣ ихъ однихъ шипящихъ 23), Усларъ снабдилъ буквы русской гражданской азбуки надстрочными и подстрочными значками. Его алфавитъ вошелъ во всеобщее употребленіе, такъ что ежегодно издается не мало учебниковъ и народныхъ книгъ на горскихъ языкахъ усларовскимъ А. Много содѣйствовали распространенію усларовскаго А. завѣдывавшій горскимъ управленіемъ на Кавказѣ, А. А. Шенелевъ, выдающійся знатокъ Кавказа, этнографъ и лингвистъ, Л. П. Загурскій и управление Кавказскаго учебнаго округа. Благодаря усларовскому А. для горцевъ стало совсѣмъ легкимъ изученіе и русской грамоты, такъ что послѣ шестинедѣльныхъ занятій горецъ свободно читаетъ и по-русски и на своемъ языкѣ, тогда какъ прежде арабскій А., совсѣмъ почти не передававшій звуковъ горскихъ нарѣчій, усваивался крайне медленно. (См. многія статьи въ Записк. Кавк. Отд. Имп. Геогр. Общества, а также журналъ Globus, т. XXVIII, статья „Peter von Uslar und die Kaukasischen Forschungen“).

Алфей, главная рѣка Пелопоннеса, нынѣ Руфія, беретъ начало въ Парнонскихъ горахъ (нынѣ Малійскій хр.) къ югу отъ Теги и протекаетъ по равнинѣ Теги; здѣсь А. поворачиваетъ къ сѣверо-востоку и у южной подошвы исчезаетъ въ трещинѣ горъ, между тѣмъ какъ раньше (вѣроятно еще въ первомъ десятилѣтіи XVIII вѣка) онъ имѣлъ сѣверо-западное направленіе и исчезалъ подъ землею у восточной подошвы Бореискихъ горъ. На восточномъ краю равнины Азен вода Алфея снова прорывается обильнымъ потокомъ наружу, образуя отсюда непрерывную рѣку, которая сначала поворачиваетъ къ юго-западу въ равнину Мегалополиса, протекаетъ по ней въ сѣверо-западномъ направленіи и, поворачивая при Гереѣ на западъ, изливается ниже Олимпіи въ Ионическое море. Изъ притоковъ А., самый значительный, впадающій въ него съ правой стороны, Ладоиъ (назыв. теперь также Руфія).

Алфераки, Сергѣй Николаевъ, лепидоптерологъ, род. 1850 г. въ Харьковѣ; слушалъ не долго лекціи на физико-математ. фак. московск. унив., затѣмъ двѣ зимы занимался въ Дрезденѣ, работая надъ коллекціею д-ра Штаудингера. Изучалъ фауну бабочекъ, его специальность, въ окрестн. Таганрога, на Кавказѣ, въ Кульдѣжѣ и на Тянь-шанѣ, куда предпринялъ въ 1879 г. поездку съ научной цѣлью. Результатомъ послѣдней были путевые очерки „Кульджа и Тянь-шанъ“ (Спб. 1891 г.) и составившая извѣстность автору работа „Lépidoptères du district de Kouldja etc“ (Hogae Soc. Ent. Ross. XVI. XVII 1881—1883 г.). Вслѣдъ за

тѣмъ А. была поручена обработка сборовъ Пржевальскаго и Потанина, и В. Кн. Николай Михайловичъ пригласилъ его къ сотрудничеству по изданію „Memoires sur les lépidoptères“ redigés par N. M. Romanoff. Здѣсь напечатано большинство работъ А. (томы III, 1887; V, 1889; VI, 1892 и IX, 1897 г.); остальные его работы, кромѣ мелкихъ зоологич. статей на различныхъ языкахъ, печатались въ разныхъ русскихъ и иностранныхъ специальныхъ журналахъ. Ross. т. XV и XXVI (1892); Трудахъ Русск. Энт. Общ. т. VIII (1875), X (1876—77) и XI (1880); Revue mensuelle d'Ent. 1883; въ Stettiner Ent. Zeit. т. XLIV (1883), XLVIII (1887) и XLIX (1888); Transactions Entom. Society London 1891 и въ Deutsch. Ent. Zeitschr., Lep. VI (1893); VIII (1895 г.).

Алферовъ, 1) Николай, русскій архитекторъ и гравёръ-любитель, род. ок. 1780 и ум. ок. 1840 г.; окончивъ образованіе, нѣсколько лѣтъ провель въ такъ называемой, „Поповской академіи“, сильно повліявшей на его развитіе (Поповка-имѣніе Сумскаго у. Слободско-Украинской, нынѣ Харьковской, губ., принадлежавшее А. Л. Палицину, окружившему себя большимъ обществомъ художниковъ по всѣмъ отраслямъ искусства, откуда и это шутовое названіе); съ 1805—10 путешествовалъ, посѣтивъ Константинополь, Корфу, Римъ, Парижъ и Вѣну и описалъ свои впечатлѣнія въ письмахъ, русскаго путешественника, печатавшихся въ „Вѣстникѣ Европы“, а отрывками и въ другихъ тогдашнихъ повременныхъ изданіяхъ; кромѣ того издалъ книгу. А. принималъ участіе въ постройкѣ Казанскаго собора и набросалъ проектъ (1817—18) памятника русскимъ воинамъ, убитымъ при взятіи Казани (освящ. 1823). Академію художествъ (Спб.) былъ избранъ въ ея почетные вольные члены-общники (1838).

2) Сынъ его, Ал—дръ Ник. (1811—72), извѣстенъ своими громадными собраніями гравюръ, часть которыхъ продана въ Мюнхенѣ (1869), а часть, по завѣщанію, сдѣланному имъ въ Боннѣ передъ смертью, передана въ Харьковскій университетъ. А. Н. былъ извѣстенъ также какъ живописецъ.

Алферьевъ, 1) Вас. Петр., поэтъ, род. 1823 г., отецъ его былъ директоромъ гимназіи. Шести лѣтъ А. лишился отца и былъ матерью помѣщенъ въ 1833 г. въ Лазаревскій институтъ восточныхъ языковъ, кот. онъ окончилъ въ 1837 г. 14 лѣтъ и сейчасъ же поступилъ на службу въ канцелярію моск. генералъ-губернатора. Въ 40-хъ г. А. переѣхалъ въ Спб., гдѣ до самой смерти (1854 г.) былъ ревизоромъ въ почтовомъ департаментѣ. Умеръ 31 года, писателъ началъ съ 7 лѣтъ. Напечатаны слѣд. его произведенія: 1) „Картинка или похождения двухъ человѣчковъ“ (Спб., 1846 г.); 2) „Плащъ“ поэма (1848 г.); 3) „Диагоръ“ трагедія (Спб. 1854 г.); 4) „На нынѣшнюю войну“ стихотв. „Сѣв. Пчела“ 1854 г., затѣмъ оно было перепечатано въ „Сборникѣ свѣдѣній о восточной войнѣ“.

Авторъ получилъ за него Высочайшую награду; 5) „На юбилей гр. Ф. Толстого“ (Сѣв. Пчела“ 1854 г.). Еще осталось послѣ А. 8 стихотвореній, найденныхъ въ бумагахъ Жуковского, поэмы „Домовой“ и „Пальто“ и „Очеркъ демона“.

Въ свое время успѣхъ имѣло стихотвореніе „На нынѣшнюю войну“. Во время крымской кампаніи оно сдѣлалось одной изъ излюбленныхъ пѣсень.

Вотъ въ воинственномъ азартѣ
Воевода Пальмерстонъ
Поражаетъ Русь на картѣ
Указательнымъ перстомъ... и т. д.

Нѣкоторымъ успѣхомъ еще пользовалась драма „Діагоръ“.

2) Серг. Петр., докторъ мед. и проф. Кіевского унив., род. 4 окт. 1816 въ Орлѣ, ум. 31 марта 1884 въ Кіевѣ. Окончилъ въ 1838 моск. мед.-хир. академію. Защитивъ въ 1843 доктор. диссертацию, былъ отправленъ на два года для усовершенствованія за границу, а по возвращеніи назначенъ проф. по кафедрѣ частной терапіи. Съ 1850—54 состоялъ деканомъ мед. факультета. Командированный вмѣстѣ съ проф. Мерингомъ по Высоч. повелѣнію въ 1856 для изученія тифозной эпидеміи, которая свирѣпствовала въ нашей южной арміи, произвелъ обширныя изслѣдованія, обнаруженныя въ составленныхъ имъ, вмѣстѣ съ проф. Мерингомъ, отчетахъ („Военн. Мед. Журн.“ 1856, ч. 67, 1857, ч. 69, 1859 ч. 75, нѣм. перев. въ „Med. Zeit. Russlands“ 1858). Въ этихъ изслѣдованіяхъ содержится множество цѣнныхъ указаній какъ въ отношеніи вліянія внѣшнихъ условій на распространеніе и степень жестокости сыпного тифа, такъ и въ отношеніи способовъ борьбы съ этой болѣзню, даво уже отбѣенныхъ и признанныхъ современной наукой, но въ свое время явившихся какъ бы новымъ открытіемъ, возбуждившимъ немало споровъ. Съ 1857 А. занималъ кафедру терапевтической клиники съ семіотикой, а въ 1874 вышелъ въ отставку. Написалъ, кромѣ вышеупом. отчетовъ: „Объ отношеніи патологической анатоміи къ терапіи“ (рѣчь), „Разборъ диссертациі О. Халлецакаго“ („Кіевск. унив. изв.“ 1872, IV), Аспираціонный и инфекціонный приборъ, замѣняющій всѣ до сихъ поръ существующіе аспираторы и всякіе шприцы („Мед. Вѣст.“ 1876, № 29). См. Венгеровъ, Крит.-Биогр. словарь, т. I.

Алхимія и алхимики (арабское al и въ точности неизвѣстнаго происхожденія слово chimia, chemia, khemia) первоначально то же, что и химія; въсплѣдствіи — наука о превращеніи благородныхъ металловъ въ благородные, главн. обр., въ серебро и золото. Исторія А. можетъ быть подраздѣлена на 4 періода: 1) періодъ доисторическихъ преданій — до II в. по Р. Х.; 2) періодъ Александрійскій (греко-египетскій) отъ II (или III) в. до VI в. по Р. Х.; 3) періодъ арабскій — отъ VIII до XII в., и 4) пе-

ріодъ европейскій (христіанскій) съ XII до конца XVII в.

Первый періодъ представляетъ рядъ отрывочныхъ преданій. Еще въ древнѣйшія времена евреи, халдеи, финикіяне, греки и римляне, преслѣдуя чисто техническія задачи, наталкивались на вопросы о происхожденіи металловъ вообще и золота — въ частности; добываніе металловъ изъ рудъ, приготовленіе сплавовъ, близость многихъ свойствъ металловъ — все это давало поводъ полагать, что металлы превратимы. Уничтоженіе Александрійской бібліотеки скрыло отъ насъ все то, что было въ этомъ отношеніи сдѣлано древними египтянами. О занятіяхъ А. въ древности мы встрѣчаемъ лишь отрывочныя указанія (у Плинія въ I в. и у Іоанна Антиохійскаго — въ VII в.).

Наибольшимъ авторитетомъ древности считалось у позднѣйшихъ алхимиковъ мнѣическое лицо Эрмія Тримегистосъ (трижды величайшій) — основатель химіи и А., получившей по его имени названіе герметическаго искусства (ars hermetica). Ермію приписываются знаменитыя „изумрудныя таблицы“ (tabula smaragdina), игравшія у всѣхъ алхимиковъ весьма важную роль.

Во второмъ періодѣ появляются писатели, уже опредѣленно говорившіе о задачахъ полученія золота и серебра изъ другихъ металловъ. Химія у нихъ назыв. священнымъ или божественнымъ искусствомъ. Между писателями этого періода наибольшимъ авторитетомъ пользовались: Псевдо Демокритъ, Зосима, Синезій и Олимпіодоръ. Убѣжденіе этихъ алхимиковъ въ возможности превращенія металловъ было основано на данныхъ наблюденія и на теоретическихъ положеніяхъ греческихъ философовъ, гл. обр. Аристотеля (ученіе о 4 элементахъ) и Платона (ученіе о единствѣ вселенной).

Языкъ алхимиковъ этого періода — туманный и аллегорическій — служилъ въ теченіе многихъ вѣковъ образцомъ изложенія алхимическихъ манипуляцій. Вотъ примѣръ его (изъ трактата Зосимы „О добродѣтеляхъ и составѣ водъ“).

„Скажу кратко: построй, мой другъ, храмъ изъ одного камня, сходнаго съ алебастромъ; храмъ не имѣетъ ни начала, ни конца; внутри этого храма помѣсти источникъ самой чистой, блестящей какъ солнце, воды. Проникнуть туда можно съ мечомъ въ рукѣ, ибо входъ узокъ и охраняется дракономъ, котораго надо убить и содрать съ него шкуру. Соедини мясо и кости дракона и сдѣлай пьедесталъ, взобравшись на который, попадешь въ храмъ и найдешь тамъ то, чего ищешь, ибо жрецъ — тотъ мѣдный человѣкъ, который сидитъ у источника, бьется въ своей природѣ и превращается въ серебряннаго человѣка и можетъ, если ты этого пожелаешь, превратиться въ золото.... Не открывай никому этого.... Хорошо знать превращеніе четы-

рехъ металловъ—свинца, мѣди, олова и серебра — въ совершенное золото“.

Въ третьемъ періодѣ наблюдается уже стройная теорія состава металловъ и вполне опредѣленная задача — превращенія неблагородныхъ металловъ въ золото при помощи „камня философовъ“ (*lapis philosophorum*). Всѣ металлы состоятъ изъ двухъ веществъ — сѣры и ртути — въ разныхъ пропорціяхъ. Первоначально подъ этими названіями разумѣлись дѣйствительныя вещества, впоследствии же алхимики отличали философскую сѣру отъ дѣйствительной; подъ философской сѣрою и ртутью разумѣлись только качества (въ смыслѣ Аристотелевыхъ „*qualitates*“).

Наиболѣе знаменитые ученые этого періода: Геберъ (Джафаръ аль Суфи) въ VIII в. (сочиненія переведены на латинск. яз. въ 1529 г.; важнѣйшее: *Summa perfectionis magisterii*); Разезъ (Могаммедъ аль Рази) ум. въ 932 г. въ Багдадѣ. Авиценна (Абу-али Абунзина) род. въ 978 г. въ Бухарь, ум. въ 1036 г. въ Персіи — величайшій медицинскій авторитетъ среднихъ вѣковъ и авторъ знаменитой *Canon medicinae*. Сочиненія на арабск. языкѣ еще не разобраны. Авенцоръ (Эбнъ-Цооръ) въ XI в. Альбуказезъ или Алзагоравій (Халифъ Абуль-Казанъ), ум. въ 1122 г. въ Кандъ. Сочиненіе „*Servitor*“ пользовалось особымъ почетомъ въ XV—XVII в. Аверроэсъ, жившій въ началѣ XII в. Его соч. „*Colliget*“ пользовалось большою извѣстностью. Онъ же основатель рационалистическаго ученія (Аверроизмъ) и одинъ изъ наиболѣе знаменитыхъ переводчиковъ (съ сирійскаго яз.) и комментаторовъ Аристотеля.

Четвертый періодъ начинается концомъ XII в. Въ этомъ періодѣ вопросъ о превращеніи металловъ въ золото считается уже рѣшеннымъ. Представители первой половины этого періода (съ XII и до XV в.) знаменитые и алхимики, и философы, и богословы, почти всѣ — монахи, хотя и весьма различнаго направленія; съ одной стороны величайшій философъ и истинный основатель индуктивной философіи Роджеръ Бэконъ, съ другой — величайшій мистикъ и иллюминантъ Раймундъ Луллъ прекрасно характеризуютъ этотъ періодъ. Наиболѣе знаменитые представители этого періода: Альбертъ фонъ-Больштедтъ, прозв. Великимъ, род. въ 1193, ум. 1280 г., бывшій регенсбургскимъ епископомъ, а затѣмъ доминиканскимъ монахомъ. Изъ соч. наибольшую извѣстностью пользовались: „*De Alchymia*“ и „*De rebus metallicis*“. Роджеръ Бэконъ — *doctor mirabilis*, род. въ Англіи въ 1214, ум. въ 1284 г. (или 1292). Соч. его философское — „*Opus majus*“, алхимическое — „*Speculum Alchemiae*“; огромное значеніе также имѣло соч. „*De nullifate magiae*“ — первый по времени серьезный протестъ противъ вѣры въ чудеса магіи. Арнольдъ Виллановъ (род. 1235, ум. 1312 г.), алхимикъ, астрологъ и врачъ. Важ-

нѣйшее соч. „*Rosarius philosophorum*. Раймундъ Луллъ (род. въ 1235, ум., вѣроятно, въ 1315 г.) необыкновенный ученый и въ то же время мистикъ, фантазеръ и, пожалуй, нѣсколько, искатель приключеній. Важнѣйшія соч.: „*Testamentum, etc.*“ и „*Codicillus*“.

Алхимики XIV и первой половины XV в. болѣе прославились тѣмъ, что считались обладателями огромныхъ богатствъ, приобретенныхъ путемъ искусственнаго получения золота (о нихъ см. ниже). Только во 2-ой полов. XV в. появляется дѣйствительно глубокой мыслитель и замѣчательный ученый — Василій Валентинъ, соединившій съ массой невѣроятнаго фантастическаго вздора, и пригонявшій всю духовную и физическую жизнь челоуѣка къ алхимическимъ процессамъ; земная жизнь — это то же, что ферментация металловъ; могила — это мѣсто, гдѣ происходитъ путрефакція (распаденіе), разрушающая неблагородныя составныя части; наконецъ, безсмертіе души — это сублимация благороднѣйшихъ составныхъ частей челоуѣческаго существа, соотвѣтствующая превращенію металловъ въ золото. Важн. соч. (напеч. въ XVII в.) „*Von dem grossen Stein der uralten Weisen*“; „*Offenbarung der verborgenen Handgriffe*“ и др.

Съ XVI в. къ чисто алхимическимъ стремленіямъ присоединяется медицинск. струя: сохраняя главныя цѣли прежнихъ алхимиковъ, ученые съ этого времени удѣляютъ особенно много вниманія химической теоріи патологическихъ и физиологическихъ процессовъ; хотя это направленіе замѣтно и раньше, но оно особенно рѣзко сказалось именно въ XVI в. у Парацельса и Ванъ-Гельмонта, и только въ XVII вѣкѣ химія была указана ея настоящая цѣль (Робертъ Бойлемъ).

Такъ какъ во всѣхъ алхимическихъ стремленіяхъ игралъ главную роль „камень философовъ“, то посмотримъ, какъ на него смотрѣли и какъ его описывали сами алхимики.

Слово это появилось, кажется, въ IX в. но, несомнѣнно, встрѣчается у авторовъ XI в. Камень философовъ назывался также великимъ элексиромъ, великимъ магистеріемъ, красной тинктурой и проч. Онъ обладалъ способностью превращать металлы въ золото, при чемъ, смотря по своей силѣ, или, какъ говорили алхимики, по аугментации (*augmentatio*), 1 часть камня можетъ обращать отъ 2-хъ до нѣсколькихъ билліоновъ част. неблагород. металла въ золото. Процессъ превращенія заключался въ слѣдующемъ: неблагородный металлъ расплавляли и затѣмъ бросали въ него философскій камень; при этомъ превращеніи (проекція) совершалось или мгновенно, или постепенно.

Удавалось ли алхимикамъ совершать эти превращенія — вопросъ темный. Въ многихъ случаяхъ обнаруживался обманъ,

ловкое фокусничество и проч. Но есть несомненно и такие факты, которые недопускают мысли о чем-либо подобном. Свидѣтельство такого ученаго и идеально-нравственнаго человека, какъ Ванъ-Гельмонтъ, стоитъ выше всякихъ подозрѣній. Ванъ-Гельмонтъ рассказываетъ, что въ 1618 г. онъ получилъ отъ какого-то алхимика $\frac{1}{4}$ грана философскаго камня и этимъ количествомъ ему удалось у себя на дому, въ отсутствіе кого-либо посторонняго, въ собственной посудѣ, превратить 8 унцій ртути въ совершенно чистое золото. Знаменитый придворный врачъ принца Оранскаго, Гельвецій, имѣвшій репутацію безукоризненно честнаго человѣка, горячій противникъ алхиміи, получилъ отъ какого-то алхимика крупинку философскаго камня и точно также у себя дома превратилъ 6 драхмъ свинца въ золото, которое было отнесено въ пробирную палату и признано совершенно чистымъ. Бенедиктъ Спиноза, не принадлежавшій, какъ извѣстно, къ легковѣрнымъ людямъ, заинтересовался этимъ фактомъ и, разузнавъ обо всемъ отъ Гельвеція, письменно высказалъ убѣжденіе, что въ данномъ случаѣ превращеніе свинца въ золото не подлежитъ ни малѣйшему сомнѣнію. Изъ алхимическаго золота чеканились медали и деньги и хотя нѣкоторыя оказались въостѣдствіи низкопробными, однако, другія оказывались при изслѣдованіи вполне высокопробными. Такова, напр., медаль, вычеканенная по приказанію Фердинанда III изъ золота, приготовленнаго въ его присутствіи обербергмейстеромъ графомъ фонъ-Руссомъ; на медали написано „Divina Metamorphosis exhibita Praegae XV Jan. MDCXLVIII in Praesentia Sac. Caes. Majest Ferdinandi Tertii“

Доказательствомъ въ пользу того, что алхимики обладали тайною превращенія металловъ въ золото, считались огромныя богатства нѣкоторыхъ изъ нихъ. Такъ передаютъ, что Раймундъ Луллъ въ XIII в. передалъ королю Эдуарду III англійскому 6 милліоновъ розенблей на крестовый походъ. Николай Фламель (въ XIV в.), будучи переписчикомъ, получилъ рукопись, гдѣ сообщался секретъ приготовленія философскаго камня; воспользовавшись этимъ секретомъ, Фламель приобрѣлъ такія богатства, что построилъ 14 больницъ, 3 новыхъ церкви и еще въ 1742 г. въ Парижѣ раздавался милостыня изъ средствъ, оставленныхъ Фламельмъ, и д. т.

Философскому камню алхимики приписывали массу чудесн. лѣкарств. свойствъ: онъ излѣчиваетъ болѣзни, возвращаетъ молодость и силу, сообщаетъ почти неограниченную долговѣчность; поэтому его называли также „великой панацеей“ Соломонъ Трисмогистъ (XVI в.) въ своемъ сочиненіи „Aureum vellus“ рассказываетъ, что, въ глубокой старости, онъ, при помощи 1 грана философскаго камня, сразу сдѣлался молодымъ: кожа стала бѣлою, на

щекахъ заигралъ румянецъ, сѣдые волосы почернѣли и сгорбленная спина выпрямилась. Знаменитый „графъ С.-Жерменъ“ (Каліостро) утверждалъ, что, благодаря философскому камню, прожилъ уже 350 лѣтъ.

Изъ числа второстепенныхъ, въ позднѣйшее время присоединившихся къ алхиміи, задачъ было стремленіе получить все растворяющую жидкость — алкагестъ (Парацельсъ и В.-Гельмонтъ). Въру въ эту жидкость разбилъ въ XVII в. Кункель однимъ вопросомъ: „въ чемъ — спросилъ онъ — обладатели алкагеста хранить это вещество?“

Палигенезія, которою также занимались алхимики, состояла въ восстановленіи цѣлаго растенія изъ золы его. Здѣсь обнаружился довольно скоро обманъ. Фокусники и шарлатаны бросали въ золу сѣмена растеній и давали имъ проростать, утверждая, что растеніе восстанавливается изъ самой золы.

Гомункулусъ, тоже одна изъ задачъ алхимиковъ, начиная съ Парацельса Парацельсъ утверждалъ, что изъ мужского сѣмени можно получить человѣка въ колбѣ. Такъ какъ это не удавалось, то фокусники заказывали токарямъ маленькія кости, похожія на человѣчскія; эти кости они кляли въ сосудѣ, обливали мужскою жидкостью и оставляли стоять; черезъ нѣкоторое время они выливали жидкость и объявляли, что гомункулусъ началъ образовываться, но, благодаря плохому уходу, погибъ и остались только его кости.

Положеніе алхимиковъ—адештовъ во всѣ періоды исторіи было рискованное; въ александрийскомъ періодѣ алхимія и ея адепты преслѣдовались императорами и патріархами (въ особенности прославился жестокостями византійскій патріархъ Кириллъ); начиная съ XII в. алхимиковъ преслѣдовало духовенство, ибо подозрѣвало въ сношеніяхъ съ нечистыми силами; съ XVI в. приглашали къ дворамъ императоровъ и князей, осыпали почестями, но только для того, чтобы выманить отъ нихъ секретъ приготовленія философскаго камня; если они секрета не сообщали, то ихъ держали въ заточеніи и пытали; если они сознавались, что секрета не знаютъ, то ихъ оклеивали золотомъ бумагою и вѣшали. Только въ арабскій періодъ алхимія пользовалась покровительствомъ, а ея адепты почетомъ и свободою.

Алхимическія общества. До XVII в. алхимики въ большинствѣ случаевъ работали въ уединеніи. Съ XVII в. возникаютъ алхимическія общества. Первое изъ нихъ „братство краснаго креста“ (Fraternitas roseae crucis), извѣстная въ исторіи подъ названіемъ общества розенкрейцеровъ, дѣйствовало вплоть до середины XVIII в.; происхожденіемъ своимъ оно обязано сатиры, написанной Вюрттенбергскимъ священникомъ Андреемъ и озаглавленной: „Химическая свадьба Христіана Розенкрейца“ (Chymische Hochzeit des Christian

Rosenkreuz). Мысль объ основаніи общества алхимиковъ, выраженная въ этой сатиры, быстро было приведена въ исполненіе. Розенкрейперы ввели еще больше мистичизма въ алхімію, нежели сколько его было до нихъ. Другое алхимическое общество, учредившееся почти одновременно съ предыдущимъ, было основано во Франціи и названо „Обществомъ Розы“ (Collegium Rosianum). Члены этого общества занимались, кромѣ превращенія металловъ, разработкою вопроса о „perpetuum mobile“. Еще одно общество алхимиковъ заслуживаетъ упоминанія — это такъ назыв. „Нюрнбергское Общество“, членомъ и даже секретаремъ котораго состоялъ знаменитый Лейбницъ.

Нападки на А. начали раздаваться уже въ XVI в. Карданъ въ своемъ сочиненіи „Offenbarung der Natur“ (1558) отрицалъ возможность облагораживанія металловъ. Но истинный и рѣшительный ударъ А. былъ нанесенъ въ концѣ XVIII в. и началъ XIX в., когда трудами Лавуазье, Гей Люссака, Деви, Берцелиуса и др. создано было ученіе объ элементахъ. Тогда явился въ умахъ ученыхъ убѣжденіе въ непревратимости элементовъ и, слѣдовательно, въ невозможности облагораживанія металловъ. Алхимія была признана заблужденіемъ и „превращенія“ обманомъ, или, въ лучшемъ случаѣ, самообманомъ. Взглядъ на непревратимость элементовъ потерпѣлъ въ умахъ ученыхъ нѣкоторыя измѣненія въ 70-хъ годахъ, когда изслѣдованіями англійскихъ ученыхъ Н. Локьера (Lockyer) и Крукса (W. Crookes) поколеблено было убѣжденіе въ невозможности превращенія одного элемента въ другой. Въ настоящее время въ наукѣ преобладаетъ мнѣніе, что превращеніе однихъ простыхъ тѣлъ въ другія не представляется невозможнымъ, но что для этого, вѣроятно, нужны такіе методы, которыхъ мы не знаемъ. Такимъ образомъ, теоретическія идеи А. не считаются теперь абсурдомъ. И даже, года 3 тому назадъ, американскій инженеръ Имменсъ (Emmens) объявилъ, что ему, при содѣйствіи нѣкоторыхъ ученыхъ (Ремесна, Кари-Ли, Тесла и др.), удалось получить золото изъ серебра. Учрежденное для получения золота общество „Argentaurum Syndicate“ приготовило будто-бы уже нѣсколько образцовъ золота, которое признано пробирной палатою Нью-Йорка вполне чистымъ. По Имменсу, серебро подъ влияніемъ сильнаго охлажденія, давленія и толченія переходитъ сначала въ промежуточный между серебромъ и золотомъ продуктъ — „Аргентаурумъ“, который затѣмъ уже переходитъ въ золото. Опыты и сообщенія Имменса до сихъ поръ еще не проверены; этой проверкой занятъ въ настоящее время Круксъ. См. Schmieder, „Geschichte der Alchemie“; J. F. Gmelin, „Geschichte der Chemie“; Н. Kopp, „Beiträge zur Geschichte der Chemie“; „Alchemie

in älterer und neuerer Zeit“; Hoesser, „Histoire de la Chimie“; Berthelot, „Les origines de l'alchimie“; E. v. Mayer, „Geschichte der Chemie“.

Алциндусъ, см. *Алцинди*.

Алчевская, Христина Даниловна, писательница и дѣятельница по нар. образованію, род. 1843 г. Въ 60-хъ г. совѣмъ еще молодою она уже стоитъ во главѣ харьковской воскресной школы, въ кот. преподаваніе идетъ образцово, и введена система педагогическихъ совѣтовъ и педагогическихъ дневниковъ учащихся. По инициативѣ А. и при ея дѣятельномъ сотрудничествѣ изданъ критическій указатель книгъ для народнаго и дѣтскаго чтенія, подъ заглавіемъ „Что читать народу?“. Эта книга заключаетъ въ себѣ рядъ отзывовъ автора о книгахъ, а также и читателей изъ народа. 1-й т. „Что читать народу?“ въ 1888 г. вышель 2-мъ изданіемъ и въ томъ же году появился 2-й томъ, получившій на парижской выставкѣ высшую награду (grand prix). А. принадлежатъ также слѣд. произведенія: 1) „Огородникъ“ разсказъ („Дѣт. Чтеніе“ 1870 г.); 2) „Исторія открытія школы въ д. Алексѣевкѣ“ („Южн. Край“, 1881); 3) „Драм. произведенія, какъ они понимаются народомъ“ („Сѣв. Вѣстникъ“, 1887).

Алыча, см. *слива*.

Альба, Фердинандъ Альваресъ де Толедо, герцогъ, испан. полководецъ и госуд. дѣятель, род. 1508, ум. 11 дек. 1582 въ Лиссабонѣ, потомокъ одного изъ самыхъ знатныхъ родовъ Испаніи. Военную карьеру началъ 16-лѣтнимъ юношею, 26 лѣтъ былъ уже генераломъ, а 30 лѣтъ — главнокомандующимъ королевскою арміею. Съ гордостью, рѣдкою даже для испанца, и огромнымъ самолюбіемъ А. соединялъ суровый и недоброжелательный характеръ, за что пользовался общею ненавистью. Однако, большая опытность въ политикѣ и особ. въ военномъ дѣлѣ дѣлала его необходимымъ для испанскихъ властителей, которымъ онъ, впрочемъ, былъ вѣренъ и съ которыми его связывалъ одинаковый религиозно-національный фанатизмъ. А. быстро вошелъ въ безграничное довѣріе Карла V, отличившись въ его четвертой войнѣ съ Франціею (1542) искусною защитой Каталоніи и Наварры. Въ 1546 г. онъ командовалъ войсками въ Шмалькальденской войнѣ, покорилъ протестантскіе города южной Германіи, много содѣйствовалъ побѣдъ Карла при Мюльбергѣ (1547). Въ 1552 г. ему, правда, не удалось отнять снова у французовъ Мецъ. Но съ большимъ успѣхомъ сражался онъ въ качествѣ главнокомандующаго и вице-короля въ Италіи противъ соединенныхъ армій — папской и французской, которая дважды поразилъ въ 1555 г. Для подавленія реформационнаго движенія въ Нидерландахъ, Филиппъ II назначилъ А. въ 1567 г. генералъ-капитаномъ Нидерландовъ съ королевскими полномочіями. Съ отрядомъ въ 10,000 человекъ А. двинулся къ

Брюсселю. Ему было поручено подавить возстаніе и ересь съ самою кровавою безпощадностью, и въ исполненіи этого порученія А. обнаружилъ всю жестокость своего характера. Для наказанія лицъ, принимавшихъ участіе въ безпорядкахъ, онъ учредилъ т. наз. „Совѣтъ о безпорядкахъ“, стоявшій внѣ всѣхъ судовъ и законовъ, и въ началѣ функционировавшій подъ предсѣдательствомъ самаго А. Тысячи гражданъ были приговорены къ смертной казни; въ томъ числѣ — графы Эгмонтъ и Горнъ. При Уемингенѣ въ Фрисландіи (21 іюня 1568) А. разбилъ войско Людвигъ Нассаускаго, а осенью того же года, принудилъ отступить вторгнувшагося въ Брабантъ, Вильгельма Оранскаго. Обезоруженную такимъ путемъ страну онъ обложилъ чрезвычайными налогами. Самый тяжелый налогъ былъ т. н. десятый феннигъ, т. е. требованіе, чтобы десятая часть съ покупной цѣны всѣхъ движимыхъ имуществъ шла въ казну. Строгость, съ которой проводилось это мѣропріятіе, дала поводъ къ возстанію, а занятіе „морскими гезами“ голландской приморской крѣпости Бриль (Briel, 1 апр. 1572) имѣло послѣдствіемъ отпаденіе всего сѣверо-запада. Вильгельмъ Оранскій вторгся чрезъ Гельдернъ въ Брабантъ, а его братъ Людвигъ Нассаускій одновременно съ нимъ занялъ города Монсъ и Валансенъ на югѣ. А. принужденъ былъ отнѣмать новые налоги, но всетаки достигъ большихъ успѣховъ. Монсъ былъ отнятъ обратно, а Вильгельмъ Оранскій вынужденъ былъ отступить на сѣверъ; Зютфенъ, Наарденъ и Гаарлемъ попали въ руки испанцевъ, которые ознаменовали здѣсь свое господство ужасными жестокостями. Стремясь, однако, къ водворенію мира въ Нидерландахъ, бывшихъ для него однимъ изъ самыхъ богатыхъ источниковъ дохода, король отозвалъ А. обратно (1573), а на мѣсто его поставилъ б. мягкаго Дона-Луи де Реквезена. А. попалъ въ немилость у короля и даже удаленъ былъ отъ двора. Однако въ 1580 г. ему было поручено завоевать Португалію, на которую Филиппъ II претендовалъ въ качествѣ наследника. Это порученіе А. исполнилъ быстро, но спустя 2 года онъ умеръ. 74 лѣтъ отъ роду онъ былъ бодръ и силенъ, какъ молодой человекъ. А. былъ высокаго роста, манеры его были надменны, даже въ обращеніи съ королемъ, выраженіе лица мрачное и отталкивающее, тонъ голоса жесткій. Самая внѣшность обнаруживала въ немъ фанатика. См. Herzogin von Berwick und Alba, Documentos escogidos del archivo de la casa de A. (1891).

Альба, 1) главный городъ округа въ итальянской провинціи Кунео, на правомъ берегу Танаро на л. ж. д., имѣетъ соборъ, гимназію, школу винодѣлія, занимается разведеніемъ винограда, шелкопряденіемъ, 8961 ж. (1881). 2) (Альбе) старинное мѣстечко въ итальянской провинціи Аквила, у подножія Фелино; А. Фунденція Римлянъ, извѣстное въ исторіи, какъ мѣсто заклю-

ченія знатныхъ преступниковъ; сохранились циклопическія стѣны и остатки древняго храма. См. Promis, Le antichità di Alba Fucense (Rom 1836).

Альбай, гл. городъ провинц. того же имени (4592 кв. кил. съ 253,150 ж.) на Лузонѣ, одномъ изъ Филиппинскихъ о-вовъ съ 13,115 жит., лежитъ въ 3 кил. отъ бухты А. и къ югу отъ вулкана А. (Эль-Майонъ, 2374 м. высоты), производившаго иѣкогда страшныя разрушенія.

Альба-Лонга (Alba Longa), метрополия всѣхъ латинскихъ городовъ, въ томъ числѣ и Рима, была расположена на длинной террасѣ, на склонѣ нынѣшней Монте Каво, надъ Альбанскимъ оз. По преданію основана Асканіемъ, сыномъ Энея, за 300 лѣтъ до основанія Рима. Управлялась сперва царями (16), которые всѣ носили имя Сильвіевъ (исторія ихъ относится къ мѣамъ), а впослѣдствіи диктаторами и стояла долгое время во главѣ союза латинскихъ городовъ. Имѣна диктатора Мета Фуффія испортила добрыя отношенія, существовавшія до этого времени между А. и Римомъ, и повела къ разрушенію города, жители котораго должны были переселиться на Целійскій холмъ. Названіе А.-Л. перешло впослѣдствіи къ застроенной богатыми виллами мѣстности, по алпшейвой дорогѣ на противоположномъ берегу Альбанскаго оз., изъ которой позднѣе образовалась муниципія Альбанумъ (нынѣ Альбано, см.).

Альбана, городъ, см. *Албанія Кавказская*.

Альбани, 1) Богатый римскій родъ, члены котораго, начиная съ Джіовани Франческо А., вступившаго, въ 1700 г., подъ именемъ Климента XI, на папскій престолъ, занимали высокія должности въ церкви. Въ 1852 г. онъ прекратился. Кардиналъ Александръ А. (1692—1779), съ помощью Випкельмана и др., основалъ въ Villa Albani, въ Римѣ, собраніе художественныхъ произведеній. Эта вилла, вмѣстѣ съ коллекціями, была продана графу Александру Торлонію и теперь принадлежитъ его наследникамъ. Многія художественныя произведенія изъ этого собранія были проданы во Францію и въ Мюнхенъ. Изъ оставшихся въ виллѣ произведеній заслуживаютъ вниманія: амуръ, натягивающій лукъ, мраморная статуя Аѳины-Паллады, рельефное изображеніе прощанія Орфея съ Эвридикой, обломокъ мраморной статуи Эзопа и др.

Альбани, Матвѣй, старшій, скрипичный мастеръ Тирольской школы, род. 1621 г. въ Боценѣ, гдѣ ум. 1673 г., ученикъ Штайнера; болѣе изв. его сынъ, тоже Матвѣй, работавшій одно время въ Кремонѣ, затѣмъ въ Римѣ. Его скрипки 1702 и 1709 г. цѣнятся такъ же высоко, какъ инструменты Амати.

Альбани, Францискъ, знаменитый итальянскій живописецъ, род. въ 1578 г. въ Болоньѣ, тамъ же ум. въ 1660 г. Учителями его были: голландецъ Кальверъ, затѣмъ Лудовикъ Караччи; въ числѣ товарищей былъ Гвидо Рени, ставшій впослѣдствіи

его соперникомъ. А. создано около 45 религиозныхъ картинъ, выполненныхъ въ духъ школы Караччи. Излюбленный жанръ А. — идиллическіе мотивы изъ античной мѣологии, а также полныя поэзіи сцены изъ пастушеской жизни. Отъ второго брака своего А. имѣтъ замѣчательно красивыхъ дѣтей (12 чел.), которыя и служили ему моделями для фигуръ Венеры, Галатеи, амуровъ и ангеловъ. Пейзажи, встрѣчающееся часто среди работъ А., отличаются жизненностью и свѣтлымъ колоритомъ. Такъ какъ А. къ концу своей дѣятельности сталъ слишкомъ повторяться въ своихъ произведеніяхъ, то послѣднія уже въ глазахъ современниковъ значительно потеряли въ достоинствѣ. За излишнюю мягкость кисти и изнѣженность, А. часто, и не безъ основанія, называли Анак्रेономъ живописи. Послѣ смерти А. осталось нѣсколько его сочиненій о живописи.

Альбани (произн. Ольбени) (Albany), гл. г. сѣв.-америк. штата Нью-Йоркъ, подл. 42° 40' с. ш. на рѣкѣ Гудзонѣ (доступна здѣсь лишь для судовъ въ 150 тоннъ измѣненія), въ 230 км. на сѣв. отъ Нью-Йорка, узловой пунктъ 5 желѣзнодорожныхъ линій и 2 каналовъ; число жит. (1890 г.) 94,923 чел. Къ замѣчательнымъ зданіямъ относятся: капитолій, массивное сооруженіе изъ гранита въ стилѣ ренессанса, съ башней въ 96 м. высоты, ратуша и биржа. 1294 промышленныхъ предпріятія дали въ 1890 г. заработокъ 14,670 рабочимъ и произвели товаровъ на сумму въ 24.430,396 долл. Изъ числа ученыхъ учрежденій можно отмѣтить основанный въ 1852 г. университетъ съ юридической и медицинской коллегіями, обсерваторію (Дудлея), публичную бібліотеку, музей. Тюрьма устроена образцово и существуетъ исключительно на заработокъ арестантовъ. А. основанъ въ 1623 г. голландцами, первоначально въ качествѣ форта Оранскаго; теперешнее названіе А. гор. получилъ въ 1624 г. отъ англичанъ и съ 1798 г. гл. г. штата Нью-Йоркъ.

2) Портовый г. на ю. побережьи з. Австраліи, при бухтѣ Принсъ Рояль, находящейся въ соединеніи съ заливомъ короля Георга; г. соединенъ съ Пертомъ жел. дорогой, станція почтовыхъ пароходовъ.

3) Береговой округъ въ вост. части Капской колоніи, между Большой Рыбной рѣкой и р. Бушменовъ, заним. пл. въ 4364 кв. км. съ (1891 г.) 23,335 чел. жит. (бѣлые, банту, готтеноты и др.). Въ странѣ различно поставлены земледѣліе и овцеводство; начало послѣднему положено переселившимися сюда английскими фермерами. Предметами вывоза въ изобиліи служатъ: шерсть, сало, кожа и солома для плетенія шляпъ. Главный пунктъ — Грахамстаунъ.

4) Рѣка въ британской сѣв. Америкѣ, текущая съ зап. и впадающая въ Гудзонскій заливъ. Верхнее теченіе А. вытекающей изъ озера Катъ Лэкъ (Кошачье озеро), называется Катъ Лэкъ.

Альбано (А. Лаціале), городъ въ итал. провинціи Римъ, въ прелестной мѣстности, недалеко отъ Альбанскаго озера, на л. ж. д. Римъ-Неаполь; 6560 ж. (1881); главное занятіе винодѣліе. Вблизи города замѣчательныя развалины виллы Помпея и Домиціана, могилы Помпея и т. назыв. надгробные памятники Горациевъ въ этрусскомъ стилѣ. А. мѣстопробываніе кардиналь-епископа. Въ 5-ти килом. на востокъ отъ А. находилась въ древности Альбалонга праматерь Рима. — Альбанское озеро (Albanus lacus, Лаго ди Альбано), вулканическаго происхожденія, очень живописно расположено у югозападной подошвы Альбанскихъ горъ, 293 м. надъ ур. м., представляетъ эллиптической бассейнъ, богатый рыбой и достигающей до 170 м. глубины. Уровень озера регулируется посредствомъ отводнаго канала въ 1200 м. длины, высѣченнаго въ скальѣ еще въ 296 г. до Р. Х. по приказанію римскаго полководца Камилла. Около А. добывается знаменитый сѣровато-зеленый альбанскій камень (пеперинъ, см. *Пеперино*), многократно употреблявшійся въ болѣе древнія времена Рима для постройки.

Альбанскія горы (итал. Monti Laziali), вулканическаго происхожденія, возвышаются на юго-востокъ отъ Рима въ видѣ кольца, достигающаго 60-ти килом. въ окружности. Посреди кольца возвышается вулканической конусъ новѣйшаго происхожденія, Монте Каво (Mons Albanus въ древности), вышиною въ 956 м., кратеръ котораго въ народѣ называется лагеремъ Ганнибалла. Здѣсь стоялъ храмъ Юпитера Лаціальскаго, союзное святилище латинянъ. А. сдѣлались любимымъ лѣтнимъ мѣстопробываніемъ жителей Рима и посещаются многими художниками ради прелестныхъ ландшафтовъ.

Альбанское озеро, см. *Альбано*.

Альбанъ, святой, первый мученикъ въ Британіи въ царствованіе Диоклетіана.

Альбанъ, древнее кельтическое названіе Шотландіи.

Альбарета, Хозе Луи, исп. политикъ, род. 1825 г. въ Кадиксѣ, поселился въ качествѣ адвоката въ Мадридѣ, гдѣ занимался преимущественно защитой либеральной прессы въ судебныхъ процессахъ по дѣламъ печати и стяжалъ себѣ этимъ извѣстность. Занимался также журнализмомъ и основанъ „Revista de España“. Избранный въ Севильѣ депутатомъ, въ 1862 былъ назначенъ испанск. посланникомъ въ Гаагу. Впослѣдствіи въ союзѣ съ Примомъ отстаивалъ претендентство короля Амадея; затѣмъ былъ посланникомъ въ Лиссабонѣ, а по восшествіи на престолъ Альфонса XII, префектомъ въ Мадридѣ и посломъ въ Парижѣ. Будучи министромъ народнаго просвѣщенія и общественныхъ работъ въ министерство Сагасты, оказалъ государству большія заслуги дѣятельными реформами.

Альбасете, исп. провинція въ прежнемъ королевствѣ Муриці, гранич. на с. про-

винціей Куенцой, на в. Валенціей и Аликантой, на ю.-в. и ю. Мурціей, на ю.-з. Гранадой, на з. Ціудадъ Реалемъ, занимаетъ пл. въ 14,863 кв. км. Страна въ с. части плоская, по ю. части проходятъ цѣпи горъ. Главнѣйшія рѣки: Юкаръ и Сегура. Число жит. (1887 г.) 229,105 чел., т. е. 15 чел. на 1 кв. км. Страна почти лишена древесн. растительности (лишь въ истокахъ Сегуры встрѣчаются сосновые лѣса), мало обрабатывается, вообще однообразна и пустынна. Знаменитые правительственные сѣрные рудники, лежащіе при слияніи рѣкъ Мундо и Сегуры даютъ ежегодно около 40,000 тоннъ сѣры. Промышленность мало развита. Наибольше значителенъ латунный заводъ въ Санъ-Жуанъ де Алькарацъ. Гл. г. Альбацете Число жит. (1887 г.) 20,794 чел.

Альбатросъ (*Diomedea L.*) родъ плавающихъ птицъ, составляющихъ особое сем. (*D—deidae*), отр. трубконосыхъ (*Tubinares*); крупныя птицы, съ короткой шеей, большой головой, длиннымъ, толстымъ, къ концу загнутымъ клювомъ, съ трубчочкообразными поздрыми, длинными, но узкими крыльями и трехпальми плавательными ногами. Водятся въ моряхъ южнаго полушарія, въ Тихомъ же океанѣ къ с. до Камчатки. А. обыкновенный (*D. exulans L.* см. табл. IV „Плавающія птицы“ фиг. 2), 1,1 м. дл., 3—4,25 м. въ размахъ; весь бѣлый, только маховыя черныя; чаще всего встрѣчается между 30—40° ю. ш., но залетаеть до Берингова моря; отлично летаетъ, слѣдуя за кораблями непрерывно по сотнямъ миль. Не будучи въ состояніи ловить живыхъ рыбъ, онъ ѣстъ все, что плаваетъ на поверхности воды: головоногихъ, моллюсковъ, падалъ. Гнѣздится наединнѣйшихъ островахъ Вел. и Атлантич. океановъ; кладетъ въ гнѣздо всего одно бѣлое въ 12 см. дл. яйцо. Ловятъ его на удочку; мясо едва съѣдобно.

Въ новѣйшее время Ланкестеръ опровергъ господствовавшее до сихъ поръ мнѣніе, что А. летаетъ быстрее всѣхъ другихъ птицъ, и точными наблюденіями во время своего путешествія изъ Флориды въ Европу показалъ, что фрегаты могли слѣдовать за его пароходомъ, не отдыхая, въ теченіи 7 дней, тогда какъ А. нуждался въ покоѣ каждый 4 или 5 день. Буллеръ (*Buller*) получилъ крайне интересныя свѣдѣнія отъ Гарриса и Файрчайльда о выкармливаніи А. (*D. regia L.*) птенцовъ. Пускаясь въ странствованія, А. оставляетъ своихъ еще не летающихъ, но прекрасно откормленныхъ птенцовъ на цѣлые мѣсяцы; при этомъ молодая птица живетъ исключительно на счетъ своего жира. Возвратясь, родители выпогаютъ птенца изъ гнѣзда, которое исправляется для новой кладки. Молодой А. остается вблизи гнѣзда и кормится недалеко отъ него въ морѣ. Выведя новаго птенца, А. берутъ уже прошлогодняго съ собою въ странствованіе. Нѣчто подобное наблюдается и относительно пухляковъ,

птенцы которыхъ обладаютъ, между прочимъ, способностью (указывающею на продолжительное и повторное отсутствие родителей) отражать своими собственными силами внѣшнихъ враговъ. Они брызгаютъ на послѣднихъ струей сильно вонючей жидкости, которую выбрасываютъ изъ своего клюва. Относительно мѣстъ гнѣздованія бѣлогрудаго и китайскаго А. (*D. immutabilis* и *D. chinensis*) на о—въ Ляйсана (къ с.-з. отъ Сандвичевыхъ о—вовъ) Ротшильдъ въ своей „*Aviifauna of Lausan*“ сообщаетъ, что эти птицы абсолютно не боятся здѣсь челоувѣка, гнѣздятся въ несмѣтномъ количествѣ и такъ тѣсно одна къ другой, что коллектору Ротшильда, Пальмеру, приходилось пролагать себѣ между птицами дорогу.

Альбекеркъ, Альфонсъ (*Affonso d'Albuquerque*), назв. Великимъ, знам. португальск. полководецъ, род. 1453, ум. 1515 г.; 1480 г. отличился въ битвахъ съ турками при Отранто, 1503 г. былъ посланъ королемъ Эмануиломъ V. вмѣстѣ съ Францискомъ d'A. въ Индію, для защиты отъ туземн. князей португальскихъ колоній, основ. на Малабарскомъ берегу. Удачно выполнилъ порученіе, А. 1506 вновь отправился въ Индію, 1507 г. завоевалъ о—въ Сокотору при входѣ въ Арабскій заливъ и закрылъ так. обр. венецианцамъ и генуэзцамъ старинный торговый путь въ Индію. Назначенный 1509 г. генераль-капитаномъ и губернаторомъ Индіи, А. завоевалъ 1510 г. Гоа, 1511 г. — Малакку и Цейлонъ. Утвердивши, так. обр., могущество Португаліи въ Остъ-Индіи, А. предпринялъ 1513 г. походъ въ Аравію, гдѣ безуспѣшно осаждалъ Аденъ, но въ 1515 г. овладѣлъ укрѣпленнымъ о—вомъ Ормузомъ, который сталъ главной опорой могущества португальцевъ въ Азіи. Строгий и самовластный, А. обладалъ высокими качествами полководца, былъ правдивъ и самоотверженъ, но, несмотря на это, испытывалъ неблагодарность короля. Вслѣдствіе ложныхъ доносовъ, будто онъ хочетъ стать независимымъ владѣтелемъ, А. былъ смѣщенъ, и ум. на кораблѣ въ виду Гоа, не успѣвъ пересѣсть на корабль, идущій въ Португалію. Побочный сынъ А., *Bras d'A.*, изд. „*Commentarios de grande Affonso d'A.*“ (Лиссаб. 1557; англ. изд. *Grey Birch*, Лонд. 1875, 3 т.). См. *Stephens, A. and the early Portuguese settlements in India* (Лонд. 1892).

Альбекеркъ (*Albuquerque*), главный пунктъ графства Бернадилю въ штатѣ Новая Мексика на Ріо Гранде и въ районѣ ж. дор. Атчисонъ-Топека и Санта Фэ, имѣетъ значительную торговлю кожами и шерстью; въ обихъ частяхъ своихъ — старомъ А. и помомъ А. въ 1890 г. имѣлъ 5518 жит.

Альбемарльзундъ (по прозв. Эльбемарльзѣндъ), заливъ, имѣющій до 90 км. длины при 9—22 км. ширины у береговъ С.-Амер. Штата Сѣверной Каролины; въ него впадаютъ рѣки Роэнокъ и Лоуанъ; системою судоходныхъ каналовъ соединяется съ такими же сосѣдними береговыми

заливами Пэмлико и Чизаникъ. Въ А. болышая рыбная ловля.

Альбенга, главный городъ округа въ итал. провинці Генуѣ, на л. ж. д. Генуя-Ницца, съ мостомъ времени древняго Рима, средневѣковыми стѣнами и башнями, соборомъ XIII вѣка, крестильницей (бывшій римскій храмъ); есть гимназія, семинарія; мѣстопребываніе епископа; 3087 жит. (1881). А. — античный *Albium Ingaunum*.

Альбendorff, знаменитое мѣсто паломничества, привлекающее ежегодно до 150,000 богомольцевъ, въ прусскомъ правительственномъ округѣ Бреславль, въ участкѣ Нейроде, на р. Цедрошь, имѣетъ 18 воротъ, наименованныхъ по примѣру вратъ Іерусалимскихъ, прекрасную, сооруженную въ 1730 г. по образцу храма въ древнемъ Іерусалимѣ церковь съ чудотворною иконою Богоматери; гора Кальварія со многими часовнями. Близъ А. добывается песчаникъ.

Альбервилъ (Albertville), окр. гор. франц. департ. Савоя, въ 1838 г. образовавшійся изъ соединенія городовъ Конфланъ и Лопиталь и назв. по имени короля Карла Альберта, на р. Арли и вѣтви Монсениск. дор., укрѣпленъ фортомъ и батареями, древній замокъ, шиферныя ломки, 4863 жит. (1891).

Альбергати Капачелли (Albergati Saracelli), Франческо, итал. драматургъ, род. 1728 въ Волоньѣ, въ 1785 г. убитъ изъ ревности свою жену, бѣжалъ и только послѣ продолжительнаго пребыванія въ разныхъ городахъ вернулся въ свое помѣстье Зола, гдѣ ум. 1804 г. Собр. его комедій (изъ которыхъ „Il saggio amico“ и „Il ciarlatore maldicente“ до сихъ поръ держатся на итал. сценѣ), изд. въ Венеціи (1783—85, 12 т.). См. Masi, *La vita, il tempo, gli amici di F. Albergati* (Болонья, 1878).

Альбердингъ-Таймъ (Alberdingk-Thym), 1) Иосифъ Альбертъ, голландск. поэтъ и писатель, род. 1820, ум. 1889 г. въ Амстердамѣ, гдѣ съ 1876 г. былъ проф. исторіи искусства при акад. изящн. искусствъ. Убѣжденный католикъ, А. во всѣхъ своихъ соч. является поствѣдователемъ романтической школы и приобрѣлъ извѣстность гл. обр. своими историч. повѣстями и написанными въ формѣ новеллъ историко-литературными эскизами — „Portretten van Iooft van den Vondel“ (1876) и др., изд. подъ загл. „Verspreide verhalen in Proza“ (Амстердамъ, 1879—83, 3 т.). Съ 1855 А. изд. периодич. органъ „De Dietsche Wagande“, въ которомъ гл. обр. помѣщаль свои изслѣдованія по исторіи искусства и талантливыя, хотя и односторонніе, критическіе очерки. Гл. соч. по исторіи христіанскаго искусства — „De heilige Linie“ (1858), кромѣ того А. напис. „De la littérature néerlandaise à ses différents époques“ (1854). Биографія А. дали Jan ten Brink въ „Onze hedendaagsche letterkundigen“ (т. 1, Амст. 1885) и van der Duys (тамъ же 1889).

Большая Энциклопедія, т. I.

2) Павелъ, историкъ, братъ предыд., род. 1827 г., проф. въ левенск. католич. унив. Соч.: „M. Aurelius Cassiodorus, senator“ (Амстерд. 1857); „Karel de Groote“ (1867); „Spiegel van nederlandse letteren“ (Löwen 1877, 2 т.); премированное въ 1882 г. бельгійск. академіей соч. о средневѣковыхъ благотворит. учрежденіяхъ Бельгіи на фламандск. яз. и др.

Альберти (Eugenio), итал. историкъ, род. 1817 въ Падуѣ, ум. 1878 г.; 23 лѣтъ выступилъ съ оратившимъ на себя всеобщее вниманіе соч. „Guerre d'Italia del principe Eugenio di Savoia“ (Флор. 1839 и Тур. 1840); напис. затѣмъ „Vita di Caterina de' Medici“ (1838), „Relazioni degli ambasciatori veneti al senato“ (1839), изд. съ комментаріями соч. Галилея (1843) и основалъ „Annuario storico universale“. Не получивъ въ 1859 г. кюедры во Флоренціи, А. перемѣнилъ свое прежнее либеральное направленіе на реакціонную оппозицію правительству и въ этомъ духѣ напис. свое послѣднее соч. „Il problema dell'umano destino“ (1872).

Альберихъ, 1) А. I, властитель Рима. франкскаго или лонгобардскаго происхожденія, получилъ званіе маркграфъ сполетскаго и обвѣнчался съ Мароціей, младшей дочерью римлянъ Теодоры, имѣвшей весьма дурную репутацию. Въ 916 г. онъ одержалъ блестящую побѣду надъ сарацинами, и затѣмъ занялъ въ Римѣ значительную должность при папѣ Іоаннѣ X. Его конецъ неизвѣстенъ.

2) А. II, сынъ А. I и Мароціи, прогнанъ, въ 932 г., своего отчима, итальянскаго короля Гуго, посадилъ въ тюрьму свою мать и, съ помощью народа, утвердился на престолѣ. Онъ управлялъ городомъ съ необычайной энергіей болѣе 20 л., и въ это время успѣлъ подчинить себѣ всѣхъ папъ. Онъ съ успѣхомъ отразилъ попытки короля Гуго и его преемника, Беренгара, завладѣть Римомъ, а также недопустилъ императора Оттона I короноваться въ Римѣ. А. умеръ въ 954 г., заставивъ римлянъ передъ смертью покланяться, что его сынъ Октавіанъ получить папскій престолъ (папа Іоаннъ XII), чтобы, такимъ образомъ, сосредоточить въ его рукахъ духовную и свѣтскую власть.

Альберони, Джуліо, кардиналъ и министр испанск. короля Филиппа V, род. 1664, ум. 1752 г. Сынъ бѣднаго крестьянина, мальчикомъ, А. уже въ школѣ, обратилъ на себя своими способностями вниманіе папскаго вице-дегата въ Равеннѣ; послѣдній отправилъ А. въ Римъ для воспитанія, по окончаніи котораго ловкій и хорошо образованный молодой аббатъ попалъ ко двору герцога пармскаго, назначившаго его консуломъ въ Мадридъ. Въ 1714 г. А., временно исполнявшему обязанности пармскаго посланника въ Мадридъ, удалось устроить бракъ Филиппа V съ Елизаветой Фарнезе, племянницей герцога пармскаго; послѣдствіемъ было паденіе всемогущей до сихъ поръ при испанск. дворѣ принцессы Орсини и назначеніе министромъ

А. (1717), съ этихъ поръ, въ согласіи съ королевой, неограниченно правившаго государствомъ. При крайне невзрачной внѣшности А. обладалъ желѣзной волей, огромнымъ умомъ и неутомимой работоспособностью, и то, что онъ сдѣлалъ для Испаніи за короткое время своего управленія, могло бы казаться невѣроятнымъ. Онъ урегулировалъ финансы и управленіе, значительно усилилъ войско и флотъ, выписывалъ заграничныхъ мастеровъ для обученія испанцевъ, устраивалъ фабрики и пролагалъ дороги, реформировалъ управленіе правосудія, — Испанія, казалось, начинала новую, блестящую эпоху своей исторіи. Но, вслѣдствіе настоячиваго желанія королевы приобрести для своихъ наслѣдниковъ Миланъ, Неаполь, Сицилію и Сардинію, А. въ 1717 и 1718 г. внезапно занялъ своими войсками Сардинію и Сицилію, что вызвало направленный противъ Испаніи четверной союзъ Англіи, Франціи, Австріи и Голландіи. Послѣ полнаго почти уничтоженія испанскаго флота англичанами въ сраженіи у мыса Пассаро (22 авг. 1718) и неудачъ въ борьбѣ съ Франціей и Австріей, А., по требованію союзниковъ, былъ отставленъ и высланъ изъ Испаніи (1719); впослѣдствіи (1734) Климентъ XII назначилъ А. равенскимъ, а Бенедиктъ XIV Болонскимъ легатомъ. Огромное состояніе А. досталось въ большей части Филиппу V. См. Rousset, Histoire du cardinal A. (Гага 1719); Bersani, Storia del cardinale Giulio A. (Пиаченца 1862).

Альберсъ (Albers), Іоаннъ-Фридрихъ-Германъ, нѣмецк. врачъ, род. 1805, ум. въ Боннѣ 1867; съ 1831 г. былъ профессоръ въ Боннскомъ унив., гдѣ устроилъ лѣчебное заведеніе для психическихъ и нервныхъ больныхъ. А. опубликовалъ много сочиненій по патологіи и терапіи психическихъ болѣзней и патологич. анатоміи. Особ. изв. его объемистый „Атласъ патологической анатоміи“ (Боннъ 1832—62, 287 таблицъ съ текстомъ). На русск. яз. имѣется его: „Очеркъ патологіи и терапіи душевныхъ болѣзней“, перев. Н. Шестова (СПб. 1860).

Альберта озеро (А.-Ніанса, Мвутанъ Нзиге), большое озеро въ центр. Африкѣ, въ 150 км. дл., 30 км. шир., занимаетъ 5500 кв. км., окаймлено горными хребтами, на зап. достиг. 500 м., на вост. — 300 м. выс.; горы эти на с.-в. и ю.-в. концахъ прорѣзаны глубокими впадинами. Сомерсетъ-Ниль истокъ оз. Викторіи, впад. у Маюнго въ оз. А., нѣсколько южнѣ сѣверной изъ этихъ впадинъ, черезъ послѣднюю снова вытекаетъ, подъ именемъ Нила; черезъ южн. впадину втекаетъ Семлики, истокъ озера Альберта Эдуарда (см.), лежащаго южнѣ. Озеро А. впервые въ 1864 г. было открыто Бекеромъ, затѣмъ изслѣдовано Эминомъ пашей.

Альберта Эдуарда озеро (Мута Нзиге, Нгези) озеро въ центр. Африкѣ, къ югу отъ экватора и на 30° вост. долг.; открывшій озеро въ 1876 г. Стэнли и Эминъ паша въ 1889 г. нашли, что озеро А.-Э. самое южное

изъ верховыхъ озеръ Нила, которое посредствомъ р. Семлики соединяется съ оз. Альберта. А.-Э. питается большимъ количествомъ ручьевъ, стекающихъ со склоновъ снѣжныхъ вершинъ горъ Рувензоріи на сѣв. бер. озера и съ лежащаго на югъ ряда вулкановъ Южн. и зап. бер. оз. А.-Э. изслѣдованы Эминомъ пашею и Шгильманомъ. при чемъ было установлено, что оно простирается только до 0° 45' южн. шир. Съ крутыхъ горъ, окаймляющихъ это озеро, стекаютъ въ противоположныя стороны многочисл. рѣки къ верхн. Конго и къ оз. Викторіи.

Альберта, округъ въ Канадѣ, ограниченъ на з. британской Колумбіей, на с. округомъ Атабаска, на в. округами Саскачеванъ и Ассинибойя, заним. пл. въ 274,800 кв. км., число жит. (1891 г.) 26,123 чел. индѣйцевъ, метисовъ, англ., французовъ, нѣмцевъ и др. Вдоль восточной границы тянутся Скалистыя горы, въ которыхъ берутъ начало рѣки: Атабаска, Саскачеванъ и Боу. Преобладающіе зап. вѣтры дѣлаютъ климатъ умѣреннымъ, тѣмъ не менѣе при сѣв. вѣтрахъ температура доходитъ до —34° Ц. Преобладающіе преріи; Скалистыя горы и сѣверъ покрыты густыми лѣсами, по голымъ степямъ сѣв.-востока разбросаны многочисленныя солончаки. А. очень богата минеральными продуктами, въ особенности кам углемъ, желѣзомъ, золотомъ, серебромъ, мѣдью, а также нефтью. Земледѣліе (пшеница, ячмень, овесъ и др.) и скотоводство развиты на югъ; вивозъ скота въ Англію возрастаетъ, съ тѣхъ поръ, какъ здѣсь проведена Канадск. Тихо-океанская жел. дорога. Гл. городъ Регина.

Альберта Пикъ, высоч. вершина Каме-рунск. горъ, 3991 м.; въ 1862 г на него взошелъ Мавъ.

Альберти, 1) Леонъ Батиста, итал. художникъ, род. 1404, ум. 1472 г., извѣстенъ, какъ архитекторъ, живописецъ, музыкантъ и поэтъ, современниками былъ названъ „Энциклопедическимъ человѣкомъ“; кромѣ того, онъ былъ священникъ и докторъ правъ. Извѣстнѣе другихъ его archit. произведенія: церковь Св. Франциска въ Римини, фасадъ Санта Марія Новелла и дворецъ Руччели во Флоренціи; въ живописи А. много сдѣлалъ для научнаго обоснованія перспективъ; въ поэзіи были очень популярны его „Opere vulgari“ и славилась комедія „Philodoxius“; имѣли для своего времени значеніе „De re aedificatoria“. См. Mancini, „Vita di L. B. A.“ (Флор. 1882).

2) Луиджи, итальянскій драматургъ, род. 1822 г. во Флоренціи; изъ его многочисл. комедій (изд. Флор. 1875) первую была „Il Conte e l'Ostiere“, (1845), а лучшей считается „Pietro l'oregajo“; особенное вниманіе обратило на себя впервые поставленная 1887 г. фантастическая драма „Asma-deo, fantasia drammatica“ (1885)

3) Софія, нѣм. писательница подъ именемъ Софія Верена, род. 1826, ум. въ 1892. Кромѣ произведеній ея молодости („Lebende

Blumen“, Berl. 1878; „Aus der Pension“, 4 Aufl., 1879), и переводовъ съ англійскаго (Брегъ Гартъ и др.), она написала романы: „Ein Sohn des Südens“ (Jena 1859, 2 Aufl., Berl. 1879), „Über alles die Pflicht“ (Leipz. 1870) и собраніе новеллъ: „Photographien des Herzens“ (Berl. 1863, 3 тома), „Aus allen Kreisen“ (т. ж. 1872, 3 т.), „Altes und Neues“ (т. ж. 1879). А. издала избранныя свои отхотворенія подъ заглавіемъ „Aus allen Zweigen“ (Berl. 1883).

Альбертинолли, Мариотто, род. 1474 г. во Флоренціи, ум. 1515 г. тамъ же, ученикъ Козимо Росселли, совершенствовался въ искусствѣ подѣ влияніемъ Фра Бартоломмео и работалъ вмѣстѣ съ нимъ. Главныя произведенія А. „Посѣщеніе Маріей Елизаветы“ въ Уффицинской галереѣ, „Распятие“ а fresco въ Чертозѣ, „Благовѣщеніе“ въ академіи во Флоренціи, „Мадонна со Спасителемъ“ въ Луврѣ въ Парижѣ и „Благовѣщеніе“ въ мюнхенской Пинакотекѣ.

Альбертини, Николай Викентьевичъ, русскій публицистъ, род. 1826, ум. 1890 г. Отецъ его былъ чиновникомъ мѣстной администраціи. Происхожденія итальянскаго, по вѣроисповѣданію — католикъ. Дѣдъ его композиторъ Винченцо А., мать русская, урожденная Коркунова. Первоначальное образованіе получилъ въ остерскомъ уѣздномъ училищѣ. Въ 1839 г. отецъ его переехалъ на жительство въ Москву, и А. поступилъ въ 3 моск. гимназію, гдѣ въ это время пользовался популярностью Бѣлинскій. Въ 1816 А. перешелъ въ университетъ на юридич. факультетъ и слушалъ лекціи Грановскаго, Кавелина, Соловьева, Кудрявцева, Шевырева и др. Въ 1851 по выходѣ изъ университета со степенью кандидата поступилъ преподавателемъ законовѣдѣнія и исторіи во 2-й кад. корпусъ. Знакомство съ П. Е. Басисовымъ толкнуло его на путь писательства. Въ 1857 А. сталъ посылать въ „От. Зап.“ статьи историч. и политич. содержанія. Нѣсколько времени спустя Краевскій предложилъ ему писать политич. обзорѣніе для „От. Зап.“ Для этого А. бросилъ службу въ Москвѣ и въ 1859 г. переѣхалъ въ Спб. Съ 1863 г. сталъ исключительно работать для новой въ то время газеты „Голосъ“, гдѣ онъ тоже велъ отдѣлъ иностр. политики. Въ 1865 г. онъ перешелъ на ту же работу къ Коршу въ „Спб. Вѣдомости“. Но тутъ проработать долго ему не удалось, п. ч. въ 1866 г. онъ былъ высланъ въ Архангельскъ на 6 лѣтъ. Въ октябрѣ 1872 г. А. было позволено переѣхать въ Ревель, гдѣ даже получилъ мѣсто совѣтника въ Эстляндскомъ губ. правленіи. Изъ Ревеля онъ опять сталъ сотрудничать въ „Голосѣ“. Въ 1880 г. переѣхалъ въ Спб. и ежедневно сталъ помѣщать статьи подъ заглавіемъ „Интересы дня“, а изрѣдка фельетоны обществено-политич. характера за подписью Н. Старики. Такъ продолжалъ онъ работать до закрытія „Голоса“, т. е. до 1883 г. Съ 1884 г. А. посвятилъ себя

службѣ въ кабинетъ Его Величества, кот. незадолго до того получилъ. Написано имъ очень много; важнѣе другихъ: „Политич. идеи Токвиля и отзывы о немъ въ „Современникѣ“ (Отеч. Зап. 1861); „Особенное направленіе въ наукѣ и журналистикѣ“ (От. Зап. 1863) и др. А. въ теченіи всей своей 30 лѣтней дублицистич. дѣятельности является представителемъ умѣреннаго либерализма; въ своихъ статьяхъ по иностранной политикѣ симпатизировалъ во Франціи Тьеру, а въ Англии Гладстону. Въ силу умѣренности своихъ взглядовъ ему одинаково приходилось вести полемику съ Чернышевскимъ и Писаревымъ съ одной стороны, съ Чичеринымъ съ другой. Свою свою жизнь А. остался вѣреть этимъ взглядамъ. Какъ писатель, онъ являлся публицистомъ, у кот. видно знаніе исторіи, знакомство съ философій и государственными науками, и любовь и уваженіе къ своей дѣятельности, что заставляло его много и внимательно работать надъ своими статьями. Отд. изданій трудовъ А. не выходило. Свѣд. о его жизни его автоб. см у Венг. I.

Альбертинская линія, младшая королевская вѣтвь саксонскаго царствующаго дома Веттиновъ.

Альбертинусъ, нѣм. плодовитый писатель, род. 1560 въ Девентерѣ, ум. 1620 въ Мюнхенѣ, гдѣ съ 1593 г. состоялъ на службѣ принца Максимилиана Баварскаго. Его многочисленныя сочиненія, болѣею частью переводы или свободныя переложенія съ испанскаго, итальянскаго и французскаго, предназначены главн. обр. въ качествѣ легкаго чтенія для католической Германіи и содержатъ много исторически-интереснаго матеріала. См. Reinhardtstötter im „Jahrbuch für Münchener Geschichte“, т. 2. 1888; Kürschners, „Deutsche Nationalliteratur“, т. 26.

Альбертисъ, Марія д', итальянскій путешественникъ, род. 1841 въ Волттри (провинція Генуя), посѣщалъ коллегію въ Савонѣ и принималъ въ 1860 г. участіе въ походѣ Гарибальди въ Сицилію. Подготовивъ себя естественно-научными занятіями, А. посвятилъ себя съ 1871—78 г. изслѣдованію Новой Гвинее, гл. обр. въ зоологическомъ и этнографическомъ отношеніи. Посѣтивъ островъ четыре раза, А. изслѣдовалъ въ 1872 г. сѣверо-западную оконечность, въ 1875 г. о—въ Айуль у ю.-в. берега и нижнее теченіе рѣки Флай, по которой въ 1876 и 1877 г. поднялся до центральнаго горнаго хребта. Описаніе его путешествія появилось подъ загл. „Esplorazione della Nuova Guinea. Ciò che ho veduto e ciò che ho fatto (Near. 1880) и одновременно въ англійскомъ переводѣ (Lond. 2 т.).

Альбертранди, Янъ, польск. историкъ, род. 1731, ум. 1808, по происхожденію итальянецъ, воспитывался у іезуитовъ въ Варшавѣ. Изъ соч. А., важны: „Донесенія апостольскихъ пословъ и др. особѣ о Польшѣ отъ 1548 до 1690 г.“ (2 т. Берлинъ, 1864),

„Царствование Генриха Валуа и Стефана Баторія“ (2 т. 4-е изд. въ Варшавѣ, 1861), „Царствование Кааимира Яна Альберта и Александра Ягеллончика“ (2 т. Варшава, 1826—27), „Двадцать шесть лѣтъ царствования Владислава Ягелло“ (съ биограф. автора, Вроцлавъ, 1845). Оцѣнка историч. работъ А. сдѣлана Ю. Бартошевичемъ въ журн. „Dziennik Warszawski“, 1864 г.

Альбертъ, 1) А. Великій (Albertus Magnus), графъ фонъ-Большедтъ, род. 1193 г. въ Лаунгенѣ въ Швабii, ум. 1280 г., вступилъ въ орденъ доминиканцевъ, состоялъ преподавателемъ при разныхъ монастыряхъ, съ 1230 г. — въ Парижъ, гдѣ долго преподавалъ теологию и въ университетѣ, съ 1254 г. — провинціалъ ордена въ Германii, 1260—1262 г. — епископъ регенбургскій, послѣ чего посвятилъ себя исключительно научнымъ занятіямъ. Въ 1880 г. ему сооруженъ памятникъ въ Лаунгенѣ. Многосторонняя ученость А., особенно въ области физики, химii и механики, доставила ему прозвание doctor universalis и вызвала цѣлый рядъ легендъ, изображавшихъ А. магомъ и чудодѣемъ. Многочисл. естественнo-научными сочиненіями, представляющими собраніе и сопоставленіе ученій Аристотеля и его арабскихъ, іудейскихъ и византійскихъ комментаторовъ, какъ и своими, написанными всецѣло въ духѣ Аристотелевой философіи, философско-теологическими трактатами, А. положилъ начало продолжительному господству Аристотеля въ средневѣковой наукѣ. Въ области ботаники А. выступилъ и самостоятельнымъ изслѣдователемъ. Соч. А. изд. Jammu (Лiонъ 1651, 21 т.; нов. изд. Парижъ 1890 и сл., 36 т.); его „Compendium theologicae veritatis“ (перв. изд. Нюрнб. 1473) въ XV и XVI ст. было распространено въ огромномъ количествѣ изданій, какъ и апокрифич. соч. „Liber secretorum Alberti Magni de virtutibus herbarum“ (нѣм. перев. Rentling'a 1871 г.) и „De secretis mulierum et virorum.“ Критич. изд. 18-й главы „Historia naturalis“ въ повѣйшее время дали Meyer и Uessen („De vegetabilibus libri VII“, Берл. 1867). См. Octave d'Assailly, A. le Grand (Пар. 1870); Bach, Des Albertus Magnus Verhältniss zu der Erkenntnisslehre der Griechen (Вѣна 1881); v. Weddingen A. le Grand (Брюсс. 1881).

3) А., рижскій епископъ, основатель Лифляндii, епископомъ которой былъ назначенъ въ 1199 г., высидился съ войскомъ пилигримовъ на 23 корабляхъ у устья Западной Двины, гдѣ 1201 г. основалъ городъ Ригу. Привлеченіемъ сѣверо-германскихъ колонистовъ онъ значительно усилилъ нѣмецкую колонию въ Лифляндii, полученной имъ 1207 г. отъ императ. Филиппа съ качествъ лена Германской имперii и ѣдательно распространялъ въ странѣ христіанство. Борьба съ орденомъ меченосцевъ, датскимъ королемъ Вальдемаромъ изъ-за обладанія Эстляндiей кончилась въ его пользу въ 1224 г.; А. ум. 1229 г. въ Ригѣ.

Государи новаго времени.

3) А., король саксонскій, сынъ короля Юганна, род. 1828 г., принималъ участіе въ качествѣ командующаго саксонскими войсками, въ австро-прусской войнѣ 1866 г. и франко-прусской 1870 г., въ которой участвовалъ со своими войсками въ осадѣ Парижа, вступилъ на престолъ въ 1873 г. Бракъ его (1853 г.) съ принцессой Каролой (род. 1833 г.), дочерью принца Густава Вазы и принцессы баденской Луизы, бездѣтенъ.

4) А. Казимиръ, герцогъ саксонскій и князь тешенскій, сынъ польскаго короля Августа III, род. 1738, въ 1766 г. вступилъ въ бракъ съ дочерью Марii Терезii Христиной, вмѣстѣ съ которой съ 1780—1790 г. заним. должн. штатгальтера въ австрійскихъ Нидерландахъ; въ 1787 г., впрочемъ, они удалились изъ Брюсселя, въ который вернулись лишь послѣ подавленія возстанія. Въ войнѣ съ Франціей 1792 г. безуспѣшно осаждалъ Лилль и, разбитый при Дреманнѣ, вынужденъ былъ очистить Бельгiю. Его богатая коллекція оригиналовъ знам. мастеровъ (Дюрера, Рафаэля, Рубенса) и гравюръ изв. подъ назв. Albertini.

5) А. Францъ - Августъ - Карлъ - Эмануилъ, принцъ саксенъ-кобургъ-готскій, второй сынъ герцога Эрнста, род. 1819 г., въ 1840 г. вступилъ въ бракъ съ королевой Великобританii Викторіей, а затѣмъ натурализовался въ Англiи и, получая 1857 г. титулъ „Prince Consort of Her most gracious Majesty“, наряду съ многими другими почетными званіями: фельдмаршала. члена тайнаго совѣта и др. — сдѣлался неизмѣннымъ совѣтникомъ королевы во всѣхъ важнѣйшихъ государств. дѣлахъ, избѣгая впрочемъ, всякой оффиціальности. Народную къ нему, какъ иностранцу, неприязнь онъ старался умалить покровительствомъ научнымъ, благотворительнымъ и т. п. учрежденіямъ; А. ум. въ 1861 г. См. записки королевы „Leaves from the journal of our life in the Highlands (изд. Helps, Лонд. 1868).

6) А. Эдуардъ, принцъ Уэльскій, старшій сынъ предъид. и королевы Викторii, род. 9 ноября 1841 г., посѣщалъ унив. оксфордск. и кембриджск., съ 1861—62 г. путешествовалъ по Америкѣ и Востоку, въ 1863 г. вступилъ въ бракъ съ дочерью датск. короля Христиана IX Александрой (род. 1 дек. 1844 г.), съ которой прижилъ 2 сыновей и 3 дочерей; старшій сынъ ум. въ 1892 г. А. имѣетъ званіе фельдмаршала, не принимая, впрочемъ, постоянного участія въ управленіи арміей. Въ 1885 г. А. былъ вовлеченъ въ скандальный процессъ по обвиненію одного изъ его знакомыхъ офицеровъ въ мошенничествѣ во время игры, въ баккара, въ которой участвовалъ А.

Альбертъ, Эдуардъ, австрійск. хирургъ, род. 1841 г. въ Богемii, съ 1873 г. профъ въ Инсбрукѣ, а затѣмъ (1881) въ Вѣнѣ. Работалъ особенно въ области діагностики, механики сочлененій и оперативной хирургii. Изъ многочисл. соч. извѣстны: „Bei-

träge zur operativen Chirurgie“ (Вѣна, 1878—80), „Lehrbuch der Chirurgie“ (В., 4-е изд. 1889—91, 4 т.), „Diagnostik der chirurgischen Krankheiten“ (В., 5-е изд. 1890). На русск. языкъ перев. два послѣднихъ сочиненія, оба въ двухъ изданіяхъ: „Учебникъ“ въ переводахъ Кузьмина (М., 1881—1883) и Яценко (Кіевъ 1883) и „Диагностика“ въ переводахъ Насилова (Спб. 1875) и въ „Медиц. Библ.“ (Спб. 1882).

Альбертъ, Генрихъ, род. 1604, ум. 1651, поэтъ и композиторъ, ученикъ Генриха Шютца, органистъ собора въ Кенигсбергѣ. Къ пѣснямъ своимъ, большую часть духовнымъ, онъ самъ писалъ музыку, изъ числа которыхъ нѣкоторыя по сіе время въ употребленіи въ обиходѣ лютеранской церкви. Онъ сочинялъ также свѣтскія пѣсни, въ котор. является родоначальникомъ нѣмецкой художественной пѣсни, высшее развитіе которой совпадаетъ съ расцвѣтомъ лирической поэзіи въ Германіи. Замѣчательны его 8 томовъ арій (1638—1650), далѣе его „Poetisch-musikalische Lustwäldlein“ (1642—1648) и „Kürbshütte“ (1645), собранія частью одно-, частью много-голосныхъ духовныхъ и свѣтскихъ пѣсенъ и хораловъ, въ большинствѣ съ цифрованнымъ басомъ. Онъ не былъ чуждъ и драматическихъ попытокъ того времени. Чрезвычайная популярность его пѣсенъ объясняется ихъ мелодичностью и выразительностью.

Альберусъ (Эразмъ), поэтъ и ученый времени реформаціи, род. въ 1500 г., ум. въ 1553. А. принадлежитъ къ ревностнѣйшимъ защитникамъ реформаціи. Изъ поэтическихъ произведеній его извѣстны: „Das Buch von der Tugend und Weisheit“ книга, содержащая 49 басенъ, выражающихъ воззрѣнія автора на церковь и государство (нов. изд. Halle 1892); „Geistliche Lieder“, изъ которыхъ еще многія поются въ лют. церквахъ. Изъ прозаическ. сочин. извѣстны его „Der Barfüßsermönche Eulenspiegel und Alkohol“ съ предисловіемъ Люгера.

Альберъ (Albert), 1) Александръ Мартенъ, по прозван. А., франц. социалистъ, род. 1815, ум. 1895 г., сынъ крестьянина, былъ рабочимъ въ Парижѣ, гдѣ основалъ народный листокъ „L'Atelier“, принялъ дѣятельное участіе въ февральской революціи 1848 г. и назначенъ, въ качествѣ представителя рабочихъ, членомъ временнаго правительства, благодаря знакомству съ Луи Бланомъ, вмѣстѣ съ которымъ 4 марта сдѣлался президентомъ комиссіи по устройству національныхъ мастерскихъ, а въ апрѣлѣ избранъ депутатомъ національнаго собранія. Присужденъ за участіе въ покушеніи 15 мая, къ продолжительному тюремному заключенію. А. во время осады Парижа въ 1870 былъ членомъ баррикадной комиссіи и, потерпѣвъ неудачу на выборахъ 8 февр. 1871 г., принялъ участіе въ возстаніи коммуны, не играя, впрочемъ, видной роли. До 1894 г. А. служилъ затѣмъ при газовомъ обществѣ въ Крейль, близъ Парижа.

2) Поль, франц. историкъ литературы, род. 1827 г. ум. 1880 г. въ Парижѣ, занималъ разныя должности при университетѣ въ Пуатье и парижской Нормальной школѣ, съ 1878 г. замѣститель Ломени по каедрѣ французской литературы въ Collège de France. Соч.: „La Poésie“, лекціи (1869, 9 изд. 1893); „La Prose“ (1870); „Histoire de la littérature romaine“ (1871, 2 т.); „La littérature française“ (1872—82, 5 т., много изд.); „Poètes et poésies“ (1881); „Variétés morales et littéraires“ (1881).

Альберъ д', Эженъ Франсуа Шарль, выдающійся пианистъ, талантливый композиторъ и прекрасный дирижеръ, род. 10 апрѣля 1864 г. въ Глазго. Своимъ раннимъ музыкальнымъ развитіемъ онъ обязанъ своему отцу и извѣстному салонному композитору и педагогу Осборну. Въ королевской музыкальной школѣ въ Лондонѣ онъ былъ ученикомъ Пауэра, Штейнера, Проута и Скюллвана, въ ней же онъ получилъ по ея окончаніи въ 1881 г. стипендію для путешествія на континентъ съ цѣлью усовершенствованія (имени Мендельсона). Закончилъ онъ свое музыкальное образованіе у Ганса Рихтера и Листа. Послѣ Листа и Рубинштейна онъ считается однимъ изъ первыхъ пианистовъ-художниковъ міра, соединяющихъ въ себѣ глубину исполненія съ мощью и блескомъ. Начиная съ 1881 г. онъ всюду въ Европѣ и Америкѣ играетъ съ крупнѣйшимъ успѣхомъ. И въ качествѣ композитора А. пользуется большимъ успѣхомъ. Его перу принадлежатъ: месса и увертюра, написанныя еще на школьной скамьѣ, затѣмъ два фортепианныхъ концерта ор. 2 и ор. 12, уверт. „Эсиръ“, симфонія F-dur, фортепианная сюита, два струнныхъ квартета ор. 8 и ор. 11, рядъ романсовъ, фортепианная соната F-dur ор. 10, оперы „Рубинъ“ (1893), „Гисмонда“ (1895), „Гернотъ“ (1897), „Die Abreise“ (1898) и „Кантъ“, 6-голосный хоръ съ оркестромъ „Der Mensch und das Leben“ (1893) и др. Въ 1895 г. А. былъ въ теченіе нѣсколькихъ мѣсяцевъ придворнымъ капельмейстеромъ въ Веймарѣ, но былъ вытѣсненъ оттуда пройсками своихъ недоброжелателей, какъ до него Рихардъ Штраусъ.

Альби (Albi), гл. гор. франц. департ. Тарнъ, на возвышенности по лѣв. бер. Тарна, черезъ который ведутъ два моста въ предмѣстьи Магдалины, на лин. жел. дор.; готическій соборъ 1282—1512 г. съ прекраснымъ порталомъ и четырехугольной башней, архіепископскій дворецъ, похожій на крѣпость, памятникъ мореплавателю Лаперузу, лицей, нормальная школа, библиотека, музей; 17,230 жителей (1891); фабрики льняныхъ и бумажныхъ матерій, шляпочныя, анисовой и др. эссенцій. А., древняя Albiga, былъ въ средніе вѣка гл. гор. графства (Альбигоя) и гл. мѣстопробываніемъ альбигойцевъ (см.), которые отъ него и получили свое названіе.

Альбигойцы, первоначально названіе жителей города Альби и графства Альбигуа, гдѣ уже къ концу XII ст. распространилась секта такъ наз. котаровъ, патареновъ или публикановъ; впоследствии—общее наименованіе южно-французскихъ сектантскихъ общинъ, въ томъ числѣ и вальденцевъ. Въ 1208 г. убійство папскаго легата Петра Кастельно дало папѣ Иннокентію III поводъ возбудить противъ А. крестовый походъ, подѣ предводительствомъ Симона де Монфора. Во время этихъ такъ назыв. альбигойскихъ войнъ весь югъ Франціи, особенно владѣнія покровительствовавшего „еретикамъ“ тулузскаго графа Раймунда VI, подверглись жестокому опустошенію. При взятіи города Бизера (Biziers) все 20 тысячное населеніе его было умерщвлено; „бей всѣхъ, Господь отличитъ невинныхъ“—воскликнулъ при этомъ папскій легатъ, цистерціанскій аббатъ Арнольдъ. Раймундъ и союзникъ его Петръ Арагонскій были побѣждены крестоносцами, и Лангедокъ былъ отданъ въ мѣстное владѣніе Симону де Монфору (1215), вскорѣ, впрочемъ павшему при осадѣ Тулузы (1218). Послѣ смерти Раймунда (1222) сынъ его Раймундъ VII энергично продолжалъ борьбу, но вынужденъ былъ уступить и заключить унижительный миръ послѣ присоединенія къ папской партіи французскаго короля, а учрежденная въ то же время въ Тулузѣ папская инквизиція закончила насильственное обращеніе страны. Оппозиціонное движеніе противъ католицизма продолжалось, однако, развиваться, напр., въ Пьемонтѣ, куда бѣжала изъ Прованса значительная часть А. Распространившееся здѣсь въ XIII и XIV ст. ученіе вальденцевъ было однимъ изъ движеній, предшествовавшихъ реформациі. См. K. Schmidt, Histoire et doctrine de la Secte des Cathares ou Albigeois (Страсб. 1849); Peyrat, Histoire des Albigeois (Пар. 1882, 2 т.); Н. Осокинъ, Исторія А. и ихъ времени (Казань 1869—72).

Альбигойя (по произн. Альбигуа; Albigeois), см. *Альби*. Древняя область во Франціи въ провин. Лангедокъ; населенная рутенами во времена кельтовъ, А. вскорѣ подпала подѣ власть римлянъ (Civitas Abligentium), была послѣдовательно занята и разграблена вандалами, вестготами, франками и маврами; въ VIII и IX вѣкахъ окрыла, какъ самостоятельное государство, прославившееся въ исторіи религіозными альбигойскими войнами. Въ XIII в. слилось съ французск. королевствомъ. Въ современной Франціи.

Альбинизмъ, ненормальная окраска животного, заключающаяся въ томъ, что вмѣсто свойственнаго животному цвѣта оно становится бѣлымъ. Бѣлый цвѣтъ обусловливается тѣмъ, что данный пигментъ вовсе не развивается. Бѣлаго пигмента въ природѣ вообще нѣтъ, а цвѣтъ этотъ зависитъ отъ присутствія въ волосахъ, перьяхъ или вообще въ ткани воздуха. А. во многихъ

случаяхъ (у бѣлыхъ кроликовъ, бѣлыхъ крысъ и мышей и т. д.) наследственъ. Для А. крайне характерно отсутствіе чернаго пигмента въ глазахъ, такъ что дно ихъ остается краснымъ. Различаютъ полный и частичный А., когда лишь часть тѣла бѣлаго цвѣта. Сезонная бѣлая окраска животныхъ (напр., заяцъ-бѣлякъ, бѣлая куропатка—зимой), а также нормально бѣлая животныя (бѣлый полярный гусь, Chen hyperboreus, бѣлый журавль, Grus leucogeganus, бѣлый медвѣдь) не суть явленія А.—А. у человѣка см. *альбиносы*.

Альбинованъ (Albinovanus Pedro), римск. поэтъ, другъ Овидія, воспѣлъ подвиги Германика (16 г. по Р. X.) въ эпич. поэмѣ, отъ которой до насъ дошелъ только одинъ отрывокъ (въ „Fragmenta poetorum latinorum“ Bährens'a, Лейпц., 1886); А. неправильно приписывали также элегію „Consolatio ad Liviam Augustam de morte Drusi“ (въ „Poetae latini minores“, Haupt, т. I, Лейпц., 1879).

Альбинонъ, Томасъ, плодовитый итал. композиторъ, род. 1674 въ Венеціи, ум. тамъ же 1745, написалъ 46 оперъ, нѣсколько инструментальныхъ произведеній, изъ которыхъ особенно распространены сонаты и концерты для скрипки. Многими темами А. воспользовался въ своихъ фугахъ I. С. Бахъ.

Альбиносы, люди съ кожей молочно-бѣлаго цвѣта, шелковистыми, бѣлыми волосами, бѣдной розово-красной радужной и темно-краснымъ зрачкомъ. Глазное яблоко А. находится въ постоянномъ дрожавшемъ движеніи и всѣ они близоруки. Они видятъ лучше всего въ сумерки, а при свѣтѣ луны лучше, чѣмъ при яркомъ солнечномъ освѣщеніи. Обыкновенно А. имѣютъ средній ростъ, но слабого сложенія. Встрѣчаются во всѣхъ климатахъ и среди всѣхъ племенъ, чаще всего среди негровъ (бѣлые н.) и много рѣже между европейцами. Въ нѣкоторыхъ мѣстностяхъ А., возбуждая къ себѣ неприязненное отношеніе, удаляются въ небогаемыя мѣста и живутъ тамъ обществами. Вѣроятно, это и дало поводъ считать ихъ за особую расу. Альбинизмъ или лейкопатія зависитъ у человѣка отъ большаго или меньшаго недостатка пигмента въ мальнигевомъ слоѣ кожи, а также въ радужной и сосудистой оболочкахъ глаза. Причины этого недостатка пигмента еще неизвѣстны. Настоящій альбинизмъ всегда прирожденъ, встрѣчается то спорадически, то наследственно въ извѣстныхъ семьяхъ, и неизлечимъ. Можетъ быть всеобщимъ или ограничиваться мѣстами кожи и волосъ. Отъ ограниченнаго альбинизма слѣдуетъ отличать паразитную болѣзнь (впиглиго), при которой на тѣлѣ выступаютъ бѣлыя, все увеличивающіяся пятна; при ней оболочки глаза никогда не поражаются. А. встрѣчается и среди животныхъ (см. *альбицизмъ*). См. Mansfeld, Über das Wesen der Leucopathie oder des Albinismus (Браунш. 1822).

Альбинъ (*Decimus Clodius Albinus*), изъ знатнаго, но обѣдѣннаго рода, былъ назначенъ Коммодомъ намѣстникомъ Британіи, гдѣ избранъ легионами императоромъ и явился, такъ обр., соперникомъ Дидіа Юліана (193). Преемникъ послѣдняго Септимій Северъ сперва призналъ А. цезаремъ, но затѣмъ разбилъ его при Турнѣ близъ Ліона и умертвилъ въ 197.

Альбистанъ, гор. съ 3000 жит. ($\frac{1}{10}$ армянъ), близъ истоковъ Джигана въ санджакѣ Марашъ азіатско-турск. вилайета Галебъ (Алеппо), въ 66 км. къ сѣв. отъ Мараша, на равнинѣ 1170 м. высоты.

Альбисъ, горная цѣпь въ швейцарск. кантонѣ Цюрихъ, выступающая отрогомъ, около 24 км. длиною, изъ Швицкихъ альпійскихъ предгорій и достигающая своего высшаго пункта въ вершинѣ Бюргленштуцъ (918 м.), заканчивается къ с. вершиною Итли (*Уто*) (873 м.); съ бѣльведера Итли открывается обширная панорама Альпійскихъ горъ (см. *Цюрихъ*). Мѣсто наибольшаго пониженія цѣпи, Альбисскій перевалъ (793 м.), служило прежде обычнымъ переходомъ при всѣхъ сношеніяхъ между Цюрихомъ, Пугомъ и Фирвальдштетскимъ озеромъ. У западнаго склона А., у Гаузена, расположено водолечебное заведеніе Альбисбруннъ, основанное въ 1839 году.

Альбисъ, рим. названіе Эльбы (см.).

Альбитъ (натровый шпатъ), минералъ изъ группы полевыхъ шпатовъ (см.) кристаллизуется въ триклиноэдрической системѣ; для кристалловъ альбита характеристично двойниковое сложенеіе и зависящая отъ того особая параллельная штриховка на поверхности нѣкоторыхъ крист. плоскостей. А. является обыкновенно въ видѣ табличекъ, но бываетъ также и сплошнымъ, въ видѣ зернистыхъ и лучистыхъ агрегатовъ и въ видѣ вкрапленій. А. представляетъ по составу силикатъ глинозема и натра $\text{Na}_2\text{Al}_2\text{Si}_6\text{O}_{16}$, съ небольшимъ количествомъ извести, калия (до 2,5⁰/о), магnezія и закиси желѣза. А. безпвѣтенъ, иногда зеленаго или коричневаго цвѣта, блескъ стеклянный, просвѣчиваетъ въ краяхъ, твердость 6—6,5, удѣльн. вѣсъ 2,59—2,64; кислоты или мало, или вовсе не дѣйствуютъ на него. А. встрѣчается въ жилахъ, трещинахъ и пустотахъ гранита, гнейса, хлористоваго, роговообманковаго и глинистаго сланца и діорита, нерѣдко образуя составную часть этихъ горныхъ породъ (многіе діориты составляютъ смѣсь А. и роговой обманки). При вывѣтриваніи А. даетъ каолинъ, употребляемый въ фарфоровомъ производствѣ. Мѣстонахожденія: Саксонія, Силезія, С. Готардъ, Тироль. Въ Россіи — Уралъ, Казбекъ, Восточная Сибирь.

Альбиція (*Albizzia Durazz*), родъ изъ семейства Мимозовыхъ (*Mimosaceae*), заключающій недолголѣтнія деревья или кустарники съ двоякоперистыми листьями, бѣлыми или красными цвѣтами въ голов-

кахъ или колосьяхъ и широкими плоскими бобами. Волѣе 50 видовъ, растущихъ въ тропич. и субтропич. Азіи, Африкѣ, Австраліи и Америкѣ. *A. lophanta Benth.* (*Acacia lophanta Willd.*) — очень быстро растущее дерево, 3—4 м. высоты; годится для посадки въ пустынныхъ мѣстностяхъ особенно для защиты молодыхъ лѣсныхъ посадокъ; многія формы его разводятся съ декоративными цвѣтами. *A. Lebbek Benth.* (*Acacia Lebbek Willd.*) изъ тропич. Азіи и Африкѣ, особенно въ Египтѣ является излюбленнымъ аллеиннымъ деревомъ; даетъ хорошую древесину, гумми и дубильную кору. *A. Saman Fr. v. M.* въ Мексикѣ и Южн. Америкѣ, 20 м. высоты съ очень густой кроной, черезъ которую однако ночью дождь проникаетъ (потому что листочки складываются на ночь); растетъ очень быстро, годится для аллеи, даетъ полезную древесину и мясистые стручки, которые представляютъ для скота кормъ, способствующій быстрому ожиренію. *A. Julibrissin Boiv.* — дерево съ розовокрасными цвѣтами, растетъ въ тропич. и субтропич. Африкѣ и Азіи, даетъ хорошую древесину; ароматные листья употребляются, какъ чай. Въ южн. Европѣ разводится съ декоративными цвѣтами.

Альбицкій, Вас. Ив., род. 1850, образ. получ. въ Спб. техн. инст. (окон. 1877), съ 1881 — кандидатъ унив., съ 1885 — проф. механики харьк. технол. инст., авторъ многихъ специальныхъ сочиненій.

Альбицкій, Ив. Ив., поэтъ, авторъ застойной пѣсни: „Настоечка двойная, настоечка гравная, сквозь уголь пропускная, усладительная...“ и т. д., род. 1833 г. Отецъ его былъ сельскимъ священникомъ (Владим. губ.). А. окончилъ дух. училище (1848) и семинарію (1854). Потомъ 5 л. былъ сельскимъ дьячкомъ, а затѣмъ сельскимъ священникомъ. Умеръ въ 1862 г., не имѣя 30 лѣтъ отъ роду. А. сочинялъ множество юмористич. стихотвореній и экспромптовъ, но въ печать попало очень немногое. Болѣе извѣстно „Воздыханіе псаломщика“, помѣщенное въ „Церковно-Обществ. Вѣстникѣ“ 70-хъ годовъ. См. Венг. I.

Альбицкій, Петръ Мих., р. 1853 г. образ. получ. въ медико-хирург. академіи (оконч. 1877), принималъ участіе въ тур. войнѣ, съ 1884 — д-ръ медицины, съ 1886 — проф. патологіи военно-медич. академіи. Извѣстно его изслѣдованіе „О вліяніи кислороднаго голоданія на азотистый обмѣнъ веществъ въ животномъ организмѣ“ (Спб. 1884). См. Венгер., „Рус. Кн.“ I.

Альбиенскій ярусъ (*Albien*), французск. названіе, употреб. въ геологіи для означенія отложеній верхняго яруса нижняго отдѣла мѣловой системы; синонимъ англійскаго термина гольтъ (*Gault*). А. яр. характеризуется особою фауной, преимущественно состоящей изъ головоногихъ (аммонитовъ), съ необычайнымъ постоянствомъ типа распространенныхъ по всему земному шару (см. *мѣловая система*).

Альбионъ, кельтическое, теперь преимущественно въ поэтическихъ произведеніяхъ употребляемое, названіе острова Великобританіи.

Альбовъ, 1) Михаилъ Нилъ, соврем. русск. писатель, род. въ Спб. 1851 г. Отецъ его былъ дьякономъ церкви почтового департамента, мать полудворянскаго рода. Грамоту его обучила довольно рано тетка по матери Т. М. Вашмакова, и онъ еще съ малолѣтства пристрастился къ чтенію. Первая книга, произведшая сильное впечатлѣніе на воспримчивое воображеніе ребенка, была „Робинзонъ“, затѣмъ „Давидъ Копперфильдъ“ и „Мертвыя души“. Отъ природы мечтательный, А. росъ въ полномъ одиночествѣ, безъ дѣтскаго общества и безъ матери (которой лишился когда ему было 1½ г.): все это заставило его цѣликомъ уйти въ міръ созданныхъ имъ фантазій. Отчасти сказывалась и наслѣдственность: мать его была натура поэтическая, она любила музыку, писала стихи и была „не ко двору“ въ семьѣ бѣднаго дьякона. На 11-мъ г. А. поступилъ во 2-ую спб. гимназію, гдѣ со 2-го класса сталъ писать повѣсти; первая была юмористическая, навѣянная „Мертвыми душами“—„Растрепалкинъ“. За ней послѣдовало множество рассказовъ, гдѣ героями являлись испанцы и итальянцы, даже въ подражаніе Монте-Кристо былъ написанъ романъ „Англійскій матросъ“. 13-ти л. А. написалъ рассказъ въ формѣ дневника „Записки подвального жильца“ и отправилъ въ „Петерб. Листокъ“, гдѣ его и приняла. Съ этихъ поръ юный романистъ совсѣмъ забросилъ ученье и изъ 4-го класса, просидѣвъ въ немъ три года, долженъ былъ выйти. Къ этому времени относится сочиненіе первой большой повѣсти „На новую дорогу“ (1866). Въ 1867 г. А. опять поступилъ въ гимназію, но уже въ 5-ую, по окончаніи которой въ 1873 г. перешелъ въ университетъ на юридич. факультетъ, который и окончилъ въ 1879 г. Съ лѣта 1877 по весну 1878 г. онъ пробылъ въ качествѣ брата милосердія въ Дунайской арміи. По окончаніи университета А. годъ пробылъ на службѣ въ Эстляндскомъ акцизномъ управленіи, съ 1879-же года посвятилъ себя исключительно литератур. труду

Написано имъ слѣд.: „Записки подвального жильца“ (1864), „Петерб. мизерабли“ (1865), „Сбѣжала собачка“ (1865), „Записки сыщика“ (1866), „На новую дорогу“, „Въ тылу арміи“, „День итога“ (1879), „До пристани“ (1879), „Конецъ невѣдомой улицы“ (1882), „Глава изъ недописанной повѣсти“ (1882), „Транспортъ“ (1882), „Голодный“ (1882), „Ряса“ (1883), „Силуэтъ“ (1885), „Рыбы стоны“ (1885), „Страшное слово“ (1886), „Въ потемкахъ“ (1886), „Вавилонская башня“, „Какъ горѣли дрова“ (1887), „На точкѣ“ (1888), „Пшеничны“ (1890) и мн. др.

Многіе рассказы появлялись отдѣльными изданіемъ; другіе собраны въ „Повѣстяхъ

М. Н. А.“ (1-е изд. Спб., 1884; 2-е изд. Спб., 1887). Произведенія А. дѣлятся на двѣ группы: одна часть рассказовъ видимо навѣяна Достоевскимъ. Въ нихъ разбираются темы психологич., а часто даже и психіатрической („День итога“, „Какъ горѣли дрова“ и т. д.). Эти рассказы отличаются мрачнымъ характеромъ. Въ нихъ сказывается вліяніе одинокой и грустной молодости автора. Почти всѣ они относятся къ раннему періоду творчества и потому носятъ болѣе субъективный, рефлексивный характеръ, чѣмъ послѣдующія. Лучшій рассказъ этого направленія — наиболѣе законченный, отдѣленный и типичный — „День Итога“. Герой его Глазковъ не лишентъ болѣзненной оригинальности. Самъ авторъ прекрасно охарактеризовалъ его словами: „Ты — сочетанье стремленій орла и силъ Божьей коровки: такъ это есть, и перемѣнить этого ты не можешь“. Въ силу этого является раздвоенность личности, вѣчный самоанализъ, парализующій всякое искреннее движеніе души, болѣзненно развитое самолюбіе и рисовка во всемъ. Въ Глазковѣ два челоѣка: одинъ живетъ въ дѣйствительности, другой съ насмѣшкой контролируетъ его поступки. Отсюда вытекаетъ неестественность, желаніе такъ или иначе обратить на себя вниманіе. Глазковъ даже лишить себя жизни не можетъ просто: все дѣлается съ разными вычурами: передъ смерью онъ произноситъ рѣчь, гдѣ говорить о высшемъ блаженствѣ поклониться самому себѣ. Онъ напоминаетъ „Двойникъ“ Достоевскаго и героя „Записокъ изъ подполья“ своимъ возмутительнымъ поведеніемъ съ несчастными забытыми существами, искренно ему преданными. „Человѣкъ—деспотъ отъ природы, и любить быть мучителемъ“ говорить Глазковъ, подобно герою „Записокъ изъ подполья“, который находилъ „жгучее наслажденіе оскорблять“. Вополнѣ понятно, что люди этого типа остаются совершенно одиноки, тяготятся этимъ и жизнь становится для нихъ настолько отвратительною и невыносимою, что насильственный исходъ неизбеженъ.

Вторая группа рассказовъ А. носить совсѣмъ другой характеръ: это рядъ жанровыхъ картинокъ, тепло, искренно и талантливо написанныхъ. Мрачный колоритъ почти совсѣмъ исчезаетъ. На первый планъ выступаетъ наблюдатель. Таковы: „Конецъ невѣдомой улицы“, I ч. „О людяхъ взыскающихъ града“ (Воспитаніе Лельки) „Тоска“, „Юбилей“, „Рыбы стоны“ и др. „Ряса“ представляетъ переходную ступень отъ первой группы рассказовъ ко 2-й. „Конецъ невѣдомой улицы“ цѣлая хроника будничной жизни изображеннаго А. уголка. Нужно имѣть незаурядное дарованіе, чтобы изъ такого ничтожнаго матеріала создать такую занимательную вещь. Очень трогательно, съ горячимъ чувствомъ и поэтично изображенъ міръ забитаго ребенка въ „Воспитаніи Лельки“. Въ упрекъ можно поста-

вить А только то, что онъ иногда запутывается въ подробностяхъ, желая слишкомъ точно (протокольно) изобразить хорошо изученную имъ среду мелкаго петерб. мѣщанства и духовенства. Остается пожалѣть, что у А., въ силу условій личной жизни, узкій кругъ наблюдений. Изъ всего сказаннаго видно, что А. не является представителемъ какого нибудь обществ. опредѣл. течения, а занятъ изображеніемъ личной жизни, помысловъ и чувствъ дѣйствующихъ лицъ. „Если г. А., пишетъ г. Арсеневъ, художникъ, иногда возвышающійся до поэзіи, то ему, очевидно, незначѣмъ замыкать себя въ какой нибудь одинъ уголокъ искусства; незначѣмъ, напримѣръ, вырабатывать изъ себя исключительно жанриста. Пускай онъ по прежнему переходитъ отъ психологич. анализа къ картинкамъ во фламандскомъ вкусѣ, отъ изломанныхъ болѣзненныхъ фигуръ Лизаветы Аркадьевны или Глазкова къ мирнымъ обитателямъ невѣдомой улицы; пускай онъ оставляетъ для себя открытой дверь въ область психіатріи — лишь бы только его произведенія становились все болѣе и болѣе законченными и цѣльными, лишь бы только онъ не поддавался вліянію крайняго натурализма, не терялъ художественнаго чутья въ слишкомъ усердной заботѣ о точномъ воспроизведеніи дѣйствительности“. См. Венгер, I; Скабич, „Исторія нов. лит.“; Арсеневъ К. К. „Крит. этюды по русск. литер.“

2) Мих. Павл., род. 1844 г., образ. получилъ въ Спб. дух. академіи, магистръ съ 1869 г., проф. церковнаго права въ военно-юрид. акад. и проф. богословія въ лѣсномъ инст., авторъ учебниковъ по церковному праву (Спб. 1882) и богословію (Спб. 1888); кромѣ того издалъ сочиненіе „Объ апокрифическихъ евангеліяхъ“, („Христіанск. Чтеніе“, 1871 и 1872) и „Лекціи по христіанской апологетикѣ“ (Спб. 1892). См. Венгер, „Рус. Кн.“, I.

3) Н. М., ум. 1897 г., ботаникъ; гл. труды *Prodromus Florae Colchicae*, гдѣ подъ Колхидой разумѣется обширная страна, начинающаяся въ Черноморской губ., отъ Туапсе, и включая Абхазію, Самурзаканъ, Мингрелію, Имеретію, Гурію и Аджарію, указано 1515 в. растений; *Contributions à la flore de la terre de Feu* — два выпуска съ 12 табл.

Альбонъ, король лонгобардовъ, наследовалъ отцу своему Авдоину, побѣдилъ (566) гепидовъ, убилъ ихъ царя Кунимунда и въ 568 проникъ въ Италію и завоевалъ ея сѣверную и среднюю части, за исключеніемъ Рима и Равенны. Въ 572 г. онъ послѣ трехлѣтней осады взялъ Павію и сдѣлалъ ее столицей своего государства. Дочь убитаго Кунимунда, Розамунда, насильно взятая въ жены А., поклялась отомстить ему послѣ того, какъ А. заставилъ ее на одномъ пиру въ Веронѣ пить вино изъ чаша ея отца, и подговорила своихъ любовниковъ Гельмигиса и Передеуса убить его (573). См. Кудрявцевъ, Судьбы Итали.

Альбомъ (лат. album, собств. „бѣлое“),

у древнихъ римлянъ бѣлая таблица для внесенія списковъ, объявленій, документовъ и т. д. Напр., А. верховнаго жреца, въ который вносились *annales maximae* (главнѣйшія событія года), А. претора для общественныхъ эдиктовъ, А. для списка сенаторовъ, присяжныхъ судей, духовныхъ коллегій, отрядовъ войска, а впоследствии, въ христіанское время, духовныхъ лицъ и еще по сю пору членовъ факультета въ университетахъ. Въ концѣ среднихъ вѣковъ А. называли книгу, сшитую изъ бѣлыхъ листовъ для внесенія собственноручныхъ замѣтокъ, а также сентенцій и изреченій, памятныхъ книги, существовавшія уже въ средніе вѣка въ монастыряхъ для записи посѣтителей, собранія гербовъ, эмблемъ и девизовъ въ эпоху Возрожденія и т. д. Средневѣковые альбомы имѣютъ историческій интересъ, какъ собранія автографовъ извѣстныхъ лицъ. Позднѣе альбомы стали забавой и вошли въ моду въ дамскомъ обществѣ. Теперь мѣсто такихъ альбомовъ занялъ отчасти А. фотографій. Въ послѣднее время вошло въ употребленіе названіе А. для сборниковъ стихотвореній (обыкновенно иллюстрированныхъ) или собраній рисунковъ извѣстныхъ художниковъ, гравюръ и фотографическихъ снимковъ съ знаменитыхъ картинъ и т. д. Подобныя же виды А. въ смыслѣ сборника произведеній представляютъ собою А. почтовыхъ марокъ и музыкальный А.

Альбона, городъ въ австрійскомъ маркграфствѣ Истріи, округа Пизино, производитъ масло, вино и каштаны, (1890) 2404 жител., во всей общинѣ 10,379 жит. Въ 3 км. къ ю.-в. расположена гавань А. Порто-Рабацъ. На з. отъ А. (у Карпано) добывается бурый уголь (1891: 327,000 метр. цтр.).

Альбони, Мариетта, знаменитая оперная пѣвица (контральто), род. 1823 въ Романь, ум. 1894 въ Ville d'Avray (близъ Парижа). Пользовалась, между прочимъ, совѣтами и указаніями Россіи. Дебютировала въ 1843 г. въ Миланѣ, а затѣмъ пѣла съ громаднымъ успѣхомъ въ Лондонѣ, Парижѣ, Вѣнѣ, Петербургѣ, а также въ Сѣв. и Южн. Америкѣ. Въ 1854 г. она вышла за мужъ за графа Пеполи, вслѣдствіе чего только изрѣдка выступала публично. Послѣ смерти мужа (1866) она вторично вышла за мужъ въ 1877 г. за французскаго офицера Zieger. Помимо своего великолѣпнаго голоса, также своимъ прекраснымъ сценическимъ талантомъ, она приводила въ восторгъ публику.

Альборнозъ (Эгидій), кардиналъ, род. 1300 въ Испаніи, принадлежалъ къ знатному роду, поступилъ на службу къ королю Альфонсу XI Кастильскому, былъ архіепископомъ толедскимъ, сражался при Тарифѣ и Альгезирасѣ; отъ Петра Жестокаго бѣжалъ въ Авиньонъ къ папѣ Клименту VI, который сдѣлалъ его кардиналомъ. Во время смутъ, поднятыхъ Ренци въ папской области, Инокентій VI назна-

чилъ его легатомъ и генералъ-викариемъ въ Италіи и Церковной области. А. удалось покорить разбойничьихъ рыцарей средней Италіи. По смерти Ріенци (1354) А. возстановилъ значеніе папской власти въ Римѣ и счумълъ заставить многихъ патрициевъ, а также многие города, признать надъ собою власть папы. А. привелъ въ порядокъ управление Церковной области и издалъ новый сводъ законовъ („Эгидіаны“). Облегчилъ папѣ Урбану V возвращеніе въ Римъ, встрѣтилъ его въ Витербо и издалъ новый сводъ законовъ (Kardinal Albornoz (Paderb. 1892).

Альбрехтсбергеръ, Іоаннъ Георгъ, духовный композиторъ и теоретикъ, замѣчательный контрапунктистъ, род. 3 февр. 1736 г., ум. 7 марта 1809 г. Съ 1772 г. былъ придворнымъ органистомъ въ Вѣнѣ, съ 1792 г. капельмейстеромъ въ соборѣ Св. Стефана тамъ же. Оставилъ около 300 сочиненій какъ духовныхъ, такъ и свѣтскихъ (мессы, ораторіи, гимны, симфоніи, произведенія камерной музыки и т. д.), изъ которыхъ только небольшая часть появилась въ печати. Бѣльшее значеніе имѣютъ его сочиненія по теоріи музыки, изданныя его ученикомъ Seyfried'омъ (2-е изданіе 1837 г.), особенно его „Gründliche Anweisung zur Composition“. Его учениками были, между прочимъ, Гуммель, Мошелесъ, Рисъ и Бетховень.

Альбрехтъ (тоже, что Адальбертъ или Альбертъ, значить „сіяющій родомъ“), имя многихъ германскихъ и австрійскихъ князей и правителей.

1) А. I, герцогъ австрійскій, старшій сынъ Рудольфа Габсбургскаго, род. 1250, ум. 1308, энергичный и талантливый правитель; получилъ отъ отца въ ленъ герцогства Австрію и Штирию. Рудольфу наслѣдовалъ Адольфъ Нассаускій, но въ 1298 онъ разошелся съ курфюрстами и А. былъ провозглашенъ королемъ; въ битвѣ при Гельгеймѣ (1298) Адольфъ былъ разбитъ и палъ въ сраженіи; А. былъ коронованъ. Хотя онъ и принужденъ былъ сдѣлать большія уступки курфюрстамъ, однако правилъ энергично и возстановилъ спокойствіе въ странѣ. Три духовныхъ курфюрста возстали противъ А.; но, не смотря на поддержку со стороны папы Бонифація VIII, должны были покориться. Но когда затѣмъ А. заявилъ притязанія на Тюрингію, его войско потерпѣло поражение (1307). Вскорѣ затѣмъ А. былъ убитъ мятежными вассалами, которыхъ онъ лишилъ лена (1308). Отъ брака съ Елизаветой Тирольской А. имѣлъ пять сыновей и пять дочерей. См. Schmid, Der Kampf um das Reich (Tüb. 1858); Kopp, König Albrecht u. seine Zeit (Berl. 1862); Mücke, Albrecht I (Gotha 1866); Preger, A. von Oesterreich und Adolf von Nassau (Leipz. 1869); Henneberg, Die politischen Beziehungen zwischen Deutschland u. Frankreich unter König A. I. (Strassb. 1892).

2) А. II (какъ герцогъ австрійскій — А. V), род. 1397, ум. 1439 г., былъ еще ребенкомъ, когда отецъ его оставилъ ему въ наслѣдство Австрію. 14-ти л. А. принялъ въ свои руки бразды правленія и женился на дочери и наслѣдницѣ и-ра Сигизмунда, Елизаветѣ. Когда Сигизмундъ умеръ, А. получилъ по избранію сословіи короны Венгріи и Богеміи, а въ 1438 г. курфюрсты избрали его нѣмецкимъ королемъ. Но турецкія войны и смуты въ Венгріи мѣшали ему заняться дѣлами своего нѣмецкаго государства. Онъ умеръ въ 1439 г., въ то время какъ готовился выступить въ походъ противъ турокъ. См. Wenck, Historia Albrechtii II (Leipz. 1770); Kurz, Oesterreich unter König Albrecht II (Wien 1835); Altmann, Die Wahl A. II. zum römischen König (Berl. 1886).

3) А. III, герцогъ баварскій, род. 1401, ум. 1460 г. Въ 1430 познакомился съ красавицей Агнесой Вернауеръ и увезъ ее къ себѣ въ замокъ Штраубингъ. Во время его случайнаго отсутствія, отецъ его велѣлъ Агнесу бросить въ Дунай. А. удалился въ Ингольштадтъ, но и-рѣ Сигизмундъ вскорѣ примирилъ его съ отцомъ. А. наслѣдовалъ въ 1438 своему отцу въ управленіи Баваріей. За реформу монастырей А. получилъ названіе Благочестиваго.

4) А. IV, М у д р ы й, герцогъ бавар., сынъ А-а III, род. 1447, ум. 1508, одинъ изъ лучшихъ правителей Баваріи, меценатъ. Приобрѣлъ Ландсгутъ и др. земли; но многое долженъ былъ уступить и-ру и Пфальцу. послѣ тяжелой войны за наслѣдство, 1504—1505 г. Опредѣлилъ наслѣдство по прямой линіи въ Баваріи Прагматическою Санкціей, 1506. См. Silbernagl, A. IV (Münch. 1857); Hasselholdt-Stockheim, A. IV u. seine Zeit. (Münch. 1865).

5) А. V, герц. бавар., род. 1528, ум. 1579, основалъ художественный музей въ Мюнхенѣ и призывалъ живописцевъ и музыкантовъ, что привело его къ громадному долгу, несмотря на тяжелые налоги. Подчинялся іезуитамъ и искоренилъ лютеранство въ Баваріи. См. Rüpprecht, A. V und seine Stände (Münch. 1883).

6) А. I. (Адальбертъ) Медвѣдь или Красивый, маркграфъ бранденбургскій, сынъ Оттона Богатаго асканскаго или ангалтскаго, род. 1100, ум. 1170. За преданность и-ру получилъ Сѣверную Марку (1134 г.) или земли по лѣвому берегу Эльбы, отнятыя у славянъ. Ревностно занялся германизаціей этой страны и обращеніемъ славянъ въ христіанство. Въ 1136 отнялъ Гавельскую землю у славянскаго князя Прибыслава. Въ 1138 и-рѣ Конрадъ III отдалъ ему Саксонію, отнятую у непокорнаго Генриха Гордаго. Но вскорѣ А. былъ изгнанъ даже изъ своихъ наслѣдственныхъ земель и бѣжалъ къ Копраду. По франкфуртскому миру, 1142. отказался отъ Саксоніи, за то получилъ Марку, какъ непосредственное владѣніе, и сталъ архи-

камераріемъ. А. сталъ заселять славянскія земли ниже-германскими колонистами. Въ 1150, по смерти Прибыслава, приобрѣлъ Бранденбургъ и сталъ именоваться маркграфомъ бранденбургскимъ. Затѣмъ А. подавилъ восстаніе одного родственника Прибыслава, возстановилъ епископства Гавельбергъ и Бранденбургъ и призвалъ монаховъ премонстратовъ. Строилъ нѣмецкіе города и привлекалъ дворянство изъ Нижней Германіи, которое вскорѣ отняло у славянъ и низовья рѣкъ. Въ 1164 боролся, заодно съ Генрихомъ Львовъ, противъ оботритовъ, а въ 1166—69 примкнулъ къ великому союзу князей противъ самого Генриха. См. Heinemann, A. der Bär, (Darmstadt 1864).

7) А. II, внукъ I-го, управлялъ въ Бранденбургской Маркѣ съ 1205—20 г.

8) А. III, курфюрстъ бранденб., прозванный Ахиллесомъ за свои рыцарскіе подвиги и постоянныя победы на турнирахъ, сынъ курфюрста бранд. Фридриха I, род. 1414, ум. 1486. По смерти отца, получилъ княжество Ансбахъ. Боролся, но неудачно, съ Нюрнбергомъ изъ за званія бургграфа. Опираясь на свою преданность и—ру Фридриху III, добивался Франконскаго герцогства, но потерпѣлъ поражение отъ герцога баварскаго и короля чешскаго, а папа отлучилъ его отъ церкви. Въ 1464 приобрѣлъ, по смерти брата, княжество Байрейтъ: такъ объединились франконскія владѣнія Гогенцоллерновъ. Въ 1472 А. окончилъ давнюю борьбу съ Помераніей договоромъ въ Пренцлау, по которому за нимъ остались только ленныя права на эту славянскую землю. Въ 1473 издалъ „Ахиллесовъ фамильный законъ“. Марка наследуется всегда первенцемъ, а франконскія земли дѣлятся между младшими сыновьями. Въ 1478 г., послѣ новой войны съ Помераніей, приобрѣлъ 14 замковъ и городовъ. Въ 1482, послѣ войны за Кроссенское княжество, получилъ еще Кроссенское княжество. Въ 1486 принималъ участіе въ избраніи Максимилиана римскимъ королемъ. Несмотря на постоянныя войны и пышность двора, оставилъ казну въ 400,000 гульденовъ. Höfler u. Minutoli, „Kaiserliche Buch“ Маркграфъ А. Ахиллеса, (Bayr. u. Berl. 1850); Franklin, A. Achilles u. die Nürnberger (Berl. 1866).

9) А., архіепископъ магдебургскій, курфюрстъ майнцскій, извѣстный подъ названіемъ А. Бранденбургскаго, род. 1490, ум. 1545 г.; поступилъ въ духовное званіе, сдѣлался архіепископомъ магдебургскимъ и кардиналомъ. Чтобы имѣть возможность выплатить долгъ Фуггерамъ, А. принялъ на себя подъ условіемъ полученія половины дохода, раздачу новыхъ индугенцій папы Льва X, причемъ его агентъ, доминиканецъ Тецель, подалъ поводъ Лютеру къ обнародованію знаменитыхъ 95 тезисовъ. Но А. старался умиротворить лютеранъ предложеніемъ всеобщей церковной реформы и

союза для борьбы съ турками. Однако въ 1538 г. А. вступилъ въ Священный союзъ противъ Шмалькальденскаго протестантскаго союза. Этотъ поступокъ, а также противозаконная казнь его бывшаго любимца, Ганса фонъ Шѣница, побудили Лютера написать сильный памфлетъ противъ А., кот. согласился предоставить своимъ протестантскимъ подданнымъ въ Магдебургѣ религиозную свободу подъ условіемъ, что они примутъ на себя его долгъ въ полмилліона гульденовъ. Впослѣдствіи однако онъ внушалъ императору насильственные мѣры противъ протестантовъ и прежде всѣхъ другихъ германскихъ князей допустилъ въ свои владѣнія (въ Майнцѣ) іезуитовъ. А. былъ покровителемъ искусствъ и наукъ и украсилъ соборы въ Галле и Майнцѣ многими произведеніями искусства. См. Hennes, A. von Brandenburg (Mainz 1858); Mag, Der Kurfürst, Kardinal u. Erzbischof A. II von Mainz (Münch. 1868—75); Schum, Kardinal A. von Mainz (Halle 1878).

10) А. II, герц. мекленб., родоначальникъ нынѣшняго мекленбургскаго дома, царствовалъ съ 1329. И—ръ Карлъ IV возвелъ его въ званіе графа шверинскаго. (1358). А. ревностно заботился о волвереніи порядка въ с.-в. Германіи. Ум. 1379. См. Lisch, A. II (Schwer. 1835).

11) А. III, сынъ II-го и сестры шведскаго короля Магнуса. Въ 1363 избранъ въ шведскіе короли, но предоставилъ всю власть въ Стокгольмѣ знати. Когда потомъ А. вздумалъ подчинить себѣ дворянъ и отнять у нихъ королевскія земли, они восстали и избрали въ королевы Маргариту датскую. А. былъ разбитъ и взятъ въ плѣнъ въ 1389 г. Маргарита пытками принудила его отдать свои земли и заточила въ башню, откуда спасли его ганзеаты лишь въ 1395. А. ум. 1412 въ монастырѣ. См. Lisch, A. III (Schwer. 1835).

12) А. II. Мудрый или Калька, герцогъ австрійскій, сынъ короля А. I, род. 1298, ум. 1358, управлялъ вмѣстѣ съ братомъ своимъ, Оттономъ, всѣми габсбургско-австрійскими землями. Въ 1335 г. приобрѣлъ Каринтію. По смерти брата, онъ сдѣлался единственнымъ правителемъ австрійскихъ владѣній и сохранилъ неизмѣнную вѣрность имп. Людвигу, не смотря на отлучительную буллу папы. А. управлялъ энергично и произвелъ много реформъ въ Каринтіи и Крайнѣ. См. Kurz, Oesterreich unter Albrecht II (Linz 1819).

13) А. III. Съ Косой, герцогъ австрійскій, сынъ предыдущаго, род. 1349, ум. 1395 г. состоялъ сначала, такъ же, какъ и братья, подъ опекой старшаго брата, Рудольфа IV. По смерти Рудольфа и другаго брата, Фридриха, А. и братъ его Леопольдъ раздѣлили австрійскія владѣнія между собой (1379) А. получилъ собственно Австрію. Самъ А. былъ хорошимъ математикомъ. Онъ много сдѣлалъ для украшенія Вѣны и для расширенія и поддержанія основаннаго въ 1365 г. вѣнскаго университета.

См. Kurz, Oesterreich unter Herzog A. III (Linz 1827).

14) А. (Альбертъ) VII Благочестивый, эрцгерц. австр., сынъ имп. Максимилиана II, род. 1559, ум. 1621 г., воспитывался при дворѣ Филиппа II Испанскаго и посвятилъ себя духовному званію. А. сдѣлался кардиналомъ, затѣмъ архіепископомъ толедскимъ; съ 1594—96 былъ вице-королемъ Португаліи, затѣмъ отправился, въ качествѣ штатгалтера, въ Нидерланды, гдѣ его свободный отъ неперимости образъ правленія споспосовывалъ укрѣпленію испанскаго владычества. Впослѣдствіи А. вышелъ изъ духовнаго званія и женился въ 1599 на инфантинѣ Изабеллѣ, дочери Филиппа, которая принесла ему въ приданое Нидерланды. Надежды А. на присоединеніе отпавшихъ нидерландскихъ провинцій не осуществились, А. долженъ былъ бороться съ Моричемъ Нассаускимъ за Нейпортъ и 3 года осаждалъ Остенде, который наконецъ сдался въ 1604 г. Въ 1609 г. А. заключилъ 12-лѣтнее перемиріе и умеръ въ Брюсселѣ незадолго до возобновленія войны. См. Dubois, Histoire d'Albert et d'Isabelle (Bruxelles 1847).

15) А. Фридрихъ Рудольфъ, эрцгерц. австр., старшій сынъ эрцгерцога Карла, род. 1817, ум. 1898 находился съ 1837 на дѣйствительной военной службѣ. Въ 1848 обвиненный въ томъ, что приказалъ стрѣлять въяродъ во время возстанія, сложилъ съ себя должность командующаго генерала и поступилъ добровольцемъ въ армію Радецкаго въ Италіи, гдѣ отличился. А. храбро сражался при Гравеллонѣ, Мортарѣ и при Наварѣ. По окончаніи похода, А. былъ назначенъ главнокомандующимъ армейскаго корпуса въ Богеміи и губернаторомъ крѣпости Майнцъ, а въ 1851 г. занялъ отвѣтственный постъ генералъ-губернатора и командующаго генерала въ Венгріи. Здѣсь положеніе его было крайне затруднительно. Съ одной стороны, онъ не могъ удовлетворить усилившимся требованіямъ мадьяръ, съ другой — дворъ находилъ его слишкомъ уступчивымъ. Въ 1860 г., когда отпѣвнѣ абсолютный образъ правленія въ Венгріи, А. оставилъ свой постъ. Порученная ему при берлинскомъ дворѣ, въ 1859 г., миссія, имѣвшая цѣлью заручиться поддержкой Пруссіи въ предстоящей войнѣ съ Италіей, не имѣла успѣха. Въ войнѣ 1866 г. А. командовалъ войсками въ Италіи, выигралъ сраженіе при Кустоцѣ, а послѣ Кѣнигсгреца назначенъ былъ главнокомандующимъ войсками противъ Пруссіи. Но его приготвленія къ войнѣ были прерваны наступившимъ перемиріемъ. Поставленный во главѣ учрежденной послѣ войны преобразовательной комиссіи и назначенный главнымъ инспекторомъ войскъ, (постъ, на которомъ онъ находился до дня смерти), А. оказалъ большія услуги по переустройству австрійской арміи. А. написалъ нѣсколько военныхъ сочиненій, переведенныхъ на франц. и англ. языки. Въ его дворцѣ, въ Вѣнѣ, находится знаменитое собраніе гравюръ и

рисунковъ лучшихъ художниковъ, которое носитъ названіе „Альбертины“

16) А. послѣдній глава ордена нѣмецкихъ рыцарей и первый герцогъ прусскій, род. 1490, ум. 1568 г., будучи младшимъ сыномъ маркграфу Фридриху Ансбахскаго, посвятилъ себя духовному званію; избранный въ 1511 г. въ гротмейстеры нѣмецкаго ордена въ Пруссіи, надѣясь на постороннюю помощь, началъ войну съ Польшей, которой отказался принести присягу въ ленной зависимости. Король польскій заключилъ съ нимъ перемиріе на 4 г., втеченіи которыхъ А. тщетно старался найти поддержку въ Германіи. Въ 1522 г. въ Нюрнбергѣ онъ былъ привлеченъ на сторону реформаціи и по совѣту Лютера рѣшился обратить орденское государство Пруссію въ свѣтлое герцогство и ввести въ немъ протестантизмъ. Онъ заключилъ съ польскимъ королемъ, въ Краковѣ, договоръ (1525), по которому принималъ Пруссію, какъ наследственно-ленное герцогство, и на ландтагѣ въ Кѣнигсбергѣ всѣ сословія признали новаго герцога и согласились на введеніе реформаціи. А. ревностно старался довести свое дѣло до конца. Онъ тотчасъ же началъ вводить новые церковные порядки, и всѣ попытки германскаго ордена вытѣснить его остались тщетными. Въ 1527 г., А. женился на Доротѣ, дочери датскаго короля Фридриха I, послѣ чего еще ревностнѣе и успѣшнѣе повелъ дѣло введенія евангелическаго ученія и окончательно утвердилъ свою власть. Онъ много заботился о народномъ образованіи. Во всѣхъ городахъ своихъ онъ заводилъ латинскія школы, основалъ гимназію въ Кѣнигсбергѣ и университетъ (Albertina) въ томъ же городѣ (1544). Нѣмецкія учебныя книги велѣлъ напечатать на свой счетъ; крѣпостнымъ, желавшимъ посвятить себя учительской дѣятельности, давалъ свободу. Послѣдніе годы его управленія были омрачены частыми политическими и церковными распрями. Ожесточенный споръ между кѣнигсбергскими профессорами Озіандеромъ и Мёрлиномъ подалъ поводъ къ серіознымъ затрудненіямъ. Герцогъ принялъ сторону Озіандера, тогда какъ большая часть духовенства и сословій стояла на сторонѣ изгнаннаго Мёрлина. Почти вся страна враждебно смотрѣла на герцога, котораго обвиняли въ излишнемъ пристрастіи къ иностранцамъ. А. дѣйствительно много лѣтъ находился подъ влияніемъ какого-то авантюриста Скалиха и, кромѣ того, имѣлъ много долговъ. Сословія просили помощи у Польши. Послѣдняя же, искавшая только случая, чтобы вмѣшаться, послала въ Кѣнигсбергъ комиссію, которая рѣшила дѣло противъ герцога. Духовникъ герцога, зять Озіандера и два его сообщника были приговорены къ смерти за государственную измѣну; Мёрлинъ былъ возвращенъ и утверженъ въ должности епископа Замландскаго. Герцогъ былъ принужденъ принять тѣхъ помощниковъ, которыхъ назна-

чила польская комиссія и сословія. Въ полнѣйшей зависимости отъ нихъ А. прожилъ остатокъ дней своихъ въ глубокой печали. Въ 1891 г. открытъ герцогу А. памятникъ въ Кенигсбергѣ. См. Rindfleisch, Herzog Albrecht und die Reformation in Preussen (Danz. 1880); Lohmeyer, Herzog A. von Preussen (Danz. 1890); Hase, Herzog A. und sein Hofprediger (Leipz. 1879); Joachim, Die Politik des letzten Hochmeisters in Preussen (Leipz. 1892).

17) А. III Рѣшительный (Animosus), герцогъ саксонскій, родоначальникъ нынѣ царствующей королевской саксонской альбертинской линіи, род. 1443, ум. 1500 г., младшій сынъ курфюрста Фридриха саксонскаго Кроткаго. Часть своей юности А. провелъ при дворѣ импер. Фридриха III въ Вѣнѣ. Въ 1464 г. женился на дочери короля богемскаго Георга Подѣбрада, который умеръ въ 1510; но старанія А. получить корону Богеміи послѣ своего тестя остались безуспѣшными. По смерти отца своего, Фридриха Кроткаго, оба брата, Эрнстъ и А., правили сообща до тѣхъ поръ, пока присоединеніе Тюрингіи къ Мейсену не подало повода къ раздѣлу (1485). Одинъ долженъ былъ получить Мейсенъ, другой — Тюрингію; при этомъ тотъ, кто получалъ Мейсенъ, долженъ былъ уплатить другому 100,000 гульд., такъ какъ Мейсенъ имѣлъ болѣе и лучшіе города и слѣдовательно болѣе богатыхъ вассаловъ. А. выbralъ себѣ Мейсенъ. Съ этихъ поръ наступили между обѣими линіями натянутыя отношенія, которыя, 60 лѣтъ спустя, при ввукѣ А., Морицѣ, повели къ окончательному разрыву. За его неизмѣнную при верженности къ дому Габсбургероу имп. Фридрихъ III провозгласилъ его „могучимъ маршаломъ и знаменосцемъ“. А. сражался противъ Карла Смѣлаго Бургундскаго и предводительствовалъ имп. войсками противъ венгерскаго короля Матвѣя, но не имѣлъ успѣха. Въ 1488 г. отправился умирять возставшую Фландрію и освободить Максимилиана I, находившагося въ плѣну у гражданъ Брюгге. Максимилианъ назначилъ его намѣстникомъ Нидерландовъ и, въ награду за усмиреніе этой страны, А. получилъ въ ленъ Юлихъ и Бергъ, а также санъ наслѣдственнаго губернатора Фрисландіи, которую ему однако пришлось подчинять себѣ силой оружія. Въ то время какъ А. отправился на сеймъ въ Лейпцигъ, фризы снова возстали и заперли его второго сына, Генриха, въ Франскерф. А., во главѣ своего войска, послѣдшилъ на помощь, освободилъ Генриха и вскорѣ послѣ усмиренія Гронингена умеръ. А. улучшилъ судопроизводство и полицію въ Саксоніи. По завѣщанію, сынъ его, Георгъ, долженъ былъ получить Мейсенъ и Тюрингію, а Генрихъ Фрисландію. Если же случайно одинъ изъ братьевъ лишился бы земель, другой долженъ былъ уступить ему часть своихъ. Замокъ Альбрехтсбургъ въ Мейсенѣ, постройка котораго начата А.,

названъ такъ въ честь его памяти. Передъ замкомъ стоитъ его вылитая изъ бронзы статуя. См. Langenn, Herzog Albrecht der Beherzte (Leipz. 1838); Abramovski, Zur Geschichte A. des Beherzten (Bresl. 1890); Sperling, A. der Beherzte als Gubernator von Friesland (Leipz. 1892)

Альбрехтъ Гальверштадтскій, средне-верхне-нѣмецкій поэтъ (XIII в.), схоластикъ и авторъ нѣмецкаго подражанія Овидіевымъ метаморфозамъ. Дошло это произв. до насъ въ переработкѣ Г. Викрама (ранѣе Майнца 1545), см. Bartsch, A. und Ovid im Mittelalter (Quedlinb. 1861), только предисловіе и небольшой отрывокъ дошли въ ихъ первоначальной видѣ.

Альбрехтъ Шарфенбергъ, средне-верхне-нѣмецкій поэтъ. Его поэтическая дѣятельность продолжалась отъ 1256—1272; А. авторъ „Младшаго Титуреля“ (продолженіе отрывковъ Титуреля Вольфрама фонъ-Эшенбахъ). Стихотвореніе, это длинное, скучное, полное тяжеловѣсной учености и мистицизма и часто непонятное имѣло большой успѣхъ у современниковъ и послѣд. поколѣній. Первое изд. (fol.) въ 1477; поздн. изд. Hahn'a (Quedlinb. 1842).

Альбрехтъ, 1) Евгеній Карлов., род. 1844, ум. 1894 г., музык. дѣятель въ Спб., образ. получ. въ Гатчин. Никол. Инст., музык. образованіе въ Лейпциг.-Консерваторіи, инспекторъ музыки Спб. театровъ, учредитель общ. камер. музыки въ Спб. предсѣдатель филармон. об-ства, авторъ нѣсколькихъ сочиненій по музыкѣ, издалъ и редактировалъ сборники солдатскихъ и колѣбельныхъ пѣсень.

2) Констант. Карлов., братъ пред., род. 1836 г., виолончелистъ, инспекторъ москов. консерваторіи, извѣстенъ какъ преподаватель хороваго пѣнія и авторъ „Руководства къ хоровому пѣнію по цифрерной методѣ Шеве“ (1 изд. М. 1867), разошедшагося въ 42,000 экз. См. Венгер., „Рус. Кн.“, I.

3) Людовикъ Карловичъ, лепидоптерологъ, род. 1844 г. въ Петербургѣ лушалъ курсъ естественныхъ наукъ въ Петерб. унив. и въ медико-хирургич. Академіи, но впоследствии поступилъ въ консерваторію и сдѣлался солистомъ-виолончелистомъ. Извѣстенъ своими работами по фаунѣ бабочекъ Московск. губ. (Hogae Soc. Ent. Ross. т. XII, 1876 г.; Bull. Soc. Natur. Moscou 1882 г.; Congres internat. d'Antrop. Archeol. préhist. et de Zoologie à Moscou 1892 г., Matériaux).

Альбуказезъ (Халадъ-Эбнъ-Аббасъ-Абуль-Казанъ), наз. такъ же Альцаровемъ, одинъ изъ знаменитыхъ арабскихъ алхимиковъ, род. въ 1122 г. въ Кордовѣ. Его книга о приготовленіи лѣкарствъ. подъ заглавіемъ „Servitor“, очень высоко цѣнилась въ XV—XVII ст.

Альбула, 1) переваль и рѣка въ швейцар. кантонѣ Граубюнденѣ. Переваль (2313 м.), между альпійскими горными группами Пицъ Кеушъ и Пицъ д'Эррр, соединяетъ долину Инна (Верхній Энгадинъ)

съ Альбульской долиной, принадлежащей къ бассейну Рейна; удобная для экипажей дорога проведена здѣсь только съ 1865 г. Возлѣ горной гостиницы Вейсенштейнъ на высотѣ 2030 м. беретъ начало рѣка А.; долина верхняго течения ея (см. *Бергонъ*) обрывается глубокою пропастью. По слияніи съ двумя большими альпійскими рѣками, Давосомъ и Обергальбштейнскимъ Рейномъ, она пробивается черезъ дикое ущелье (см. *Шинъ*) и впадаетъ затѣмъ ниже Туиза въ Задній Рейнъ. А. имѣетъ 31,6 км. длины. 2) Первоначальное названіе Тибра (см.)

Альбуминная бумага, см. *фотографія*.

Альбуминоиды, ближайшія производныя альбуминовъ

Альбуминурія (лат.), появленіе въ мочѣ бѣлка. Проба на бѣлокъ: при кипяченіи мочи появляется осадокъ, не исчезающій отъ прибавленія нѣсколькихъ капель концентрированной соляной кислоты. А. служитъ симптомомъ многихъ болѣзней почекъ, хроническаго и остраго ихъ воспаленія (особенно брайтовой болѣзни), застоя крови въ почкахъ, обусловленнаго легочными или сердечными болѣзнями, нефрита послѣ скарлатины и др. Въ незначительномъ количествѣ бѣлокъ появляется въ мочѣ и здоровыхъ людей послѣ усиленной мышечной работы, обильной пищи и пр. (физиологическая А.) См. Senator, „Die Albuminurie“ (Berl., 2-е изд., 1890)

Альбуминъ (бѣлковина), группа бѣлковыхъ веществъ, къ которой относятся: яичный бѣлокъ, кровяной или сывоточный А. и фито-А. (растительный А. въ растеніяхъ). Яичный бѣлокъ находится въ куриныхъ яйцахъ; при сбиваніи его съ водой, пленка отдѣляется, и получаютъ растворъ А., щелочной реакціи, вращающій плоскость поляризаціи влѣво и свертывающійся при 72—73°. При выпариваніи раствора до-суха остается желтоватая, прозрачная, растирающаяся въ бѣлый порошокъ масса, безъ запаха и вкуса, растворяющаяся въ водѣ, но не въ алкогольъ и эфиръ. Такой А. содержитъ еще жиръ, минеральныя вещества (около 5⁰/₀) и другія бѣлковыя вещества (глобулины). Яичный А. въ чистомъ видѣ (C₇₂ H₁₁₂ N₁₈ SO₂₂)₃ получаютъ изъ какого либо нерастворимаго соединенія А. съ металломъ, которое послѣ многократнаго промыванія или осажденія подвергаютъ разложенію; онъ имѣетъ слабо-кислую реакцію, не свертывается при нагреваніи, не осаждается алкогольомъ, эфиромъ, феноломъ, таниномъ; растворяется въ водѣ и изъ раствора осаждается отъ прибавленія небольшихъ количествъ солей и кислотъ (свѣрной, соленой, особенно азотной), но не отъ щелочей. Нейтральный растворъ А. становится мутнымъ при 60° и свертывается при 72°; весьма слабыя растворы А. начинаютъ свертываться при болѣе высокихъ температурахъ. Щелочи и избытокъ уксу. кислотъ препятствуютъ полному свертыванію А. А. свертывается такъ

же алкогольомъ, эфиромъ и концентрирован. растворомъ соляной кислотъ. Свернувшійся А. растворимъ въ слабомъ растворѣ бѣлаго кали и концентрирован. соляной кислотъ, причемъ послѣдняя превращаетъ А. въ синтонинъ (ацидальбуминъ), тогда какъ щелочи даютъ щелочи-альбуминатъ (щелочной альбуминатъ). На воздухѣ А. быстро подвергается гніенію, причемъ выделяются аммиакъ и сѣроводородъ, такъ какъ А. содержитъ азотъ и сѣру. Пепсинъ превращаетъ растворимый и нерастворимый А. въ пептоны. При соединеніи А. съ основаніями образуются альбуминаты; изъ нихъ только альбуминаты щелочныхъ металловъ растворимы въ водѣ, по этому А. осаждается изъ раствора многими солями тяжелыхъ металловъ, и на этомъ основано его примѣненіе при отравленіяхъ солями этихъ металловъ. А. яичъ представляеть въ сущности натріевый альбуминатъ. Кровяной или сывоточный А. — главная составная часть свѣхъ жидкостей организма, какъ то: крови, млечнаго сока, лимфы; встрѣчается въ небольш. колич. въ молокѣ, а патологически и въ мочѣ. Въ химич. отношеніи онъ весьма мало отличается отъ яичнаго А. Для техн. цѣлей А. получ. изъ яичъ и крови. Бѣлокъ яичъ, тщательно отдѣленный отъ желтка, процеживается черезъ тонкое волосяное сито; черезъ 24 часа удаляютъ всѣ пленки; массу сушатъ въ цинковыхъ или фаянсовыхъ плоскихъ сосудахъ при 50°. Черезъ 30—36 часовъ получаютъ желтоватую массу, въ видѣ листочковъ, вполне прозрачную въ тонкомъ слоеѣ, почти безъ запаха, и растворимую въ водѣ безъ замѣтной мути. 250 яичъ даютъ 1 кгр. сухого А. Кровяной А. получается такъ: кровь оставляютъ въ цинковыхъ блюдахъ, пока она не свернется; выдѣлившуюся сывотку сливаютъ, сгустокъ крови разрѣзаютъ на куски, величиною въ 3—4 куб. см., которые помѣщаютъ на сита; стекающую вначалѣ болѣе темную серазную жидкость отдѣляютъ отъ болѣе свѣтлой, стекающей вполнѣдствіи; затѣмъ жидкости высушиваютъ. Для отбѣлки слабо окрашеннаго А. подкисляютъ его сначала уксусной кислотой, послѣ чего взбалтываютъ съ 0,25⁰/₀ скипидара (патентованный А.); выдѣлившіяся примѣси удаляютъ, затѣмъ жидкость усредняютъ аммиакомъ и выпариваютъ. 1 штука рогатаго скота даетъ ок. 18 литровъ крови, изъ которой получается 4 л сывотки, дающей 400 гр. А. Методическимъ выщелачиваніемъ оставшагося сгустка водой и выпариваніемъ раствора получаютъ темный А. А. необходимо для жизни организованныхъ клѣшоекъ и претерпѣваетъ въ организмѣ животныхъ и въ растеніяхъ различныя измѣненія. Вслѣдствіе своего непостоянства А. подвергается скорому разложенію и порчѣ; свернувшійся при кипѣніи А. не такъ легко загниваетъ. А. имѣетъ весьма большое значеніе, какъ питательное вещество; въ техникѣ А. находятъ самое распростра-

ненное примѣненіе въ красильно-набивномъ дѣлѣ, гдѣ смѣсь А. съ минеральными красками, какъ ультрамаринъ, кромовая желтая, набиваютъ на ткани; при нагрѣваніи А. свергивается и закрѣпляетъ краску на ткани. А. играетъ также роль протравы въ красильномъ дѣлѣ. Хлопокъ, пропитанный растворомъ А. и подверженный затѣмъ дѣйствию высокой температуры водяныхъ паровъ, окрашивается анилиновыми красками, какъ шерсть.

Альбумозы, промежуточные продукты, получающіеся при превращеніи альбумина въ пептонъ подъ влияніемъ желудочнаго сока (пепсина) и панкреатич. фермента (трипсина).

Альбуна (Albunea), въ римской міеологіи нимфа сѣрнаго источника того же имени, возлѣ Тибура, обладавшая даромъ пророчества. Впослѣдствіи считалась сибиллой.

Альбурн (Эльбѣри), городъ въ графствѣ Гоульбурнъ въ австралийской колоніи Новый Южный Уэльсъ на лѣвомъ берегу Мѣррея, который здѣсь образуетъ границу съ провинціей Викторія и при высокой водѣ судоходенъ до этого города, и на желѣзной дорогѣ изъ Мельбурна въ Сидней. Въ городѣ имѣется жителей (1891) 5452 чел., въ окрестностяхъ развито земледѣліе, культура винограда, равно какъ добыча золота.

Альбъ, два притока Рейна въ Баденѣ: 1) южный А. беретъ начало въ Шварцвальдѣ, у южной подошвы Фельдберга, протекаетъ по красивой долинѣ и впадаетъ при Альббруккѣ, 2) сѣверный А. вытекаетъ изъ Голо въ сѣверномъ Шварцвальдѣ и впадаетъ въ Рейнъ, ниже Книлингена.

Альбъ, см. *Юра*.

Альванѣ (Альвенѣ, Альванъ), селеніе, недалека отъ Альбулы (1205 м.) въ швейцар. кантонѣ Граубюнденѣ, имѣетъ 321 ж., 4 км. ниже А. лежатъ, воды А. съ холоднымъ (8,5° Ц.) сѣрнымъ источникомъ, содержащимъ гипсъ; предписывается противъ ревматизма, золотухи, блѣдной немочи и пр. Источникъ былъ извѣстенъ уже въ XV столѣтіи. См. Planta, „Die Heilquellen zu A.“ (Chur 1865).

Альвардтъ (Ahlgardt), Теодоръ Вильгельмъ, нѣмецк. ориенталистъ, род. 1828 г. въ Грейфсвальдѣ, гдѣ съ 1861 г. состоитъ проф. восточныхъ яз. Кромѣ соч. по исторіи арабск. поэзіи (Гота 1857; Грейфсв. 1872) изд. „Diwan Abu nowas“ (Грейфсв. 1861, т. I), „The divans of the six ancient Arabia poets“ (Лонд. 1870) и мн. др. и составилъ описаніе арабскихъ рукописей берлинской акад. (Грейфсв. 1871), въ качествѣ начала образцоваго общаго каталога (изд. до сихъ поръ 3 т., Берл. 1887—91).

Альваресъ (Alvares Fernam), португальск. поэтъ, род. ок. 1540 г. въ Гоа (отчего получилъ прозваніе do Oriente), ум. 1599 г.; 1576 г. вступилъ на португальск. почву, сражался, по преданію, при Алька-

серъ-Кебирѣ и былъ взятъ въ плѣнъ; Филиппъ II далъ ему (1584) разрѣшеніе предпринять двѣ торговыя экспедиціи къ Каро-мандельск. берегу, переданное А. въ 1598 г. его сыну. Соч. А. „Lusitania transformada“ (напеч. 1607—1781), выказывающее вліяніе школы Камонса, представляетъ отчасти стихотворный, отчасти прозаическій пастушескій романъ, въ родѣ „Аркадіи“ Санназаро и „Діаны“ Монтемайора, отличающійся, кромѣ стилистическихъ достоинствъ, такими красивыми элегіями, сонетами и идиллическими мѣстами, что его приписывали самому Камонсу.

Альваръ (Alleverd), городъ во франц. департ. Изеры, окр. Гренобль, въ живописной долинѣ Бреды, съ сѣрнымъ источникомъ (16°) и водолечебнымъ заведеніемъ. Разработка желѣза и мѣди, желѣзодѣлательный заводъ, стальные издѣлія и шелковыя ткани, (1891) 1851 ж.

Альваръ (Ульваръ), вассальный округъ Индо-британской Имперіи въ Раджпутанѣ, на с. граничитъ съ Пенджабомъ, пересѣкается вѣтвями на Дели и Агру раджпутанской желѣзной дороги; площ. 7832 кв. км. съ (1881) 778,596 жител., изъ коихъ 526,115 индусовъ, 151,727 магометанъ. Мѣстность покрыта холмами, мѣстами очень богатыми желѣзной рудой (ежегодная добыча желѣза 700 тон.). Раджа содержитъ армию изъ 6920 чел. съ 300 орудіями. Альваръ, главный городъ, на желѣзной дор., съ (1891) 90,980 жит., окруженъ валомъ и рвами, имѣетъ крѣпость, дворецъ раджи, водопроводъ и нѣсколько красивыхъ храмовъ.

Альвенслебенъ, древній дворянскій родъ въ Германіи, давшій нѣсколько выдающихся историческихъ дѣятелей. Достойны упоминанія:

1) Альбрехтъ, графъ, прусскій министръ, род. 1794, ум. 1858; принималъ участіе въ качествѣ добровольца въ войнѣ за освобожденіе (1813—15) и началъ государственную службу въ 1817. Назначенный въ 1826 членомъ германскаго аппелляціоннаго суда (каммергерихтъ), оставилъ службу послѣ смерти своего отца, чтобы управлять своими имѣніями, но въ 1833 снова былъ назначенъ членомъ государственнаго совѣта, а въ 1835 — министромъ финансовъ. Осторожный и практичный, А. съ успѣхомъ исполнялъ свою должность и строго смотрѣлъ за бережливостью и порядкомъ въ финансовыхъ дѣлахъ. Въ 1842 А. удалился изъ министерства финансовъ, но оставался въ числѣ приближенныхъ короля и, сохраняя право непосредственныхъ докладовъ, былъ посвященъ въ государственныя дѣла, пока въ 1844 не вышелъ окончательно въ отставку. Въ 1849 былъ избранъ членомъ первой палаты, гдѣ пытался найти соглашеніе между новымъ законодательствомъ и старыми принципами прусскаго управленія; въ 1854 назначенъ пожизненнымъ членомъ прусской палаты господъ

2) Густавъ, прусск. генераль, род. 1803, ум. 1881, съ 1821 — офицеръ; поступилъ въ 1847 въ главный штабъ, а въ 1849 сталъ начальникомъ генеральнаго штаба при армейскомъ корпусѣ въ Баденѣ, гдѣ вступилъ въ дружескія сношенія съ приемъ прусскимъ (впослѣдствіи императоръ Вильгельмъ I). Въ 1861 назначенъ генераль-адъютантомъ короля; участвовалъ въ походѣ 1866 г., находясь при главной квартирѣ короля. А. командовалъ 4 армейскимъ корпусомъ въ франко-прусской войнѣ 1870—71 гг. и одержалъ побѣду при Бомонѣ 30 авг. 1870.

3) Константинъ, прусскій генераль, братъ предыдущ., род. 1809, ум. 1892, съ 1827 офицеръ. Въ 1853 поступилъ въ главный штабъ, а въ 1860 въ военное министерство начальникомъ армейскаго отдѣленія. Въ 1866 участвовалъ въ чинѣ генераль-маіора 28 іюня въ битвѣ при Соорѣ и 3 іюля при Кенигсгрецѣ, гдѣ командовалъ авангардомъ гвардейской пѣхотной дивизіи, рѣшившимъ битву натискомъ и занятіемъ Хлума. Во время франко-прусской войны командовалъ 3 армейскимъ корпусомъ, во главѣ котораго принялъ видное участіе въ важнѣйшихъ битвахъ. Въ сраженіи при Вюнвиллѣ 16 авг. остановилъ своимъ нападениемъ отступающую отъ Меца французскую армію и удерживалъ ее до прибытія подкрѣпленій. Равнымъ образомъ принималъ значительное участіе въ битвахъ передъ Орлеаномъ въ декабрѣ 1870 и въ битвахъ при Ле Манѣ въ январѣ 1871. Въ 1873 вышелъ въ отставку. Въ 1892 г. 52-й пѣхотный полкъ получилъ въ его честь имя А.

4) Густавъ Германъ, род. 1827, съ 1844 поручикъ 6 кирасирскаго полка, въ 1857 прикомандированъ къ топографическому бюро, въ 1858 адъютантомъ къ принцу Фридриху Карлу, съ 1859 въ генеральномъ штабѣ. Участвовалъ въ войнѣ съ Даніей, состоя при штабѣ гвардейской дивизіи и въ богемскомъ походѣ при штабѣ кавалерійскаго корпуса 1-й арміи. Въ 1866 назначенъ командиромъ 15 уланскаго полка, коимъ командовалъ въ войнѣ 1870—71 гг. съ такимъ отличіемъ, что получилъ желѣзныи крестъ перваго класса и орденъ *rouge le mérite*.

5) Фридрихъ Іоганнъ, графъ, нѣмецк. дипломатъ, род. 1836, изучалъ юриспруденцію въ Боннѣ и Берлинѣ и началъ дипломатическое поприще въ 1861 въ качествѣ *attaché* въ Брюсселѣ. Былъ затѣмъ секретаремъ посольства при многихъ дворахъ; въ 1872 совѣтникъ посольства въ Петербургѣ; въ 1876 генеральный консулъ въ Бухарестѣ, въ 1879 посланникъ въ Дармштадтѣ, въ 1882 въ Гаагѣ, въ 1884 въ Вашингтонѣ и въ 1888 въ Брюсселѣ.

Альвенъ, Луи Жозефъ, бельг. поэтъ, род. 1806, ум. 1887, въ 1845 былъ сдѣланъ членомъ бельгійской академіи, въ 1850 главнымъ бібліотекаремъ въ королевской бібліотекѣ. Онъ написалъ трагедію „Sarda-

napale“ (1834); комедію „Le folliculaire anonyme“ (1835); „Les recontemplations“ — сатирич. подражаніе романтическому стилю, подъ псевдонимомъ L. J. van H. (1856); „Les commencemens de la gravure aux Pays Bas“ (1857—59); „L'alliance de l'art et de l'industrie dans ses rapports avec l'enseignement du dessin en Belgique“ (1863); „André van Hasselt, sa vie et ses travaux“ (1877) и др. А. началъ писать „Galerie des contemporains“ (1867) и далъ 3 тома „Annuaire de la Bibliothèque royale“ (1851—53).

Альвола, см. *алвела*.

Альвинци, Іосифъ, баронъ Барберекскій, австр. фельдмаршалъ, род. 1735 въ замкѣ Альвинцъ въ Семиградіи, ум. 1810. въ Семилѣтней войнѣ, участвовалъ въ сраженіяхъ при Торгау (1760—62), Швейдницѣ и Теплицѣ, въ войнѣ за баварское наслѣдство, А. взялъ въ плѣнъ принца Гессенъ-Филиппсбургскаго, 1790 г. предводительствовалъ войскомъ, посланнымъ подавить бельгійское возстаніе. Въ 1782 г., во время войны съ Франціей, А. во главѣ дивизіи отличился при Нирвинденѣ, Шатильонѣ, Ландреси, Шарльруа и Флерусѣ (Fleurus), но потерпѣлъ пораженіе при Гондшоотенѣ 6 сент. 1793 г. Послѣ отступленія Болье изъ Ломбардіи въ Тиролю, онъ собралъ войско послѣдняго и подготовилъ въ Тироли народное возстаніе. Во время попытки снятъ осаду съ Мантуи, онъ былъ разбитъ Бонапарте 15—17 ноября 1796 г. при Арколѣ. 14 янв. 1797 г. при Риволи, послѣ чего Мантуя была взята; главнокомандующимъ былъ назнач. эрцгерцогъ Карлъ. Впослѣдствіи А. былъ командующимъ войсками въ Венгріи, а съ 1808 г. — фельдмаршалъ.

Альгаги (*Alhagi Desv.*), родъ изъ семейства мотыльковыхъ (Papilionaceae), заключающій колѣчкіе кустарники съ мелкими простыми листьями и красными цвѣтами, растущіе въ степныхъ мѣстностяхъ Греціи, Египта и Азіи до Гималаевъ. Изъ вѣтвей А. *Maugonium Tourne.* высачивается персидская манна.

Альгама (съ араб. Ель Хаммамъ, теплая вода), названіе нѣсколькихъ водолечебныхъ курортовъ въ Испаніи. Изъ нихъ: 1) Окружной г. испанской провинціи Гранады, живописно расположенный у сѣв. подошвы Сьерры де А. съ извѣстными сѣрными источниками (45° Ц.), число жит. (1887 г.) 7899 чел., былъ въ эпоху мавровъ важною крѣпостью Гранады, отнята у мавровъ въ 1482 г., потерпѣлъ отъ землетрясенія въ 1884 г. 2) Лечебный курортъ въ испанской провинціи Мурціи, съ сѣрными источниками (46° Ц.), число жит. (1887 г.) 7203 чел. 3) Лечебный курортъ въ испанской провинціи Сарагосса, на Ялонѣ и желѣзнодорожной линіи Мадридъ-Сарагосса, съ теплыми (24—33°) химически индифферентными источниками, число жит. (1887 г.) 1452 чел. Мѣстность замѣчательна постоянствомъ климатическихъ условій съ колебаніемъ температуры въ лѣтние мѣсяцы между 16—25°. Ванны открыты круглый

годъ, но главный сезонъ во 2-й половинѣ лѣта. 4 заведения минерал. водъ. 4) Г. въ испанской провинціи Альмеріи, на вост. склопѣ Сьерры де Гадоръ и на р. Альмеріи, съ минеральнымъ источникомъ, число жит. (1887 г.) 3831 чел.

Альгамбра (араб. Kelât-al-hamrah, красная крѣпость), нѣкогда мавританская крѣпость и царскій замокъ, величественнѣйшій памятникъ арабской архитектуры въ Европѣ; лежитъ къ вост. отъ Гранады, по ту сторону Дарро, на возвышенности, окруженной садами и парками. Часть построекъ относится еще къ IX ст., но только Мохаммедъ I Ибнъ-ал-Агмаръ изъ древняго знатнаго рода Насридовъ принялся отстраивать А.; въ 1273 основныя части зданія были готовы; постройку продолжалъ Мохаммедъ II. Затѣмъ приступили къ возведенію роскошныхъ зданій и къ внутренней отдѣлкѣ, что было окончено въ XV в. Послѣ завоеванія христіанами большая часть строеній была разрушена, въ особенности императоромъ Карломъ V, который думалъ вознаградить ущербъ постройкой дворца въ тяжеломъ стилѣ ренессанса; но дворецъ остался недостроеннымъ. Замокъ расположенъ вокругъ двухъ открытыхъ дворовъ, украшенныхъ бассейнами, фонтанами и колонадами; съ внѣшней стороны А. окружена массивной зубчатой стѣной, высокой, но совершенно простого вида; болѣе богата отдѣлка видна только у четырехъ воротъ, напр., у такъ наз. воротъ справедливости, представляющихъ подковообразный сводъ и украшенныхъ арабесками. Эти ворота служатъ входомъ въ Plaza de los Algibes (площадь цистернъ), которую съ западн. стороны замыкаетъ Alcazaba, бывшая цитадель съ двумя башнями, съ одной изъ которыхъ, torre de la Vela (сторожевая башня), открывается великолѣпный видъ; съ восточной стороны недостроенный дворецъ Карла V. Къ сѣв. отъ послѣдняго лежитъ собственно мавританскій дворецъ. Передъ зданіемъ дворца расположенъ дворъ миртовъ, 22 м. ширины и 40 м. длины, охваченный съ двухъ сторонъ колоннадой. Прямо противъ входа, на сѣверн. сторонѣ за вестибюлемъ находится въ большой четырехугольной башнѣ зала пословъ, квадратной формы, въ 11 м., съ оконными нишами въ трехъ стѣнахъ и съ сталактитовымъ куполомъ. Лучше всего сохранились части зданія, лежащая на вост. отъ названнаго двора, а именно львиный дворъ, получившій названіе отъ двѣнадцати львовъ изъ чернаго мрамора, поддерживающихъ фонтанъ, зала суда, зала двухъ сестеръ, названная такъ по двумъ мраморнымъ плитамъ пола, носящая имя знаменитой фамиліи Абенсераговъ (см.) и, наконецъ, цѣлый рядъ купальныхъ помѣщеній. Это болѣе красивыя и блестящія мѣста въ замкѣ, съ сталактитовыми куполами и стѣнами, роскошно украшенными пестрыми

орнаментомъ. Испанское правительство приказало недавно реставрировать въ прежнемъ стилѣ А., служившую до 1845 крѣпостью и государственною тюрьмою; въ 1890 она была повреждена пожаромъ. См., кромѣ извѣстныхъ „Разказовъ объ А.“ В. Ирвинга, Gosche, Die A. (Берл. 1854); Murphу, The Arabian antiquities of Spain (нов. изд. Лонд. 1856); Girault de Prangey, Monuments arabes et moresques d'Espagne (Пар. 1839); Jones, Plans, elevations, sections and details of the A. (Лонд. 1848, 2 т.); Junghändel, Die Baukunst Spaniens (Дрезд. 1889 сл.); Uhde, Baudenkmäler in Spanien und Portugal (Берл. 1889 сл.).

Альгарвіа, болѣе южная, небольшая провинція Португаліи, съ королевскимъ титуломъ, заним. пл. въ 4850 кв. км. Вдоль берега А. представляетъ плоскую равнину, въ остальномъ мѣстность частью холмиста, частью гориста. Горы тянутся вдоль сѣв. границы вплоть до ю.-з. оконечности Европы, мыса С. Виндента, упирающагося въ море. Наивысшая высота 903 м. Къ югу, голый и лишенный растительности главный горный хребетъ спадаетъ террасами къ береговой равнинѣ, имѣющей нѣсколько миль ширины. Единственная, значительная р. Гвадіана служитъ границей съ Испаніей. Климатъ пріятный, африканская жара умѣряется свѣжими морскими вѣтрами. Число жит. въ 1881 г. было 204,037 чел. Жители извѣстны по всей Португаліи, какъ хорошіе моряки. Песчаная береговая полоса даетъ вслѣдствіе хорошаго удобренія и искусственнаго орошенія обильные урожаи. Здѣсь произрастаютъ пшеница и другіе хлѣбные злаки, фиги, миндаль, апельсины, маслины, виноградъ, овощи, стручковые и садовые плоды. Вершины и крутые склоны горъ покрыты кустарникомъ и вѣчнозелеными дубами, а на востокѣ дикой маслиной и рожковыми деревьями. Берегъ изобилуетъ маленькими гаванями. Прибрежные жители занимаются также рыбной ловлей (тунецъ и сардина) и добычей морской соли. Гл. городъ Фаро. А. простиралась раньше на испанскомъ материкѣ до Альмеріи и захватывала даже часть противлежащаго африканскаго побережья. Первыми утвердились въ А. арабы, какъ показываетъ само названіе арабскаго происхожденія (Ель Гарбъ), обозначающее страну лежащую на зап. Около 1212 г. Санчо I покорилъ часть страны, находившейся тогда подъ властью мавровъ. Вплотнѣ покорилъ А. лишь Альфонсъ III въ 1251 г. Вначалѣ Испанія заявляла притязанія на протекторатъ надъ страной и лишь въ 1253 г. А. соединилась съ Португаліей, какъ особое королевство.

Альгаротти, Франческо, графъ, итальянскій писатель и ученый, род. 1712; образованіе получилъ въ Венеціи, потомъ въ Флоренціи и Болоннѣ; 20 лѣтнимъ молодымъ чловѣкомъ выступилъ въ Парижѣ.

будучи, уже тогда, знатокомъ изящныхъ искусствъ, а т.-же анатоміи и физики. Первое его произведеніе „Newtonianismo per le donne“ (Пар. 1733) указываетъ на него какъ на мастерскаго популяризатора научныхъ вопросовъ. Благодаря знакомству съ Вольтеромъ, маркизой дю Шателё и др. извѣстными французами, направленіе А. сдѣлалось совершенно французскимъ; такъ, „Congresso di Citera“ (Неап. 1745) — подражаніе „Temple de Gnide“ Монтескье. Въмѣстѣ съ лордомъ Бальтиморомъ А. былъ въ Петербургѣ, а на обратномъ пути имѣлъ случай познакомиться съ Фридрихомъ II при дворѣ котораго, позднѣе, былъ камергеромъ. Для картишной галлерей Августа III, короля Польши, А. приобрѣталъ картины, имъ была куплена для галлерей Мадонна Гольбейна въ Венеціи. Послѣ жизни въ Берлинѣ и Дрезденѣ А. вернулся въ Венецію, потомъ жилъ въ Болоньѣ и Пизѣ, гдѣ и умеръ. Стихотворенія А. очень граціозны, особаго вниманія заслуживаютъ его письма и не столько тѣ, въ которыхъ онъ описываетъ свои путешествія („Viaggi di Russia“), сколько изящныя, написанныя по какому нибудь случаю, а т.-же и поэтическія письма (сперва 1759). Его „Saggi sopra le belle arti“ цѣны благодаря его прекрасному знакомству съ произведеніями искусства. Лучшее изданіе его произведеній вышло въ Венеціи въ 1791—94 въ XVII том. См. Michelessi, Memorie intorno alla vita. d'A. Igarotti (Ven. 1770).

Альгвасиль (арабск. Wasil), въ Испаніи титулъ лица, исполняющаго судебныя обязанности. Существуютъ Alguaciles mayores, занимающіе наследственную должность судьи въ какомъ-либо городѣ или назначаемые на эту должность муниципалитетомъ, и Alguaciles menores или ordinarios, низшіе судебные и полиціеіскіе служители. Въ торжественныхъ случаяхъ они появляются въ старинной испанской одеждѣ и верхомъ на конѣ. Въ старину имя А. носили исполнители приговоровъ инквизиціоннаго трибунала.

Альгезиметръ, см. *алгебра. метръ*

Альгезія, мед., см. *альгія*.

Альгей (Альгау), югозападная часть баварскаго округа Швабии, орошаемая верхнимъ Иллеромъ, совмѣстно съ прилежащими частями Вюртемберга и Тироля вплоть до Кемитгена и Мемингена (древ. Albigau). Средину этой области занимаютъ баварскіе округа Зонтгофенъ и Имменштадтъ. Альгау занятъ Альгаускими Альпами, составляющими предгоріе Тирольскихъ Центральныхъ Альпъ, съ вершиною Риндальпгорнъ (1818 м.), Меделеръ Габель (2643 м.) и Гохфогель (2589 м.). Кромѣ Иллера здѣсь берутъ свое начало рѣки Иллъ, Брегенскій Ахъ, Аргенъ, Вертакъ и Лехъ. Слѣяніе долины Леха и Инна даетъ Лехскій проходъ, который пересекаетъ Альпы у Кинпасса и Эренбергскаго ущелья. Лѣсоводство, полевое хозяйство и тщательная культура луговъ

служатъ источниками почти всеобщаго благосостоянія жителей; кромѣ того, страна славится превосходной породой рогатаго скота. См. Waltenberger, Orographie der Algäuer Alpen (2 Aufl., Augsb. 1881); его же, Führer durch A. (6 Aufl., das. 1888); Baumann, Geschichte des Algäus (Kempt. 1881—92, Bd. 1—3).

Альгеро, главный городъ одного изъ округовъ итальянской провинціи Сассари, на западномъ берегу острова Сардиніи, при ж. д. А.-Сассари; мѣстопробываніе епископа и нѣсколькихъ консульствъ; насчитываетъ 8995 жит. (1881), которые занимаются винодѣліемъ и добычей коралловъ.

Альгія или **альгезія** (греч. ἄλγος), боль вообще; у нѣкоторыхъ медицинскихъ писателей употребляется только въ значеніи такой боли, для которой нельзя найти вѣроятной причины. См. *нервныя боли*.

Альгодоналесъ (Algodonales), бухта Великаго Океана у Чилийскихъ береговъ подъ 22° 5' ю. ш. съ гаванью Топопила, мѣсто нагрузки и вывоза мѣдной руды, добываемой въ окрестностяхъ (ежегодно 6000 тоннъ). По изысканіямъ метеорологовъ вѣстность эта не имѣла дождей по крайней мѣрѣ 2000 лѣтъ.

Альгологія, наука о водоросляхъ (см.).

Альгома, гавань провинціи Онтарио въ Канадѣ, у сѣвернаго канала Гуронскаго озера. 1359 ж. (1891), конечная станція Канадско-Тихоокеанской ж. д.

Альгрень, Эрнстъ, псевдонимъ, см. *Бенедиктзонъ*.

Альдабра, три небольшіе плодородные острова въ Индійскомъ океанѣ, подъ 9° 23' ю. шир., занимаютъ пространство въ 143 кв. кил., заселены 47 порвежскими рыбаками и нѣсколькими сотнями негровъ.

Альдегонде, Филиппъ де Марниксъ, de Sainte A., см. *Марниксъ*.

Альдерменъ (англосаксонск. aldorman, „старшій“), у англосаксовъ старшина общины, а, главн. обр., титулъ начальниковъ округовъ или графствъ (shires) и старшійшихъ (senatores) государства, которые сперва по назначенію короля, а впоследствии по избранію землевладѣльцевъ заставляли въ народномъ собраніи (witena-gemot), а во время войны стояли во главѣ войска своего графства. Послѣ завоеванія датчанами А. стали носить датское названіе „ярловъ“. Въ настоящее время въ Великобританіи и отчасти въ Соединенныхъ Штатахъ Сѣв. Америки А. составляютъ четвертую часть городского магистрата; во главѣ ихъ стоитъ мэръ (въ Лондонѣ, Юркѣ и Дублинѣ лордъ-мэръ), избираемый на одинъ годъ А.—ми, которые сами избираются гласными, составляющими три другія четверти магистрата, а въ Лондонѣ непосредственно избираемыми каждаго городского квартала (ward; въ Соед. Штатахъ иногда всѣ гласныя думы носятъ названіе А.). Имъ принадлежитъ высшій полиціеіскій надзоръ въ томъ округѣ, представителями котораго

они являются. Трое старѣйшихъ между ними, равно какъ и тѣ, которые носили уже званіе мэра, служатъ вмѣстѣ съ тѣмъ мировыми судьями.

Альдерней, (Alderney, произн. Олдерни, французск. Оринья, прежнее Арика или Ридуна), англ. скалистый островъ въ Каналѣ у французскаго побережья, на з. отъ мыса Гагъ, самый сѣв. изъ англійскихъ острововъ въ Каналѣ, пл. 7,9 кв. км.; число жит. (1891 г.) 1843 чел., говорятъ на нарѣчьи, представляющемъ смѣсь англійскаго съ французскимъ; особенная туземная порода маленькихъ коровъ даетъ прекрасное молоко и масло. На западъ отъ А. лежатъ опасныя скалы, называемыя Caskets, съ тремя маяками. Большая военная гавань, служащая въ то же время убѣжищемъ для судовъ, около сел. Брэй, на сѣв. побережьи острова, не достроена; ея 1200 м. молъ служить лишь игрушкой для перекатывающихся черезъ него волнъ. Главный пунктъ Сентъ-Аннъ (въ глубинѣ острова). Сильное волненіе дѣлаетъ плаваніе судовъ по Каналу между А. и мысомъ Гагъ, труднымъ и опаснымъ.

Альдини, Антонио, графъ, итал. государств. дѣятель, род. 1756, ум. 1826. Былъ въ Болоньѣ адвокатомъ и проф. правъ; послѣ учрежденія Цисальпинской республики предсѣдателемъ совѣта старѣйшинъ, въ 1801 г. назначенъ Бонапарте предсѣдателемъ государств. совѣта Итал. республики, а съ основаніемъ королевства Италіи—министромъ. См. Zanolini, Antonio Aldini e i suoi tempi (Флор. 1865—67, 2 т.).

Альдін (лонгоб. альдіони), полусвободное сословіе, существовавшее во времена франкскаго королевства у баварцевъ и лонгобардовъ.

Альдобрандини, знаменитый родъ во Флоренціи, возведенный папой Климентомъ VIII въ княжеское достоинство. Сильвестро А., извѣстный законовѣдъ, род. 23 нояб. 1499 во Флоренціи, откуда въ 1531 былъ изгнанъ, какъ противникъ Медичи, поступилъ на папскую службу и былъ адвокатомъ фиска и апостолической камеры (camera reverenda apostolica) въ Римѣ, гдѣ и ум. 6 іюня 1558. Младшій изъ пяти сыновей его Ипполито А. занялъ папскій престолъ подъ именемъ Климента VIII (1592—1605); изъ остальныхъ Джіовани (съ 1570 кардиналъ) и Пьетро заслужили извѣстность юридическими сочиненіями. Сынъ послѣдняго Пьетро (род. 1571 въ Римѣ) былъ уже 22 лѣтъ кардиналомъ и руководилъ во время правленія дяди своего Климента VIII политическими дѣлами церковной области; въ 1621 онъ умеръ архіепископомъ въ Равеннѣ. Многие изъ А. были кардиналами и занимали почетныя должности; родъ А. пресѣкъся въ 1681 на Оттавіи, дочери Джіовани Джорджіо А., князя Россано. Имущество А. перешло къ Боргезе и Памфили.

Альдобрандинская свадьба, древняя фреска, по превосходному греческому об-

разцу, современная, какъ полагаютъ вѣку Августа, названная по имени перваго владѣльца ея кардинала Альдобрандини. Найдена была близъ церкви Santa Maria Maggiore въ Римѣ, гдѣ нѣкогда находились сады Мепената. Съ 1818 г. находится въ Ватиканской бібліотекѣ, копія съ нея

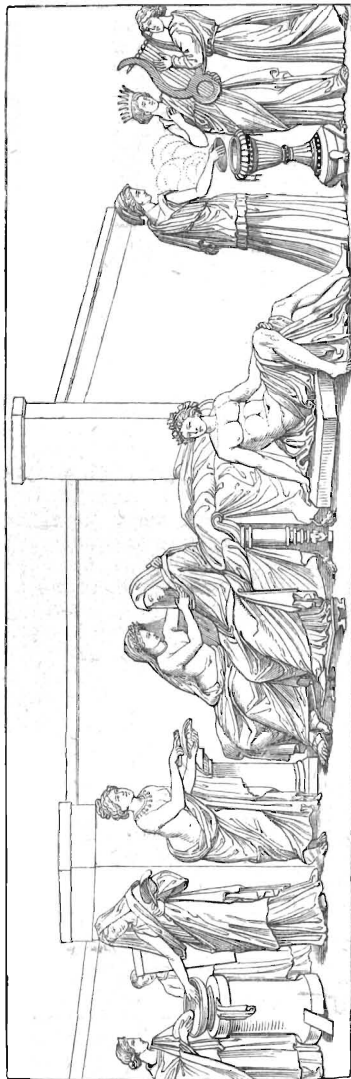

Альдобрандинская свадьба.

имѣется въ Спб. Академіи Художествъ, въ Берлинскомъ музеѣ и въ музеѣ университета въ Галль. Картина состоитъ изъ десяти фигуръ, распредѣленныхъ на три группы. Посрединѣ — покой невѣсты, которая изображена сидящею на роскошномъ ложѣ, задрапированная бѣлымъ покрываломъ, съ открытымъ лицомъ. Съ одной стороны сидитъ посаженная мать, нащептывающая на ухо невѣстѣ, съ другой — молодая дѣва, очевидно рабыня, готовится приступить къ натиранію невѣсты благо-

воннымъ елеемъ. Лѣвѣе, въ глубинѣ, виднѣются женщины, приготовляющія ванну для невѣсты. Съ правой стороны, на возвышеніи сидитъ ожидающій женихъ и группа женщинъ (музы) поетъ свадебныя пѣсни и готовится къ брачному жертвоприношенію. По мнѣнію Винкельмана, фреска изображаетъ свадьбу Пелея съ Ѳетидой, по словамъ же Біонди — свадьбу Манлія и Юли. Бѣттигеръ придаетъ фрескѣ аллегорически-миеологическое значеніе. Мюллеръ предполагаетъ что посаженная мать — Афродита, а рабыня съ елеемъ — Харита. Наконецъ, существуетъ мнѣніе, что фреска является обыкновенной исторической жанровой картиной, лишенной символа и миеологической подкладки. Въ художественномъ отношеніи, фреска отличается сильною пластичностью фигуръ. (См. Böttiger, Die Aldobrandinische Hochzeit, Дрезд. 1810).

Альдриджъ, см. *Ольдриджъ*.

Альдрингенъ (Альтрингеръ или Альдрингеръ), Іоганнъ, графъ, пфѣмецъ, генералъ 30 лѣтней войны, род. 1588, ум. 1634. Отличился 11—24 апр. 1626 г., защищая противъ графа Эрста фонъ Мансфельда укрѣпленіе въ Дессау. 1628 г. завоевалъ Валленштейну Мекленбургъ, потомъ былъ посланъ императоромъ въ Ломбардію, гдѣ участвовалъ во взятіи Мантуи (18 іюля 1630), присвоилъ себѣ, послѣ взятія города, казну и библиотеку мантуанскаго герцога. Въ 1631 г. А. возвратился въ Германію, гдѣ принудилъ герцога Вюртембергскаго покориться императору. Послѣ смерти Тилли онъ принялъ главное командованіе надъ войсками лиги. Въ 1632 назнач. фельдмаршаломъ и сражался въ 1633 въ Баваріи и Швабіи въ союзѣ съ испанцами. Придворной партіи удалось затѣмъ склонить А. на свою сторону: онъ сталъ противодействовать Валленштейну, хотя не взялъ его въ Нильзенѣ въ плѣнъ, какъ это ему было поручено. Послѣ смерти Валленштейна, А. было поручено лѣтомъ 1634 г. очистить отъ шведовъ Средн. Дунай и Верхн. Пфальцъ; при защитѣ перехода черезъ Изаръ около Ландсгута А. былъ убитъ (1634).

Альдрованди (Aldrovandi, Ulisse), зоологъ, род. 1522 въ Болоньѣ, ум. 1605; изучалъ юридич. науки въ Болоньѣ, затѣмъ философію и медицину въ Пизѣ; въ 1549 былъ посаженъ въ Римѣ въ тюрьму по подозрѣнію въ еретичествѣ и содержался въ ней до смерти папы Павла III; въ 1561 сдѣлался доцентомъ фармакологіи; въ 1568 г. основалъ въ Болоньѣ ботанич. садъ для разведенія медицинскихъ растений. На 77 году жизни. А. издалъ первую часть своего большаго зоологич. труда, въ которомъ старался свести богатый матеріалъ, принимая въ расчетъ и анатомію, а также собралъ массу естественно-историческихъ наблюденій. Самъ онъ обработалъ только птицъ, насѣкомыхъ и низшихъ животныхъ; остальные же томы были изданы Utervergi'омъ, Dempster'омъ и Вареоломъемъ Ambrosinus'омъ. Трудъ появился подъ слѣ-

дующими заглавіями: „Ornithologiae libri XII (Bol. 1599—1603, 3 т.; въ посл. разѣ переизд. 1861); „De animalibus insectis libri VII“ (ibid. 1602; въ посл. разѣ 1638); „De reliquis animalibus exsanguinibus libri IV“ (ibid. 1606, въ послѣд. разѣ 1654). Остальные томы появились въ 1613—42 гг.—А. былъ повидимому первымъ въ дѣлѣ созданія гербарія въ теперешнемъ его смыслѣ и написалъ: „Dendrologiae naturalis libri II. (Bol. 1668; 3 изд. Frankf. 1690); „Pomarium curiosum“ (Bol. 1682). См. Fantuzzi, Memorie della vita di Ulisse A. Aldrovandi (ibid. 1774 г.).

Альбе, см. *Альве*.

Альвенъ (датск. Алъ), остр. вблизи восточн. берега Шлезвига, отдѣленъ отъ материка альзенскимъ проливомъ, черезъ который въ наиболѣе узкомъ мѣстѣ плашкоутный мостъ. А. причисленъ къ прусскому округу Шлезвигъ, имѣетъ на 312 кв. км. около 25,000 ж., говорящихъ, за исключеніемъ части горожанъ, по датски. Островъ весьма плодороденъ, богатъ лѣсами (буковыми), изобилующими дичью и рыбными озерами. Срединя острова занята холмами, высшая точка — Гюгельбергъ (81 м.). На концѣ юго-восточнаго полуострова, Кеке-ниса, маякъ. Три главныя мѣстечка: на с. Норбургъ, на ю. Зондербургъ, въ срединѣ Аугустенбургъ.

Альзофила (Alsophila R. Br.), родъ изъ класса папоротниковъ, семейства Cyatheaceae, заключающій около 80 видовъ древовидныхъ папоротниковъ тропич. Америки и Азіи съ пальмовиднымъ стволемъ и кроной многократно перистыхъ вай. Многіе виды разводятся въ оранжереяхъ.

Альи, французскій теологъ XIV вѣка, см. *Айи*.

Альгадъ (исп. отъ араб. algadi, „судья“). въ Испаніи 1) титулъ старшины политической общины, предсѣдателя аюнтаміенто (см.), и 2) мирового судьи, который производитъ судъ по мелкимъ дѣламъ, а въ дѣлахъ уголовныхъ производитъ слѣдствіе.

Альказаръ, Алказаръ (араб. al kasr), замокъ, дворецъ, кромѣ весьма употребительнаго на югѣ Европы, особенно въ Испаніи, обозначенія этимъ словомъ многихъ замковъ съ крѣпостными стѣнами, нѣсколько городовъ носятъ тоже названіе, между ними: 1) А. де Санъ-Жуанъ, г. въ исп. провин. Сіудадъ-Реаль, имѣющій 8721 ж. съ значительно развитымъ горнымъ промысломъ, селитряный заводъ, руды желѣза и цинка, мыловарен. заводъ, шерстяная фабрика и пр. Мѣстность описана Сервантесомъ въ „Донъ-Кихотѣ“. 2) А. де-Саль, гор. въ Португальской провинціи Эстремадуръ, при началѣ судоходства на р. Садо; у римлянъ наз. Салаціо, ведетъ торговлю солью (2600 ж.).

Алькамо, главный городъ округа въ ит. провинціи Трапани (Сицилія), при ж. д. Палермо-Трапани, съ зубчатой стѣной; 37,697 жит. (1881). Городъ построенъ былъ арабами, сперва на Монте Боцифатѣ; на

теперешнем мѣстѣ заложенъ въ 1233 г. при Фридрихѣ II.

Алькантара (араб. мостъ), окружной г. испанской провинціи Касересъ, на р. Тахо, съ монастыремъ (Санъ-Бенито), мѣстопребываніемъ ордена А. (см. ниже) и съ (1887 г.) 3814 жит. Красивый, императоромъ Траяномъ выстроенный мостъ съ 6 пролетами (188 м. длины, 55 м. высоты) съ триумфальной аркой по серединѣ перекинуть черезъ рѣку.

Альквистъ, 1) Августъ Энгельбертъ, финск. лингвистъ, род. 1826 въ Куопіо, ум. 1889 въ Гельсингфорсѣ; занимался философіей и филологіей въ Гельсингфорсѣ и посвятилъ себя, главнымъ образомъ, изученію финскаго языка, съ 1863 г. онъ сталъ профес. финск. яз. въ гельсингфорскомъ университетѣ. Въ 1847 г. А. началъ издавать журналъ „Suometar“, съ цѣлью поднять этимъ самымъ финск. языкъ на высоту, государственнаго и литературнаго языка и дать толчекъ финской литературѣ. Самъ онъ подъ псевдонимомъ Oskanen печаталъ въ журналѣ важныя сообщенія. А. занимался преимущественно языкомъ вотяковъ и написалъ вотяцкую грамматику „Wotisk grammatik“ (Helsingf. 1856), три раза ѣздилъ онъ на сѣверъ Россіи и Сибири для научныхъ изысканій, результаты которыхъ издалъ: „Опытъ мокшамордвинской грамматики“ (Петерб. 1862), „Культурныя племена, говоряція на западнофинскихъ діалектахъ“ (ibid. 1871, по вѣм. 1875) и „Объ языкѣ сѣверныхъ остяковъ“ (Гельсинг. 1880). „Среди Вогуловъ и Остяковъ“ (ibid. 1883) заключаетъ въ себѣ описаніе путей въ впечатлѣній. Главный трудъ А. „О строеніи финскаго языка“ (Гельсинг. 1877) остался не законченнымъ. Кромѣ названныхъ произведеній А. перевелъ на финскій яз. произведенія нѣкоторыхъ нѣмецк. авторовъ („Kabale und Liebe“, „Glocke“ Шиллера и др.), кромѣ того онъ занимался вопросомъ о происхожденіи финскаго эпоса „Калевалы“ и издалъ сборникъ стихотвореній подъ заглавіемъ „Säkeniä“ (Искры).

2) Альфредъ Густавъ, род. 1838, ум. 1880, былъ доцентомъ исторіи въ универ. въ Упсалѣ, затѣмъ въ Йенкепингѣ и въ Вексѣ. Онъ написалъ: „Über das Verhältniss der Aristokratie zu der Königsgewalt unter Johann III“ (Stockh. 1864—66) „Karin Mansdotter“ (тамъ-же 1874) и нѣсколько мелкихъ сочиненій.

Алькормесъ (А-кормесъ, кермесъ, Grana chermes, Kermes tinctorium), названіе, въ торговлѣ, высушеннаго насѣк. (Lecanium ilicis L.), употребляющагося какъ красящее вещество.

Аль-Кинди (Alkindus, Аль-Хинди, собств. Абу Юсуфъ, Якубъ Исаакъ аль-Кинди), извѣстенъ какъ математикъ, врачъ, астрономъ и философъ, род. въ Басра въ концѣ VIII вѣка, умеръ около 873 въ Багдадѣ; арабы смотрѣли на него, какъ на основателя ихъ философій и кратко называли его

„философомъ“; однако, какъ рационалистъ и свободный мыслитель, онъ перенесъ много гоненій. Изъ его 34 философскихъ сочиненій, коментировавшихъ сочиненія высоко уважаемаго имъ Аристотеля и въ особенности его „Organon“, — осталось очень немного.

Алькифукъ (франц., араб. Alquifuz, глазу рная руда), въ гончарномъ дѣлѣ такъ называется свинцовой блескъ или образующійся при плавленіи послѣдняго продуктъ, состоящій изъ окиси свинца, свинцоваго блеска и силикатовъ. А. служитъ для наведенія глазури на гончарныя издѣлія.

Алькмаръ, городъ въ нидерландской провинціи Сѣв. Голландіи, по Сѣвероголландскому каналу и на ж. д. Амстердамъ-Гелдеръ, лежитъ среди осушенныхъ болотъ; прославленъ своею чистотою. Достопримѣчательны — церковь св. Лаврентія, сооруженная между 1470—98 гг. и городской домъ (съ музеемъ), оба зданія въ готическомъ стилѣ, и хорошая бібліотека. Жителей 15,707, занимаются большею частью торговлею сыромъ, скотомъ, хлѣбомъ; А. имѣютъ обширныя солеварни. Въ 4 км. отъ А. находятся развалины родового замка графовъ Эгмонтговъ, разрушеннаго испанцами.

Альсингеръ, Іоганнъ Баптистъ фонъ, нѣм. поэтъ, род. 1755, ум. 1797; занимался юридическими науками, съ 1794 состоялъ секретаремъ королевскаго театра. На творчество А. имѣло вліяніе умственное движеніе, возникшее въ Вѣнѣ во время царствованія Іосифа II. Наибольшимъ успѣхомъ пользовались слѣд. его стихотворенія: „Doolin von Mainz“ (Leipzig 1787, 2 изд. 1797) и „Bliomberis“ (ibid. 1791, 2 изд. 1802), рыцарскія стихотворенія, написанныя въ стилѣ Виланда. Собраніе его произведеній вышло въ 10 томахъ (Wien 1812 „Sämmtliche Schriften“).

Алькуинъ (Alcuine, соб. Alhwin, т.-е. другъ храма), близкій совѣтникъ Карла В., одинъ изъ ученѣйшихъ людей своего времени, род. въ англосаксонск. семьѣ въ 735 въ Нортумберландѣ, ум. 804 г. Во время второго путешествія въ Римъ въ 781 г., сблизился въ Пармѣ съ Карломъ В. и въ 782 г. перѣѣхалъ во Францію. Подъ воздѣйствіемъ А. дворъ Карла сдѣлался центромъ образованности для всего франкскаго государства, а открытая А. при монастырѣ св. Мартина въ Турѣ ученая школа въ теченіе столѣтій для всего Запада служила мѣстомъ образованія выдающихся ученыхъ. Во множествѣ основывая образовательныя учрежденія, А. требовалъ и отъ духовныхъ орденвъ служенія дѣлу образованія. Онъ смѣло обличалъ также Карла за его грубую, нехристіанскую жестокость при покореніи саксовъ. Въ своихъ сочиненіяхъ (комментаріи на Библию, гомиліи, руководства по философіи, математикѣ, риторикѣ и грамматикѣ, стихотворенія и многочисл. письма), не будучи оригинальнымъ

умомъ, все же передать потомкамъ въ христіанской переработкѣ умственное наследіе древности. Его соч. издалъ Frobenius Forster (Регенсб. 1777, 2 т.; повторено у Migne въ „Patrologiae cursus completus, t. 100—101. Par. 1851). См. Monnier, „Alcuin et Charlemagne“ (Par. 1864) и Werner, „Alkuin und sein Jahrhundert“ (Wien 1881).

Альмаденъ, 1) гл. г. округа исп. провинціи Сіудадъ Реаль, лежитъ на с. отрогахъ Сіерры Морены, число жит. 8165 чел. Своимъ значеніемъ А. обязанъ находящимся въ его окрестностяхъ и пользующимся всемірной извѣстностью ртутнымъ рудникамъ. Въ настоящее время рудники (числомъ 12), основанные въ XVII столѣтіи, образуютъ 5 этажей (изъ нихъ самый нижній находится на глубинѣ 357 м.) и разрабатываютъ почти вертикальную, книзу все болѣе расширяющуюся жилу киновари, заключающей многочисленныя гвѣзда самородной ртути. Неистая руда содержитъ 6,64—7,21 проп. ртути. А рудники были извѣстны уже съ самыхъ древнихъ временъ и въ настоящее время принадлежатъ государству. Рудники и копи даютъ заработокъ въ среднемъ 4000 рабочихъ и выработываютъ ежегодно отъ 20—25,000 метр. центн. ртути. Большая часть ртути вывозится въ Кордобу. 2) Ртутный рудникъ въ Калифорніи, см. *Новый Альмаденъ*.

Альманахъ (арабск. или греч.-егип.), первоначально обозначеніе астрономическихъ или календарныхъ таблицъ съ астрологическими и другими замѣтками. Названіе это было перенесено съ востока, вѣроятно въ концѣ среднихъ вѣковъ, на западъ. Первый напечатанный альманахъ былъ „Pro annis pluribus“ — названіе это даво ему было Георгіемъ Турбахомъ, жившимъ около 1460 г. въ Вѣнѣ. Потомъ Іоаннъ Региомонтанусъ составилъ А. по порученію царя Матѳея Корвина въ 1474 г., который былъ напечатанъ на нѣм. и латинск. языкахъ. Съ 1491 г. издатель Энгель въ Вѣнѣ издавалъ альманахи съ небольшими промежутками, а съ 1554 г. Штѣфлеръ въ Тюбингенѣ. Экземпляры этихъ альманаховъ стали теперь большою рѣдкостью. Ежегодные альманахи появились, вѣроятно, только въ XVI в., въ XVII в. начали прибавлять къ астрологическимъ и метеорологическимъ свѣдѣніямъ еще и другія. Такъ въ А. royal, который сталъ выходить въ Парижѣ съ 1673 г. помѣщались свѣдѣнія о придворныхъ праздникахъ, о рынкахъ и т. д., а съ 1699 прибавлена генеалогія королевскаго дома и т. д. Скоро такіе альманахи нашли себѣ подражаніе въ Германіи, а съ 1730 и въ Англии. Въмѣстѣ съ тѣмъ стали издаваться альманахи, приспособленные для народа, заключающіе въ себѣ помимо календаря небольшіе рассказы, анекдоты, стихи и пр. Скоро календарныя указанія стали занимать уже второстепенное мѣсто, т. к. начали выходить уже настоящіе календари (см.), и тогда альманахъ сдѣлался просто журналомъ. Согласно

содержанію стали выходить историческіе, дипломатическіе, хозяйственные, литературные и др. альманахи. Среди послѣднихъ выдѣляются „Альманахи музъ“ и такъ назыв. „Taschenbücher“. Изъ Германіи, гдѣ эта литература достигла особеннаго развитія въ 1815—30 г., мода на такіе альманахи перешла во Францію и Англию. См. Champier, Les anciens almanachs illustrés (Par. 1886); Welschinger, Les almanachs de la Révolution (ibid. 1884); Halliwell и Morgan въ „Companion“ „British Almanac“ на 1839—40 и 1845—48.

Альмандинъ, ювелирный терминъ для красныхъ съ фіолетовымъ отбѣнкомъ гранатовъ и шпинели, употребляемыхъ, какъ драгоценные камни (см.) *назван. минералы*.

Альманзоръ, 1) второй калифъ изъ дома Аббасидовъ (см. *Мансуръ*).

2) альмогадскій калифъ (см. *Альморавиды*).

Альманнъ, горная группа въ Альпахъ кантона Аппенцель.

Альма-Тадема, см. *Тадема*.

Альмейда, 1) Николао Толентино д'А., португальскій поэтъ и сатирикъ, род. 1741 въ Лиссабонѣ, ум. тамъ же въ 1811, получилъ образованіе въ Коимбрѣ, благодаря своей сатиры на бывшаго министра Помбаля получилъ мѣсто секретаря въ департаментѣ внутреннихъ дѣлъ. Позднѣйшія сатиры А. направлены противъ пороковъ и извращеніи его времени, но безъ личнаго элемента, написаны они въ формѣ совершенно національной Quintilhas и отличаются изяществомъ стіля, а вмѣстѣ съ тѣмъ и наивностью. Его „Obras poeticas“ были изданы въ Лиссабонѣ 1802 г. въ двухъ томахъ (пов. изд. 1828—36 и 1861).

2) донъ Франческо, храбрый португальскій военначальникъ. Отличившись въ войнѣ противъ мавровъ, а при завоеваніи Гранады, онъ былъ назначенъ въ 1505 г. первымъ вице-королемъ Остѣ-Индіи, гдѣ и положилъ основаніе португальскому могуществу. Города Квилоа, Момбаса, Кананоръ, Каликатъ, Колламъ и др. были имъ завоеваны, частью же укрѣплены. Альмейда вытѣснилъ египтянъ и венеціанцевъ изъ наиболѣе посѣщаемыхъ рынковъ и заперъ Персидскій и Аравійскій заливы. Во время возникшей, вслѣдствіе этого, войны сынъ его Лоренцо былъ убитъ у Бомбея, нападшими на него врасплохъ египтянами. Альмейда хотѣлъ отомстить за смерть своего сына и уже сдѣлалъ всѣ приготовления, какъ вдругъ явился Альбукеркъ, посланный недовѣрчивымъ португ. дворомъ, и потребовалъ, чтобы онъ передалъ ему командованіе. А. отказался, пока не отомститъ за смерть сына. Въ 1508 г. онъ отправился съ 23 кораблями въ Каналоръ и одержалъ побѣду надъ египетск. флотомъ, при Діу. Затѣмъ онъ покинулъ Коплинъ въ 1509 г., но въ слѣдующемъ году, въ заливѣ Салданга, близъ мыса Доброй Надежды, онъ палъ въ битвѣ съ туземцами.

Вмѣстѣ съ нимъ рушилась система сосредоточенія португальскихъ силъ у западныхъ береговъ Индіи.

3) Эмапуиль, португальскій іезуитъ, род. 1580 ум. 1646 жилъ въ 1622—34 при дворѣ абиссинскаго султана и сообщилъ объ этой странѣ интересныя для того времени свѣдѣнія въ своей „Исторіи Эііопіа“ (1650 г.) и въ „Историческихъ письмахъ“ (1629 г.).

Альмейда-Гарретъ (Almeida-Garrett, João Baptista de Silva Leitão de), вид. португальск. поэтъ, род. 1799 въ Оporto, ум. 1854 г. въ Лиссабонѣ, въ 1820 г. принялъ участие въ демократическомъ движеніи и, едва достигнувъ 21 года, получилъ при м-вѣ внутр. дѣлъ завѣдываніе дѣлами народнаго образованія; къ этому времени относится его трагедія „Catão“, одно изъ лучшихъ произвед. португальск. литературы. Изгнанный послѣ реставраціи 1803 г. А. удалился въ Англію, затѣмъ принялъ въ Гаврѣ мѣсто при частной конторѣ и здѣсь напис. своего „Camões“ (Пар. 1825), романтич. поэму въ 10 пѣсняхъ, въ которой съ высокимъ патриотическимъ воодушевленіемъ воспѣлъ жизнь и смерть знаменитѣйшаго поэта своей родины. Послѣ смерти Іоанна VI (1826) А. вернулся на родину и принималъ участие въ либеральныхъ органахъ „Portuguez“ и „Chronista“, въ 1828 г. при деспотическомъ правленіи донъ Мигеля вновь бѣжалъ въ Англію, гдѣ въ томъ же году выпустилъ свою знам. романтическ. поэму „Adozinda“, а вскорѣ затѣмъ сборники стихотвореній „Bernal Francez“ и „Lirica de João Minimo“ (Лонд. 1829),— очерки его студенческой жизни. Въ 1832 г. А. принялъ участие въ экспедиціи Донъ-Педро, послѣ чего ему въ Оporto поручена была организація м-ва внутр. дѣлъ, послѣ сентябрьской революціи 1876 г. онъ былъ избранъ въ члены учредительнаго собранія (кортесовъ), гдѣ выказалъ себя блестящимъ ораторомъ. Литературная дѣятельность А. была затѣмъ направлена гл. обр. на созданіе національной драмы, и его „Auto de Gil Vicente“ (1838) считается первой чисто португальской драмой. Сборникъ его лирич. стихотвореній „Folhas cahidas“ изд. 1852. Первые составленный имъ сборникъ національныхъ пѣсень „Romanceiro“ изд. 1851—53 въ 3 т., полн. собр. соч. въ 25 т. (Лиссаб. 1854—77). Биографію А. написалъ его другъ Gomes de Amorim „Memorias biographicas“ (Лиссаб. 1881—88, 3 т.). См. А. Loiseau, Hist. de la littérature Portug. 2 изд. 1887 Пар.

Альмело, городъ въ нидерландской провинціи Овериссель, па р. Фехтѣ и при ж. д., имѣетъ замокъ, значительное производство холста (1890 г.), 8269 жит.

Альменда (Allmende, Allmande, приводится въ связь съ словомъ „Alemannen“, другими—со словомъ „allgemein“, „общій“), въ германскихъ земляхъ названіе недвижимостей, находящихся въ собственности общины или организованныхъ на подобіе об-

щинъ корпорацій. См. *общинное землевладѣніе*.

Альминскій П., псевдонимъ А. И. Пальма (см.).

Альмквистъ, Карлъ Іонасъ Людвигъ, шведск. писатель, род. 1793 въ Стокгольмѣ, ум. 1866 въ Бременѣ; изучалъ гуманитарныя науки въ Упсалѣ, былъ короткое время чиновникомъ, въ 1823 поселился въ лѣсахъ Вермландіи желая устроить себѣ жизнь старыхъ свободныхъ крестьянъ, но въ 1826 вернулся въ Стокгольмъ и съ 1829 былъ ректоромъ одной изъ самыхъ большихъ гимназій. Радикальное направленіе А. положило преграду его учительской дѣятельности, тогда онъ сдѣлался сотрудникомъ либеральной газеты „Aftonbladet“ но въ 1851 долженъ былъ бѣжать изъ Швеціи заподозрѣнный, вѣроятно, несправедливо, въ попыткѣ отравить ростовщика. До 1865 жилъ въ Америкѣ, затѣмъ вернулся въ Швецію, въ Бременѣ былъ профес. подъ именемъ Вестермана, гдѣ и умеръ. Онъ написалъ учебники математ., исторіи, географіи и др., а также сочиненія философскія, экономическія и др. Многія изъ этихъ произведеній не имѣютъ значенія, какъ и нѣкоторые его романы написаны съ цѣлью добыть средства къ жизни. Но не смотря на это обстоятельство многія изъ его произведеній занимаютъ видное мѣсто въ шведской литературѣ, такъ: „Törnrosens Bok“, сборникъ стихотвореній, затѣмъ романы „Мельница Скельнора“, „Часовня“ и „Det går an“, въ которомъ затрогиваетъ вопросы о бракѣ. Кромѣ названнаго еще „Ramido Marinesco“ (продолженіе сказанія о Донъ-Жуанѣ), „Marjam“ эпическое сочиненіе „Schems el Nihar“, сатирическое произведеніе „Ормуздъ и Ариманъ“. Изъ соціальныхъ сочиненій А. назовемъ „Причины разногласія въ Европѣ“. Лизандеръ издалъ избранныя произведенія А. „Valda Skrifter“, Stockh. 1874—78, 5 т.; шестой т. заключаетъ въ себѣ біографію А. составленную Лизандеромъ.

Альмогады, см. *Альморавиды*.

Альмонде, Филиппъ, голландскій адмиралъ, род. въ 1646, умеръ 1711, отличился въ морской битвѣ, въ 1666. Въ 1672 освободилъ залпатога непріятелемъ адмирала Рейтера: но наибольшую славу приобрѣлъ, какъ начальникъ эскадры въ битвѣ при Ла-Гутѣ (май 1692). По совѣту А., англійскій адмиралъ Рукъ, во время войны за испанское наслѣдство, напалъ, не смотря на позднее время года, на испанскій колониальный флотъ съ серебромъ и уничтожилъ его у Виго (окт. 1702). Въ Брилѣ ему поставленъ памятникъ.

Альмонте (донъ Хуанъ Непомусено), мексиканскій генералъ, род. 1804 въ Мехикѣ, ум. 1869 въ Парижѣ; какъ полагаютъ, сынъ священника Морелоса, игравшаго значительную роль въ войнѣ за освобожденіе. А., еще мальчикомъ, принималъ участие въ этой борьбѣ; въ 1824 г. былъ прикомандированъ къ мекх. посольству въ Лондонѣ;

потомъ былъ избранъ въ члены конгресса. Во время президентства Бустанте былъ военнымъ министромъ; въ 1841 г. посланникомъ въ Вашингтонѣ. Въ концѣ 1845, былъ опять назначенъ военнымъ министромъ; въ 1853 вторично отправился посланникомъ въ Вашингтонъ, а въ 1857 — посланникомъ въ Парижъ. Здѣсь онъ дѣйствовалъ въ пользу Мирамона, претендента клерикальной партіи, и вступилъ въ оппозицію противъ Хуареса, уволившаго его въ 1861 отъ должности посланника. Увлекаемый партійной ненавистью и честолюбиемъ, А. устроилъ французскую экспедицію въ Мексику. Когда А., вмѣстѣ съ французами, вступилъ, 10 июня 1863, въ столицу Мексики, его сдѣлали главою учрежденнаго побѣдителями „Регенства Мексиканской Имперіи“. Императоръ Максимилианъ назначилъ его фельдмаршаломъ; послѣ смерти Максимилиана, онъ бѣжалъ въ Европу.

Альморавиды и Альмогады, двѣ мавроиспанскія династіи. Моравидами (по арабски — пограничная стража, передовые бойцы) назывались приверженцы мусульманскаго ревнителя въры Абдаллы ибн-Тасина, дѣйствовавшаго въ XI вѣкѣ среди берберійскихъ племенъ между Сенегаломъ и Атласомъ. Ихъ первый, повелитель, Абу-Бекръ, поставленный Абдаллою, основалъ, по смерти послѣдняго (1059), столицу Марокко. Его преемникъ Юсуфъ-ибн-Ташфинъ расширилъ власть альморавидовъ и, вызванный эмиромъ Севильи на помощь противъ христіанъ, разбилъ послѣднихъ въ 1086 при Салахъ, а затѣмъ подчинилъ себѣ всю арабскую Испанію. Но скорѣе могущество А. было сломлено новою, основанною Мохаммедомъ-ибн-Тумаромъ, фанатическою сектой альмогадовъ („исповѣдывающихъ единобожіе“), которые въ 1147 при „халифѣ“ Абдуль-Муменѣ завоевали Марокко, убили послѣдняго альморавида Исхака и распространили свою власть на всю Испанію. При сынѣ его Абу-Якубѣ Юсуфѣ они одержали, въ 1195, въ окрестностяхъ Аларкона, блестящую побѣду надъ кастильцами, но при преемникѣ Абу, Мохаммедѣ, были на голову разбиты союзными войсками королей Кастиліи, Арагоніи и Наварры Навасъ де Толоса, въ 1212. Послѣ этого пораженія начался упадокъ мусульманскаго владычества въ Испаніи; ближайшимъ послѣдствіемъ было уничтоженіе господства альмогадовъ на Пиринейскомъ полуостровѣ. Даже въ Африкѣ они оставались не долго: внутренние раздоры ослабили власть династіи. Выдвинувшееся среди этой борьбы берберійское племя Бену-Меринъ положило конецъ владычеству альмогадовъ въ 1269. Tornberg, *Annales Regum Mauritaniae*, 1843—46 Slana; *Histoire des Berbers*, 1854—56; Dozy, *Histoire des Maurs en Espagne*. *History of the Almohades*, 1881.

Альмуциумъ (Almucium), часть церковнаго одѣянія римско-католическаго духо-

венства, вошедшее въ употребленіе въ началѣ XIV вѣка; оно состояло изъ большого мѣховаго воротника, закрывавшаго плечи, и изъ капюшона, который можно было надѣвать на голову. Позднѣе онъ былъ вытѣсненъ баретомъ и въ настоящее время почти не употребляется. Однако еще и теперь А. изъ бѣлаго мѣха пользуются священники въ Кельнѣ; онъ служитъ знакомъ ихъ твердости въ эпоху реформаци.

Альмъ, см. *Альмъ*.

Альпака, посеребренный нейзильберъ (см.).

Альпака, см. *ламы*.

Аль пари (al pari), см. *пари*.

Альгарта смерть, старо-нѣм. поэма изъ цикла Дитриха Бернскаго, касающаяся борьбы Д. со своимъ дядей, Эрменрихомъ. Поэма рассказываетъ о смерти молодого А. отъ руки вѣроломныхъ Гейме и Виттиха. Она относится къ XIII в.; изд. v. d. Hagen'омъ (1811), Martin'омъ (1866) и въ переводѣ Simrock'омъ (3 изд. 74); нов. обраб. Klee (80).

Альпини (Alpini, обыкн. Alpinus), Просперъ, итал. ботаникъ, род. 1553 близъ Венеціи, ум. 1617 въ Падуѣ, гдѣ изучалъ медицину, а въ послѣдствіи занималъ кафедру ботаники. Результатомъ предпринятой имъ въ 1580 г. поѣздки въ Каиръ явилось его знам. „*De plantis Aegypti*“ (Пад. 1592, 2-е изд. 1640), въ которомъ описано много неизвѣстныхъ до того растений. въ томъ числѣ кофейное дерево. Кромѣ того написалъ „*De plantis exoticis*“ (Венец. 1627); „*Historia naturalis Aegypti*“ (Лейд. 1735, 2 т.); „*De medicina Aegyptiorum*“ (Венец. 1591, Парижъ 1645, Лейд. 1745); „*De medicina methodica*“ (Пад. 1611) и др.

Альпинистика (франц. alpinisme), альповѣдѣніе, главнымъ образомъ, относительно восхожденій (туристика).

Альпинія (Alpinia), назв. по имени итал. бот. родъ раст. изъ сем. имбирныхъ, высокіе кусты съ клубневымъ корневищемъ, съ цѣльными листьями; цвѣты образуютъ колосося, кисти или метелки, плодъ 3-гнѣздная многосѣм. коробочка; 40 видовъ троп. Азіи, Мексики, В.-Индіи и нѣкотор. о-вовъ Тихаго Океана. *A. Galanga W.* (калганъ) на Малайскихъ о-вахъ и *A. officinarum Hance* (на о. Гайнанъ и на Малаккѣ), доставляютъ калганный корень, краснобурые куски въ 7 см. дл. и 2 см. толщ., пріятнаго прянаго запаха и жгучаго имбирнаго вкуса, употребл. какъ ароматич. раздраж. средство, а также для настоекъ. У насъ въ теплицахъ разводится *A. nutans Rosc.*, изъ О.-Индіи, съ кистями красивыхъ цвѣтовъ.

Альпійская ворона (клушица, *Graculus graculus L.*), птица сем. вороньихъ (Corvidae), отр. воробьиныхъ (Passeres), 40 см. дл., вся чернаго цвѣта съ металлич. зеленымъ и синимъ отливомъ, съ красными ногами и краснымъ клювомъ, который длиннѣе головы и рѣзко изогнутъ. Водится въ горахъ з. Европы, Крыма, Кавказа, с.-Африки, средней Азіи; держится въ альпійскомъ

поясъ, но часто и ниже. Питается преим. на съкомыми; гнѣзда вѣтъ на самыхъ недоступныхъ скалахъ; кладетъ 4—5 бѣловатыхъ, въ темныхъ пятнахъ яицъ. Въ неволѣ очень забавна и хорошо ее переноситъ.

Альпійская галка (*Pyrghosoga* *rughosa* *L.*), птица сем. вороньихъ (*Corvidae*), отр. воробьиныхъ (*Passeres*), около 40 см. дл., вся чернаго цвѣта, съ красными ногами и желтымъ, почти прямымъ клювомъ длиною съ голову. Водится въ верхнихъ поясахъ альпійскихъ горъ отъ Пиренеевъ до Кавказа и Гималая; поднимается даже въ снѣжныя области живетъ обществами; строить, часто обществами, гнѣзда въ трещинахъ и пещерахъ неприступнѣйшихъ скалъ. Кладетъ 4—5 яицъ свѣтло-сѣраго цвѣта въ темныхъ пятнахъ.

Альпійская завирушка, птица, см. *завирушки*.

Альпійская лисица (собака), см. *красный волкъ*.

Альпійская роза, см. *рододендронъ*.

Альпійская саламандра, см. *саламандры*.

Альпійская фіалка, см. *дряква*.

Альпійскіе ледники, терминъ, употребляющийся вообще для типа горныхъ ледниковъ или глетчеровъ, состоящихъ изъ фирновыхъ полей и отдѣльныхъ болѣе или менѣе длинныхъ ледниковыхъ языковъ, спускающихся по склонамъ горъ въ долины, въ отличіе отъ ледниковъ материкового льда, покрывающихъ сплошнымъ покровомъ цѣлыя страны (Гренландія) см. *ледники*.

Альпійскіе охотники (итал. *Cacciatori delle Alpi*), вольные отряды, организованные Гарибальди во время войны за освобожденіе Италіи въ 1859. Формой у нихъ была красная блуза.

Альпійскій дровосѣкъ (*Rosalia alpina L.*), жукъ изъ сем. усачей (*Cerambycidae*), 4 см. дл., голубовато-сѣраго цвѣта съ черными поперечными полосами и пятнами, окруженными болѣе свѣтлой каймой; живетъ въ альпійскихъ странахъ на кустарникахъ и цвѣтахъ.

Альпійскій жаворонокъ, см. *жаворонки* и *рюль*.

Альпійскій заяцъ, см. *зайцы*.

Альпійскій рожекъ, довольно примитивный духовой инструментъ, употребляемый пастухами въ Альпахъ, представляетъ прямую, коническую трубку длиною въ 5—6 футовъ, сдѣланную изъ древесной коры съ мундштукомъ изъ плоткой древесной породы.

Альпійскій стѣнолазъ, см. *стѣнолазъ*, птица.

Альпійскія желѣзные дороги, см. *горныя дороги*.

Альпійскія общества или А. клубы (*Alpenklubs*) ставятъ своею задачею изслѣдованіе Альпъ и горныхъ странъ вообще. Членами старѣйшаго изъ нихъ — *Alpine Club* въ Лондонѣ (съ 1857) — совершенно много трудныхъ и смѣлыхъ восхожденій на горы, результаты ко-

торыхъ опубликованы въ „*Peaks, passes and glaciers*“ (*Lond.* 1860—62, 4 т.), въ прекрасно составленномъ „*Alpine Guide*“ (2-е изд., тамъ же 1872—74, 3 т.), изданномъ Балемъ (*J. Ball*) и въ „*Alpine Journal*“ (съ марта 1863). Общество распространяетъ свои дѣйствія также на Кавказъ, Гималаи и др. Позднѣе, въ мартѣ 1862 г. возникло Австрійское альпійское общество (въ Вѣнѣ), занимающееся предпочтительно австрійскими Альпами. Отчеты его дѣятельности помѣщены въ „*Mitteilungen*“ (*Wien* 1863, 2 т.) и „*Jahrbuch des oesterreich. Alpenvereins*“ (1865—73, 9 т.). Въ апрѣлѣ 1863 г. образовался Швейцар. Альпійскій клубъ, въ 34 отдѣлахъ котораго насчитывается 3000 членовъ; органомъ его является снабжаемый превосходными картами „*Jahrbuch des Schweizer-Alpenklubs*“ (*Bern* 1864), отчеты французск. отдѣловъ изложены въ „*L'Echo des Alpes*“ (*Genf* 1870). См. *Buss, Die ersten 25 Jahre des Schweizer-Alpenklubs, Glarus* 1890. Въ 1863 г. основана *Club Alpino Italiano* съ 4660 членами въ 24 отдѣлахъ, преслѣдуетъ естественно-научное изслѣдованіе Альпъ и Апеннинъ. Въ Туринѣ изданы имъ „*Bolletino del Club Alpino Italiano*“ (1865—84, 18 т.), „*L'Alpinista*“ (1874—75, 2 т.) и съ 1882 „*Rivista mensile*“.

Нѣмецкое альпійское общество основано въ 1869 г. въ Мюнхенѣ; въ 1874 г. къ нему присоединилось въ качествѣ отдѣла вышеуказ. Австрійское альпійское общество, образовавъ, такимъ образомъ, общее „*Deutscher und Oesterreichischer Alpenverein*“ Въ концѣ 1892 г. это общество состояло изъ 200 отдѣловъ съ 27,105 членами (на Мюнхенъ приходится 2328 членовъ, на Вѣну 1490, Берлинъ 963 и Лейпцигъ 817). Дѣятельность его — литературная и практическая. Его органы „*Zeitschrift*“ (съ 1869, съ 1885 выходитъ по тому въ годъ) и „*Mitteilungen des Deutschen und Oesterreichischen Alpenvereins*“ (съ 1875, съ 1885 вых. дважды въ мѣсяцъ). Имъ изданы труды, обработанные извѣстными учеными: „*Anleitung zu wissenschaftlichen Beobachtungen auf Alpenreisen*“ (1879—81, 5 ч.), затѣмъ, „*Atlas der Alpenflora*“ (500 листовъ, *Wien* 1884), „*Geschichte der Erschliessung der Ostalpen*“ (*Wien* 1892), „*Populär-geographischer Handweiser für Touristen*“ (*Wien* 1892). Имъ проведенъ рядъ дорогъ, устроены въ горахъ для путешественниковъ хижины-убѣжища: до 1892 г. такихъ было 139, въ настоящее время число ихъ возросло болѣе чѣмъ вдвое; имѣется около 700 проводниковъ, уполномоченныхъ Общества. Научная дѣятельность Общества выразилась въ топографическомъ изслѣдованіи Бергтесгаденскихъ Альпъ, въ геологическомъ изученіи Карвендельской группы, въ измѣреніи глетчеровъ на Высокихъ Тауернахъ, Эцтальскихъ и Ортлерскихъ Альпахъ, въ учрежденіи метеорологическихъ станцій и т. п. Ср. „*Der Deutsche und Oesterreichische Alpenverein*“ (*Salzb.*

1884); „Kalender des Deutschen und Oesterreichischen Alpenvereins“, изд. Emmer'a (Münch., съ 1888). — Въ 1869 г. основано Общество австрійскихъ туристовъ въ Вѣнѣ (см. *Общества туристовъ*), изъ котораго въ 1878 г. выдѣлился Oesterreichischer Alpenklub, съ 650 членами къ концу 1892 г. Его органъ: „Oesterreichische Alpenzeitung“. Съ 1874 г. въ Парижѣ открытъ Club alpin français, состоитъ изъ 42 отдѣловъ съ 5293 членами (органы его: „Annuaire“ и съ 1882 г. „Bulletin mensuel“); въ районъ его дѣятельности входятъ группа Монблана, западные Альпы, Пиренеи. Далѣе, существуютъ: Steirische Gebirgsverein (1868), Società degli Alpinisti Tridentini (1872), Société des Touristes du Dauphiné (1875), Società alpina Friulana, Club alpin Belge (1883), Società alpina delle Giulie (1883), Club alpino Ticinese (1886), Niederösterreichische Gebirgsverein (1890).

Альпійскія растенія (см. хромолит. таблицу). Въ обширномъ смыслѣ этотъ терминъ примѣняется ко всѣмъ растеніямъ, произрастающимъ въ горныхъ странахъ настолько высоко надъ уровнемъ моря, что на ихъ формѣ и внутреннемъ анатомическомъ строеніи лежитъ особый отпечатокъ, какъ результатъ приспособленія къ спеціальнымъ метеорологическимъ условіямъ такого мѣстопроизрастанія. Этотъ отпечатокъ выражается гл. об. въ недоразвитіи стебля, преобладаніи яркой окраскѣ цвѣтовъ и преобладаніи растеній со скрученными вѣчнозелеными листьями. Что дѣйствительно разныя особенности А. растеній есть результатъ приспособленія къ средѣ, — подтверждается культурами Bonnier, который изъ сѣмянъ равнинныхъ растеній (напр., *Helianthus tuberosus* — земляная груша), высѣянныхъ въ Альпахъ и Пиренеяхъ на высотѣ болѣе 2000 м., уже въ первомъ поколѣніи получалъ экземпляры, имѣвшіе общій видъ А. растеній. По составу А. флора представляетъ смѣсь растеній, ближайшіе родичи которыхъ встрѣчаются въ самыхъ различныхъ странахъ, но вообще она болѣе родственна флорѣ предполярныхъ и полярныхъ широтъ, хотя обыкновенно богаче послѣдней. Въ узкомъ смыслѣ альпійскими наз. растенія, распространенныя въ горахъ центр. Европы надъ границею деревьевъ, слѣд. выше 1700—1800 м. надъ ур. моря. На приложенной хромолит. таблицѣ изображены обитатели предальпійской (въ узк. смыслѣ) области, какъ, напр., *Astrantia* (фиг. 11), альпійскіе кустарники: горная сосна (*Pinus montana*), альпійскія розы (*Rhododendron*, фиг. 3), карликовая ива (*Salix reticulata*, фиг. 4), и нѣкоторыя т. н. снѣговыя растенія, достигающія области вѣчнаго снѣга, напр., безстебельная дрема (*Silene acaulis*, фиг. 1) и *Saxifraga oppositifolia* (фиг. 13), дающія розовые или пурпурные ковры цвѣтовъ; *Soldanella alpina* (фиг. 15), пѣжные, по крайямъ бахромчатые цвѣты которой въ видѣ колокольчиковъ часто

встрѣчаются на проталинкахъ снѣжныхъ полей. На фиг. 8 и др. можно видѣть сильнѣе колокольчики горечавки (*Gentiana acaulis*), на фиг. 9 *Nigritella angustifolia* съ темнобурыми пахучими ванилью колосыми цвѣтовъ. Далѣе идутъ А. первоцвѣты (*Primula glutinosa*, фиг. 2 и др.), А. лютики (*Ranunculus alpestris*, фиг. 5, *glacialis* и др.), фіалки (*Viola calcarata*, фиг. 6), пѣжныя камшеломки (*Saxifraga aizoon*, фиг. 14 и др.), карликовыя незабудки (*Eritrichium nanum*, фиг. 12), бѣлые цвѣты сѣв. пивянки (*Dryas octopetala*, фиг. 7) и войлочныя звѣзды эдельвейса (*Guaphalium Leontopodium*) — все друзья альпійскихъ путешественниковъ. На пустынныхъ поляхъ фирна въ иные годы появляется снѣговая водоросль, окрашивающая снѣгъ на подобіе капель крови. Изъ 294 А. видовъ, 64 встрѣчаются и въ арктическомъ поясѣ, а изъ остальныхъ большая часть происходитъ изъ умѣреннаго пояса сѣв. Азіи и только немногіе имѣютъ свою родину въ береговой области Сѣв. Америки. Остатки сѣверно-альпійской флоры, наблюдаемые въ удаленныхъ отъ моря частяхъ сѣв. Германіи, указываютъ на то, что въ ледниковый періодъ А. флора непосредственно соединялась съ арктической. На это указываетъ также нахождение въ настоящее время большого числа такихъ видовъ, которые были въ Альпахъ еще въ третичный періодъ, и присутствіе именно среди этихъ видовъ большого числа общихъ съ арктическими видами. Christ насчитываетъ чисто А. 182 вида, но изъ нихъ многіе распространены отъ Карпатъ до Пиренеевъ, южнѣе на горахъ средиземноморскихъ острововъ и восточнѣе до Кавказа. (См. *горныя растенія*).

Въ настоящее время А. растенія съ успѣхомъ культивируются и на равнинахъ. При этомъ необходимо поставить ихъ въ условія, наиболѣе близкія къ тѣмъ, которыя они имѣютъ въ своемъ естественномъ мѣстѣ произрастанія, т.-е. дать имъ наилучшее освѣщенное мѣсто, позаботиться о постоянной влагѣ и затянутае весеннее распускание; послѣдняго достигаютъ тѣмъ, что зимою ихъ покрываютъ большими массами снѣга, который уплотняютъ, поливаютъ водой, а весной защищаютъ отъ быстрого таянія. Большое вниманіе нужно также обратить на обработку почвы.

См. Die Kultur der Alpenpflanzen, Kerner (особ. 1864); Seboth, Die Alpenpflanzen съ текстомъ Graf'a (Prag. 1879—84, 4 т.); Hartinger, Atlas der Alpenflora съ текстомъ Dalla Torre (Wien 1884); Bouvier, Flore des Alpes (Paris, 2 изд. 1882); H. Müller, Alpenblumen, ihre Befruchtung durch Insecten (Leipz. 1881); Wagner, Zur Kenntniss des Blattbaues der Alpenpflanzen und dessen biologische Bedeutung (Wien 1892).

Альпнахъ (Альпнахт), мѣстечко въ швейцарск. кантонѣ Унтервальденѣ, съ (1888) 1901 жител., расположено на высотѣ 466 м. надъ ур. м., вблизи Альпнахтской бух-

АЛЬПІЙСЬКІЯ РАСТЕНІЯ.



1. *Silene acaulis*. — 2. *Primula glutinosa*. — 3. *Rhododendron hirsutum*. — 4. *Salix reticulata*. — 5. *Ranunculus alpestris*. — 6. *Viola calcarata*. — 7. *Dryas octopetala*. — 8. *Gentiana acaulis*. — 9. *Nigritella angustifolia*. — 10. *Sempervivum arachnoideum*. — 11. *Astrantia minor*. — 12. *Eritrichium nanum*. — 13. *Saxifraga oppositifolia*. — 14. *Saxifraga aizoon*. — 15. *Soldanella alpina*. — 16. *Gnaphalium Leontopodium*. — 17. *Poa alpina* var. *vivipara*. — 18. *Ranunculus montanus*.

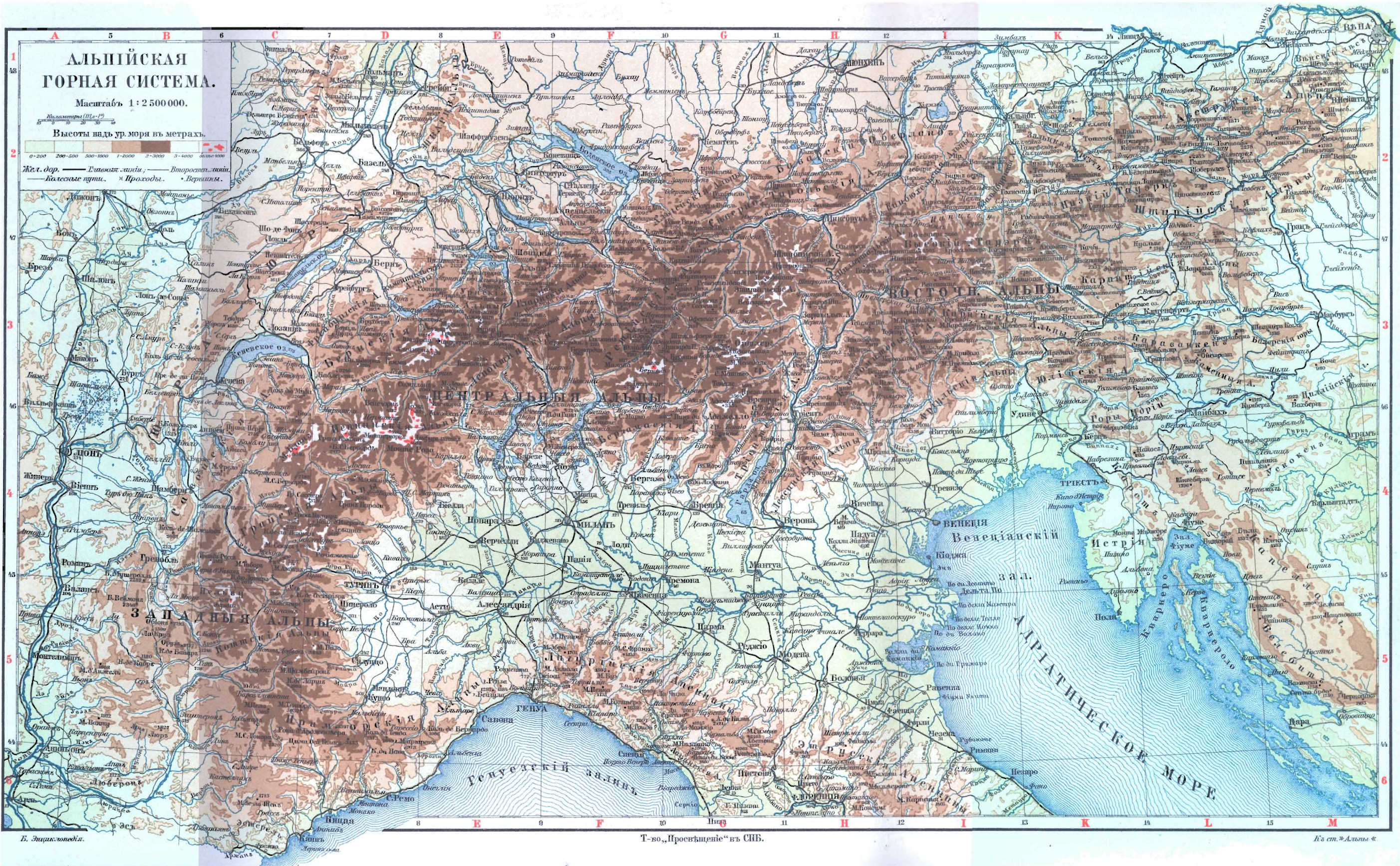

ты, залива Фирвальдштеттского озера. Непосредственно прилегающее къ озеру Альпнахштадъ (Гештадъ) служитъ исходнымъ пунктомъ горнымъ ж. д. на Пилатусъ и на Брюнингъ (см.). Здѣсь же имѣется пристань для пароходовъ, поддерживающихъ оживленное движеніе туристовъ между Люцерномъ и Бернскимъ Оберландомъ.

Альпухара (Alpujargas), живописная горная страна на ю. сторонѣ гл. хребта Сьерры Невады въ ю. Испаніи, пересѣкаемая многочисленными красивыми долинами. Различаютъ зап. или высокую А., между гл. хребтомъ и обѣими весьма длинными вторичными цѣпями, и вост. А., занимающую ю. склонъ вост. половины горъ. Долины А. переходятъ къ сѣв. въ частію плоскія, частію охваченныя скалами горныя котловины, изобилующія источниками. На самомъ верху, особливо на южныхъ склонахъ, встрѣчаются глубокія, прозрачныя горныя озера на высотѣ ок. 3000 м. Растительность А., начинаясь альпійскою, проходитъ черезъ всѣ климатическія зоны вплоть до тропическаго пояса, гдѣ при африканскомъ климатѣ произрастаютъ всѣ южныя плоды, даже финиковыя пальмы и сахарный тростникъ. Среди жит., занимающихся овцеводствомъ, винодѣліемъ, плодоводствомъ и горнымъ дѣломъ, попадаются еще потомки мавровъ. Само названіе А. („луговины“) мавританскаго происхожденія.

Альпъ (Alpes), названіе трехъ фран. департаментовъ: Basses A. (Нижніе Альпы), Hautes A. (Верхніе Альпы), A. Maritimes (Приморскіе Альпы); см. соотв. сл.

Альпъ (Alp, также Alm), въ Тиролѣ и сосѣднихъ странахъ специальное названіе альпійскихъ луговъ на склонахъ горъ и въ горныхъ полянахъ, по высотѣ и зимнимъ условіямъ недоступныхъ для постоянныхъ поселеній, но служащихъ главнымъ мѣстомъ лѣтняго прокормленія альпійскихъ стадъ и временнымъ мѣстопребываніемъ пастуховъ, для которыхъ на Альпѣ выстроены живописно разбросанныя хижины и сараи. См. *альпійское хозяйство*.

Альпы (вѣроятно отъ кельт. alp или alb, что значитъ „высокій, гора“), высокія горы, состоящія изъ нѣсколькихъ горныхъ группъ, въ отличіе отъ горныхъ цѣпей, тянущихся въ одномъ направленіи. Эти горныя группы и слагающія ихъ отдѣльныя цѣпи зачастую на большихъ разстояніяхъ соеднены между собою сѣдлообразными возвышеніями (Col) и узкими гребнями (Tsch). Достигая значительной абсолютной высоты, онѣ выступаютъ нерѣдко за снѣговую линію и располагаются обыкновенно на широкомъ и высокомъ общемъ основаніи. Склоны ихъ глубоко изборозжены, разорваны, забуравы, съ крутыми, часто отвѣсными обрывами и глубокими ущельями. А. обозначаются обыкновенно по названію той страны, въ которой онѣ расположены. Въ частности же

имя А. носить великая горная группа центральной Европы (см. слѣд. сл.). Кроме того, какъ примѣръ укажемъ Альпы: Трансильванскія (Семиградскія), Динарскія, Скандинавскія въ Европѣ, Алтайскія въ Азіи, Абессинскія въ Африкѣ, Австраліискія А. и т. д.

Альпы (см. карту Альпъ), наивысшая и наиболѣе мощная горная система Европы, простирается дугою отъ Лигурійскаго моря до средняго Дуная и Карста, направляясь сначала къ с., потомъ на с.-в.; расширяясь на в. А. лежатъ между 43 и 48° с. ш. почти по срединѣ между экваторомъ и сѣверн. полюсомъ, между 5 и 17° в. д., слѣдов. въ центрѣ Европы.

Границы. А. со всѣхъ сторонъ окружены равнинами, и только въ трехъ пунктахъ стоятъ въ связи съ другими горн. хребтами,—съ Апенниннами на ю.-з., Швейцарской Юрой на с.-з. и съ известковыми плато Балканскаго полуострова на ю.-в. Юго-западная часть А. вскорѣ за Коль ди Тенда непосредственно сливается съ начальными отрогами итальянскихъ горъ; до устьевъ Роны А. ограничены Средиземноморскимъ побережьемъ, западную границу является Ронская долина до Женевского оз.; у т. н. колыба Роны ниже города Женевы А. соединяются съ швейцарскою Юрою; сѣверную границу составляютъ равнины бассейновъ Аары въ Швейцаріи и Дуная въ Германіи и Австріи до Вѣны, восточную же границу—равнина Верхней Венгріи. Въ такъ наз. Юлійскихъ А., къ ю. отъ долины Дравы, А. связываются съ Карстомъ; съ южной стороны до Коль ди Тенда границу А. образуетъ Ломбардская низменность. Отъ Лигурійскаго м. у Ниццы до Дунайской границы у Вѣны А. имѣютъ 1000 км. длины, при поперечникѣ въ 150—300 км. и занимаютъ, не считая прилегающихъ плоскогорій и холмистыя области, площадь въ 175,000 кв. км.

Альпійская горная система представляетъ поставленный на общее приподнятое основаніе горный массивъ, имѣющій до 1400 м. средней высоты. Напротивъ, основаніе, на которомъ возвышается эта горная масса, въ разныхъ мѣстахъ поднято неодинаково. На ю.-з. и в. А. поднимаются изъ низменностей (100—300 м. надъ ур. м.), съ сѣверной стороны расположена передъ ними плоская возвышенность (300—600 м. надъ ур. м.). Высота вершинъ западныхъ А. возрастаетъ съ ю. на с.; въ среднихъ А. высота по направленію къ в. уменьшается. Отъ Монблана, высочайшей изъ горъ не только въ А., но и во всей Европѣ (4810 м.), до истоковъ Эча распределяются вершины въ 4800—2600 м., къ в. отсюда въ 4000—1600 м. высоты; тамъ высота гребня главнаго хребта достигаетъ не менѣе 2600 м., здѣсь спускается она до 2000 м.; то же представляютъ и высоты переваловъ.

Соотвѣтственно направленію горныхъ хребтовъ, среди которыхъ лежатъ альпійскія долины, послѣднія раздѣляются на

продольныя и поперечныя, а по ихъ сопряженности и зависимости другъ отъ друга — на главныя и боковыя. Продольныя долины идутъ, вообще, параллельно главнымъ осямъ горъ между продольными хребтами и, при незначительномъ, по большей части, склонѣ, отличаются значительнымъ протяженіемъ; поперечныя же долины вѣзываются въ горы перпендикулярно къ ихъ продольнымъ осямъ, прорываютъ одну или нѣсколько продольныхъ цѣпей горъ и бываютъ, въ большинствѣ случаевъ, коротки и круты. Склоны горныхъ цѣпей, окаймляющихъ продольную долину, менѣе круты, наклонъ долины большимъ, ея дно близко къ горизонтально, оно усыяно небольшими холмами и, обыкновенно, орошается рѣкою значительной величины, съ извилистымъ русломъ при паденіи зачастую незначительнымъ. Въ совершенно иномъ видѣ представляются поперечныя долины. Крутыя стѣны охватываютъ изборозженную и обильную расчеленинами долину, съ шумомъ низвергаются потоки, часто по огромнымъ ступенямъ или по глубокимъ тѣснинамъ (т. н. кламмы); на своемъ пути они съ неодолимою силою устраняютъ всякое препятствіе, снося массы щебня и валуновъ въ мѣста своего вступленія въ главную долину, часто затрудняя тѣмъ доступъ въ поперечную долину. Характерными продольными долинами А. являются долины Роны. Передняго Рейна, Зальцаха, Дравы; изъ поперечныхъ долинъ извѣстны долины Рейса, Тессина, Эцта и Циллера. Продольныя долины часто располагаются по двѣ и болѣе одна за другою по прямой линіи и, обыкновенно, соединяются между собою болѣе или менѣе пониженными сѣдловинами; таковы Ронская, Урзеренская и Рейнская долины отъ Мартиньи до Хура, долины Герлоса, Зальцаха и Энса, долины Дравы и Ренца.

Альпійскія рѣки берутъ свое начало частью изъ вѣдръ земли, частью же со снѣговыхъ полей или ледниковъ. Последнее обусловливаетъ, что альпійскія рѣки богаче всего водою лѣтомъ въ сильную жару, въ противоположность рѣкамъ, питаемымъ только ключами. Въ известковыхъ А., напротивъ, горы перѣдко бѣдны водою; вода черезъ расщелины и трещины проникаетъ въ пещерныя пустоты внутри горъ и затѣмъ выступаетъ сильными ключами у подножія высотъ. Для рѣчной системы А. характерно лучеобразное распредѣленіе главныхъ водныхъ створовъ. Такъ, отъ С.-Готтарда начинаются, кромѣ Рейса, три рѣки: Рейнгъ, Рона и Тессинъ, несущія свои воды въ моря Нѣмецкое, Средиземное и Адриатическое. Вблизи С.-Готтарда берутъ начало — Ааръ, главный притокъ Рейна и Иннъ. Такъ обр., отъ упомянутой альпійской группы шесть рѣкъ радіально расходятся къ четыремъ морямъ. Почти всѣ альпійскія рѣки принадлежатъ бассейнамъ Рейна, Роны, Дуная и По, слѣд. бассейнамъ морей — Нѣмецкаго, Средиземнаго,

Чернаго и Адриатическаго. Многочисленные водопады, на ряду со снѣжными полями, ледниками и озерами, составляютъ лучшее украшеніе А. Наивысшее паденіе имѣютъ Кримлерскіе водопады въ Пинцагъ, высота паденія ихъ четырехъ каскадовъ 350 м. Среди главнаго горнаго массива находятся только незначительныя озера, тѣмъ болшую важность имѣютъ глубокия озерныя впадины южнаго и сѣвернаго склоновъ у выходовъ большихъ долинъ (таковы: Лаго Маджюре, Комо, Гарда, Женевское, Цюрихское, Боденское, Хиемское, Траунское, Аттерское и др.); озера эти служатъ очистительными бассейнами для множества выпадающихъ въ нихъ мутныхъ горныхъ потоковъ; нѣкоторыя озера въ болшей или меньшей степени заполнены этими осадками. Дальнѣйшее объ альпійскихъ озерахъ см. *озера*.

Преимущества въ строеніи А. особенно ясно выражаются въ перевалахъ. Въ другихъ горныхъ краяхъ не существуетъ такого значительнаго различія между средней высотой гребня и вершинъ, какъ въ А.; вслѣдствіе этого пути, ведущіе черезъ эти горы, весьма удобны. Если горные хребты разъединяютъ окружающія ихъ страны, то въ А. это замѣтно лишь въ очень незначительной мѣрѣ. Уже древніе римляне сдѣлали болѣе или менѣе проходимыми нѣкоторые перевалы, тѣмъ не менѣе въ средніе вѣка, и въ новѣйшее время дороги такого рода являлись лишь тропами, и только съ началомъ настоящаго столѣтія эти дороги стали проѣзжими и частью шоссированы, а въ новѣйшее время даже сооружены желѣзныя дороги, ведущія либо черезъ хребтъ (Бреннеръ), либо прорѣзающія болѣе значительныя громады туннелями (Монтъ-Сени, С.-Готтардъ, Земмерингъ, Арльбергъ).

Геологическое строеніе (см. геол. карту). Альпійская система горъ, повидимому, выдвинулась подъ влияніемъ сжатія земной коры, силы, дѣйствовавшей въ горизонтальномъ направленіи главнымъ образомъ съ юга. Альпы расположены, какъ упомянуто, неправильною дугою отъ Средиземнаго моря къ с.-с.-в. и в., имѣющею значительно болший долготный размѣръ, чѣмъ широтный. Это отношеніе станетъ еще болѣе явственнымъ, если принять во вниманіе, что какъ Карпаты на с.-в., такъ и Далматинско-Иллирійскія горы на ю. составляютъ естественное продолженіе А. Въ центрѣ дуги расположена впадина, Адриатическое море, часть болѣе значительной впадины Средиземнаго м. А., равно какъ и горныя цѣпи Швейцарской Юры, примыкающія къ нимъ на с.-з., а также восточные отроги А. составляютъ сѣверную приподнятую окраину этой громадной области опускающія А. и Карпаты, съ точки зрѣнія геогностической, едины; Швейцарская Юра въ геологическомъ отношеніи тѣсно примыкаетъ къ сѣвернымъ известковымъ А. и можетъ быть разсматриваема только какъ крайняя зона А. Въ геологическомъ построеніи А. мы не находимъ соразмѣрно

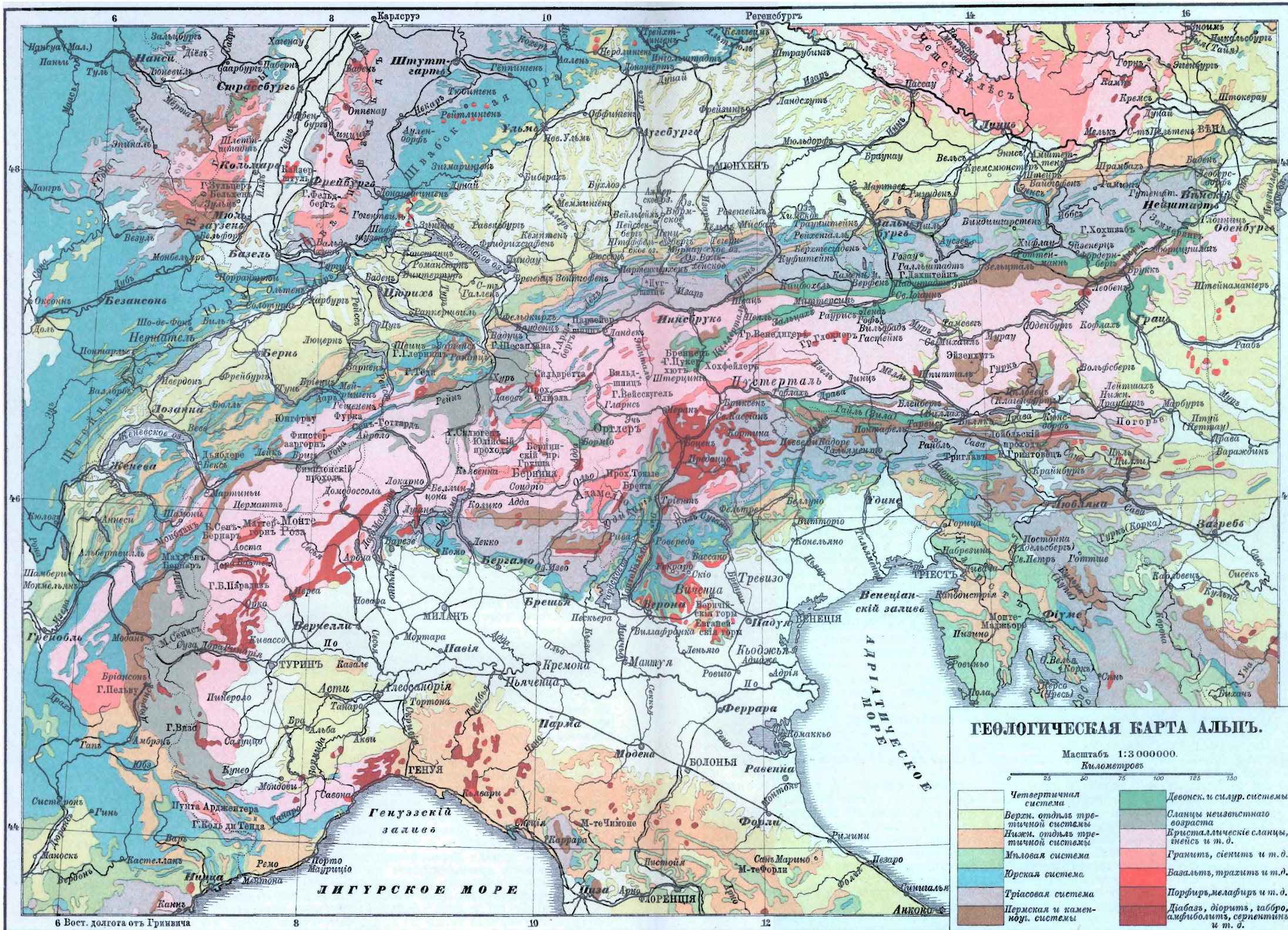

симметричнаго строенія, орографически представляемаго горными цѣпами въ поперечномъ разрѣзѣ. Изъ такого односторонняго строенія А. видно, что горообразовательная сила должна была дѣйствовать на нихъ извнѣ; рядъ признаковъ указываетъ, что мѣсто дѣйствія этой силы, слѣдуетъ искать въ центрѣ круга, на окружности котораго расположены А. и Карпаты. Начало альпійскаго поднятія должно быть отнесено къ исходу каменноугольнаго періода; однако же, только съ конца эоцена и въ особенности къ концу міоцена А. образовали наиболѣе значительныя складки, а вмѣстѣ съ ними индивидуализировалась и Юра въ качествѣ боковой вѣтви. Въ настоящее время землетрясенія свидѣтельствуютъ о томъ, что Альпійскія горы еще не успѣли придти въ состояніе полного покоя.

Кристаллическія горныя массы обнаруживаются въ А.-ой системѣ въ видѣ гранитовъ (Бавено на Лаго Маджіоре), гнейсогранитовъ, протогина (группа Монблана), тоналита (Адамелло), мелафира, авгитопорфира (Предаццо во Флеймзѣ), кварцеваго порфира (окрестности Боцена, Виндгелле), новѣйшихъ изверженныхъ породъ, какъ трахиты и базальты (въ южной Штиріи). Кристаллическіе сланцы широко распространены, въ особенности, въ центральной цѣпи А. Палеозойскіе пласты залегаютъ въ восточныхъ А., на з. (Валлисъ, Тѣди) встрѣчается каменноугольная формація; триасовыя образования, весьма мощныя на в., почти не развиты въ западныхъ А.; юрскіе осадки встрѣчаются повсюду въ А., такъ-же, какъ и мѣловыя и третичныя (флишь, сѣрые мелкозернистые песчаники и песчаные мергели) образования. Далѣе важную роль играютъ четвертичныя отложенія, въ особенности въ долинахъ и равнинахъ у подошвы горъ, равно какъ обусловленные бывшимъ обширнымъ заледенѣніемъ громадныя массы эратическихъ валуновъ у южнаго и сѣвернаго склоновъ А. Достаточно распространены рудныя богатства А. (золото въ Раурисѣ, желѣзная руда въ различныхъ мѣстахъ, напр., близъ Эйзенерда, киноварь и ртуть въ Идріи въ Крайнѣ); уголь разрабатывается въ Нижней Австріи (Лупцскіе залежи), а каменная соль весьма распространена въ Зальцкаммергутѣ и близъ Галля въ Тироли. См. *Швейцарія*.

Известковый А.—терминъ довольно неопредѣленный, но весьма употребительный въ прежнее время. Это названіе, вообще, приписывается частямъ Альпійскихъ горъ, геологическое строеніе которыхъ состоитъ главн. образомъ изъ известковыхъ образований. Такъ, говорятъ о баварскихъ известковыхъ А., подъ то же обозначеніе подходитъ часть Тирольскихъ и Швейцарскихъ А., между прочимъ и доломитовая группа южно-тирольскихъ А. съ ихъ причудливыми и рѣзкими формами; долами-

товой известнякъ этой части А., по новѣйшимъ изслѣдованіямъ обязанъ своимъ происхожденіемъ дѣятельности триасовыхъ коралловъ, рифы которыхъ и обращены въ современные доломиты.

Внѣшнія формы отдѣльныхъ частей А. различны, въ зависимости отъ состава ихъ и характера напластованій. Въ центральной области крутизна пластовъ, стойкость ихъ кристалл. породъ по отношенію къ процессамъ вывѣтриванія, особенно же обиліе кварцевыхъ породъ обуславливаютъ тѣ заостренные и пирамидальные гребни и вершины, которые наиболѣе характерны для западныхъ А.; напротивъ, скорѣе вывѣтривающіеся сланцевые кряжи отличаются болѣе мягкими и округлыми формами. Въ известковыхъ А., при всѣхъ нарушеніяхъ, какимъ подвергались пласты, все еще преобладаетъ склонность къ образованію плоского рій. Т. н. карры (см.) съ ихъ глубокими бороздами, воронкообразными гнѣздами и острыми гребнями горъ получили такую форму благодаря эрозіи; значительное разрушеніе мощныхъ горныхъ массъ обуславливаетъ здѣсь появленіе весьма живописныхъ скалъ, напоминающихъ башни и развалины.

Географическое раздѣленіе Альпъ. Уже римляне различали отдѣльныя части А., обозначаемыя ими соотвѣтственно провинціямъ или горнымъ народностямъ; въ послѣднее время стараются достигъ „естественнаго“ раздѣленія А., основаннаго на фizioноміи горъ, на ихъ орографическомъ и геологическомъ строеніи; однако, до сихъ поръ еще ни одна изъ подобныхъ системъ не нашла общаго признанія. Мы останавливаемся поэтому на старомъ общепотребительномъ, признанномъ и почти всѣми повѣйшими географами раздѣленіи А. на три части, по главнымъ простираніямъ горныхъ группъ, а именно, на западныя, среднія и восточныя А., причѣмъ пограничныя линіи проводятся черезъ Большой С.-Бернардъ и Бреннеръ; затѣмъ, для детальнаго раздѣленія А. на отдѣльные участки можетъ быть принята главнымъ образомъ Зонкларовская система. Западныя А. имѣютъ простираніе съ ю. на с.; при переходѣ въ западно-восточное, начинаются Центральныя А. наконецъ, Восточныя А. находятся тамъ, гдѣ хребты начинаютъ вѣерообразно расходиться нѣсколькими вѣтвями. Рядомъ съ этимъ поперечнымъ дѣленіемъ А. существуетъ еще ихъ продольное разграниченіе на три зоны—кристаллическихъ центральныхъ А. и сопровождающихъ ихъ сѣверныхъ и южныхъ известковыхъ А. Но въ западныхъ А. имѣется только два пояса: восточный—кристаллическій, и западный поясъ известковыхъ А.

Западныя А. Западныя А. отличаются тѣсными долинами, напоминающими расщелины, и огражденными крутыми стѣнами (за исключеніемъ группы Монъ-Блана) незначительными снѣжными полями, отсутствіемъ большихъ ледниковъ и озеръ и вслѣдствіе значительнаго лѣсоистребленія

бѣды растительностью; простираются онѣ отъ Лигурійскаго моря до Женевскаго озера и обхватываютъ восточную, по большей части выступающую за сѣвѣговую линію древнѣйшую зону А. съ тремя группами Приморскихъ, Коттскихъ и Грайскихъ А. и западную зону известковыхъ А.

Приморскія А., восточная часть которыхъ, примыкающая къ Лигурійскимъ Апеннинамъ, обозначается специально „Лигурійскими А.“, простираются малодоступнымъ главнымъ гребнемъ, въ видѣ дуги сѣверозападнаго направленія до долинъ Стура и Убайи, соединенныхъ Коль де Ларшемъ; въ Рокка д'Ардженьера (3300 м.) и Чима деи Джеласъ (3188 м.) онѣ достигаютъ своей наибольшей высоты. Отъ главнаго хребта онѣ пускаютъ нѣсколько вѣтвей, въ особенности, отъ Монъ Пела (3053 м.) къ з. Важнѣйшій проходъ Коль ди Тенда (1873 м.), соединяющій пробѣзднымъ путемъ Ниццу съ Туриномъ. Къ с. отъ Приморскихъ А. идутъ Коттскія А., ограничиваемыя на с. долиною Дора Ринариа (вверхъ до Сузы), переваломъ Монъ Сени и долиною Арка, состоятъ изъ нѣсколькихъ параллельныхъ цѣпей, связанныхъ промежуточными членами и простирающихся съ з. на в. Въ восточной части изолировано возвышается Монте Визо (3845 м.); наиболѣе значительной высоты достигаетъ расположенная на з. компактная и богатая ледниками группа Пельво (4103 м.), къ которой примыкаютъ на с. Морсенскія горы (Грандъ Русъ 3478 м.). Важнѣйшими пробѣжными проходами Коттскихъ А. являются: Коль де Лотаре (2075 м.), черезъ который ведетъ дорога изъ Гренобля по Романшской долинѣ въ Бриансонъ; Бриансонъ съ Сузой связываются проходомъ Монъ Женевръ (1860 м.); наконецъ, перевалъ Монъ Сени (2098 м.) расположенъ на пути отъ Гренобля къ Турину, тогда какъ Мон-Сениская ж. д. 22 км. къ югу отъ перевала прорѣзаетъ туннелемъ Коль де Фрежюсъ. Грайскія А. идутъ отъ Монъ Сени и долинъ Арка и Дора Ринари до прохода Бол. С.-Бернарда и обхватываютъ три группы кряжей: Изеранъ-Паради, Тарантезъ и Монбланъ. Кульминаціоннымъ пунктомъ первой группы является на с.-в. Гранъ-Паради (4052 м.). Въ центрѣ группы выступаетъ сѣдловина Коль Изеранъ (2769 м.), на ю. возвышается Леванна (3640 м.), сѣверный же кряжъ (Грандъ Сассьеръ 3756 м.) идетъ до прохода Мал. С.-Бернардъ (2157 м.) и имѣетъ удобную тропу. Къ з. отъ Изерана, между долинами Изера и Арка вѣтвистая группа Тарантезъ или Вануазъ (Гранъ Кулуаръ 3862 м.), проходомъ служитъ Коль де ла Вануазъ (2527 м.). Наконецъ, къ с. отъ Мал. С.-Бернарда поднимается исполниская, и изобилующая ледниками горная масса Монблана; направляющійся къ с.-в. гребень этой группы не опускается ниже 3000 м. и достигаетъ въ Монбланѣ (см. это сл.) 4810 м. высоты.

Зона известковыхъ А., расположенная на з. отъ кристаллическихъ западныхъ А., постепенно ниспадаетъ къ Ронской долинѣ, раздѣляется на пять отдѣловъ. Югозападными отрогами А. выступаютъ Монтанъ де Моръ (779 м.) и Эстерельскія горы (616 м.); далѣе, горы Прованса между долинами Дюрансы и Эгю (Люберопъ 1125 м., Монъ де Люръ 1827 м., Монъ Вашу 1912 м.); сѣвернѣе, до долины Драка, идутъ известковыя А. Дофинэ (горы Деволюнъ 2793 м., Грандъ Веймонъ 2346 м., Грандъ Мушеролль 2289 м.); Савойскія известковыя А. направляются отъ изгиба р. Изеры у Гренобля къ с.-в. (Пуатвъ Персе 2752 м.); наконецъ высшая и красивѣйшая группа западныхъ известковыхъ А.—горы Шаблэ и Фосиньи между Арвою, Женевскимъ оз. и Родою, съ Данъ дю Миди (3285 м.) и Монъ Бюз (3109 м.).

Центральныя А. Центральныя А., иначе Швейцарскія А., такъ какъ онѣ болѣею частью принадлежатъ Швейцаріи, граничатъ на з. Женевскимъ озеромъ, Ронской долиной вверхъ до Мартиньи, Валь д'Антремономъ, перевалами Бол. С.-Бернарда и долиной Дора Бальтеа внизъ отъ Аоста, на в.—Иномъ отъ Куфштейна вверхъ до Иннсбрука, Бреннерскимъ переваломъ, Эйзакой до Боцена и Эчемъ до Вероны; заключаютъ въ себѣ, кромѣ Монблана, самые высокіе подьемы альпійской группы и распадаются на три зоны: кристаллическую центральныхъ А., сѣверную и южную известковыхъ А. Центральная зона охватываетъ четыре группы, — Пеннинскихъ, Лепонтинскихъ, Ретійскихъ и Этцталскихъ Альпъ.

Пеннинскія А. (въ швейцарскомъ кантонѣ Валлисѣ, почему наз. также Валлисскими А.,— и въ Пьемонтѣ) образуютъ самую мощную и одну изъ наиболѣе замкнутыхъ альпійскихъ цѣпей, и идутъ на протяженіи 90 км., отъ Бол. С.-Бернарда съ з. на в. до Симплионскаго перевала; непрерывный и покрытый вѣчнымъ снѣгомъ гребень ихъ не опускается ниже 2600 м., 21 вершина поднимается выше 4000 м. Наиболѣе крутыми склонами онѣ обращены къ ю., наивысшія изъ вершинъ расположены въ восточной половинѣ. Къ с. посылаютъ онѣ отъ главной цѣпи мощные поперечные отроги; параллельныя поперечныя долины ихъ открываютъ доступъ въ горы. Наиболѣе значительныя вершины: Гранъ Комбанъ (4317 м.) въ главномъ хребтѣ къ с.-в. отъ Б. С.-Бернарда, отсюда на в. Маттергорнъ (4482 м.) и къ с. отъ него въ особой горной грядѣ Вейсгорнъ (4512 м.); въ богатомъ ледниками массивѣ Монте Розы, принадлежатъ къ главному хребту, вершины поднимаются до 4638 м.; къ с. отъ Монте Розы идетъ вѣтвь Мишабель (Домъ 4554 м.), наконецъ, въ обращенной къ с. послѣдней части главнаго хребта — вершина Флечъ (4016 м.). Къ в. отъ Симплионскаго спуска идутъ Лепонтинскія А.;

ихъ восточная граница — Шплюгенъ и Заднерейнская долина, а сѣверная — долина верхней Роны; перевалы Фурка и Оберальпійскій и Переднерейнская долина; на ю. онѣ простираются до Лаго Маджоре и Комо. Долины Точе и Тессина раздѣляютъ эту массу на отдѣльныя группы, таковы: Тессинскія А. по сѣверному побережью Лаго Маджоре; онѣ еще имѣютъ въ себѣ вершины выше 2000 м., однако, снѣговой линіи этотъ кряжъ достигаетъ лишь въ сѣверныхъ окраинахъ (Базодине 3276 м.). На сѣверѣ эта группа охватывается двумя цѣпями, встрѣчающимися въ массивѣ С.-Готарда съ знаменитымъ переваломъ и не менѣе значительнымъ здѣсь туннелемъ; западная группа, называемая также С.-Готардскою, съ мощною вершиною Монте Леоне (3565 м.), а восточная — Адула съ Рейнвальдгорномъ (3398 м.).

На в. къ Лепонтискимъ А. примыкаютъ Ретійскія А., между Рейномъ и Аддою отъ озера Комо до Арльбергскаго прохода, дѣлятся продольною долиною отъ Киавенны до Ландека (Бергелль и Энгадинъ, соединенные удобнымъ для провѣзда проходомъ Малоя) на два отдѣла. Сѣверный отдѣлъ располагаетъ лишь небольшимъ количествомъ снѣговыхъ полей; однако же часть вершинъ переходитъ за 3000 м.; значительнѣйшія Пицъ Кешъ 3422 м. и Пицъ д'Эррѣ, въ группѣ Альбула — Пицъ Линаръ и Флухтгорнъ въ Сильвретской группѣ. Нѣкоторые перевалы удобны для провѣзда, таковы — Юльскій, Альбула, Флюэла, поддерживающіе сообщеніе съ Энгадиномъ. Отъ центра группы Сильврета къ с.-з. между долинами Монгафонъ и Претигау простирается Ретикопъ съ Чезапана (2967 м.). На крайнемъ с. Ретійскія А. Фервальская группа (Кухеншице 3170 м.), простирающаяся до Арльбергскаго перевала. Въ южномъ отдѣлѣ Ретійскія А. наивысшіе пункты въ группѣ Бернина (Пицъ Бернина 4052 м.), известной своими ледниками и озерами и переходящей на в. отъ Бернинскаго перевала къ вѣтвистой Умбрайлской или Офенпасской группѣ (Пицъ Лангардъ 3266 м.). Къ в. отъ прохода Решеншейдеккъ (между Иннской долиной и истоками Эча) возвышается могучій массивъ Этпталскихъ А., ограничиваемыхъ съ с. долиною Инна, съ ю. — Винчгау (долина Эча); наивысшіе пункты ихъ, окруженные большими ледниками — въ южной половинѣ у истоковъ Этца (Вильдшпитце 3783 м.); восточная часть, — Штубайскія А. (Цукергютль 3517 м.) и юговосточная группа — Зарнтальскіе А. (Гирчеръ 2785 м.).

Сѣверная зона среднихъ А. или сѣверная известковыя А., начин. Бернскими А., горною массою, простирающеюся отъ прорыва Роны у Мартиньи къ в. с.-в. до истоковъ Роны и Аара. Черезъ гребень этой группы пролегаютъ только вьючныя тропы (перевалы до Гемми и Гримзель);

наиболѣе величественно она представляется въ восточныхъ частяхъ, покрытыхъ большими ледниками и обладающихъ наивысшими вершинами (Финстерааргорнъ 4275 м., Алечгорнъ, Юнгфрау, Мёнхъ, Эйгеръ, Шрекгорнъ). Къ Тунскому и Бриенскому озерамъ спускаются съ этой горной массы доступныя долины. На з. гребень понижается (Вильдгорнъ 3264 м.). Южный склонъ круто спускается къ долинѣ верхней Роны.

Сѣвернѣ Бернскихъ А. отъ Женевского до Тунскаго озеръ идутъ Фрейбургскія А., перерѣзываемыя по-средиѣ долиною Сааны, снѣговой линіи онѣ не достигаютъ (Ваниль Нуаръ 2386 м.). Къ с. отъ Тунскаго и Бриенскаго озеръ до Фирвальдштеттскаго озера слѣдуютъ Эмментальскія А. (Бриенскій Ротгорнъ 2351 м., Пилатусъ), черезъ кот. ведетъ по перевалу Брюнигу къ Бриенскому оз. горная ж. д. На в. — Урнскія А. (Даммаштокъ 3633 м., Титлисъ), отъ Аара до Рейсса и на с. до Фирвальдштеттскаго оз., а по ту сторону Рейсса, иначе говоря Готардской желѣзнодорожной линіи, идущей долиною этой рѣки, расположены Гларнскія А., ограничиваемыя на ю. и в. долиною Рейна, на с. долиною Линта и берегомъ Валенскаго озера; высшіе пункты ихъ альпійск. характера (Тёди 3623 м., Оберальштокъ, Шеергорнъ, Пицъ Соль). Къ с.-з. отъ нихъ, на з. отъ долины Линта и между Фирвальдштеттскимъ и Цюрихскимъ озерами лежатъ Швицкія А., сохраняющія альпійскій характеръ лишь на в. (Глрншихъ 2919 м.); съ з. примыкаетъ къ нимъ горная масса, известная своими прекрасными видами Риги (1800 м.) между Цугскимъ оз. на с. и Фирвальдштеттскимъ на ю. Къ с. отъ Валенскаго озера, между Цюрихскимъ и Боденскимъ озерами лежитъ область Аппенцельскихъ А. (Сентисъ 2504 м.), а къ ю. отъ Сентиса отвѣсныя стѣны хребта Курфирстовъ.

На в. отъ Рейнской долины сѣверныя известковыя А. переходятъ въ Форарльбергскія и Альгейскія А., простирающіяся на ю. до Арльбергскаго перевала, а на в. до долины Леха (Роте Вандъ 2701 м., Меделеръ-габель, Гохфогель). Вслѣдъ за Форарльбергскими А. къ в. развѣтывается группа Сѣверно-Тирольскихъ и А. сѣверный склонъ которыхъ наз. Баварскимъ Оберландомъ. Здѣсь обширныя пространства заняты плоскостями, но обособляется и нѣсколько цѣпей и изолированныхъ вершинъ (Парзейскій Шпицъ 3038 м., Ветгерштейнскія горы съ вершиною Цугшпитце 2961 м., Карвендельскія горы, Зольштайнъ). Эти А. прорѣзываются тремя дорогами; Фернскимъ переваломъ на з. и Шарницкимъ въ средиѣ, соединяющими Инскую долину съ Лехомъ и Изерской долиною, и на в. переваломъ вдоль романтическаго Ахенскаго озера. Съ ю. Сѣверно-Тирольскія А. ограничены продольною долиною Инна.

Южная зона известковых А. начинается Луганскими А. между озерами Лаго Маджоре и Комо (Пиццо Мепоне 2247 м.). Съ в. отъ озера Комо къ нимъ подступаютъ Бергамаскія А. или Оробскія горы (Монте Редорта 3039 м.). На с., къ долиніѣ Адды эта цѣпь значительно понижается, а своими южными отрогами спускается къ Ломбардской равнинѣ и на в. отдѣляется долиною Ольо (Валь Камоника) отъ горъ Западнаго Тироля.

Къ в. отъ долины верхней Адды поднимаются высокія, покрытыя ледниками, Ортлерскія А. съ границами: на с. и в. долина Эча, на ю.—Валь ди Соль; вершины ихъ Ортлеръ (3902 м.) и Кенигсшициъ (3857 м.), наивысшія среди австрійскихъ и нѣмецкихъ А. Отъ главнаго хребта этихъ горъ радіально расходятся нѣсколько короткихъ отроговъ, образуя горныя долины; эти вѣтви далѣе всего заходятъ на в., гдѣ онѣ, подъ названіемъ Нонсбергскихъ А., ниспадаютъ въ область Эча. Отъ Эча къ долиніѣ Адды, близъ сѣверной подошвы Ортлера, идетъ знаменитая проѣзжая дорога Штильфсероухъ, высшая между всѣми искусственными альпійскими дорогами (2760 м.). Къ ю. отъ Ортлерскихъ А. возвышаются покрытые обширными ледниками хребты группы Адамелло съ двумя, разединенными Валь ди Дженова, массивами — Адамелло (3554 м.) и Презанелла (3564 м.). Между долинами Кизе и Ольо южные отроги этой группы направляются къ Ломбардской равнинѣ. Между этой группой и долиною Эча до Вероны простираются Триенскія А.; въ составъ ихъ входятъ Брентская группа (Чима Тоза 3176 м.), группа Валь ди Ледро вдоль западнаго берега оз. Гарда (Монте Кадриа 2254 м.), группа Орто д'Абрамо между рр. Сарка и Эчемъ (Бондо Корничелло 2180 м.) и удлиненный хребетъ Монте Балдо (2210 м.) между оз. Гарда и долиною Эча.

Восточныя А. Принадлежащая большею частью Австрій, Восточныя А. простираются отъ Бреннера на в. до Венгерской низменности и на ю.-в. соединяются съ Карстомъ; отъ Централныхъ А. онѣ отличаются въ особенности тѣмъ, что идутъ нѣсколькими, на западъ почти параллельными, на востокъ расходящимися цѣпями, раздѣленными, главнымъ образомъ, широкими продольными долинами, именно, съ с. долинами Инна, Зальцаха, Энса и Штирійскаго Зальца, а къ ю. долинами Ріенца и Дравы. Къ востоку онѣ замѣтно понижаются. Подобно Центр. А. и Восточныя раздѣляются географически на три зоны—кристаллическую центральныхъ А., сѣверную и южную известковыхъ А. Границы зонъ соответствуютъ вышеупомянутымъ большимъ долинамъ.

Центральный поясъ Восточныхъ А. начинается группою Циллертальскихъ А.; на с.-в. въ высшей ихъ части, круто ниспадаетъ къ долины Аре горная цѣпь

(Гохфейлеръ 3523 м.); къ с. обособляется цѣпь Туксерскихъ А. (Ольпереръ 3480 м.), доходящихъ своими отрогами до Инской долины. Перевалъ Кримлерскихъ Тауэрнъ отдѣляетъ отъ Циллертальскихъ А. Высокіе Тауэрны (Гоэнъ Тауэрнъ), одинъ изъ наиболее могучихъ массивовъ нѣмецкихъ А.; высшая часть его является горною цѣпью, достигающей къ в. Гроссарльской и Мальтейнской дол., съ малодоступными ледниковыми вершинами (Гроссглокнеръ 3798 м. Гроссвенедигеръ, Дрейгерреншициъ, Висбахгорнъ, Гохальпеншициъ); на с. эта цѣпь круто спускается къ Пинцгау; склоны ея прорѣзаны многочисленными поперечными долинами, извѣстными своею живописностью и въ особенности величественными водопадами. Съ ю. боковыми долинами Дравы обособляется нѣсколько отдѣльныхъ группъ, какъ то: Антгольцерскія А. (Хохгалль 3440 м.), Дефереггерскія А. Вейсшициъ 2960 м.), группы Шобера (Петцекъ 3283 м.) и Крейцека (Полинкиъ 2780 м.).

Къ в. отъ перевала Арльшарте центральная зона восточныхъ А. дѣлится долиною истоковъ Мура на два хребта. Низкіе Тауэрны, (Нидере Тауэрнъ) распадающіеся, въ свою очередь, на Радштеттскіе Тауэрны (Гохголлингъ 2983 м.), Вельцскія А., Роттенманскіе Тауэрны и Зекаускія А. (Цинкенкогель 2398 м.); они значительно ниже Высокихъ Тауэрновъ, лишены сѣжныхъ полей и ледниковъ, пересѣкаются проѣзжими дорогами (Радштеттскій и Роттенманскій Тауэрны) и простираются до Пальтенской и Лизингской долины. Къ ю. отъ нихъ, между долинами Мура и Дравы, идутъ Каринтіяско-штирійскія А., раздѣляющіяся на группы: Пёлласкія А. (Гафнершициъ 3061 м.) съ удобными Качбергскимъ переваломъ, Штагнскія А. (Эйзенгутъ 2441 м.), Юденбургскія или Зеетальскія А. (Цирбицкогель 2397 м.), Зауальпе (2081 м.), Брукскія А. (Америнкогель 2184 м.) хребетъ Коральскій и Штайнцискіе А. (Коральпе 2141 м.). Наконецъ, къ в. отъ Мура центральная зона восточныхъ А. направляется въ видѣ Штирійскихъ Нижнихъ А. къ штирійско-венгерской низменности; наибольшіе подъемы этой группы на с.-в. въ Фишбахскихъ А. (Гохлапчъ 1738 м.) и въ группахъ Вексея (1738 м.) и Земмеринга (Штулеккъ 1783 м.), съ западн. стороны котораго ведетъ знаменитый Земмерингскій перевалъ (980 м.) черезъ ниже-австрійско-штирійскія пограничныя горы.

Сѣверная известковая зона восточныхъ А. начинается Хицбюльскими А., между долинами Циллера и Инна, Пинцгау и долиною Заалаха (Бирнгорнъ 2630 м. на в., Каценкопфъ 2532 м. на ю.-з. и Кейзергебирге 2344 м. на с.).

Къ в. отъ Заалаха идутъ Зальцбургскія А., охватываемыя Заалахской и Зальцахской долинами (Гохкенигъ 2938 м., Вацманнъ). Къ с. отъ этихъ вершинъ находится экурортъ Врхтесагенъ). На в. отъ

Зальцаха, вдоль Энской долины слѣдуютъ А. Зальцкаммергута; центр ихъ образуетъ группа Дахштейна (2996 м.); къ з. къ Зальцаху простираются Тенненскія горы (Раухекъ 2428 м.), а сѣвернѣе, надъ прелестною Траунской долиной (Зальцкаммергутъ въ тѣсномъ смыслѣ слова) высятся Ишьльскія горы (Гамсфельдъ 2024 м.). Гелленгебирге (1862 м.) и изолированныя высоты замѣчательнаго по своимъ видамъ Шафберга (1780 м.) и Траунштейна (1661 м.), къ в. же — Мертвыя горы (Totes Gebirge) (Гросъ-Пріэльъ 2514 м.), группы Гросъ-Пиргаса (2244 м.) и Вухштейна (2224 м.), наконецъ, Зенгенскія горы (Гоэръ-Нокъ 1961 м.). На ю. и в. эти горы окружаются Энской долиной. Къ в. отсюда сѣверныя известковыя А. продолжаются въ Сѣверноштирійскихъ А. (Гохторъ 2372 м. и Гохшвабъ 2278 м.) и Нижнеавстрийскихъ А. (Шнебергъ 2075 м.). На с.-в. А. оканчиваются Винервальдомъ (Вйнскій лѣсъ), достигающимъ въ Шенфельдъ 893 м. высоты и заканчивающимся у Вьны на берегахъ Дуная Лысыми горами (Kahleugebirge).

Южная зона Восточныхъ А. начинается въ Лессинскихъ А. (Чима Додичи 2341 м.) между долинами Эча выше Вероны и Бренцы (Валь Сугана). Къ с. отъ Валь Сугана, между Эчемъ и Пиаве идутъ Южно-Тирольскія Доломитовыя А., отличающіяся оригинальностью своихъ формъ; онѣ распадутся на три части: выше другихъ южная — между Валь Сугана и долинами Авиэио и Кордеволе (Мармолада 3360 м., Чима ди Веццана), сѣверозападная — къ з. отъ долины Гадера (Эннебергъ) отличается грандіозными вершинами (Лангкофель 3178 м., Гейслеръ-Шпице, Шлертъ) и сѣверо-восточная (Антелао 3263 м., Тофана, Монте Кристалло), прорѣзываемая удобною Ампеццанской дорогою, соединяющей долины Пиаве и Пустера.

На в. отъ долины Пиаве расположены Венеціанскія (или Фриульскія) А., не достигающія снѣжной линіи (Монте Кридола 2581 м., Монте Премаджоре), а къ с. между долинами Секстена на з. и Канале на в. — Карнійскія А., ограниченныя на с. долиною Дравы. Продольною долиною Гайла онѣ дѣлятся на южные или собственно Карнійскія А. (Паральба 2695 м.) и сѣверныя или Гайльталъскія А. (Зандшпице 2786 м.), оканчивающіяся на в. у Виллаха извѣстнымъ своими видами Добрачемъ (2167 м.). Къ в. отъ Карнійскихъ А. идетъ горн. жел. дор. изъ Тарвиса черезъ Понтафель въ Удине. Продолженіемъ этихъ горъ служитъ круто ниспадающая къ с. и ю. цѣпа Караванокъ (Стоу 2239 м.), пересѣкаемая въ срединѣ удобнымъ Лойбельскимъ переваломъ (Клагенфуртъ-Лайбахъ), на в. соединяющаяся съ Бахергебирге (1548 м.), а на ю.-в. съ Каменными А. (Steiner A. Гринтукъ 2559 м.) и съ горной страной Цилли, уже переходящей въ холмистую область. Наконецъ, звеномъ, соединяющимъ южныя известковыя А. съ

Карстомъ, служатъ Юлійскія А. (Триглавъ 2864 м.), область истоковъ Савы, Изонцо и Фелла, все еще носящая, въ противуположность Карсту, характеръ А.; границу со стороны Карста образуетъ р. Изонцо съ притоками Идрей и Цайеромъ.

Климатъ. Альпійская цѣпь рѣзко отграничиваетъ средневропейскую климатическую область отъ средиземной морской области на ю. Высокіе гребни А. являются преградой для вліянія Атлант. океана на ю. и в. Быстрое паденіе температуры съ возрастаніемъ широты, составляющее, обыкновенно, для однихъ и тѣхъ же сосѣднихъ высотъ до 2—3°, ведетъ нерѣдко къ тому, что теплые нижніе слои воздуха въ италіанскихъ равнинахъ покрываются холодными верхними воздушными теченіями, чѣмъ и вызываются на южной сторонѣ А. сильныя грозы съ градомъ. Переходъ къ средиземноморскому климату на з. совершается рѣзко и скачками, напротивъ, въ восточной половинѣ, гдѣ гребни А. понижаются и простираются къ с.-в., этотъ переходъ болѣе постепенный; здѣсь южныя области защищены отъ холодныхъ в. и с.-в. вѣтровъ. Условія температуры на всемъ пространствѣ А. весьма различны. Среди обитаемыхъ альпійскихъ долинъ наибольшимъ зимнимъ холодомъ отличается Зальцбургскій Лунгау („австрийская Сибирь“), гдѣ температура нерѣдко понижается до 30°, затѣмъ, Энгадинъ и Каринтійскій бассейнъ; напротивъ того, верхнія Илльскія и Рейнскія долины, а также долина нижняго Рейса теплѣе, благодаря дующему съ горъ, теплему сухому фѣну; по этой причинѣ весеннее таяніе снѣга идетъ здѣсь быстрѣе и воздвѣливаніе почвы въ высокихъ горныхъ долинахъ находится въ благопріятныхъ условіяхъ. Среднія годовыя крайнія температуры таковы: Цюрихъ 30°, —14°. Бернъ 31°, —16°, Женева 33°, —12°, Базель 31°, —14°, Лугано 33°, —7°, Кастасеня 29°, —8°, С.-Бернардъ 18°, —22°, Вьна 33°, —14°, Клагенфуртъ 32°, —22°, Боцень 33°, —8°. Съ поднятіемъ надъ ур. м. температура падаетъ на каждыя 100 м. поднятія среднимъ числомъ на 0,58° (зимомъ 0,45°, лѣтомъ 0,75°). Оба склона А. обилуютъ осадками. Въ австрийскихъ А. господствуютъ лѣтніе дожди, только въ Южномъ Тиролѣ и Крайнѣ максимумъ приходится на май, июнь и октябрь. Въ Швейцаріи также преобладаютъ лѣтніе дожди, однако же на з. и в. дожди учащаются въ осеннее время. Южный склонъ А. соединяетъ обиліе дождей съ незначительной облачностью, такъ какъ здѣсь, обыкновенно, выпадаютъ ливни. Высота снѣговой линіи въ среднихъ и западныхъ А. 2700 м., въ Тирольскихъ Центральныхъ А. 2870 м., въ Высокихъ Тауэрнахъ 2860 м., въ Швейцарскихъ А. на сѣверной сторонѣ 2600 м., а на южной 3300 м. (нижнія границы ледниковъ: Ортлерскія А. 1850, Циллертальскія А. 1740, Бернскія А. сѣвернаго склона 983, сѣверный склонъ Монблана 1099 м.).

Растительность и животныя, см. *альпійскія растенія и Швейцарія*.

Населеніе. Въ древнія времена въ А. распространены были кельтскіе народы; покоренные и романизированные римлянами, они впоследствии были большею частью вытѣснены германцами; такъ называемые романы (Ладины и пр.), живущіе въ нѣкоторыхъ долинахъ Восточнаго Тироля и въ Граубюнденѣ, вѣроятно представляютъ остатки этого древняго населенія. Въ настоящее время южныя долины заселены по преимуществу итальянцами, западныя А. — французами, остальные части — гѣмцами, и только въ восточной половинѣ (Каринтія, Крайна) водворились славянскіе племена. Численность гѣмцевъ въ А. достигаетъ 3½ мил., столько же романскихъ племенъ, тогда какъ славянъ только 1 мил.

Среди промысловъ альпійскихъ жителей земледѣліе и по климатическимъ условіямъ, и по невысокому качеству почвы отстываетъ во многихъ мѣстностяхъ на задній планъ и не удовлетворяетъ спроса. Вишневые сады процвѣтаютъ въ Штири, Южномъ Тиролѣ, Фельтлинѣ, Валлисѣ и Пиемонтѣ; вина частью весьма хороши. Въ защищенныхъ долинахъ центральныхъ и западныхъ А. занимаются садоводствомъ; южные фрукты произрастаютъ только на южныхъ склонахъ, гдѣ распространена также культура тутоваго дерева и шелководство. Несравненно выше стоитъ скотоводство, чему способствуютъ прекрасныя альпійскія луга (альмы) Швейцаріи и Тироля (см. *швейцарское хозяйство*); затѣмъ, — лѣсные промыслы, охота, рудное дѣло; послѣднее, однако, развито въ значительн. степени только въ восточныхъ А. Въ Штири, Каринтіи, Крайнѣ добывается и обрабатывается желѣзо, тамъ же находятся обильныя залежи угля. Въ Каринтіи добывается свинецъ, въ Крайнѣ — цинкъ и ртуть, въ Тиролѣ, Верхней Баваріи и Зальцкаммергутѣ — соль. Въ западныхъ и среднихъ А. работали прежде многіе рудники; нынѣ они въ большей части заброшены и добыча ограничивается незначительнымъ количествомъ желѣза, никкеля, свинца, каменной соли и антрацита. Въ А. особенно распространены минеральныя источники разнаго рода. Извѣстнѣйшіе изъ источниковъ — соляные Ишля и Рейхенгалля, щелочной Шульс-Тараспа и желѣзистый Ст. Морица, сѣрные термы Лейкербада и Э-ле-Бена, термы Гаштейна, Борміо и Рагац-Пфеферса.

Промышленность нѣкоторыхъ мѣстностей достигла широкаго развитія и мирового распространенія. Наряду съ выдѣлкой желѣза и шелковыхъ тканей стоитъ хлопчатобумажное производство Швейцаріи и Форарльберга, художественная рѣзба по дереву въ Бернскомъ Оберландѣ, Берхтсгаденѣ, Амергау и Тиролѣ. Однако въ виду природной бѣдности альпійскихъ странъ большое число туземныхъ обитателей ищетъ себѣ заработка

въ родной страны. Бѣдную Савойю ежегодно покидаютъ тысячи аборигентовъ и даже дѣтей, промышляющихъ въ городахъ западной Европы съ сурками и обезьянами, или въ качествѣ уличныхъ чистильщиковъ сапоговъ, трубочистовъ; тирольцы и словаки ходятъ по всей Европѣ до самыхъ восточныхъ предѣловъ Россіи въ качествѣ коробейниковъ со всякаго рода мелочнымъ товаромъ. Привязанность къ бѣдной, но прекрасной родинѣ влечетъ впрочемъ большинство ихъ назадъ.

Пути сообщенія. Соединительные пути между странами, расположенными къ с. и ю. отъ Альпъ, были извѣстны уже въ древности; однако, переходъ по нимъ всегда считался очень опаснымъ предпріятіемъ. Галльскіе народы нѣкогда пропикли въ сѣверную Италію; между ними и родственными имъ племенами по ту сторону горъ, кажется, постоянно поддерживались торговыя сношенія. Въ III вѣкѣ до Р. Х. былъ совершенъ Ганнибаломъ для того времени удивительный по смѣлости переходъ черезъ Альпы. Позднѣе римляне располагали различными путями черезъ горы, какъ въ Галлію, такъ и въ Германію. Между первыми дорога черезъ Монъ Женевръ считалась кратчайшею; другіе пути шли черезъ Пеннинскіе, Грайскіе и Приморскіе Альпы. Въ Германію важнѣйшія дороги вели отъ Лаксуса Ларіуса (оз. Комо) черезъ Сплугенъ и отъ Тергаста (Триестъ) черезъ Карнійскіе Альпы. Съ упадкомъ старыхъ римскихъ дорогъ альпійскіе пути вплоть до XVII столѣтія состояли почти исключительно изъ несудобныхъ и опасныхъ переваловъ для вѣчнаго движенія и только съ прошлаго вѣка они постепенно начали обращаться въ проѣзжія дороги; первые подобные пути были проложены черезъ Бреннеръ въ 1772 г. и черезъ Коль ди Тенда въ 1779—82 гг. Однако, вся центральная цѣпь горъ на протяженіи 480 км. не была еще приспособлена для вѣзды. Только Наполеонъ I далъ толчекъ къ развитію сѣти горныхъ дорогъ; по его распоряженію были проложены черезъ Альпы семь большихъ, проѣздныхъ путей, главнѣйшіе — черезъ Симплонъ (2010 м.) въ 1800—1806 гг., Монъ Сенисъ (2098 м.) въ 1802—10 гг. и Монъ Женевръ (1806 м.) въ 1802 г.; онъ улучшилъ также перевалъ черезъ Коль ди Тенда (1873 м. выс.), соединяющій Ниццу съ Туриномъ, а равно и черезъ Малый Ст. Бернардъ (2157 м.).

Съ этихъ поръ альпійскія дороги начали быстро умножаться. Такъ, помимо Симплона, на швейцарской территоріи были открыты (въ 1818—24 гг.) пути Сплугенъ и Бернардинъ, Ст. Готтардъ, затѣмъ Юльеръ (1824—28 г.) и Малоджиа (1835—39 г.). Въ Австрійскихъ Альпахъ была проложена дорога черезъ Стельвіо (1820—25 г.), а изъ другихъ переваловъ стали извѣстны: Финстермюнцъ и Респеншейдекъ, Арльбергъ, Ферцъ, Зеешфельдъ, Шарницъ, Бреннеръ, Рад-

штетдской и Ротенманской Тауерны, Лойбль, Предиль, Понтафель, Зёммеринг и пр. Затѣмъ, съ теченіемъ времени, были проведены пути: Брюнигъ (1856—62 г.), Фурка и Оберальцъ (1865 г.), Аксенштрассе (см. *Аксенбергъ*), Бернина, Альбула, Флюэленъ и Офепъ. Наконецъ, въ 1878 г. былъ открытъ перевалъ черезъ Лукманьеръ. Изъ переваловъ центральныхъ Альпъ ждуть еще улучшения дороги Большой Бернарды и Гримзель.

Въ повѣвшее время черезъ нѣкоторые изъ отмѣченныхъ направлений проложены рельсовые пути, такъ, въ 1850—53 гг. черезъ Зёммерингъ, проведена была первая трансальпійская ж. д., соединившая Вѣну съ Триестомъ, остающаяся съ ея виадуктами и туннелями и понынѣ однимъ изъ величественныхъ сооружений. Въ 1867 г. ж. д. черезъ Бреннеръ, достигая высоты 1362 м.; на протяженіи 129 км. отъ Инсбрука до Боцена этотъ путь проходить 27 туннелей (длиннѣйшій — 950 м.). Между этими двумя линіями съ 1872 г. идетъ третій такой же путь черезъ Австрійскіе Альпы, отъ Ст. Валентина черезъ Виллахъ въ Тарвись, а отсюда черезъ Понтафель въ Удине.

Вскорѣ послѣ проведенія Бреннерской ж. д. въ западныхъ Альпахъ былъ сооруженъ, въ 1871 г., не менѣе величественный рельсовый путь черезъ Монъ Сенисъ. Дорога поднимается отъ Шамбери на Коль де Фрей до высоты 1294 м., прорѣзываетъ его туннелемъ въ 13,05 км. дл. и по ту сторону направляется къ Сузѣ. Этотъ путь соединяетъ Францію и Италію, по немъ идетъ все транзитное движеніе изъ Лондона черезъ Парижъ въ Бриндизи къ восточноазиатскимъ пароходнымъ линіямъ. Въ промежутокъ 1872—82 гг. была проведена черезъ центральныя Альпы готтардская желѣзная дор.; главная линія ея, направляющаяся съ С. къ Ю., отъ Иммензе на Цугскомъ оз. до Пино на Лаго Маджоре, имѣетъ 177,5 км. дл., между Гёшененъ и Айроло проходить С.-Готтардскимъ туннелемъ (14,9 км. дл.) и связываетъ кратчайшимъ путемъ кантонъ Тессинъ съ нѣмецкими кантонами Швейцаріи, а также Италію съ Германіей, Бельгіей и сѣверной Франціей. Въ 1884 г. была открыта Арльбергская ж. д.; по линіи отъ Инсбрука до Блуденца она имѣетъ 136,6 км. дл. и черезъ Арльбергъ, на высотѣ 1311 м., проходить туннелемъ въ 10,25 км. длиною. Этотъ путь соединяетъ Швейцарію, юго-запад. Германію и сѣверную Францію съ Австро-Венгріею и портами Адриатическаго моря: Венеціей, Триестомъ и Фіуме, съ Сербіей, Румыніей и т. д. Упомянемъ, наконецъ, объ окружающей ж. д., не пересѣкающей, а, скорѣе, обходящей Альпы по берегу моря отъ Ниццы черезъ рядъ туннелей въ Геную. Сѣтъ альпійскихъ жел. дор. охватываетъ, далѣе, Монъ Бляпъ, Большой Ст. Вер-

нардъ, Симплонъ, а въ Восточныхъ Альпахъ — Лойбль и Высокіе Тауерны. Изъ желѣзныхъ дорогъ, идущихъ по продолжнымъ долинамъ, назовемъ еще въ западныхъ Альпахъ дорогу отъ Авиньона въ Бриансонъ и вѣтъ ея черезъ Гренобль въ Альбервилль, затѣмъ итальянскую линію въ долину Дора до Аоста; въ Среднихъ Альпахъ — жел. дорогу въ верхней Ронской долині до Брига; въ Восточныхъ Альпахъ — линіи Вергль - Бишофсгофенъ-Зельцталъ и Франценсфесте-Марбургъ. Съ 1870 г. былъ построенъ рядъ горныхъ желѣзныхъ дорогъ особаго типа на нѣкоторыя изъ вершинъ Альпъ (см. *Горныя дороги*). Таковы служащая только для услугъ туристамъ дороги на Риги, Пилатусъ, на многія вершины Бернскаго Оберланда и въ настоящее время находящаяся въ работѣ одно изъ наиболѣе смѣлыхъ сооружений этого рода дорога на неприступную Юнгфрау. См. Memminger, Die Alpenbahnen und deren Bedeutung 2 Aufl. Zürich 1878.

Туристика и альпинизмъ. Красоты альпійской природы, здоровыя климатическія условія въ связи съ чрезвычайными удобствами передвиженія, проживанія и относительной дешевизны альпійской жизни, даже для чужестранца путешественника, были причиною развитія въ Альпахъ такого наплыва туристовъ изъ состоятельныхъ классовъ всевозможныхъ націй со всего міра, какового мы не встрѣчаемъ нигдѣ болѣе. Альпы, въ особенности же ихъ центральные швейцарскіе районы, ежегодно въ лѣтнее время являются мѣстомъ отдохновенія и почти сплошнымъ курортомъ многихъ десятковъ, если не сотенъ тысячъ человекъ, несущихъ свои денежныя избытки и сбереженія мѣстному альпійскому населенію, которое съ своей стороны дѣлаетъ все возможное для привлеченія своихъ гостей, увеличенія ихъ удобства въ всѣхъ отношеніяхъ. Заботы эти уже принесли желанные плоды — туристика стала главнѣйшимъ источникомъ существованія значительной части альпійскихъ областей. Огромное развитіе и значеніе, какъ нигдѣ болѣе, получаетъ здѣсь содержаніе отелей, которыхъ въ одной Швейцаріи насчитывается болѣе 15,000; большое подспорье для горнаго населенія составляетъ учрежденіе проводниковъ. Улучшеніе путей сообщенія открываетъ въ послѣднее время повсюду доступъ къ красотамъ А. Желѣзныя дороги, замѣнившія трудныя вычныя перевалы, прорѣзываютъ горы туннелями, идутъ до подошвы вершинъ, или даже на самыя вершины, затѣмъ, пароходство по озерамъ и прекрасныя шоссеяныя дороги дѣлаютъ путешествіе по А. удобнымъ и привлекательнымъ. Туристами посѣщаются чаще всего долина Шамуни, Бернскій Оберландъ съ Интерлакемомъ, берега Фирвальдштеттскаго озера съ Люцерномъ и Риги, долина Николаи съ Церматтомъ, Энгадинъ, итальянскія озера, долины Циллера, Пустера и Ампеццъ, верхнебаварскія озера, Берхтес-

гаденская область, Зальцкаммергут и озеро Каринти. Значительное число туристов ежегодно посещает климатические курорты, какъ Монтрэ, Давось, Меранъ. Изъ года въ годъ возрастаетъ число желающихъ подняться на нѣкогда столь недоступныя альпійскія высоты. Въ прошломъ възкъ только отдѣльные пионеры науки, какъ естествоиспытатель Шейхперъ, разносторонній ученый и поэтъ А. ф. Галлеръ (см. его описательное стихотвореніе „Die A.“), Соссюръ, впервые поднявшійся на Монбланъ, пытались навести общество на необходимость изученія А. Въ этомъ столѣтїи научное и художественное изслѣдованіе, равно какъ увлеченіе спортомъ можно сказать сосредоточились на альпинистикѣ. Многіе изъ наивысшихъ вершинъ А. преодолены именно въ новѣйшее время; Юнгфрау въ 1811 г., Финстерааргорнь въ 1842, Мёнхъ 1857, Дюфуръ (высшій пунктъ Монте Розы) 1855, Маттергорнь 1865 г.; къ сожалѣнію, подобныя подвиги все еще нѣрѣдко стоятъ жизни многимъ отважнымъ, но неосторожнымъ путешественникамъ и удаются только при хорошихъ туземныхъ проводникахъ и соблюденіи опредѣленныхъ предписаній опыта. Въ подвигѣяхъ особымъ вниманіемъ туристовъ пользуются группа Монблана, Пеннинскія и Бернскія, А., Бернинскія, Эцталекія и Ортлерскія А., Высокіе Таурны, Южно-Тирольскія Доломитовыя А., Веттерштейнскія горы, Зальцбургскія и Зальцкаммергутскія А. По примѣру Alpine Club въ Англии, подобныя же общества для изученія альпійскаго міра образовались и въ Швейцаріи, Австріи, Германіи, Франціи, Италіи (см. *альпійскія общества*).

Литература. Общая: Saussure, Voyage, dans les Alpes (Genf. 1779—96, 4 Bde.); Berlepsch, Die A. in Natur- und Lebensbildern (5 изд. Iena 1885); Rambert, Les Alpes suisses. Женева 1866—74, 5 т.); Frey, Die A. im Lichte verschiedener Zeitalter (Берл. 1877); Schaubach, Die deutschen A. (2 изд., Iena 1865—71, 5 т.); H. Schmid und Stieler, Aus deutschen Bergen (Штуттг. 1873, роскошн. изд.); Noe, Deutsches Alpenbuch (Глог. 1875—88, 4 т.); Umlauft, Die A. (Вѣна 1887); Böhm, Einteilung der Ostalpen (ibid. 1887); Diener, Der Gebirgsbau der Westalpen (ibid. 1891); E. Fraas, Scenerie der A. (Лейпц. 1892); Ruthner, Berg- und Gletscherreisen in den österreichischen Hochalpen (Вѣна 1864—69, 2 т.); Tuckett, Hochalpenstudien (съ англ., Лейпц. 1873—74, 2 т.); Studer, Über Eis und Schnee. Die höchsten Gipfel der Schweiz und die Geschichte ihrer Besteigung (Бернъ 1869—83, 4 т.); Güssfeldt, In den Hochalpen (3 изд., Берл. 1892); Zsigmondy, Die Gefahren der A. (2 изд., Лейпц. 1887); его же, Im Hochgebirge (ibid. 1889); Grube, Alpenwanderungen (3 изд., ibid. 1886); сочиненія Тиндала (см.), Вимпера (см.); Монографіи Рауера и Сонklar'a въ дополненіяхъ къ „Petermanns Mitteilungen“; из-

данія нѣмецкаго и австрійскаго альпійскихъ обществъ: „Die Erschliessung der Ostalpen“ (редакт. E. Richter, Вѣна 1892 слл.) и „Anleitung zu wissenschaftlichen Beobachtungen auf Alpenreisen“ (Sonklar, Gumbel, Hann, Dalla Torre и Ranke, (Мюнх. 1879—81, 5 т.); Meurer, Handbuch des alpinen Sports (Вѣна 1882); Grögr u. Rabl, Die Entwicklung der Hochtouristik in den österreichischen A. (ibid. 1890); периодич. изд. „Der Alpenfreund“ (Gera 1870—79, 11 т.).

Геологію и въ особенности ледники (см. это сл.), изучали: Saussure, Agassiz, L. v. Buch, Charpentier, Cotta („Die A.“, 2 изд., Лейпц. 1851), Desor („Gebirgsbau der A.“, Висб. 1865), Dollfus, Escher v. d. Linth, Favre, Forbes, Gastaldi, v. Hauer, Heer („Die Urwelt der Schweiz“, 2 изд., Цюр. 1879), v. Mojsisovics, Sir R. Murchison, A. Schlagintweit, Lory, Müller, v. Richthofen, Sismonda, Stoppani, v. Sonklar, Studer („Geologie der Schweiz“, Бернъ 1851—53, 2 т.), Süss („Die Entstehung der A.“, Вѣна 1875), Heim „Untersuchungen über den Mechanismus der Gebirgsbildung“, Базель 1878, 2 т.), Baltzer („Der Glärnisch“, Цюрихъ 1873; „Der mechanische Kontakt von Gneis und Kalk im Berner Oberland“, Бернъ 1880; „Beiträge zur Geognosie der Schweizer A.“ etc.), Theobald, Fellenberg, Pichler, Tyndall, Vogt, Emmerich („Geologische Geschichte der A.“, Iena 1874), Penck („Die Vergletscherung der Deutschen A.“, Лейпц. 1882), E. Richter („Die Gletscher der Ostalpen“, ibid. 1888), а также Геологическій Императорскій институтъ въ Вѣнѣ и Геологическая коммиссія Швейцарскаго Общества Естествоиспытателей. Изъ наиболѣе новыхъ работъ общаго геологическаго интереса слѣдуетъ отмѣтить: Livret - guide géologique dans le Jura et les Alpes de la Suisse. Congrès Géologiq. Intern. Zürich. 1894, Книга содержитъ богатое собраніе литературныхъ указаній. E. Fraas. Scenerie der Alpen Лейпц. 1892 (геолог. путевод. для туриста); Moesch, C. Geologischer Führer durch die Alpen, Pässe und Thäler, Цюрихъ 1894; „Penck, Brückner et Du Pasquier. Le système glaciaire des Alpes. Bull. Soc. Sc. Natur. Neuchatel. 1894. О физическомъ строеніи А. писали въ особенности Н. и А. v. Schlagintweit („Untersuchungen über die physikalische Geographie und Geologie der A.“, Лейпц. 1850—54), Studer („Geschichte der physischen Geographie der Schweiz“, Цюр. 1863), Mühry („Das Klima der Alpenwelt“, Геттинг. 1865), Pfaff („Die Naturkräfte in den A.“, Мюнх. 1877), Hann („Temperaturverhältnisse der österreich. Alpenländer“, Вѣна 1885); о животномъ мірѣ: v. Tschudi („Das Tierleben der Alpenwelt“, 13. Aufl., Лейпц. 1892) и Rüttimeyer; о флорѣ см. *альпійскія растенія*. Путеводители по различнымъ областямъ А. составили Bädcker, Meyer, Tschudi, Joanne, англичане Murray, Ball и др. Специальные путеводители для нѣмецкихъ А. — Waltenberger, Trautwein, Hess, Meurer, Frischauf и др.

Карты. Общія: Berghaus-Mayr, Karte der A. (Гота 1876, 8 л. in 1:450,000); v. Haardt, Wandkarte der A. (Вѣна 1882, in 1:600,000, mit Text) и Übersichtskarte in 2 Blättern (ibid. 1889); Steinhauser, Wandkarte der A. (ibid. 1880, 9 л.); для западныхъ А., „Carte de la frontière des Alpes“ (1:80,000, chromolithogr., 1875), „Carte de la frontière des Alpes (1:320,000, 10 л., 1886), обѣ изданы Service géographique de l'armée; для Швейцарскихъ А.: General Dufours „Topographischer Atlas“ (35 Bl. in 1:100,000), „Topographischer (Siegfried-) Atlas im Massstab der Originalaufnahmen“ (346 Bl. in 1:50,000, bez. 25,000), также „Generalkarte“ (4 Bl. in 1:250,000), ботаника Бернскимъ топографическимъ бюро, карты Ziegler'a (гиссометрич.), Leuzinger'a и др.; для Нѣмецкихъ А.: соответствующія секціи изъ „Österreichische Spezialkarte“ (1:75,000), Ravenstein'a превосходная „Karte der Ostalpen“ (Frankf., 9 Bl. in 1:250,000, mit Höhenschichten) и „Übersichtskarte der Ostalpen“ (2 Bl., 1:500,000), „Touristenkarte der Österreichischen A.“ von Maschek (mit Distanzen von Meurer, 1:130,000, Вѣна, 11 Bl.). Геологическія карты Studer und Escher von der Linth („Carte géologique de la Suisse“, 2 изд., Winterth. 1867); v. Hauer („Geologische Übersichtskarte der österreich-ungar. Monarchie“, Вѣна 1867—1873, 12 Bl., и „Geolog. Karte“ in 1 Bl., 3 изд. 1878); Gümbel („Geognostische Beschreibung des bayrischen Alpengebirges“, Гота, 1861); Vasseur u. Carez („Geologische Karte von Frankreich“); Comitato geologico d'Italia („Carta geologica“, 2 л., Римъ 1881); издающаяся Швейцарскимъ Союзомъ большая геологическая карта Швейцаріи (1:100,000 и 1:50,000) представляетъ части А.; достаточно полная геологич. общія карты А. — Fr. Noë (1:1.000,000, Вѣна 1890). Heim, A. und Schmidt, K. Geologische Karte der Schweiz, Бернъ, 1894.

Альстеръ, правый притокъ Эльбы, беретъ начало въ Гольштиніи, течетъ въ почти южномъ направленіи, образуетъ озеро, Большой или Ауценъ-Альстеръ, доходящее до Гамбурга и окруженное лугами, садами и дачами. Проходя черезъ Гамбургъ, А. расширяется еще разъ, образуя красивый, четырехугольный бассейнъ, Виненъ-Альстеръ, а потомъ впадаетъ нѣсколькими каналами въ Эльбу.

Альстонія (*Alstonia*), родъ дер. или куст. изъ сем. кутровыхъ съ мучовчатыми, рѣдко супротивными листьями, бѣлыми мелкими цвѣтами и прямой листовкой; 30 видовъ тропич. Азіи, Австраліи и Полинезіи. Кора *A. scholaris R. Br.* (*Echites scholaris L.*) и *A. constricta F. Müll.* находятъ примѣненіе въ медицинѣ при хронич. запорахъ, дисентеріи, какъ антисептическое средство, а изъ ихъ легкаго дерева приготовляются разныя подѣлки. *A. theaeformis L.*, вѣчнозеленый кустарникъ Новой Гранады, даетъ чай *Santa Fe*.

Альстремерія (*Alstroemeria L.*), по имени шведск. ботаника, родъ многол. раст. сем. амариллисовыхъ съ клубневымъ корневищемъ, часто съ вьющимся стеблемъ, скрученными листьями и красивыми цв., въ зонтикахъ. У насъ культ. многие виды изъ Чили, Перу, Мексики, особ. *A. peregrina Pers.*, *A. aurantiaca D. Don.* и *A. versicolor R. et Pav.* Изъ клубней нѣкоторыхъ видовъ туземцы готовятъ тонкую муку.

Альсфордъ (*Aylesford*), въ Кентѣ, мѣсто, извѣст. доисторическимъ кладбищемъ. Оно состоитъ изъ цилиндрическихъ могилъ, между прочимъ, одной фамильной могилы, гдѣ въ видѣ круга расположено шесть отдѣльныхъ погребеній. Бронзовые и глиняныя издѣлія тождественны съ континентальными предметами, ведущими свое происхожденіе изъ Верхней Италіи. Особенно интересно деревянное ведро съ ободами изъ бронзовыхъ пластинокъ, изъ которыхъ верхній украшенъ спиральными орнаментами въ латинскомъ стилѣ и фантастическими животными съ двумя хвостами. На основаніи сходства этого звѣринаго орнамента съ гальскими и британскими монетными типами, званъ заключаетъ объ импортѣ этого ведра изъ фабрики въ Швейцаріи. Сравненіе глиняныхъ издѣлій съ керамикой кельтскихъ могилъ приводитъ его къ убѣжденію, что въ половинѣ II ст. до Р. X. въ Англіи появилось белго-гальское населеніе съ новыми погребальными обрядами и формами культурныхъ предметовъ.

Альтазимуть, названіе давнее англійскими учеными инструменту, служащему для опредѣленія высоты и азимута свѣтила. Этотъ снарядъ названъ по предложенію Рейхенбаха универсальнымъ инструментомъ, ибо онъ одинъ можетъ служить для выполненія задачъ, отдѣльно выполняемыхъ вертикальнымъ кругомъ, теодолитомъ и меридианнымъ инструментомъ. А. состоитъ изъ зрительной трубы, могущей вращаться около горизонтальной оси для измѣренія высоты, и около вертикальной — для опредѣленія азимутовъ. Величины этихъ поворотовъ отсчитываются на вертикальномъ и горизонтальномъ, или азимутальномъ, кругахъ. Если въ снарядѣ отсутствуетъ (или грубо намѣченъ) азимутальный кругъ, тогда снарядъ служитъ только для отсчитыванія высоты. При отсутствіи же вертикальнаго круга снарядъ представляетъ собой теодолитъ. Въ маленькихъ переносныхъ универсальныхъ инструментахъ зрительную трубу дѣлаютъ обыкновенно ломаной; нижняя половина трубы, идущая къ окуляру, служитъ одновременно и половиною горизонтальной оси. На мѣстѣ перелома трубы помѣщается прямоугольная призма, которая вполнѣ отражаетъ лучи, проходящіе черезъ объективъ къ окуляру. Окуляръ, какъ и глазъ наблюдателя, постоянно помѣщаются въ одномъ и томъ же мѣстѣ, что чрезвычайно удобно, особенно при отсчетѣ большихъ высотъ. Прилагаемый рисунокъ

изображает А. страсбургской обсерватории. На столбѣ а помѣщается желѣзный цилиндръ b, который при помощи трехъ винтовъ прикрѣпленъ къ желѣзному кольцу. Верхняя часть цилиндра с, держащая горизонтальную ось d и прикрѣпленную къ послѣдней трубу, можетъ поворачиваться около вертикальной оси и, такимъ образомъ, можно трубу, которая къ тому еще можетъ вращаться въ плоскости перпендикулярной къ горизонтальной оси, наводить

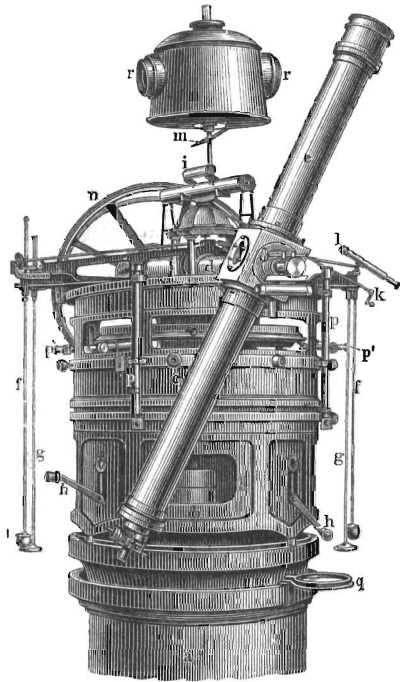

Альтазимуть Страсбургской обсерватории.

на любое мѣсто неба. Когда труба приближительно наведена на свѣтило, тогда при помощи зажима и микроскопическихъ винтовъ (fg) ее соединяютъ съ нижнимъ цилиндромъ и устанавливаютъ такъ, чтобы свѣтило помѣщалось на перекрестіи нитей. Для перекладки инструмента служатъ стержни h, для нивелированія уровень i, воздушный пузырекъ котораго наблюдается при помощи трубы l, направляемой на зеркало m, въ которомъ пузырекъ отражается. Вертикальные повороты трубы отсчитываются на кругѣ высоты n, а горизонтальные—при помощи микроскоповъ pp—на азимутальномъ кругѣ o. Точки надира для круга высоты опредѣляются при помощи ртутнаго горизонта q. Освѣщеніе креста нитей, уровня и всѣхъ микроскоповъ производится при помощи лампы, помѣщенной въ котлѣ r.

Альтамура, главный городъ округа въ итал. провинціи Бари, съ красивымъ соборомъ, лицеемъ, гимназіей и 19,817 жит. (1881), занимающимся разведеніемъ винограда и скотоводствомъ.

Альтарошъ, Дюранъ Мари Мишель, франц. писатель, род. 1811, ум. 1884; былъ редакторомъ „Charivari“ 1834—1848, былъ затѣмъ избранъ депутатомъ въ конституціонное собраніе, съ 1829 бросилъ политику и принялъ на себя дирекцію Одеона, затѣмъ Folies-Nouvelles. А. написалъ „La chambre et les écoles“ (1831), сатира въ стихахъ; „Chansons“ (1835—36, 2 т.), „Contes démocratiques“ (1837), „La réforme et la révolution“ (1841, нѣм. 1846), сценическія произведенія „L'Estocq“, „La coiffure de Casandre“ и др.

Альтаръ-де-лос-Кольянесъ (el Altar de los Collanes), вулканъ въ восточной цѣпи эквадорскихъ Кордильеръ, въ 20 километровъ къ югу отъ Риоамба; представляется въ видѣ зубчатого полукруга съ плоской впадиной по серединѣ; по древнему преданію инковъ онъ ранѣе былъ выше Чимборазо, но во время одного изверженія въ XV в. обвалился. Наивысшій пунктъ его равень 5404 метр. (17,730 ф.)

Альтбунцлау, см. *Бунцлау*.

Альтвассеръ, фабрично-заводское мѣстечко въ прусскомъ округѣ Бреславль, въ долину, окруженной лѣсистыми горами, имѣетъ замокъ, желѣзоплавильный и машиностроительный заводы, горное производство каменнаго угля, производство искусственной шерсти и (1890 г.) 9549 жителей. Вблизи зеркальный, большой фарфоровый заводы и прядильня.

Альтгоръ, духовой музыкальный инструментъ, сходенъ съ альтовымъ саксофономъ (альтовымъ бюгельгорномъ съ пистонами) въ Es и замѣненъ имъ нынѣ. Его строй въ Es. Они исполняютъ обязанность среднего голоса въ хорѣ мѣдныхъ инструментовъ. Употребляется исключительно въ военныхъ духовыхъ оркестрахъ. Его объемъ хроматически простирается отъ А до es².

Альтдорферъ, Альбрехтъ, живописецъ, архитекторъ и граверъ, род. въ 1480, ум. въ февр. 1538 въ Регенсбургѣ, въ 1505 сталъ гражданиномъ этого города; художественную дѣятельность началъ съ живописи: писалъ образа для алтарей и пейзажи съ фигурами, а также занимался гравированіемъ. Въ 1526 былъ избранъ членомъ городского магистрата и назначенъ городскимъ архитекторомъ. Состоя въ этой должности А. выстроилъ между прочимъ бойню, сохранившуюся еще до нынѣ, и два бастиона для городскихъ укрѣпленій. Его значеніе, какъ живописца, основывается гл. обр. на разработкѣ пейзажа. Главныя произведенія А. находятся въ мюнхенской Пинакотекѣ (Побѣда Александра надъ Даріемъ), въ Регенсбургѣ, въ бременской галереѣ (Святая ночь), въ Нюрнбергѣ, въ Берлинѣ (отдыхъ во время бѣгства и др.). См. Friedländer, Albrecht Altdorfer (Лейпц. 1891).

Альтдорфъ (Альторфъ), 1) городъ въ баварскомъ округѣ Средней Фраконіи, на рѣкѣ Шварцахѣ, при ж. д., имѣетъ старинный замокъ. Жители (2942 ч. въ 1895 г.)

занимаются разведеніемъ хмеля и металл. производствомъ. А. упоминается уже съ XIII-го вѣка; въ 1575 г. въ немъ была основана гимназія, преобразованная въ 1623 г. въ университетъ, закрытый въ 1809 г. См. Böhm, Beschreibung und Geschichte der Stadt A. (Nürnberg. 1888). 2) Главный городъ швейцарскаго кантона Ури.

Альтена, уѣздный городъ въ прусскомъ округѣ Арнсбергъ, на р. Ленне, узловая станція линій жел. дор. Музей общества для изслѣдованія Зюдерланда. Значительное фабричное производство: желѣзные проволоки, товары изъ чугуна и латуни, мѣдная, латунная, никелированная жечь, винты, заклепы, проволочные гвозди, иглы, никелевые монеты, гильзы для патроновъ, чугунная мебель, серебряные и мельхиоровые предметы. А. имѣеть (1895) 12,108 жит.

Альтенбергъ, г. въ Рудныхъ горахъ Саксоніи между горами Каленбергомъ и Гейзинбергомъ съ 1888 жит. (1890), знаменитъ своими оловянными рудниками, открытыми еще въ XV вѣкѣ; кромѣ олова, рудники доставляютъ висмутовую и вольфрамовую руду.

Альтенбургъ, главный городъ (резиденція) герцогства Саксенъ-А., близъ рѣки Плейссе, находится въ очень плодородной холмистой мѣстности, узловая станція линій жел. дорогъ. На громадной, отвѣсной, порфировой скалѣ лежитъ герцогскій замокъ, построенный въ X столѣтіи, но расширенный въ XVIII столѣтіи. Среди остальныхъ зданій заслуживаютъ упоминанія церковь св. Варооломея, т. назв. „Красные шпицы“ (2 башни, остатки развалившейся въ XVII стол. августинской церкви), музей въ саду замка съ линденауской картинной галлереею и съ другими коллекціями, герцогскій склепъ, памятникъ императору Вильгельму I. Промышленность состоитъ преимущественно въ производствѣ сигаръ, нюхательнаго и курительнаго табаку, шерстяной пряжи, перчатокъ, шляпъ, металлическихъ предметовъ, машинъ, коробокъ, пожарныхъ трубъ; шлифованіе камней. Важна торговля хлѣбомъ и колониальными товарами. Изъ научныхъ обществъ въ А. находятся: общество естествоиспытателей, историческое. А. — мѣсто нахожденіе герцогскаго правительства. А. упоминается впервые въ грамотахъ въ 980 году. А. имѣеть (1895 г.) 33,420 большею частью протестантскихъ жителей.

Альтендорфъ, земская община въ прусскомъ округѣ Дюссельдорфѣ, узловая станція линій жел. дор., имѣеть отдѣленіе извѣстнаго сталелитейнаго завода Крушпа, значительныя каменноугольныя копи, производство цемента, кирпичные заводы и (1890 г.) 31,802 большею частью католическихъ жителей. Къ общинѣ А. принадлежатъ рабочія колоніи Крушпа: Кроненбергъ (образцовое городское поселеніе (7764 жит.) и Шедерговъ (4431 жит.).

Альтенфіордъ, морской заливъ у береговъ норвежскаго округа Финмаркенъ

южнѣе Гаммерфеста. Отъ острововъ Шернѣ и Зейландъ отдѣляется Шернѣзундомъ и Варазундомъ.

Альтенштейнъ, замокъ герцога Саксенъ-Мейнингенскаго, съ большимъ паркомъ, расположенъ на ю.-з. склонѣ Тюрингенскаго лѣса, вблизи минер. водъ Либенштейна, 426 м. надъ ур. м., въ 19 км. на ю.-в. отъ Эйзенаха. Замокъ стоитъ на скалѣ, спускающейся на двѣ стороны почти отвѣсными стѣнами; въ прошломъ столѣтіи онъ былъ заново отстроенъ, а въ новѣйшее время реставрированъ въ англійскомъ стилѣ ренессанса; фундаментъ же чрезвычайно древній: сохранились даже остатки „Маркграфенштейна“, легендарнаго рыцарскаго замка. Знаменитая Альтенштейнская или Глюксбрунская доломитовая пещера (около 200 м. въ длину) открыта въ 1798 г. Приблизительно въ трехъ км. отъ А. находится мѣсто, гдѣ 4 мая 1521 г. захватили возвращающагося изъ Вормса Лютера, который отсюда былъ перевезенъ въ замокъ Вартбургъ. На этомъ мѣстѣ стоялъ до 1841 г., когда его сломало бурюю, старинный букъ, подъ которымъ, какъ говорятъ, Лютеръ отдыхалъ, освѣжившись водою изъ близкаго источника („Лютербрунненъ“). Въ 1857 г. это мѣсто украшено памятникомъ.

Альтенштейнъ, Карлъ, прусскій министръ духовныхъ дѣлъ, род. въ Ансбахѣ 1770, ум. 1840. Послѣ катастрофы 1806, послѣдовалъ за королемъ въ Кенигсбергъ и Тильзитъ, а послѣ удаленія барона Штейна, сталъ въ 1808 во главѣ управленія финансовъ, но былъ не въ состояніи продолжать дальнѣйшее преобразование государства; вскорѣ подпалъ подъ влияніе партіи, для которой реформы Штейна казались слишкомъ радикальными. Преобразование внутреннего управленія, финансовъ и даже войска приостановилось; и такъ какъ А. не могъ уплатить потребованной Франціей военной контрибуціи, то предложилъ королю уступить Наполеону Силезію. Вслѣдствіе этого, получилъ въ 1810 году отставку. Въ 1813 году А. былъ назначенъ гражданскимъ губернаторомъ Силезіи. Въ 1815, вмѣстѣ съ Вильгельмомъ Гумбольдтомъ, вытребовалъ въ Парижѣ увезенныя французами изъ Пруссіи произведенія искусства. Къ концу 1817 сталъ во главѣ вновь учрежденнаго министерства просвѣщенія и духовныхъ дѣлъ. На этомъ важномъ посту А. оставался 20 лѣтъ и оказалъ безспорно большія услуги народному образованію, въ особенности изданіемъ въ 1819 закона о преподаваніи. А. относился весьма внимательно къ устройству пенсіонныхъ, вдовьихъ и вспомогательныхъ кассъ. Особенно заботился онъ объ образованіи учителей, и старался приглашать дѣятельныхъ людей на университетскія кафедры, причемъ, стремился преобразовать филологическія и педагогическія семинаріи въ высшія учебныя заведенія. Какъ министръ духовныхъ дѣлъ, руководилъ религиозными

дѣлами, не подчиняясь вліянію партій; однако ему не удалось устранить обострившейся въ его время разладъ съ католической церковью.

Альтень, графъ Карлъ Августъ, ганноверскій генералъ, род. 1764, въ 1781 поступилъ въ ганноверскую военную службу, совершилъ походы въ Нидерланды въ 1793 и 1794 гг.; послѣ сдачи ганноверской арміи Наполеону, уѣхалъ въ Англію, гдѣ былъ сдѣланъ командиромъ бригады въ вѣмецкомъ легионѣ, и въ 1808, въ чинѣ генерала, сопровождалъ Веллингтона въ Португалію. Въ 1815 командовалъ ганноверскими войсками въ Нидерландахъ, сражался при Катрбра и Ватерлоо, гдѣ былъ тяжело раненъ. Послѣ мира, до 1818 г., оставался во Франціи, въ качествѣ командира ганноверскихъ войскъ. За симъ жилъ на родинѣ въ деревенской тиши, пока въ 1831 не былъ назначенъ военнымъ министромъ, вполнѣдствіи также и министромъ иностранныхъ дѣлъ. Послѣ вступленія на престолъ Эрнеста-Августа, за нимъ осталось только военное министерство.

Альтерація, въ музыкѣ обозначаетъ хроматическое измѣненіе діатоническихъ ступеней скалы.

Альтерированные аккорды, суть диссоциирующіе аккорды, происшедшіе отъ хроматическаго повышенія или пониженія тоники, а также увеличенія или уменьшенія интервалловъ въ основныхъ аккордахъ (маж. и мин. трезвучіи и септаккордахъ преимущественно II, IV, V и VII ступеней) въ отдѣльности или нѣсколькихъ одновременно, и получившіе самостоятельное значеніе. Они носятъ общее обозначеніе увеличенныхъ сексть-аккордовъ. Къ нимъ принадлежатъ аккорды съ увеличенной квинтой (увел. трезвучіе доминантъ-сексть-аккордъ съ увел. квинтой), увеличенной секстой (увел. сексть-аккордъ), увел. квинтъ-сексть-аккордъ, дважды увел. квинтъ-сексть-аккордъ, терць-квартъ-аккордъ, дважды увел. терць-квартъ-аккордъ). Аккорды эти называются также искусственными. Аккорды съ увеличенной секстой энгармонически тождественны съ доминантъ-аккордомъ. Они разрѣшаются въ доминантовое трезвучіе или въ тоническій кварть-сексть-аккордъ, не требуютъ приготовленія и являются необходимымъ и очень важнымъ средствомъ для модуляціи, особенно въ дальніе строи.

Альтернатива (фр.), выборъ одного изъ двухъ предметовъ: или — или. Въ биржевыхъ сдѣлкахъ слово „альтернативно“ служить для обозначенія того, что одному изъ контрагентовъ предоставляется право или потребовать самый предметъ сдѣлки, или только уплату разности.

Альтернативное обязательство, обязательство, въ которомъ должникъ обязывается къ выполненію одного изъ нѣсколькихъ дѣйствій или къ доставленію одного изъ нѣсколькихъ предметовъ. Право выбора принадлежитъ, по общему правилу, должнику (См. Св. зак. т. X, ч. 1, ст. 1539, п. 5),

если особымъ соглашеніемъ оно не представлено другому контрагенту.

Альтернативъ, прежде общеупотребительное обозначеніе небольшихъ музыкальныхъ произведеній танцевальнаго характера съ трио (Menuetto alternativo). Само это трио въ подобныхъ сочиненіяхъ также иногда называлось А.

Альтернатъ (Новолат.), дипломат. обычай, по которому порядокъ наименованія державъ одинаковаго ранга въ договорахъ и т. п. актахъ измѣняется въ различныхъ экземплярахъ одного акта: именно, каждая держава занимаетъ первое мѣсто въ томъ экземплярѣ, который для нея предназначенъ.

Альтзоль (по венг. Зѳіюмъ), вольный королевскій городъ въ венгерскомъ комитатѣ Золь, станціи желѣзной дороги, при Гранѣ и Златицѣ, съ 5466 жит., 12 минеральными источниками (углекислый натръ и магнезія) и большимъ укрѣпленнымъ замкомъ временъ св. Стефана; въ 3 килом. на с. цѣлебныя воды Слѣтъ.

Альтиметръ (лат.-греч.), приборъ для измѣренія высоты; альтиметрія — измѣреніе высоты.

Альтмаркъ, область, положившая начало Бранденбургу, часть Курмарки, занимаетъ 4529 кв. килом., 210,285 жит. (1890); отдѣляется Эльбой отъ Пригница и средняго Бранденбурга; съ 1815 г. принадлежитъ къ Магдебурскому округу. Съ 1807—13 года составляла часть королевства Вестфаліи, подъ именемъ „Эльбскаго департамента“, столицей котораго былъ Штендаль. См. Wohlbrück, Geschichte der A. (Berl. 1855); Zahn, Geschichte (Stendal 1891) und Heimatskunde der A. (1892). О дальнѣйшей исторіи А. см. *Бранденбургъ*.

Альтиюль, лѣвый притокъ Дуная въ Баваріи, вытекаетъ съ южнаго склона Франконской возвышенности. Средней и нижней частью пересѣкаетъ германскую Юру, протекая по узкой живописной долинѣ: впадаетъ ниже Кельгейма и имѣетъ 165 килом. длины. Искусственно сдѣланъ судходнымъ на протяженіи 30 килом. вверхъ по рѣкѣ (см. *Людвигскій каналъ*). См. Weisinger, Fremdenführer durch das Altmühlthal (Regensb. 1867); Kugler, Die Altmühlthaler (Ingolst. 1868).

Альтовые инструменты. Въ XV и XVI вв. почти всѣ инструменты дѣлались трехъ или четырехъ размѣровъ, сообразно четыремъ разновидностямъ человеческого голоса, такъ что отличали дискантовы, альтовыя, теноровыя и басовыя виолы, тромбоны, флейты и др., изъ которыхъ четыре вида тромбоновъ сохранилось нынѣ въ оркестрѣ, тогда какъ основа нынѣшняго оркестра, струнный квартетъ, сохранилъ по крайней мѣрѣ подобное же расчлененіе своихъ инструментовъ, причѣмъ, вслѣдствіе чрезвычайно высокаго развитія инструментальной музыки, а вмѣстѣ съ тѣмъ и увеличенія объема инструментовъ въ оба направленія, первоначальный альтовый

струнный инструментъ, альтовая віола, нынѣшній альтъ (Altvirole, Bratsche, Alto), занявъ третье мѣсто въ струнномъ квартетѣ сверху, а басовая віола (віолончель) второе снизу. Въ настоящее время изъ А. и въ симфоническихъ или военныхъ оркестрахъ отчасти еще въ употребленіи, отчасти же уже вышли изъ него слѣдующіе: А. гобой (=англ. рождокъ), А. кларнетъ in F (= бассетъ-горнъ), А. кларнетъ in Es, А. саксофонъ in Es, А. тромбонъ, А. офиклейдъ, А. сакгорнъ in Es (сходный съ Althorn'омъ).

Альтовый ключъ то-же, что и ключъ С. на третьей линіи нотной системы, звукъ ноты которой соотвѣтствуетъ высотѣ одночертнаго С. Прежде употреблялся всюду для альтоваго голоса вообще, нынѣ же общепотребителенъ только для альтъ (инструмента).

Альтона, городъ и округъ въ прусской провинціи Шлезвигъ-Гольштейнъ, противъ г. Гамбурга, лежитъ на правомъ, высокомъ берегу Эльбы и распространяется на востокъ непосредственно до Гамбургскаго предмѣстья С-тъ Паули. А. имѣтъ (1895 г.) 148,944 жит., среди нихъ 5866 католиковъ и 2209 евреевъ. Промышленность значительна; въ А. имѣются большія паровыя мельницы, хлопчатобумажныя и шерстяныя мануфактуры, чугунолитейный заводъ, производство маргарина, шоколада, сигаръ, машинъ, мыла; обработка кожи, бумаги, дерева. Для кораблестроенія служатъ двѣ верфи и плавучій докъ. Торговля имѣтъ международный характеръ, значительно поддерживается сосѣдствомъ съ Гамбургомъ, удобнымъ положеніемъ на Эльбѣ, многочисленными жел. дор. Въ гавань вошло въ 1896 г. 1004 морскихъ кораблей емкостью въ 276,676 тоннъ, вышло 765 морскихъ кораблей емк. въ 145,517 тоннъ, ввозъ былъ 296,927 тоннъ, цѣною въ 38 милліоновъ марокъ, вывозъ 43,799 тоннъ, цѣною въ 14,3 милл. марокъ. Главные предметы ввоза: хлѣбъ, хлопчатая бумага, каменный уголь, дрова, камни, кожи, мѣхъ, кофе, какао, красильныя дрова, табакъ, сахаръ, нефть, рись, рожи, селитра. Еще въ XVI вѣкѣ А. была маленькой рыбацкой деревней, но съ тѣхъ поръ быстро стала возрастать. До 1866 г. входила въ составъ Даніи, но затѣмъ вмѣстѣ со Шлезвигомъ присоединена къ Пруссіи.

Альтонъ, 1) Эдуардъ Жозефъ (Eduard Josef d'Alton), анатомъ, археологъ и граверъ, род. 1772 г. въ Аквилѣ, ум. 1840 въ Боннѣ, гдѣ съ 1818 г. былъ проф. исторіи искусствъ и археологіи; въ началѣ этого стол. А. жилъ въ Веймарѣ, гдѣ принималъ участіе въ эмбриологич. работахъ Христіана Пандера и изготовилъ рисованныя на мѣди таблицы къ его соч. по исторіи развитія цыпленка. Вмѣстѣ съ Пандеромъ онъ обработалъ также „Vergleichende Osteologie“ (Боннъ 1821—31 г.) и съ этой цѣлью объѣхалъ Францію, Испанію, Англію и Шотландію; имъ обработано

также роскошное изд. „Die Naturgeschichte des Pferdes“ (Боннъ 1810—17, 2 т.).

2) Эдуардъ, анатомъ, сынъ предъид., род. 1803 г. въ Ст. Гоарѣ, ум. 1854 въ Галле, изучалъ медицину въ Боннѣ, 1827 г. сдѣлался проф. анат. въ акад. искусствъ въ Берл., 1833 г. проф. при тамошн. унив., 1834 г. проф. анатоміи въ Галле. Соч.: „Handbuch der vergleichenden Anatomie des Menschen“ (Лейпц. 1850, т. 1: Bewegungs-werkzeuge); „De monstrorum duplicium origine“ (ibid. 1849 г.); „De monstrosis, quibus extremitates superfluae suspensae sunt“ (Галле 1853 г.) и совмѣстно съ Бурмейст „Der fossile Gavial von Boll in Württemberg“ (ibid. 1854 г.); А. началъ также продолженіе „Vergleichende Osteologie“ своего отца (1827 г.) и вмѣстѣ съ Шлеммомъ написалъ работу по нервной системѣ рыбъ.

Альтруизмъ, выраженіе, введенное въ философскій языкъ Ог. Контомъ и употребляющееся для обозначенія чувства любви къ себѣ подобнымъ въ противоположность эгоизму, чувству любви къ себѣ самому Утилитарная этика выводитъ альтруистическія чувства изъ чувствъ эгоистическихъ, находя, что здравый А. выгоднѣе для личности, нежели узко-эгоистическое поведеніе; съ этой точки зрѣнія А. есть только разумный эгоизмъ. Ог. Контъ, а въ настоящее время деривативная этика, напротивъ, рѣзко отдѣляютъ происхожденіе и проявленіе того и другого чувства. Съ этой точки зрѣнія А. возникаетъ первоначально изъ раздражительныхъ чувствъ страданія и радости, вызываемыхъ страданіями и радостями себѣ подобныхъ. Эти состраданія и радости, словомъ симпатія (см.), накапливаясь, вызываютъ стремленіе избавлять себѣ подобныхъ отъ страданія и доставлять имъ радости. Но это только первое смутное мерцаніе А. чувствъ. Соединеніе индивидуумовъ въ общегитіе даетъ импульсъ могучему развитію А., потому что, если А. можетъ быть невыгоденъ отдѣльнымъ особямъ, онъ очень выгоденъ обществу; безъ него 'было бы даже невозможно ни возникновеніе, ни дальнѣйшее развитіе обществъ. А. чувства, связывающія семью, затѣмъ расширяются на родъ, на общину, на отечество (патріотизмъ), наконецъ, выражаются въ любви къ человечеству. Съ этой точки зрѣнія большій или меньшій запасъ А. въ данномъ обществѣ означаетъ большую или меньшую его жизненность. Разгулъ эгоистическихъ чувствъ является поэтому признакомъ общественнаго упадка.

Альтумъ, Бернардъ (Bernard Altum), нѣмецк. зоологъ, род. 1824 г. въ Мюнстерѣ въ Вестфалии; сначала изучалъ теологію, затѣмъ филол., но посвят. себя болѣе любим. имъ естествен. наукамъ, особ. зоологіи и слушалъ у Іоганна Мюллера анатомію и физиологію; съ 1869 г. проф. зоологіи въ лѣсн. акад. въ Эберсвальдѣ. Соч. „Die Säugetiere des Münsterlandes“ (Мюнст. 1867 г.); „Der Vogel und sein Leben“ (5 изд., ibid. 1875 г.); „Lehrbuch der Zoologie“ (совмѣ-

ство съ Landois, 5 изд., Фрейб. 1883 г.); „Forstzoologie (2 изд. Берл. 1876—82, 4 т.); „Die Geweihbildung bei Rothirsch, Rehbock, Damhirsch“ (ibid. 1874 г.); „Die Geweihbildung des Elchhirsches“ (ibid. 1874 г.); „Unsere Spechte“ (ib. 1878 г.); „Unsere Mäuse“ (ib. 1880 г.); „Die Artenkennzeichen des inländischen entenartigen Geflügels“ (ibid. 1883 г.); „Waldbeschädigung durch Tiere und Gegenmittel“ (ib. 1889 г.).

Альштеттенъ, городъ въ швейц. кантонѣ С.-Галленѣ, въ Рейнской долинѣ, 464 м., падь ур. м., съ (1888) 8412 жител., изъ которыхъ 2946 протестантовъ, станція жел. дор. и исходный пунктъ обихъ почтовыхъ дорогъ, ведущихъ чрезъ Штоссъ и Руппенъ въ Аппенцельскій кантонъ. А. — значительный ярмарочный пунктъ, извѣстенъ шерстяной и хлопчатобумажной промышленностью, и еще болѣе своими вышивками

Альтъ, Рудольфъ, живописецъ, преимущественно акварелистъ, род. 28 авг. 1812 г. въ Вѣнѣ (сынъ пейзажиста и архитектора Якова А.). Посвятилъ академію искусствъ въ Вѣнѣ. Путешествія пѣшкомъ по альпійскимъ областямъ Австріи пробудили въ немъ страсть къ пейзажной живописи, въ которой онъ и выразилъ свои многочисленныя путевыя впечатлѣнія, работая акварелью. Посѣщеніе въ 1833 г. Венеціи выразилось въ рядѣ архитектурныхъ акварелей, которыя затѣмъ стали его специальностью. Отличительной чертой А. является его способность передавать индивидуальность пейзажа, его характерныя особенности въ цвѣтѣ воздуха, зелени и т. д. Не уступаютъ по достоинству и архитектурныя его работы, отличающіяся великолѣпной перспективой и освѣщеніемъ. Послѣ посѣщенія Рима и Неаполя, А. побывалъ въ Ломбардіи, Галиціи, Богеміи, Далмаціи, Баваріи, въ 1863 г. посѣтилъ Крымъ, гдѣ рисовалъ виды императорскихъ имѣній. Главный трудъ А. — циклъ картинъ: „Вѣна нѣкогда — и теперь“ — собственность Австрійскаго Императора.

Альтъ (Viola, Bratsche, Alto), струнный инструментъ, извѣстный съ XVI в., обнимающій среднюю область скалы музыкальныхъ тоновъ и занимающій среднее мѣсто между скрипкой и виолончелью, въ устройствѣ отдѣльныхъ своихъ частей сходенъ со скрипкой, но большихъ размѣровъ. Строится по квинтамъ, какъ и скрипка, но звучитъ квинтой ниже ея. Четыре струны А. строятся h, c, d, g', a'. Обычный оркестровый объемъ инструмента достигаетъ g'' или a'', но, въ качествѣ сольнаго инструмента, объемъ его можетъ быть еще увеличенъ вверхъ. Партія А. пишется въ А. ключѣ С. ноты высокаго регистра, также и въ скрипочномъ. Резоансовый корпусъ его въ сравненіи съ его величиной плосокъ, чѣмъ объясняется нѣсколько носовой отъзвонъ его звуковъ. Звучность его туманна, тѣмбръ меланхолическій, болѣзненный. Эту звуковую особенность пытались

устранить Vuillaume и Hermann Ritter, изменивъ размѣры инструмента въ разныхъ частяхъ его (изъ нихъ послѣдній — по типу скрипки). Ихъ инструменты, однако, не вошли въ общее употребленіе.

Альтъ (ит. contr' alto, франц. haute contre, при латинскомъ обозначеніи голосовъ Altus, Vox alta или Contratenor) представляетъ болѣе низкій изъ двухъ видовъ женскаго и дѣтскаго голоса, главное значеніе котораго заключается въ грудномъ регистрѣ (отъ f до f'). Во время процвѣтанія сложной мензуральной музыки, которая не могла быть исполнена мальчиками, такъ какъ изученіе правилъ ея требовало много лѣтъ, высокія партіи (альтовъ и сопрано) исполнялись мужчинами фальцетомъ (Alti naturali) или же кастратами, такъ какъ женщинамъ въ церквахъ пѣть не дозволялось. Вслѣдствіе этого дискантовья и А. партіи того времени имѣютъ умѣренный объемъ въ верхнемъ регистрѣ и тѣмъ болѣе въ низкомъ. Нормальный объемъ настоящаго женскаго А. отъ f (въ видѣ исключенія отъ e и d) до e''—f'' (иногда и выше). Исторически А. партія одна изъ двухъ послѣднихъ, введенныхъ композиторами, такъ какъ нормальному мужскому голосу, исполнявшему Cantus firmus (теноръ), сначала былъ противопоставленъ болѣе высокой, названный Discantus, затѣмъ уже къ нимъ былъ прибавленъ третій, Contratenor, который былъ помѣщаемъ, смотря по надобности, то выше, то ниже тенора, т. е. по нынѣшнимъ понятіямъ представлялъ басъ и А. одновременно и, въ виду непомѣрно большихъ требованій композиторовъ къ объему голоса, въ концѣ концовъ, раздѣлился на эти два голоса.

Альтъ, рѣка, см. *Алута*.

Альфа, греч. буква (Α, α), см. А. А. и Омега (Ω и Ω) — первая и послѣдняя буква греч. алфавита, въ переносномъ смыслѣ — начало и конецъ; въ Откровеніи Иоанна — Вѣчный.

Альфа, испанск. Эспарто, листья Stipa Macrochloa tenacissima *Cunth.*, растущаго массами въ Испаніи и сѣв. Африкѣ; они зеленоватого цвѣта, 30—50 см. длины, 1½ мм. толщины, цилиндрическіе (листь свернуть трубочкой), очень вязкіе; съ давнихъ временъ служатъ для плетенія разныхъ вещей, въ Италіи и съ 1870 г. въ Австріи употреб., какъ соломинки въ виргинскихъ сигарахъ. Разорванныя, негодныя для дальнѣйшаго употребленія листья идутъ на канаты, полсти; подвергнутые химической обработкѣ они даютъ тонкія, бѣлыя съ неповрежденной верхней кожей и лубяными клѣтками волокна, которыя, благодаря своей прочности, бѣлой окраскѣ и способности не плѣсневѣть, употребляются почти повсемѣстно въ Англіи въ бумажномъ производствѣ. Испанскій продуктъ болѣе пригоденъ для фабрикаціи бумаги, чѣмъ алжирскій, т. к. первый даетъ 42—50, а второй только 40—45% волокна. Часть испанскаго и алжирскаго происходитъ отъ знака *Lygeum Spartum L.* Вы-

возъ А. изъ Алжира начался съ 1862 г. и достигаетъ въ настоящее время 60 мил. килограмм. Изъ Туниса и Триполи ежегодно вывозится 30 миллион. килогр. Вывозъ изъ Испаніи все болѣе и болѣе падаетъ; ежегодно вывозится, однако, 38—42 миллион. килогр. на сумму 8—9 миллион. пезетъ. Главный потребитель—Англія, затѣмъ Франція и Бельгія. См. Bastide, L'alfa; végétation, exploitation, etc. (1877); Jus, Histoire d'une botte d'alfa (1878); Vivarez, L'halfa, étude industrielle et botanique (1888).

Альфани, Августо, итал. писатель и поэтъ, род. 17 нояб. 1844 во Флоренціи, гдѣ былъ членомъ городского магистрата, написалъ сборникъ шуточныхъ стихотвореній „Gente allegra Iddio l'aiuta“ (Флор. 1873); издалъ письма св. Катерины Сиенской (съ биографіей, Туринъ 1871), а также извѣстенъ сочиненіемъ „Il carattere degli Italiani“ (Флор. 1876)

Альфельдъ (Alföld), большая нижневенгерская равнина, см. *Венгрія*.

Альфенъ, Геронимъ ванъ, нидерланд. поэтъ, род. 1746, ум. 1803 г. Былъ теологомъ, юристомъ, историкомъ, эстетикомъ и поетомъ, написалъ первую въ Нидерландахъ эстетику, переработка Риделя „Theorie der schöneren Wissenschaften und Künste“ (1778). Среди его стихотвореній, преимущественно духовныхъ, выдѣляется кантата „De Starrenhemel“. (Въ его сборникъ „Mengelingen“, 1783), „Kleine gedigten voor kinderen“ (1778—82; нѣм. 1856). Собраніе его поэтич. произвед. вмѣстѣ съ биографіей издалъ Nerven (Utr. 1838—39, 3 т.; нов. изд. въ 1 томъ 1871). См. Koepen, Hieronymus van A. (Amsterd. 1844).

Альфieri (Alfieri), 1) Витторіо, графъ, одинъ изъ наиб. извѣстныхъ новѣйшихъ поэтовъ Италіи, род. 1749 г. въ Асти (Asti), ум. 1803 г. въ Флоренціи, происходилъ изъ знатной и богатой семьи, но, рано потерявъ отца, не получилъ тщательнаго воспитанія; отданный дядей въ туринскую академію, А. изучалъ сначала литературу, затѣмъ юриспруденцію, но серьезныхъ успѣховъ не достигъ, отчасти по слабости здоровья, отчасти-же отвлекаясь отъ серьезныхъ научныхъ занятій болѣзненной страстью къ лошадаямъ и верховой ѣздѣ. Послѣ непродолжительной службы въ арміи, А. 1767—1772 гг. объѣздилъ большую часть Европы и, неудовлетворенный поѣздкой, вернулся въ Туринъ, гдѣ, наскучивъ своей праздной жизнью, принялся за серьезные занятія; изучилъ латинск. и греч. яз. и 1775 г. выступилъ съ трагедіей „Cleopatra“, впоследствии имъ самимъ признанной неудачной. Для ознакомленія съ чистымъ тосканскимъ нарѣчіемъ онъ съ 1777 г. жилъ въ Сіенѣ и Флоренціи, гдѣ увлекся красивой и богато одаренной женой Карла Эдуарда Стюарта, графиней Луизой Альбани. Въ то-же время изученіе старыхъ флорентійскихъ писателей, именно Данте и Маккиавели, сдѣлало его приверженцемъ

республиканскихъ идей, нашедшихъ такое сильное выраженіе въ трагедіяхъ и прозаич. соч. А. До 1785 г. А. написалъ 10 трагедій, возбудившихъ всеобщее вниманіе силою проводимыхъ въ нихъ идей и теплотой чувства, но вызвавшихъ также упреки въ излишней жесткости стили, въ виду чего А. впоследствии подвергъ ихъ тщательной переработкѣ. Послѣ смерти Стюарта, А. жилъ вмѣстѣ съ его вдовой, съ которой съ этихъ поръ никогда не разлучался. въ Эльзасѣ, затѣмъ въ Парижѣ и, въ качествѣ пламеннаго республиканца, съ энтузіазмомъ привѣтствовалъ первыя проявленія франц. революціи и написалъ восторженную оду на взятіе Бастиліи. Событія послѣдующихъ годовъ, особенно 10 авг. 1792 г., значительно измѣнили, однако, его взгляды, а конфискація конвентомъ оставленнаго имъ въ Парижѣ, послѣ переселенія во Флоренцію, имущества, въ связи съ послѣдующими событіями въ его отечествѣ, возбудили въ немъ ненависть къ Франціи, которой онъ далъ выраженіе въ появившейся 10 лѣтъ послѣ его смерти трагедіи „Misogallo“. Предавшись затѣмъ научнымъ занятіямъ и въ частности изученію греческ. яз., А. усиленными занятіями окончательно подорвалъ свое здоровье и провелъ послѣдніе годы жизни въ совершенномъ уединеніи. Остатки его погребены въ церкви Santa Croce во Флоренціи, гдѣ графиня Альбани поставила ему прекрасный мраморный памятникъ, изготовленный Кановой, между памятниками Микель-Анджело и Маккиавели. Соч. А. чрезвычайно многочисленны. Въ области драмы имъ написано: 20 трагедій, такъ наз. мелотрагедія „Abele“, въ которой онъ сдѣлалъ попытку ввести въ трагедію музыку, и 6 комедій. Итальянцы и понынѣ считаютъ А., рядомъ съ Манцони, величайшимъ своимъ трагикомъ, но этой славою А. обязанъ не силѣ своего творческаго дарованія, которымъ онъ не обладалъ, а направленной къ возбужденію высокихъ чувствъ любви къ родиѣ и свободѣ тенденціи его трагедій. Стремясь къ „возвышенному“ и изображая преимущ. героическіе характеры, А., въ подражаніе античной трагедіи, строитъ свои трагедіи чрезвычайно просто, и низводитъ до мимимума число дѣйствующихъ лицъ, что придаетъ имъ холодность и сухость, сильно вредящую ихъ сценическому влиянію. Значительно ниже комедіи А., по большей части съ политич. тенденціей, лишены истиннаго комизма и совершенно не приспособленныя для исполненія на сценѣ. Изъ др. поэтич. произв. А. заслуживаютъ упоминанія его сатиры, шесть одъ, частью политич. содержанія, и поэма „L'Etruria vendicata“; изъ прозаическихъ — доведенная до послѣднихъ мѣсяцевъ его жизни, чрезвычайно правдиво написанная, справедливо считающаяся образцовой — автобиографія. Изъ довольно многочисл. переводовъ А. съ латинск. и греческ. наиболѣе удаченъ переводъ Саллюстія (нов. изд. Vanucci, Мил. 1869). Полн. собр. его

„Opere“ изд. въ Пизѣ (1805—15) въ 22 т.; нов. изд. „Tragedie“ далъ Milanese (Флор. 1855, 2 т.); „Lettere edite e inedite di A.“ изд. Mazzatini (Тур. 1890); см. Centofanti, Sulla vita e sulle opere di A. (Флор. 1842); Teza, Vita, giornali, lettere di A. (тамъ-же 1861); Reumont, Die Gräfin v. Albany (Берл. 1860). Автобіографія А. (Миланъ. Sonzoso). У Венгер. („Рус. Кн.“ I) указаны переводы „Октавія“, траг. перев. Элькана (Спб. 1860), „Мирра“, траг. перев. Элькана (Спб. 1860), тоже, 2 изд. (Спб. 1862), „Розамунда“ пер. Элькана (Спб. 1861), „Филиппъ II“, перев. Воронова.

2) Чезаре, маркизъ ди-Состеньо, итал. государственный дѣятель, род. въ 1796 г. въ Туринѣ, ум. 1869, родственникъ предыдущаго, посвятилъ себя дипломатическому поприщу и былъ секретаремъ при посольствахъ въ Парижѣ, Гаагѣ, Петербургѣ, Берлигѣ и Флоренціи, а съ 1825 г. опять въ Парижѣ, гдѣ отецъ его занималъ постъ посланника. Былъ вызванъ Карломъ Альбертомъ въ 1831 г. въ Туринѣ, гдѣ примкнулъ къ партіи Кавура и братьевъ Азеліо, въ 1842 г. вступилъ въ основанное Кавуромъ земледѣльческое общество и сдѣлался позднѣе его президентомъ. Назначенный президентомъ комиссіи о реформахъ, сдѣлалъ очень много для высшаго образованія, получилъ даже предложеніе составить конституцію для Сардиніи. Лѣтомъ 1848, послѣ пораженія при Кустоцѣ, былъ поставленъ королемъ во главѣ министерства, но вскорѣ принужденъ былъ уступить этотъ постъ своему сопернику Джіоберти; въ 1848—56 г. былъ вице-президентомъ въ сенатѣ, а 1856—60 г. президентомъ его.

3) Карлъ Альбертъ, марк. ди-Состеньо, сынъ предыдущаго, государственный дѣятель Италіи, род. 1827 г., принималъ участіе, какъ публицистъ, въ преобразовательномъ движеніи Сардиніи, подъ руководствомъ Бальбо и Кавура, въ 1857 г. былъ выбранъ въ палату депутатовъ, гдѣ оставался до 1870 г., когда его назначили сенаторомъ. Отличаясь умѣреннымъ либерализмомъ, принадлежалъ къ противникамъ тройственнаго союза, благодаря личной близости своей къ извѣстнымъ француз. государствен. дѣятелямъ и ученымъ. А. былъ главнымъ учредителемъ школы общественныхъ наукъ во Флоренціи, которая, въ честь его отца, названа „Istituto Cesare Alfieri“. Напечаталъ много преимущественно политич. сочиненій.

Альфонскій, Аркадіи Алексѣевичъ, хирургъ, сынъ врача, род. 1796 г. въ Вологдѣ, 14 лѣтъ поступилъ въ Московскій унив., гдѣ 1817 г. окончилъ курсъ и въ томъ же году, защитивъ диссертацию „De keratonyxide, ide. nova suffisionis chirurgiae“, получилъ кѣудру хирургіи. Съ 1829 г. проф., занимая должность декана медиц. факультета, а затѣмъ проректора, а съ 1842 г. до выхода своего изъ университета при введеніи новаго устава (1863) — ректора. А. былъ извѣстенъ гл. обр., какъ хирургъ-

практикъ, особ. прославившись камнебъченіями. Ум. 1869 г.

Альфонсовы таблицы (Tabulae Alphonsinae), астрономич. таблицы, составленныя на средства кастильск. короля Альфонса X равниномъ Исаакомъ Ибнъ-Сайдомъ по прозв. Гассанъ вмѣстѣ съ другими астрономами въ 1252 г. Онѣ весьма цѣнились въ средніе вѣка по своей точности и впервыя напеч. 1583 г. въ Радтльтоуѣвъ Венеціи (потомъ 1493, 1521, 1545).

Альфонсъ (древнеиѣм. Adalfuns, исп. и итал. Alfonso, португ. Affonso), мужское имя.

Короли Аррагонскіе и Наваррскіе. 1) А. I. (1105—34), сынъ Сапчо V, преемникъ Педро I, покровитель третьяго сословія; прозв. Воителемъ (el Batallador), такъ какъ выигралъ у мавровъ 29 сраженій; попытка его овладѣть Кастиліей, была, впрочемъ, неудачна; 1118 г. занялъ Сарагосу и сдѣлалъ ее своей столицей, взялъ Тарагону и Калатайудъ и проникъ черезъ Валенсію и Мурсію до Грапады; 40,000 христіанскихъ семействъ, втеченіе трехъ столѣтій отстаивавшихъ свою независимость въ горахъ Альпухарра, примкнули къ нему. Въ горахъ Валенсіи онъ одержалъ рѣшительную побѣду надъ маврами (1126), но, во время осады пограничной крѣпости Фраги въ Валенсіи (7 сент. 1134 г.), былъ смертельно раненъ и ум., не оставивъ потомства.

2) А. II, двоюродн. племянникъ предыд., сынъ Раймунда Барселонскаго, 1162—96, снискалъ расположеніе зашитой сословныхъ льготъ и обществ. безопасности, равно какъ покровительствомъ трубадурамъ; завладѣлъ въ Наваррѣ графствомъ Руссильонъ и участвовалъ часть Прованса; ум. 1196 г.

3) А. III, Великолѣпный, сынъ Петра III, 1285—91, утвердилъ на сеймѣ въ Сарагосѣ 1287 г. привилегіи сословій, въ силу которыхъ избраніе королевскихъ совѣтниковъ было поставлено въ зависимость отъ сословій. Чтобы отстоять притязанія инфантовъ фонъ-Цедра онъ въ союзѣ съ братомъ своимъ, Іаковомъ Сицилійскимъ, велъ войны съ Кастиліей, Франціей, Неаполемъ, папой; его преемникомъ былъ его братъ Іаковъ II.

4) А. IV, Добрый, 1327—36, сынъ и преемникъ Іакова II; борьба его съ сословіями по поводу подарковъ, сдѣланныхъ имъ его второй женѣ Элеонорѣ, дочери Фердинанда IV Кастильскаго, кончилась побѣдой сословій.

5) А. V, Великодушный, какъ король Неаполитанскій и Сицилійскій А. I, сынъ и преемникъ Фердинанда Справедливаго, 1416—58. Послѣ смерти неаполитанской королевы Жанны II (1435) и усыновленнаго ею Людовика Анжуйскаго, въ борьбѣ съ которымъ раньше помогалъ Жаннѣ, А. послѣ 5-лѣтней борьбы достигъ того, что папа отдалъ ему Неаполь въ ленное владѣніе (1442). А. ум. 1458 г.; ему наслѣдовалъ его братъ Іоаннъ II, король Наваррскій,

а въ Неаполѣ его сынъ Фердинандъ, склонный къ роскоши и излишествамъ, но умный и благожелательный, А. покровительствовалъ наукѣ и принялъ ученыхъ, бѣжавшихъ изъ Константинополя.

Короли Астури. 6) А. II, Цѣломудренный (el Casto) 792—842, внукъ Альфонса I. Онъ распространилъ свое господство на Галисію и всю страну до р. Дуэро. Овѣдо онъ сдѣлалъ столицей и утвердилъ священнымъ мѣстомъ для паломничества г. Сантъ-Яго-де-Компостелла.

7) А. III, В., 866—910, управлялъ также Леономъ и Галисіей, подчинилъ Наварру, разбилъ мавровъ, и проникъ до Португаліи и Старой Кастиліи. Увеличеніе налоговъ, вызванное войнами, возбудило возстаніе, съ сыномъ А., Гарсіемъ во главѣ. Возстаніе было подавлено, но мать Гарсіи Химена Наваррская побудила братьевъ къ новому возмущенію; А. былъ побѣжденъ и вынужденъ былъ раздѣлить государство между своими тремя сыновьями.

Короли Кастильскіе. 8) А. VI, 1072—1109, получилъ Кастилію, Галисію и Леонъ; 1076 г. онъ раздѣлилъ съ королемъ Арагонскимъ Наварру; успѣшно воевалъ съ маврами, завладѣлъ въ 1085 г. Толедо, чѣмъ заслужилъ назв. „Щита Испаніи“, но въ 1086 г. потерпѣлъ пораженіе въ сраженіи при Салакъ; ум. 1109 г. Его правленіе отличалось справедливостію; онъ улучшилъ отправленіе правосудія, даровалъ городамъ многія права и привилегіи и ввелъ въ Испаніи католическую іерархію.

9) А. VII, Раймундесъ 1122—57, назыв. также А. VIII, внукъ предыд., сынъ его дочери Урраки отъ ея перваго брака съ графомъ Раймундомъ Бургундскимъ. Отчимъ А. Альфонсъ I Арагонскій предоставилъ ему Галисію, но вскорѣ у Урраки начались распри съ супругомъ; она возмутила кастильское дворянство, и А. былъ провозглашенъ королемъ Кастиліи въ 1122 г. Послѣ продолжительныхъ войнъ А. получилъ 1127 г. Кастилію, Леонъ, Астурію и Галисію, и принималъ титулъ короля Испаніи. Но единеніе христіанскихъ государствъ полуострова продолжалось недолго и вскорѣ остальные князья отдѣлились отъ А. Гораздо удачнѣе была его борьба съ маврами. Онъ взялъ Калатраву, Альмерію и одержалъ надъ маврами блестящую побѣду, ум. 1157 г.

10) А. VIII (IX), Благородный, сынъ Санчо III, 1170—1214, зять Генриха II Англійскаго; 1193 г. вступивъ съ королями Леоніи и Наварры въ союзъ противъ мавровъ, потерпѣлъ полное пораженіе при Аларкосѣ (1195), но затѣмъ, вновь перешель Сьерру-Морену и съ помощью другихъ христіанскихъ князей Испаніи одержалъ 1212 г. побѣду надъ маврами при Толедо, положившую начало упадку мавританскаго государства на полуостровѣ; ум. 1214 г.

11) А. X, по прозв. Астрономъ, Мудрый (el Sabio), Философъ, сынъ Ферди-

нанда III Св., род. 1221 г., царствовалъ въ Кастиліи и Леонѣ съ 1252—82 и 1257 г. получилъ корону Германіи, въ которой, впрочемъ никогда не былъ. А. завоевалъ Хересь, Медина-Сидонію, Сантъ-Люкаръ, Кадиксъ, часть Альгарбіи, присоединилъ Мурсію, но обременялъ народъ налогами и вызвалъ 1275 г. междуусобицу и войну съ Франціей тѣмъ, что по требованію знати назначилъ своимъ преемникомъ своего втораго сына Санчо, обойдя сыновей своего старшаго сына Фердинанда, женатаго на Бланкъ, сестрѣ франц. короля Филиппа III. 1282 г. А. былъ свергнутъ съ престола заговоромъ знати, съ сыномъ А. Санчо во главѣ, и ум. изгнанникомъ въ Севильѣ у мавровъ 1284 г. А. творецъ кастильской прозы. При немъ былъ конченъ законодательный вѣстникъ „Leyes de las partidas“, получившій 1501 г. силу общаго земск. права. Большая заслуга его по отношенію къ астрономіи состоитъ въ исправленіи Птолемеевыхъ планетныхъ таблицъ, назв. Альфонсовыми (1252). По его порученію была составлена впервые исторія Испаніи на кастильск. яз. („Cronica general“) и начата всемірн. исторія („Grande e general historia“), переведенъ на испанск. яз. Веліхъ Завѣтъ. Кромѣ того перевеодились на кастильск. яз. классик. и арабскія соч. по астрономіи, математикѣ и философіи и др. А. былъ самъ поэтъ и писатель. Его „Opusculos legales“ изд. мадридск. академіей 1836 г.

12) А. XI, 1312—50, король Кастиліи и Леона, сынъ Фердинанда IV; 1325 г. едва 15-лѣтній А. твердо взялъ въ руки бразды правленія, возстановилъ кровавой строгостію (названъ „Мстителемъ“) королевское достоинство и спокойствіе страны и наложилъ дань на могущество Магомета V Гранадскаго. На помощь послѣднему пришелъ изъ Африки Абуль Гассанъ. А. разбилъ мавровъ при рѣчкѣ Соладо 1340 г., а послѣ двухъ побѣдъ кастильск. флота у береговъ Африки пало множество укрѣпленныхъ мѣстъ Гранады, между прочимъ и Альгесирасъ, сдѣлавшійся съ того времени главной опорой предпріятій христіанъ противъ Африки. А. ум. отъ чумы во время осады Гибралтара 1350 г. А. былъ также писатель и ученый; его списокъ дворянъ и книга объ охотѣ („El libro de la Montegia“) напеч. 1877 г.

Неаполь и Сицилія. 13) А. II, король Неаполя и Сициліи, сынъ Фердинанда I, род. 1448, ум. 1495 г.; 1481 г. отнялъ у турокъ Отранто, 1494 г. вступилъ на престолъ, но насиліями и разнузданнымъ образомъ жизни вызвалъ въ Неаполѣ, во время нападенія Карла VIII, возстаніе въ янв. 1495 г. и отрекся отъ престола въ пользу своего сына Фердинанда.

Короли Португалскіе. 14) А. I. Завоеватель, первый король Португаліи, 1139—85, род. 1110, сынъ графа Генриха Бургундскаго, завоевателя и перваго графа Португаліи, 1139 г. побѣдилъ мавровъ при

Уриквъ, заставилъ провозгласить себя на полѣ битвы королемъ Португаліи, и созвалъ въ Ламего (1143) первое собраніе кортесовъ, на которомъ была провозглашена независимость Португаліи отъ Леона и Кастиліи. 1147 г. А., благодаря случайно пробѣжавшимъ англ. и нѣмецк. рыцарямъ, овладѣлъ Лиссабономъ, занятымъ маврами, всей Галисіей, Эстрамадурой и Эльвасомъ; кромѣ того осадилъ Бадахось. А. ум. 1185 года; его преемникомъ былъ его сынъ Санчо I.

15) А. II, Толстый (el Gordo), 1211—23, внукъ предыд., сынъ Санчо I, отстаивалъ независимость Португаліи отъ Леоніи, побѣдноно сражался съ маврами и сумѣлъ защитить свою самостоятельность по отношенію къ папѣ. Онъ способствовалъ развитію свободнаго город. общин. быта, издалъ съ помощью кортесовъ въ Коимбрѣ (1211) первые общегосударств. законы, упорядочилъ финансы и управление.

16) А. III, Возстановитель (el Restaurador) 1248—79, второй сынъ предыд., 1245 года отнялъ съ помощью недовольнаго духовенства престолъ у своего брата Санчо II, послѣ смерти котораго 1248 г. принялъ королевск. титулъ и заслужилъ народную любовь строгой законностью. 1251 г. окончательнo отнялъ у мавровъ Альгарвию. А. стремился ограничить могущество рыцарск. орденовъ и духовенства, за что былъ отлученъ папой Григоріемъ X отъ церкви; ум. 1279 г.

17) А. IV, Смѣлый (el Osado), 1325—57, сынъ короля Диниса. Въ его царствованіе Португалія сильно пострадала отъ землетрясенія (1344) и отъ чумы (1348).

18) А. V, Африканецъ, сынъ Эдуарда I, род. 1432, ум. 1481 г., вступилъ на престолъ 1438 г., самостоятельно управлялъ государствомъ съ 1448 г. При А. начались великія португальскія открытія, простиравшіяся уже въ 1455 г. до мыса Зеленаго, и Португалія заняла выдающееся мѣсто среди соврем. государствъ. Но А. былъ занятъ гл. обр. завоеваніями въ Марокко: 1458 г. онъ высадился у Цеуты и взялъ Альказаръ, 1470 г. — Арциллу и Танферъ. Попытки А. овладѣть Кастиліей и Леономъ были неудачны. А. былъ больше рыцарь, чѣмъ полководецъ и король, съ благороднымъ характеромъ и любовью къ наукѣ. При немъ (1446) былъ изд. благодаря стараніямъ регента Донъ Педро, столь важный для Португаліи Альфонсовъ сводъ законовъ (Ordenações de Rey Affonso V) и нормъ обычнаго права, въ которомъ субсидіарное примѣненіе получило также Юстиніанск. и канонич. права.

19) А. VI, род. 1643 г., ум. 1683 г., наследовалъ своему отцу Юанну IV 1656 г. подъ регентствомъ своей матери Луизы де Гуцманъ, 1662 г. объявилъ себя самостоятельнымъ, но предоставилъ управленіе гр. Кастильо-Мельхору. При послѣднемъ португальскія войска успѣшно сражались съ испанцами. 1666 г. А. женился на Маріѣ

Францискѣ Елизаветѣ Савойской, которая въ союзѣ съ братомъ А. Донъ Педро и предводителемъ англійск. и франц. вспомогательныхъ войскъ Фридр. фонъ-Шомбергъ заставила А. отказаться отъ престола 1667 г.; 1669 г. А. былъ сосланъ на о-въ Терсейру, а 8 лѣтъ спустя заточенъ въ замкъ г. Синтры.

Испанія. 20) А. XII, король Испаніи, род. 1857 г., ум. 1885 г., сынъ королевы Изабеллы II и короля Франца Ассизскаго. А. воспитывался въ Вѣнѣ и въ Англии и получилъ права на престолонаслѣдіе младшей Бурбонской линіи, послѣ того какъ Изабелла уступила ему свои права (25 іюня 1870 г.). Послѣ низверженія короля Амедея и смуты, вызванныхъ учрежденіемъ республики и войнами съ карлистами, въ пользу А. образовалась все возрастающая партія, особенно среди умѣренно-либеральныхъ генераловъ и политиковъ. 1874 г. генералы Кановасъ дель Кастильо и Мартинецъ Кампосъ стали во главѣ этой партіи и послѣдній провозгласилъ въ Каталоніи 30 д. 1874 г. А. королемъ; 14 янв. 1875 г. А. вступилъ въ Мадридъ: Кановасъ былъ назначенъ президентомъ министерства и сумѣлъ умѣренно-консервативнымъ управленіемъ постепенно утвердить власть молодого короля; въ февр. 1876 г. была закончена война съ карлистами. Два покушенія на жизнь Альфонса (25 окт. 1878 Оливы Монкасы и 30 дек. 1879 г. Гонзалеса), были неудачны, и А. удалось еще болѣе утвердить свою власть. Во внѣшней политикѣ А. примкнулъ къ Австріи и Германіи, споръ съ которой изъ-за Каролинскихъ о-вовъ окончился миролюбиво. А. ум. 1885 г. въ замкѣ Пардо отъ чахотки; тѣло его похоронено въ Эскуріалѣ. Вдова его Марія Христина приняла регентство, сначала за старшую дочь, Мерседесъ, а впослѣдствіи за сына Альфонса XIII.

21) А. XIII, король Испаніи, сынъ предыд. и Маріи Христины, род. 17 м. 1886 г., уже послѣ смерти отца, состоитъ подъ опекой матери.

22) А. Бурбонскій, инфантъ Испанскій, второй сынъ инфанта Донъ Жуана и младшій братъ испанск. претендента Донъ Карлоса, род. 1849 г. въ Лондонѣ, служилъ въ австрійск. арміи, съ 1869 въ корпусѣ папскихъ зуавовъ; 1871 г. вступилъ въ бракъ съ Маріей десь Невесъ, дочерью Донъ Мигуэля. Въ 1873 г. отправился въ Испанію и предводительствовалъ въ Каталоніи карлистами, не разъ производилъ сопровождавшіяся грабежомъ нападенія на Кастилію, но въ ноябр. 1874 г. внезапно прекратилъ воен. дѣйствія, поссорившись съ братомъ, живетъ въ Австріи.

Альфредъ, 1) Великій, король англійскій, младшій сынъ короля Этельвульфа и внукъ Эгберга, род. въ 849 г., ум. 901 г. Четырехлѣтнимъ мальчикомъ онъ былъ уже помазанъ на царство папой Львомъ IV въ Римѣ. Уже съ 866 г. онъ занялъ въ странѣ выдающееся положеніе, благодаря своимъ

военнымъ подвигамъ противъ норманновъ; въ 871 г., по смерти брата Этельреда, вступилъ на престолъ, какъ король Вессекса. Въ то время норманны проникли въ самую глубоко королевства; земледѣліе было заброшено, города и села стояли на половину разрушенными, отъ церквей и монастырей остались одніе развалины. Альфредъ заключилъ въ 872 г. миръ съ норманнами; но они снова вторглись въ его владѣнія и разорили ихъ въ конецъ. Послѣ этого Альфредъ скрывался долгое время среди глубокихъ болотъ и лѣсовъ. Народныя сказанія украшаютъ романтическими подробностями его бѣгство. Достоверно одно, что король ни на минуту не упустилъ изъ вида мысли объ изгнаніи датчанъ. Въ трудно доступной лѣсистой области, у слиянія Паррета и Тоны, укрѣпился онъ со своими провѣрженцами въ Этельнефъ, куда сбралось англійское дворянство и двинулся съ войскомъ противъ непріятеля 878 г., нанеся врагу рѣшительное поражение и въ теченіе 14 дней онъ отобралъ у него крѣпости, а предводитель дотчанъ, Гутрингъ, которому Альфредъ оставилъ Останглію, принялъ христіанство. Съ тѣхъ поръ наступила для Англій эпоха мира, Альфредъ тотчасъ же привялъ мѣры къ предупрежденію новаго вторженія. Заведя еще 876 г. свой флотъ, онъ разбилъ въ 885 г. норманнскую эскадру, сдѣлавшую нападеніе на Кентъ и Рочестеръ, и въ кровавыхъ битвахъ 894—97 г. вновь одолѣлъ норманновъ, вторгшихся подъ начальствомъ Гастингса, и принудилъ ихъ покинуть Англію. Дальнѣйшія заботы Альфреда направлены были къ уврачеванію ранъ, нанесенныхъ государству эпохой войны и норманнскихъ опустошеній. Онъ возобновилъ старинное дѣленіе страны на графства (shires) и сотни, собралъ законы Кента, Лирса и Вессекса, присоединилъ къ нимъ новые: такъ явился кодексъ, который отчасти послужилъ исходной точкой при составленіи позднѣйшаго common law.

Столь же ревностныя пошеченія прилагалъ А. къ поднятію экономическаго положенія страны: покровительствовалъ земледѣлію, основывалъ новые города и селенія, возстановилъ Лондонъ изъ развалинъ и всѣчески старался его украсить. Не остались безъ его вниманія торговля и судоходство; а монастыри и церкви пользовались его особенной благосклонностью. А. много содѣйствовалъ развитію отечественной литературы: онъ самъ, подъ руководствомъ друга своего Ассера, перевелъ „Хронику“ Орозія, „Церковную исторію“ Веды, „Утѣшеніе въ философіи“ Боэція и др.; при немъ же начато было переложеніе псалмовъ на англійскій яз. А. самъ лично былъ искусенъ въ кораблестроеніи, въ архитектурѣ, въ ювелирномъ мастерствѣ и даже изобрѣлъ часы особаго устройства. Ум. А. 28 окт. 901 отъ какой то неизлѣчимой болѣзни, уже въ 20-лѣтняго возраста причинившей ему тяжкія страданія. Въ немъ соединилось все, что облагораживаетъ человѣка и воз-

вышаетъ властелина; онъ былъ великъ и какъ писатель, и какъ воинъ, и какъ государственный мужъ, судья, и христіанинъ. Главнѣйшимъ источникомъ для исторіи его царствованія служатъ біографія, написанная другомъ Альфреда Ассеромъ, епископомъ Шерборнскимъ и выпущенная въ свѣтъ Визе (1722), а также „Monumenta historica britannica (1848). Литерат. труды Альфреда изданы Босвортомъ (1852). А. Pauli, König A. und seine Stelle in der Geschichte Englands (1851); Weisz, Geschichte A. d. Gr. (1852); Hughes, A. the Great. (1878).

2) А. Эрнстъ Альбертъ, герц. Саксенъ-Кобургъ-Готскій, второй сынъ королевы Викторіи и принца Альберта; род. въ 1844 г. Послѣ тщательной подготовки поступилъ въ 1858 г. на службу во флотъ еще кадетомъ и совершилъ нѣсколько морскихъ кампаній; въ 1862 г. былъ избранъ на греческій престолъ, но отецъ его отклонилъ предлагаемую корону; а въ 1866 г. онъ возведенъ былъ въ званіе герцога Эдинбургскаго, графа Рентскаго и Ульстерскаго. Въ 1867 г. совершилъ перевѣздъ въ Австралію, затѣмъ посѣтилъ Японію, Китай и Индію. Въ 1874 г. герцогъ въ Петербургѣ сочетался бракомъ съ великой княжой Маріей, единственной дочерью Императора Александра II, отъ которой имѣлъ пятерыхъ дѣтей. На службѣ англійскаго флота достигъ чина адмирала, командовалъ въ 1886—88 гг. средиземной эскадрой, съ 1891 г. завѣдуетъ девенпортской военной гаванью. Въ германской арміи ему принадлежить чинъ генерала отъ инфантеріи.

По смерти дяди, герцога Эрнста II (1893), герцогская корона Кобургъ-Готы перешла къ нему.

Альфреско, см. *фресковая живопись*.

Альфур, племя, населяющее большую часть острововъ Целебеса и Молукскихъ, принадлежать къ малайской расѣ, смѣшанной съ папуасами; съ послѣдними они близки по строенію лица и волосъ, высоки ростомъ, стройны, съ значительной волосатостью тѣла. Стоять на низкой степени культуры, живутъ въ свайныхъ постройкахъ, охотники, частью канибалы, но мѣстами воздѣлываютъ землю и имѣютъ домашній скотъ. Языкъ малайскаго типа, раздѣляется на нѣсколько диалектовъ, недостаточно еще изученыхъ. За небольшимъ исключеніемъ А. язычники. См. Ваег, Ueber Papua und Alfuren. Спб. 1859.

Альхемила, латинск. названіе манжетки (см.).

Альцей, окружной городъ въ Гессенской провинціи, на Зельцѣ, лежитъ на мѣстѣ пересѣченія линій жел. дорогъ. А. упоминается уже въ IV стол. (Фолькеръ, герой Нибелунговъ, былъ родомъ изъ А.), расположенъ на мѣстѣ римскихъ колоній; въ 1277 году сталъ имперскимъ городомъ; въ 1689 г. былъ сожженъ французами. Понынѣ еще сохранились развалины замка.

Альцероль, см. *боярышникъ*.

Альциона, самая яркая звѣзда въ Плеядахъ.

Альционы (Alcyonidae), см. *зимородки*, птицы.

Альчинъ или Альчинское самосадочное соляное оз. Таврической губ. Феодосійскаго уѣзда на южномъ бер. Керченскаго полуострова у береговъ Чернаго моря, отъ котораго отдѣляется только узкой косой, отъ Феодосіи въ 70 верст., имѣеть до 13 верстъ въ окружности и даетъ въ одно лѣто до 7 мил. пуд. повареной соли очень хорошаго качества.

Альчиати (Alciati), Андрей, итал. юристъ, основатель т. н. элегантной школы въ правовѣдѣніи, род. 1492 г. въ мѣстечкѣ Alzate около Милана, ум. 1550 г. въ Павіи, читалъ лекціи въ унив. авиньонск., буржск., павіанск., болонск. и феррарскомъ. Важн. соч. „Annotationes in tres libros Codicis“ (Бол. 1513) и „Emblematum libellus“ (Мил. 1522), собраніе эпиграммъ съ гравюрами. „Orega omnia“ въ первый разъ изд. въ Базелѣ 1546—49 гг., въ 6 т.

Альчука, см. *Аже-хе*.

Альшо-Фехеръ, венг. комит., см. *Унтер-вейсенбургъ*.

Аляшка, по произн. Эльяшка (Alaska) названіе употребляемое теперь въ Америкѣ для означенія полуострова, въ отличіе отъ всей территоріи, за кот. удержано русское названіе Аляска (см.). То и другое названіе происходятъ отъ мѣстнаго аеутскаго названія Алакшакъ.

Алэ (Alais), гор. франц. департ. Гардъ, на р. Гардонъ д'Алэ, у подошвы Севенновъ и при Лионск. жел. дор.; древній соборъ, лицей, горн. училище, минеральный источникъ; 18,961 жит. (1891), которые занимаются добываніемъ кам. угля (въ 1890 г. бассейнъ А. доставилъ 2.024,000 тоннъ) желѣза, свинца, цинка и асфальта; обработка и торговля шелкомъ. Въ А. 27 июня 1629 г. былъ заключенъ мирный договоръ между Людовикомъ XIII и гугенотами, подтвердившій Нантскій эдиктъ.

Алюминаты, производныя водной окиси алюминія, въ которой часть или весь водородъ замѣщенъ какими либо металлами (см. *алюминія водная окись*).

Алюминитъ (вѣстеритъ, галльская земля), минералъ, микрокристаллическаго строенія въ видѣ бѣлыхъ, марши желваковъ; твердость 1, удѣльный вѣсъ 1,8, въ водѣ нерастворимъ, легко растворяется въ соляной кислотѣ, состоитъ изъ воднаго серникоокислаго глинозема; встрѣчается въ мергелѣ и въ суглинкахъ среди буро-угольныхъ отложений, въ плотномъ песчаникѣ и въ мѣлу; мѣсторожденія возлѣ Галле, въ Вюртембергѣ, въ Нью-Гевенѣ, Брайтонѣ и пр. См. *квасцовый камень*.

Алюминіевая бронза, см. *алюминіевые сплавы*.

Алюминіевая латунь, см. *алюминіевые сплавы*.

Алюминіевое серебро, см. *алюминіевые сплавы*.

Алюминіевые сплавы. Алюминій весьма легко даетъ сплавы съ различными металлами. Изъ нихъ имѣютъ техническое примѣненіе сплавы алюминія съ мѣдью; отъ прибавки одного процента алюминія тягучести мѣди увеличивается, металлъ становится болѣе плавкимъ, твердость его, при той-же ковкости, увеличивается; такой сплавъ болѣе пригоденъ для отливокъ, чѣмъ мѣдь, и отличается большимъ сопротивленіемъ дѣйствию химическихъ реагентовъ. Изъ сплава мѣди съ 2% алюминія выдѣлываютъ различныя художеств. издѣлія и части машинъ; такой сплавъ хорошо обрабатывается грабштихелемъ и зубиломъ. Наиб. значеніе имѣеть въ техникѣ алюминіевая бронза, сплавы мѣди съ 3—10% алюминія, которые получаютъ или непосредственно изъ глинозема и мѣди (см. *алюминій*) или раствореніемъ металлическаго алюминія въ расплавленной и нагрѣтой до бѣлаго каленія, весьма чистой, мѣди. Алюминіевая бронза имѣеть золотистый цвѣтъ съ краснымъ или яркорожеватымъ оттѣнкомъ, смотря по содержанию алюминія; уд. в. 7,65—8,37; она болѣе тугоплавка, чѣмъ мѣдь. (Бронза съ содержаніемъ 10% алюминія плавится при температурѣ ок. 1100°). Изломъ бронзы, бѣдной алюминіемъ, волокнистый; при большомъ содержаніи алюминія—кристаллическій; постьковки и прокатки изломъ сплава мелкозернистый, какъ у стали; электропроводность бронзы съ содержаніемъ 10—5% алюминія составляетъ 6—13% электропроводности мѣди. Литая алюминіевая бронза отличается большимъ сопротивленіемъ, чѣмъ литая сталь, причѣмъ растяжимость ея почти вътрое больше растяжимости послѣдней. Сопротивленіе бронзы съ 7 1/2% содержаніемъ алюминія на растяженіе достигаетъ 60 кг. на 1 кв. мм., при 8% алюминія оно равно 80 кг. Бронза хорошо сопротивляется дѣйствию органическихъ и минеральныхъ кислотъ, сѣры, щелочей, амміака, морской воды, поваренной соли, хлора и квасцовъ и т. п. Угаръ при литѣ составляетъ 5%, линейная усадка—1,8—2%. При температурѣ между темнымъ и свѣтлымъ вишневокраснымъ каленіемъ эта бронза хорошо куется и изъ нея можно выковывать и штамповать самыя тонкія предметы. Бронза съ большимъ содержаніемъ алюминія прокатывается только при температурѣ краснаго каленія; паяніе не представляетъ никакихъ затрудненій; она также легко закаливается, какъ сталь; принимаетъ отличную политуру и хорошо обрабатывается зубиломъ. Алюминіевая бронза нашла примѣненіе для приготовленія ложекъ, часовъ, сосудовъ, ножей, для отливки украшеній; изъ нея дѣлаютъ подшипники, ружейные стволы, оправы для очковъ, пружины для часовыхъ механизмовъ, телеграфные аппараты, струны. Серебряныя сплавы алюминія имѣютъ также большое значеніе. Сплавъ изъ 100 частей алюминія и 5 частей серебра обрабатывается

также хорошо инструментами, как чистый алюминий, но тверже послѣдняго и потому очень хорошо полируется. Сплавъ изъ 100 частей серебра и 5 частей алюминія отличается твердостью монетнаго серебра и весьма пригоденъ для чеканки монетъ; отсутствіе лѣвитаго метала составляетъ его преимущество передъ другими серебряными сплавами; Для отливокъ употребляютъ сплавъ съ 4—6⁰/₀ серебра, отличающійся способностью выполнять мельчайшія углубленія формъ, въ которыя его отливаютъ и достаточной плотностью. Сплавы алюминія съ мѣдью и цинкомъ (алюминіевая латунь) дешевле алюминіевой бронзы; сплавъ изъ 63 частей мѣди, 33,66 ч. цинка и 3,33 алюминія весьма пригоденъ для отливокъ; онъ хорошо куется, легче латуни и лучше послѣдней сопротивляется внѣшнимъ вліяніямъ. Сплавъ изъ 10 ч. олова и 90 ч. алюминія немного тяжелѣе алюминія (уд. в. 2,85) и лучше его сопротивляется дѣйствию атмосфернаго воздуха; его легко паять, какъ и латунь, и онъ весьма пригоденъ для замѣны алюминія. Никкелевая алюминіевая бронза чрезвычайно тверда, отлично полируется, красиваго бѣлаго цвѣта, хорошо сопротивляется вліянію атмосфернаго воздуха и дѣйствию жидкостей человѣч. организма, въ виду чего она рекомендуется для хирургич. инструментовъ и аппаратовъ. Для той же цѣли употребляютъ сплавъ изъ 10 ч. никеля 90 ч. мѣди и 0,163 ч. алюминія. Встрѣчающееся въ торговлѣ, такъ наз. алюминіевое серебро есть сплавъ изъ 0,33 ч. серебра и 0,66 ч. алюминія; онъ тверже серебра и потому легче обрабатывается зубиломъ; идетъ на выдѣлку разныхъ принадлежностей чайнаго сервиза. Золото становится весьма твердымъ отъ примѣси 1⁰/₀ алюминія, но при этомъ остается тугимъ и получаетъ цвѣтъ зеленого золота. Съ желѣзомъ алюминій даетъ чрезвычайно твердые сплавы (ферроалюминій). Сплавъ изъ 24,5 ч. алюминія и 75,5 ч. желѣза серебристо бѣлаго цвѣта и не жавѣетъ на воздухѣ. Отъ небольшой примѣси желѣза алюминій становится хрупкимъ и трудно плавимъ, но за то небольшая примѣсь алюминія дѣлаетъ сталь болѣе плавкой. Алюминій способствуетъ превращенію находящагося въ желѣзѣ углерода въ графитъ. Отъ примѣси алюминія (0,1—0,5⁰/₀) сталь и желѣзо приобретаютъ способность легче плавиться. Такая сталь выполняетъ хорошо мельчайшія углубленія формъ при отливкахъ, она гораздо плотнѣе обыкновенной литой стали. Ея сопротивленіе излому составляетъ 65 клг. на 1 кв. мм. Желѣзо съ примѣсью алюминія своими механич. и магнитными свойствами сходно съ обыкновеннымъ желѣзомъ. Литературу см. при ст. *алюминій*.

Алюминіевыя соли (соли глинозема), встрѣчаются въ природѣ въ видѣ би-силикатовъ, составляющихъ главные составныя части наиб. распространенныхъ горныхъ породъ (полевои шпаты, слюда);

Большая Энциклопедія, т. I.

А. получается гл. обр. раствореніемъ гидрата окиси алюминія въ кислотахъ; нерастворимыя соли—двойнымъ разложениемъ. Только немногіе изъ нейтральныхъ А. с. образующихся изъ гидрата окиси алюминія $Al_2(OH)_6$ замѣнениемъ 6-атомовъ Н кислотными радикалами, растворимы въ водѣ; онѣ имѣютъ сладковатый, вязущій вкусъ, кислую реакцію и дѣйствуютъ на желѣзо и цинкъ почти какъ слабыя кислоты; при нагреваніи весьма слабыхъ растворовъ А. с. или при дѣйствіи на нихъ волоконцевъ пряжи (дѣйствующихъ большой поверхностью) выдѣляется осадокъ основной соли. На послѣднемъ свойствѣ основано примѣненіе А. въ красильномъ дѣлѣ въ качествѣ протравъ. Почти всѣ основныя соли нерастворимы въ водѣ. Извѣстно весьма много двойныхъ А. солей (квасцы, силикаты). Вдѣкія щелочи, аміакъ, сѣрнистый аммоній, углекислыя щелочи осаждаютъ изъ растворовъ А. с. гидратъ окиси алюминія. Получаемый при этомъ осадокъ растворимъ въ избыткѣ вѣдкихъ щелочей и осаждается снова изъ этихъ растворовъ при осторожномъ ихъ усредненіи кислотами, а также при прибавленіи хлористаго аммонія. Большинство А. с. находятъ въ настоящее время широкое примѣненіе въ техникѣ.

Алюминій (отъ лат. *alumen*, квасцы), металлъ глинозема, до сихъ поръ не найденный въ природѣ въ свободномъ состояніи, принимаетъ, однако, въ видѣ соединенія съ кремнеземомъ дѣятельное участіе въ образованіи земной коры, такъ какъ это соединеніе составляетъ главную составную часть наиб. распространенныхъ горныхъ породъ (полевои шпаты, слюда), глинистыхъ сланцевъ, глинъ, суглинковъ и пахотной земли. Кромѣ того А. встрѣчается въ природѣ въ видѣ окиси, гидрата окиси, сѣрно-кислаго и фосфорно-кислаго А. въ видѣ фтористаго А. (съ фтористымъ натріемъ въ криолитѣ). Сначала получали А. по способу Вёлера разложениемъ хлористаго А. металлическимъ натріемъ. Двойная соль хлористаго А. съ хлористымъ натріемъ прокаливалась съ 35⁰/₀ металлич. натрія въ пламенной печи; при этомъ происходило соединеніе натрія съ хлоромъ соли, а металлическій А. выдѣлялся.

Первыя попытки добыть А. электрическимъ путемъ изъ его солей сдѣланы были Деви и Девиллемъ; но они не достигли желаемаго результата. Въ 1854 г. Бунзену удалось выдѣлить А. изъ расплавленнаго соединенія хлористаго А. и хлористаго натрія, помощью электролиза; послѣдній способъ послужилъ основой для другихъ способовъ добыванія А. электрическимъ путемъ, которымъ пользуются въ настоящее время. Братья Cowles въ Нью-Йоркѣ пользуются для добыванія А. и его сплавовъ тѣсною смѣсью изъ глинозема и угля, которую они разлагаютъ въ пламени вольтовой дуги. Фиг. 1 изображаетъ продольный разрѣзъ плавильной печи, которую они употребляютъ, фиг. 2 — поперечный

разрѣзъ. Печь эта представляет собою родъ ящика, дно котораго А и боковыя стѣнки В сложены изъ прочныхъ огнеупорныхъ пластинъ, ящикъ этотъ закрывается сверху тяжелой чугунной крышкой С съ отверстиями о для удаленія газовъ во время работы. Въ короткихъ стѣнкахъ печи имѣются отверстія для пропуска угольныхъ электродовъ Е. Подъ печи выкладывается сначала слоемъ мелко измельченнаго древеснаго угля. Затѣмъ электроды вдви-

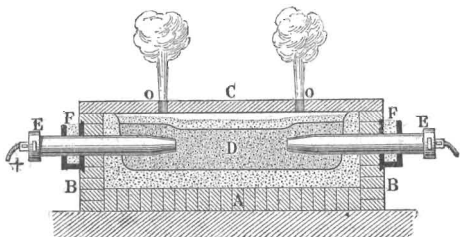

Фиг. 1. Продольный разрѣзъ. Аппаратъ Cowles для добыванія алюминія.

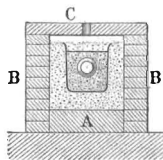

Фиг. 2. Попер. разр.

гаются въ печь такимъ образомъ, чтобы разстояніе между ними составляло нѣсколько дюймовъ, и печь наполняется угольной пылью до пространства D, служащаго для пріема восстанавливаемой смѣси. Все это засыпаютъ грубозернистой угольной мелочью, а печь закрываютъ крышкой. Для получения алюминиевой бронзы берутъ смѣсь, состоящую изъ зеренной мѣди, окиси А. (въ видѣ толченаго корунда) и грубо измельченнаго древеснаго

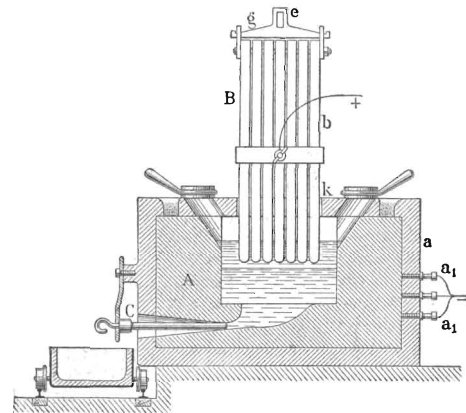

Фиг. 3. Аппаратъ Héroult для добыванія алюминія.

угля. Реакція идетъ при силѣ тока въ 1500 амперъ, при этомъ выделяются окись углерода и бѣлый дымъ. По окончаніи реакціи электроды нѣсколько раздвигаются и печь снова загружается. Для того, чтобы раскаленные электроды не сгорали на воздухѣ, при выниманіи изъ печи, они проходятъ черезъ наполненные дробленой мѣдью коробки F, придѣланныя къ короткимъ стѣнкамъ печи, гдѣ они скоро остываютъ. Когда въ печи накопилось доста-

точное количество металла, токъ переводятъ въ другую печь, а первой даютъ остыть, при чемъ получаютъ углеродистый А. съ содержаніемъ 30—60% А. и бѣлую алюминиевую бронзу съ содержаніемъ 15—35% А., которая, сплавляясь съ большимъ или меньшимъ количествомъ мѣди, даетъ различные сплавы. Въ означенномъ способѣ Cowles реакція идетъ только при весьма высокой температурѣ, развиваемой электрическимъ токомъ, но не въ обыкновенныхъ печахъ. При этихъ условіяхъ уголь и мѣдь восстанавливаютъ окись А. въ металлъ. По способу Héroult разлагаютъ расплавленную чистую окись А. электрическимъ токомъ, при чемъ угольные аноды сгораютъ въ окись углерода на счетъ кислорода глинозема, а выдѣлившійся А. поглощается расплавленной мѣдью, играющей роль катода. Составленный изъ угольн. пластинъ тигель А. (фиг. 3) обшить

плотно прилегающимъ къ нему металлическимъ кожухомъ а, изолированнымъ отъ пола. Такъ проводится въ тигель А черезъ нѣсколько мѣдныхъ штифтиковъ а. Въ тигель входятъ также положительные электроды В, состоящіе изъ угольныхъ пластинъ b, которыя обхватываются сверху рамой g, оканчивающейся проушиной е съ цѣлью, помощью которой поднимаются и опускаются электроды. Тигель А. покрытъ графитовыми пластинками к, снабженными отверстиями для загрузки материаловъ. Означенныя отверстія закрываются, въ случаѣ надобности, крышками и служатъ вмѣстѣ съ тѣмъ для удаленія образующихся въ тиглѣ газовъ. Работу начинаютъ съ того, что въ тигель забрасываютъ дробленую мѣдь, которая плавится при приближеніи къ ней положительныхъ электродовъ; металлъ играетъ въ данномъ случаѣ роль отрицательнаго электрода. Затѣмъ засыпаютъ въ тигель окись А., которая также весьма скоро плавится; тогда поднимаютъ положительные электроды, такъ чтобы токъ прошелъ черезъ расплавленную окись А., которая тотчасъ же разлагается. Отъ времени до времени засыпаютъ въ тигель новыя порціи мѣди и окиси А., а готовый алюминиевый сплавъ выпускаютъ черезъ отверстіе с, закрываемое угольной пробкой. По этому способу можно получить также сплавы А. съ другими, не возгорающимися при температурѣ плавленія глинозема, металлами. При употребленіи кремнеземистой окиси А. получаютъ сплавы съ примѣсью кремнія. Электрическая энергія, необходимая для разложенія окиси А., развивается на означенномъ заводѣ динамо-машинами, приводимыми въ дѣйствіе рейнскимъ водопадомъ (10 куб. метр. воды въ 1 секунду). Вода дѣйствуетъ сначала на турбины (2 по 600 лошадиныхъ силъ и 1 въ 300 силъ),

надъ которыми находятся динамо-машины. Означенный заводъ израсходоувалъ въ 1890 г. болѣе 1,5 милліоновъ Уаттъ. Нейгаузенскій А. содержитъ около 0,25—2% постороннихъ примѣсей. На Нейгаузенскихъ фабрикахъ добываютъ А. по способу Héroult и Kleiner-Piertz съ нѣкоторыми пока еще не опубликованными видоизмѣненіями; разлагаемая по этому способу двойныя щелочныя соли плавиковой кислоты засыпаютъ въ плавильную печь, стѣны которой выложены бокситомъ или глиной и въ которую входятъ съ двухъ противоположныхъ концовъ подвижные электроды. Измельченная масса плавится въ пламени вольтовой дуги, при чемъ А. выдѣляется на отрицательномъ электродѣ; по мѣрѣ разложенія глинозема въ печь засыпаютъ новыя порціи. Въ самое послѣднее время стали замѣнять въ алюминіевомъ производствѣ глиноземъ сѣрнистымъ А., который плавится или дѣйствіемъ одного тока или же дѣйствіемъ тока совмѣстно съ жаромъ печи и потому остается жидкимъ при электролизѣ. Температура угольныхъ электродовъ, погруженныхъ въ сѣрнистый А., должна быть ниже температуры, при которой происходитъ соединеніе сѣры съ углемъ. Возстановленіе А. идетъ при сравнительно небольшой силѣ тока, при чемъ избѣгаются короткія замыканія послѣдняго, такъ какъ А. тотчасъ же по выдѣленіи опускается на дно. Растворителями сѣрнистаго А. являются хлористый калий и хлористый натрій. Возстановленіе А. идетъ лучше всего въ желѣзномъ ящикѣ, выложенномъ въ верхней части углемъ; такъ какъ расплавленная масса не дѣйствуетъ химически на опущенные въ нее угольные электроды и уголь, коимъ выложена крышка, то получаемый по этому способу А. весьма чистъ. Сѣрнистый А. (въ смѣси съ поваренной солью) получаютъ при внесеніи двойной хлористой соли А. въ расплавленный сѣрнистый натрій; такимъ же образомъ можно получить означенную соль непосредственно изъ криолита. Сѣрнистый А. получается еще слѣдующимъ образомъ: глину растворяютъ въ сѣрной кислотѣ; полученную сѣрно-алюминіевую соль сплавляютъ съ фтористымъ натріемъ; образовавшаяся при этомъ сѣрно-натріевая соль возстановляется углемъ. Массу плавятъ въ пламенной печи, полъ и стѣнки которой выложены желѣзомъ, охлаждаемымъ водой. Pittsburgh Reduction Co^o получаетъ А. по описанному выше способу Галля. Электролизъ совершается на означенномъ заводѣ въ желѣзныхъ ящикахъ, выложенныхъ углемъ. Мѣдная пластина, соединенная съ положительнымъ полюсомъ динамо-машины, оканчивается угольнымъ электродами, опущенными въ электрическую ванну. Вторая мѣдная пластина соединена съ отрицательнымъ полюсомъ динамо-машины. Анодъ состоитъ изъ нѣсколькихъ угольныхъ стержней, которые

сгораютъ отъ дѣйствія на нихъ кислорода во время электролиза. Работу начинаютъ съ того, что подъ печи выстилаютъ флюсомъ, состоящимъ изъ двойной фтористой соли А. и кальція, изъ фтористаго калия и фтористаго натрія съ 3% хлористаго кальція; затѣмъ къ флюсу, расплавленному электрическимъ токомъ, прибавляютъ глиноземъ (приготовленный изъ оксита). При полученіи 1 клг. А. сгораетъ около 1 клг. угольнаго анода и расходуется около 40 электрическихъ лошадей-часовъ. При напряженіи тока въ 7 вольтъ должны получить теоретически 1,43 клг. А.; на практикѣ же получаютъ всего только 70% этого количества.

А. металлъ бѣлаго цвѣта, тверже олова, но мягче цинка, способенъ выковываться въ весьма тонкіе листы и вытягиваться въ проволоки. Въ литомъ состояніи А. имѣетъ ту же крѣпость, что чугуны; прокатанный въ холодномъ состояніи или прокованный онъ достигаетъ крѣпости литой пушечной бронзы и отличается болѣе крѣпостью, чѣмъ тянутая въ горячемъ состояніи мѣдь, цинкъ и олово. А. даетъ кристаллы правильной системы; изломъ литога А. представляетъ обыкновенно грубо волокнистыя неправильныя кристаллы; изломъ обработаннаго металла волокнистъ, часто также мелкозернистъ съ шелковистымъ блескомъ. Хорошій металлъ рубится зубиломъ, не ломаясь. Сильно прокатанный или тянутый А. весьма хорошо пружинится; А. имѣетъ прекрасный звонъ. Удѣльный вѣсъ литога А. при 22° — 2,64, прокатаннаго — 2,68, тянутаго — 2,70. А. плавится при 700°, отличается весьма большою теплоемкостью и теплотой плавленія и потому расплавленный А. твердѣетъ весьма медленно. Теплопроводимость его въ 2 раза больше теплопроводимости желѣза и въ 2 раза меньше теплопроводимости мѣди. Электропроводимость его составляетъ 59% электропроводимости чистой мѣди. А. пропускаетъ Рентгеновскіе лучи. Величина ливевой усадки А. (при отливкѣ въ формовочный песокъ) составляетъ 1,8%. Чистый А. не имѣетъ вкуса и запаха; примѣсь кремнія придаетъ А. „запахъ“ чугуна. Въ сухомъ и влажномъ воздухѣ при обыкновенной температурѣ и въ краснокальильномъ жару А. не измѣняется; при плавлѣнн онъ покрывается весьма тонкой пленкой; даже въ бѣлокальильномъ жару онъ горитъ только съ поверхности. Въ весьма тонкихъ листахъ А. горитъ даже въ пламени спиртовой лампочки. При сплавленіи съ селитрой А. окисляется только въ сильномъ краснокальильномъ жару; при той же температурѣ онъ возстановляетъ окислы желѣза и мѣди. А. не летучъ, разлагаетъ воду только въ весьма тонкихъ листахъ и легко растворяется въ соляной кислотѣ и ѣдкомъ натрѣ, весьма медленно въ слабой сѣрной кислотѣ, но не растворяется въ азотной кислотѣ. Холодные растворы органическихъ кислотъ не дѣйствуютъ на А.; въ присутствіи пова-

ренной соли органической кислоты разъедают А. посуду при кипячении в меньшей степени, чѣмъ мѣдную. Потъ, слюна, гной дѣйствуютъ весьма медленно на А.; сероводородъ, сѣрнистые металлы и аммиакъ вовсе не дѣйствуютъ на А. Кислые нитраты разлагаются А. весьма медленно; изъ хлоридовъ онъ выдѣляетъ болѣе электроотрицательный металлъ. Въ расплавленномъ состоянн онъ разлагаетъ моментально углекислыя и сѣрнокислыя щелочи; изъ буре и силикатовъ — выдѣляетъ боръ или кремнй. А. дѣйствуютъ также на криолитъ. Съ амальгмированнымъ цинкомъ А. даетъ въ слабой сѣрной кислотѣ гальванической элементъ, не уступающй по электродвижительной силѣ гальванической парѣ изъ платины и цинка. Атомный вѣсъ А. 27,04; извѣстенъ только одинъ окиселъ его, а именно окисъ А. или глиноземъ Al_2O_3 , которому соотвѣтствуетъ хлористый А. Al_2Cl_6 .
Продажные сорта Нейгаузенскаго А. имѣютъ слѣдующй составъ:

сорта	алюминнй	кремнй	желѣзо
0	99,90	0,06	0,04
I	99,61	0,18	0,21
I	99,33	0,53	0,14
I	99,25	0,56	0,19
I	99,14	0,58	0,28
II	96,79	1,84	1,37
II	94,32	3,25	2,43
II	92,84	3,82	3,34

При 1—2% содержанн кремнй А. становится уже весьма сѣрымъ, но онъ еще достаточно мягокъ и тягучъ на холоду. Когда примѣсъ кремнй превышаетъ 2%, металлъ становится уже хрупкимъ и ломкимъ. Небольшая примѣсъ желѣза и въ особенности мѣди вреднѣе кремнй, въ смыслѣ уменьшенн ковкости А. и способности его прокатываться. Сорта А. подъ литерами 0, I отлично куются, какъ въ холодномъ, такъ и въ горячемъ состоянн; сорта II, вслѣдствн содержанн кремнй и желѣза, плохо или вовсе не куются. Крѣпость А. увеличивается отъковки въ холодномъ состоянн; при ковкѣ горячаго металла его не слѣдуетъ нагрѣвать до красна. А. легко поддается вальцовкѣ, ковкѣ, штамповкѣ, чеканкѣ и т. п.; напильникомъ А. обрабатывается безъ смазки. При обточкѣ, обстрагиванн, гравированн А. — рабоче инструменты смазываются смѣсью керосина и ворвани; при его сверленн употребляютъ мыльную воду. А. необходимо весьма тщательно паять, при чемъ нельзя разсчитывать на особенную прочность въ мѣстахъ спая. Для полировки металла употребляютъ полировальный камень и оливковое масло, подъ конецъ одинъ только полировальный порошокъ. При сильномъ давленн въ темно-красно-каллиномъ жару листовое серебро и золото плотно пристають къ А. Покрыванн А. мѣдью гальваническимъ путемъ не представляетъ никакихъ затрудненн, какъ въ азотно-кислой, такъ и въ щелочной ваннѣ.

Покрытый мѣдью А. подвергается легко золоченю и серебреною.

Изъ А. выдѣлываютъ разныя мелкя издѣлн (особ. красивъ матовый А., котор. получаютъ, опуская на мгновенн металлъ въ слабый растворъ ѣдкаго натра и промывая затѣмъ азотной кислотой), различные инструменты, отъ которыхъ требуется легкость (бинокли, подзорныя трубы, музыкальные инструменты, индикаторы, анемометры, коромысла вѣсовъ, оправы магнитныхъ стрѣлокъ, хирургическя инструменты, разновѣски), закусочныя и столовыя приборы (последнне не такъ тускнѣютъ, какъ серебро), принадлежности солдатскаго обихода, колокольчики и т. п. Изъ А. строили яхты, различныя части воздушныхъ шаровъ. Алюминиевый порошокъ съ бертолетовой солью издаетъ при горѣнн весьма яркй свѣтъ, мало уступающй въ силѣ и по фотохимическому дѣйствию свѣту магнйя. Вельма тонкя листы А. замѣняютъ листовое серебро. А. нашелъ также примѣненн въ гальванопластикѣ — для покрыванн другихъ металловъ. Примѣненн А. для приготовления предметовъ домашняго обихода, различныхъ художеств. издѣлн и для технич. цѣлей стало уменьшаться въ Германн; въ заводской же практикѣ примѣненн А. сильно возросло за послѣднее время. Во Францн интересъ къ издѣлнямъ изъ А. не ослабѣваетъ. Миноносецъ, построенный для флота изъ сплава 94% А. и 6% мѣди, былъ сильно развѣденъ отъ дѣйствн морской воды, спустя нѣсколько мѣсяцевъ послѣ спуска его на воду, и не смотря на это франц. правительствомъ заказано было еще 10 такихъ же форпостныхъ миноносецевъ; французамъ, вѣроятно, удалось найти способъ предохраненн А. сплава отъ вреднаго дѣйствн морской воды. Алюминиевыя листы и вальцованныя угловой А. не могутъ быть употребляемы въ кораблестроенн, вслѣдствн ихъ недостаточной крѣпости, и потому пришлось прибѣгнуть къ 6% сплаву, на который морская вода дѣйствуетъ, однако, сильнѣе, чѣмъ на чистый А. Управление франц. государств. желѣзныхъ дорогъ заказало пассажирскя вагоны, въ которыхъ всѣ металлическя части, за исключеннемъ колесъ, осей, рессоръ и вагонныхъ стяжекъ, будутъ сдѣланы изъ А. Отъ такой замѣны выгадываютъ въ вѣсѣ каждого вагона около 1500 кгм. Шольцъ въ Майнцѣ предлагаетъ замѣнить литографскй камень А. досками. Онъ даетъ очень хороше отгиски и весьма пригодны для тонкихъ художеств. работъ черными и цвѣтными тонами. Такя доски гораздо легче и дешевле камня и могутъ быть легко приспособлены къ работѣ въ скоропечатныхъ цилиндрическихъ литографскихъ машинахъ, такъ какъ онъ хорошо гнущся. Изъ А. готовятъ также пластинки для свѣтопечатанн, вполне замѣняющя стекло; такя пластинки позволяютъ слѣдить за копированнемъ во время работы и даютъ весьма красивыя и отчет-

ливныя копии, воспроизводящія малѣйшія детали рисунка и отличающіяся большою ясностью.

Кислыя и щелочныя жидкости, а также растворы солей дѣйствуютъ на алюминіевую столовую и кухонную посуду всего сильнѣе при температурѣ кипѣнія; но переходъ А. въ пищу и напитки такъ ничтоженъ, что съ точки зрѣнія гигиенической употребленіе А. посуды въ обыденной жизни вполнѣ допустимо. Наиб. примѣненіе А. находятъ въ сплавахъ.

А. былъ открытъ Вѣлеромъ въ 1827 г. и выдѣленъ при помощи натрія изъ хлористаго А. Въ 50-хъ гг. Наполеонъ отпустилъ Девилю средства для производства опытовъ полученія А. въ большомъ масштабѣ. Въ Жавель (Javele), близъ Париза, возвели въ 1855 г. большую фабрику для добыванія А., и въ томъ же году появились на Парижской выставкѣ первые штйки „серебра изъ глины“.

Въ 1886 г. Heroult и Hall нашли болѣе дешевый способъ добыванія А. электрическимъ путемъ. Съ тѣхъ поръ эта отрасль промышленности быстро развивается и идетъ параллельно съ тѣми усовершенствованіями, которыя вводятся въ новыхъ болѣешихъ динамомашинѣхъ. Въ 1854 г. Девиль сталъ готовить А. фабричнымъ путемъ и тогда стоимость его сразу упала съ 240 до 104 марокъ за 1 клг.; въ 1891 г. продажная цѣна А. составляла 12 мар., въ 1893 г. 3,28 мар. за 1 клг.

См. Mierzinsky, Die Fabrikation des A. und der Alkalimetalle (Вѣна 1885); Richards, A., its history, occurrence, etc. (2 изд., Лонд. 1890); Minet, L'A., fabrication, emploi, alliages (Пар. 1892); Anton, Das A., spezielle Anweisungen, Bezugsquellen A. (Лейпц. 1892); Н. Жуковъ, А. и его металлургія. Теорія электролиза, электрич. и химич. способы производства и т. п. (1893).

Алюминій-карбидъ, см. *карбиды*.

Алюминій кремнекислый, см. *кремнекислый алюминій*.

Алюминій роданистый, (сѣрсинеродистый алюминій). $Al_2(CNS)_6$ получается обѣимъ способомъ разложеніемъ сѣрноалюминіевой соли съ роданистымъ баріемъ или кальціемъ. Растворомъ А. р. пользуются въ ситцепечатаніи для полученія яркаго и живого ализариноваго пунцоваго цвѣта, такъ какъ она восстанавливаетъ при нагреваніи находящуюся въ красильной ваннѣ окись желѣза и так. обр. устраняетъ ея вредное вліяніе на ализаринъ.

Алюминій сѣрнистый Al_2S_3 получается прокаливаніемъ глинозема въ парахъ сѣроуглерода въ видѣ стекловидной желтовато-бѣлой массы; при прокаливаніи же алюминія въ парахъ сѣры и водорода—въ видѣ желтыхъ кристалловъ; соль эта разлагается водой даже въ влажномъ воздухѣ на сѣроводородъ и гидратъ окиси алюминія.

Алюминій сѣрно-кислый, см. *сѣрнокислый алюминій*.

Алюминій уксусно-кислый, см. *уксуснокислый алюминій*.

Алюминій фтористый, см. *фтористый алюминій*.

Алюминій хлористый (хлористый алюминій) Al_2Cl_6 получается при сильномъ нагреваніи мелкоизмельченнаго алюминія въ хлорѣ или при прокаливаніи тѣсной смѣси аморфной безводной окиси алюминія и угля въ струѣ сухого хлора. А. х. возгоняется безъ плавленія и даетъ при охлажденіи бѣлую просвѣчивающуюся кристаллич. массу, дымящуюся на воздухѣ, жадно поглощающую изъ воздуха влагу и растворяющуюся въ водѣ, алкоголь и эфирѣ. Водный растворъ А. разлагается при выпариваніи. А. принадлежитъ къ антисептическимъ средствамъ; соль эта находятъ также примѣненіе въ органической химіи при нѣкоторыхъ синтезахъ. Соединеніе А. съ хлористымъ натріемъ $Al_2Cl_6 + 2NaCl$ получается при прокаливаніи тѣсной смѣси окиси алюминія, угля и поваренной соли въ струѣ сухого хлора; оно менѣе гигроскопично, чѣмъ хлористый алюминій и идетъ на приготовленіе металлія алюминія. Нечистый растворъ А. съ содержаніемъ свинца и мышьяка, получающійся дѣйствіемъ сѣрноалюминіевой соли на хлористый кальцій, употребляется для карбонизаціи шерсти.

Алюминія водная окись (гидратъ окиси алюминія, водный глиноземъ $Al_2(OH)_6$) встрѣчаются въ природѣ въ видѣ диаспора ($Al_2O_3 \cdot H_2O$), боксита ($Al_2O_3 \cdot 2H_2O$) и гиббсита ($Al_2O_3 \cdot 3H_2O$) и получаютъ въ видѣ студенистаго, безцвѣтнаго осадка; а въ сухомъ состояніи въ видѣ камеди, образуется при дѣйствіи амміака на хлористый алюминій, сѣрнокислый алюминій или квасцы; осажается также при дѣйствіи углекислоты на холодный растворъ алюмината натрія; изъ раствора, нагрѣтаго до 50°, она выдѣляется при тѣхъ же условіяхъ въ видѣ весьма плотнаго порошка. Она безцвѣтна, безъ вкуса и запаха, въ водѣ не растворима, съ кислотами даетъ растворимыя алюминіевыя соли (природныя А, растворяются въ кислотахъ только послѣ предварительнаго слабого накаливанія), съ ѣдкими щелочами калия или натрія образуютъ алюминаты калия или натрія. Подобныя соединенія получаютъ и съ другими основаніями. А. обладаетъ въ сильной степени способностію увлекать съ собою органическія вещества изъ растворовъ. На послѣднемъ свойствѣ основано примѣненіе А. для очистки питьевой воды; такъ какъ А., выдѣляясь въ видѣ осадка, увлекаетъ съ собою красящія вещества и другія примѣси; кромѣ того А. служитъ для обезцвѣчиванія свековичнаго сока и для приготовленія другихъ алюминіевыхъ соединеній. При прокаливаніи А. теряетъ воду, превращаясь въ окись алюминія.

Алюминатъ натрія $Na_2Al_2O_4$ получается изъ криолита или боксита. Послѣдній, состоящій изъ глинозема, окиси желѣза

и сравнительно небольшого количества кремнезема, измельчается и обрабатывается кипящим раствором ѣдкаго натрія или же плавится съ кальцинированной содой въ пламенной печи. Плавъ выщелачиваютъ водой и прозрачный растворъ выпариваютъ до суха.

Алюминатъ натрія безцвѣтенъ; хорошо растворяется какъ въ холодной, такъ и въ горячей водѣ, поглощаетъ на воздухѣ влагу и углекислоту. Онъ совершенно разлагается при дѣйствіи углекислоты, двууглекислаго и уксуснокислаго натрія и хлористаго аммонія; употребляется, какъ протрава въ красильномъ дѣлѣ и на ситцепечатныхъ фабрикахъ, идетъ на приготовленіе красильныхъ лаковъ, молочнаго стекла, чистаго глинозема и искусственныхъ камней, для проклейки бумаги и для обмыливанія жировъ въ стеариновомъ производствѣ. Уже въ 1819 г. Маккерь Масуисъ и Гаусманъ, а въ 1832 г. Деберейнеръ предлагали этотъ продуктъ красильнымъ фабрикамъ. Производство А. натрія приняло заводскіе размѣры съ тѣхъ поръ, какъ его стали готовить изъ криолита; продуктъ этотъ затѣмъ перерабатывался въ соду и сѣрноокислый глиноземъ. Алюминатъ кальція играетъ извѣстную роль въ затвердѣваніи цемента. Алюминатъ магнія встрѣчается въ природѣ въ видѣ шпинеля. Алюминатъ бериллія — въ видѣ хризоберилла; Алюминатъ цинка въ видѣ — ганита. Эти драгоцѣнные камни можно получить искусственно, накаливая до бѣлаго каленія гидратъ окиси алюминія съ соответственнымъ окисломъ, въ присутствіи борной кислоты играющей роль въ растворителя. Алюминатъ барія, получающійся при накаливаніи тяжелаго шпата съ углемъ и глиноземомъ, въ присутствіи перегрѣтаго пара, служить протравой въ красильной техникѣ.

Алюминія окись (окись алюминія, глинозёмовая квасцовая земля) Al_2O_3 встрѣчается въ природѣ въ неокрашенномъ или окрашенномъ видѣ. Безцвѣтная или окрашенная окисью желѣза А. встрѣчается въ видѣ корунда или алмазнаго шпата; окрашенная хромомъ въ красный цвѣтъ въ видѣ рубина, кобальтомъ въ синій цвѣтъ, въ видѣ сафира, въ желтомъ видѣ, какъ восточный топазъ, или въ фіолетовомъ какъ восточный аметистъ, съ примѣсью окиси желѣза и кремнекислоты встрѣч. въ видѣ наждака. Аморфную А. о. получаютъ прокаливаніемъ гидрата о. А. или аміачныхъ квасцовъ. При плавленіи въ пламени гремучаго газа или при продолжительномъ нагрѣваніи вмѣстѣ съ бурой до бѣлаго каленія аморфная о. А. переходитъ въ кристаллическую, вполне напоминающую корундъ. При сплавленіи А. о. съ окисью свинца въ ярко-красномъ калильномъ жару получаютъ прекрасные кристаллы корунда; въ присутствіи хромо-каліевой соли — мелкіе кристаллики рубина; а вмѣстѣ съ окисью кобальта и слѣдами хромокаліевой соли —

сафиръ Уд. вѣсъ кристаллич. глинозема 4,0; онъ самое твердое тѣло послѣ алмаза и бора и можетъ быть приведенъ въ растворимое состояніе сплавленіемъ съ ѣдкими или кислыми сѣрноокислыми щелочами и при прокаливаніи съ сѣрною кислотой въ запаянной трубкѣ. Аморфный глиноземъ при нагрѣваніи съ водой даетъ гидратъ о. А., нерастворимъ въ водѣ, растворяется при умѣренномъ нагрѣваніи въ слабыхъ кислотахъ и ѣдкихъ щелочахъ, но лучше въ тѣхъ-же концентрированныхъ жидкостяхъ; при прокаливаніи съ углемъ въ струѣ сухого хлора даетъ хлористый алюминій. Приготовленные искусственно безцвѣтные или окрашенные кристаллы глинозема вполне походятъ, даже по твердости, на естественные драгоцѣнные камни; А. о. служитъ также для полученія металлическаго алюминія.

Алюторы, названіе одного изъ сибирскихъ народовъ въ былинахъ, употребляется наряду съ сорочинной долгополой, чудью бѣлоглазой, черкесами пятигорскими, калмыками, татарами и т. д., т. е. съ племенами, отъ которыхъ богатыри защищаютъ землю русскую.

Алябѣвъ, Александръ Алекс., русск. музыкантъ, род. 1802, ум. въ 1852. А. служилъ въ военной службѣ и занимался музыкой, какъ любитель. Въ 20-хъ гг. познакомился съ композиторомъ Верстовскимъ и написалъ вмѣстѣ съ нимъ и Мауеромъ музыку къ водевилю Хмѣльницкаго „Новая шалость или театральное сраженіе“. Послѣ этого А. сотрудничалъ во многихъ другихъ водевиляхъ Верстовскаго, А. Маурера. гр. М. Ю. Вѣльгорскаго и самостоятельно написалъ нѣсколько опереттъ. А. задумалъ написать 4-хъ актную оперу „Лунная ночь“ и „Аммалатъ Бекъ“, но первая успѣха не имѣла, а вторая не кончена. Временно А. былъ высланъ въ Тобольскъ и тамъ занялся духовной и полковой музыкой. Популярность ему доставили романсы, не лишеныя таланта, искренности и народности, но очень простые по мотиву и отзываются диллетантизмомъ. Собраны муз. произведенія А. и изданы Грессеромъ въ 1859 г. Въ изданіе вошло 70 вокальныхъ пьесъ, но многія произведенія не вошли въ сборникъ, т. к. никогда раньше напечатаны не были. Наибольшепопулярны романсы А. въ свое время были: „Соловей“, „Вечерній звонъ“, „Вечеркомъ румяну зорю“.

Алякринскій, Иванъ, стихотвор. 30-хъ годовъ; набольше извѣстна изданная въ 1837 г. его поэма „Рогъѣда“, неталантливое подражаніе „Руслану и Людмилѣ“ Пушкина.

Аляска (Alaska), территория Сѣвероамериканскихъ Соединенныхъ Штатовъ, крайняя сѣверн. часть континента. Граница ея съ Канадой тянется отъ Портландскаго пролива (55° с. ш.) по гребню берегового хребта не далѣе 55 км. отъ моря до горы Св. Ильи, затѣмъ по 141 меридіану къ Ледовитому Океану. Пл. 1.376,280 кв. км., жит. только

31,795 (1890). Къ территории причислены ближайше къ берегу о-ва Александровскіе и Кадьякъ, Агзуты и о-ва Берингова моря (св. Лаврентія, св. Матея и Прибылые). Въ географическ. отношеніи А. строго разграничивается на двѣ части образующими естественную границу горнымъ хребтомъ; одна принадлежит къ Тихому океану, другая простирается за полярный кругъ, гдѣ самая сѣверн. точка мысъ Барро (71° 24' с. ш.). Горы заросли густ. лѣс., принадлежатъ гл. обр. къ мѣловой и третичной формациямъ, прорваны вулканическими породами, круто поднимаются отъ Тихаго океана и достигаютъ наибольшей высоты на вершинахъ Фервезеръ (4483 м.), св. Ильи (5520 м.) и Иліамна (3678 м.). Последняя дѣйствующій вулканъ, лежитъ на зап. берегу Кукова пролива; у подножія ея крутыхъ склоновъ оз. Иліамна, почти отрѣзающее полуостровъ А. отъ материка. Въ 1883 г. было сильное изверженіе соседнихъ вулкановъ. Климатъ хотя мягче, чѣмъ подлѣ соответствующей широтой на восточ. берегу Азіи, но лѣто настолько холодно и дождливо, что хлѣбонашество невыгодно, родятся только картофель и нѣкоторые овощи. Въ Ситкѣ (57° 3' с. ш.) средняя температура года 6,5°, 245 дней въ году идетъ дождь или снѣгъ, или стоитъ густой туманъ, осадковъ около 2100 мм. Въ сѣверной А. важнѣйшія рѣки Юконъ (см.), Куковила и Наутанъ, горы незначительны. Климатъ континентальный, количество дождя къ центру страны уменьш., колич. снѣга увеличивается. Въ фортѣ Юконъ на верхнемъ Юконѣ (63° 34' с. ш.) средняя темп. —8,4°, въ с. Михаэльъ, у устья рѣки —1,5°. Страна богата лѣсомъ, пушн. звѣремъ, рыбой и минералами. Исключая высокихъ, покрытыхъ вѣчными снѣгами и окруженныхъ ледниками горъ, вся страна до 67° с. ш. представляетъ сплошной лѣсъ, состоящей преимущественно изъ пихты, ели, сосны, кедра, осины, тополя, березы и ольхи. На А. раньше мало обращали вниманія, но въ новѣйшее время съ нахожденіемъ богатыхъ золотыхъ росыпей она получила небывалое значеніе. Еще раньше на берегахъ и въ пескѣ многихъ рѣкъ находили въ небольшомъ количествѣ золото, серебро и мѣдь, добыто 1868—90 гг. на 8.348,062 р.; недавно же открыли такія богатая золотыя росыпи, что несмотря на страшную суровость арктическаго климата, допускающаго работы только въ продолженіе немногихъ мѣсяцевъ, на трудности длиннаго перехода, неслыханную дороговизну жизни въ этихъ негостепримныхъ областяхъ, сюда двинулись тысячи переселенцевъ. Даусонъ Сити, центръ золотыхъ присковъ насчитываетъ уже 4000 жит. Росыпи находятся на р. Юконъ и гл. обр. на ея притокахъ Клондайкъ, на самой границѣ территории съ англійскими владѣніями и отчасти въ области послѣднихъ. Путь къ нимъ идетъ черезъ Ситху, значеніе которой возрастаетъ вслѣдствіе этихъ

открытій. По Юкону плаваніе для пароходовъ возможно на протяженіи 1600 км. отъ устья. На берегахъ близъ Кукова пролива найдено также золото. Уже въ 1893 г. золота добыто болѣе, чѣмъ на 1 милл. долл.; съ тѣхъ поръ добыча въ нѣсколько разъ увеличилась, изъ одной небольшой долины Боканца добыто за лѣто 1897 г. болѣе, чѣмъ на 1½ милл. долл. золота. Наоборотъ, ловъ китовъ и тюленей, производимый почти исключительно судами изъ Калифорніи и Массачусета, ежегодно уменьшается; безпорядочная ловля лосося (1892: 43 милл. ф., стоим. 2,2 милл. долл.) въ недалекомъ будущемъ должна тоже упасть; зато еще мало распространенные сельдяной и тресковый промыслы, вѣроятно, разовьются. Значительный пушной промыселъ, особенно охота на морскихъ котиковъ, откупленная компаніей Аляски, платящей ежегодно 317,500 долл. аренды. Изъ жителей (1890) 12,784 эскимосы, 4739 линкиты, 3441 атабаски, 968 алеуты, 1342 гайда, 1819 креолы (смѣш. раса), 2287 китайцы и 4303 бѣлые. Въ 1884 г. А. получила территориальное управленіе съ гл. гор. Ситкой. — Казакъ Дежневъ уже въ 1648 г. прошелъ черезъ Беринговъ проливъ, Берингъ въ 1728 г.; въ 1730 г. Гвоздевъ первый увидѣлъ и посѣтилъ противуположный берегъ. Дѣло открытій продолжали Берингъ и Чириковъ въ 1741 г. и Кукъ въ 1778 г. Россія заняла страну, и Русско-Американская мѣховая компанія, основанная въ 1799 г., монополизировала охоту и торговлю; въ 1867 г. А. была уступлена за 7.200,000 долл. Соединеннымъ Штатамъ. См. Dall, A. and its resources (Бостонъ 1880); H. Bancroft, History of the Pacific States of North America, томъ XXVIII; Alaska (Санъ-Франциско 1886); Петровъ, Report on the population, industries and resources of A. (Вашингтонъ 1885); Report on population and resources of A. at the eleventh census 1890 (Вашингт. 1893); A., as it was and is, 1865—1895 (Вашингт. 1896); Hayne and Taylor, The pioneers of the Klondyke (1897).

Амаврозъ и Амбліонія, греч. „слѣпота“ и „слабость зрѣнія“, въ настоящее время термины для обозначенія такихъ разстройствъ зрѣнія, которыя не могутъ быть объяснены анатомич. измѣненіями въ глазномъ яблокѣ, а зависятъ отъ болѣзненныхъ явленій въ зрительно-нервномъ аппаратѣ.

Амага, Луи Андрѣ, французскій политическій дѣятель, род. 1847, ум. 1890; былъ съ 1878 доцентомъ медицины въ Монпелье, въ 1880 выступилъ депутатомъ; въ палатѣ, возставалъ противъ экспедицій въ Тунисъ и Тонкинъ, противъ развода, изгнанія принцевъ и т. п. Въ 1885 г. не попалъ въ палату, благодаря сопротивленію республиканцевъ; въслѣдствіи снова былъ избранъ; въ политическихъ вопросахъ проявлялъ полную независимость. Кромѣ медицинскіихъ трудовъ, имъ написано „Les finances

françaises sous l'Assemblée et les chambres républicaines" (1888—89).

Амагеръ (Амакъ), датскій островъ въ Зундѣ. Отъ Копенгагена отдѣляется Кальведоботрандомъ. Поверхность острова равна 65 кв. км., длина приблизительно 15 км. и ширина 7,5 км. Жителей около 40,000 (включая и населеніе Христиансгавна). Жители большею частью — потомки голландцевъ, поселенныхъ на островъ Христианомъ II въ 1516 году. Часть Копенгагена, Христиансгавнъ, выстроена на островѣ. На восточной сторонѣ его лежитъ гавань Драгеръ (см.).

Амадей (лат. „Боголюбовъ“), имя нѣсколькихъ савойскихъ государей и принцевъ. Изъ нихъ замѣчательны: 1) А. V (IV), Великій, родоначальникъ нынѣ царствующей въ Италіи линіи савойскаго дома, сынъ графа Фомы II, род. 1249, ум. 1323, приобрѣлъ черезъ бракъ Боже и Брессу, въ 1283 сдѣлался герцогомъ Аостскимъ и наследовалъ въ 1285 своему дядѣ Филиппу въ Савойскомъ графствѣ. Въ 1294 А. уступилъ своему племяннику Филиппу городъ Туринъ съ Пьемонтомъ, кромѣ Сузы; въ 1310 возведенъ въ званіе имперскаго князя своимъ шуриномъ Генрихомъ VII, которому оказалъ большія услуги въ его походѣ на Римъ; въ 1311 назначенъ главнымъ викариемъ Ломбардіи. Свои савойскія владѣнія въ нынѣшней французской Швейцаріи А. укрѣпилъ послѣ продолжительной борьбы съ Дофиномъ, какъ вообще вездѣ съ большою энергіей отстаивалъ владычество своего дома. А. перв. ввелъ для Савои правильное престолонаслѣдіе по мужской линіи.

2) А. VI (V), прозванный Зеленымъ Графомъ по его любимому цвѣту на турнирахъ, внукъ предыдущаго, род. 1334, ум. 1383; началъ управлять съ 1343, приобрѣлъ въ 1347 Кьери и Савильяно, въ 1355, путемъ договора съ Дофиномъ, Фосиньи и Гексъ, а въ 1359, покупкою отъ Екатерины Савойской, — Ваадтландъ. Въ 1365 императоръ Карлъ IV назначилъ его намѣстникомъ значительной части Бургундіи. Въ 1366 г. А. предпринялъ походъ въ Грецію противъ турокъ и освободилъ императора Иоанна Палеолога изъ рукъ болгаръ. Заклучивъ въ 1372 съ папою Григоріемъ XI и императоромъ Карломъ IV союзъ противъ Иоанна Галеаццо Висконти, завоевалъ Иврею и Верчели и достигъ, по договору въ Павіи въ 1378, признанія своихъ завоеваній. Въ 1381 Людовикъ Анжуйскій, въ качествѣ наследника королевы Иоанны, отказался въ пользу Савои отъ притязаній Неаполя на Пьемонтъ. Въ томъ же году, по приговору А. въ качествѣ третейскаго судьи, окончилась продолжительная война между Генуей и Венеціей.

3) А. VIII, Мирролюбивый, первый герцогъ Савои (до него были графы), род. 1383, ум. 1451, приобрѣлъ по наследству Пьемонтъ, присоединилъ Ниццу и нѣкоторыя мѣстности въ Верхней Италіи. Въ 1434 г. отрекся отъ престола въ пользу

сына и удалился на покой въ замокъ на берегу Женевского озера. Въ 1439 г. Базельскій Соборъ избралъ его папою на мѣсто низложеннаго Евгенія IV и въ 1440 г. онъ былъ коронованъ въ Базелѣ подъ именемъ Феликса V. Не признанный значительною частью католическаго міра, А. уже въ 1449 г. добровольно сложилъ съ себя достоинство папы, за что былъ папою Николаемъ возведенъ въ санъ кардинала. А. былъ послѣднимъ по времени антипапой.

4) А. I, король испанскій, второй сынъ итальянскаго короля Виктора Эммануила, род. 1845, ум. 1890. Послѣ паденія Бурбоновъ въ Испаніи А. былъ избранъ мадридскими кортесами въ короли Испаніи и въ 1871 г. принялъ корону, но неустойчивое политическое состояніе страны принудило его уже въ 1873 г. отречься отъ престола и возвратиться въ Италію, гдѣ онъ и провелъ остальную жизнь, какъ принцъ королевскаго дома съ титуломъ герц. Аостскаго.

Амадейское озеро, крупн. солян. озеро, находящееся въ центральной части Австраліи (въ землѣ Александра), между 24—25° ю. ш., имѣетъ до 350 км. длины, при 70 км. шир.

Амади, народность, см. *мади*.

Амадины (великолѣпные въюрки, Spermestinae), группа небольшихъ птицъ сем. ткачиковъ (Ploceidae), отр. воробьиныхъ (Passeres), — плотнаго тѣлосложенія, опереніе половъ большею частью сходное. Водятся въ Африкѣ, ю.-Азійи и Австраліи, живутъ преимущ. въ степяхъ, хлѣбныхъ поляхъ и въ плантаціяхъ сахарнаго тростника; питаются зернами, строятъ гнѣздо со сводомъ и боковымъ входомъ; кладутъ 3—6 бѣлыхъ яицъ, высиживая ихъ 13—15 дней. А. стали привозить въ Европу съ прошлаго столѣтія; онѣ очень цѣнятся какъ комнатныя птицы, хотя и не поютъ. Кормятъ ихъ просомъ и канаричнымъ сѣменемъ, прибавляя зелень, мучныхъ червей, моченую булку; въ клѣтку вѣшаютъ пѣнку (сенія). *Spermestes cucullata* *Sussn.*, изъ тропич. Африки, неволю хорошо выноситъ и легко разводится; *S. striata* *L.* съ Цейлона и Малабарскаго берега; въ Японіи занимаетъ мѣсто нашей канарейки; *S. fasciata* *Gml.* изъ Африки, хорошо размножается въ неволѣ. См. Russ, Die fremdländischen Stubenvögel (Magdeb. 1877).

Амадисъ, романы объ А. составляютъ группу средневѣковыхъ рыцарскихъ романовъ, распространенныхъ изъ Испаніи по всей Европѣ. Родоначальникомъ этой обширной семьи романовъ и въ то же время лучшимъ изъ нихъ былъ Амадисъ Галльскій. По мѣсту дѣйствія, характерамъ дѣйствующихъ лицъ и множеству отдѣльныхъ подробностей онъ тѣсно примыкаетъ къ сагѣ о Тристанѣ, а также къ бретонск. легендамъ о Ланцелотѣ и Гральѣ. Въ качествѣ „Зерцала рыцарства и любви“ романъ въ продолженіе нѣсколькихъ вѣковъ пользовался необыкновенною популярностью среди всей читающей публики; только ироническому смѣху Сервантеса

удалось исцѣлить испанскій народъ и остальную Европу отъ культа А. А. Гальскій (собственно de Gaula, вмѣсто de Gaulles, т. е. изъ британскаго Уэльса) былъ написанъ на португалск. языкѣ, но первоначальный подлинникъ до насъ не дошелъ. Мы имѣемъ только испанск. передѣлку романа „Гарсиа Ордоньеза Монтальво“ (между 1465 и 1490). Герой романа А (т. е. Ama-deus, по объясненію текста), незаконнорожденный сынъ короля Періона Уэльскаго и британск. принцессы Элизены, оставляется на произволъ судьбы въ ящикѣ; по одинъ шотландскій рыцарь находитъ и воспитываетъ его подъ покровительствомъ феи Урганды подъ именемъ озерного юноши; выросши, А. прѣзжаетъ къ двору, влюбляется въ Оріану, дочь англ. короля Лисуарта, и совершаетъ во имя ея въ далекихъ путешествіяхъ длинный рядъ подвиговъ, сражаясь съ рыцарями, великанами и чародѣями. Рассказъ объ его подвигахъ и страданіяхъ, или, вѣрнѣе, прославленіе его неноклебимой любви составляетъ главное содержаніе романа. А. — идеалъ всѣхъ рыцарскихъ доблестей. Противоположность этому чистому и вѣрному идеалисту составляетъ его братъ Галаоръ, легкомысленный и чувственный матеріалистъ, и этотъ контрастъ, развитый въ психологич. отношеніи очень вѣрно, дѣлаетъ романъ объ А. предшественникомъ современнаго романа. Въ своей первоначальной португалск. версии романъ заключалъ только три книги, Монтальво прибавилъ четвертую и позже (1492) 5-ую книгу собственнаго сочиненія, содержащую исторію Эспландіана, старшаго сына А. и Оріаны. Послѣ него другіе размножили почти до невѣроятности потомство стараго героя. Уже въ 1526 появилась 6-я книга съ исторіей Флоризандо, его племянника, вскорѣ затѣмъ 7 и 8 съ удивительной исторіей Лисуарта Греческаго, сына Эспландіана, и еще болѣе удивительной повѣстью о Греческомъ, правнукѣ гальскаго героя. Затѣмъ послѣдовали Донъ-Флоризель де Никвея, Рожеръ Греческій и Анаксартъ, сынъ Лисуарта; исторіи ихъ и дѣтей послѣдняго посвящены 9, 10 и 11 книги. Въ 1549 была напечатана 12 книга, повѣствующая о подвигахъ Донъ-Сильвеса де-ла-Сельва; 13 и 14 книги рассказы о Леполемо, прекрасномъ Леандрѣ и Пенальвѣ.

Вмѣстѣ съ тѣмъ романъ подвергся многочисл. переводамъ, передѣлкамъ и продолженіямъ на чужихъ языкахъ: въ томъ числѣ были и романсы, и передѣлки въ драматич. форму. Древнѣйшей и лучшей была трагикомедія Жиль Висента. Древнѣйшее сохранившееся изданіе текста Монтальво относится къ 1519. Изъ новѣйшихъ наиб. доступны перепечатки романа въ „Biblioteca de Autores Castellanos“ (т. 40), Rivadeneyras'a и Барселонское изданіе 1847—48 въ 4 т. Кромѣ того, 1540 онъ

былъ напечатанъ по французски, 1546 по итальянски, 1619 по англійски и голландски, 1583 по нѣмецки; есть извѣстіе даже о еврейскомъ переводѣ. Изъ 12 книгъ испанск. романа во Франціи вышло 24, въ Германіи даже 30. Наконецъ, въ началѣ XVII в. французск. писатель, Жильберъ Сонье Дюверде, привелъ всѣ эти романы въ связь, и его огромный сборникъ въ 7 толстыхъ томовъ „Roman des romans“ положилъ конецъ литературной исторіи А. Изъ новѣйшихъ поэтовъ надъ Амадисомъ потрудились Creuzé de Lesser (Пар. 1813), W. Stewart Rose (Лонд. 1803) и Southey, сократившій романъ (нов. изд. 1872, 3 т.). Литература романовъ объ А. приведена у Эбертса въ „Bibliographisches Lexikon“, № 479—489 (Лейпц. 1821) и у Brinckmeier'a въ его „Abriss einer dokumentierten Geschichte der spanischen Nationallitteratur“, т. 32 (Лейпцигъ 1844).

Амадоки, древній сарматскій народъ, жившій въ низовьяхъ Днѣпра, имѣлъ городъ Амадоку на мѣстѣ нынѣшняго г. Новомосковска, Екатер. губ.

Амадось-де-лосъ-Ріосъ, Хозе, испанскій историкъ, род. въ 1818, ум. 1878; учился въ Севильѣ. Съ 1848 поселился въ Мадридѣ, сдѣлался впоследствии профессоромъ философіи и литературы въ тамошнемъ центральномъ университетѣ и академикомъ, а съ 1864 членомъ кортесовъ. Изъ его сочиненій наиболее извѣстны „Historia critica de la literatura española“, серьезное по замыслу, но не оконченн. произведеніе (1861) и „Historia social, politica y religiosa de los judios de España y Portugal“ (1875—76).

Амазаръ, значительный лѣвный притокъ р. Амура, называемый также монголами Кэрбечи; отъ передѣлки послѣдняго произошло и казакское назв. Бол. Горбича. Беретъ начало въ Яблоновомъ хребтѣ въ Забайкальской обл., течетъ почти параллельно р. Шилкѣ и впадаетъ въ Амуръ въ 52 км. ниже слиянія Шилки съ Аргунью уже въ предѣлахъ Амурской обл. Дл. теч. до 300 в. При впаденіи стоитъ довольно значительный казакскій (основ. въ 1858 г.) поселокъ А., относящійся къ Игнашинской волости, съ почтовой станціей.

Амаансъ (Амазисъ, египетск. A'ahmes), 1) Фараонъ египетскій, ок. 1550 до Р. Х., имѣлъ резиденцію въ Фивахъ, отнялъ у гиксовъ нижній Египетъ, захватилъ послѣднюю ихъ крѣпость Аварисъ и возстановилъ могущество государства.

2) Фараонъ египетскій, 570—526 гг. до Р. Х., умный и весьма честолюбивый; онъ первоначально поступилъ на службу къ фараону Априю, достигъ высшихъ должностей и былъ посланъ, въ 570 г., во главѣ арміи, на усмиреніе полковъ, забунтовавшихся въ виду предпочтенія, оказываемаго греческимъ наемникамъ; но, вмѣстотого, постарался устроить дѣло такъ, что порученная ему войска провозгласили его фараономъ; затѣмъ онъ разбилъ и греческихъ

наемниковъ, и самого законнаго фараона. Плѣннаго Адріея онъ выдалъ разъяренными солдатами, требовавшими отъ него этой жертвы. Взойдя на тронъ какъ будто для того, чтобы устранить чужеземное влияние въ странѣ, онъ продолжалъ однакоже дѣло своихъ предшественниковъ и снова пригласилъ въ Египетъ грековъ, имѣя въ виду привить у себя болѣе высокую культуру послѣднихъ; даже отрядъ своихъ тѣлохранителей набралъ изъ іонійскихъ наемниковъ, женился на двухъ гречанкахъ, покровительствовалъ египетской колоніи Новкратису, дозволилъ построить въ ней храмы греческимъ богамъ и самъ приносилъ имъ жертвы. Но и египетскимъ божествамъ А. возвелъ громадныя храмы; асычески содѣйствовалъ онъ также развитію торговли и ремеслъ. Опасное для Египта возрастаніе персидскаго могущества А. рассчитывалъ сдѣлать безвреднымъ, заключивъ союзъ съ Крезомъ и Поликратомъ Самосскимъ. Онъ пытался обезопасить себя также занятіемъ о. Кипра. Годъ спустя послѣ его смерти (526), сынъ его Псамметихъ III долженъ былъ тѣмъ не менше подчиниться персамъ.

Амазонасъ, 1) (Alto Amazonas) самый большой штатъ Бразиліи между $5^{\circ} 10'$ — $10^{\circ} 20'$ ю. ш. и $56^{\circ} 50'$ — $75^{\circ} 10'$ з. д., гранич. на с. британской Гвіаной и Венецуелой, на з. Колумбией, Эквадоромъ и Перу, на ю. Боливией и штатомъ Мато Гроссо, на в. рѣкой Парá; заним. пл. въ 1.897,020 кв. км., населенъ 60,000 кочующихъ индѣйцевъ и (1888 г.) 80,654 осѣдлыхъ жителей. Страна представляетъ обширную наносную равнину, покрытую густыми первобытными лѣсами и орошаемую р. Амазонкой и ея главнѣйшими притоками. Климатъ жаркій и сырой, температура колеблется между 25° и 33° , иногда достигая 40° Ц. Главныя продукты: каучукъ — самый важный предметъ торговли штата, сассапариль, копайскій бальзамъ и др.; сборомъ этихъ продуктовъ почти исключительно и занимается туземное население. Земледѣліе и скотоводство запущены, а также и промышленность; торговля находится почти исключительно въ рукахъ европейцевъ, вывозящихъ ежегодно товаровъ болѣе чѣмъ на 2,7—3,1 милл. руб.; ввозится товаровъ на сумму 2,7 милл. руб.; предметами ввоза служатъ: пищевые продукты, напитки, платье, желѣзные товары и др. Торговныя сношенія поддерживаются пароходствомъ по рѣкамъ: Амазонкѣ, Рио-Негро, Пурусѣ и Мадерѣ. Гл. г. Манаосъ.

2) департаментъ госуд. Перу, гранич. на с. Эквадоромъ, заним. пл. въ 58,900 кв. км., число жит. въ 1876 г. было 34,245 чел. Населеніе занимается производствомъ табаку, соломенныхъ шляпъ и коекъ. Страна покрыта густыми лѣсами, обильно орошается р. Мараніономъ и его притоками, представляетъ одну изъ плодороднѣйшихъ и живописнѣйшихъ частей Перу.

Амазонка (Rio das Amazonas), большая

р. въ Южной Америкѣ, самый крупный бассейнъ земного шара, съ площадью ок. 7 милл. кв. км., приходящихся въ большей половинѣ на долю Бразиліи, въ остальныхъ частяхъ Колумбіи, Эквадору, Перу и Боливии. А. образуется сліяніемъ двухъ рѣкъ: Укайяли и Мараньона. Истоки послѣдняго находятся въ сѣв. части перуанскихъ Кордильеро́въ; онъ вытекаетъ изъ оз. Ллаурикоха, расположеннаго на плоскогоріи на высотѣ 3653 м. ($10^{\circ} 30'$ ю. ш. и $76^{\circ} 36'$ з. д.) и верхнимъ своимъ теченіемъ (около 670 км.) орошаетъ въ с.-с.-з. направленіи тѣсную и глубокою долину, раздѣляющую Кордильеры на 2 половины; около Кумбы М. мѣняетъ свое направленіе, причемъ въ своемъ короткомъ среднемъ теченіи (450 км.) течетъ на с.-в., затѣмъ поворачивается на в. и, образуя во многихъ мѣстахъ пороги, прорывается, наконецъ, сквозь цѣпь вост. Кордильеро́въ. За вост. Корд. начинается нижнее теченіе черезъ лѣса Бразиліи, причемъ преимущественно въ вост. направленіи; здѣсь Мараньонъ принимаетъ значительныя притоки, берущіе начало въ Кордильерахъ и въ бразильской горной возвышенности. По вступленіи Мараньона въ низменность, въ него съ юга впадаетъ Гуальяга. Сліяніе Мараньона съ Укайяли образуетъ А., вступающую при Табатингѣ въ предѣлы Бразиліи и принимающую съ лѣвой стороны притоки: Напо, Путумайо, Апуру и Рио-Негро, а съ правой стороны въ А. впадаютъ: Хуруа, Пурусъ, Мадейра, Тапахось и Ксингу. Отъ сліянія двухъ начальныхъ рѣкъ до впаденія Рио-Негро А. называется также Солимоенсъ. Большинство изъ названныхъ притоковъ сильно развѣтвляются при своемъ впаденіи въ А., образуя дельтообразныя лабиринты острововъ. Въ общей сложности А., несущая воды вост. склоновъ Корд. между 3° с. ш. и 20° ю. ш., принимаетъ болѣе 200 притоковъ, среди нихъ 100 судоходныхъ, 17 весьма крупныхъ, 6 по величинѣ и обилію воды превосходящихъ даже Рейнъ. А., впадая въ сѣв.-вост. направленіи въ Атлантическій океанъ образуетъ 2 рукава: сѣверный и южный. Невдалекъ отъ устья А., естественный каналъ Тахипуру, отдѣляющій островъ Марахо, соединяетъ устье А. съ устьемъ Токантинса (р. Парá). Не смотря на богатство наносовъ А. не образуетъ дельты; острова, лежащіе передъ устьемъ, болѣе древняго происхожденія. Длина всей рѣки ок. 5340 км. Даже въ началѣ нижняго теченія русло А. лежитъ все еще на высотѣ 378 м. Ширина А. уже выше впаденія Мадейры составляетъ нѣсколько км., ниже Сантарема 15, при Порто де Моцъ около 80 км., даже въ тѣсинѣ при Обидосѣ выше Саутарема, до которой достигаютъ приливъ и отливъ, ширина русла А. все еще 1910 м. Глубина А. въ нижнемъ ея теченіи на значительныхъ протяженіяхъ достигаетъ 100 м. Обиліе воды въ рѣкѣ громадно. Расходъ воды по вычисленіямъ Марціуса въ каждую сек. 142,000

куб. м.; мутная, прѣсная вода А. покрываетъ соленую воду моря на цѣлыя сотни км. Разливъ рѣки по своей грандиозности не имѣетъ себѣ подобнаго на земномъ шарѣ; максимумъ поднятія воды до 17 м. надъ среднимъ уровнемъ. Разливъ начинается въ январѣ, достигая высшаго предѣла въ іюнѣ; онъ совпадаетъ слѣдовательно съ періодомъ дождей въ бассейнахъ южныхъ притоковъ А.; что касается болѣе мелководныхъ сѣв. притоковъ, то они благодаря разливу А. не только вздуваются, но принуждены даже течь въ обратномъ направленіи. Во время разлива р. страна на цѣлыя мили находится подъ водою. По прошествіи 6—8 недѣль рѣка возвращается въ свое русло, вымывая при этомъ новые каналы, разрушая старые острова и образуя новые. Многіе изъ этихъ острововъ лежатъ частію по нижнему теченію самой рѣки, частію отдѣлены боковыми протоками отъ прибрежья. Характерными являются для рѣчной долины А. безчисленныя большія и малыя озера; онѣ обыкновенно находятся въ соединеніи съ рѣкою и при разливѣ ея принимаютъ въ себя часть излишка воды. Берега р. низменны, лишь кое-гдѣ ограничены грядами холмовъ, мѣстами отъсюда спадающихъ къ рѣкѣ. Во время приливовъ ново- и полнолунія вода съ страшнымъ шумомъ и разрушительной силой врывается въ воронкообразно суживающееся устье А., образуя огромный валъ; тамъ, гдѣ этотъ валъ попадаетъ на болѣе мелкія мѣста, онъ поднимаетъ воду на высоту 4—5 м.; на очень глубокихъ мѣстахъ онъ почти совершенно исчезаетъ, вновь появляясь на другихъ мѣстахъ.

Весь громадный бассейнъ нижняго теченія А. (по площади почти равный Европѣ) представляетъ преимущественно лѣсную равнину, лишенную выходовъ каменистыхъ породъ. Лѣса Бразиліи, въ полномъ смыслѣ первобытные, съ лианами и вьющимися растеніями, простираются съ с. на ю. мѣстами на протяженіи отъ 500 до 3000 км., а съ в. на з. на протяженіи 4500 км. По величинѣ эти лѣса не имѣютъ себѣ равныхъ на земномъ шарѣ. Тропическая растительность побережья роскошна и крайне разнообразна; рѣчные каналы, болота и озера изобилуютъ водяными растеніями, а сама А. очень богата водяными животными. Дельфины и другія китообразныя животныя, аллигаторы, рѣчныя черепахи и въ особенности рыбы, среди которыхъ Агассицъ насчитываетъ въ А. до 2000 видовъ, т. е. вдвое болѣе чѣмъ во всемъ Атлантич. океанѣ, служатъ предметами обширной охоты и въ высшей степени прибыльной ловли. Изъ яицъ черепахъ, которыхъ здѣсь ежегодно ловятъ до 40 милл. штукъ, приготавливаютъ масло. Огромныя, ядовитыя змѣи всрѣчаются въ большомъ количествѣ. Берега и до сихъ поръ населены болѣею частію индѣйцами и метисами, только отчасти цивилизованными, ибо климатическія условія крайне затруд-

няютъ колонизацію. А. судоходна для идущихъ вверхъ парусныхъ судовъ, ибо вдоль всей долины вверхъ дуютъ преимущественно вост. вѣтры; что касается до пароходовъ, то нѣтъ рѣки болѣе удобной для нихъ, чѣмъ А., имѣющая достаточную глубину вплоть до Кордильеровъ. Притоки А. также на значительныхъ протяженіяхъ доступны для большихъ судовъ. Судоходство по р. А. до Перуанской границы открыто для торговыхъ судовъ всѣхъ національностей. Боливія, Перу и Колумбія уже начали свои торговые пути соединять съ системой р. А. Начато и частію закончено на многихъ притокахъ А. сооруженіе грунтовыхъ и желѣзныхъ дорогъ съ цѣлію обхода пороговъ и водопадовъ, соединенія судоходныхъ верхнихъ теченій съ нижнимъ, для открытія доступа внутреннимъ торговымъ сношеніямъ къ наиболѣе центральнымъ частямъ материка. Благодаря этому торговля значительно поднялась; главными предметами вывоза по А. и въ настоящее время служатъ лѣсные продукты, въ особенности бразильскіе орѣхи, каучукъ, сассапариль, а также черепаховое масло, рыба и добыча охоты. Главною гаванью для экспорта всего рѣчного бассейна служитъ Парá при устьѣ рѣки Парá (Токантинъ). Первый изслѣдователь А. Орельяна, слышавшій, что индѣйцы на р. Парá называютъ рѣку Амассоной (губитель лодокъ), заключилъ по созвучію о существованіи здѣсь амазонокъ, почему и далъ рѣкѣ это названіе. Въ 1499 г. Винцентъ Пинзонъ открылъ ея устье, а въ 1535 г. испанцы— ея истоки; но первымъ поднялся вверхъ по всей рѣкѣ лишь Орельяна въ 1544 г. Заслуга перваго научнаго изслѣдованія рѣки принадлежитъ Жа Кондамину (1743 и 1744 гг.). Важное значеніе имѣло плаваніе Гумбольдта (1799 г.) по р. А., а также путешествія Спикса и Марціуса (1819—20), Смиса и Лоу въ 1834—35 гг. Въ 1862—64 гг. бразильское правительство снарядило особую астрономическую экспедицію, которая вмѣстѣ съ французскою съемкой побережья, сдѣланной лишь до впаденія Тапахоза вверхъ по теченію, произвела полную съемку рѣки А. Затѣмъ слѣдуетъ еще упомянуть изслѣдованія Агассица (1865—66), Чендлеза (1862—71), Гарта (1870—71); Хизъ, Винеръ, и Сельфриджъ (1880—82) произвели болѣе или менѣе полную съемку бассейна Мадейры и нѣкоторыхъ другихъ притоковъ Амазонки. Штейненъ (1884) и Кодро (1896) дали такую же съемку для Ксингу, Кодро (1884—85) для Рио Бранко, Эренрейхъ (1885—86) для Токантинса. См. Maury, The Amazon and the Atlantic slopes of South America (1853); Wallace, Narrative of travels on the Amazon and Rio Negro (Lond. 1853); Marcoy, Voyage à travers l'Amérique du Sud (Par. 1869); Agassiz, A journey in Brazil (Boston 1866); Orton, The Andes and the Amazon (3. Edit. Lond. 1877); Mathew, Up the Amazon and Madeira rivers (Lond. 1879); Guillaume,

The Amazon provinces of Peru for European emigrants (Lond. 1888).

Амазонки, миенческое племя воинственныхъ женщинъ, которыя управлялись царицей, не допускали въ свою среду мужчинъ и только разъ въ году вступали въ связь, для продолженія рода, съ мужчинами сосѣднихъ народовъ. Родившихся мальчиковъ онѣ или убивали или отсылали къ ихъ отцамъ, а дѣвущекъ съ раняго дѣтства приучали къ войнѣ и выжигали у нихъ одну или обѣ груди, чтобы имъ легче было пользоваться лукомъ (откуда и произошло, по принятому толкованію, ихъ имя). А.



Амазонка (Берлинъ).

были отличными наѣздницами, предпринимали отдаленные походы, разрушали на пути своемъ города, но основывали и новые (напр. Смирну, Эфесъ, Киме, Мирину и др.). Въмѣстѣ съ призванымъ ими на помощь Приамомъ онѣ воевали съ Греками, въ битвѣ съ которыми пала отъ рукъ Ахиллеса ихъ царица Пенеесилея. Онѣ вели войну съ Тесеемъ и Иракомъ, которые вторглись въ ихъ страну и взяли въ плѣнъ царицу Ипполиту. Главное мѣстопребываніе А. было въ Фемискирѣ, на рѣкѣ Термодонтѣ, но онѣ обитали также и въ Скиѳіи, М. Азіи, на Кавказѣ, во Фракіи и на берегахъ тритонскаго озера въ Африкѣ. Главными божествами А. были Арей и Артемида. Нѣкоторые изслѣдователи ошибочно видѣли въ мифѣ объ А. указаніе на дѣйствительно существовавшее въ глубокой древности самостоятельное царство воинственныхъ женщинъ. Съ болѣшимъ правомъ можно связать этотъ мифъ съ жрицами азиатской богини природы (см. *Ма*), или съ жрицами-дѣвственницами эфесской Артемиды, основательницами многихъ городовъ на берегу М. Азіи и острововъ. Впослѣдствіи, когда древнее женское жречество угасло, слухи объ утвержденіи господства женщинъ у многихъ народовъ, о существованіи женскаго дворянства, передававшагося только по женской линіи (напр. у кельтовъ, скивовъ, либурновъ, египтянъ и др.) дали богатую пищу народной фантазіи для созданія легенды о царствѣ

воинственныхъ женщинъ. Другіе ученые, опираясь на череское слово таза (мѣсяцъ), приводятъ сказаніи объ А. въ связь съ культомъ луны. Греческое искусство изображало А. въ видѣ сильныхъ молодыхъ женщинъ, въ короткой греческой одеждѣ, почти всегда съ обѣими грудями, вооруженныхъ полулунной формы щитомъ и сѣкирой.

Съ особенной любовью греческіе художники останавливались на сценахъ борьбы А. съ Тесеемъ, и многочисленныя изображенія этой борьбы находились на фронтонахъ храмовъ, на стѣнахъ общественныхъ зданій (напр., въ т. наз. Тесеѣ и въ пестрой галлерей — *отда помилл*), на щитѣ Аѳины Дѣвственницы (въ Аѳинахъ). По одному сказанію, изображеніе ея послужило сюжетомъ для состязанія четырехъ знаменитыхъ ваятелей: Фидія, Поликлета, Кресилая и Фрамона. Находящаяся въ Берлинскомъ Музеѣ статуя А., быть можетъ, представляетъ собой хорошо сохранившуюся копію съ произведенія Поликлета.

Амазонскій камень (амазонитъ), минералъ, принадлежащій къ группѣ полевого шпата, разновидность микроклина (см.) съ отливомъ радужныхъ цвѣтовъ; цвѣтъ зеленый различн. оттѣнковъ (окраска зависитъ отъ органическихъ веществъ). А. былъ найденъ впервые въ видѣ валуновъ у рѣки Амазонки, откуда и произошло его названіе, а позднѣе въ Ильменскихъ горахъ у Міяска и д. Мурзинки на Уралѣ въ прекрасно образованныхъ кристаллахъ, далѣе въ Гренландіи, Моравіи, Колорадо и Пенсильваніи.

Амазонскій попугай (*Chrysotis amazonicus*), см. *попугай*.

Амазулусы, кафрское племя, см. *Зулусы*.

Амакъ, см. *Амагеръ*.

Амалазуига, дочь остготскаго короля Теодориха, который назначилъ ея сына, Аталариха, себѣ въ преемники. Овдовѣвъ въ 522, приняла регентство за малолѣтствомъ сына. Отличалась мягкостью, живымъ характеромъ и образованіемъ, хотѣла дать молодому королю классическое воспитаніе, но готская знать настояла, чтобъ Аталарихъ былъ окруженъ молодыми готами, которые вовлекли его въ излишества, отъ чего онъ и умеръ въ 534. Послѣ того А. вышла замужъ за своего двоюроднаго брата Теодата, но оставила управленіе за собою. Теодатъ, возбуждаемый презрѣніемъ, которое выражала ему А., и властолюбіемъ, велѣлъ отвезти королеву на о. Болсенскаго оз., гдѣ въ 535 г. ее удавили съ его дозволенія. Это послужило поводомъ Юстиніану къ нападенію на остготское королевство, окончившееся разрушеніемъ послѣдняго.

Амаларихъ, см. *Аларихъ*.

Амаларій, діаконъ, затѣмъ священникъ въ Мецѣ, а впослѣдствіи аббатъ въ Горнбахѣ въ мецской епархіи, ум. ок. 837, ученикъ мецскаго епископа Хродегонга (ум. 765), правила котораго о совѣстной

жизни канониковъ („Vita canonica“), изд. въ 760, А. переработалъ въ 816, послѣ чего они распространены по всей Франціи.

Амалекитяне, старый семитическій народъ, жившій въ юго-западной Палестинѣ, на Синайскомъ полуостровѣ, производившій себя отъ Амалека, внука Исава; воинственное пастушеское племя, находившееся подъ властью царей (агаговъ) А. вмѣстѣ съ аммонитянами и моавитянами завоевали Иерихонъ. Только Саулъ своими походами положилъ на нѣкоторое время предѣлы ихъ разбойничьимъ набѣгамъ. Давидъ воевалъ съ ними и, разбивъ подъ Циклагомъ, отмстилъ за сожженіе этого города. Въ царствованіе Іезекии, у горы Сеиръ, А. были частью истреблены, частью изгнаны. Съ тѣхъ поръ о нихъ не упоминается болѣе въ Библии. Ренанъ соединяетъ А. съ израилитянами, идумеями, маданитянами, моавитянами, аммонитянами и измаилитянами въ одну группу еврейскихъ племенъ. См. Nöldcke, „Ueber die Amalekiter“ (Götting. 1864).

Амалицкій, Влад. Прохоров., докторъ геологій, проф. Варшав. унив. Род. 1860 окон. курсъ въ Сиб. унив. Одинъ изъ участниковъ экспедиціи проф. Докучаева для почвенно-геологическаго изслѣдованія Нижегородской губ., въ которой ему была поручена, кромѣ мѣстныхъ изслѣдованій, обработка матеріаловъ, собранныхъ экспед. въ пермскихъ и покрывающихъ ихъ отложеніяхъ пестроцвѣтныхъ породъ. Законченныя работы А. представляютъ обработку этого матеріала, помѣщенную частью въ трудахъ эксп., частью въ изд. Спб. Общ. Евств. А. распространилъ свои изслѣдованія надъ тѣми же образованіями въ другихъ болѣе сѣверныхъ частяхъ Россіи и занялся разработкою относящагося сюда палеонтологическаго матеріала, частью и по иностраннымъ коллекціямъ. До сихъ поръ опубликованыя изслѣдованія этого второгонеріода представляютъ только мелкія статьи и замѣтки предварительн. характера.

Амалия, 1) Анна А., герцогиня Саксенъ Веймарская, дочь герцога Брауншвейгъ-Вольфенбюттельскаго, род. 1739, ум. 1807; женщина выдающаяся по рѣдкимъ качествамъ ума и сердца; въ 1756 вступила въ бракъ съ герцогомъ Эрнстомъ веймарскимъ, по потеряла мужа въ 1758. 19 лѣтъ отъ роду, въ качествѣ опекуни своего малолѣтняго сына, въ послѣдствіи великаго герцога Карла Августа, приняла регентство и оказала большія услуги Веймару уничтоженіемъ печальныхъ послѣдствій семилѣтней войны, основаніемъ новыхъ и усовершенствованіемъ прежнихъ учреждений для народнаго образованія. Ея замокъ въ Веймарѣ былъ мѣстомъ собранія самыхъ выдающихся людей, посѣщавшихъ Веймаръ или жившихъ тамъ. А. отличалась большимъ музыкальнымъ талантомъ, писала пьесы для капеллы и для театра. Незадолго до смерти потерпѣла поражение при Іеннѣ въ 1806.

2) Марія А. Фридерика Августа, герцог. Саксонская, дочь принца Максимилиана и сестра королей Фридриха Августа и Иоганна Саксонскихъ, род. 1794, ум. 1870 въ Дрезденѣ. Начиная съ 1829, напечатала частью анонимно, частью подъ псевдоним. Амалии Гейтеръ, большое количество комедій и семейныхъ драмъ; между ними нѣкоторыя („Der Oheim“, „Die Landbraut“) пользовались большимъ успѣхомъ. При крайней простотѣ замысла, безъ эффектовъ, онѣ производили впечатлѣніе тщательной обработкой характеровъ и мягкимъ, гармоничнымъ пониманіемъ условій жизни. Появились въ печати подъ названіемъ: „Originalbeiträge zur deutschen Schaubühne“, 1836—44.

3) Марія А., супруга Людовика-Филиппа, короля французскаго, дочь Фердинанда I, короля обѣихъ Сицилій, род. 1782, ум. 1866 близъ Лондона. Въ 1809 г. вступила въ бракъ съ Людовикомъ-Филиппомъ, герцогомъ Орлеанскимъ, хотя послѣдній и былъ въ то время изгнанникомъ и едва ли могъ надѣяться когда-либо возвратиться на родину: она питала къ нему мечтательную любовь. Какъ королева, А. не пользовалась никакимъ вліяніемъ. Въ февралѣ 1848, вмѣстѣ съ мужемъ, бѣжала въ Англію; въ 1850 овдовѣла.

4) А. Королева греческая, урожд. принцесса Ольденбургская, род. 1818, ум. 1875; въ 1836 вступила въ бракъ съ Оттономъ, королемъ Греціи, и достигла, благодаря своей красотѣ и энергіи, большого вліянія; старалась возбудить въ своемъ мужѣ дѣятельный, воспримчивый духъ, но не могла надолго удержать колеблющійся тронъ, тѣмъ болѣе, что у нея не было дѣтей. Послѣ изгнанія Оттона (1862), А. жила въ Бамбергѣ, оставшись съ 1867 вдовою.

5) Елизавета А., ландграфиня Гессенъ-Кассельская, род. 1602 г., ум. 1561 г., дочь графа Ганау, вышла замужъ въ 1619 за наслѣднаго принца Вильгельма V Гессенъ-Кассельскаго, вступившаго въ управленіе въ 1627, послѣ удаленія его отца, Морица. У А. было 14 человекъ дѣтей, изъ которыхъ только 6 пережили отца. Въ 1637, послѣ смерти мужа, А. стала регентшею за малолѣтствомъ своего старшаго сына, Вильгельма VI, при чемъ проявила большую осмотрительность и неустрашимое мужество. Осталась вѣрною союзу со шведами и Франціею и увеличила свое войско до значительной цифры 20.000 человекъ. Ревностно участвовала въ тридцатилѣтней войнѣ и добилась большихъ выгодъ по вестфальскому миру.

Амалы (Amaleg — „непорочные“, по Гриму „дѣятельные“), готская династія, царствовавшая у остготовъ, а при Германрихѣ въ IV ст. получившая господство надъ всѣми готами. Знаменитѣйшимъ представителъ этой династіи былъ Теодорихъ В., а послѣднимъ Теодатъ (ум. 586). Въ пѣснѣ о Нибелунгахъ и другихъ древнегерманскихъ поэмахъ А. называются Amelungen, т. е. потомками Амалы.

Амальгама (сортучка), ртутный сплавъ, соединеніе металловъ со ртутью; покрытие ципка электрич. элементовъ ртутью наз. амальгамированіемъ.

Амальгама серебрянная самородная (самородная серебрянная амальгама), минераллъ, встрѣчается въ правильныхъ кристаллахъ, а также въ видѣ вкрапленной аморфной массы, серебристо-бѣлаго цвѣта съ металлическимъ блескомъ; твердость его 3—3,5, удѣльный вѣсъ 13,7—14,1, состоитъ изъ серебра и ртути въ различныхъ пропорціяхъ, при накаливаніи онъ даетъ губчатое серебро. Встрѣчается вмѣстѣ съ кинюварью и ртутью въ нѣкоторыхъ мѣстахъ Пфальца, Венгрии, провинціи Дофинэ, Испаніи и въ Чили.

Амальгамація, способъ извлеченія драгоценныхъ металловъ изъ рудъ, основанъ на способности металловъ растворяться въ ртути, давая съ нею такъ называемыя амальгамы или сортучки, изъ которыхъ металлъ выдѣляется испареніемъ ртути при нагрѣваніи амальгамы.

Амальрихъ Бенскій, замѣчательный ученый богословъ въ Парижѣ и выдающійся послѣдователь пантеизма, род. въ Бенѣ, близъ Шартра, ум. въ 1206 или 1207. Исходнымъ пунктомъ его системы, развитой далѣе его послѣдователями, амальриканами, служить мысль о субстанціальномъ единствѣ всего созданнаго съ Божествомъ, для котораго чувственно темное составляетъ лишь форму проявленія (наглядный примѣръ въ таинствѣ причащенія). Соборъ 1210 г. въ Парижѣ и Латеранскій 1215 г. осудили ученіе А., отвергнувшее церковныя постановленія; его послѣдователи были осуждены на сожженіе; самый прахъ его приказано было выртыи и сжечь.

Амальтео, Помпоніо, итальян. живописецъ, род. 1505 въ Санъ-Вито, въ Фриулѣ, учился у Порденоне, которому помогалъ въ работахъ и превзошелъ его въ рисункѣ и мягкости колорита. Въ періодъ времени съ 1533—1534 писалъ картины религиознаго содержания для собора въ Санъ-Вито, историческія картины временъ библейскихъ и Римской Имперіи для города Ченеды. Лучшія произведенія А.: „Судъ Соломона“, „Приговоръ Траяна“ закончены въ 1536 г. Пользуются извѣстностью также и картины изъ римской исторіи (пять), находящіяся въ залѣ нотаріата въ Беллуно. Дѣятельность А. не лишена была и вліянія: послѣ него осталось нѣсколько учениковъ, основавшихъ школу А. Выдающіеся изъ нихъ: Джироламо, братъ художника, Джузеппе Моретто, Себастьяно Секканте и др.

Амальфи, городъ и гавань въ итальянской провинціи Салерно, очень живописно расположенный въ концѣ узкой скалистой долины у залива Салерно; мѣстопребываніе епископа, имѣетъ старый многократно реставрированный кафедральный соборъ и древній построенный высоко въ скалахъ калуцинскій монастырь (calopica) съ кра-

сивымъ ходомъ на колокольню; неподалеку сталактитовая пещера; 4792 жит. (1881); занимается производствомъ бумаги, макаронъ и судоходствомъ. По преданію А. былъ основанъ римлянами. Даже послѣ шестивѣ лонгобардовъ А. осталось во владѣніи Восточно-Римской имперіи; норманскій князь Робертъ Гюискардъ присоединилъ А. къ своей области, обнимавшей Апулію и Калабрию. Съ тѣхъ поръ городъ пришелъ въ упадокъ. Торговля А. процвѣтала главнымъ образомъ въ X вѣкѣ и во время перваго крестоваго похода. Морской уставъ А. (Tabula Amalphitana) признавался всеми, вѣдшими по Средиземному морю. Негоціанты А. имѣли свои склады въ Александріи, Антиохіи и Іерусалимѣ. Госпиталь, основанный въ Іерусалимѣ купцомъ Панталеономъ Мавро изъ А., далъ начало ордену Іоаннитовъ (См. *Іоанниты*). См. Camera, Memorie storiche diplomat. dell'antica città e ducato di A. (Salerno 1876—81, 2 тома).

Амальеоя, въ греч. миеологіи, имя козы, питавшей Зевса на о. Критѣ своимъ молокомъ, или имя нимфы, происходившей отъ критскаго царя Мелиссея и вскормившей Зевса молокомъ козы. Зевсъ подарилъ дочерямъ Мелиссея ея рога, изъ котораго онѣ могли черпать, чего бы онѣ ни пожелали. Этотъ рогъ (cornu Amaltheae или cornu) сталъ синонимомъ изобилія („рогъ изобилія“).

Аманакская слобода, на р. Аманакѣ, Бугурусланск у., Самарской губ., въ 35 верст. къ з. отъ г. Бугуруслана. Крупный торгов. пунктъ, до 3000 жит. Извѣстный кожевн. заводъ.

Аманатъ (араб), на Востокѣ заложникъ, выдаваемый въ обезпеченіе вѣрности договора.

Аманъ (Amanus), въ древности названіе горнаго хребта въ Сиріи, тянущагося отъ Тавра къ югу по берегу залива Александретты (Исса), достигающаго болѣе 1600 м. высоты и оканчивающагося отвѣсно падающимъ мысомъ Расъ-эль-Ханзиръ (Promontorium Rhosicum) на юго-западѣ. Его настоящее имя Джауръ-Дагъ, а на югѣ также Эльма и Кызыль-Дагъ. Черезъ хребетъ ведутъ 2 значительныхъ перевала — Аманидскія ворота (Pylae Amanides) къ сѣверо-востоку отъ древняго Исса и Сирійскія ворота (Pylae Syriae) — теперь Бейланскій перевалъ — къ югу отъ Александретты, образующіе единственное сообщеніе между Сиріей и Малой Азіей. Черезъ послѣдній перевалъ вторгнулся въ древности въ Сирію Александръ Македонскій, а въ средніе вѣка — крестоносцы.

Аманъ, любимецъ персидскаго царя Агасфера (Ксеркса), будучи озлобленъ противъ Мардохая, искалъ случая, чтобы уничтожить его вмѣстѣ со всеми евреями. Но, подвергшись царской немилости, онъ, вслѣдствіе стараній Эсѳири и Мардохая, самъ погибъ на вислицѣ. Въ воспоминаніе этого, праздуется евреями пуримъ, кот. рѣже называется праздникомъ А.

Амапала (Amapala), приморский городъ дептальной Америки въ республикѣ Гондурасъ, расположенъ на о-въ Тигре въ заливѣ Фонсека (иначе зал. Амапальскій), основанъ въ 1838 г., имѣетъ 1000 жит. Въ 1868 г. былъ объявленъ вольной гаванью. Имѣетъ значительную будущность вслѣдствіе здороваго климата, превосходной гавани и какъ складочный пунктъ красильныхъ и мебельныхъ деревьевъ, табуку, сас-сапарили, благородныхъ металловъ изъ Гондураса, а равно индigo изъ Сальвадора.

Амара, см. *Клауфманъ*.

Амарантовое дерево, у нѣмцевъ А. деревомъ называютъ древесину *Soraifera bacata*, родомъ изъ южн. Америки и В. Индіи, а также — *Machaerium violaceum*, болѣе извѣстную подъ именемъ фіалковаго дерева. Иногда и красное дерево (древесина *Swietenia Mahagoni*) встрѣчается въ торговлѣ подъ именемъ А. дерева. Употребл. на дорогія столярныя издѣлія.

Амарантовые ткачки, см. *астрильды*.

Амарантовый цвѣтъ, красный или красноватый цвѣтъ, съ фіолетовымъ отливомъ.

Амарантовыя (Amarantaceae), семейство двудольныхъ растений. Ихъ цвѣты имѣютъ кожистый сухой 3—5-лиственный околоцвѣтничъ, 3—5 часто между собою сросшихся тычинокъ и одногнѣздную завязь съ осевой сѣмянкой или осевымъ сѣмяноцемъ, несущимъ много сѣмяночекъ. Изъ 500 относящихся сюда травянистыхъ и кустарныхъ видовъ болѣшая часть принадлежитъ тропическимъ и субтропическимъ широтамъ обоимъ полушаріямъ; болше всего ихъ въ Африкѣ, Америкѣ и Новой Голландіи, въ Европѣ лишь нѣсколько видовъ. Нѣкоторые виды идутъ въ пищу, другіе служатъ декоративными растеніями.

Амарантъ (*Amarantus L.*), бархатникъ, ширица — родъ изъ семейства амарантовыхъ (Amarantaceae), заключающій одгльтн. травы съ очередными листьями, верхушечными и пазушными ложными, часто метельчато развѣтвленными, колосьямицвѣтовъ, сухія кожистыя чешуйки и покроволистки которыхъ сохраняютъ свою окраску по отмираніи растенія. Изъ 50 извѣстныхъ видовъ, растущихъ гл. обр. въ тропич. странахъ, слѣдующіе являются прекрасными декоративными растеніями: *A. caudatus L.* (Аксамитникъ, Бурачки) — родина Перу, Персія, Цейлонъ; *A. speciosus Sims.* — съ кармино-красными листьями и темнопурпурными колосьями; *A. tricolor L.* — съ зелеными, желтыми и красными листьями и цвѣтами, собранными въ плотные пазушные клубочки; родина—О. Индія, Китай. Идутъ въ пищу какъ овощи: *A. Blitum L.* — жминда, ширей, ширица, растущіи на мусорѣ, береговомъ гравіи и т. п. мѣстахъ въ южн. и средн. Евр., Египтѣ, Аравіи, О. Индіи; родомъ изъ Сѣв. Америки: *A. prostratus Barbis* (*Euxolus deflexus Rafin.*) — въ Италиі, Франціи и южн. Германіи, и *A. syl-*

vestris Desf. (*A. litoralis Host.*)—во Франціи, по Рейну и Средиземн. м. побережью. Съмена ширицы отчасти замѣняютъ просо. *A. frumentaceus Buchan.* разводится въ О. Индіи какъ хлѣбное растение. *A. oleraceus L.* (*Euxolus oleraceus Moq.*) на роднѣ — въ О. Индіи, Явѣ и Египтѣ является излюбленною овощью. См. Willdenow, *Historia Amaranthorum* (1790).

Амарантра („Городъ боговъ“), нѣкогда столичный городъ королевства Бирма, на правомъ берегу р. Иравади, подъ 21° 27' с. ш. и 73° 4' в. д., имѣетъ заброшенный королевскій дворецъ, большую цитадель и прославленный храмъ Мага-Мьятъ-Мамин, съ 250 богато вызолоченными деревянными колоннами и колоссальной статуей Будды; остальные жилища болшею частью изъ бамбука. Въ 1783 А. былъ основанъ въ качествѣ главнаго города и въ 1810 въ немъ числилось 170,000 жит., когда гор. былъ разрушенъ пожаромъ, а въ 1839 потерпѣлъ отъ землетрясенія; 1855 было 26,670, съ предмѣстьями—90,000 жит.; въ 1860 королевскій дворъ переселился въ Мандалай, и городъ потерялъ значеніе. Теперь въ А. около 7000 жит.

Амаратскія горы или Грузино-Имеретинскія, по границѣ между Тифлисской и Кутаисской губ. См. *Кавказъ*.

Амарелли, см. *вишни*.

Амаретти, Франческо, итал. поэтъ, род. 1829 въ Туринѣ, гдѣ былъ библиотекаремъ. Написалъ: „Canti e ballate“ (Туринъ 1874); „L'ultimo dramma della vita“ (тамъ же 1881); „Raccoglimento: liriche“ (тамъ же 1885).

Амари, 1) Микеле, итал. историкъ и, ориенталистъ, род. 6 іюля 1806 въ Палермо; ум. 16 іюля 1889 во Флоренціи. Едва успѣлъ начать свои занятія, какъ отецъ его вслѣдствіе участія въ заговорѣ, былъ приговоренъ къ смертной казни, а потомъ, по смягченіи наказанія, къ пожизненному заключенію, гдѣ скоро и умеръ. А. остался въ очень стѣсненныхъ обстоятельствахъ и долженъ былъ содержать себя, занимая незначительное мѣсто. Свой досугъ онъ посвящалъ изученію истории Сициліи, и въ 1834 появилось его первое историческое сочиненіе: „Fondazione della monarchia dei Normanni in Sicilia“, а въ 1841 его знаменитая исторія Сицилійской вечерни „Un periodo delle istorie siciliane del secolo XIII“ Правительство Бурбоновъ, боясь политическаго вліянія книги, запретило ее и арестовало издателя. А. бѣжалъ въ Парижъ, гдѣ вновь отпечаталъ свой трудъ подъ заглавіемъ „La guerra del Vespro Siciliano“ (9 дополнен. изд., Миланъ 1885, 2 т., перевод. на многіе языки). Когда разразилась революція 1848 г., А. вернулся въ Сицилію и былъ вице-президентомъ военнаго комитета, а затѣмъ посланникомъ во Франціи и Англии. Въ Парижѣ опъ выпустилъ въ свѣтъ брошюру „La Sicile et les Bourbons“ (Пар. 1849). Реставрація заставила его вторично удалиться въ изгнаніе лѣтомъ 1849, откуда онъ вернулся лишь въ 1859,

чтобы занять въ Пизѣ, а затѣмъ во Флоренціи, кафедру арабскаго языка, изученію котораго А. посвятилъ годы своего изгнанія. Въ 1860 онъ принималъ участіе въ сицилійской экспедиціи Гарибальди и велъ съ Кавуромъ переговоры о присоединеніи Сициліи къ итальянскому королевству. Назначенный сенаторомъ, управлялъ съ 1862—64 министерствомъ народнаго просвѣщенія, а затѣмъ снова вернулся къ своей профессурѣ, которую оставилъ лишь въ 1878, чтобы переселиться въ Римъ. Изъ его сочиненій слѣдуетъ еще назвать: „Storia dei Muselmanni di Sicilia“ (Флор. 1853—73, 3 т.); „Bibliotheca arabosicula“ (1857; итал. 1880, 2 т. съ двумя дополн. 1887 и 1889); „Nuovi ricordi arabici sulla storia di Genova“ (1873); „Le epigrafi arabiche di Sicilia trascritte, tradotte ed illustrate“ (1875); „Altre narrazioni del Vespro Siciliano“ (Мил. 1886).

2) Эмерико, графъ, итал. публицистъ, род. 9 мая 1810 въ Палермо, ум. 21 сент. 1870; изучалъ философію, юриспруденцію и политическую экономію; основалъ вмѣстѣ съ Фр. Феррарой въ 1838 „Giornale di Statistica“, въ Палермо, а въ 1841 сталъ проф. уголовного права въ тамошнемъ университетѣ и въ томъ же году издалъ сочиненіе „Trattato sulla teoria del progresso“. Принималъ дѣятельное участіе въ революціи 1848 г., будучи вице-президентомъ и однимъ изъ первыхъ ораторовъ сицилійскаго парламента, за что въ 1849 былъ изгнанъ и удаленъ въ Пиемонтъ, гдѣ скоро получилъ кафедру конституціоннаго права въ унив. въ Генуѣ. Въ 1861 вернулся въ Сицилію и вступилъ во вновь учрежденное намѣстничество Сициліи, а въ 1867 былъ избранъ въ итальянскій парламентъ. Главное его сочиненіе: „Critica di una scienza delle legislazioni comparate“ (Генуя 1857). См. Sampolo, Commemorazione di Emerico Amari (Палермо 1871).

Амариллисовыя или нарциссовыя (Amaryllidaceae), семейство однодольныхъ растений, большею частью луковичныхъ, съ простыми, обыкновенно узкими, листьями и стеблемъ въ видѣ стрѣлки, несущей одинъ или нѣсколько цвѣтовъ, снабженныхъ кожистымъ покрываломъ.



Цвѣтокъ Нарцисса (Narcissus Pseudonarcissus) въ продольномъ разрѣзѣ.

Цвѣты (см. фиг.) имѣютъ обыкновенно крупный, красиво окрашенный, правильный или слегка неправильный околоцвѣтникъ. Отъ Лилейныхъ А. отличается только нижнею завязью. Изъ 650 извѣстныхъ видовъ большинство имѣютъ своей родиной тропическія и субтропическія страны, главнымъ обр. южн. полушарія; европейск. виды встрѣчаются главн. обр. на югѣ и въ

странахъ около Средиземн. моря. Многіе виды — излюбленныя декоративныя растенія, напр. нарцисъ, поденѣжникъ, левкой и др.

Амариллисъ (Amaryllis L.), родъ изъ сем. амариллисовыхъ, заключающей луковичныя травянистыя растенія тропическихъ и субтропическихъ странъ стар. и новаго свѣта, съ длинными линейными листьями и стрѣлкой, несущей на вершинѣ крупныя, почти правильныя или болѣе или менѣе двугубыя цвѣты, собранныя щиткомъ. Сюда относятся многія комнатныя и садовыя декоративныя растенія, напр.: A. formosissima L. (Sprekelia formosissima Heist.), вывезенная въ Евр. изъ Мексики въ концѣ XVII в.; цвѣтетъ весной и лѣтомъ, легко разводится. A. vittata Willd. (Hippeastrum vittatum Herb.), A. robusta Otto et Dietr., A. aulica Gaul. и др. виды дали даже многочисленныя помѣси, отличающіяся красивой окраской цвѣтовъ. A. sarniensis L. (Nerine sarniensis Herb.), съ вишнево-красными цвѣтами, разводится въ горшкахъ. Извѣстная подъ именемъ мексиканской лиліи A. Belladonna L. (Coburgia Belladonna Herb.) — родомъ изъ Капской земли; цвѣты съ пріятнымъ запахомъ, розово-красныя, висячіе, распускаются задолго до появленія листьевъ. При хорошей защитѣ можетъ культивироваться на свободѣ. Луковица ядовитая. У A. Reginae L. (Hippeastrum Reginae Herb.) и A. princeps Salm-Dyck (N. reticulatum Herb.), растущихъ въ тропич. и субтропич. Америкѣ, луковицы также ядовиты.

Амаринъ C₂₁H₁₈N₂ образуется при нагрѣваніи изомернаго гидробензамида и пропусканіи амміачнаго газа въ спиртовой растворъ бензойнаго алдегида; кристаллизуется въ безцвѣтныхъ призмахъ, растворимъ въ спиртѣ и эфирѣ щелочной реакціи, даетъ плохо растворимыя соли и очень ядовитъ.

Амарканиакъ, гора въ средней Индіи, въ государствѣ Рева, 1067 м. выс., съ нея течетъ священная Нарбада, истоки которой, окруженные храмами, служатъ мѣстомъ паломничества индусовъ.

Амартолъ, см. Георгій Амартолъ.

Амару, инд. лирикъ, см. санскритъ (литература).

Амасія, главный городъ санджака (ливы) въ турецк. вилайетѣ Сивасъ въ М. Азіи, живописно расположенъ въ глубокой, окруженной садами и шелководнымъ лѣсомъ котловинѣ на берегу Ишиль-Ирмака, падъ которымъ возвышается на скалѣ древняя крѣпость. Въ городѣ много мечетей, богатый базаръ, древній водопроводъ, знаменитое шелководство, спичечная фабрика и ок. 25,000 жит. Въ 18 медресахъ, получающихъ богатыя субсидіи, занимается болѣе 2000 студентовъ (софтѣ), содержащихся на средства школъ. Недавно проложенныя шоссе ведутъ въ портовый городъ Самунъ на Черномъ м. и въ Сивасъ. — А. была въ древности цвѣтущей столицей понтий-

ских царей, могильные гроты которых, высеченные в отвѣсной скалѣ, сохранились до сихъ поръ. Со времени завоеванія Ваязета II она осталась во власти турокъ-османовъ. А.—мѣсто рожденія географа Страбона.

Амата (Amata), по римскимъ свазаніямъ жена лаврентскаго царя Латина; А. обѣщала своему племяннику Турну, царю рутуловъ въ супружество свою дочь Лавинію, Латинъ съ своей стороны обѣщаль руку Лавиніи Энею; А. возбуждаетъ противъ Энея войну сосѣднихъ народовъ и узнавъ, что Турнъ погибъ въ единоборствѣ съ Энеемъ, кочаетъ самоубійствомъ.

Аматеразу, японск. имя богини солнца, отъ которой ведутъ свое происхожденіе японскіе императоры.

Амати, знаменитое семейство скрипичныхъ мастеровъ въ Кремонѣ XVI—XVII ст., инструменты которыхъ цѣнятся до сихъ поръ очень высоко. Старшій А., ставшій выдѣлывать въ то время только-что изобрѣтенныя, изъ violъ преобразованныя скрипки, былъ Андрей А. (род. около 1535 г., ум. въ 1611 году), выдѣлывавшій одновременно и violы различной величины. Его младшій братъ, работавшій съ нимъ вмѣстѣ, Никола, выдѣлывалъ преимущественно превосходныя бассовыя violы въ теченіе 1568—1586 гг. Антонио А., старшій сынъ Андрея (род. 1550, ум. 1635), занимался главнымъ образомъ выдѣлкой скрипокъ, величина которыхъ въ то время (1589—1627) не установилась окончательно. Нѣкоторое время онъ работалъ вмѣстѣ со своимъ младшимъ братомъ Герономомъ (род. 1556 г., ум. 1630 г.), который, однако, уступалъ ему въ искусствѣ и инструменты котораго отличались нѣсколько чреамѣрной величиной. Знаменитѣйшимъ скрипичнымъ мастеромъ въ родѣ А. является сынъ Геронима, Никола (род. 3 дек. 1596 г., ум. 12 авг. 1684 г.), учитель Андрея Гварнери и Антонія Страдивари. Особенности скрипокъ А. составляютъ ихъ своеобразная форма, отличная отъ подобныхъ же инструментовъ старой школы въ Бресчии, ихъ болѣею частью небольшіе размѣры, устройство сводовъ, эфовъ и т. д., далье ихъ лакъ и, наконецъ, чистый, вѣжный, мягкій, серебристый, лишенный, однако, силы и интенсивности тонъ. Относительно мягкости и серебристости тона инструменты Николо А. являются понынѣ недосягаемыми. Послѣдователемъ Николо А. явился его сынъ Геронимъ (младшій, род. въ 1649 г., ум. около 1740), послѣдній представитель семейства, значительно уступавшій своему отцу. Вѣроятно къ тому же семейству принадлежатъ Джузеппе А., выдѣлывавшій въ началѣ XVII ст. въ Болоньи скрипки и басы, обладавшие красивымъ, свѣтлымъ тономъ. См. Vidal, Les instruments à archet (Пар. 1876—78).

Аматитланъ (Amatitlan), департаментъ среднеамериканской республики Гватемала на плоскогоріи къ югу отъ города Гватем-

алы, имѣетъ жаркій, нездоровый климатъ (заболѣваніе зобомъ), сильно развитое кошенильное производство (ежегодно 310,000 килог. на сумму 500,000 долл.), торгуетъ солью, плодами и шелкомъ. Жителей (1889) 35,626 чел. Городъ того же имени (Санъ Хуанъ де А.) на р. Мичатойа и ж. дор. Въ 1840 г. А. незначительнымъ былъ индѣйскимъ селеніемъ, которое сильно увеличилось, благодаря культурѣ кошенили и плантаціямъ сахарнаго тростника въ окрестностяхъ; теперь въ А. числится 12,000 жит., почти всѣ—помѣсь индѣйцевъ и негровъ. Воалъ находится озеро А. (на берегу котораго бьютъ теплые цѣлебные источники съ t° въ 32° С), 12 килом. длиной, 4 килом. шириной. Озеро окружено суровыми горами, среди которыхъ высится вулканъ Пакайа 2250 мет. выс. съ четырьмя кратерами, изъ коихъ одинъ въ 1870 дѣйствовалъ. Изъ озера вытекаетъ р. Мичатойа, образующая у Санъ Педро де Мартиръ великолѣпный 65 мет. выс. водопадъ, и впадающая у Истапа въ Великій океанъ. Она имѣетъ длины 104 килом., но не судоходна.

Аматонга, африк. народъ, см. *каффыры*.

Аматоріусъ (M. amatorius), внутренняя прямая мышца глаза.

Амаунтъ (*Амадобн*), вѣроятно древнѣйшая финикійская колонія на южномъ берегу Кипра, знаменитая въ древности храмомъ Афродиты, которая здѣсь почиталась вмѣстѣ съ Адонисомъ. Въ А. долѣе, чѣмъ на всемъ островѣ, держалась финикійская культура. Развалины, въ 11 км. къ в. отъ Лимассоля, носятъ теперь названіе Палео Лимассоль. Остатки храма Афродиты Гаммеръ-Пургсталь открылъ къ сѣв. оттуда въ деревнѣ св. Тихона.

Амбала (Умбалла), главный гор. округа того-же имени въ британскомъ Пенджабѣ: лежитъ подъ 50° 21' с. ш. и 70° 52' в. д. на широкой равнинѣ, при жел. дорогѣ къ Симлѣ; въ 1891 г. 79,270 жит., изъ нихъ много англійскихъ купцовъ. Оживленная торговля хлѣбкомъ, хлопчатникомъ и коврами. Англичане, владѣющіе городомъ съ 1823 г., устроили изъ А. сильнѣй военный постъ. Весь округъ А. у подножія Гималаевъ—10,264 кв. м., съ 1.729,043 жит. (1881) и обнимаетъ области Амбалу, Лудхіану и Симлу, а также небольшія владѣнія по сю сторону Селледжа.

Амбань, по-китайски губернаторъ.

Амбарго, см. *Эмбарго*.

Амбарная пасть, ловушка, употребляемая въ Якутск. области для ловли медвѣдей на приманку.

Амбарное, въ древней Россіи налогъ, взимаемый при складѣ товара въ устроенное для него закрытое хранилище; размѣръ А. одна деньга съ торговца, иногда больше (до 3-хъ), если торговцевъ было много и спросъ на мѣста великъ. Торговль усталъ 1653 г. и Уст. Грам. 1654 г. отмѣнили А. вмѣстѣ съ др. видами косвенныхъ налоговъ, установивъ единообраз-

ный торговый налогъ по 10 коп. съ рубля и съ продавца.

Амбарь, зернохранилище, житница, иногда съ отдѣленіями для храненія и другихъ сельско хозяйственныхъ продуктовъ.

Амбасси, см. *Санг-Сальвадоръ*.

Амбергъ, бывший главный городъ баварскаго Оберпфальда, на р. Фильсъ, на линіи жел. дор., имѣеть бывший курфюрстскій дворець, ратушу, построенную въ 1495 г., (1890 г.) 19,126 большею частью католическихъ жителей. Значительный оружейный заводъ; доменное производство желѣза, оживленная торговля хлѣбомъ. На сѣверъ отъ А. гора Марія-Гильфсбергъ съ францисканскимъ убъжищемъ. А. основанъ въ 12 столѣтіи.

Амбергъ (Ambert), окружной городъ во франц. департ. Пуи-де-Домъ, на р. Доръ и при Лионской ж. д., имѣеть (1891) 4122 ж.; производство бумаги, лентъ, шнурковъ. Извѣстная торговля сырами.

Амбисъ, раковины изъ Вестъ-Индіи, идущія для приготовленія искусственныхъ зубовъ.

Амбіорикъ, предводитель эбуруновъ въ Бельгійской Галліи, вмѣстѣ съ Катаволькомъ поднялъ возстаніе противъ римскаго владычества зимой 54 до Р. Х., когда Цезарь, для облегченія продовольствованія войска, расположилъ легіоны по различнымъ зимнимъ стоянкамъ. Имъ удалось при поддержкѣ нервіевъ и адуатуковъ совершенно уничтожить гарнизонъ лагеря, лежавшаго въ ихъ странѣ, и сильно стѣснить лагерь въ области нервіевъ, находившійся подъ начальствомъ Квинта Цицерона, прежде чѣмъ Цезарь, бывший на пути въ Италію, успѣлъ явиться на помощь и устранить опасность пораженіемъ непріятеля. А. продолжалъ борьбу съ Цезаремъ, но не имѣлъ успѣха, и неизвѣстно, гдѣ нашелъ, наконецъ, убъжище.

Амблевь (Amblève), прав. прит. Урты, бер. нач. подъ именемъ Амеля на Эйфелѣ и вступаетъ выше Ставелота въ бельг. прот. Лютихъ; принимаетъ справа Варшъ, слѣва Сальмъ, образуетъ водопадъ Коо въ 20 м. выс. и впад. ниже Комбленъ-о-Понъ; дл. теч. 85 км.

Амблигонитъ, минералъ изъ группы фосфатовъ, кристал. въ триклинической системѣ, но обыкновенно находится въ сплошныхъ массахъ и крупнозернистыхъ агрегатахъ. Тв. 6; уд. вѣсъ 3,05—3,11. Цвѣта сѣроватаго и зеленоватаго съ стекляннѣмъ блескомъ; по химическому составу представляетъ рѣдкое въ природѣ соединеніе фосфорнокислаго алюминія, желѣза, литія и натрія. Встрѣчается въ гранитахъ Саксоніи и С. А. штатахъ Менъ и Коннектикутъ.

Амблестома, см. *аксолотль*.

Амблонія, см. *амаврозъ*.

Амбодикъ (ambo dic — дважды скажи), подъ этимъ псевдонимомъ писалъ и былъ извѣстенъ знаменитый русскій врачъ XVIII в. Несторъ Максимъ Максимовичъ (см.).

Амбойна (по малайски Амбонъ), одинъ изъ Молуккскихъ острововъ, подъ 30° 41' ю. шир. и 128° 10' в. д., 683 кв. км., 30,380 жит. (1891 г.); считая же лежащую къ з. группу о-вовъ Улиасъ: 947 кв. кил. съ 60,000 чел., изъ коихъ 42,200 христіанъ, 16,693 магометанъ. Островъ состоитъ изъ сѣв. части — большей Гиту и южн. — меньшей Лейтиморъ, соединенныхъ узкимъ Багуэльскимъ перешейкомъ. А. гориста (Солоте 1221 м.), и имѣеть крупные обрывистые берега. Землетрясенія часты, но вулкановъ нѣтъ. Климатъ въ общемъ здоровъ (сред. годов. 26,3°; февраль 27,2°; июль 25,2° Ц.), но лихорадки опасны. Богатое орошеніе и влажность воздуха обуславливаютъ густые лѣса строеваго лѣса. Кокосовая и саговая пальма доставляютъ средства населенію къ существованію. Главн. образомъ культивируется гвоздичное дерево, до послѣдняго времени водившееся только на А. и на Улиасскихъ о-вахъ. Уходя за нимъ былъ вмѣненъ населенію въ обязанность, продажа же гвоздики до 1873 была въ рукахъ голландскаго правительства. Культивируются также какао, пшеница и бобы. Въ началѣ XVI в. на А. утвердились португальцы, но въ 1605 г. должны были уступить всеъ Молукскіе о-ва голландцамъ. Съ этого времени А. стала центромъ голландскихъ властей въ О. Индіи, до перехода ихъ 1619 въ Батавію. 1796—1801 и вновь въ 1810—16 островъ былъ во власти Англичапъ.

Амбойнское голланд. резиденство обнимаеть, кромѣ А., Церамъ, Буро, о-ва Банда, Тенимберскіе (изъ группы Тиморъ-Лаутъ) и о-ва Ару и Кей, всего 48,580 кв. км. съ 103,200 чел. (1890); изъ нихъ 1956 европейцевъ, 947 китайцевъ, 416 арабовъ. Во главѣ стоитъ резидентъ, которому подчинены 19 голл. постовъ и военный постъ на Церамѣ. Школъ 79 (1888), обуч. 6658 дѣтей. Гл. г. Амбойна 9000 ч., на сѣв. берегу Лейтимора при бухтѣ, доступной океаническимъ кораблямъ; съ 1854 г. порто-франко.

Амбра (бот.), см. *ликвидамбаръ*.

Амбра (сѣрая А.), выдѣленія кашалота (*Catodon macrocephalus* L.), представляющія родъ желчныхъ или кишечныхъ камней; ихъ находятъ на берегу или плавающими на поверхности моря, подъ тропиками, особенно у береговъ Мадагаскара, Явы, Японіи, небольшими кусочками, но нерѣдко и кусками въ 3—4 пуда. А. непрозрачна, отъ свѣтлосѣраго до сѣборичневаго цвѣта, слоистаго излома, уд. в. 0,908—0,920, размягчается въ рукахъ, въ водѣ не растворяется, но легко въ спиртъ, эфиръ и маслахъ. При перегонкѣ А. даетъ 13% летучаго масла, главная же составная часть — амбраинъ, плавящійся при 36°, кристаллизующійся и сходный съ холестеринномъ. Раньше А. употреблялась при нервныхъ и желудочныхъ болѣзняхъ, теперь же, ради своего сильнаго и пріятнаго запаха, только въ парфюмеріи.

Амбраура, сквозной вырѣзъ въ стѣпѣ, брустверѣ или другихъ укрѣпленіяхъ для стрѣльбы изъ орудія, стоящаго за прикрытіемъ. Вырѣзъ въ брустверѣ ограничивается 3 плоскостями: нижней (подшва) и 2 боковыми (щеки). Подшва А. дѣлается наклонной, горизонтальной или повышающейся, сообразно съ угломъ, подъ которымъ производятся выстрѣлы; направление щекъ должно быть параллельно крайнимъ косымъ выстрѣламъ, но уголъ обстрѣла не долженъ быть болѣе 30°. См. *бойница*.

Амбразъ (Амразъ), селеніе въ 3 км. отъ Инсбрука въ Тиролѣ, съ Импер. замкомъ, построен. въ XIII вѣкѣ, прежняя резиденція графовъ Тирольскихъ, доставшаяся въ XVI вѣкѣ эрцгерцогу австрійскому Фердинанду, положившему начало богатѣйшимъ музейскимъ коллекціямъ этого замка. Въ XIX в. большая часть собраній изящныхъ искусствъ, древностей, оружія и пр. была перевезена въ Вѣну, гдѣ составляетъ украшеніе Вѣнскаго Придворнаго музея (Hofmuseum) подъ именемъ Амбразской коллекціи. Рѣдкое собраніе книгъ и рукописей было раздѣлено еще при Маріи Терезіи между инсбрукскимъ университетомъ и вѣнской придворной бібліотекой. Въ новѣйшее время замокъ А. пополненъ вновь коллекціями, имѣющими второстепенное значеніе.

Амбрія, см. *Аммерландъ*.

Амброджини, см. *Полиціано*.

Амброзія, эразміанское произношеніе слова амвросія (см.).

Амброны, народъ неизвѣстнаго происхожденія, который вмѣстѣ съ кимврами и тевтонами сражался съ римлянами и былъ истребленъ Маріемъ въ битвѣ при Аквахъ Секстійскихъ въ 102 до Р. X.

Амбросъ, Августъ Вильгельмъ, выдающійся музыкальный историкъ, род. 17 ноября 1816 года въ Маутѣ близъ Праги, ум. 28 іюня 1876 г. въ Вѣпѣ. На ряду съ музыкой изучалъ юриспруденцію. Въ 1850 году А. занялъ мѣсто прокурора по дѣламъ печати при пражскомъ окружномъ судѣ и одновременно занимался музыкально-критической и композиторской дѣятельностью. Громкое имя въ качествѣ музыкальнаго писателя онъ приобрѣлъ издашемъ своего труда „Ueber die Grenzen der Poesie und Musik“ (1856, русск. изд. 1889), являющагося возраженіемъ на очеркъ музыкальной эстетики Ганелина „Vom Musikalisch-Schönen“. Огромное значеніе приобрѣла его „Исторія музыки“, являющаяся въ настоящее время настольной книгой. Сочиненіе это за смертью А. осталось недоконченнымъ (3 тома вышли при жизни автора, 1862—1868, IV-ый послѣ его смерти 1878, первые два тома вышли уже вторымъ изданіемъ въ 1887—1892 въ обработкѣ П. Соколовскаго и Г. Реймана). Особенное значеніе имѣютъ II и III томы (музыка среднихъ вѣковъ и эпоха нидерландцевъ). V томъ (собраніе примѣровъ къ III тому)

по матеріаламъ А. составленъ О. Каде. Сочиненіе доведено до эпохи Палестрины и начала современной музыки включительно. Продолженіе его издано W. Langhaus'омъ. Въ 1869 г. А. былъ назначенъ профессоромъ музыки и исторіи искусствъ въ пражскій университетъ, членомъ дирекціи и преподавателемъ исторіи музыки при пражской консерваторіи. Въ 1872 г. А. назначается въ министерство юстиціи въ Вѣпу, а также лекторомъ музыки и исторіи искусствъ къ покойному австрійскому крошпринцу Рудольфу и профессоромъ мѣстной консерваторіи. Кромѣ названныхъ сочиненій имъ изданы: „Kulturhistorische Bilder aus dem Musikleben der Gegenwart“ (1860), „Bunte Blätter, Skizzen und Studien“ (2 томика, 1872 и 1874), „Die Lehre vom Quintenverbot“ (1859), „Das Konservatorium zu Prag“ (1858), „Aus Italien“ (1880), много журнальныхъ статей и замѣтокъ, а также „Abriss der Musikgeschichte“ (лекціи, читанія крошпринцу). Послѣ его смерти изданъ томъ его „Sammlung kleiner Schriften aus dem Nachlasse“ — сочиненіе, не потерявшія до сихъ поръ своего интереса. Всѣ они отличаются прекраснымъ знаніемъ разбираемаго вопроса, эрудиціей, остроуміемъ. Композиторская дѣятельность его не могла овладѣть въ той же степени общимъ вниманіемъ. Его перу принадлежатъ симфоніи, увертюры къ „Женевьевѣ“, къ „Kätzchen von Heilbronn“ Клейста, музыка къ „Отелло“ Шекспира, опера „Bretislaw a Jitka (на чешскомъ языкѣ, 1869), Stabat mater, двѣ мессы, тріо, сочиненіе для фортепіано (между прочимъ двѣ сонаты), романсы, пѣсни, въ которыхъ онъ является преимущественно послѣдователемъ Мендельсона и Гаде, хотя и не остается безъ вліянія Шумана.

Амбръ, мысъ на сѣверной оконечности остр. Мадагаскара, выдающійся пунктъ небольшого гористаго полуострова того-же имени, съ горами вулканическаго происхожденія, роскошной тропической лѣсной растительностью (палисандровое, розовое, черное дерево и др.), прекраснымъ постояннымъ климатомъ. Французы основали здѣсь колонію, получившую значеніе сапаторія для многихъ другихъ колоній Индѣйскаго океана.

Амбуазъ (Жоржъ d'), кардиналъ и министръ Людовика XII французскаго, род. 1460 г.; 14-ти лѣтъ былъ уже епископомъ въ Монтбанѣ и придворнымъ духовникомъ Людовика XI; позднѣе, при Карлѣ VIII, архіепископомъ въ Нарбоннѣ, а въ 1493 архіепископомъ въ Руанѣ и главнымъ намѣстникомъ въ Нормандіи. Занявъ въ 1498 постъ перваго министра Людовика XII, А. сдѣлался единственнымъ руководителемъ короля и судьей Франціи. Потомъ А. побудилъ короля къ походу на Миланъ. Тѣмъ же менѣе приобрѣлъ любовь народа уменьшеніемъ налоговъ и улучшеніемъ судовъ. Возведенный папою Александромъ VI въ санъ кардинала и па-

значенный папскимъ легатомъ во Францію, А., послѣ смерти папы, самъ добивался тиры и этимъ далъ поводъ къ раздору между французской церковью и Куріей.

Амбуазъ (Amboise), гор. франц. департ. Эндр и Луары, окр. Турь, на Луарѣ и Орлеанск. жел. дор.; имѣетъ замокъ (построенный Карломъ VII и Людовикомъ XII), съ прекрасной готич. часовней, древніе галльскіе, высѣченные въ скалѣ хлѣбные амбары (greniers de Cesar); (1891) 4480 жит., торговля виномъ. А. (римск. Ambacia), часто служилъ резиденціей дома Валуа и изв. своими подземными тюрьмами (oubliettes), въ которыхъ со временъ Людовика XI томилось около 15,000 заключенныхъ; въ 1560 г. здѣсь былъ открытъ заговоръ гугенотовъ, стоившій жизни 1200-мъ протестантамъ. Въ 1848—52 г., въ замкѣ сидѣлъ въ заключеніи Абдъ-ель-Кадеръ (см.). Въ сосѣднемъ замкѣ Кло-Люсэ ум. въ 1519 г. Леонардо да Винчи.

Амбулакральная система, см. *иглокожія*.

Амбулакры, см. *иглокожія*.

Амбулаторія, отъ лат. „прогулка, странствование“. Амбулаторный, родъ врачебной практики и клиническаго лѣченія, при которомъ больные приходятъ къ врачу или въ клинику.

Амбушюръ (франц. embouchure, нѣмецк. Ansatz), музыкальный терминъ, означающій положеніе губъ при прикладываніи ихъ къ духовымъ инструментамъ (флейтѣ и мѣднымъ) для извлеченія изъ нихъ звуковъ. А. для флейты иной, чѣмъ для мѣднодуховыхъ инструментовъ, такъ какъ края губъ замѣщаютъ для послѣднихъ язычки, поэтому А. долженъ быть различенъ смотря по тому, должно ли извлечь изъ мѣднодухового инструмента низкіе или высокіе звуки. Если играющій на подобномъ духовомъ инструментѣ въ извѣстную минуту не владѣетъ своими губами, въ силу-ли возбужденія или усталости и т. д., то онъ говоритъ, что „у него нѣтъ А.“, а извлеченные въ такомъ случаѣ тоны представляются неудовлетворительными по своей звучности. А. называется также положеніе рта и способъ воспроизведенія звука при пѣніи.

Амбуэллы, народъ въ юго-зап. Африкѣ, принадл. къ племени Ванту, населяетъ область между 16—21° в. д. и 14—16° ю. ш. по р. Кубанго. Селенія А. въ 200—300 жит. построены на сваяхъ среди болотъ. Изъ домашнихъ животныхъ А. имѣютъ только собакъ и куръ; занимаются земледѣліемъ и рыбной ловлей. Они сами дѣлаютъ наконечники для своихъ стрѣлъ и копій и ткутъ грубыя хлопчатобумажныя ткани; управляются вождями и платятъ дань племени Марутзе. На языкѣ А. нѣтъ ни одного слова, означающаго благородныя чувства души. Въ восточномъ краю области лежитъ ихъ главнѣйшее поселеніе Кахухей-уэ, куда заходилъ Серпа Пинто въ 1878 г. Въ 1885 г. Капелло и Ивенсъ прошли южную часть этой области. См. Серпа

Pinto, „Wanderungen quer durch Africa“ (Leipz. 1881).

Амвонъ (греч. ἄμβων), въ христіанскихъ храмахъ возвышенное мѣсто передъ царскими вратами, съ котораго читаются ектенія и Евангеліе и произносятся проповѣди.

Амвракія, древній городъ въ Эпирѣ на р. Арахѣѣ къ сѣверу отъ Амвракійскаго залива (нынѣ Артскій зал.), былъ основанъ около 630 до Р. X. выходцами изъ Коринѳа и скоро достигъ высокой степени процвѣтанія. Сильно пострадавшая во время Пелопоннесской войны, А. оправилась снова только при Пиррѣ, сдѣлавшемъ ее своею резиденціей и украсившемъ различными художественными произведеніями. Позже разграбленная этолійцами и римлянами, А. пришла въ упадокъ, въ особенности благодаря основанію близъ нея Никополя, и достигла снова нѣкотораго процвѣтанія подъ властью византійской имперіи. Въ развалинахъ города видны стлбы акрополя. На мѣстѣ А. находится теперь Арта.

Амврій (евр. Омри), царь израильскій, царствовавшій съ 731—720 до Р. X.; онъ построилъ Самарію и сдѣлалъ ее столицею израильскаго царства.

Амвросіанская бібліотека, см. *Миланъ*.

Амвросіанскій гимнь, изв. церковный гимнь „Te Deum laudamus“.

Амвросій, св., знам. учитель церкви, сынъ римскаго префекта преторіанцевъ, род. ок. 340 г. въ Трирѣ, ум. 4 апр. 397 г.; былъ намѣстникомъ въ верхней Италиі; въ 374 г., не будучи еще крещенъ, былъ избранъ епископомъ Медиолана (Милана), послѣ чего, продавъ свое имущество и раздавъ деньги бѣднымъ, посвятилъ себя изученію слова Божія. Энергично защищая свою церковь противъ аріанъ, онъ воспротивился также возстающей языческихъ статуй, когда императоръ согласился на это подъ вліяніемъ оратора Симмаха. Онъ же не допустилъ безъ покаянія въ церковь Θεодосія, когда этотъ послѣдній возвратился послѣ изгнѣнія солунянъ. Въ своихъ догматич. соч. А. придерживается большею частью восточныхъ отцовъ церкви: въ ученіи о нравственности („De officiis clericorum“, изд. Krabinger, Тюб. 1857) слѣдуетъ книгѣ „Объ обязанностяхъ Цицерона; важно его дѣленіе обязанностей на общія и совершенныя, при чѣмъ къ послѣднимъ онъ относитъ, напр., безбрачіе. Не менѣе извѣстенъ онъ и своей заботливостью о литургіи и богослужебномъ порядкѣ.

Онъ имѣетъ большія заслуги по упорядоченію и развитію духовнаго пѣнія въ западной церкви. Ему принадлежатъ введеніе въ богослуженіе въ Италиі антифоннаго пѣнія (попеременнаго двухъ хоровъ по клиросамъ) и пѣнія гимновъ, заимствованнаго имъ изъ Греціи. Ему же принадлежитъ введеніе въ церковное пѣніе четырехъ церковныхъ ладовъ (звукорядовъ), положенныхъ имъ въ основу своихъ пѣснопѣній, на основаніи своего знакомства съ

греческими диатопическими тетра хордами, распавшимися впоследствии на четыре автентических и четыре плагальных звукоряда (гласа). Св. А. составил много текстовъ гимновъ и духовныхъ пѣсень, частью понижъ употребляемыхъ въ католич. богослуженіи, и написалъ къ нимъ музыку. Приписываемый ему гимнь „Тебе Бога хвалимъ“ написанъ не имъ. Въроятнѣе всего, что св. А. заимствовалъ его изъ пѣснопѣвнй греческой церкви и снабдилъ латинскимъ переводомъ текста. Между приписываемыми ему (сочин. новѣйш. изд. Ballerini, Мил. 1875—87, 6 т.) есть много, на самомъ дѣлѣ ему не принадлежащихъ. См. Vaunard, „Исторія св. А.“ (на франц. Фрейб. 1879); Förster, A., Bischof von Mailand (Галле 1884); Фарраръ Ф., Жизнь и труды св. отцевъ и учителей церкви, перев. съ англ. А. Лопухина. Спб. 1891.

Амвросій, 1) архіепископъ московскій (въ міру Андрей Степановъ Зертисъ-Каменскій), духовн. писат. XVIII в., род. 17 окт. 1708 г. въ Нѣжинѣ, сынъ ученаго валаха (бывшаго переводчикомъ у малоросс. гетмана Мазены), учился въ Кіевской, Львовской и Московской дух. академіяхъ; въ 1739 г. принялъ монашество; 1742 префектъ Александроневской семинаріи, 1748 архимандритъ подмосковнаго старописч. Воскресенскаго мон-ря („Нов. Іерусалима“) и членъ Синода; 1753 епископъ переяславскій и дмитровский, 1761 сарскій и подонскій, 1764 архіепископъ крутицкій, 1768 московскій; въ Москвѣ возобновилъ Успенскій, Благовѣщенскій и Архангельскій соборы; во время чумы 1771 г. (15 сент.) убитъ народомъ, а богатая его библиотека (въ Чуд. мон-рѣ) разграблена, при чемъ погибли и сочиненныя имъ записки по исторіи русской церкви. Онъ написалъ: „Службу св. митрополиту Дм. Ростовскому“, „Поученія“, перевелъ съ еврейскаго „Псалтырь“ (изданъ 1809 г.), съ латинскаго Гроція „Разсужденіе противъ атеистовъ и неутралистовъ“ (2-е изд. М. 1781) и съ греч.: „Посланія“ св. Игнатія Богоносца (4-е изд. М. 1824), „Поученія“ Кирилла, арх. Іерусалимскаго (3-е изд. М. 1822), и „Богословіе“ Іоанна Дамаскина (М. 1774); кромѣ того участвовалъ въ переводѣ съ англ. (сдѣланномъ Н. Поповскимъ) „Опыта о челоѣкѣ“ Александра Попа; нѣкот. письма его напечатаны въ „Словарѣ знамен. людей“ Бантышъ-Каменскаго (изд. 1836 г.) и въ газетѣ Ив. Аксакова „День“ (1865 г., № 39, „о церк. имуществахъ“), въ 1878 г. (М.) изданъ переводъ его „Псалтыри“, при чемъ (въ предисловіи) проф. Горскій-Невостревъ горячо доказывалъ, что переводъ съ еврейскаго яз. сдѣланъ А. образцово.

2) архимандритъ ростовскаго (Яросл. г.) Богоявленскаго монастыря, духовный писатель XVIII в. Онъ редактировалъ (пересмотрѣлъ и исправилъ) вторія изданія книгъ: „Бесѣды на Евангелиста Матѣея“ перев. съ греч. (М. 1781) и Евангелія св. Апостола и Евангелиста Іоанна Богослова,

истолковано св. Іоанномъ Златоустомъ; переложено съ Еллино-Греческаго монахомъ Святогорцемъ, Максимомъ Грекомъ, и ученикомъ его монахомъ Селиваномъ, въ 1554 г. свидѣтельствовано, исправлено съ славянскихъ письменныхъ и греч. печатныхъ переводовъ; а при печатаніи исправлены Святогорцемъ Дионисіемъ, со клеветы его, четыре томо бесѣдъ, переведенныя (княземъ) Андреемъ Курбскимъ“ (М. 1793). Послѣднюю книгу А. редактировалъ вмѣстѣ съ Иринеемъ, архіепископомъ Псковскимъ и Ржевскимъ.

3) въ міру Андрей Антиповичъ Орнатскій, епископъ пензенскій и саранскій, род. въ 1778 г. въ Череповск. уѣздѣ Новгородск. губ., въ погостѣ Чуди или Чудскомъ, гдѣ отецъ его былъ діакономъ. Въ 1792 г. поступилъ въ Александроневскую семинарію, въ 1808 г. назнач. ректоромъ новгородск. семинаріи. Въ 1805 г. принялъ монашество, съ 1812 г. архимандритъ московск. ставропигіальнаго Новоспасскаго монастыря, съ 1816 епископъ старорусскій, съ 1819 епископъ пензенск. и саранскій. Ум. 27 дек. 1827 г. въ Кириллобѣлозерск. монастырѣ. Извѣстенъ, какъ суровый аскетъ, не знавшій уступокъ даже передъ высшей властью, и какъ авторъ замѣчательнаго труда, подъ заглавіемъ „Исторія Россійской Іерархіи,“ (М. 1807—1815, 6 т.), за который удостоенъ былъ обществомъ исторіи древностей званія сначала дѣйствительнаго, а потомъ почетнаго члена. См. обстоятельна. біографич. очеркъ И. П. Савваятова („Странникъ“, 1869 г. № 11 и отд. Спб. 1869). Венг., 1.

4) въ міру Андрей Ивановичъ Подобѣдовъ, митрополитъ с.-петербургскій и новгородскій, род. 30 нояб. 1742 г. въ погостѣ Стоговѣ, Владимірск. губ., воспитанникъ семинаріи Троице-Сергіевской лавры, съ 1774 г. состоялъ ректоромъ московской академіи и архимандритомъ Заиконоспасскаго монастыря, въ 1778 г. посвященъ во епископа сѣвскаго, а въ 1800 г. назначенъ митрополитомъ петербургскимъ и новгородскимъ; ум. въ Новгородѣ 21 мая 1818 г. Извѣстенъ, главнымъ образомъ, какъ энергичный духовный дѣятель, много способствовавшій поднятію умственнаго и матеріальнаго уровня духовенства тѣхъ паствъ, которыми ему пришлось управлять. Много содѣйствовалъ проведенію реформы духовныхъ училищъ 1808 г. Рѣчи А., изъ которыхъ особ. вниманіе обратила въ свое время рѣчь на погребеніе убитаго, архіепископа московскаго Амвросія, издавались отдѣльно и вмѣстѣ, подъ загл. „Собраніе поучительныхъ словъ“ (3 ч. М. 1810 и 1816 и 3-е изд. въ 4 ч. М. 1825).

5) въ міру Алексій Протасовъ, архіепископъ казанскій и тверской, род. въ 1762 г. въ Московской губерніи, съ 1799 г. ректор. петерб. академіи, въ 1804 г. посвященъ во епископа тульскаго и бѣлевскаго, въ 1816 г. архіепископъ въ Казани, а въ 1826 въ Твери, гдѣ и ум. 1 іюля 1831 г.

отъ холеры. Отличительную особенность словъ и рѣчи А. составляетъ прекрасный, хотя немного архаическій, языкъ, образность и сила, свидѣтельствующія о большомъ ораторскомъ талантѣ. Его „Слова и рѣчи“ изд. Спб. 1856, съ портретомъ и біографіей.

6) въ міру Серебренниковъ или Серебряковъ, архіепископъ екатеринославскій, род. въ 1745 г. въ Вятской губерніи, окончилъ курсъ мѣстной семинаріи и московской академіи, въ 1784 епископъ олонецкій, въ 1786 г. архіеписк. екатеринославскій, а съ 1789 г. вмѣстѣ съ тѣмъ мѣстоблюститель экзархіи молдавляцкойской; ум. 13 окт. 1792 г. въ Полтавѣ. Извѣстенъ, какъ выдающийся проповѣдникъ своего времени, пользовавшійся покровительствомъ князя Потемкина. Кромѣ проповѣдей, А. принадлежитъ прозаич. переводы (съ предисловіемъ и примѣчаніями) „Потеряннаго Рая“ Мильтона (изд. М. 1780, 1785 и 1802 гг.) и „Краткое руководство къ ораторіи російской“ (2 изд. М. 1791). Въ качествѣ члена російской академіи, А. принималъ участіе въ составленіи академич. словаря.

7) въ міру Юшкевичъ или Юскевичъ, архіепископъ Новгородскій, род. 1690 ум. 1745, проповѣдникъ и дух. дѣятель; род. въ Малороссіи, учился въ Кіев. дух. акад., гдѣ затѣмъ былъ преподавателемъ; принявъ монашество, 1731 г. былъ назначенъ игуменомъ Свято-Духова Виленскаго м—ря, здѣсь онъ перенесъ отъ католич. властей цѣлый рядъ надругательствъ и даже истязаній; съ 1734 г. архим. Москов. Симонова м—ря, 1736 г. еписк. Вологодскій и Вѣлозерскій; вызванъ въ Спб. для присутств. въ Синодѣ, А. произнесъ краснор. „Слово въ день вѣнчанія пр—ссы Анны Леопольдовны съ пр—цемъ Антономъ—Ульрихомъ, 3 іюля 1739 г. (напеч. тогда-же по русски вмѣстѣ съ латин. переводомъ Тредьяковскаго, это „Слово“ при имп. Елизаветѣ ревностно отбиралось и уничтожалось; эта бібліогр. рѣдкость перепеч. въ „Вологод. Епарх. Вѣд.“ 1870 г. № 14). Какъ приверженецъ правительницы Анны Леопольдовны, А. возбудилъ противъ себя гнѣвъ имп. Елизаветы, но впоследствии былъ ею прощенъ и сдѣлался ея приверженцемъ; съ 1740 г. былъ архіеп. Новгородскимъ, при чемъ принесъ много пользы образованію духовенства и основалъ въ Новгородѣ семинарію, коей завѣщалъ и свою богатую бібліотеку. Кромѣ того, онъ напечаталъ еще 7 рѣчей и оставилъ въ рукописи трактатъ о „разностяхъ между греч. и римскою папскою церковью.“ Его „Письмо къ Варсонофію, епископу Арханг.“ издано въ „Русс. Старинѣ“ 1878, № 5.

8) архимандритъ Почаевскаго и Владимиро-Волынскаго монастыря, ум. 1878. Сочиненія, вышедшія съ его свѣтскимъ именемъ, см. *Лотоцкій* (Аванасій). Съ монашескимъ же именемъ изданы: „Нѣчто объ униатскомъ духовенствѣ въ Царствѣ

Польскомъ“ (Кіевъ 1864, первоначально въ „Руковод. для сельск. пастырей“ 1864 г.), „Разговоръ ректора Кіев. академіи Іоаннія Голятовскаго съ іезуитомъ Адрианомъ Пекарскимъ о римской іерархіи 5 ноября 1653“ (Отд. отгисскъ изъ „Странника“ 1867 г., № 12) и „Сказаніе о Почаевской Успенской лаврѣ на основаніи документовъ, хранящихся въ лаврскомъ архивѣ“ (288 стр. 8^о 3 изд. 1870, 1878 и 1886 гг.).

9) епископъ Вятскій и Тобольскій (въ міру Алексѣй Рождественскій-Вънцезоровъ), дух. писатель первой четверти XIX в.; род. въ новгор. губ., учился въ кирилловской и Спб. семинаріяхъ; по окончаніи курса въ послѣдней преподавалъ въ ней греч. яз., а съ 1798 г. (по принятіи монашества) — краснорѣчіе; 1800 возведенъ въ санъ архимандрита Спасопривуцкаго мон—ря (въ Вологдѣ) и сдѣланъ ректоромъ вологод. семинаріи, 1812—14 инспекторъ Спб. дух. акад., 1816 предсѣдатель москов. духовно-ценз. ком—та, съ 1822 архіепископъ Тобольскій, ум. 14 нояб. 1825 г. Напечаталъ „Слово въ день Допской Богоматери“ (М. 1816).

10) архіепископъ харьковскій, духовный писатель и проповѣдникъ (въ міру Алекс. Іосиф. Ключаревъ, сынъ протоіерея), род. во Владим. губ. 1821 г., окончилъ ученіе въ москов. дух. акад. магистромъ 1844 г., преподавалъ логику, психологію и латынь въ Виѣанской семинаріи, 1848 рукоположенъ священникомъ, 1864 г. — протоіерей, 1877 г. постриженъ въ монахи, сдѣланъ архимандритомъ и епископомъ Можайскимъ (все въ одномъ и томъ же 1877 г.), 1878 епископъ Дмитровскій, 1-й викарій московскій, 1882 архіепископъ Харьковскій. Онъ написалъ: „Преосв. Тихонъ, 1-й епископъ Воронежскій“ (М. 1844), „Нѣсколько проповѣдей“ (М. 1873), „Слово въ день восш. на престолѣ Ал—дра II“ (М. 1879), „Рѣчь по принесеніи вѣрноподд. присяги Александру III“ „Два публичн. чтенія о свободѣ печати съ точки зрѣнія правосл. церкви,“ произнесенныя въ залѣ Москов. Думы (М. 1882), „Рѣчь при погребеніи генерала Скобелева“ (М. 1882), „Слово въ день коронаванія имп. Александра III“ (М. 1883), „Проповѣди за послѣдніе годы служенія въ Москвѣ“ (М. 1883); онъ основалъ и редактировалъ (1860—67) москов. журналъ „Душеполезное Чтеніе“ и харьков. журналъ „Вѣра и Разумъ“, при чемъ въ 70-хъ и 80-хъ гг. напечаталъ въ этихъ журналахъ болѣе сотни проповѣдей; сотрудничалъ въ „Москов. Вѣдом.“ при редакціи М. Н. Каткова, духа котораго онъ держится и въ своихъ многочисленныхъ проповѣдяхъ.

11) въ міру Яковлевъ-Орликъ, архіепископъ Рязанскій, проповѣдникъ. Съ 1765 г. былъ префектомъ Казан. дух. академіи и архимандритомъ тамошняго Спасо-Преображ. мон—ря, съ 1794 г. — ректоромъ Моск. дух. академіи и архимандритомъ Заиконоспасск. м—ря, съ 1796 г. епископъ Вятскій, а съ 1804 г. архіепископъ

Рязанскій, умеръ 1809 г. Онъ напечаталъ „Слова“ (Спб. 1792, in 4°), говорившися имъ во время нахождения его въ Петербургѣ въ 1791 г., на чредѣ богослуженія.

12) въ мѣрѣ Дубинъвичъ, дух. писатель первой половины XVIII в., род. въ польской Украйнѣ, учился въ Кіевской дух. акад., въ 1737 г. былъ ея префектомъ, а въ 1731—37 ректоромъ и проф—мъ богословія, въ 1737 былъ возведенъ въ санъ архимандрита (спорва Братскаго, а затѣмъ Михайл. м—рей въ Кіевѣ); 1739 переведенъ въ Троицко-Серг. лавру, а 1742 хиронисанъ во епископы Черниговскіе. Ум. 23 февр. 1750 г. въ Глуховѣ. Онъ ввелъ въ Черниг. семинаріи преподаваніе философіи. Написалъ: „Tractatus de Deo uno in personis trino“ и „Philosophia peripathetica.“

Амвросій, босно-сараевскій митрополитъ, впоследствии раскольничій архіерей въ Бѣлой Криницѣ. А. род. 1791 г., былъ сыномъ румелійскаго священника, самъ сталъ священникомъ и, овдовѣвъ, постригся въ 1817 г. Пройдя нѣсколько должностей, А. 1835 сдѣлался митрополитомъ въ Босніи; онъ былъ прекраснымъ, дѣятельнымъ пастыремъ, горячо заботился объ угнетенномъ народѣ; послѣднее повело за собой столкновеніе съ турецкими властями. Въ 1841 А. былъ отозванъ въ Константинополь и 5 лѣтъ прожилъ тамъ безъ должности среди лишеній и униженій. Въ 1846 Павелъ, раскольничій дѣятель изъ Бѣлой Криницы, явился убѣждать его принять архіерейство среди старообрядцевъ. А., конечно, ни на минуту не согласился съ доводами Павла, что православная іерархія и обряды стали неправильными и противными древнимъ церковнымъ преданіямъ; но вмѣстѣ съ тѣмъ въ ученіи старообрядцевъ-поповщинцевъ онъ не нашелъ догматовъ, противорѣчавшихъ православію, а разницу въ обрядахъ счелъ несущественной. Жалкое бездѣятельное существованіе, которое дѣлилъ съ нимъ женатый сынъ, было такъ тяжело, что, послѣ долгихъ колебаній, онъ согласился на просьбы Павла. Переводѣтый казакомъ, греческій архіерей добрался до Австріи и съ разрѣшенія императора торжественно явился въ Бѣлую Криницу. Толпа старообрядцевъ потребовала, чтобы грека „перемазали“, и А., неожиданно для себя, долженъ былъ подвергнуться новому миропомазанію. Онъ успѣлъ посвятить старообрядцамъ 2-хъ архіереевъ, когда необходимость въ помощи Россіи заставила австрійское правительство тѣснить старообрядцевъ: въ 1847 г. А. былъ сосланъ въ Цидль.

Амвросій Мотва, псевдонимъ писателя и профессора Амвросія Лукьяновича Метлинскаго (см.).

Амвросія (греч. *αμβροσία*), пища боговъ, сообщавшая всякому вкушавшему ее юность и безсмертіе; голуби приносили ее Зевсу; иногда она давалась также смертнымъ любимцамъ боговъ, напр. Танталу и Ахиллу. А. служила также бальзамомъ

или питьемъ, сообщавшимъ красоту тѣлу и предохранявшимъ его отъ тлѣнія; поэтому у древнихъ врачей А. называются различные жизненные элексиры и косметическія средства.

Амга, крупный лѣвый притокъ Алдана, беретъ начало въ Яблоновомъ хребтѣ, имѣетъ до впаденія почти 1000 в. теченія. Большую часть течетъ среди лѣсистыхъ равнинъ и холмовъ, между Амгой и Алданомъ, слагающихся въ значительный горный кряжъ А. горъ. На мѣстѣ пересѣченія А. большимъ трактомъ изъ Якутска въ Аянъ стоитъ А. слобода на лѣвой сторонѣ рѣки подѣ 60° 54' с. ш., вмѣстѣ съ тремя вблизи лежащими поселками, составляющими съ А. сл. одну группу — единственные осѣдлые пункты на р. А. Жит. русскіе поселенцы XVIII вѣка, но по большей части забыли русскій языкъ и говорятъ по якутски. Всего жителей въ А. съ окружающими поселками насчитывается около 1500 ч. Кромѣ прекрасныхъ лѣсовъ (сосна, ель, лиственница, береза, тополь) и луговъ значительные участки кругомъ поселеній, расчищенные подѣ поля, даютъ благодаря прекрасной почвѣ урожаи лучше иркутскихъ (ячмень, рожь, овесъ), не смотря на то, что въ подпочвѣ вѣчная мерзлота.

Амгара, средняя часть Абиссиніи, вокругъ горнаго озера Тана, обнимаетъ области Семіенъ, Дембеа, Бегемедеръ, Вагъ, Ласта, Куарая, Матча, Годшамъ и др. Гл. гор. Гондаръ. Жители А. владѣютъ также областію Шоа и говорятъ на семитич. нарѣччіи, родственномъ эфиопскому (см. *Амгарскій языкъ*). Въ 1833 г. Расъ Али объявилъ себя повелителемъ А., при Θεодорѣ II А. составляла часть Абиссинскаго государства. Послѣ смерти Θεодора въ 1868 А. опять образовала отдѣльное государство, распавшееся затѣмъ на отдѣльныя части подѣ управленіемъ незначительныхъ вождей. Въ настоящее время принадлежитъ Абиссиніи.

Амгарскій языкъ (Amharan), нарѣчіе жителей Амгары, важнѣйшій изъ живыхъ языковъ Абиссиніи и самый распространенный, послѣ арабскаго, семитическаго языка. А. я. принялъ въ себя много примѣсей изъ сосѣднихъ африканск. языковъ; азбукой его служатъ эфиопскій алфавитъ, увеличенный на нѣсколько буквъ. Грамматика и словарь А. я. составлены Ludol'омъ (1698) и позже Isenberg'омъ (Лонд. 1842), очень цѣнное подробное руководство принадлежитъ Prätorius'у („Die a S.“ Галле 1878—79, 2 вып.), другое — Mondon-Vidailhet'у (Пар. 1892); слѣдуетъ еще называть: A. d'Abbadie“, Dictionnaire Amarrina-français“ (Пар. 1881) и I. Guidi, „Grammatica elementare della lingua amarina“ (Римъ 1839).

Амгерстъ, см. *Амерстъ*.

Амгунь, лѣвый низовый притокъ р. Амура, начинающійся въ Амурской обл. на восточномъ склонѣ Бурейнскаго хребта; длина теченія до 800 вер. Долина А. богата

пастбищами и плодородна; въ нижнихъ частяхъ имѣеть нѣсколько поселеній, относящихся къ Приморской области; имѣеть пароходство.

Амдо, округъ, составляющей с.-в. часть Тибета, тамъ гдѣ Янсекиангъ и Гоанго сближаются въ своемъ верхнемъ теченіи, въ пров. Гань-су. Округъ Амдо почитается въ буддѣйскомъ мѣрѣ какъ родина Цзоиховъ, основателя нынѣшняго буддизма; множество ламайскихъ монастырей, составляющихъ этапные пункты богомольцевъ

Амебейный (греч.), чередующійся. Амебейное стихотвореніе (Сармен амоебаеум), родъ составительной пѣсни, въ которой поюще поочередно вступаютъ въ исполненіе своей партіи.

Амебонидное движеніе, подобное движенію амебъ; произвольное измѣненіе формы, обнаруживаемое протоплазмой нѣкоторыхъ клѣтокъ, особ. бѣлыхъ кровяныхъ шариковъ, лимфатич. и гнойныхъ тѣлецъ. Измѣненіе формы состоитъ въ выпячиваніи и втягиваніи разнообразной величины и вида отростковъ, которые, прикрѣпляясь къ субстрату, при сокращеніи могутъ увлекать за собой и так. обр. передвигать тѣло клѣтки. Такъ выходятъ черезъ щели кровеносныхъ сосудовъ въ окружающія ткани бѣлыя кровяныя тѣльца, часто въ массахъ (при воспаленіяхъ). Прониканіе постороннихъ частичекъ (напр. зернышекъ краски) въ протоплазму объясняется А. д. ея. Къ послѣднимъ принадлежатъ и измѣненія формы пигментныхъ клѣтокъ кожи нѣкоторыхъ животныхъ. Въ покоѣ пигментированная протоплазма этихъ клѣтокъ стянута въ комокъ, при дѣятельности расплывается на большую поверхность; это обуславливаетъ измѣненіе оттѣнковъ кожи, равно какъ и разнообразно мѣняющуюся окраску кожи многихъ гадовъ и рыбъ, особ. хамелеона и лягушки. А. д. обыкновенно настолько медленно, что узнается лишь по совершившемуся измѣненію формы клѣтки; подогрѣваніе до 35—38° значительно ускоряетъ его. Разсматривая каплю крови подъ микроскопомъ на подогрѣтомъ столикѣ, можно ясно видѣть А. д. бѣлыхъ кровяныхъ шариковъ. Недостатокъ кислорода, избытокъ углекислоты уничтожаютъ А. д. клѣтокъ. На а. д. пигментныхъ клѣтокъ и особ. свѣтчатки оказываетъ возбуждающее дѣйствіе свѣтъ.

Амебы (Amoebidae, греч. „измѣнчивыя“), семейство низшихъ животныхъ, отряда корнеожетъ (Rhizopoda), класса саркодовыхъ (Sarcodina), типа простѣйшихъ (Protozoa); см. *простѣйшія*.

Амедей, см. *Амадей*.

Амеди (перс.), бюро Высокой Порты, являющееся посредникомъ между канцеляріей султана и различными министерствами. Вслѣдствіе вліятельнаго положенія этого учрежденія доступъ въ него открытъ только для сыновей высшихъ чиновниковъ.

Амейвы, см. *ящерцы*.

Амеландъ, о—въ въ Нѣмецкомъ морѣ у

береговъ Фрисландіи, принадл. Голландіи, несмотря на разст. 7 км., соединенъ съ береговъ плотиной; населенъ 2200 ж. въ трехъ деревняхъ, занимающихся судоходствомъ и рыболовствомъ; площадь 49 кв. км.; большой королевскій конный заводъ.

Амеланхьеръ, лат. назв. ирги (см.).

Амели-ла-Банъ (Amélie-les-Bains), мѣстн. во франц. департ. Вост. Пиренеевъ, окр. Серъ, живописно расположенъ въ долинѣ Тешъ, окруженной горами, на вѣтви южн. жел. дор., 240 м. надъ уровнемъ моря, имѣеть дѣлбные сѣрные источники въ 31°—61° Ц., изв. еще римлянамъ, три хорошо устроенныхъ купальныхъ заведенія, 1738 жит. (1891). Купальный сезонъ съ мая до конца октября, но мягкій климатъ допускаетъ и зимнее леченіе. Мѣстечко наз. прежде Бенъ-д'Арль (по лежащему вблизи городку Арль-сюръ-Тешъ), и получило свое нынѣшнее названіе въ честь супруги Людовика Филиппа.

Амелiorация, вообще—улучшеніе, въ частности—увеличеніе производительности сельскохозяйственныхъ угодій; сводится къ раздѣлкѣ луговыхъ и лѣсныхъ участковъ въ культурные и къ улучшенію, въ буквальномъ смыслѣ слова, свойствъ, культурнаго участка. Раздѣлка состоитъ въ превращеніи пустыря въ культурный участокъ, лѣса или луга—въ пахатное поле. Только что подготовленный участокъ наз. новиной, паломъ, ладою, палищемъ и др. Лѣсныя почвы готовятъ расчисткою, которую производятъ весьма различно въ разныхъ мѣстностяхъ, гл. обр. въ зависимости отъ того, для посѣва какого хлѣба раздѣлывается почва. Чаще всего, на сѣверѣ Россіи, примѣняютъ простое выжиганіе срубленнаго лѣса, южнѣе же вырубку раскорчевываютъ и распахиваютъ, что требуетъ, въ общемъ, значительнаго расхода. При превращеніи выгона или луга въ пашню необходимо разрушить слой дерна, что лучше всего можно сдѣлать мелко берущимъ т. наз. луцильнымъ плугомъ, при очень плотной дернинѣ необходимо бываетъ пустить въ ходъ лопату или огонь. Почву затѣмъ удобряютъ хлѣбнымъ навозомъ, а иногда также известью съ тѣмъ, чтобы ускорить разложеніе корней травы, и засѣваютъ рожью, овсомъ и кормовой свеклой.

Верещанники или подвергаются подобно лугамъ только хорошей обработкѣ на зиму конными орудіями, или же дернъ снимается полосами или квадратами посредствомъ особыхъ мотыгъ, почва затѣмъ основательно разрыхляется, а полученныя дернины или смѣшиваются съ навозомъ въ компостъ, или высушиваются и потомъ пережигаются для удобренія поля золою.

Улучшеніе земель состоитъ либо въ коренномъ устраненіи вредныхъ химическихъ и физическихъ свойствъ почвы, либо въ измѣненіи неблагоприятнаго положенія или неблагоприятнаго дѣйствія климата на растительность. Чаще всего этотъ видъ А.

имѣть цѣлью удаленіе излишней воды (см. *дренажъ*, *осушка*) или, напротивъ, доставленіе недостающей (см. *орошеніе*).

Подготовка каменистыхъ почвъ состоитъ въ удаленіи большихъ камней (закапываніемъ, взрывомъ порохомъ или выкапываніемъ) и перекапываніи. Почвы песчанья, особенно легучіе пески, такъ опасныя для окрестностей, хорошо могутъ быть улучшены примѣсью глины, домашнихъ отбросовъ, мергеля и торфянистой почвы. Запрещеніе пастбы скота, посадка древесныхъ и кустарныхъ породъ, укладка дерна, если возможно орошеніе, установка плетней на извѣстномъ разстояніи другъ отъ друга, покрывка полосами хворостомъ, травой и т. п., укладка тычинокъ для защиты посѣвовъ — вотъ обычно примѣняемыя при этомъ мѣры (см. *сыпучіе пески*). Тяжелыя глинистыя почвы существенно улучшаются въ своихъ физическихъ и химическихъ свойствахъ посредствомъ обжиганія, причемъ онѣ теряютъ свою излишнюю связность, влагоемкость и непроницаемость, а также теплоемкость, и вмѣстѣ съ тѣмъ нерастворимыя минеральныя составныя части претерпѣваютъ превращеніе и становятся болѣе доступными для корней растений. Недостаткомъ обжиганія является уничтоженіе гумуса и азотистыхъ соединеній. Обжиганіе производится или въ кучахъ, пирамидальныхъ или овальныхъ, или полевыхъ печахъ, причемъ глыбы глины, взятыя съ цѣлаго поля или только съ его краевъ, переслаиваютъ хворостомъ, лапникомъ, мхомъ, торфомъ и пережигаютъ. Пережженный такимъ образомъ глиняный порошокъ, т. наз. дерновая зола (см.) потомъ, равномерно распредѣляется по полю и запахивается. Этотъ видъ А. повторяется черезъ каждыя 6—8 лѣтъ или при слабомъ обжигѣ — каждыя 3—4 года. Подготовка торфяныхъ и болотистыхъ почвъ начинается прежде всего съ осушки открытыми канавами, за которой слѣдуетъ уменьшеніе торфяныхъ остатковъ, непригодныхъ для развитія культурныхъ растений, или превращеніе ихъ въ гумусъ. Съ этой цѣлью участки предварительно разбиваются канавами на площадки и когда вода въ канавахъ достигнетъ желаемой высоты, торфъ зажигаютъ. Послѣ обжига обрабатываютъ, удобряютъ известью или мергелемъ и засѣваютъ раньше всего гречихой, овсомъ или рожью. Въ новѣйшее время рекомендуютъ для моховыхъ болотистыхъ почвъ культуру по системѣ Римпау. Дальнѣйшіе виды подготовки суть: заиленіе (покрываніе иломъ), примѣшиваніе земли и выравниваніе почвы. Подобныя операціи являются очень дорогими въ томъ случаѣ, когда потребный матеріалъ находится далеко и для его переноски требуется трудъ рабочаго скота и чело-вѣка; менѣе дорогими, если его можно найти въ подпочвѣ или доставить помощью воды. Выравниваніе примѣняется тогда, когда участки холмисты (кочковать).

Небольшія возвышенія срываютъ и землю переносятъ въ углубленія. Что касается неблагоприятныхъ условий климата и положенія, то часто удается, иногда путемъ многолѣтнихъ усилій, и съ ними вести успѣшную борьбу. Наиболее дѣйствительной въ этомъ направленіи оказывается посадка древесныхъ породъ съ цѣлью воспрепятствовать напору вѣтра. См. Sprengel, „Lehre von der Urbarmachung“ (2. Aufl., Leipz. 1846); Bürstenbinder, „Urbarmachung und Verbesserung des Bodens (Leipz. 1886); Hess, „Fortschritte im Meliorationswesen“ (Leipz. 1892).

А. требуетъ затраты значительныхъ матеріальныхъ средствъ и потому б. или м. широкое ея распространеніе находится въ зависимости отъ организаціи финансовой стороны дѣла; объ этомъ см. *мелиоративный кредитъ*.

Амельфа (Амелфа, Мамелфа) Тимофеевна, упоминается въ былинахъ, какъ эпическая матера-вдова, мать былинныхъ богатырей новгородскаго цикла (Василія Буслаевича). Былины надѣляютъ ее чертами властной, самостоятельной и уважаемой женщины, изъ повиновенія которой не осмѣливаются выйти ея буйные богатырсыновья. Имя Амелфы восходитъ, по мнѣнію А. Н. Веселовскаго, къ *Мелфиа* апокрифической исторіи Іосифа. А. И. Соболевскій указываетъ, впрочемъ, и на христіанское имя Мамелхва, встрѣчающееся въ формѣ Мамелфа въ Макарьевскихъ Минеехъ (5 окт.). См. „Жив. Стар.“ 1890 г., вып. II, стр. 104 (Замѣтки о собственн. имен. въ великорус. былин.). О типѣ былинной матери см. „Очерки русской народной словесности“ Всеволода Миллера, М. 1897, стр. 158, 217—219, 228.

Аменготепъ (Аменофисъ), имя нѣсколькихъ египетскихъ фараоновъ XVІІІ династіи; изъ нихъ А. ІІІ воедигъ Аммону-Ра въ Фивахъ великолѣпный храмъ (развалины въ Луксорѣ) и поставилъ на берегу Нила двѣ колоссальныхъ статуи Мемнона. А. ІV — фанатическій реформаторъ, стремившійся уничтожить господствовавшую религиозную систему и ввести поклоненіе исключительно солнцу, принялъ имя Хуэна-тенъ (блескъ солнечнаго диска), воспретилъ поклоняться Амону и остальнымъ богамъ, даже уничтожилъ ихъ имена и изображенія на всѣхъ памятникахъ; покинулъ Фивы и построилъ себѣ въ Среднемъ Египтѣ новую великолѣпную резиденцію. Послѣ его смерти всѣ эти новшества были уничтожены, имя его исключено изъ списка фараоновъ и новый городъ разрушенъ.

Аменемгатъ (Аменемъ), имя нѣсколькихъ египетскихъ фараоновъ; изъ нихъ наиболѣе извѣстенъ А. ІІІ, названный греками Мѣридомъ, царствовалъ около 2000 до Р. Х.; изслѣдовавъ высоту воды въ Нилѣ въ различное время года, А. ІІІ соорудилъ въ оазисѣ Фаумъ огромный резервуаръ воды для упорядоченія разлиновъ Нила и

возлѣ этого бассейна, носившаго у грековъ название Меридова озера, воздвигъ большой храмъ (лабиринтъ) и пирамиду для своего погребенія.

Амениц(те)скій, I., тверской протоіерей. Сотрудничалъ въ „Твер. Епарх. Вѣдом.“, гдѣ въ 1887 г. напечаталъ и отдѣльно издалъ: „Поуч. въ день памяти препод. Саввы Вишерскаго“, „Препод. Савва Вишерскій“. (Тверь 1887) и „Св. равноапостольная Нина, просвѣтительница Грузіи христіанскою вѣрою“ (М. 1887).

Аменоррея (греч.), симптомъ болѣзней женскихъ половыхъ органовъ, состоящій въ томъ, что регулы либо не наступаютъ въ свое время, соотвѣственно возрасту, (Amenorrhoea primaria, organica), либо, уже наступивши, совершенно или отчасти прекращаются (A. secundaria, suppressio menses). А. бываетъ при врожденномъ закрытіи половой щели или матки, при отсутствіи послѣдней, при недостаточномъ развитіи яичниковъ, малокровіи и др. При закрытіи половой щели каждый мѣсяцъ матка увеличивается въ объемъ отъ скопленія въ ней крови, больныя ощущаютъ въ животѣ коликообразныя боли, — въ этихъ случаяхъ лѣченіе можетъ быть лишь оперативное. А. вслѣдствіе малокровія поддается лѣченію желѣзомъ, діетой, теплыми маточными душами и сидячими ваннами. А. вторичная является обыкновенно въ результатъ простуды, сильнаго испуга, неправильнаго питанія, источающихъ болѣзней, особенно матки. Нерѣдко регулы замѣняются періодически появляющимися кровотеченіями изъ носу. Сообразно съ причиною, этого рода А. требуетъ лѣченія мѣстнаго или общаго.

Аменофисъ, см. *Аменготепъ*.

Аментесъ, подземное царство у древн. египтянъ, гдѣ Озирисъ съ 42 судьями взвѣшивалъ добрыя и преступныя дѣла умершихъ, а Ануфисъ приводилъ души усопшихъ къ его трону.

Аменція (лат. amentia), „безуміе“, психіатрическое названіе умственнаго расстройства.

Амербахъ (Эмерпахъ), Іоаннъ, типографщикъ и книготорговецъ въ Базелѣ, род. въ Рейтлингенѣ 1443, ум. 1513, учился и получилъ магистерскую степень въ Парижѣ, затѣмъ былъ, видимою, корректоромъ у Кобергера въ Нюрнбергѣ, а въ 1478 началъ печатать въ Базелѣ. А. прилагалъ все стараніе къ изданію исправно напечатанныхъ сочиненій, въ чемъ ему въ некоторое время помогалъ Іоаннъ Фробенъ, будучи у него корректоромъ. Главнымъ его трудомъ считается полное собраніе сочиненій отца церкви Августина (1506).

Америги (собст. Меризи), Микель-Анжело, итал. живописецъ, см. *Караваджо*.

Америго Веспуччи (Amerigo Vespucci), итальянскій морякъ, по имени котораго названа Америка, род. 9 марта 1451 г. во Флоренціи, умеръ 22 февр. 1512 г. въ Севильѣ; воспитывался и учился у своего

дяди Антонія Веспуччи, извѣстнаго ученаго, въ 1490 г. отправился въ качествѣ купца въ Испанію, гдѣ въ Севильѣ поступилъ въ итальянскую торговую контору Т. к. на попеченіи этой конторы лежало снаряженіе второго и третьяго путешествій Колумба, то А. В. имѣлъ случай познакомиться съ Колумбомъ и наконецъ рѣшился самъ розслѣдовать новую, открытую Колумбомъ часть свѣта. Въ 1499 г. онъ принималъ участіе въ экспедиціи адмирала Алонзо Гойеды въ Суринамъ; въ іюнь мѣсяцѣ слѣдующаго года вернулся въ Испанію и отправился въ Португалію; отсюда онъ по всей вѣроятности сопровождалъ въ 1499—1500 г. Пинсона, предпринявшаго путешествіе въ Бразилію и Вестиндію; въ 1501—1504 гг. А. В. предпринялъ на португальскихъ корабляхъ еще два путешествія въ Америку, во время которыхъ изслѣдовалъ главнымъ образомъ Бразилское побережье вплоть до мыса Каанана (25° ю. ш.), быть можетъ даже еще нѣсколько южнѣе. По настоянію Колумба онъ въ 1505 г. вновь поступилъ на испанскую службу, былъ въ 1508 г. назначенъ главнымъ штурманомъ въ плаваніяхъ въ Индію и получилъ въ то-же время права испанскаго гражданства. Извѣстіе о томъ, что въ 1507 г. онъ предпринялъ 5-ое путешествіе въ Америку, не достовѣрно. Предложеніе назвать „новый свѣтъ“ его именемъ, сдѣлано безъ его вѣдома, какъ это впервые доказалъ Гумбольдтъ, нѣмецкимъ типографомъ Мартиноомъ Вальдземюллеромъ изъ С. Діэ въ Лотарингіи. Послѣдній въ 1507 г. въ извѣстномъ сочиненіи „Cosmographiae introductio etc.“ напечаталъ подъ названіемъ „Hylacomylus“ описаніе путешествія А. В. Предложеніе Вальдземюллера получило вскорѣ всеобщее распространеніе. Въ новѣйшее время Марку цитался доказать, что названіе Америки происходитъ отъ индійскаго племени Америкесовъ или отъ горной цѣпи въ Никарагуа того-же названія, и что Веспуччи лишь вполнѣдствіи измѣнилъ свое первоначальное имя Альберико; въ настоящее время доказана неосновательность этого предположенія. См. *Varnhagen, Amerigo Vespucci* (Lima 1865; къ ней „Nouvelles recherches“, Wien 1869); Ruge, *Geschichte des Zeitalters der Entdeckungen* (Berl. 1882).

Америка (см. физическая, политическія карты Сѣверной и Южной А. и историческая карта А.), материкъ западн. полушарія, по площади вторая, по количеству населенія четвертая часть свѣта, первоначально называлась Новымъ Свѣтомъ, пока нѣмецкій типографъ Вальдземюллеръ не далъ ей имя А., преувеличивая значеніе открытій и сочиненій флорентинца Америго Веспуччи (см.).

Положеніе и границы. А. изъ всѣхъ частей свѣта имѣетъ наибольшее протяженіе съ с. на ю. и принадлежитъ ко всѣмъ поясамъ, кромѣ южн. холоднаго. Расстояніе между





крайней сѣверной, намъ известной точкой. Родобай на полуостр. Боотія Феликсъ (73° 54' с. ш. и 91° 10' з. д.) и крайнимъ южнымъ мысомъ Фровардъ (53° 54' ю. ш. и 71° 18 з. д.) равняется приблизит. 14,850 км. Арктической архипелагъ лежитъ гораздо ближе къ сѣверу. полюсу, чѣмъ Огненная Земля къ южному (Мысь Горпъ 56° ю. ш.). Крайняя восточ. точка Мысь Вранко въ Бразиліи, подъ 7° 8' ю. ш. и 34° 48' з. д., крайняя западная Мысь Принца Уэльскаго, подъ 65° 33' с. ш. и 150° 20' з. д. На в. А. отдѣлена отъ Европы и Африки Атлантическимъ, на з. отъ Азии и Австраліи Тихимъ Океаномъ. Къ восточ. матеріку А. ближе всего между 62° и 69° с. ш., гдѣ разстояніе между берегами Гренландіи и Норвегіи достигаетъ лишь 1500 км.; приблизит. вдвое больше разстояніе между Мысомъ Рокomé и Сьеррой Леоне на африканскомъ берегу (5° ю. ш.) и лишь немногимъ больше между Лабрадоромъ и западнымъ мысомъ Ирландіи (52° с. ш.). На в. А. ближе къ Старому Свѣту: ширина Берингова прол. между мысомъ Принца Уэльскаго и Восточнымъ мысомъ Азии равняется лишь 96 км. Площадь, не считая Арктическаго архипелага и Гренландіи, 38.334,100 кв. км., включая ихъ 41.804,930 кв. км. Насел. около 123¹/₂ милл. Мексиканскій заливъ и Караибское море раздѣляютъ А. на Сѣверную и Южную, соединенныя лишь узкимъ перешейкомъ. Обѣ имѣютъ форму треугольниковъ, обращенныхъ вершинами къ ю. Площ. сѣверной А. (безъ арктическихъ земель) 19.810,200 кв. км., протяженіе береговъ 45,265 км.; слѣдовательно, почти на 430 кв. км. приходится 1 км. берега. Наибольшее протяженіе съ с. на ю., 8900 км., находится между Морро де Пуэркосъ на Тихомъ Океанѣ (7° с. ш.) и мысомъ Пр. Уэльскаго, наибольшая ширина, 6700 км., между мысомъ Чарльса на Лабрадорѣ и мысомъ Пр. Уэльскаго. Южная А. еще больше похожа на прямоугольный треугольникъ, чѣмъ сѣверная. Крайняя точка на с. Пунта Галлиная на Антилскомъ морѣ (12° 2' с. ш. и 71° 46' з. д.). Площ. 17.732,130 кв. км.; 1 км. берега приходится на 710 кв. км. Береговая линия А. гораздо менѣе сложна, чѣмъ Европы и Азии. У послѣднихъ расчлененія относятся къ главному континентальному массиву какъ 1 : 2 или 1 : 3, въ А. какъ 1 : 12. Въ Сѣверной А., береговая линия гораздо сложнѣе (отношеніе расчлененій къ главному массиву 1 : 8), чѣмъ въ южной (1 : 79). Изъ расчлененій первой выдаются на с. большіе полуострова Боотія Феликсъ и Мельвилль, на в. Лабрадоръ, Новая Шотландія, Мэрилэндъ-Делавэръ, Флорида и Юкатанъ, на з. Аляска, Кенэй, Калифорнія. Южная А. только на ю. обладаетъ нѣсколькими совсѣмъ незначительными полуостровами, такъ что по замкнутости очертаній сравнима съ Африкой. Бухты, заливы и проливы въ Сѣверной А. также гораздо больше, чѣмъ въ Южной. Важнѣйшіе: на с. обширный Боотійскій и

Гудзоновъ зал., на в. зал. Св. Лаврентія, Фендибай и Массачузетскій зал., Лонгъ-Айлендскій прол., Делавэрскій и Чизапикскій зал. Заливъ, отдѣляющій Сѣверную А. отъ Южной, распадается на 2 части: 1) Мексиканскій и Кампеческій зал., 2) Караибское море съ заливами Дарьенскимъ, Маракаибо и Парія. Между южн. мысомъ Южной А. и Огненной Землей находится Магеллановъ прол.; значительныхъ выемокъ берега въ Южной А. нѣтъ, кромѣ воронкообразно расширенныхъ устьевъ рѣкъ, напр., Амазонки и Ла Платы, и отличающихся развитіемъ береговыхъ линий фьордовъ Патагоніи и южнаго Чили. Близъ экватора расположена на южн. полушаріи Гваяквильская бухта, сѣвернѣе Панамскій зал., Калифорнскій зал. между Нижней Калифорніей и материкомъ и наконецъ, зал. Санъ-Франциско. У мыса Флеттри и прол. Жуанъ де Фука на необычайно развитой береговой, линии сѣверо-западной А. начинается образованіе фьордовъ, продолжающееся въ Аляскѣ, у Берингова моря, на всемъ сѣверѣ и въ Лабрадорѣ.

Острова распадаются по своему положенію на 6 группъ: 1) Арктической архипелагъ: Баффинова земля, Кемберлендъ, з. Принца Уильяма, о. Кокбернъ, сѣверн. Девонъ, о-ва Парри, Ванкслендъ, земля Принца Альберта и Викторіи, земля Короля Уильяма и др.; масса проливовъ и каналовъ отдѣляютъ ихъ другъ отъ друга, а отъ Гренландіи Дэвисовъ прол., Ваффиновъ зал., проливы Смитовъ и Кеннеди. 2) Группа, расположенная у входа въ зал. Св. Лаврентія, о-ва: Нью-Фаундлендъ, Принца Эдуарда, Кап-Брегона и Антикости. 3) Вестиндія, о-ва: Багамскіе, Большіе и Малые Антилскіе и о-ва, лежащія у сѣверн. берега Южной А.: Тринидадъ, о. Св. Маргариты и Кюрассао. 4) Южноамериканскій архипелагъ: Огненная земля (къ ю. отъ Магелланова прол.) и Патагонскіе о-ва. 5) Ванкуверъ и Алеуты. 6) Группа болѣе отдаленныхъ отъ материка острововъ „океаническихъ“, о-ва: Бермудскіе, Фернандо де Норонья (на с. отъ мыса Рока), Фалклендскіе (на в. отъ Магелланова прол.), о-ва, лежащія противъ чилийскаго берега: о. Жуанъ Фернандецъ, Санъ Амброзіо и Санъ Феликсъ, лежащія близъ экватора вулканическіе Галапагосъ, также вулканическіе о-ва Ревилла-Гигедо и др.

Устройство поверхности. Рельефъ А., въ противоположность крайне разнообразному строенію поверхности восточ. материковъ, замѣчательно простъ: высокій западный хребетъ протянулся по обѣимъ половинамъ материка, на в. большія равнины, отдѣленные отъ Атлантическаго Океана средней высоты горными грядами; въ центральныхъ частяхъ обѣихъ половинъ нѣсколько поперечныхъ хребтовъ. Эти главныя черты повторяются и на с. и на ю. и исключаютъ возможность такого сложнаго строенія, какъ въ Старомъ Свѣтѣ. Особенно рѣзко выражена эта простота рельефа въ Сѣверной А.,

гдѣ между двумя большими хребтами, тянущимися вдоль Тихаго и Атлантическаго Океановъ, расположены обширныя, преимущественно равнинныя области. Пониженіе материка на какіе-нибудь 300 м. соединило бы на линіи Великихъ озеръ Ледовитый Океанъ съ Мексиканскимъ зал., а дальнѣйшее пониженіе менѣе чѣмъ на 200 м. раздѣлило-бы сѣверную А. на 2 неравныя, совершенно отдѣльныя части. Въ южной А. обширныя равнины также лежатъ между Кордильерами на з. и атлантическими прибрежными хребтами на в., только послѣдніе не такъ правильно построены, какъ Аллеганы въ Сѣверной А., и центральныя равнины въ нѣсколькихъ мѣстахъ, особенно въ сѣверн. Бразиліи, открыты въ сторону Атлантическаго Океана, въ то время какъ въ сѣверной А. береговые хребты совершенно отрѣзаютъ таковыя равнины отъ Океана.

Весьма характерно для строения А. расположеніе, въ противоположность Старому Свѣту, различныхъ формъ поверхности съ з. на в.; горныя складки расположены большею частью параллельно меридіану, горы сдвинуты къ берегамъ по линіи материка, а низины сгруппированы около средней оси. Поэтому въ А. нѣтъ тѣхъ контрастовъ между с. и ю., которые въ Старомъ Свѣтѣ играютъ такую важную роль, а напротивъ, гораздо рѣже выступаетъ разница между в. и з. Площади низинъ и возвышенностей приблизит. равны: въ Сѣверной А. возвышенностямъ принадлежитъ 55%, низинамъ 45% всей площади, въ Южной А. отношеніе обратное.

Своими особенностями рельефъ А. обязанъ главной горной системѣ, Кордильерамъ. Этотъ огромный хребетъ, самый длинный на всемъ земномъ шарѣ, тянется съ немногими перерывами черезъ всю А. отъ мыса Фроварда до сѣв. полярнаго побережья. Длина всего хребта равна почти 15,000 км. или больше, чѣмъ 130 градусамъ широты, а площадь, имъ занимаемая, почти 1.633,000 кв. км. Ширина Кордильеровъ въ Южной А. относится къ длинѣ какъ 1 : 60, въ Сѣверной какъ 1 : 50. Характерная черта всего массива, особенно въ Центральной и Южной А., значительное число частію еще дѣйствующихъ вулкановъ, встрѣчающихся на всемъ протяженіи западн. побережья материка. Высочайшая вершина А. Аконкагуа (6970 м.) въ чилийскихъ Андахъ, вмѣстѣ съ Сората (6550 м.) и Сахама (6415 м.) превышаютъ долгое время считавшіяся высочайшей вершиной на землѣ Чимбаразо (6310 м.). По меньшей мѣрѣ дожина вершинъ въ Чили, Боливіи, Перу и Экуадорѣ выше 5500 м. Хребетъ Кордильерскій не непрерывенъ. Въ республикѣ Колумбіи, между 7° и 8° с. ш., материкъ, сѣвернѣе экватора имѣющій еще ширину почти въ 2200 км., внезапно суживается до 75 км. въ узкій перешеекъ; здѣсь, вмѣсто вѣтвистаго, мощнаго хребта съ меридиональнымъ направленіемъ, въ среднемъ 3000 м. высоты,

мы видимъ узкую горную цѣпь съ средней высотой въ 500—600 м. Водораздѣлъ между обоими морями мѣстами ниже 300, даже 100 м. Высшая точка Панамской жел. дор. находится лишь на 80 м. Съ внезапнымъ суженіемъ материка всюду совпадаютъ и соответственныя пониженія его поверхности, указывающія на перерывъ въ горной цѣпи. Отъ Панамскаго перешейка Кордильеры Центральной А. простираются къ Тегуантепекскому перешейку, гдѣ пониженіе поверхности до 209 м. служитъ границей Мексиканской возвышенности. Эти Кордильеры прерываются здѣсь еще разъ и, какъ кажется, даютъ возможность соединить оба океана каналомъ, прорывъ низкіе холмы у Тихаго Океана и воспользовавшись оз. Мангуа и Никарагуа и р. Санъ Жуаномъ. Здѣсь хребетъ замѣчательнъ массою огнедышащихъ горъ (Фуэго 4261 м.). На з. отъ Тегуантепекскаго перешейка двумя крутыми, рѣзко выраженными ступенями поднимается безводная, но богатая серебромъ Мексиканская возвышенность; южн. граница ея прорвана цѣпью вулкановъ (Шикъ Орипаба 5450, Попокатепетль 5420 м.), простирающейся, въ противоположность другимъ исполинскимъ вулканическимъ цѣлямъ А., съ в. на з. Еще разъ общій главный хребетъ Кордил. прерывается тамъ, гдѣ сходятся долины Гилы и Рио Гранде. Отсюда вплоть до полярнаго круга простирается обширная система Скалистыхъ горъ съ многочисленными вершинами, превышающими 4000 м. (г. Гукеръ 5105, г. Св. Ильи 5448 м.); на южн. ихъ концѣ пустыня Колорадо понижается до 92 м. ниже у. м. Этотъ главный массивъ сѣв. А. распадается на нѣсколько рѣзко обособленныхъ хребтовъ. Однако нигдѣ связь между отдѣльными Кордильерами не нарушается здѣсь вполнѣ, а почти всюду они придаютъ одинъ и тотъ-же характеръ поверхности А.: низмен. узкая береговая полоса, непосредственно затѣмъ крутой, мощный хребетъ, главное поднятіе материка, на в. необозримыя равнины. Кордил. всюду обусловливается огромное богатство материка водою, они регулируютъ воздушныя теченія, представляютъ главный водораздѣлъ и климатическую границу материка; на ихъ склонахъ расположены одинъ надъ другимъ всѣ климатическіе пояса, различныя зоны флоры и фауны; на ихъ высокихъ плато еще сохранились главные остатки древняго индѣйскаго міра (см. *Кордильеры*).

Въ Сьеррѣ Невадѣ де Санта Марта (см.), занимающей наименьшую площадь изъ изолированныхъ горн. группъ Южной А., сосредоточены самыя высокія (больше 5000 м.) вершины материка внѣ системы Кордильеровъ; ея крутые склоны возвышаются прямо надъ низовьями р. Магдалены, достигая области вѣчнаго снѣга. Береговые хребты Венесуэлы соединяются съ Сьеррой де ласъ Розасы, послѣднимъ звеномъ восточ. цѣпи Колумбійскихъ

Андовъ, плоскогорьями въ 650—800 м. высоты; высшая точка Силла де Каракась (3630 м.); они занимаютъ все побережье между оз. Маракайбо и зал. Парія (см. *Венецуэла*). Третья изъ изолированныхъ системъ Южной А. Гвианская или Сьерра Париме (см.), область преимущественно платообразныхъ поднятій, въ видѣ большого горнаго массива лежащая между моремъ, Ориноко и Амазонкой; нѣкоторыя вершины достигаютъ 2500 м. Четвертая система, Бразильская, занимаетъ еще большую площадь, почти весь обширный треугольникъ между Ла Платой, Амазонкой и Атлантическимъ Океаномъ (см. *Бразилія*); наибольшая вершина Итагайя 2712 м. Все остальное пространство Южной А. представляетъ почти исключительно обширныя, сообщающіяся между собою равнины.

На в. Сѣверной А. существуетъ только одна главная горная система Аппалачовъ или Аллегановъ (см.), отдѣленная отъ западн. массива неизмѣримыми равнинами, простирающимися вплоть до Ледовитаго океана. Это — горная цѣпь, состоящая изъ нѣсколькихъ хребтовъ, средняя ширина 220—260 км., длина приблизит. 1700 км.; хребтъ достигаетъ только средней высоты 880 м., главные вершины лишь немногимъ выше 2000 м. (Блэкъ Домъ 2044 м.). Самые сѣверные ихъ отроги (къ сѣв. отъ р. Гудзона) горы Нов. Англии; къ нимъ принадлежатъ Зеленя горы (1329 м.) въ Вермонтѣ, Бѣлыя горы (г. Вашингтонъ 1917 м.) въ Нью Гэмпширѣ, Катскиль (1159 м.) и Адирондакскія горы. Въ малоизвѣстной, суровой и скалистой горной области Лабрадора, кажется, нѣтъ высокихъ вершинъ.

Къ изолированнымъ системамъ принадлежатъ, наконецъ, и горы большихъ Антильскихъ о-вовъ. На Порто-Рико и восточномъ Гаити, хребтъ достигаетъ лишь средней высоты въ 500 м., но изъ него возвышается на Порто-Рико Сьерра де Лагунильо (1120 м.), на Гаити Кордильеры да Сибао (2955 м.); Сьерра дель Кобре на Кубѣ достигаетъ 2340 м., а гора Кольдриджъ въ Голубыхъ горахъ на Ямайкѣ 2495 м.

Равнины. Система обширныхъ равнинъ простирается на в. отъ Кордильеровъ вдоль всего материка. Всѣ онѣ сообщаются другъ съ другомъ и въ нѣсколькихъ мѣстахъ достигаютъ Атлантическаго океана. Водораздѣлы между отдѣльными бассейнами, слѣдующими другъ за другомъ съ с. на югъ, иногда образованы такими незначительными возвышенностями, что въ періодъ дождей бассейны сливаются, а между нѣкоторыми, напр., между системами Амазонки и Ориноко, существуетъ даже постоянное сообщеніе вслѣдствіе раздвоенія теченія рѣкъ. Такихъ бассейновъ 6: арктическая скалистая, усѣянная озерами равнина, центральная сѣверо-американская равнина, атлантическая прибрежная равнина, бассейнъ Ориноко, равнина Амазонки,

равнины центральной области Ла Платы и Патагоніи. Арктическая равнина заключается бассейнь Гудзонова зал., Арктический архипелагъ и обширныя области Мэкензи и Атабаски. Для этой равнины характерны: обнаженный каменистый грунтъ, состоящій изъ коренныхъ кристаллическихъ породъ, огромное количество озеръ и мало развитыя рѣчныя долины, болотистый, мшистый и дерновый покровъ, недостатокъ лѣса за 60° с. ш., необычайно суровый климатъ, много мѣсяцевъ лежащихъ снѣга и малолюдность. Эта область отдѣлена отъ центральной равнины подъ 40° с. ш. только незначительнымъ водораздѣломъ, съ котораго однѣ рѣки направляются къ Ледовитому океану и Гудзонову зал., другія къ Мексиканскому зал. Центральная равнина граничитъ на з. Скалистыми горами, на югѣ Мексиканскимъ зал., на сѣв. вышеупомянутымъ водораздѣломъ и Канадскими озерами; пл. 3.150,000 кв. км. На з., у подножя Скалистыхъ горъ, она поднимается до 1500 м., понижается къ Миссиссипи, истоки которой лежатъ на высотѣ только 512 м., и снова полого поднимается къ Аллеганамъ. Низменности въ строгомъ смыслѣ достигаютъ въ центральной Сѣверной А. лишь незначительныхъ размѣровъ; равнины болѣею частью имѣютъ характеръ плоскогорій, иногда со значительнымъ поднятjemъ. Абсолютно ровныя пространства встрѣчаются только въ рѣчныхъ долинахъ. Преріи, занимающія большую часть з., обыкновенно холмисты. На югѣ отъ Аллегановъ равнина Миссиссипи сообщается съ низменной атлантической прибрежной равниной; послѣдняя простирается вдоль восточ. склона Аллегановъ вплоть до Атлантическаго океана и занимаетъ вдѣсь площадь около 275,300 кв. км., а на югѣ отъ этого хребта, вмѣстѣ съ полуостров. Флоридой, около 330,400 кв. км. Только это атлантическое побережье, отъ Лонгъ Айленда до устья Ріо Гранде и долина Миссиссипи (въ собствен. смыслѣ) вверхъ до устья Миссури представляютъ настоящую и типичную низменность.

Равнина Ориноко распадается на сѣверную и южную часть. Первая представляетъ низменность Венецуэлы и простирается отъ Атлантическаго океана между Ориноко и Апуре на югъ и береговымъ хребтомъ на сѣв. и сѣв.-зап. до восточн. Андовъ; вторая занимаетъ равнины Меты и Гуавіара. По характеру флоры онѣ распадаются на лѣсистыя и степныя равнины. Послѣднія — льяносы (см.) за исключеніемъ береговъ рѣкъ безлѣсны, почти совершенно плоски, занимаютъ всю сѣверную равнину и западную часть южной; густыми первобытными лѣсами покрыты области по обѣ стороны Гуавіара до нижняго теченія Меты включит. и до р. Арауки. Непосредственно съ этой равниной сообщается огромный бассейнъ Амазонки. Онъ распадается на сѣверн. часть, простирающуюся съ в. на з., и на южную, расположенную между

Андами и Бразильской горной системой къ югу вплоть до бассейна Параны, до 20° ю. ш. Вдоль всей сѣверн. равнины протекаетъ Амазонка, длина равнины отъ устья рѣки до Понго 2970 км., ширина 660—1300 км. На з., у подножія Андъ, она поднята только на 380, на с., у Гвианскихъ горъ, только на 300 м. Главная рѣка южн. части Мадейра; на югѣ равнина граничитъ съ областью притоковъ Ла Платы переваломъ, тянущимся по низменной, болотистой равнинѣ отъ Андъ къ Бразильскимъ горамъ, такъ что между бассейнами Амазонки и Ла Платы остается довольно свободное сообщеніе. На в. и ю.-в. эта часть бассейна Амазонки представляетъ сплошные болотистые луга и болота, остальная же область покрыта чащей первобытныхъ лѣсовъ, т. назыв. сельвасовъ. Равнина Ла Платы и Патагоніи граничитъ на сѣв.-в. бразильской горной системой, на з.—Андами Боливии и Чили, а на югѣ простирается вдоль восточн. склона Андъ до южн. окончанія материка. Большую часть ея на сѣв. занимаетъ Гранчъ Чако (см.), обширная равнина, къ сѣв. простирающаяся вплоть до водораздѣла съ Амазонкой. Другія части бассейна Ла Платы: Тукуманская равнина, къ з. отъ р. Саладо, и пампасы (см.), въ которыхъ обширныя луговины перемежаются съ пустынными солончаками, особенно развитыми въ солончковыхъ степяхъ Ласъ Салинасъ (см. *Аргентинская республика*). Патагонская равнина, къ югу отъ Ріо Negro, между Андами и Атлантическимъ океаномъ, въ серединѣ поднимается до 300 м.; это обнаженная каменистая и бесплодная равнина; только въ долинахъ рѣкъ, особенно Ріо Negro, встрѣчаются небольшіе участки, покрытые растительностью (см. *Патагонія*). Остальные равнины, какъ-то Гвианская, Магдаленской р., равнины Чили, Боливии и Перу, расположенныя по западн. берегу, незначительны по протяженію.

Рѣки и озера. Обширныя равнины А. способствуютъ необычайному развитію сѣти рѣкъ и озеръ, отличающему этотъ материкъ отъ остальныхъ частей свѣта. За исключеніемъ Юкона, Фрэнзера, Колумбии и Колорадо, изливающихся въ Тихій океанъ, и Мэкензи, впадающей въ Ледовитый, всѣ болѣе значительныя рѣки А. текутъ къ Атлантическому океану. Равнина, имѣющая наклонъ къ Ледовитому океану и Гудзонову зал., изобилуетъ безчисленными, большими и малыми озерами, образованными и сообщающимися такою-же массой рѣкъ и протоковъ, водораздѣлы которыхъ такъ незначительны, что часто одна рѣка сообщается съ другой. Изъ рѣкъ, впадающихъ въ Гудзонскій зал., самыя значительныя Нельсонъ и Чѣрчилъ. Первый, въ верхнемъ теченіи называемый Саскачеваномъ, беретъ начало въ Скалистыхъ горахъ, впадаетъ въ Виннипегское оз. и истекаетъ изъ его сѣверозападн. угла подъ названіемъ Нельсона. Чѣрчилъ впадаетъ сѣвернѣе его,

черезъ посредство р. Дира, Рендира и Уолластонскаго оз. сообщается съ оз. Атабаской, членомъ цѣпи озеръ (самыя важныя: Большое Невольничье и Большое Медвѣжье), которыя принадлежатъ къ бассейну большой рѣки, называемой въ различныхъ своихъ частяхъ Атабаской, Большой Невольничьей и наконецъ Мэкензи; р. Св. Лаврентія беретъ начало въ цѣлой группѣ большихъ Канадскихъ озеръ, въ общей сложности занимающихъ 253,300 кв. км., слѣдовательно болѣе площади Великобританіи. Они расположены на двухъ террасахъ, Верхнее оз. (186 м. н. у. м.), Мичиганское и Гуронское (180) и Эри (175) на верхней, Онтарио (76 м.)—на нижней. Всѣ сообщаются узкими протоками, изъ которыхъ вполне судоходенъ только соединяющій Гуронское и Мичиганское оз. Протокъ, соединяющій Верхнее оз. съ Гуронскимъ, имѣетъ 60 км. длины и посерединѣ на протяженіи 3 км. прегражденъ порогами Ст. Мэри. Гуронское оз. сообщается съ Эри сначала р. Ст. Клэръ, судоходной только для лодокъ, затѣмъ оз. Ст. Клэръ и вытекающею изъ него рѣкой. Оз. Эри соединяется съ Онтарио р. Ніагарой, длиною 45 км., приблизительно на половинѣ длины образующей знаменитый водопадъ, отъѣсно низвергающій высоты 40 м. съ верхней террасы. Въ сравненіи съ могучей р. Св. Лаврентія, послѣ Амазонки изливающей въ океанъ наибольшее количество воды, исчезаютъ всѣ многочисленныя рѣки, текущія въ Аллегановъ въ Атлантической океанъ. Въ Мехиканскій зал. впадаетъ Миссисипи-Миссури, въ обширности бассейна уступающая только обимъ великимъ рѣкамъ Южной А. и величайшей рѣкѣ Азіи, Оби. Не считая многихъ значительныхъ судоходныхъ притоковъ, рѣка представляетъ доступный для пароходовъ путь на протяженіи 4130 км. Западнѣе впадаетъ Ріо Гранде дель Норте, по величинѣ не уступающая Дунаю.

Явленіе естественной связи другъ съ другомъ различныхъ рѣчныхъ системъ, наблюдаемое на крайнемъ сѣверѣ, повторяется и въ Южной А. Ориноко и Амазонка сообщаются черезъ долину Кассиквиаре; изъ притоковъ Ла Платы въ періодъ дождей можно черезъ долину Кампосъ Парексисъ на лодкѣ пошатъ въ притоки Амазонки. Ориноко въ общемъ протяженіи русла уступаетъ Дунаю, за то полноводнѣе его; но бассейнъ Амазонки далеко превосходитъ бассейнъ всѣхъ рѣкъ земного шара, напр., вдвое болѣе бассейновъ Миссисипи, Нила, Ла Платы и др. Однако, Ла Плата вмѣстѣ съ Паранъ по длинѣ русла мало уступаетъ Амазонкѣ.

Длина течения главныхъ американскихъ рѣкъ: Мэкензи 4000 км., Нельсонъ 3500, Юконъ 3500, Фрэнзеръ 1250, Колумбія 2500, Колорадо 2500, р. Св. Лаврентія 3500, Миссисипи-Миссури 7500, Ріо Гранде дель Норте 3500, Ориноко 2400, Амазонка 5500, Санъ Франциско 2900, Ла Плата-Паранъ 5000 км.

Геологическое строение. Нѣтъ части свѣта, которая въ геологическомъ отношеніи была бы изслѣдована такъ неравномерно, какъ А. Огромныя пространства еще вовсе не осмотрѣны; многія другія области, особенно Сѣверо-Американскіе Соединенные Штаты, изучены детально. На в. А. преобладаютъ кристаллическія породы, большею частью въ соединеніи съ доюрскими, гл. обр. палеозойскими образованіями; эруптивные породы этихъ областей состоятъ изъ мелафира и другихъ, такъ назыв. трапповыхъ древнихъ вулкан. породъ. Новѣйшія вулканическія образованія отсутствуютъ. На з. картина совсѣмъ другая: въ Кордильерахъ и Андахъ встрѣчаются не только кристаллическія, палеозойскія и триасовыя породы, но и болѣе новыя отложенія, юрской и особенно мѣловой и третичной формаций; значительную часть составляютъ базальтовые, андезитовыя и трахитовыя образованія третичнаго періода и мощныя толщи современныхъ вулканическихъ породъ и лавъ; высокія горы, принадлежащія исключительно з., почти всѣ суть продукты болѣе поздней эруптивной дѣятельности, многія изъ нихъ донныя дѣйствующіе вулканы. Главное поднятіе Кордильеровъ и Андоевъ, огромной стѣной перегородившихъ весь материкъ съ с. на ю., совершилось въ геологически недавнее время. Громадныя, направленные съ в. на з. силы горизонтальнаго давления, обусловленные сокращеніемъ вѣншей части земной коры при охлажденіи, нагромоздили еще до конца палеозойскаго періода Аллеганскій хребетъ и рядъ менѣе значительныхъ параллельныхъ ему грядъ; тѣ же силы продолжали дѣйствовать въ томъ-же направленіи, хотя менѣе интенсивно и едва замѣтно, во все послѣдующее геологическое время до мѣловаго періода, а отчасти и въ этотъ періодъ; въ третичный-же періодъ энергія ихъ возросла до громадныхъ размѣровъ и обусловила образованіе на западѣ материка огромныхъ, нѣсколько наклонныхъ къ з. складокъ, сложившихся въ высокіе и длинныя горныя хребты. Такимъ путемъ выросли въ Сѣв. А. Скалистыя Горы, у подножія которыхъ мезозойскія отложенія, дальше къ в. расположенныя горизонтально, вдругъ оказываются поставленными почти отвѣсно; затѣмъ слѣдовалъ Вазачскій хребетъ и огромное, изобилующее сбросами плоскогорье Юта, въ которомъ р. Колорадо прорыла свое исполинское эрозивное ущелье—Большой Каньонъ, мѣстами доходящій до 2000 м. глубины. Такъ-же образовались дальше къ з. мощныя хребты Сьерра Невада, Каскадныя горы съ сдвинутыми къ з. складками и Калифорнійскій береговой хребетъ. Въ образованіи послѣдняго, кромѣ кристаллическихъ сланцевъ юрской и мѣловой формаций, принимаютъ особенно большое участіе новѣйшія вулканическія породы; этотъ хребетъ, повидимому, соответствуетъ Скалистымъ Горамъ и мощному береговому хребту британской Сѣверной А., которые предол-

жаются въ Аляску и Алеутскіе о-ва, изобилующіе дѣйствующими, частью весьма значительной величины, вулканами (г. Св. Ильи 5950 м., г. Фэрвезеръ 4730 м.), и переходятъ въ большой, также главный обр. вулканической, горный хребетъ въ восточ. Азіи. На ю. Сьерра Невада, Вазачскія и Скалистыя Горы продолжаютъ въ Мексику, гдѣ возвышаются въ окрестности г. Мексики исполинскіе вулканы (Шикъ Орричаба, Попокатепетль, Истаксигуаль); часть ихъ сольфатары. Вступая въ штаты центральной А., горы, простирившіяся въ южн. направленіи, поворачиваютъ къ в. и с. в. и обрываются въ сторону Караибскаго моря. Дальше къ ю., въ Никарагуа, Костарика, на Панамскомъ перешейкѣ нѣтъ древнихъ породъ; здѣсь находимъ только вулканы съ ихъ туфами и новѣйшія третичныя отложенія—доказательство, что соединеніе Сѣверн. и Южн. А. образованіе геологически недавнее. Мексиканскіе горныя хребты продолжаютъ отдѣльными выходами на Антильскихъ о-вахъ, которые считаются частью затонувшими складчатыми горами, окружающими котловиное Караибское море. Здѣсь простирание хребтовъ снова мѣняется. На Тринидадѣ они проходятъ уже съ в. на з.; это направленіе остается и въ сѣверн. части Южн. А., въ Венецуэлѣ. Только въ Колумбіи горы снова поворачиваютъ на ю. подъ именемъ Андоевъ. Послѣднія на всемъ своемъ протяженіи, отъ Экуадора вдоль Тихоокеанскаго берега до Мыса Горна, представляютъ построенный по одному типу хребетъ, въ главныхъ чертахъ почти не отличающійся отъ Сьерры Невады въ Калифорніи.

Въ общихъ чертахъ геологическое строеніе А. представляетъ слѣдующую картину.

Въ Сѣверн. А. въ высшей степени развиты кристаллическія коренныя породы. Въ основаніи залегаютъ лаврентійская гнейсовая формация, крайне разнообразныя гнейсы со включеніями гранита, сіенита, слюдяного и рогеобманковаго сланцевъ, серпентина, мрамора и желѣзныхъ рудъ. Болѣе верхнюю серію породъ составляютъ гуронскіе сланцы, состоящіе изъ слюдяныхъ, глинистыхъ, известъ вистыхъ, хлоритовыхъ сланцевъ съ гнѣздами кварцита, известняка и конгломератовъ. Всѣ эти кристаллическія породы образуютъ основаніе и какъ-бы скелетъ общихъ системъ поднятія на материкѣ, на в. главнаго Аппалачскаго хребта, на з. пояса Кордильеровъ, при томъ какъ Скалистыхъ Горъ и ихъ южныхъ отроговъ до Гватемалы, такъ и Сьерры Невады и ея продолженія на с., Каскадныхъ горъ. Между двумя грядами Кордильеровъ разбѣяна масса гнейсовыхъ и гранитовыхъ острововъ, выдающихся надъ поверхностью третичныхъ отложеній, покрывающихъ весь „Большой Бассейнъ“ къ з. отъ Скалистыхъ горъ. Атлантическую и Тихоокеанскую первозданная кристаллическія зоны до вѣковой степени связуетъ третья сѣверная канадская зона,

простирающаяся от нижняго течения рѣки сѣв. Лаврентія въ западн. направленіи за истоки Миссиссипи и соединяющаяся съ проходящими съ с. на ю. гнейсами области Скалистыхъ горъ. Площадь эта во всякомъ случаѣ представляетъ самую древнюю часть материка, воышавшуюся изъ моря, какъ и атлантическая первозданная зона, еще въ началѣ кэмбрійской эпохи. Осадки палеозойскаго моря очень распространены въ Сѣверн. А. Отличаясь массой прекрасныхъ окаменѣlostей, они выполняютъ пространство между канадскимъ и атлантическимъ первозданными массивами и простираются къ з. далеко за р. Миссиссипи; западнѣ Верхняго о. поворачиваютъ къ с. з. и залегаютъ между Скалистыми горами и областью британско-американскихъ озеръ вплоть до Ледовитаго океана; второй поясъ палеозойск. отложений простирается отъ Нов. Брауншвейна и Нов. Шотландіи по запад. берегу Гудзонскаго зал. къ с.; арктическій архипелагъ, повидимому, построенъ также изъ породъ палеозойскихъ системъ.

Самые нижніе члены этихъ системъ, кэмбрійская и силлурійская формаціи, выходятъ на западн. склонѣ атлантической и южн. склонѣ канадской первозданной зоны въ видѣ прилегающаго къ нимъ пояса. Кромѣ того древне-палеозойскія отложения занимаютъ площади въ равнинѣ между Аллеганями и Миссиссипи, въ Канадѣ и остальныхъ англійскихъ владѣніяхъ, въ арктическихъ областяхъ и въ Скалистыхъ горахъ. Представителями кэмбрійской формаціи въ этихъ областяхъ служатъ главн. обр. глинистыя сланцы, сѣрыя вакки и песчаники, къ силлурійской принадлежатъ известняки, песчаники и сланцы. Изъ эруптивныхъ породъ встрѣчаются кварцевые порфиры и мелафиры. Въ началѣ девонской эпохи площадь материка вслѣдствіе продолжающагося поднятія на много увеличилась. Такимъ обр. девонскія отложенія занимаютъ меньшія площади, чѣмъ силлурійскія, окаймляя послѣднія на в. Соединенныхъ Штатовъ и выходя по соседству съ ними въ Канадѣ, Нов. Шотландіи, Нов. Брауншвейгѣ и въ арктическихъ областяхъ. Въ нижнихъ слояхъ онѣ выражены известняками и сланцами, въ верхнихъ красными песчаниками. Верхнему девону принадлежатъ громадныя нефтяныя залежи въ сѣверн. Пенсильваніи. Каменноугольная формація начинается отложениями глубокаго моря, каменноугольными известняками, изобилующими окаменѣlostями. Эти известняки занимаютъ большую часть площади между Аллеганями и Миссиссипи, крупныя участки въ Скалистыхъ горахъ и арктической области. Верхняя или продуктивная эпоха каменноугольной формаціи совпала съ періодомъ поднятія: значительныя участки морского дна поднялись надъ поверхностью и покрылись пышной растительностью изъ хвощей, папоротниковъ, сигиллярій, лепидодендроновъ и хвойныхъ, послужившихъ матеріаломъ для

образованія столь важнаго для американской промышленности каменнаго угля. Самыми мощными залежами угля обладаютъ 6 большихъ участковъ: 1) огромная аппалахская угленосная площадь на западн. склонѣ Аллегановъ, 2) почти такихъ-же размѣровъ площадь Иллинойсѣ - Миссури, 3) Мичиганская, 4) сѣверн. Техаса, 5) Родъ-айланда и 6) Нов. Шотландіи и Нов. Брауншвейга. Пермская формація встрѣчается только въ западн. части материка, а именно въ Канзасѣ и Небраскѣ, въ Нов. Мехикѣ и въ нѣсколькихъ мѣстахъ на Скалистыхъ горахъ.

Образованіе Сѣверн. А. материка, къ в. отъ Миссиссипи въ главныхъ чертахъ кончилось каменноугольной формаціей, материкъ росъ только на ю. и ю.-з. Поэтому отложения мезозойной эры распространены менѣе палеозойскихъ. Трѣсовыя отложения находятся въ двухъ областяхъ: на восточ. склонѣ Аллеганской системы, въ видѣ мощныхъ пластовъ краснаго песчаника, мѣстами, особенно въ Коннектикутской долиинѣ, съ гнѣздами каменнаго угля, діоритовыхъ и мелафировыхъ эруптивныхъ породъ, и въ Кордильерахъ, а именно: 1) на восточ. склонѣ Скалистыхъ горъ, въ видѣ кирпично-краснаго песчаника и мергеля и 2) на Сьерра Невадѣ, гдѣ встрѣчаются и въ Аляскѣ, въ видѣ известняковъ съ остатками трѣсовой фауны такъ наз. альпійскаго типа. Существованіе юры вполне доказано только на Сьерра Невадѣ и восточ. склонѣ Скалистыхъ горъ (Блэкъ-Хилльсѣ, Ларами-Маунтэнсѣ) и на Аляскѣ; кристаллическіе сланцы, заключающіе въ себѣ калифорнскія золотосныя жилы, можетъ быть, также относятся къ этой формаціи. Гораздо болѣе распространена мѣловая система. Она участвуетъ въ образованіи западн. Кордильеровъ, на с. до центральной части британской Колумбіи и о-ва Ванкувера, на ю. во всей Мехикѣ до Венесуэлы. Другая зона мѣловыхъ отложений, шириною 20—40 км., простирается отъ Нью-Йорка по низменному побережью Нью-Джерсея, Делавэра, Виргиніи и Каролины, огибаетъ южн. конецъ Аллеганскихъ горъ, проходитъ по Георгіи и Алабамѣ и образуетъ въ долиинѣ Миссиссипи широкую равнину. Послѣдняя простирается къ с. до устья Огайо и занимаетъ болѣешую часть площади Техаса, Луизианы, Тенесси и Кентуки (слагаясь то изъ морскихъ, то изъ сухопутныхъ образованій), равнины у восточнаго склона Скалистыхъ горъ и бассейнъ верхней Миссури, вѣроятно, до Ледовитаго океана. Третичная формація довольно хорошо развита въ восточ. долиинѣ материка; ея пласты простираются отъ атлантическихъ штатовъ — у восточ. склоновъ Аллегановъ — до устья Ріо Гранде. широкой лентой окаймляя болѣе древнія породы, и въ долиинѣ Миссиссипи приблизительно до устья Огайо. Третичная формація образуетъ тихоокеанскія побережья штатовъ Аризона, Калифорніи и Орегона.

Всѣ эти третичныя образования, окаймляющія материкъ, морское происхожденія, внутри-же страны обширныя пространства покрыты третичными отложениями соленоватыхъ и прѣсныхъ водъ. Ихъ толщи (3000 м.), принадлежащая эоцену, занимаютъ пустынное плоскогорье между Скалистыми, Вазачскими горами, большія области въ Небраскѣ и сосѣднихъ штатахъ, Уайомингъ, Дакотѣ, Канзасѣ и Колорадо; всюду содержатъ много остатковъ млекопитающихъ. У восточ. склона Скалистыхъ горъ третичные мергеля и песчаники вмѣстѣ съ мѣловыми наслоениями образуютъ Большую Прерію, огромную равнину, весьма полого поднимающуюся къ з. и носящую степной характеръ; мѣстами она становится настоящей пустыней.

Съ третичной эпохой совпадаетъ главное поднятіе Кордильеровъ съ ихъ вулканами, продолжающими донынѣ выбрасывать въ видѣ лавъ и пепла все новый матерьялъ, изъ котораго образуются исполинскія вершины, потоки лавы и занимающія большія пространства наслоенія. Въ качествѣ вторичныхъ вулканическихъ образований встрѣчаются многочисленные горячіе источники, сопки, сольфатары и гейзеры, изъ которыхъ самыя большіе находятся въ знаменитой области гейзеровъ верхняго Йеллоустона. Кромѣ вулканическихъ породъ, образующихся до наст. времени, наибольшее значеніе изъ послѣтритичныхъ отложений имѣютъ ледниковые осадки, состоящіе изъ песковъ, щебня и глинъ съ массой принесенныхъ съ с. эрратическихъ валуновъ; эти осадки мощной толщей покрываютъ сѣверн. равнины и на горахъ Нов. Англіи поднимаются до 3000 м. Раньше ихъ считали наносомъ, осадкомъ, получившимся при таянн ледяныхъ горъ, занесенныхъ покрывавшимъ эти области моремъ; наблюденія надъ нѣкоторыми явлениями привели мало по малу однако къ общему убѣжденію, что эти отложения представляютъ основную морену исполинскихъ надвинувшихся съ с. ледниковъ материкового льда, которые въ ледниковый періодъ покрывали всю эту область слоємъ въ нѣсколько тысячъ метровъ толщины, подобно современному ледяному покрову Гренландіи. Судя по мореннымъ отложениямъ, ледниковый покровъ распространялся къ ю. до Канзаса (39° с. ш.), С. Луи и почти до Нью-Йорка. Изъ послѣтритичныхъ отложений внѣ области оледенѣнія имѣютъ значеніе золотоносная галька западн. штатовъ и глины прѣсноводнаго происхожденія въ области озеръ плоскогорія Юта. Наконецъ, къ новѣйшимъ образованиямъ принадлежитъ полуос. Флорида, состоящій изъ массы наноса съ коралловыми основаниями. Море, главнымъ обр. своими приливами и отливами, создало въ атлантическихъ штатахъ обширныя наносныя низменности, усѣянныя лагунами и болотами; одновременно стоячія воды на материкѣ, поемному отступая, обнажили аллю-

виальные отложения, а обширные участки моря были заняты рѣчными дельтами. Площадь дельты Миссисипи, острымъ мысомъ вдавшаяся въ Мехиканскій зал., превышаетъ 3 милл. гектаровъ. Въ то-же время берега материка во многихъ мѣстахъ вслѣдствіе вѣковыхъ колебаній понемногу мѣняли свои очертанія. Явленія поднятія наблюдались на сѣверн. берегу Мехикалскаго зал., на побережьяхъ Калифорніи, Колумбіи, Аляски, на Алеутахъ, Лабрадорѣ, Нью-Фаундлендѣ, въ Нов. Брауншвейгѣ, на крайнемъ с. берега Смитова прол. Явленія берегового пониженія происходятъ, какъ показываютъ многочисленные затопленные моремъ лѣса, на всемъ восточн. побережьи Соединенныхъ Штатовъ отъ Георгіи до Мэна.

Южная А. менѣе изслѣдована въ геологическомъ отношеніи. Кристаллическія породы, а именно граниты, гнейсы, слюдяной, рогеобманковый и др. кристаллическіе сланцы и итаколумитъ (коренное мѣстороженіе бразильскихъ алмазовъ и другихъ драгоценныхъ камней) наиболѣе распространены въ бразильскихъ горахъ, которыя и состоятъ изъ нихъ главной своей массой и лишь мѣстами покрыты палеозойскими и позднѣйшими отложениями. Кромѣ того, древнія кристаллическія породы преобладаютъ въ Гвіанской возвышенности (гдѣ гранитъ и итаколумитъ образуютъ пустынные саванны), въ возвышающихся на равнинахъ Ла Платы, Сьеррахъ Кордовской и Тукуманской, на важнѣйшихъ о-вахъ Антильскаго моря, въ береговомъ хребтѣ Венесуэлы и въ Сьерра де Санта Марта; онѣ-же занимаютъ огромныя площади на восточ. и западн. склонахъ Андовъ вплоть до мыса Горна; на з. болѣею частью близко подходятъ къ морю и лишь въ Перу, Эквадорѣ и Нов. Гранадѣ отдѣлены отъ него полосой третичныхъ и мезозойскихъ отложений.

Палеозойскія отложения занимаютъ въ Южн. А. лишь небольшія площади. Въ горахъ Бразиліи они залегаютъ на кристаллическихъ породахъ въ верховьяхъ С-тл. Франциско и на р. Паранѣ; преобладаютъ силлурійская и девонская формации. Кэмбрийская формация найдена въ аргентинскихъ Андахъ, силлурійская въ пров. Чиквитосъ у западн. границы Боливійской возвыш., въ Андахъ отъ Перу до Мендозы и на Фалклендскихъ о-вахъ, гдѣ встрѣчается и девонъ. Девонъ найденъ также въ восточ. Боливиі подл. песчаниками и известняками каменноугольной формации. Послѣдняя встрѣчается кромѣ того въ Кордильерахъ Перу.

Къ триасовой формации относятся доломиты, пестрыя глины и глинистые песчаники въ Боливиі и нѣсколькихъ мѣстностяхъ Перу. Большое участіе въ образованіи Андовъ принимаютъ юрская и особенно мѣловая формации. Извѣстныя верхне-юрскія отложения съ многочисленными аммонитами, замѣчательно похожими на европейскіе, находятся главн. обр. въ

пустынь Атакама и въ Чили. Мѣловыя ископаемыя также отличаются сходствомъ съ европейскими. Очень интересны огромныя массы эруптивныхъ породъ, особенно порфира, изверженныхъ въ юрскую и мѣловую эпохи, когда въ другихъ частяхъ свѣта господствовало затишье вулканической дѣятельности. Онѣ встрѣчаются повсюду, отъ Огненной Земли до Колумбіи, восходя по запад. склону горъ до высочайшихъ хребтовъ, въ видѣ мѣстныхъ покрововъ на отложенияхъ различнаго возраста. Мѣловая формація, а именно болѣе древнія прѣсноводныя отложія съ отпечатками растений и остатками крокодиловъ, находятся въ бразильской пров. Багіа, гдѣ скрыты подѣ болѣе новыми мѣловыми наслоениями морского происхожденія, и очень распространены въ бассейнѣ Амазонки, гдѣ во многихъ мѣстахъ покрыты или прорваны новѣйшими аллювиальными образованиями. Сильно распространены верхне- и среднетретичныя отложія. Они занимаютъ, почти не прерываясь, всю площадь между Андами и Гвианою и бразильскими горами, отъ Караибскаго моря до Магелланова прол. На свѣ третичныя отложія выполняютъ долины, далеко вдающіяся въглубу между расходящимися хребтами Андовъ Нов. Гранады. На западн. берегу подобныя образования встрѣчаются въ Чилоѣ, гдѣ богаты прекраснымъ бурнымъ углемъ, приближающ. по свойствамъ къ каменному углю, въ Перу и на Галапагскихъ о-вахъ. Въ пампасахъ Аргентины и Патагоніи невозможно строго отдѣлать третичныя отложія отъ главной массы четвертичныхъ осадковъ, состоящихъ изъ глины, песка лёсса съ многочисленными остатками лошадей, ташировъ, мастодонтовъ, ламъ, крупныхъ броненосцевъ и другихъ неполнозубыхъ. Эти послѣдніе осадки залегаютъ толщей въ 630—650 м., распространены до Чили, Боливіи, Перу и Бразиліи. Широкимъ распространениемъ отличается также отложившійся въ новѣйшее время изъ моря известнякъ въ Вест-Индіи съ остатками нынѣ живущихъ морскихъ животныхъ, а знаменитый известнякъ Гваделупы, отложившійся въ самое послѣднее время, даже съ окаменѣлыми человѣческими скелетами. Новѣйшія отложія раковинъ значительными полосами тянутся вдоль береговъ Суринама, Чили и Перу, гдѣ болѣе позднія смѣшаны съ черепками посуды индѣйцевъ. Мощныя толщи аллювиальныхъ отложій, какъ-то: гальки или щебня, какъ въ пустынь Атакама, различныхъ песковъ, золотоносныхъ отложій, донныхъ продолжаютъ образовываться. Торфъ отлагается на огромныхъ площадяхъ на ю., на материкѣ и на (Фалккландскихъ) о-вахъ. Птичій помѣтъ складывается въ цѣлыя наслоенія гуано на нѣкоторыхъ островахъ у перувианскаго берега.

Вулканическая дѣятельность принимала большое участіе въ образованіи рельефа Южн. А., воздвигнувъ почти всѣ

высочайшія вершины Кордильеровъ, какъ-то: плоскогорье Квито, горы Чимборозо, Антизану, Котопахи, Пинчинчу и высочайшую гору А., Аконкагуа. Лавы потухшихъ и дѣйствующихъ вулкановъ состоятъ главн. обр. изъ базальта, андезита и отчасти трахита. Съ горообразовательной и вулканической дѣятельностью находятся въ связи сильныя землетрясенія, часто съ разрушительной силой свирѣпствующія на з. материка и производящія ужасныя бури на Тихомъ океанѣ. Вѣковыя колебанія на материкѣ довольно значительны. Какъ видно по раковиннымъ отгелямъ недавняго возраста, по старымъ береговымъ линиямъ, террасамъ и высохшимъ морскимъ бухтамъ, берега въ недавнее время на большихъ протяженіяхъ претерпѣвали отчасти весьма значительныя поднятія; напр., на Панамскомъ перешейкѣ, у устья рѣки Магдалены и почти по всему восточ. побережью Южной А. до Магелланова прол. На западн. берегу явленія поднятія замѣчаются отъ южн. Чили къ с. до Каллао и Лимы и у Гвайяквильскаго зал. На наибольшую высоту подняты новѣйшія отложія раковинъ, напр., близъ Концепсіона (188—305 м.) и особенно близъ Вальпарайсо (396 м.). Гораздо рѣже наблюдается пониженіе береговъ материка; напр., на западн. берегу Човосскаго архипелага и близъ Каллао, гдѣ область пониженія непосредственно граничитъ съ мѣстною областью поднятія.

Полезныя ископаемыя. А. очень богата благородными металлами, мѣдью, желѣзомъ и разными минералами. Анды Чили, Перу и Боливіи, горы Бразиліи, Мексики, Калифорніи и Невады заключаютъ въ себѣ тѣ неистощимые запасы золотой и серебряной руды, которые съ открытиемъ А. произвели полный переворотъ въ сравнительной цѣнности денегъ, промышленности и торговлѣ культурныхъ народовъ Староа Свѣта. Вычислено, что на всемъ земномъ шарѣ (кромѣ Китая и Японіи) за 1493—1875 гг. выработано 9.453,345 кг. золота и 180.511,485 кг. серебра; на долю А. изъ этого количества приходится 5.263,840 кг. золота и 153.025,500 кг. серебра, всего на 19,003,86 милл. руб.; за 1876—82 А. дала 487,688 кг. золота стоимостью въ 603,32 милл. руб. и 14.360,987 кг. серебра стоим. въ 1,163,21 милл. руб.; всего 5.751,528 кг. золота и 167.386,487 кг. серебра, общ. стоим. 20,770,33 милл. руб. По количеству добываемаго золота главнѣйшія америк. государства, его производящія, слѣдуютъ въ такомъ порядкѣ: Сѣверо-Американскіе Соединенные Штаты, Нов. Гранада, Бразилія, Боливія, Мексика, Чили, Перу; серебра: Соединенные Штаты, Перу, Мексика, Боливія, Чили. Въ мѣстностяхъ, особенно богатыхъ золотомъ, какъ Бразилія и Калифорнія, его коренное мѣсторожденіе кварцевыя жилы въ кристаллич. сланцахъ и въ самихъ сланцахъ въ мелко раздѣленномъ состояніи; богатыя золотосныя розсыпи продуктъ ихъ разрушенія. Только мощная рудоносная жила въ Комстокѣ, на

востокъ склоновъ Сьерры Невады (богатѣйшій рудникъ на землѣ, въ 1875 г. давшій золота и серебра почти на 25 милл. долл.), стоитъ въ связи съ эруптивными породами, апдезитомъ и діоритомъ. Серебряныя руды, иногда сопровождаемыя золотомъ, встрѣчаются въ жилахъ, особенно въ палеозойскихъ массивахъ и часто въ связи съ эруптивными породами (апдезитами и трахитами), напр., въ Невадѣ и Нов. Мехикѣ, затѣмъ въ Гуанахуато и Закатекасѣ въ Мехикѣ. Въ богатыхъ серебромъ Боливіи и Перу, гдѣ копи Паско и Потози уже нѣсколько столѣтій даютъ огромное количество металла, рудоносныя жилы заключены въ порфирѣ; въ Караколесѣ и Чанарилло въ Чили, гдѣ жилы при выходѣ были особенно богаты хлористыми, бромистыми и іодистыми серебряными рудами, онѣ залегаютъ въ известнякахъ верхней юры. Платиновыя руды встрѣчаются въ нѣкоторыхъ розсыпяхъ Вилларики и (вмѣстѣ съ алмазомъ) въ Мато Гроссо въ Бразиліи, а также на Гаити и въ Калифорніи; однако, разрабатываются только содержащія золото и драгоцѣнные камни платиновыя розсыпи Нов. Гранады, образовавшіяся тамъ изъ разрушенныхъ кристаллическихъ породъ. Мѣдъ встрѣчается очень часто въ разнообразныхъ залежахъ: въ видѣ жилъ въ гранитѣ въ Гренландіи. Монтанѣ и Мехикѣ, также въ діоритовыхъ породахъ въ Мехикѣ и Чили, въ слояхъ сопряженно венія эруптивныхъ порфировъ съ осадочными породами Аризоны, въ мелко раздѣленномъ состояніи въ мѣдистомъ песчаникѣ Корокоро, наибольшими же массами и глыбами въ 7—8000 кг. вѣсомъ, вмѣстѣ съ самороднымъ серебромъ въ кэмбрийскомъ мелафирѣ у Верхняго оз. Къ югу отъ послѣднихъ мѣдныхъ залежей, непосредственно къ нимъ прилегая, расположены въ горахъ, въ кристаллическихъ сланцахъ, залежи краснаго желѣзняка. Въ большомъ количествѣ желѣзо находится и въ кристаллическихъ горныхъ породахъ другихъ областей и въ горахъ каменноугольной системы. Богатѣйшіе оловянные рудники находятся въ Боливіи, богаты, но мало разрабатываемые также въ Нов. Гранадѣ и Мехикѣ. Высокаго качества свинцовый блескъ вмѣстѣ съ галмеемъ залегаютъ въ силлурійскомъ известнякѣ Иллинойса и Висконсина; ртуть добывается въ нѣсколькихъ кояхъ въ Калифорніи и Перу. Въ розсыпяхъ драгоцѣнныхъ камней въ Бразиліи добываются алмазъ, корундъ, топазъ, шпинель, турмалинъ, кордьеритъ, эвклазъ и андалузитъ, въ богатыхъ кояхъ долины Муцо въ Колумбіи изумрудъ, въ Цимапанѣ благородный опаль. О каменномъ углѣ, гуано и нефти, находимой также въ замѣчательномъ асфальтовомъ озерѣ на Тринидадѣ, уже было упомянуто выше. Въ Кордильерахъ и Вестъ-Индіи найдены большія, но еще мало разрабатываемыя залежи сѣры. Заслуживаютъ еще упоминанія:

криолитъ, находимый въ Гренландіи, въ Калифорніи и Невадѣ бура, а среди залежей селитры въ Икикѣ боронатрокальцитъ. Обширныя залежи натрійной селитры находятся близъ Икике въ Чили (откуда она привозится въ Европу вмѣсто балласта); сѣрнокислый натръ тамъ же и въ области озеръ Невады; каменная соль главн. обр. въ Соединенныхъ Штатахъ (Нью-Йоркъ, Мичиганъ, Огайо, Техасъ, Невада и Юта), въ Канадѣ, Нов. Гранадѣ, Боливіи, Чили и Аргентинѣ.

Климатъ. Могучее вліяніе распредѣленія воды и земли, очертаній и рельефа материка на климатическія условія рѣзко выражены въ А. На обоихъ американскихъ материкахъ нѣтъ высокихъ хребтовъ съ простираемъ съ в. на з., всѣ болѣе значительныя горныя цѣпи параллельны меридіану; такъ что для сѣверн. и южн. вѣтровъ не существ. препятствій. Какъ Сѣв. такъ и Южн. А. имѣютъ форму треугольниковъ, обращенныхъ вершинами къ югу; но разница ихъ климатическихъ условій огромна и основана на томъ, что болѣе большая часть площади Сѣверн. А. лежитъ подъ высокими и средними широтами, Южной же А. — подъ тропиками. Въ послѣдней хребты, образующіе непрерывную стѣну, отодвинуты еще дальше къ з., чѣмъ въ Сѣверной А.; отсюда болѣе рѣзкій контрастъ между з. и в. По отношенію къ Старому Свѣту Сѣверная А. кажется поставленной въ менѣе благоприятныя условія, такъ какъ суженіе материка къ жаркому поясу и огромное протяженіе въ холодномъ обуславливаютъ уменьшеніе общаго количества тепла. Въ то время, какъ у полярнаго круга Сѣверн. А. достигается размѣровъ Сибири, на ю. ей недостаетъ собирающихъ тепло равнинъ Африки, Аравіи, Индіи, которыя сглаживаютъ въ Старомъ Свѣтѣ вліяніе огромныхъ сѣверн. областей. При сравненіяхъ температуръ А. съ температурами Европы и Азіи обыкновенно сопоставляютъ взаимно-противолежащія берега, причемъ обнаруживается, что температура на восточ. берегу Сѣверной А. ниже, чѣмъ на западн. берегу Европы. Правильнѣе сравнить соответствующія части материковъ, чѣмъ области, противлежащія и находящіяся подъ весьма различными условіями; тогда выступаетъ на видъ сходство климатическихъ условій западн. берега А. съ европейскимъ, восточнаго А. съ восточно-азіатскимъ. Оказывается, что на восточ. берегахъ обоихъ материковъ господствуетъ холодная зима и сравнительно прохладное лѣто; что на Лабрадорѣ и на берегу Охотскаго моря подъ одинаковой широтой температура приближ. одинакова (однако, во Флоридѣ гораздо выше, чѣмъ въ южн. Китаѣ); наконецъ, что пониженіе температуры къ с. въ Сѣверн. А. идетъ въ общемъ гораздо быстрѣе чѣмъ въ Европѣ и Азіи. Подобное же соответствіе климата обнаруживается для западн. береговъ Южн. Африки и Южн. А., правда, со многими отклоненіями, происходящими

отъ различнаго характера морскихъ теченій, омывающихъ соотвѣтственные берега, вслѣдствіе вліянія рельефа материковъ и главн. обр. господствующихъ вѣтровъ.

Проходя черезъ всѣ климатическіе пояса земного шара, кромѣ южнаго холоднаго пояса, А. распадается на нѣсколько естественныхъ климатическихъ областей. Четыре изъ нихъ принадлежатъ сѣверн. половинѣ материка.

Область полярнаго климата обнимаетъ Гренландію, Арктической архипелагъ, Лабрадоръ, земли около Гудзонскаго зал. и Аляску. Къ ю. эта область простирается до годовой изотермы 0°, проходящей на з. подъ 60° с. ш., а на в. подъ 50° вслѣдствіе вліянія, которое оказываютъ Ледовитый океанъ, покрытый льдомъ большую часть года, теплыя теченія западнаго и холодныя восточ. берега. Холоднѣе всего въ февралѣ и мартѣ. Зима очень сурова, но не въ такой степени, какъ у азіатскаго полюса холода; лѣто прохладное, вслѣдствіе чего годовая температура низка. Только на з., въ Аляскѣ, и у верхняго Мекензи континентальность климата даетъ себя знать, выражаясь въ болѣе тепломъ лѣтѣ, вслѣдствіе чего полярная граница лѣсовъ заходитъ здѣсь за полярный кругъ, въ то время какъ близъ Гудзонова зал. она опускается ниже 60°. Почти надъ всею областью господствуютъ сѣверные, особенно сѣверо-западн. вѣтры при частыхъ штиляхъ. Абсолютныя крайности температуры: Гудзоновъ прол. 15°—43°; гавань Викторія 12°—49°; портъ Леопольдъ 7°—47°; Мерсейскій зал. 11°—54°; зал. Лэди Фрэнклинъ 8°—57°; Флѣбергъ Бичъ 10°—59°. Осадки рѣдки и незначительны по количеству, особенно зимою; въ это время года воздухъ постоянно наполненъ тончайшими ледяными иглами.

Въ умѣренной части Сѣверн. А., простирающейся отъ изотермы 0° до 20° и занимающей большую часть континента, можно различить три продольныхъ области: первая, восточ., лежитъ между Атлантическимъ Океаномъ и плоскогорьемъ по правому склону долины Миссисипи. Температура быстро повышается къ ю. Лѣто очень теплое, зима очень холодная; морской воздухъ не вліяетъ, потому что зимой господствуютъ сѣверо-западныя, а лѣтомъ юго-западн. вѣтры. Появляются рѣзкія перемены температуры; суровые сѣверные вѣтры распространяютъ сильную стужу и сухость вплоть до Мехиканскаго зал., даже до Гаванны и Веракруца. Они обусловлены пониженіемъ давленія къ ю. вслѣдствіе большой разницы въ температурѣ центральной части страны и теплаго Мехиканскаго зал. На побережьи зимніе сѣверо-западн. вѣтры смѣняются лѣтними юго-западными; по ту сторону Миссисипи зимніе сѣверо-западн. и сѣверные вѣтры — лѣтними юго-восточными. Количество осадковъ увеличивается въ Атлантическихъ штатахъ къ ю.; наибольшее количество выпадаетъ у Мекси-

канскаго зал.; къ с., къ долины Огайо, оно уменьшается медленно, а къ з. отъ Миссисипи быстро. На побережьи залива преобладаютъ зимніе, всюду въ другихъ мѣстахъ лѣтніе дожди. Почти вся область лѣсиста, только по ту сторону Миссисипи съ уменьшеніемъ осадковъ скоро начинаются преріи. Вторая область расположена на горахъ и плоскогорьяхъ, къ з. отъ 100° з. д. Здѣсь по мѣрѣ приближенія къ Скалистымъ горамъ мѣстность приобретаетъ все болѣе степной характеръ, а на з. возвышенности часто совсѣмъ пустыньны. Разница температуры къ з. все увеличивается, осадки уменьшаются вслѣдствіе того, что хребты Сьерры Невады и Скалистыхъ горъ отнимаютъ почти всю влажность у вѣтровъ, пронсящихся надъ ними. Третью область представляетъ тихоокеанское побережье западнѣе береговаго хребта. Климатъ во многомъ похожъ на западно-европейскій. Холодное морское теченіе, омывающее берега Калифорніи, замедляетъ наступленіе лѣта, такъ что температура достигаетъ максимума лишь въ сентябрѣ. Осадковъ на с. чрезвычайно много, наибольшее количество выпадаетъ осенью. На ю. преобладаютъ подтропическіе зимніе дожди и сухое лѣто. Послѣднее обстоятельство и незначительныя колебанія температуры способствуютъ разведенію винограда въ Калифорніи. Среднія крайности температуры: Виннипегъ 34°—40°; Квебекъ 33°—31°; Нью Йоркъ 34°—17°; Цинциннати 36°—20°; Нью Орлеанъ 36°—50°; фортъ Льюли 43°—32°; Ринггольдъ 40°—3°; Нью Вестминстеръ 31°—10°. Годовое количество осадковъ: сѣверное атлантическое побережье 114 см.; южное 145; Флорида 129; Гольфстромъ, в. 152, з. 116; Рио Гранде 77; Тенесси 139; Огайо 111; обл. озеро 93; крайній с. з. 56; долина верхн. Миссисипи 92; долина Миссури 81; Скалистыя горы, с. 41, средняя 58, ю. 63, плоскогорье 34; тихоокеанскія побережья, с. 123, средняя 56, ю. 24 см. Линія снѣговъ на западн. побережьи Сѣверной А. (61° с. ш.) проходитъ на высотѣ 1645 м., въ Скалистыхъ горахъ (52°) 2625, въ Мехиканскихъ горахъ (19°) 4400 м. Въ низинахъ подъ 25—35° с. ш. ежегодно выпадаетъ снѣгъ (на западн. побережьи до 47°), экваторіальная граница выпаданія снѣга лежитъ по южную сторону тропика. Въ Мексикѣ, тропической Центральной А. и Вест-Индіи слѣдуютъ другъ за другомъ въ вертикальномъ направленіи всѣ климатическіе пояса до пояса вѣчнаго снѣга включ. Дождливое время года наступаетъ съ лѣтнимъ солнцестояніемъ; восточ. склоны кромѣ этого обильно орошаются дождемъ во всѣ времена года пассатами, вслѣдствіе чего покрыты часто непроходимыми лѣсами; западн. склоны вслѣдствіе частой смѣны лѣсовъ и саваннъ можно сравнить съ паркомъ.

Въ Южной А. Анды образуютъ рѣзкую климатическую границу. На в. простирается тропическая область приблизительно до сѣверн. Аргентины. Въ распредѣленіи

тепла замѣчаются лишь небольшія колебанія. Періодъ дождей совпадаетъ съ лѣтнимъ солнцестояніемъ. Большія пространства, доступныя пассатамъ, обильно орошаются и въ періодъ дождей. Вслѣдствіе этого обилія дождей долина Амазонки представляетъ область первобытныхъ лѣсовъ по преимуществу. Сѣвернѣе и южнѣе Амазонки горы Бразиліи и Гвіаны задерживаютъ влагу пассатовъ, и послѣдніе достигаютъ земель, лежащихъ по ту сторону горъ, уже сухими, отчего эти области изобилуютъ саваннами и степями. Годовое количество дождя: Мехика 63 см.; Гватемала 146; Гаванна 118; Порто Рико 148; Санта Крузъ 113; Тринидадъ 172 см. Среднія крайности температуры: Мехика (2278 м.) 29°, 10°; Гватемала (1480 м.) 37°, 8°; Тринидадъ 32°, 18°; Каракасъ 26°, 14°; Богота (2600 м.) 24°, 6°; Пернамбуко 32°, 18°. Высота линіи снѣговъ въ Мексиканскихъ горахъ (19° с. ш.) 4400, нижней границы глетчеровъ 4015 м.

Южн. Бразилія, Аргентина и Патагонія лежатъ въ умѣренномъ поясѣ. Изъ материковъ южнаго полушарія одна Южн. А. заходитъ за границу южной подритической области. Лѣтомъ на побережьи между 30° и 40° ю. ш. господствуютъ южные и юго-западн. вѣтры, дальше къ ю. главн. обр. сѣверные и сѣверо-западные; зимою вѣтры гораздо неправильнѣе и по направленію, и по силѣ. На восточномъ побережьи теплые сѣверные вѣтры смѣняются сухими и холодными юго-западными или влажными и холодными юго-восточными. Тихоокеанское побережье распадается на 4 климатическихъ области. На с. приблизительно до 4° ю. ш., вплоть до Гуайкильскаго залива оно по климату принадлежитъ къ тропическимъ областямъ Центральной и Южной А. Отъ 4° приблизительно до 30° ю. ш. на береговыхъ террасахъ расположена бѣдная осадками, въ Атакамѣ даже вовсе лишенная ихъ пустынная область. Эта сухость происходитъ во первыхъ отъ того, что Анды не даютъ достаточно простора воздушнымъ течениямъ, а главное вслѣдствіе существованія холоднаго перуанскаго прибрежнаго течения, пронсясь надъ которымъ морскіе вѣтры охлаждаются и, снова нагрѣваясь надъ раскаленнымъ побережьемъ, становятся неспособными давать осадки. Только густые туманы питаютъ кое-гдѣ скудную растительность. Отъ 30° ю. ш., простирается южно-чилийская область подритическихъ обильныхъ зимнихъ дождей до 40° ю. ш., гдѣ, на берегу Патагоніи, вслѣдствіе почти круглый годъ господствующихъ юго-западныхъ и западныхъ вѣтровъ начинается одна изъ богатѣйшихъ осадками областей земнаго шара. Поэтому это побережье покрываютъ непроходимые лѣса; на в. подъ тою-же широтой, простираются, напротивъ, сухія и безплодныя равнины. Годовое количество дождя: Каиенна 322; Пернамбуко 297; пров. Багіа (сѣв.) 104; Рио де Жанейро 121; Паранѣ, цен-

тральная 142, нижняя 87; пров. Буэносъ Айресъ 66; Аргентина (центральная) 55; Чили, зап. побережье 164, южн. уголъ 55; Сантъ-Яго 33; Серена 4; Копьяпо 1 с. Среднія крайности температуры: Буэносъ Айресъ 34° 0°; Фалкландскіе о-ва 22°—5°. Высота линіи снѣговъ въ Андахъ: Котопахи (1° ю. ш.) 4627, Чимборазо (2°) 4850, Боливія (16°) 5230, Перу (20°) 5750, сѣверн. Чили (24°) 5100, среднее Чили (36°) 2580, южн. Чили (40°) 1710 м. Нижняя граница ледниковъ въ Мехикѣ 4015 м., въ Патагоніи лежитъ на уровнѣ моря. Экваторіальная граница выпаденія снѣга: на западн. побережьи приблизительно 35° ю. ш., на восточ. 20° ю. ш.

Растительный миръ. Въ предшествующемъ климатологическомъ очеркѣ уже есть указанія на тѣ различныя растительныя формации, которыя образуются подъ влияніемъ данныхъ условій климата. Такимъ образомъ выходитъ, что на материкѣ А. имѣются всѣ формы растительности, которыя наблюдаются на земной поверхности.

Сѣверная часть материка вмѣстѣ съ приполярными островами и Гренландіей составляетъ область арктической флоры, которая носитъ одинаковый характеръ во всѣхъ полярныхъ странахъ; формации лишаевъ и мховъ смѣняются болотными травами, кустиками вереска и ивы а на склонахъ—площадками обильноцвѣтущихъ растений. На островахъ ближе къ сѣверному полюсу число видовъ сильно уменьшается, напр., на остр. Мельвилскомъ встрѣчается всего около 60 видовъ сосудистыхъ растений; только Гренландія (386 вид.) обладаетъ болѣе роскошной растительностью. Граница арктической области вмѣстѣ съ границей древесныхъ породъ проходитъ отъ полуострова Аляски къ сѣверу черезъ течение Юкона, приблизительно до 70° с. ш., тянется затѣмъ параллельно берегу Ледовитаго океана черезъ низовья Мекензи и описываетъ затѣмъ далѣе къ востоку около Гудзонова залива крутую дугу на югъ (до 59°) и опускается на Лабрадоръ до 57—58°, а на восточномъ его берегу даже до 52°. Такой ходъ границы ясно указываетъ на влияние дующихъ въ Гудзоновомъ заливѣ сѣверныхъ вѣтровъ, сокращающихъ время вегетации. Къ югу отъ этой границы, отъ Аляски до Ньюфаунланда, черезъ весь материкъ проходитъ зона хвойныхъ деревьевъ, которая заключаетъ также формы, родственныя съ формами тундровой зоны Старога свѣта. Далѣе къ югу къ хвойному лѣсу все болѣе и болѣе примѣшаются лиственные деревья, такъ что сѣвернѣе большихъ озеръ, приблизительно подъ 50° с. ш., проходитъ граница лиственныхъ лѣсовъ; послѣдніе даже въ своей сѣверной части, по сравненію съ европейскими лѣсами, оказываются болѣе разнообразными, но содержатъ главн. обр. тѣже или близко родственныя древесныя породы; изъ хвойныхъ породъ особенно

характерными являются *Tsuga canadensis* и Веймутова сосна. Восточная, южная и западная часть до лѣсистыхъ Аллеганскихъ горъ, а также бассейны Огайо и Миссисипи, покрыты лѣсами, состоящими главн. обр. изъ широколиственныхъ древесныхъ породъ, между которыми наиболѣе многочисленными являются виды дуба и грецкого орѣха. Кромѣ того, здѣсь наблюдаются также и южныя формы (магноліи, виды лавра и др.), которыя по мѣрѣ приближенія къ формации вѣчно зеленыхъ лѣсовъ Флориды все болѣе и болѣе увеличиваются въ числѣ. Южная треть Флориды уже не входитъ въ область Атлантическаго лѣса, такъ какъ здѣсь замѣчается значительная примѣсь тропическихъ и свойственныхъ Антильскимъ островамъ видовъ.

На западныхъ склонахъ параллельныхъ цѣпей Скалистыхъ горъ, отдѣляясь широкой безлѣсной полосой отъ области Атлантическаго лѣса, находится область Тихоокеанскихъ лѣсовъ, которые растутъ уже въ иныхъ климатическихъ условіяхъ. Приблизительно подъ 43° с. ш. они измѣняютъ свой характеръ: въ то время какъ къ сѣверу господствуютъ хвойныя (*Thuja gigantea* и др.), съ юга проникаетъ рядъ широколиственныхъ вѣчнозеленыхъ древесныхъ формъ до сѣверной границы Калифорніи. Последняя въ своей флорѣ представляетъ много сходнаго съ средиземноморскою областью по богатству эндемическихъ видовъ. Область высокихъ горъ даетъ также цѣлый рядъ исключительно ей свойственныхъ растеній.

Между лѣсными областями тихоокеанскаго и атлантическаго побережій лежитъ область сѣверо-американскихъ прерій и степей, которая къ сѣверу простирается до Саскачевана и здѣсь имѣетъ довольно еще многочисленныя насажденія древесныхъ породъ (лѣсъ прерій); въ преріяхъ Миссури западнѣе 100° долг. наблюдается роскошное развитіе степныхъ травъ, которыя весной и лѣтомъ даютъ густой пестрый коверъ, покрывающій степь. Западнѣе Скалистыхъ горъ степь становится суше и пустыннѣе; здѣсь между Скалистыми горами съ одной стороны и высокими хребтами Каскадныхъ горъ и Сьерры Невады съ другой находится область высокой степи. Растительность этой области, которую нельзя считать настоящей пустыней, составляетъ главн. обр. изъ растеній, снабженныхъ приспособленіями противъ засухъ, или солончаковыхъ. Къ югу отъ 35° сѣв. шир. въ Аризонѣ, Техасѣ и сѣв. Мехикѣ степь все болѣе и болѣе принимаетъ субтропическій характеръ. Между растительными формами первое мѣсто занимаютъ кактусы. Въ ландшафтѣ Техаса господствуютъ ключіе кустарники, тогда какъ въ бѣдныхъ дождями юговосточн. части Калифорніи и въ пустынѣ пограничной съ Аризоною встрѣчается лишь весьма скудная растительность, состоящая преимущественно изъ

креозотовога кустарника (*Lagrea mexicana*). Въ непосредственной связи съ флорой Техаса и сѣв. Мехики стоитъ флора мексиканской высокой степи, къ югу отъ 17° сѣв. шир.; она характеризуется примѣстью тропическихъ древесныхъ формъ и богатствомъ керофитовъ (*Cactaceae*, *Agave*, *Dasyliion*, *Fourcogra* и др.).

Переходъ отъ сѣверной къ тропической центрально-американской области совершается приблизительно подъ 23° сѣв. шир. въ Мехикѣ, горы которой обусловливаютъ рѣзкое измѣненіе климатическихъ условій. Растительность этой области состоитъ: изъ нижняго тропическаго пояса, который по склонамъ горъ подымается до 900 м. и содержитъ роскошныя лѣса съ представителями *Wombaseae*, лавровыми деревьями, пальмами и орхидными (ваниль) и др., а на сухихъ мѣстахъ тропическую травянистую флору; надъ этимъ поясомъ, между 1000 и 2800 м., лежитъ поясъ горнаго лѣса съ многочисленными вѣчнозелеными видами дуба, древесныхъ папоротниковъ, эпифитными орхидными и тростниковыми пальмами; наконецъ, выше 2800 м. идетъ поясъ высокогорный, въ которомъ сѣверныя и южныя формы своеобразно смѣшиваются съ альпійскими растеніями тропиковъ. Антильскіе острова представляютъ подобныя же растительногеографическія области; ихъ тропическій поясъ однако бѣднѣе пальмами, поясъ горнаго лѣса характеризуется древовидными папоротниками, а на Кубѣ и С. Доминго также однимъ видомъ сосны (*Pinus occidentalis*). На послѣднихъ двухъ островахъ первобытныя лѣса часто уступаютъ мѣсто плантаціямъ сахарнаго тростника, кофе и табака.

Южноамериканская тропическая область простирается отъ 12° сѣв. шир. до 32° южн. шир. и на востокъ доходитъ до берега Атлантическаго океана, а на западѣ ограничивается линіей, которая проходитъ по хребту и плоскогоріямъ Андъ. Эта линія, начинаясь у Гвайяквильскаго залива, идетъ сначала къ сѣверу, ограничиваетъ высокую степную область Колумбіи и Эквадора, загибается затѣмъ снова къ югу вдоль тропическихъ и субтропическихъ лѣсовъ восточныхъ склоновъ Андъ до аргентинской провинціи Тукуманъ, здѣсь поворачиваетъ на востокъ и слѣдуя по Паранѣ черезъ Энтре-Ріосъ и сѣв. Урагвай оканчивается на бразильскомъ берегу у Порто-Алегрэ. Свойственные сырому и жаркому тропическому климату лѣса (см. тропическая флора) развиваются только въ Колумбіи, по теченію Амазонки и на восточныхъ склонахъ Сьерра-до-Маръ въ восточн. Бразиліи. Вся остальная часть области занята частью только въ дождливый періодъ зелеными лѣсами или древесными и кустарниковыми оазисами среди саваннъ, частью большими безлѣсными травянистыми пространствами или субтропическими горными лѣсами, какъ, напр.,

на восточн. склонахъ Кордильеро́въ, или южнобразильскихъ хвойными лѣсами (*Araucaria brasiliensis*). Тропическіе лѣса въ Колумбіи въ горахъ поднимаются до 1300 м. и характеризуются многочисленными видами пальмъ (*Phyteleptas*, *Iriarcta*, *Attalea*, *Cocos* и др.): знаменитая кокосовая пальма (*Cocos nucifera*) здѣсь имѣетъ вѣроятно свое первоначальное отечество. Въ верхнемъ теченіи Амазонки два раза въ году дождливый періодъ вызываетъ наводненія, во время которыхъ прибрежныя лѣса пальмъ иногда мѣсяцами стоятъ подъ водою. Лѣса Бразиліи замѣчательны поразительными образцами роста, богатствомъ красокъ и видовъ. Въ экваторіальной горной области у восточн. склоновъ Кордильеро́въ Эквадора и Боливіи флора вмѣстѣ съ высотою принимаетъ все болѣе и болѣе характеръ флоры умѣреннаго климата; область пальмовыхъ и папоротниковыхъ лѣсовъ поднимается только до 1200, 1600 м., а выше 3000 м. начинаются альпійскіе кустарники и травы. Эта экваторіальная горная растительность съ юга замыкается подобной же областью горнаго лѣса съ субтропическимъ и умѣреннымъ климатомъ въ верхнемъ теченіи притоковъ Парагвая, вытекающихъ изъ Кордильеро́въ. Нижній поясъ здѣсь состоитъ изъ тропическихъ формъ, выше встрѣчаются хвойныя деревья (*Podocarpus*), одинъ видъ ольхи (*Alnus acuminata*), распространенный отъ Мексики до Аргентины. Въ тѣсной связи съ этой областью стоитъ южнобразильская область араукарій, занимающая провинціи Парана, Санта Катарина, Рио Гранде до Суль, Парагвай и сѣв. Урагвай. Между горной областью Аргентины и областью араукарій по нижнему теченію вышеупомянутыхъ притоковъ расположена страна, имѣющая видъ парка, которая представляеть переходъ къ тропическимъ саваннамъ — пространствамъ покрытымъ почти исключительно травянистой растительностью.

Къ западу и къ югу отъ вышеописанной раздѣлительной линіи, идущей отъ залива Гваяквильскаго, начинается область южноамериканскихъ степей, отъ которыхъ саванны отдѣляются на основаніи тѣсной связи своей съ флорой первобытныхъ лѣсовъ. На западныхъ склонахъ Кордильеро́въ Перу до пустыни наблюдаются по высотѣ три пояса растительности: нижній съ преобладаніемъ кактусовъ, за нимъ — средній, характеризующійся гл. обр. американскими родами (*Salicologia*, *Alonsoa* и др.) и наконецъ альпійскій — съ цѣлымъ рядомъ встрѣчающихся также въ Европѣ формъ. Далѣе къ югу до 27° южн. широты слѣдуетъ пустыня Атакама, весьма скудная древесными породами; съ 30° на побережьи начинаются болѣе обширныя рощи, которыя еще южнѣе (около 34°) переходятъ уже въ настоящіе лѣса. Узкая береговая полоса между тропикомъ и 34° южн. шир. является

переходной и характеризуется богатствомъ эндемическихъ формъ. Къ востоку отъ Андъ, между этой областью и областью травянистой флоры Ла-Платы, расположена степная область, въ которой преобладаютъ кустарниковыя заросли. На востокъ эта область переходитъ въ пампасы, которые отъ Ла-Платы до Магелланова пролива занимаютъ всю часть материка и лишь въ Патагоніи часто прерываются скалистыми отрогами Андъ. Растительность пампасъ очень бѣдна видами, еще бѣднѣе она на каменистыхъ пластахъ Патагоніи.

На западномъ южноамериканскомъ берегу, начиная съ южн. Чили, идутъ лѣса, состоящіе гл. обр. изъ вѣчнозеленыхъ лавровъ, магнолій, видовъ бука и многочисленныхъ хвойныхъ породъ, которыя доходятъ до 44° южн. шир., а отсюда до Магелланова пролива встрѣчаются лишь въ видѣ кустарниковъ. Въ высокихъ горахъ отъ огненной Земли до Аконкагуа распространена антарктическая флора, которая вмѣстѣ съ многочисленными сѣверными родами заключаетъ также цѣлый рядъ эндемическихъ формъ.

Свойственныхъ А. и оттуда распространенныхъ культурныхъ растений по числу гораздо менѣе, чѣмъ въ восточн. полушаріи. Страны первобытной культуры, Мехика и Перу, являются отечествомъ кукурузы. Несомнѣнно также американское происхожденіе агавы. Съ Антильскихъ острововъ распространилось дынное дерево (*Carica Paraya*); нѣкоторые виды тыквы (*Cucurbita Pepo*, *C. maxima*) происходятъ вѣроятно изъ Мексики. Табакъ, кофейное дерево и сахарный тростникъ на Антильскихъ островахъ являются введенными и первоначал. происхожденіе ихъ еще не ясно. Однако родъ *Nicotiana* гл. обр. тропическоамериканскій. Нѣкоторые виды рода *Gossipium* (хлопчатникъ), напр. *G. barbadense*, разводятся въ А. уже съ 1492 г. Нѣкоторые виды фасоли (*Phaseolus vulgaris*, *P. lanatus*) происходятъ, вѣроятно, изъ Мексики. Картофель также можетъ считаться американскимъ растеніемъ; культура его была известна туземцамъ до прибытія европейцевъ.

Животный міръ. Фаунистически Америка распадается на три зоогеографическія области, изъ которыхъ двѣ всецѣло принадлежать этой части свѣта. Крайней сѣверной составляетъ часть арктической и кругополярной области, къ которой относятся также и всѣ острова Ледовитаго океана, лежащіе къ сѣверу отъ американскаго континента; въ ней водятся лось, представленный здѣсь викаріирующимъ американскимъ подвигомъ, сѣверный олень, песецъ, бѣлый медвѣдь, пеструшки или лемминги и въ настоящее время исключительно этой части области свойственный мускусный быкъ. Все остальное пространство американскаго континента дѣлится на двѣ первостепенныя зоогеографическія единицы — на неарктическую и неотропическую области, изъ которыхъ пер-

вая приблизительно соотвѣтствуетъ Сѣверной, а послѣдняя — Южной Америкѣ. Неарктическая область отличается большимъ разнообразіемъ физико-географическихъ условій; мы встрѣчаемъ тутъ обширныя луговыя пространства, прерія, и занимающія большія протяженія лѣса, широко развитую систему рѣкъ и великія водныя пространства въ видѣ озеръ, а также громадный, тянущійся съ сѣвера на югъ горный хребетъ — Скалистыя горы. Все это, въ связи съ большимъ разнообразіемъ климатическихъ условій, почти арктическихъ на с., тропическихъ на ю., указываетъ на богатую, разнообразную фауну. Неарктическая область распадается на три подобласти: первая, самая большая носитъ названіе восточно-неарктической подобласти и приблизительно совпадаетъ съ восточными Соединенными Штатами (подробности см. *Неарктическая область*); вторая, центральная подобласть, обнимаетъ собой районъ Скалистыхъ горъ съ ихъ возвышенными голыми плато; наконецъ третья, наз. калифорнійской подобластью, тянется въ видѣ узкой полосы между Сиерра Невадой и Тихимъ океаномъ. Въ числѣ семействъ млекопитающихъ, птицъ и пресмыкающихъ неарктической области уступаютъ тѣмъ же классамъ позвоночныхъ палеарктической области, но земноводныя и особенно рыбы показываютъ какъ разъ обратныя отношенія; это обстоятельство легко объясняется богатствомъ озеръ и обширнымъ развитіемъ рѣчныхъ системъ. Характеристичныя для С. Америки млекопитающія будутъ: изъ насѣкомоядныхъ — три, исключительно здѣсь водящіяся и близкіе къ кротамъ роды *Scalops* (водяной кротъ), *Condyloga* (звѣздорылъ) и *Scapanus*; изъ хищныхъ — близкій къ хорькамъ родъ *Lutra*, родственный барсукамъ родъ *Taxidea*, своеобразный родъ воючки (*Spilogale*), свойственный Калифорніи и Техасу, но доходящій до Гватемалы снотъ (*Procyon*) и два тюленя (*Eumetopias* и *Halicyon*), водящіяся только у западныхъ береговъ С. Америки. Антилопы предоставлены однимъ, исключительно А. свойственнымъ родомъ вилорогомъ (*Antilocapra*), бараны — горнымъ бараномъ (*Ovis canadensis*); быки — почти уже истребленнымъ бизономъ. Изъ грызуновъ эндепичны тутъ близкіе къ крысамъ роды *Neotoma* и *Sigmodon*, мускусная крыса или ондатра (*Fiber*, сем. полевокъ), сѣверо-американскій прыгунчикъ (*Jaculus*), семейство мѣсеччатыхъ крысъ (*Saccomyidae*), луговая собака (*Synonymys*), изъ сем. бѣличьихъ, крайне своеобразная форма древеснаго дикобраза — иглошерсть (*Erethizon*); очень характеренъ для С. Америки бурундукъ (*Tamias*), хотя этотъ родъ и распространенъ также по всей С. Азии до с.-в. Россіи включительно. И С. и Ю. Америкѣ одновременно свойственны сумчатая, представленныя здѣсь единственнымъ не австралійскимъ семействомъ этого отря-

да — двуутробками (*Didelphyidae*), къ которому относится всѣмъ извѣстный опоссумъ. — Менѣе своеобразна орнитологическая фауна, хотя съ одной стороны мы встрѣчаемъ здѣсь длинный рядъ родовъ, свойственныхъ исключительно неарктической области, а съ другой въ южныхъ части послѣдней успѣло переселиться, послѣ ледниковаго періода, значительное число типичныхъ неотропическихъ формъ, къ которымъ между прочимъ относятся представители семействъ танагръ (*Tunogridae*), трушалоувъ (*Lutesidae*), королевскихъ сорокопуютовъ или тиранновъ (*Tyrannidae*), колибри (*Trochilidae*) и др. Очень характерны нѣкоторыя виды американскихъ грифовъ, дятлы, виды и роды семейства тетеревидныхъ, исключительно этой области свойственное подсемейство древесныхъ куръ (*Odontophurinae*) и эндемичное семейство куриныхъ — индѣйки (*Meleagridae*), а также странствующій голубь (*Ectopistes migratoris*), извѣстный обширностью своихъ перелетовъ и все болѣе истребляемый въ Соединенныхъ Штатахъ. — Изъ пресмыкающихся исключительно этой области свойственны четыре вида гремучихъ змѣй и нѣкоторыя ящерицы. Кромѣ того тутъ водятся крокодилы, аллигаторы и кайманы, а изъ черепахъ чисто американская группа мягкихъ черепахъ или тріониковыхъ (*Trionychidae*). — Среди земноводныхъ, характерныхъ для С. Америки, необходимо отмѣтить двуногую сирену (*Siren*) Ю. Каролины, аллеганскаго скрытожаберника (*Synbranchus s. Menopoma*), водащагося въ южныхъ Штатахъ, угревиднаго укола (*Amphiuma*) Флориды и многочисленныя виды рода аксолотль (*Amblystoma*). — Рыбы представлены приблизительно 900 видами, при чемъ цѣлый рядъ водоемовъ имѣетъ исключительно имъ свойственные роды. Мы встрѣчаемъ въ неарктической области не менѣе пяти эндемичныхъ семействъ и большое количество только ей принадлежащихъ родовъ; особенно богато представлены семейства сомовыхъ, карповыхъ, лососевыхъ и осетровыхъ. Фауна моллюсковъ нѣсколько напоминаетъ собою сѣверо-азиатскую и европейскую, но тѣмъ не менѣе имѣетъ много особенностей. Въ-сто свойственныхъ Европѣ вид. рода *Helix* съ гладкимъ краемъ отверстія раковины, мы встрѣчаемъ тутъ большое количество, правда мелкихъ, видовъ съ зубчатымъ краемъ этого отверстія; съ другой стороны родъ *Bulimus* представленъ здѣсь всего однимъ, а родъ *Pupa* лишь нѣсколькими небольшими видами, родъ же *Clausilia* совершенно отсутствуетъ. Несравненно богаче сухопутной фауны малькологическая прѣсноводная фауна С. Америки, которая оставляетъ въ этомъ отношеніи далеко позади себя всѣ остальные части свѣта; въ одномъ бассейнѣ рѣки Миссисипи встрѣчается нѣсколько сотъ видовъ семейства перловицъ (*Unionidae*) и столь же богато

представлены различные легочные моллюски родовъ *Limnaea*, *Physa*, *Planorbis*, *Paludina* и др.; весьма характерны для неарктической области число видовъ и разнообразіе формъ рода *Melania*. — Фауна насѣкомыхъ С. Америки очень богата и во многихъ отношеніяхъ напоминаетъ палеарктическую.

Средняя и Южная Америка составляютъ вмѣстѣ неотропическую область (см. это сл.). Эта часть Америки представляетъ такое разнообразіе физико-географическихъ условий, какого мы не наблюдаемъ ни въ одной другой тропической области; къ чередующимся между собою возвышеннымъ плато, обширнымъ равнинамъ, глубоко вѣзданнымъ долинамъ и громаднымъ горнымъ массивамъ присоединяется еще и значительная разница въ климатѣ, зависящая отъ того, что въ южномъ направленіи Ю. Америка далеко вдается въ умеренный поясъ. Въ фаунистическомъ отношеніи наша часть свѣта характеризуется, какъ присутствіемъ исключительно ей свойственныхъ формъ, такъ и отсутствіемъ широко распространенныхъ типовъ, несравненно рѣзче, чѣмъ въ другія области кромѣ австраійской. Въ ней эндемичны семейства дѣлхохвостыхъ обезьянъ и игрунковыхъ, вапипры изъ летучихъ мышей, шиншилловыя (*Lagostomidae*) и полукопытныя (*Caviidae*), изъ грызуновъ лѣнницы, броненосцы и муравьѣды изъ неполозубыхъ, тогда какъ другія группы, напр. быки, овцы совершенно или частью (насѣкомоядныя, виверры) отсутствуютъ. Орнитологическая фауна Ю. Америки богаче всѣхъ остальныхъ зоогеографическихъ областей; изъ наиболѣе замѣчательныхъ птицъ мы упомянемъ: обширное семейство колибри, представители которыхъ съ одной стороны спускаются къ югу до Огненной земли, а съ другой поднимаются въ горы до снѣговой линіи; тукановъ, отличающихся крайне яркой окраской своего пестраго, большого но легкаго клюва; маноклимы (*Pipidae*), мотмоты (*Momotidae*), арары изъ поугавей и многія другія. Къ самымъ крупнымъ формамъ пернатого царства принадлежатъ королевскій грифъ (*Sarcogampyrus*), урубубу (*Cathartis anor*) и особенно обитатель верхняго пояса Андовъ — кондоръ (*S. gouphus*), который вмѣстѣ съ альбатросомъ является самымъ крупнымъ видомъ среди летающихъ птицъ. Страусовыя птицы представлены родомъ нанду (*Rhea*), состоящимъ изъ 3 видовъ. Фауна пресмыкающихся достигаетъ въ Ю. Америкѣ богатаго развитія. Змѣи представлены 16 семействами и въ томъ числѣ удавами (*Boa*), которые замѣняютъ здѣсь питоновъ (*Python*), свойственныхъ Старому свѣту. Среди ящерицъ особенно характерны американскія вкрапы и амейвы (*Tejidae*) и игуановыя (*Iguanidae*). Многія черепахи, какъ прѣсноводныя, такъ и морскія, достигаютъ большихъ размѣровъ и очень многочисленны. Не менѣе богато

представлены земноводныя и рыбы; послѣднихъ изъ одной Амазонской рѣки известно много болѣе, чѣмъ изъ всего Атлантическаго океана; среди рыбъ особеннаго упоминанія заслуживаетъ электрическій угорь. Число насѣкомыхъ необыкновенно велико и формы ихъ отличаются роскошью цвѣтовъ и красотой окраски. Муравьи, москитосы, а также песочная блоха иногда могутъ вызывать народныя бѣдствія. Среди моллюсковъ богато представлены какъ сухопутные, такъ и водные. Первыми особенно изобилуютъ Вестъ-Индскіе острова; преобладаютъ виды рода *Vulimus*, тогда такъ родъ *Helix* весьма бѣденъ, а характерный для тропическихъ странъ Старога свѣта родъ *Nanina* вовсе отсутствуетъ. Фауна прѣсноводныхъ моллюсковъ Ю. Америки не менѣе богата, чѣмъ въ С. Америкѣ, но вмѣсто безчисленныхъ представителей *Melania* и перловицъ мы встрѣчаемъ здѣсь ампуляри и цѣлый рядъ очень уклоняющихся родовъ прѣсноводныхъ двухстворчатыхъ. Для одной части Ю. Америки весьма характернымъ является родъ *Mülleria*, напоминающей устрицъ и замѣняющей собою африканскихъ *Acthesidae*.

Если мы сравнимъ теперь животный міръ Америки съ таковымъ же Старога свѣта, то намъ тотчасъ же бросится въ глаза преобладаніе въ послѣднемъ болѣе крупныхъ и сильныхъ формъ. Тѣ изъ плотоядныхъ и травоядныхъ животныхъ, которыя являются символами силы, дородности, величины и дикости всецѣло принадлежатъ восточному полушарію, а ихъ американскіе сородичи являются болѣе слабыми и мелкими. Льва замѣняетъ здѣсь трусливый пума, тигра Старога свѣта замѣщаетъ болѣе слабый ягуаръ или унца Новаго. Самыми крупными звѣрями С. Америки являются гризли или сѣрый медвѣдь и бизонъ, а южнаго континента — тапиръ; такимъ образомъ въ А. вовсе нѣтъ такихъ великановъ какъ слонъ, носорогъ, бегемотъ, жирафа и верблюдъ. Вмѣстѣ съ тѣмъ Старому же свѣту принадлежитъ и большинство полезныхъ человеку млекопитающихъ; изъ приручаемыхъ животныхъ мы встрѣчаемъ въ А. только сѣвернаго оленя, ламу, вигоня, пекари, индюшку, гокко и мускусную утку; къ тому же домашнія животныя Старога свѣта далеко оставляютъ позади себя туземцевъ Новаго по той многосторонней пользѣ, которая получается отъ нихъ въ хозяйствѣ и домашнемъ обиходѣ. Животными, дающими молоко, въ Америкѣ являются лишь лама да вигоня въ противобѣсъ нашимъ овцамъ, козамъ, рогатому скоту, верблюду и лошадамъ; для перевозки тяжестей служить тамъ изъ туземныхъ животныхъ только сѣверный олень, да, пожалуй, еще собака, употребляется въ количествѣ вѣдоваго животнаго эскимосами. Вмѣсто того на крайнемъ сѣверѣ Америки мы находимъ помимо блага медвѣдя, песца и полярнаго зайца еще цѣ-

льный рядъ мелкихъ пушныхъ звѣрей, какъ-то различныя виды семейства хорьковыхъ, мускусную крысу или ондатру, виды рѣчныхъ бобровъ, а въ прибрежныхъ странахъ морскихъ бобровъ; все эти животныя составляютъ важный предметъ торговли пушшиной. Окружающія А. сѣверныя моря изобилуютъ китами, тюленями, моржами, морскими львами и котиками, а воды, омывающія Ньюфаундлендъ, славятся своимъ тресковымъ ловомъ. Чѣмъ дальше подвигаешься съ сѣвера А. на югъ ея, тѣмъ рѣзче выступаютъ характерныя особенности этой части свѣта. Въ тропической А. мы встрѣчаемъ исключительно изъ собственное семейство двуутробокъ изъ сумчатыхъ, тутъ водятся пума, ягуаръ, оцелотъ, ягуарунди, многочисленные виды обезьянъ Нового Свѣта, сосущія кровь летучія мыши, цѣпкохвостый медвѣдь, своеобразныя муравьеды, лѣнницы и броненосцы. Копытныя животныя Нового Свѣта рѣзко отличаются отъ такихъ же Старого: они являются обитателями Кордильеръ, въ то время какъ африканскія живутъ въ степяхъ. Въ противоположность млекопитающимъ амфибii и рептилии достигаютъ въ А. большихъ размѣровъ, чѣмъ тѣ же животныя Старого Свѣта; это рѣзко замѣтно уже на лягушкахъ и хвостатыхъ амфибiяхъ, а еще болѣе по отношенiю къ ящерицамъ, змѣямъ и черепахамъ. На крайнемъ югѣ континента обилie формъ тропической части его исчезаетъ, и насъ сопровождаютъ здѣсь еще только многочисленные роющіе землю грызуны, видъ оленя, близкаго къ нашей дикой козѣ, лисица, одна летучая мышь да гуанако. Въ окружающихъ Ю. Америку моряхъ снова появляются киты и тюлени.

Населеніе. Населеніе А. считается въ настоящее время равнымъ 135 милл. и принадлежитъ по большей части къ тремъ расамъ: американской, европейской и негритянской. Оно состоитъ изъ коренныхъ жителей, европейскихъ переселенцевъ, негровъ и ихъ помѣсей (метисовъ — смѣсь бѣлыхъ съ индѣйцами, мулатовъ — бѣлыхъ съ неграми, самбо — негровъ съ индѣйцами). Къ нимъ за послѣднее время присоединились въ качествѣ рабочихъ на плантаціяхъ, индѣйскіе кули; а золотые прииски въ Калифорніи привлекли сюда китайцевъ. Къ кореннымъ жителямъ А. причисляются эскимосы и нѣкоторыя родственныя имъ племена полярной области, и различныя народности, извѣстныя подъ общимъ именемъ индѣйцевъ, которые распространены по всей А. со своими безчисленными нарѣчiями и причисляются къ одной и той же американской расѣ. Индѣйцы повсемѣстно отличаются особеннымъ, общимъ складомъ лица и тѣлосложеніемъ, одинаковыми умственными и нравственными качествами и одинаковой конструкціей нарѣчiй — все это свидѣтельствуетъ о ихъ несомнѣнномъ средствѣ между собою. Въ ихъ постройкахъ и остаткахъ древности

также замѣчается большое сходство. Всюду встрѣчаются остатки одинаковыхъ изобрѣтеній и искусствъ, свидѣтельствующ. иногда о высокой степени культуры. Многочисленныя внѣшнія черты сходства съ монгольской расой, а также многіе общіе съ жителями сѣв. Азіи обычаи и повѣрья коренныхъ америк. племенъ навели многихъ этнографовъ и географовъ на мысль, что тѣ и другіе народы принадлежатъ къ одной и той же расѣ („монголоидныхъ народовъ“ Пешеля) и что коренное населеніе А. распространилось изъ Азіи, перейдя черезъ узкій Беринговъ проливъ въ А. и образовавъ здѣсь самостоятельную вѣтвь этого азіатскаго племени. Въ общемъ населеніе А. можно раздѣлить на семь главныхъ группъ: 1) Эскимосы въ Гренландіи, Лабрадорѣ и на арктическомъ архип., а также родственные имъ народы береговъ Берингова моря и Алеутскихъ о-вовъ. Они составляютъ соединительное звено между азіатскими и американскими народами монгольскаго типа и живутъ исключительно рыболовствомъ; 2) Индѣйскія племена с.-з. берега, между ними тлинкиты и гайда, отличающіеся своеобразной культурой и оригинальностью своего искусства, живутъ преимущественно торговлей и рыбной ловлей; 3) Охотничьи племена сѣв. А. распадающіяся на множество племенъ Развалины большихъ построекъ и могилъ доказываютъ, что они въ прежнія времена стояли на болѣе высокой степени развитія, или что они отсюда вытѣснили или уничтожили другой болѣе культурный народъ, не перенявъ его культуру; 4) Бразильско-гвіанскіе народы въ дѣвственныхъ лѣсахъ Амазонки и Ориноко, занимаются преимущественно охотой, распадаются на безчисленное множество племенъ съ множествомъ нарѣчiй; 5) Андійцы — между ними храбрые арауканы южнаго Чили; 6) Пампасскіе народы, изъ нихъ самыя южныя патагонцы; 7) Культурные американскіе народы на зап. возвышенностяхъ континента распадаются на три группы: народы майя — на плоскогоріи Анагуакъ до оз. Никарагуа; къ нимъ присоединяются прішедшіе съ сѣв. тольтеки и ацтеки; затѣмъ муйски на плоскогоріи Богота и, наконецъ, перуанскіе инки вокругъ о. Титикака; къ нимъ причисляются аймары и квичу.

Столкновеніе съ европейцами было особенно пагубно для кочующихъ охотничьихъ племенъ Сѣв. А. для такъ наз. дикарей, такъ какъ европейцы отняли у нихъ ихъ лѣса и все болѣе и болѣе тѣснили на западъ. Менѣе пострадало отъ европейскаго вторженія коренное населеніе Средней и Южной А. Здѣсь, т. е. въ Мехикѣ, Центральной А., Эквадорѣ и Боливіи индѣйское населеніе на много превышаетъ креоловъ, которые населяютъ главн. обр. только города. Общая цифра коренного населенія А. во время испанскаго завоеванія считалась равною 100 милл. Теперь оста-

лось не болѣе 10 милл. Относительно языка коренныхъ племенъ А. см. *Американск. языки и индѣйцы*. Впрочемъ, значительное число туземцевъ говорятъ теперь на европейскихъ языкахъ.

Изъ пришлыхъ народовъ прежде всего слѣдуетъ упомянуть негровъ, число которыхъ въ А. доходить до 13 милл. Изъ нихъ около 7 милл. приходится на Соед. Штаты и 2 милл. на Бразилію (1890). Они были ввезены въ А. при помощи невольничьей торговли впервые въ 1510 г. (ввозъ ихъ особенно увеличился съ 1517 г. по инициативѣ Ласъ Казаса) для обработки плантацій въ тропическихъ областяхъ, и жили въ рабствѣ въ Соед. Штатахъ до 1865 г., на Кубѣ до 1880 г., въ Бразиліи до 1888 г. На о. Гаити они образовали самостоятельное государство, распавшееся впоследствии на два. Въ Соед. Шт. эта раса отъ 1789—1860 г. (т. е. во время невольничества) каждые 10 лѣтъ увеличивалась на 28 проц. Съ 1870 до 1880 г. на 35%, тогда какъ съ 1880—90 г. только на 13,9 проц., а на Гаити (на свободѣ) увеличилась на 35%, тогда какъ коренное населеніе вездѣ уменьшилось.

Европейская бѣлая раса представлена въ А. почти исключительно романскими и германскими племенами, причемъ первыя преимущественно въ центральной и Южной А., тогда какъ послѣднія преобладаютъ въ Сѣверной. Между германцами англосаксовъ по происхожденію болѣе $\frac{2}{3}$, а по языку около $\frac{3}{4}$. Нѣмецкій языкъ вслѣдствіе громаднаго наплыва нѣмцевъ (1821—90 : 4.553,947) все болѣе и болѣе распространяется, несмотря на то, что довольно значительная часть нѣмецкаго элемента ассимилируется населеніемъ, говорящимъ на англійскомъ языкѣ. Менѣе благоприятно складывается существованіе романскаго населенія въ А., такъ какъ образовавшееся изъ испанскихъ, португальскихъ и французскихъ выходцевъ мѣстное населеніе, такъ наз. креолы (см.) нигдѣ, кромѣ Канады, не показываетъ средняго прироста европейскаго населенія въ А. ($\frac{1}{4}$ проц. ежегодно).

Религія. За исключеніемъ больш. части еще языческаго населенія Гренландіи, Патагоніи и т. д. христіанство распространилось уже во всѣхъ частяхъ континента А. Во всей Сѣв. А., а также въ англійскихъ и голландскихъ колоніяхъ преобладаетъ протестантизмъ, тогда какъ въ Мехикѣ, въ Центральной и Южной А., гдѣ говорятъ на испанскомъ и португальскомъ яз., католичество было до послѣдняго времени единственно допускаемой формой христіанскаго вѣроисповѣданія. Со введеніемъ вѣротерпимости и въ этихъ странахъ началъ увеличиваться не католическіе элементы въ населеніи. Евреи (около 1 милл.) живутъ преимущественно въ Соед. Шт. и въ европейскія колоніяхъ. Индѣйцы по 6 ч. сохраняютъ еще свои древнія вѣрованія. Миссіи проявляютъ свою дѣятельность всюду, куда проникали европейцы. Католиче-

ская миссія дѣйствуетъ въ наст. вр. въ вост. части Канады, британской Колумбіи, Соед. Шт., Мехикѣ, Вестъ-Индіи и Южн. А., но во многихъ Южно-Америк. шт. и въ Калифорніи прежде цвѣтушія индѣйскія католическія общины теперь совершенно исчезли. Протестантская миссія, находящаяся въ рукахъ нѣмцевъ (братская община), англичанъ, американцевъ Соед. Шт. и датчанъ имѣетъ теперь въ Сѣв., Средн. и Южн. А. 470 станцій.

Промышленность и торговля. Первые изслѣдователи находили на сѣверѣ А. б. ч. кочевые народы, занимавшіеся охотой и рыбной ловлей: лось, бизонъ и мускусный быкъ водились только въ дикомъ состояніи, земледѣльемъ занимались лишь нѣкаторыя племена. На югѣ также, несмотря на обиліе ламъ и гуанаковъ жители не занимались скотоводствомъ; здѣсь кочевые туземцы перемѣщали свои посѣвы маниока, банановъ и маиса съ мѣста на мѣсто. Только въ трехъ областяхъ въ Анагуакѣ (Мехика), въ Кундинамаркѣ (Колумбія) и въ Перу, европейцы нашли слѣды довольно высокой культуры. Нынѣшніе властители страны (англичане, испанцы, португальцы) перенесли сюда культуру своихъ странъ и ввели производство продуктовъ другихъ частей свѣта. Теперь здѣсь находятся громадныя плантаціи хлопка, кофе, сахара, табаку, хлѣба; выдѣлывается много шерсти, мѣховъ и кожъ; кромѣ того, лѣса доставляютъ драгоцѣнное дерево, красивныя вещества, хинную корку и т. п.; все что изъ А. поступаетъ на всемірный рынокъ. Изумительное богатство благородными металлами и раньше уже было эксплуатировано въ Средн. и Южн. А. коренными культурными народами; но только европейцы открыли неистощимыя золотыя и серебряныя рудники Сѣв. А., увеличили до небывалыхъ размѣровъ добычу серебра въ центр. и Южн. А., и стали вывозить алмазы Бразиліи, сѣру Чили и гуано съ юго-зап. берега въ Европу. Эти богатства земли, а также обиліе каменнаго угля и желѣза въ Сѣв. А. создали промышленность, которая по нѣкоторымъ своимъ отраслямъ грозитъ вытѣснить европейское производство, а по другимъ ревностно соперничаетъ съ Европой. Несмотря на то, А. все таки по отношенію ко многимъ продуктамъ промышленности находится еще въ зависимости отъ Стараго Свѣта. Торговля американскихъ государствъ съ остальными странами достигаетъ суммы 6 миллиардовъ рублей въ годъ. Важнѣйшіе приморскіе торговые пункты Сѣв. А.: Квебекъ, Монреаль, Востонъ, Нью-Йоркъ, Филадельфія, Бальтимора, Нов. Орлеанъ, Санъ-Франциско, Веракрузъ; въ Вестъ-Индіи: Гаванна; въ Южн. А.: Ріо де Жанейро, Монтевидео, Буэнос-Айресъ, Вальпарайзо, Каллао. По внутренней торговлѣ, — замѣчательны Чикаго, Сенъ-Луи, Пинцинати, Луисвилъ, Мильвоки, Клевлэндъ, Питсбургъ, Буффало и др., значеніе которыхъ постоянно воз-

растаетъ. Посредствомъ многочисленныхъ пароходныхъ линій А. находится въ постоянномъ и тѣсномъ общеніи съ Европой, Азіей и Австраліей. Нѣсколько желѣзнодорожныхъ линій соединяютъ вост. берегъ Сѣв. А. съ западнымъ. Въ центральной А. черезъ узкій Панамскій перешеекъ давно уже проведена жел. дорога, тогда какъ потерпѣвшій фіаско проэктъ прорытія морского канала замѣняется теперь проэктомъ кан. Никарагуа. Въ Южн. А. проведеніе жел. дороги изъ Аргентины черезъ Анды въ Чили близится къ окончанію. Длинной своей желѣзнодорожной линіи А. превзошла Европу; она имѣла къ 1898 г. уже 380, 384 км. т. е. болѣе половины всей длины ж. д. всего міра; изъ нихъ 270,000 км. приходится на долю Соед. Штатовъ. Телеграфное сообщеніе съ Европой производится съ помощью шести кабелей. Кабельное сообщеніе съ Азіей также уже имѣется ввиду. Внутреннія телеграфныя линіи проведены теперь повсемѣстно.

Политическая исторія. Государства и владѣнія Европейскія.

(При семь „карты къ исторіи Америки“.)

Почти триста лѣтъ послѣ открытія А. оставалась подъ властью тѣхъ европейскихъ народовъ, которые были инициаторами открытія, и была эксплуатирована ими. Испанія владѣла всей Средн. А. всѣмъ Сѣв. и западомъ Юж. А. Португалія принадлежала весь востокъ Юж. А., нынѣшн. Бразилія. Въ Сѣв. А. русскіе владѣли сѣв. вос. краемъ; французы — бассейномъ Миссисипи и р. св. Лаврентія, а также нѣкоторые Антильскими о. и частью Гвѣаны.

Англичане заняли вост. берегъ Сѣв. А., Лабрадоръ, побережье Гудзонова зал. и часть Вестъ-Индіи. Они совершенно вытѣснили шведовъ и голландцевъ изъ Сѣв. А. и у послѣднихъ отняли часть Гвѣаны. Датчане и шведы также завладѣли нѣкоторыми изъ Мальныхъ Антильскихъ о-въ. Вслѣдствіе войнъ конца XVIII вѣка обширныя владѣнія французовъ въ Сѣв. А. перешли въ другія руки. Англія получила въ 1783 г. господство надъ Канадой и, слѣдовательно, надъ всѣмъ сѣверомъ Сѣв. А.; но, благодаря войнѣ за освобожденіе, которую начали противъ нея всѣ сѣверо-ам. колоніи, потеряла свои владѣнія на вост. берегу, а новый Союзъ присоединилъ къ себѣ остальные французскія и испанскія владѣнія до Тихаго Океана и приобрѣлъ въ 1867 г. русскія владѣнія Сѣв. А. Въ 1804 г. о. Гаити освободился отъ власти европейцевъ. Съ 1810 начались войны испанскихъ колоній за независимость, которыя окончились отдѣленіемъ отъ Испаніи всѣхъ ея владѣній на материкѣ. Только Куба и Порто Рико оставались подъ властью Испаніи, но и эти послѣдніе остатки испанскаго могущества въ 1898 г. послѣ войны Испаніи съ Соед. Шт. перешли къ послѣднимъ. Въ Средней А. образовались республики Мехика и пять республикъ Центральной А.; въ Южн. А. респ. Венесуэла, Колумбія,

Эквадоръ, Перу, Боливія, Чили, Аргентина, Парагвай и Уругвай. Въ 1822 г. отдѣлилось отъ Португаліи ея бразильское владѣніе и образовало бразильскую имперію, которая въ 1889 г. преобразовалась также въ республику. Теперь всѣ независимыя государства А. имѣютъ республиканское устройство. Европейскимъ государствамъ принадлежатъ въ А. только Гренландія (датск.), Британск. владѣнія Сѣв. А. Вестъ-Индія (кроме Гаити, Кубы и Порто Рико) Гвѣана и Фалкландскіе о-ва.

Приводима здѣсь таблица пространства и количества населенія, какъ въ отдѣльныхъ частяхъ и государствахъ, такъ и для всей А. только приближительно, какъ получена во многихъ случаяхъ не на основаніи точныхъ топографическихъ съемокъ и переписи, а путемъ разнаго рода косвенныхъ оцѣнокъ, произведенныхъ при томъ въ различные періоды времени. Число населенія, приведенное здѣсь для нѣкоторыхъ областей, скорѣе болѣе, чѣмъ менѣе дѣйствительнаго.

	Кв. клм.	Жителей	Число на кв. клм.
Сѣверная Америка			
Арктическая Америка	524 080	—	—
Гренландія (дат. част.)	2 169 750	10 516	—
Брит. влад. сѣв. Америки	9 189 170	5 085 722	0,6
Бермудскія о. (брит.)	50	15 013	300
Франц. владѣнія	235	5 983	25
Канадскія озера	238 971	—	—
Соединенные Штаты	9 212 900	74 223 751	8,2
Мехика	1 987 324	12 578 666	6
Всего:	23 321 880	91 869 651	4
Центральная Америка			
Британск. Гондурасъ	21 475	31 471	1,5
Республика Гватемала	125 100	1 364 678	11
„ „ Гондурасъ	119 820	396 048	3
„ Сальвадоръ	21 070	803 544	38
„ Никарагуа	123 950	350 000	2,5
„ Костарика	54 070	262 700	4
Всего:	465 485	3 208 431	7
Вестъ-Индія			
Больш. Антильскіе о-ва:			
Куба и соед. о. (С. Ш. А.)	118 893	1 631 687	14
Гаити	28 676	1 210 625	43
Респуб. Санъ Доминго	48 577	417 000	9
Ямайка (англ.)	10 859	639 491	59
Кайманскіе о.	584	2 400	4
Порто Рико (С. Ш. А.)	9 314	798 566	86
Всего:	216 843	4 699 769	21
Багамскіе о. (англ.)	13 960	47 565	3
Кайскіе и Туркскіе о. (англ.)	575	4 744	8
Всего:	14 535	52 309	4
Виргинскіе о. (англ.)	165	4 639	28
О. Св. Креста (датск.)	218	19 783	90
О. Св. Томы (датск.)	87	12 019	140
О. Св. Іоанна (датск.)	55	984	18
Всего:	525	37 425	70





ИСТОРИЧЕСКИЯ КАРТЫ АМЕРИКИ.



	Кв. клм.	Жителей	Число на кв. клм.
Малые Антильскіе о-ва:			
Ангвилла (англ.)	91	3 699	41
Св. Мартина (франц. и голланд.)	99	7 463	75
Св. Варолеомея (фр.)	21	2 674	127
Св. Савы (голланд.)	13	1 883	145
Св. Евстахія (голл.)	21	1 588	75
Св. Христофора (англ.)	176	30 876	175
Невисъ и Редонда (англ.)	118	13 087	111
Барбуда (англ.)	189	36 699	88
Антигуа (англ.)	251		
Монсерратъ (англ.)	83	11 762	142
Гваделупа (франц.)	1 603	142 294	89
Марія Галанте (фр.)	149	14 268	96
Ла Дезираде (франц.)	27	1 398	50
Малая Земля, La Petite Terre (франц.)	3	—	—
Святые, Les Saintes (франц.)	4	1 624	92
Доминика (англ.)	754	28 841	35
Мартиника (франц.)	988	175 863	178
Санта Люція (англ.)	614	41 713	68
Св. Винченца (англ.)	381	41 054	107
Гренада, Гренадины (англ.)	430	58 200	124
Барбадосъ (англ.)	430	182 306	424
Тобаго (англ.)	295	18 353	62
Тринидадъ (англ.)	4 544	208 030	46
Всего:	11 294	1 021 684	90
Подвѣтренные острова:			
Аруба (голланд.)	165	7 743	47
Кюрасао (голл.)	550	26 245	48
Бонэръ (гол.)	335	3 821	11
Птичь о., Лосъ Рокесъ, Орхилла и Бланкилла	231	—	—
Всего:	1 281	37 809	30
Вестъ-Индіа:	244 478	5 848 996	24
Южная Америка			
Венесуэла	1 043 900	2 323 527	2
Британская Гвіана	229 600	284 887	1
Голландск. Гвіана	129 100	68 873	0,5
Французская Гвіана	78 900	29 637	0,4
Бразилія	8 361 350	13 068 646	1,7
Парагвай	253 100	432 000	1,7
Уругвай	178 700	787 494	4,3
Аргентинская респуб.	2 894 257	4 042 990	1,3
Чили	753 216	2 983 359	3,7
Боливія	1 334 200	2 270 000	1,7
Перу	1 137 000	2 980 000	2,6
Эквадоръ	907 243	1 465 000	4,7
Колумбія	1 203 100	3 320 530	2,8
Всего:	17 903 666	34 056 943	2
Вся Америка:	41 985 509	184 984 021	3,2
въ томъ числѣ Европ. владѣнія:			
Великобританія (безъ арктичск. архипел.)	9 487 398	6 823 856	0,7
Испанія (уступл. Сѣв.-Ам. С. Ш.)	128 147	2 430 253	19
Франція	81 993	415 882	5
Нидерланды	130 230	119 100	0,9
Данія (безъ Гренл.)	360	32 786	91
Всего:	9 828 128	9 821 877	1,0

Исторія открытія Америки. Сказанія о большомъ, лежащемъ въ западномъ морѣ за Геркулесовыми Столбами островъ Атлантидъ, встрѣчаются у Платона, затѣмъ у Діодора, который говоритъ, что финикіяне занесенные бурей далеко на з. отъ Африки, нашли плодородную, хорошо орошенную лѣсистую страну; но эти рассказы, также какъ и остатки древне-американскихъ памятниковъ, послѣще отпечатокъ финикійской, греческой и египетской культуры, не даютъ достаточно основанія предполагать, что западный континентъ былъ открытъ уже древними мореплавателями. Указаніе на то, что уже въ V в. по Р. X. изъ Китая могло быть сообщеніе съ А. черезъ Камчатку и Алеутскіе о—ва сдѣлано было еще въ 1761 г. авторомъ исторіи монголовъ де Гюнемъ. Онъ пытался доказать, что китайцы знали А. подъ именемъ Фузанга. Клапротъ (1831), напротивъ, думаетъ что Фузангомъ называлась Японія. Нейманъ доказалъ (1864), что въ тѣ времена китайскіе мореплаватели дѣйствительно ходили въ Фузангъ и что описаніе этой страны подходитъ только къ Средней А.

Изъ Европы прежде всего норманы открыли путь въ А. Эрихъ Рыжеволосый въ 982 переехалъ изъ Исландіи въ Гренландію и основалъ на зап. берегу ея колонію, имѣвшую въ послѣдствіи 2 города, 16 церквей, 2 монастыря и 100 поселеній и состоящую подъ вѣдомствомъ особаго епископа. На пути къ этимъ поселеніямъ Віарни Херьюлфсонъ (986) былъ отнесенъ бурей въ сторону и первый увидѣлъ Новый Свѣтъ. Сынъ Эриха Лейфъ открылъ въ 1000 г. Хеллугландъ (каменная земля), Марккландъ (земля лѣсовъ) и богат. виноградомъ Винландъ, которые были, какъ полагаютъ, нынѣшніе Лабрадоръ, страна около устья св. Лаврентія и по Гудзонову зал. Это предположеніе подтверждается тѣмъ, что здѣсь находятъ рунчестіе камни германскаго характера. Нахожденіе такихъ камней почти подъ 73⁰ с. ш. указываетъ на то, какъ далеко проникли гренландскіе норманы на с. Колоніи въ Винландъ однако существовали недолго частью вслѣдствіе внутреннихъ раздоровъ, частью вслѣдствіе вражды со скрелингерями, какъ поселенцы называли туземцевъ-эскимосовъ. Лишь время отъ времени норманы изъ Гренландіи посѣщали Винландъ и Марккландъ, но въ 1347 и эти посѣщенія прекратились, а въ концѣ XV в. нѣкогда цвѣтущая гренландская колонія совершенно заглохла вслѣдствіе частыхъ нападений эскимосовъ и благодаря появленію „черной смерти.“ Два венеціанца, братья Антоніо и Николай Зени принесли въ Европу извѣстіе о томъ, что между 1388—1404 г. была предпринята экспедиція съ Ферѣрскихъ о. (Фрисландія), изслѣдовавшая нѣкоторыя мѣста по сѣв. побережью А. Однако, перемѣшанные съ греческими баснями рассказы ихъ не давали никакого удовлетворительнаго объясненія. Говорятъ, что бискайскіе рыбаковы

также, задолго до Колумба, достигали берегов Нью-Фаундленда. Но слава настоящего открытія материка А. принадлежит гевуэзцу Христофору Колумбу (см. *Колумбъ*). Съ тремя плохо экипированными судами отправился онъ на зап., чтобы отыскать кратчайшій путь въ Индію и Китай, и, отплывъ изъ гавани Палоса 3 авг. 1492 г., 12 окт. того же года, присталъ къ одному изъ Багамскихъ о. Гуанагани (нынѣ Ватлингъ). Въ томъ же году онъ открылъ Кубу и Гиспаніолу (Гаити), въ слѣд. году о—ва Доминика, Марія Галанте, Гваделупу, Антигуа, Порто Рико, а черезъ нѣсколько лѣтъ стали извѣстны уже всѣ острова, названные впоследствии Вест-Индіей. Лишь послѣ того какъ Севастіанъ Каботъ (1497) открылъ Ньюфаундлендъ, Лабрадоръ и берегъ материка до Флориды, Колумбъ достигъ (1498) р. Ориноко и береговъ Куманы, и т. о. также вступилъ на материкъ А. Бразилію открылъ въ 1500 португалецъ Кабралъ, котораго буря занесла сюда на пути къ мысу Доброй Надежды. Юкатанъ открыли въ 1507 г. Пиньонъ и Діазъ де Салисъ; Понсе де Леонъ открылъ въ 1512 г. Флориду, а Нуньезъ де Балбоа перешелъ въ 1513 г. Панамскій перешеекъ и достигъ противоположнаго моря, которое онъ, пришедши съ с., назвалъ „Южнымъ моремъ“. Въ 1515 г. Грихальва прибылъ въ Мексику, а Фердинандъ Кортезъ завоевалъ ее въ 1519 г. Въ 1520 Фернандъ Магальянсъ (Магеланъ) прошелъ проливъ, названный по его имени Магелановымъ, и доказалъ ошибочность мнѣнія, что новооткрытыя земли не что иное, какъ восточ. берега Азии. Съ этихъ поръ стали различать Вест-Индію отъ Ост-Индіи. Въ 1524 г. флорентинецъ Джювани Вераццани изслѣдовалъ, по порученію Франціи, восточ. берегъ Сѣв. А. Въ 1527 г. Пизарро открылъ Перу, а Каботъ — Парагвай. Въ 1529 г. Бецерръ и Грихальва изъ Мексики приплыли къ Калифорніи; въ 1533 г. Вельзеръ высадился въ Венецуэлъ, Картье — въ Канадѣ, Діего де Альмагро — въ Чили, Педро де Мендосъ — у устья въ Ла-Платы. Въ слѣдующемъ году Картье приплылъ въ зал. св. Лаврентія. Въ 1541 г. Орельяна изслѣдовалъ р. Амазонку, Фернандо де Сото — Миссисипи, Филиппъ фонъ Хуттенъ — внутреннія страны Южн. А. Такимъ образомъ, 50 лѣтъ спустя послѣ открытія новой части свѣта, весь материкъ ея, въ общихъ чертахъ, былъ извѣстенъ, за исключеніемъ сѣверной и сѣв. зап. частей.

Въ то время какъ съ открытіемъ м. Горня Лемеромъ и Шутеномъ опредѣлена была южная оконечность материка А. (въ 1616), попытки изслѣдовать сѣв. берега А. оставались безплодными (см. *экспедиціи къ сѣв. полюсу*). На зап. Францъ Дрэкъ черезъ Магелановъ пр. достигъ уже въ 1578 г. 45° с. ш.; но только въ 1648 г. казаку Дежневу удалось переплыть проливъ, отдѣляющій Азію отъ А. Впоследствии этотъ проливъ въ 1725—28 былъ изслѣдованъ Берингомъ

и названъ его именемъ. Внутрь сѣв. Канады проникъ до Миссисипи въ 1682 г. Лассаль, который спустился загѣмъ по рѣкѣ до самаго ея устья. Южн. А. изслѣдовалъ Кондаминъ, проѣхавъ всю Амазонку до самаго устья.

Путешествія Бёрнеби, Горна и Гётчисона (1747—75 г.), также какъ и экспедиція на Красную рѣку француза де Шажа (1767 г.) значительно расширили познанія о внутреннихъ странахъ Сѣв. А. Въ то же время (1747—51 г.) Кальмъ и Лёфлингъ изслѣдовали испанскія владѣнія, а Джонъ Вайронъ Патагонію и Фалклендскіе о. Лишь въ концѣ 70-хъ годовъ прошл. столѣт. объѣхалъ Куэкъ, во время своего третьяго путешествія зап. берега Сѣв. А. отъ 45° с. ш. за Беринговъ пр. до открытаго имъ мыса Принца Уэльскаго.

Съ конца XVIII вѣка начинается цѣлый рядъ научныхъ и весьма успѣшныхъ экспедицій въ Новыи Свѣтъ. Александръ Гумбольдтъ и Бонпланъ изслѣдовали (1799—1803) экваторіальныя страны; Макъ Кинейръ (1804) британскую Вест-Индію; Мишо — Зап. Аллеганъ; въ 1806 г. Льюисъ и Кларкъ — страны по верхнему Миссури и Колумбіи. Крузенштернъ объѣхалъ въ 1803 сѣв.-зап. берегъ. Спиксъ, Мартіусъ, Натереръ и др. провозжали въ Бразилію въ 1817 г. эрц-герцогиню Леопольдину и вмѣстѣ съ Эшвеге дали подробныя свѣдѣнія объ этой странѣ. Кромѣ того было сдѣлано много попытокъ, чтобы проникнуть между о—вами Сѣв. Полярнаго моря, а также изслѣдовать вост. берега Гренландіи. Относительно экспедицій, предпринятыхъ англичанами, американц., нѣмцами и др., проникшихъ до 83°, 20 с. ш., см. *экспедиціи къ сѣв. полюсу*.

Путешествія и изслѣдованія XIX вѣка въ Америкѣ, какъ и повсемѣстно, становятся крайне многочисленны и вмѣстѣ съ тѣмъ получаютъ частный характеръ, почему важнѣйшія изъ нихъ и будутъ проведены при частномъ описаніи отдѣльныхъ странъ. Между изслѣдованіями, имѣющими общій характеръ или охватывающими нѣсколько крупныхъ областей, должны быть, кромѣ всего указаннаго выше, упомянуты еще: путешествіе англичанъ Списа и Лоу въ 1834—35 г. отъ Лимы черезъ Анды вдоль Укаяли и Мараньона до устья Амазонки; изслѣдованія этнологическія и метеорологическія, произведенныя Габельсомъ въ Центральной Америкѣ за періодъ времени 1864—71 гг.; археологическія изысканія Десире Шарнэ (1880—82) въ Мексикѣ, Юкатанѣ и Гватемалѣ. Наиболѣе глухія части Ю. Ам. между верховьями Парагвая и Параны служили предметомъ изученія многихъ путешественниковъ и особыхъ экспедицій въ 1882—89 г., между которыми особый успѣхъ имѣли Фонтака, Фейлбергъ, Кальвамонте и Бове, тогда какъ Крево погибъ на р. Пилькомаия, а Туару не удалось совершенно не только установить правильное сообщеніе, но даже проникнуть изъ Парагвая въ Боливію черезъ пустыню Гранъ-

Чакло: путь этотъ быть пройденъ только въ 1889 Кальвамонте и Арана. Одно изъ крупнѣйшихъ изслѣдованій послѣдняго времени (1868—76) принадлежитъ Рейсу и Штюбелю, захватившимъ Боливію, Перу, Эквадоръ и Колумбію.

Литература. Списокъ важнѣйшихъ сочиненій общаго характера А. v. Humboldt и J. Oltmann, Изслѣдованія по географіи Новаго Свѣта, Paris 1810, 2 т. Long, Porter und Tucker, America and the West-Indies, geographically described (Lond. 1843); Mac-Gregor, The progress of America from the discovery of Columbus to the year 1846 (1847); A. v. Humboldt et A. Bonpland, Voyage aux régions équinoxiales du Nouveau Continent fait en 1799—1804 (Par. 1815—1831, съ атласомъ); A. v. Humboldt, Ansichten der Natur (neue Ausg. 1890); Wateron, Wanderings in South America, the Northwest of the United States and the Antilles (Lond. 1871); A. v. Humboldt, Examen critique de l'histoire de la géographie du Nouveau Continent etc. (Par. 1836—39); Morton, American ethnography (Philad. 1839); Waitz, Anthropologie der Naturvölker, Bd. 3 и 4 (Leipz. 1862—64); v. Hellwald, Die amerikanische Völkerwanderung (Wien 1866); v. Martius, Beiträge zur Ethnographie und Sprachkunde Amerikas (Leipz. 1867); Williams, History of the negro race in America (Bost. 1882); Brinton, The American race (New York 1891); Ratzel, Die Vereinigten Staaten von Nordamerika (Münch. 1878—80); Hellwald, A. in Wort und Bild (Leipz. 1885, 2 Bde.).

По исторіи открытія: Kunstmann, Die Entdeckung Amerikas, nach den ältesten Quellen dargestellt (Münch. 1859); Kohl, Geschichte der Entdeckung von A. (Bremen 1861); Handelman, Geschichte der amerikanischen Kolonisation (Kiel 1856); Peschel, Geschichte des Zeitalters der Entdeckungen (2. Aufl., Stuttg. 1877); De Costa, The Pre-Columbian discovery of America by the Northmen (Albany 1869); Gravier, Découverte de l'Amérique par les Normands (Par. 1874); F. v. Hellwald, Im ewigen Eis, Geschichte der Nordpolarfahrten (Stuttg. 1881); Payne, History of the New World called America (Lond. 1892); Gaffarel, Histoire de la découverte de l'Amérique depuis les origines jusqu'à la mort de Chr. Colomb. (Par. 1892); Fiske, The discovery of America (Boston 1892); Kretschmer, Die Entdeckung Amerikas (Festschrift zur Columbusfeier, Berl. 1892); „Hamburgische Festschrift zur Erinnerung an die Entdeckung Amerikas“ (Hamb. 1892, 2 Bde.); HARRISSE, The discovery of North America (Par. 1893); E. Schmidt, vorge-schichte Nordamerikas (Braunsch. 1894); Mabie u. a., Story of America 1492—1895 (Philad. 1896). Въ библиографическомъ отношеніи по описію собраннаго матеріала имѣетъ большое значеніе „Bibliotheca americana“ von Sabin (New York 1872—91).

Карты, специально касающіяся изученія полярныхъ областей Америки, съ соответ-

ственнымъ текстомъ помѣщались главнымъ образомъ въ известномъ периодическомъ изданіи „Petermanns Mitteilungen“, см. также для Британской Америки Westkanada in Stiellers „Handatlas“ (1890); Johnson, Map of the Dominion of Canada (1:1,742,565, 6 Blatt); Deville, Map of the Dominion of Canada (1:6,200,000, 1887). Для Соед. Штатовъ: Petermann, Karte der Vereinigten Staaten (6 Blatt, Gotha 1890); Walker, Statistical atlas of the United States (72 Karten, 1876); „Outline map of the United States“ (1:5,000,000, изд. War-Department); „General map of the United States“ (1:2,852,110, Chicago 1890); Handtke, Generalkarte der Vereinigten Staaten (1:6,000,000, Glogau 1890). Для Мексики, Центральной Америки и Вестиндіи: Petermann, Westindien, Zentralamerika (Stiellers „Handatlas“, Bl. 70—82, 1890); Colton, Mapas de America central (1:1,705,000, 2 Bl., New York 1889); Pacheco, Carta general de la Republica Mexicana (1:2,000,000 4 Bl., Par.). Для Южн. Америк.: Kiepert, Mittleres Südamerika („Handatlas“); Petermann, Südamerika (Stiellers „Handatlas“, Blatt 90—95, 1889). См. Ruge, Die Entwicklung der Kartographie von A. bis 1750 (Ergänzungsheft zu „Petermanns Mitteilungen“ 106, 1893).

Америка британская, см. *Британская Америка*.

Америка испанская, такъ назывались до событій XIX вѣка, постепенно разрушившихъ колониальное могущество Испаніи — обширныя владѣнія испанцевъ въ Новомъ Свѣтѣ, раздѣлявшіяся на 4 вице-королевства: Мехика, Новая-Гранада, Перу, Буэносъ-Айресъ, и пять губернаторствъ: Гватемала, Чили, Каракасъ, Порторико и Гаванна (Куба) (см. выше исторію А.). Изъ всѣхъ этихъ владѣній къ концу нашего вѣка за Испаніей не осталось ничего, тѣмъ не менѣе слѣды испанскаго владычества наложили неизгладимую печать на весь этотъ обширный міръ, обнимающій всю Юж. Америку, кромѣ Бразиліи и Гвианы, всю центральную Америку, захватывая даже значительныя юго-западные участки Сѣв.-Америк. Соед. Штатовъ. Здѣсь повсемѣстно господствуетъ испанскій языкъ, испанское населеніе, представляющее либо непосредственныхъ потомковъ выходцевъ изъ Испаніи, либо помѣси ихъ съ туземными американскими племенами, неграми и другими европейскими колонистами. Большинство географическихъ названій здѣсь испанскаго происхожденія, либо болѣе или менѣе измѣненныя мѣстныя имена, принявшія произношеніе и формы испанскаго языка. Национальный характеръ, общественный строй, образъ жизни сохраняютъ преобладающія черты испанской націи.

Американизмы, специфическія особенноти англ. яз. въ Америкѣ. Они состоятъ: 1) изъ архаизмовъ, вымершихъ въ англ. яз., 2) въ измѣненіи произношенія (особ. уда-

ренія), 3) заимствованіи иностранныхъ обротовъ и 4) образованіи новыхъ словъ. На счетъ пуританъ долженъ быть поставленъ *nasal twanes*, позволяющій тотчасъ же отличить американца отъ англичанина. Французскія заимствования пришли изъ Канады, съ береговъ Огайо, Миссисипи и изъ Мехико; испанскія — съ Антильскихъ о-вовъ и ю.-зап. части Соед. Шт.; голландскія — изъ Jersey City и Нью-Йорка. Нѣмецкія слова рѣдки, но за то очень часты слова индѣйскія, какъ, напр., саное, tobacco, mocassin, wigwam и др. Не рѣдки и корни звучать различныя: I reckon = I believe, platform = programm и т. п. Характерны сокращенія какъ *Jap* вм. *japanese*, *ubs* вм. *ubells* или написанія *favor* вм. *favour* и др. См. Köhler, *Worterb. d. A.* (1866); De Vere, *Americanisms* (1872); Bartlett, *Dict. of. a.* (5 изд. 1884); Tenner, *Deutsch-amer. Vademekum* (2 изд. 1886); Farmer, *A. old and new.* (1890); Norton, *Political a.* (1891); Matthews, *A. and britishisms* (1892).

Американисты, ученые, специально занимающіеся Америкой, преимущественно до Колумбовой эпохи, органомъ которыхъ является интернациональный конгрессъ, организованный по почину *Société amér. de France* въ Нанси въ 1875 г. и съ тѣхъ поръ каждые 2 года собирающійся въ различныхъ пунктахъ (послѣдній разъ въ 1892 г. въ Мадридѣ).

Американская дуэль, собственно говоря, смерть по жребію, см. *тодинокъ*.

Американская литература, см. *сѣверо-американская литература*.

Американская раса, см. *индѣйцы*.

Американская чума, см. *желтая лихорадка*.

Американскіе языки. Попытки привести многочисленныя языки американскихъ туземцевъ къ одному языку не дали положительныхъ результатовъ, но строеніе ихъ носить черты общаго происхожденія. Главныя отличительныя признакомъ почти всѣхъ этихъ яз. является включеніе дополненія въ глагольную форму, отчего ихъ и называютъ полисинтетическими или инкорпорирующими языками. Кромѣ объекта съ глаголомъ сливаютъ часто различныя приставки и нарѣчія. Общее число способовъ сочетанія въ языкѣ индѣйцевъ достигаетъ до 200,000, откуда можетъ быть произведено до 17,000,000 словъ. Система счисления двадцатиричная, особенно въ Мехико, въ Средней Америкѣ и вост. части Ю. Америки. На основаніи произведенныхъ изслѣдованій можно установить слѣд. группы языковъ и діалектовъ: 1) въ С. Америкѣ языки атабасковъ и кинаи, алгонкинцевъ, ирокезовъ, дакота, черокезовъ, аппалаховъ, колошей, цикалли-селишь, сагалтинъ-валавала, чинукъ, языки мутсунъ и нагуатль въ Мехико, языки Соноры и Техаса, отома, тарасковъ, матласинковъ, микстеконъ, запотеконъ и чапанеконъ въ Мехико; 2) въ Средн. Америкѣ языки мо-

скито и брибри, майя и яз. карибовъ и ароваковъ; 3) Ю. Америка: яз. мохо, баре, майпуре, кеггабе, муйска, паэзе, яриро и бетои, тиму, инка, аямара, діакекта тупи-гуарани, яз. кирири и чикито, луле, абипоновъ, ботокудовъ, корокора, молуге и жителей Огненной Земли. Полисинтетизмъ въ сам. чистой формѣ наблюдается въ языкахъ нагуатль, атабаскомъ, ирокезскомъ, алгонкинскомъ и гуарани, тогда какъ отоми, мутсунъ и брибри очень бѣдны формами, а яз. *инка* (кечуа) м. б. назвать аглютинирующимъ. Чикито совсѣмъ не имѣетъ числительныхъ знаковъ. Диалекты эскимосовъ или инуитовъ на сѣв. родственныхъ эскимосамъ въ Гренландіи и образуютъ одну вѣтвь. См. Gatschet, *Zwölf Sprachen aus dem Südwesten Nordamerikas* (1876); Fr. Müller, *Grundriss der Sprachwissenschaft*, Bd. 2 u. 4 (1882 и 1888); G. v. d. Gabelentz, *Die Sprachwissenschaft* (1891).

Американскіе грифы, см. *стервятники американскіе* (Cathartes).

Американскій протей (*Necturus Raf.*), родъ земноводныхъ сем. протейныхъ (Proteidae) отр. хвостатыхъ амфибій (Urodela), близкій къ нашему европейскому протей, но глаза не скрыты и живетъ не въ подземныхъ водахъ. *N. maculatus Raf.* до 36 см. дл.; сверху бурый, снизу грязно-бѣлый, въ черноватыхъ округлыхъ пятнахъ, жаберныя пучки ярко красныя. Водится въ С.-Америкѣ въ озерахъ и рѣчкахъ; ночное животное, питающееся червями и рыбками.

Американскій тигръ, см. *ягуаръ*.

Американскія древности (см. таблицу „Американск. Древности“ I—II). Съ 1838 г. начали находить и въ Америкѣ останки человѣка глубокой древности — прежде всего въ Бразиліи, затѣмъ въ истокахъ Миссури, Айовѣ и Небраскѣ, совмѣстно съ костями мастодонта и мамонта. Къ Калифорніи и Мехикѣ, у Ла-Платы и въ пампасахъ Аргентины оказались орудія каменнаго вѣка въ залежахъ дилювія. Затѣмъ нашли много слѣдовъ человѣка въ массѣ „раковинныхъ кучъ“ (shell-mounds), похожихъ на „кухонныя остатки“ въ Европѣ; этими кучами покрыты берега Атлант. ок. въ Сѣв. Америкѣ и Мехик. залива, гдѣ онѣ достигаютъ 100 метр. ширины и 10 м. вышины; но онѣ встрѣчаются также у Тихаго ок. Очень характерны т. н. *towns*, своеобразныя курганы въ долинахъ Миссисипи, Миссури и Огайо. Археологи распределять ихъ такъ: 1) Укрѣпленія, обыкновенно возлѣ слиянія двухъ рѣкъ. Они сооружены изъ земли и камней, окружены валами и рвами, снабжены передовыми верками, казематами, подземными ходами. 2) Храмовыя кольца — земляные валы въ долинахъ, частью деревянныя ограды, частью священныя, моленные мѣста. 3) Храмовыя холмы со ступеньками или террасами и съ площадкой наверху, до 300 м. въ окружности 100 м. вышины. 4) Жертвенныя холмы — родъ алтарей изъ каменныхъ

Американскія древности I.



Фиг. 1. Шпирада въ Хочикалько (Мехика).



Фиг. 2. Мехиканская каменная статуя.

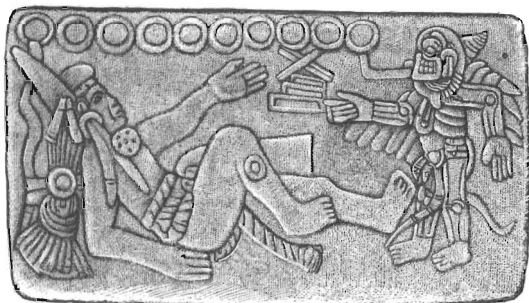

Фиг. 3. Рельефная работа изъ С. Луціи Козумагуальпа (Гватемала).



Фиг. 5. Лента іероглифовъ въ храмѣ въ Копанѣ (Гондурасъ).



Фиг. 4. Мехиканская каменная статуя.



Фиг. 6. Ворота изъ цѣльнаго камня въ Тіагуанако (Боливія).

Американскія древности II.

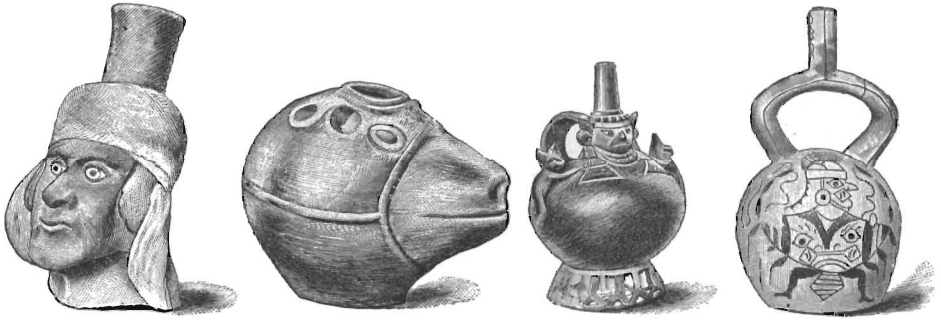

Фиг. 1—4. Древнеперуанскіе глиняные сосуды.



Фиг. 5. Рельефная работа изъ Юкатана.

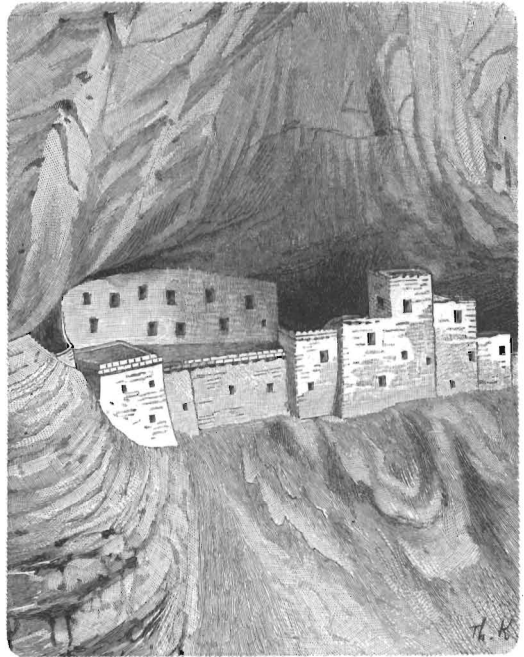

Фиг. 6. Cliff-dwelling (жилища въ скалахъ) въ юго-запад. Колорадо.

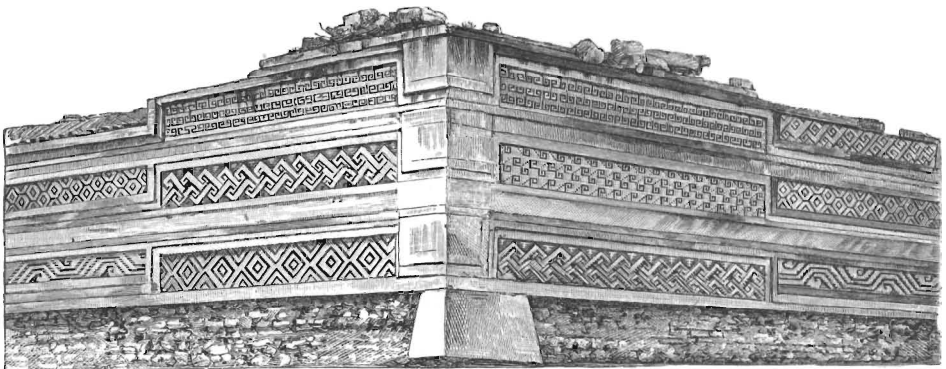

Фиг. 7. Дворецъ въ Митлѣ (Мехика).

плитъ или изъ глины. 5) Похоронные холмы, особенно многочисленныя, съ остатками труповъ, иногда съ вещами, нерѣдко въ деревянныхъ или каменныхъ сѣпахахъ. Трупы часто сожигались, а нерѣдко, какъ и теперь у индѣйцевъ, закапывались только кости въ общихъ могилахъ, по очищеніи ихъ отъ мяса: Вещи состоятъ изъ сосудовъ, каменныхъ орудій и украшеній изъ раковинъ и мѣди. Въ иномъ холмѣ попадаетъ 500 и больше скелетовъ. 6) Звѣроподобные холмы (effigy mounds, animal mounds) — небольшія каменныя сооруженія, покрытыя землей и воспроизводящія формы разныхъ животныхъ или человѣка. Ихъ больше всего въ восточныхъ штатахъ, въ особенности же въ Висконсинѣ. Всѣ эти сооруженія построены предками тѣхъ индѣйцевъ, которыхъ застали европейцы при открытіи Америки. Главными строителями были черокезы (Cherokee), обитавшіе тогда по обѣимъ сторонамъ Аллеганъ, а въ до-историческое время занимавшіе также долины р. Огайо и ея притоковъ. Изъ вещей выдаются сосуды, искусно выдѣланные изъ цвѣтной глины, пересыпанной пескомъ и раковинами. Загнѣтъ слѣдуютъ трубки, по формѣ похожія на звѣрей и сдѣланныя изъ глины, кремня, мрамора и порфира. Изъ металловъ знали только мѣдь да серебро, и послѣднее лишь въ видѣ тонкихъ пластинокъ, которыми покрывалась мѣдь. Оружіе и украшения сработаны превосходно, съ явными признаками художественнаго таланта и наблюдательности. Тутъ каменныя орудія перемѣшаны съ издѣльями изъ дерева, зубовъ, костей, раковинъ. Изрѣдка встрѣчается олово, по никогда — золото или желѣзо. Есть и грубо сшитыя одежды изъ растеній и волосъ животныхъ, такъ же кожанныя. Вообще эта культура выше культуры нынѣшнихъ индѣйцевъ, но она много уступаетъ культурѣ Мексики и Перу въ до-колумбовскую эпоху.

Своеобразные остатки до-историческаго человѣка сохранились на плоскогоріяхъ Колорадо, Новой Мексики, Аризоны и въ сопредѣльныхъ частяхъ Мексиканской республики. Здѣсь, среди пустынь и степей, встрѣчаются „пуэблы“ — слѣды многихъ обширныхъ городовъ, съ обширными, многоэтажными постройками. Гольмсы распрѣдѣляетъ ихъ такъ: 1) Равнинныя (lowlands pueblos) или собственно пуэблы — математически правильныя постройки изъ тесаннаго камня и кирпича, преимущественно въ долинахъ рѣкъ. 2) Пещерныя обиталища (cave-dwellings), въ естественныхъ пещерахъ мѣловыхъ формаций, на крутыхъ склонахъ долинъ; входъ забирался каменной стѣной, въ которой оставлялось отверстие, служившее дверью и окномъ. 3) Ихъ напоминаютъ обиталища въ скалахъ (cliff-dwellings) — укрѣпленія у недоступныхъ пропастей, въ естественныхъ ущельяхъ, расширенныхъ рукой человѣка (табл. II, 6). — Сверхъ того, въ этой странѣ

встрѣчаются нерѣдко круги стоящихъ камней, а также отдѣльныя, по большей части круглыя башни — очевидно сторожевыя посты. Въ пуэблахъ находятъ глиняную утварь съ прекрасными украшениями и фигурами животныхъ и людей, лощенныя каменныя орудія, украшения изъ раковинъ и т. под. Изъ металлическихъ вещей попадаютъ только мѣдныя кольца. Этому же племени принадлежатъ многочисленныя рисунки и скульптуры на скалахъ.

Гораздо болѣе высокаго развитія достигли племена, занимавшія плоскогорія Центральной и Южной Америки, а также долины и берега у ихъ предгорій. Различаютъ 3—4 ступени культурнаго развитія, которыя выработались здѣсь независимо другъ отъ друга: 1) мексиканская, отъ центральныхъ плоскогорій Мексики до оз. Никарагуа; она обнимала цѣлый рядъ народовъ, различныхъ по происхожденію и языку; 2) сѣверо-колумбійская, у Даріенскаго залива; 3) культура чибчей, на плоскогоріи Богота; 4) перуанская, отъ сѣверной границы нынѣшняго Эквадора до р. Мауле въ Чили и до области Сальты въ Аргентинѣ; она также обнимала много народовъ разнаго происхожденія съ различными языками.

Въ мексиканской культурѣ особое мѣсто занимаютъ мѣстности Гуахтека и Мечоакана, къ с. и з. отъ настоящаго мексиканскаго плоскогорья. Здѣсь нѣтъ большихъ монументальныхъ сооружений; вездѣ только группы пирамидъ изъ земли и камня въ которыхъ находятъ художественныя статуетки, зернова, глиняную утварь и т. под. Собственно мексиканская культура царить въ центрѣ, у снѣжныхъ вершинъ Попокатепетля. Самыя важныя мѣста, бывшія доисторическими (покинутыми) уже при открытіи Америки: Толланъ (городъ, отъ котораго производятъ имя толтековъ) и Теотигуаканъ. У Толлана виденъ еще древній кремль, съ фундаментами жилищъ, съ укрѣпленными улицами и террасами; здѣсь найдено множество вещей, въ томъ числѣ огромныя каменныя фигуры архаическаго типа. У Теотигуакана и теперь стоятъ двѣ пирамиды, а между ними остатки правильныхъ рядовъ древнихъ жилищъ, съ штукатуркой и пестрою живописью стѣнъ. Всюду разсыпаны глиняныя головки съ весьма живымъ и своеобразнымъ выраженіемъ. Великія пирамиды или „теокалли“ столицы Мексики давно уже разрушены землетрясеніемъ; но недалеко отъ Пуэблы, въ Чолулѣ, еще вздымается мощная пирамида изъ кирпича и извести. Откосы прилежащей террасы покрыты огромными каменными плитами, тщательно вымощенными и устланными скульптурой прекраснаго, стиля (таб. I, 1). Встрѣчаются также статуи (таб. I, 2, 4), каменные идолчики, каменные же, покрытые скульптурой сосуды, маски и разная глиняная утварь, серьги, наконечники стрѣлъ и т. д. Металлическихъ издѣлій мало: жад-

ные испанцы истребили золотыя украшенія, которыхъ было множество, и все художественной отдѣлки. Рѣдко встрѣчаются также предметы, прекрасно вырѣзанные изъ дерева. Мало сохранилось остатковъ образнаго письма, сильно распространеннаго въ древности, а также цвѣтной живописи на бумагѣ изъ агавы.

Отпрыскомъ мексиканской культуры считаются памятники на восточномъ склонѣ плоскогорія и въ равнинахъ у залива. Но здѣсь есть и особый культурный типъ, которому, повидимому, принадлежатъ величественныя сооруженія у Папантлы. Особая, хотя и связанная съ Мексикой, культуры были дѣломъ запотековъ, въ штатѣ Оахака, и майевъ Юкатана и Гватемалы. Къ первой принадлежатъ знаменитые дворцы въ Митя — узкіе коридоры вокругъ квадратныхъ дворовъ, украшенные массой своеобразныхъ геометрическихъ фигуръ и каменною мозаикой (таб. II, 7). Отличіемъ запотекской культуры служатъ глиняные сосуды съ богато убранными фигурами, а также много мѣдныхъ издѣлій; въ послѣднее время въ могилахъ нашли много золотыхъ и серебряныхъ украшеній. Сооруженія племени майевъ отличаются величавостью и многочисленностью. Славятся развалины Паленовы, Утмалю, Ярчилали, Копана и др. Многія изъ этихъ мѣстъ были покинуты уже въ эпоху открытія Америки. Здѣсь характеръ зодчества мексикацкій; но скульптура и узорочье отличаются преувеличеніями и какою-то изысканностью (таб. II, 5). Майи любили пестрить стѣны своими іероглифами-статуетками (таб. I, 5). Ихъ гончарныя произведенія выше мексиканскихъ по тонкости исполненія и даже живости. Металлическіе предметы такъ же рѣдки, какъ въ Мексикѣ: ихъ замѣняютъ издѣлія изъ кремня и раковинъ. Особеннымъ характеромъ отличаются каменные памятники въ Санти Люсії Кочумагуальпѣ, въ Гватемалѣ (таб. I, 3). Они принадлежатъ, кажется, одной отрасли мексиканской націи. То же должно сказать о большихъ каменныхъ статуяхъ на островахъ и берегахъ оз. Никаранци. Они сдѣланы чисто и отличаются гигантскими размѣрами; но по художественности имъ далеко до своихъ сѣверныхъ образцовъ.

Сѣверо-колумбійская культура распространена отъ Костарики до р. Магдалины въ Колумбіи. Здѣсь найдены предметы изъ камня, женой глины, мѣди и золота; масса золотыхъ вещей дала даже имя странѣ (Castilla del oro). Отличіемъ этой культуры служатъ постоянныя изображенія животныхъ — ягуаровъ, тигровъ, лягушекъ, орловъ и т. д.; особенно много аллигаторовъ. Золотыя украшенія почти все безъ исключенія представляютъ животныхъ, а иногда людей съ головами животныхъ. Главный складъ ихъ въ могилахъ области Чирикиуи. Той же культурѣ принадлежатъ, повидимому, могилы въ Антиокии и Каукѣ.

Сравнительно высокой степени развитія достигли чибчи (chibcha) боготского плоскогорія. Но у нихъ нѣтъ монументальныхъ сооружений. Дома здѣсь были изъ глины и дерева, съ соломенной крышей въ видѣ кегель; храмы покрывались каменными плитами. Въ могилахъ найдено много глиняной посуды. Особенно своеобразны золотыя украшения чибчей, изъ золотыхъ бляхъ, въ формѣ человѣческихъ больше всего женскихъ фигуръ; ими вѣроятно, обшивали края одежды.

Перуанская культура, въ свою очередь, обнимала народы различныхъ ступеней культуры и различнаго происхожденія, связанные между собой владычествомъ династии инковъ. Древнѣйшіе памятники находятся въ Тигуанакѣ, недалеко отъ оз. Титикаки. Неизвѣстно, какому народу принадлежатъ они. Уже въ цвѣтущую эпоху инковъ они были давно покинуты. Это — что-то въ родѣ воротъ, обнесенные каменною оградой дворы, каменные статуи и непонятныя плиты; вездѣ ниши, окнообразныя углубленія. На однихъ воротахъ изъ цѣльнаго камня возсѣдаетъ божество, съ лучезарной головой, окруженное рядами крылатыхъ геніевъ съ человѣческими и кондоровыми головами. У насъ (таб. I, 6) изображены эти ворота вполне, въ подвѣленномъ ихъ видѣ. Сооруженія инковъ въ Кузко и другихъ мѣстахъ отличаются тщательностью отдѣлки и величіемъ. Стѣны или изъ каменныхъ плитъ, отлично приложенныхъ другъ къ другу безъ извести, или изъ неправильныхъ глыбъ, спаянныхъ известью. Перуанцы не знали свода: оттого и здѣсь лишь узкіе покои. Въ промышленности древнихъ перуанцевъ выдѣляются глиняныя издѣлія. Они блестятъ технической отдѣлкой, живымъ чувствомъ природы, невозможнымъ разнообразіемъ формъ и украшеній. Особенно любопытны у собственно перуанцевъ, на плоскогоріи, раскрашенныя глиняныя бутылки, иногда гигантскихъ размѣровъ: онѣ служили кружками для „чичи“ (пива). А у племени другого языка, занимавшихъ берега, выдѣляются много рода кружки и бутылки, на которыхъ топка нарисованы цѣлыя сцены (II, 1—4). Перуанцы были мастерами и въ обработкѣ металловъ: тутъ видимъ мѣдные и бронзовые топоры, золотые и серебряные кубки, большія булавки и разныя украшенія. Но изумительнѣе всего тканье древнихъ перуанцевъ изъ шерсти ламъ и изъ хлопка. Въ послѣднее время были произведены богатая раскопки на кладбищѣ въ Анконѣ, близъ Лимы. Тутъ найдено множество мумій, перѣдко съ фальшивой головой, и весь домашній скарбъ покойниковъ — одежда, амулеты, оружіе, мумии домашнихъ животныхъ, пища, украшения и т. д. Эти вещи частью входятъ въ составъ этнографическаго музея въ Берлинѣ.

Foster, Prehistoric races of the United

States (New-York 1873); Squier und Davis, Ancient monuments of the Mississippi Valley Philad. 1847); Cyrus Thomas, Burial mounds of the Northern Sections of the United States (5. Ann. Report, Bureau Ethnol., Washingt. 1887); Holmes, Pottery of the ancient Pueblos (4 Ann. Report, etc., das. 1886); A. v. Humboldt. Vue des Cordillères; Kingsborough. Antiquities of Mexico (Lond. 1831—48); Strebel, Altmexiko (Hamb. 1885—89); Bovallius, Nicaraguan antiquities (Stockh. 1886); Holmes, Ancient art of the Province of Chiriqui (6. Ann. Report, Bureau Ethnol., Washingt. 1888); Reiss und Stübel, Das Totenfeld von Ancon in Peru (Berl. 1880—87); Reiss, Stübel und Koppel, Kultur und Industrie südamerikanischer Völker (das. 1890); Stübel und Uhle, Die Ruinenstätte von Tiahuanaco im Hochlande des alten Peru (Bresl. 1893).

Амерлингъ, Фридрихъ, живопис., род. 14 апр. 1803 г. въ Вѣнѣ, ум. тамъ же 14 янв. 1887 г., въ дѣтствѣ зарабатывалъ себѣ кусокъ хлѣба раскрашиваніемъ гравюръ и картъ, а также и малярнымъ дѣломъ. Поступилъ затѣмъ въ вѣнскую академію и по окончаніи ея предпринялъ путешествіе въ Лондонъ и Парижъ, гдѣ долго изучалъ произведенія Лоренса и Верне. Изъ Лондона онъ отправился въ Мюнхенъ, копировалъ Штилера и вернулся снова въ Вѣну. Картинами „Дидона“ и „Моисей въ пустынь“ обратилъ на себя всеобщее вниманіе и приобрѣлъ высшія награды академіи. Въ 1831 г. отправился въ Римъ, но вскорѣ былъ оттуда вызванъ Императоромъ Францомъ I, который поручилъ ему написать портретъ свой въ коронаціонномъ одѣяніи. Портретъ былъ выполненъ блестяще, и А. сталъ излюбленнымъ портретистомъ при дворѣ и въ высшемъ обществѣ Вѣны. Портреты А., количествомъ доходящіе до тысячи слишкомъ, отличаются блестящей техникой и чуднымъ колоритомъ, хотя иногда и страдаютъ отсутствіемъ мысли и психологическаго содержанія. Въ 1877 г. онъ былъ возведенъ въ рыцарское достоинство и награжденъ орденомъ Желѣзной Короны.

Изъ лучшихъ картинъ его пользуется широкой извѣстностью въ Россіи „Турчанка“, поражающая эффектнымъ освѣщеніемъ изъ глубины картины. Она появилась у насъ въ нѣсколькихъ копіяхъ и превосходныхъ гравюрахъ, точно такъ же, какъ и другая его картина „Дѣвушка съ лютней“.

Амерстъ (Эммерстъ, Amherst, 1) прибрежный городъ въ Британской Ирмѣ на р. Вакару, въ 50 км. къ югу отъ Малмена, которому онъ нынѣ служитъ въ качествѣ санаторія и лоцманской станціи, въ 1826 г. былъ главнымъ городомъ провинціи, но въ 1827 г. управленіе провинціей было переведено въ Малмень, вслѣдствіе чего число жителей А. съ 20,000 упало до (1881) 2953.

2) А., городъ въ сѣверо-американскомъ штатѣ Массачусетсѣ, графства Гэмпширъ, на живописномъ холмѣ въ долинѣ Коннектикутъ, съ извѣстной А.-Коллегіей (основанной въ 1821), обсерваторіей, большою бібліотекой и естественно-историческимъ музеемъ, земледѣльческой коллегіей и (1890) 4512 ч. жителей.

3) А., главный пунктъ графства Кэمبرлендъ въ провинціи Новая Шотландія (Канада) подѣ 45° 47' с. ш., вблизи Кэمبرлендскаго залива (сѣверо-восточн. конецъ залива Чигнекто) на перешейкѣ между Новой Шотландіей и Новымъ Брауншвейгомъ, на желѣзной дорогѣ Квебекъ-Галифаксъ, съ (1891) 3781 жит.

Амерсфортъ, гор. въ нидерландской провинціи Утрехтъ, при судоходной р. Эмъ, узловой пунктъ ж. д., въ плодородной равнинѣ, окаймленной древними дюнными холмами (А—скія горы), 15,380 ж. (1890). Значительная торговля, хлопчато-бумажныя фабрики. А. славится разведеніемъ грубыхъ сортовъ табаку (амерсфортскій табакъ), извѣстныхъ у насъ подѣ руссифицированнымъ названіемъ „амафорки“ или просто „махорки“. Городъ упоминается уже въ XI вѣкѣ.

Аметистъ, минералъ, представляющей разность кварца въ болѣе или менѣе хорошо окристаллованныхъ друзахъ въ жилахъ гранита и пустотахъ агатовыхъ шаровъ, въ миндалевидныхъ пустотахъ вулканическихъ породъ, рѣже въ неправильныхъ недоразвитыхъ кристаллическихъ агрегатахъ. А. характеризуется фіолетовой и лиловой окраской разныхъ оттѣнковъ и густотъ; окраска эта нерѣдко располагается въ толщи кристалла пятнами и концентрическими скорлупами; съ послѣднимъ свойствомъ въ связи находится двойниковое строеніе самого кристаллическаго вещества аметиста (изъ праваго и лѣваго кварца, см.). Твердость и удѣльный вѣсъ горнаго хрустала. При накачиваніи фіолетовый цвѣтъ аметиста, обусловленный присутствіемъ органическаго вещества, становится желтымъ и, наконецъ, вполне обезцвѣчивается. Этимъ свойствомъ аметиста пользуются, выдавая пожелтѣвшіе кристаллы его за настоящій топазъ, какъ болѣе дорогой камень. Главнѣйшія мѣстороженія аметиста: Оберштейнъ и Ротенкапфъ въ Циллерталь, Бадень и Опшену въ Шварцвальдѣ, близъ Хемница въ Венгріи, во многихъ мѣстахъ Центральной и Южной Америки; особенно красивъ А. изъ агатовыхъ шаровъ Бразиліи, Урагвая, а также Цейлона. Въ Россіи въ Олоонецкой губ. у береговъ Онежскаго озера, на Уралѣ близъ Мурзинки и д. Линовой, во многихъ мѣстахъ Сибири и Кавказа. А. употребляется для дешевыхъ украшеній; въ древности какъ амулетъ, предохраняющей отъ опьяненія. Въ настоящее время цѣна А. очень низкая. Ювелиры называютъ также восточнымъ аметистомъ фіолетоваго цвѣта рубинъ, доставляемый изъ Бирмы и

Цейлона, по относящийся къ корундамъ (см.).

Аметрія (греч. *'аметρία*), отсутствие симметрии, соразмѣрности.

Аметропія (греч.), состояніе глаза, при которомъ параллельные лучи свѣта, по преломленіи въ хрусталикъ, соединяются не на самой сѣтчаткѣ, а впереди (гиперметропія, дальновзоркость) или позади ея (міопія, близорукость), почему отдаленные предметы, при отсутствіи аккомодации, воспринимаются въ неясныхъ, расплывчатыхъ формахъ.

Амешаспента („безсмертные, святые“), ими добрыхъ духовъ въ религіи Зороастра, которой до сихъ поръ придерживаются парсы. Считаютъ шесть или семь А., смотря по тому, причисляютъ ли сюда верховнаго бога Ормузда или нѣтъ. Обыкновенно признаютъ, что Ормуздъ создалъ шесть А., которые являются верховными его слугами. Въ Зендавестѣ, старѣйшемъ источникѣ свѣдѣній о религіи парсовъ, они носятъ слѣдующія имена: Вогумано („добрый образъ мыслей“, позднѣе Бахмапъ; вмѣстѣ съ тѣмъ защитникъ людей); Ашавагиста („высшая святость или правдивость“, вмѣстѣ съ тѣмъ олицетвореніе вѣры); Кшатраваирія („неограниченное владычество“, вмѣстѣ съ тѣмъ покровитель металловъ); Спентаармаити („священный порядок“, вмѣстѣ съ тѣмъ богиня земли); Гаурвататъ („здоровье“, вмѣстѣ съ тѣмъ богъ воды); Амеретатъ („безсмертіе, долговѣчность“, вмѣстѣ съ тѣмъ покровитель растений). Имъ, какъ главнымъ между добрыми духами, соотвѣтствуетъ равное число злыхъ духовъ; глава ихъ Ариманъ (см.); противникъ Вогумано — Акеммано („злой образъ мыслей“), противникъ Ашавагисты — Друй („ложь“) и т. д. См. Darmesteter, „Naurvatât et Ameretât“ (Пар. 1875); Spiegel, „Eranische Altertumskunde“, (Лейпц. 1873, т. 2).

Амигдалинъ $C_{20}H_{27}NO_{11}$ находится въ горькомъ миндалѣ (до 30/0), яблочныхъ съменахъ, въ косточкахъ персиковъ, вишенъ, сливъ, въ лаврово-вишневыхъ листьяхъ (*Prunus-Lauro-Cerasus* и др.); извлекается спиртомъ изъ выжимокъ горькихъ миндалей; вытяжка обезжиривается, выпаривается, остатокъ смѣшивается съ эфиромъ; полученный А. очищается перекристаллизацией. А. образуетъ безцвѣтные кристаллы съ 3 частями кристаллизационной воды, безъ запаха, но съ слабо-горькимъ вкусомъ, легко растворимые въ водѣ и алкогольѣ, но не въ эфирѣ, средней реакціи, при 120° плавящаяся, но не улетучивающаяся. А. придаетъ горькимъ миндалямъ специфическій горькій вкусъ; если къ растертымъ горькимъ миндалямъ прибавить воды, то А., подъ влияніемъ бѣлковаго вещества горькихъ миндалей, эмульсина, распадается на бензойный алдегидъ (горькоминдальное масло) декстрозу и синильную кислоту. Эмульсинъ находится также въ сладкихъ

миндаляхъ; такъ при смѣшеніи миндалянаго молока съ А. развивается запахъ бензойнаго алдегида; слюна, желудочный сокъ и др. пищеварительные секреты А. не разлагаютъ. А. не ядовитъ, но отъ прибавки эмульсина—дѣлается ядовитымъ.

Амигдалитъ, воспаленіе миндалевидныхъ железъ, см. *жаба*.

Амигоии (А микоии), итальянск. живописецъ, род. 1675 въ Венеціи, ум. 1752 въ Мадридѣ, получивъ образованіе въ родномъ городѣ, въ молодости попалъ къ баварскому двору, затѣмъ работалъ въ Лондонѣ и позднѣе опять въ Венеціи, пока въ 1747 не былъ приглашенъ въ Мадридъ въ качествѣ придворнаго живописца. Его картины (фрески, образа и портреты) находятся въ церквахъ Венеціи, въ Шпейсгеймскомъ замкѣ и въ картинныхъ галереяхъ въ Мюнхенѣ.

Амида, древній городъ въ верховьяхъ Тигра, римская пограничная крѣпость, нынѣ Діарбекиръ.

Амидобензолъ, см. *анилинъ*.

Амидо-кислоты, органическія кислоты, въ которыхъ одинъ атомъ водорода спиртоваго радикала замѣщенъ амидной группой NH_2 . Амидоуксусная кислота CH_2NH_2COOH даетъ, какъ и уксусная кислота, соли, но соединяется также, благодаря присутствію амидной группы (NH_2), съ кислотами. Отъ изомерныхъ кислотныхъ амидовъ, т. е. соединеній, въ которыхъ OH въ группѣ $COOH$ замѣщенъ группою NH_2 (напр. Амидо-уксусная кисл. CH_2NH_2COOH ; изомерный съ нимъ гликоль-амидъ $CH_2HOCONH_2$) А.-к. отличаются тѣмъ, что при кипяченіи съ щелочами не выдѣляютъ амміака. Изъ первичныхъ А.—к. образуются вторичныя и третичныя, замѣщеніемъ водорода группы NH_2 спиртовыми или кислотными радикалами. Изъ амидо-уксусной кислоты образуются так. обр. метиль-амидо и диметиль-амидо уксусныя кислоты $CH_3NHCOOH$ и $(CH_3)_2NHCOOH$. А.-к. играютъ большую роль въ животномъ организмѣ, въ которомъ образуются при расщепленіи бѣлковыхъ веществъ; искусственно получаютъ дѣйствіемъ амміака на галлондныя продукты замѣщенія кислотъ, напр.: хлоруксусная $CH_2ClCOOH + NH_3 = CH_2NH_2COOH + HCl$.

Амидофенолы C_6H_7NO или $NH_2C_6H_4OH$ образуются при восстановленіи нитрофеноловъ $NO_2C_6H_4OH$ оловомъ съ соляной кислотой; легко разлагаются, въ особенности во влажномъ воздухѣ на свѣту, и не даютъ подобно самимъ феноламъ щелочныхъ солей, орто-амидо-фенолъ получается изъ орто-нитрофенола, въ видѣ чешуйчатыхъ кристалловъ, растворяется въ водѣ, но лучше въ спиртѣ и эфирѣ, плавится при 170° и даетъ съ азотистой кислотой діазо-фенолъ. Метилловый эфиръ А. есть о-анизидинъ, мета-амидо-фенолъ получается изъ мета-нитрофенола, весьма легко разлагается, плавится при 122°, даетъ

съ азотистой кислотой резорцинъ и служить, какъ и его нѣкоторые производные, для приготовления краснаго пигмента (родамина). Пара-амидо-фенолъ, изъ паранитрофенола, образуется также при электролизѣ нитробензола въ крѣпкой сѣрной кислотѣ, кристаллизуется въ видѣ листочковъ, плавится при 184° съ разложеніемъ, при этомъ часть его возгоняется въ неразложившемся видѣ; онъ даетъ съ хромовой кислотой хинонъ.

Амидъ, одноатомный радикалъ амміака, NH_2 , входящій въ составъ многихъ органич. соединений.

Амиды, классъ химич. соединений, которые могутъ быть разсматриваемы, какъ амміакъ, въ которомъ одинъ или нѣсколько атомовъ водорода замѣщены кислотными радикалами; ацетамидъ, напр., $\text{C}_2\text{H}_3\text{O}.\text{NH}_2$, получается замѣщеніемъ гидроксила уксусной кислоты, $\text{C}_2\text{H}_3\text{O}.\text{OH}$, амидогруппой NH_2 . Смотря по числу замѣщенныхъ атомовъ водорода амміака гоняются вторичные А. какъ напр., диацетамидъ $(\text{C}_2\text{H}_3\text{O})_2.\text{NH}$ и, наконецъ, третичные А., напр. триацетамидъ $(\text{C}_2\text{H}_3\text{O})_3.\text{N}$. Ацетамидъ можетъ быть также разсматриваемъ, какъ уксуснокислый аммоній $\text{C}_2\text{H}_3\text{O}_2.\text{NH}_4$, безъ частицы воды (H_2O); такъ онъ на практикѣ и получается сухой перегонкой опиченной соли. А. образуются также дѣйствіемъ амміака на хлорагидриды или эиры кислотъ. Первичные А., большей частью твердые кристаллич. вещества; низшіе члены ряда перегоняются безъ разложенія, реагируютъ какъ слабыя основанія и въ то же время, какъ слабыя кислоты, и при кипяченіи съ кислотами или щелочами распадаются на соотвѣств. кислоты и амміакъ. Вторичные А. не обладаютъ уже основными свойствами, а третичные А. реагируютъ какъ ангидриды кислотъ. Если въ двусловныхъ кислотахъ, напр., въ угольной кислотѣ $\text{CO}.\text{OH}.\text{OH}$, содержащихъ два гидроксила, замѣститъ оба гидроксила, амидогруппами (NH_2), то получаются средніе А. напр. амидъ углекислоты или карбамидъ (мочевина) $\text{CO}(\text{NH}_2)_2$; при замѣщеніи же только одного гидроксила получаются аминовыя кислоты, напр. карбаминовая кислота $\text{CO}.\text{OH}.\text{NH}_2$.

Амизія, римское названіе Эмса (см.).

Амизось, милетская колонія въ Понтѣ на Черномъ морѣ, во времена Перикла населенная аеинянами, а при Митридатѣ Эвпаторѣ, наряду съ Синопомъ, резиденція понтийскихъ царей. Завоеванный въ 71 г. до Р. Х. Лукулломъ, городъ послѣ сраженія при Акциумѣ добился у Августа признанія независимости. Онъ былъ исходнымъ пунктомъ удобнѣйшихъ путей во внутреннія страны Малой Азіи. Развалины близъ Самсуна.

Амиклы (*Ἀμύκλαι*), главн. городъ ахеявъ въ Лаконіи на р. Эвротѣ, въ 4 км. на юго-вост. отъ Спарты съ знаменитымъ храмомъ Аполлона. Извѣстенъ, главнымъ образомъ, какъ родина Диоскуровъ, Елены

и Клитѣмнестры. А. отстаивали у дорянъ свою самостоятельность приблизительно до 800 до Р. Х. Развалины между Спарты и Склавохоріономъ.

Амигъ (*Ἀμῖγος*), въ греч. миф. царь вевриковъ въ Вионіи, сыноъ Посидона, великанъ, изобрѣтатель кулачнаго боя. Каждга чужестранца, приходившаго въ его страну, А. заставлялъ съ собой драться и убивалъ, пока самъ не былъ побѣжденъ Полидевкомъ (см. *Диоскуры*).

Амиленъ (пентилень) C_5H_{10} , углеводородъ жирнаго ряда; возможны 5 изомеровъ. Обыкновенный А. образуется при нагрѣваніи амилового спирта броженія съ хлористымъ цинкомъ; безцвѣтная жидкость съ неприятнымъ запахомъ, напоминающимъ запахъ гнилой капусты, горитъ свѣтящимся пламенемъ и кипитъ при 35° ; рекомендуется, какъ анестезирующее средство, дѣйствіе котораго проходитъ необычайно скоро.

Амиленъ-гидратъ (гидратъ амилена, третичный амиловый спиртъ, диметильэтиль-карбинолъ) $\text{C}_5\text{H}_{12}\text{O}$ или $(\text{CH}_3)_2.\text{C}.\text{C}_2\text{H}_5.\text{OH}$, образуется при обработкѣ амилена сивушнаго масла, C_5H_{10} , йодисто-водородной или сѣрной кислотой; маслянистая жидкость рѣзкаго запаха и вкуса, уд. вѣса 0,828, растворимая въ 8 частяхъ воды; смѣшивается съ алкоголемъ во всякихъ пропорціяхъ; кипитъ при 102° и даетъ при окисленіи уксусную кислоту и ацетонъ. Дѣйствуетъ, какъ усыпляющее средство.

Амилинъ, органическое вещество близко стоящее къ декстрину, вращающее плоскость поляризаціи вправо; составная часть винограднаго сахара, не подвергающаяся броженію. А. проходитъ черезъ животныя перепонки, чѣмъ отличается отъ декстрина; при обработкѣ сѣрной кислотой даетъ сахаръ.

Амиловые спирты (пептиловые спирты, амилалкоголи), $\text{C}_5\text{H}_{12}\text{O}$, спирты жирнаго ряда, возможны восемь изомеровъ. Обыкновенно подъ А. с. разумѣютъ А. с. броженія, т. е. главную составную часть картофельнаго сивушнаго масла, состоящаго изъ 3 изомеровъ; преобладающій спиртъ: изобутилъ — карбинолъ $(\text{CH}_3)_2.\text{CH}.\text{CH}_2.\text{CH}_2.\text{OH}$; затѣмъ идетъ оптически дѣйствующій А. с. — метиль-этиль карбинолъ $\text{C}_2\text{H}_5.\text{CH}(\text{CH}_3)(\text{CH}_2.\text{OH})$ и, вѣроятно, еще нормальный А. с. $\text{CH}_3.\text{CH}_2.\text{CH}_2.\text{CH}_2.\text{CH}_2.\text{OH}$. А. с. броженія находится также въ сивушныхъ маслахъ другого происхожденія; образуется въ большомъ количествѣ при спиртовомъ броженіи сахаристыхъ растворовъ картофельныхъ заторговъ. А. с. перегоняется при болѣе высокой температурѣ, чѣмъ обыкновенный спиртъ, и потому собирается въ послѣднихъ порціяхъ отгона, при ректификаціи спирта. Полученный ректификаціей сыраго сивушнаго масла, вбалтаннаго съ водой и обезвоженнаго затѣмъ хлористымъ кальціемъ, А. с. представляетъ маслянистую жидкость

уд. вѣса 0,818 неприятнаго и раздражающаго слизистыя оболочки запаха и жгучаго вкуса растворяющагося весьма мало въ водѣ, но смѣшивающагося съ алкоголемъ, эфиромъ и жирными маслами; онъ растворяетъ смолы, парафинъ, алкалоиды, кипитъ при 132°, застываетъ при—20°, вращаетъ плоскость поляризаціи влѣво, горитъ синимъ пламенемъ, на воздухѣ окисляется и даетъ при окисленіи валериановую кислоту $C_5H_{10}O_2$; онъ очень ядовитъ, даже вдыханіе паровъ А., дѣйствуетъ вредно на организмъ. А. служитъ для извлеченія и растворенія алкалоидовъ; имъ пользуются въ нѣкоторыхъ случаяхъ, какъ освѣтительнымъ матеріаломъ, также для фабрикаціи фруктовыхъ эссенцій, анилиновыхъ красокъ и пр. Третичный А. с., см. *амилень-гидратъ*.

Амиловыя бактеріи, см. *бактеріи*.

Амилоидное перерожденіе (восковидное, сальное) часто встрѣчается у человѣка (среди животныхъ только у лошади) и состоитъ въ своеобразномъ восковидномъ уплотненіи пораженныхъ органовъ, въ ткани которыхъ появляется такъ наз. амилоидъ, по химич. природѣ представляющій азото-содержащее вещество, соответствующее бѣлковому тѣламу. А. п. преимуществ. наблюдается, какъ вторичное общее разстройство питанія, при длительныхъ изнуряющихъ страданіяхъ, чахоткѣ, хронич. нагноеніяхъ, нефритѣ, сифилисѣ и др.; чаще всего поражаются печень, селезенка, почки, слизистая оболочка кишекъ и др. Въ видѣ мѣстнаго ограниченнаго процесса встрѣчается А. п. брыжжечныхъ железъ, соединительной оболочки глаза и др. Общее А. п. неизлѣчимо.

Амилоидныя тѣла (слоистый амилоидъ, содрога amylose) представляются подъ микроскопомъ круглыми, однородными или слоистыми массами, напоминающими зерна крахмала, но окрашивающимися іодомъ въ голубой или зеленоватый цвѣтъ; чаще всего встрѣчаются въ невроглии и предстательной желѣзѣ. Происхожденіе и патологич. значеніе ихъ еще не выяснены.

Амилькаръ, см. *Гамилькаръ*.

Аммія, потеря способности выражать свои мысли мимикой и жестами, зависящая отъ пораженія лѣваго полушарія мозга.

Амимона, въ греч. миф., дочь Даная; отправившись къ источнику по воду, была настигнута Посидономъ и родила отъ него сына Навплия. Встрѣча А. съ Посидономъ часто изображалась на монетахъ, вазахъ и т. д.

Аминовъ, П. А., баронъ (финлянд. происхожденія); участвовалъ въ 1870 г. въ экспедиціи къ верховьямъ Зеравшана и Искандеръ-Куль и, какъ результатъ этой экспедиціи, напечаталъ „Военно-топограф. очеркъ горной страны верховьевъ рѣки Зеравшана“ (въ „Туркест. Ежегодникъ“, вып. 3, Спб. 1874, стр. 1—106). И. В. Мушкетовъ

(*ibid.*, стр. 226) называетъ этотъ очеркъ прекраснымъ и говоритъ, что баронъ А. „сообщилъ первыя точныя свѣдѣнія о нижнемъ концѣ громаднаго Зеравшанскаго ледника“.

Аминтъ (*Ἀμύντας*), имя двухъ македонскихъ царей: А. I (540—498 до Р. X.), завязавшій болѣе близкія сношенія съ греками, а именно съ Пизистратидами въ Аѳинахъ. Царствованіе А. II (393—399) не имѣетъ большого значенія; его слабость и оппозиція старой македонской партіи, которая была недовольна склонностью македонскаго двора къ эллинизму, повели къ смутамъ и междоусобіямъ. А. былъ на нѣкоторое время изгнанъ изъ своего царства и, наконецъ, былъ убитъ Птолемеемъ по наущенію жены А. Эвридики.

Амины, амміачные производные углеводородныхъ радикаловъ, см. *основанія*.

Аминъ (евр.), первоначально утвердительная частица со значеніемъ: „вѣрно“, „такъ“. По употребленію Ветхаго Завета, А. является формулой подтвержденія клятвы, проклятія, обѣта, а также хвалы и молитвы (см. Псал. 41, 14). Въ христіанской церкви слово А. произносилось всѣми молящимися, гл. обр. послѣ „Отче Нашъ“ и словъ при совершеніи таинства причащенія. Постепенно оно стало формулой заключенія молитвъ и даже древнихъ нотаріальныхъ актовъ. Въ этомъ значеніи слово А. приняты также магометане.

Амира, Карлъ фонъ, нѣм. юристъ, род. 1848 въ Ашаффенбургѣ, учился въ Мюнхенѣ, съ 1874 приватъ-децентъ въ Мюнхенѣ и въ слѣдующемъ же году ординарный профессоръ въ Фрейбургѣ. Въ концѣ 1892 г. назначенъ профессоромъ монхенскаго университета. Извѣстенъ изысканіями въ области исторіи германскаго права. Написалъ между прочимъ: „Das altnorwegische Vollstreckungsverfahren“ (Мюнх. 1874), „Erbenfolge und Verwandtschaftsgliederung nach den altniederdeutschen Rechten“ (тамъ же 1874), „Über Zweck u. Mittel der germanischen Rechtsgeschichte“ (тамъ же 1876), „Nordgermanisches Obligationenrecht“ (Лейпц. 1882—92, т. 1 и 2).

Амирантскіе о-ва (или Амиранты), лежатъ у восточ. береговъ Африки въ Индѣйск. ок. между 5° и 7° ю. ш., пл. 83 кв. км.; 11 низменныхъ, лѣсистыхъ, окруженныхъ кораллами о-вовъ на ю. з. отъ Сешельскихъ. Заняты англичанами въ 1814 г. причислены по управ. къ о. Св. Маврикія, жит. 97 (1871), мулаты, говорятъ на французскомъ языкѣ. Продукты: кокосовое масло, мансъ, буйволы, овцы; главные же: черепахи и рыба.

Амирисъ (*Amyris L.*), бальзамникъ, ладанникъ — родъ изъ сем. Burseraceae, заключающій кустарники и деревья тропич. и субтропич. Америки, съ простыми, тройчатыми или непарноперистыми листьями, и соцвѣтіями въ видѣ пазушныхъ или верхушечныхъ метелокъ; плодъ — односемянная костянка. А. balsamifera L., растущій

въ Гвіанѣ и лѣсахъ Ямайки, содержитъ бальзамъ съ рѣзкимъ приятнымъ запахомъ; древесина даетъ эфирное масло, похожее на *Oleum Rhodii*; она пахнетъ слабѣе, чѣмъ настоящее розовое дерево, блѣдно-краснаго или желтоватаго цвѣта съ темнокрасными жилками; употребляется въ токарномъ дѣлѣ подъ именемъ американскаго розоваго дерева. Древесину доставляетъ также *A. silvatica Jacq.* изъ В. Индіи и Ю. Америки. Нѣкоторые мексиканскіе виды даютъ эфирное масло, употребляемое въ парфюмеріи.

Амиро (*Amyraut*, также *Amyraldus*), Моисей, реформ. богословъ, сперва священникъ въ Сомюрѣ, а съ 1633 профессоръ богословія, ум. 1664, пытался въ своемъ сочиненіи „*Traité de la prédestination*“ (1634) смягчить суровое ученіе о предопредѣленіи, внося въ него такъ наз. „*universalismus hypotheticus*“, т. е. ученіе о снизхожденіи Бога, желающаго спасти всѣхъ людей подъ условіемъ вѣры. Нѣсколько разъ онъ обвинялся на французскихъ церковныхъ соборахъ, но всякій разъ получалъ оправданіе. Противъ его ученія было направлено гельветическое соглашеніе (*Consensus helveticus*).

Амиитаба, иначе Амбида, Абида, „безконечный свѣтъ“. Названіе одного изъ метафизическихъ буддъ, буддъ сверхъ естественнаго происхожденія. Въ первоначальномъ буддизмѣ мы не встрѣчаемъ слѣдовъ ученія о буддахъ божественнаго происхожденія. Оно развилось въ позднѣйшемъ, сѣверномъ буддизмѣ и нашло полное выраженіе свое въ ламаизмѣ. Метафизическій будда или иначе діани-будда представляетъ собою божественную сущность, покоящуюся въ Нирванѣ; но онъ въ то же время можетъ проявляться въ разныхъ видахъ и въ разныхъ отдѣлахъ буддійской вселенной. У каждаго діани-будды имѣется, какъ бы отраженіе, въ видѣ діани-бодисатвы; кромѣ этого отвлеченнаго отраженія или эмалации существа діани-будды онъ проявляетъ себя въ чувственномъ физическомъ мірѣ въ видѣ мануши-будды, будды учителя или проповѣдника. Съ этой точки зрѣнія исторической будда, Шакьямуни, является мануши-буддою діани-будды — Амиитабы. Діани-бодисатвою Амиитабы является Авалокитешвара, его синонимы Падмапани, Хоншимъ-бодисатва; онъ воплощаетъ собою идею милосердія. Находясь въ состояніи блаженнаго созерцанія, отражая себя въ видѣ бодисатвы Авалокитешвары, воплотившись въ видѣ мануши-будды въ образѣ Шакьямуни, Амиитаба въ то же время пребываетъ въ западной сторонѣ вселенной, въ буддійскомъ раю, въ странѣ Сукавади, Всѣхъ такихъ небесныхъ царствъ, ученіе о которыхъ развилось въ позднѣйшемъ буддизмѣ, насчитывается до 34-хъ, а въ ламайскомъ, монголо-тибетскомъ буддизмѣ къ нимъ присоединили еще 5, изъ нихъ 4 расположены по странамъ свѣта за предѣлами нашей вселенной и одно надъ нею;

наиболѣе популярное изъ этихъ 5-ти царствъ — западное, въ которомъ присутствуетъ будда-Амиитаба. Въ этихъ блаженныхъ странахъ возрождаются люди, идущіе по пути добродѣтели, стремящіеся къ Нирванѣ, но еще не достигшіе полного совершенства. Въ западной блаженной странѣ, Сукавади, нѣтъ ни солнца, ни луны, но всѣхъ освѣщаетъ будда-Амиитаба; новыя существа возрождаются тамъ изъ цвѣтка лотоса. О Сукавади существуетъ цѣлая литература, но представленія о ней различны. По однимъ источникамъ тамъ нѣтъ никакихъ деревьевъ, кромѣ дерева боди, или дерева святости, нѣтъ воды, кромѣ раздѣляющагося на восемь струй водопада созерцанія, кромѣ огня божественной мудрости другого огня нѣтъ, кромѣ благовопія свѣчи созерцанія нѣтъ другихъ запаховъ и т. д. Въ другихъ источникахъ описываются роскошные сады изъ лазоревыхъ деревьевъ, почва, покрытая блестящими драгоценными камнями и цвѣтами, которые ежедневно расцвѣтаютъ тамъ и такъ въ воздухѣ, какъ снѣгъ на солнцѣ, словомъ рай описывается въ краскахъ физическихъ и материальныхъ. Кромѣ проявленія своего въ человѣческомъ образѣ въ видѣ Шакьямуни, Амиитаба воплощался и въ другихъ личностяхъ, напр., въ лицѣ ученика Будды Шакьямуни Субути, потомъ, послѣ многихъ возрожденій въ Индіи и Тибетѣ, воплотился въ лицѣ знаменитаго реформатора буддизма въ Тибетѣ, основателя секты желтошапочниковъ, Цзонкавы, и теперь непрерывно воплощается въ Тибетѣ же въ лицѣ первосвященника Джибцунъ Бангенъ-Ринбоче, называемаго по-монгольски Ванченъ-эрденибоць; бодисатва Амиитабы Авалокитешвари — воплощается непрерывно въ лицѣ Далайламы. Въ средѣ ламаистовъ Бангенъ-эрдени и Далайлама обладаютъ одинаковою святостью; но китайское правительство, изъ соображеній политическаго свойства, выдвигаетъ на первый планъ Далайламу и считаетъ его духовнымъ главой Тибета и всего ламаизма.

Большинство изслѣдователей согласно въ томъ, что по времени первымъ представителемъ культа діани-будды былъ Амиитаба и его бодисатва Авалокитешвари; полагаютъ, что ученіе о діани-буддахъ развилось въ первомъ столѣтіи послѣ Р. X.; но рядомъ съ культомъ Амиитабы, въ образованіи котораго (согласно и названію этого будды „безконечный свѣтъ“), признается возможнымъ влияние древнихъ культовъ дневнаго свѣтила, возникло еще четверо метафизическихъ буддъ: Вайрочана, представителемъ котораго на землѣ былъ будда Кракучандра, а бодисатвою Самантабадра, Акшобія — съ бодисатвою Вачтерапани и буддою на землѣ — Канакамуни, Ратнасамбиды съ бодисатвою Ратнапани и буддою Касіяпа.

Кракучандра, Канакамуни, Касіяпа — легендарные или, прямѣе сказать, мифиче-

скіе предшественники историческаго будды Шакъямуни. Пятый діани-будда Алигасидди имѣетъ бодисатву Висвапани, а воплощеніемъ его на землѣ явится будда будущаго вѣка Майтрея.

Въ дальнѣйшемъ развитіи ученія о діани-буддахъ, ихъ эманацияхъ и воплощеніяхъ мы видимъ, что они обладаютъ способностью производить изъ себя разныя формы эманации, между ними являются и существа женскаго рода, персонификаціи женской силы; эти существа обладаютъ разными свойствами: они то являются олицетвореніемъ состраданія, то грозныхъ страстей.

Пять діани-буддъ господствуютъ, кромѣ того, или, лучше сказать, присутствуютъ въ 5 частяхъ вселенной. Вайрочана занимаетъ центральное положеніе, Акшобія на востокъ, Ратнасамбава на югъ, Амиитаба на западъ, Амога-сидди — на сѣверъ.

Ученіе о пяти метафизическихъ буддахъ завершилось въ нѣкоторыхъ сектахъ, напр., въ Нипальскомъ буддизмѣ, признаніемъ одной, главной и первоначальной божественной сущности — Адди-будды и пять діани-буддъ являются уже эманацией этого верховнаго будды.

Въ буддйской иконографіи діани-будды изображаются обыкновенно въ сидячихъ позахъ на престолѣ съ скрещенными ногами, при чемъ ступни лежатъ подошвами вверхъ — обычная поза изображеній буддйскихъ божествъ. Они отличаются одинъ отъ другого сложеніемъ рукъ, фигурами, поддерживающими престолъ, и окраской. Вайрочана изображается бѣлымъ, тронъ его поддерживаютъ львы, Акшобія голубымъ, престолъ поддерживаютъ слоны, Ратнасамбава — желтымъ, престолодержатели кони, Амиитаба — краснымъ, престолодержатели павлины, Амога-сидди — зеленымъ, престолодержатели крылатые карлики.

Что касается до бодисатвъ, то изъ нихъ наиболее встрѣчаются изображенія Авалокитешвари и они отличаются большимъ разнообразіемъ. Авалокитешвари, иногда и другія бодисатвы изображаются сидящими на лотосѣ, съ изображеніемъ своего діани-будды на головѣ. Наиболее распространенное изображеніе Авалокитешвари — стоячая фигура съ восемью руками и одиннадцатью головами, поставленными одна надъ другой въ видъ пирамиды. Это изображеніе связано съ легендой о томъ, что бодисатва, сидя въ горнемъ мирѣ и наблюдая оттуда страданія одушевленныхъ существъ, задумался о томъ, какъ бы помочь имъ? Отъ этихъ тяжелыхъ думъ голова его раскололась на одиннадцать частей.

О діани-буддахъ см. Burnouf, „Introduction à l'histoire de Buddhism“; Hodyton, „Essays on the lang., literature and Religion of Nepal“; Васильевъ, „Буддизмъ“; Schlegelweit, „Le Buddhism au Tibet“;

Waddel. „The Buddhism of Tibet“. О Сукавади: Pallas, „Sammlungen d. historischen Nachrichten“; Подгорбунскій, „Зерцало мудрости“. Изв. В. С. Отдѣла, т. XXVI, №№ 1, 2 и 3.

Амитернъ (Amiternum), древній городъ въ Италіи, въ землѣ сабиниовъ, родина историка Саллюстія.

Амичи (Amici), Джованни Баттиста, итал. астрономъ и оптикъ, род. 1786 г. въ Моденѣ, ум. 1863 г. во Флоренціи, былъ проф. математики въ родномъ городѣ, впоследствии проф. астрономіи и директоръ обсерваторіи при Museo di storia naturale во Флоренціи. Въ послѣдней должности ему помогалъ его сынъ Винченціо, впоследствии проф. математики въ Пизѣ. А. построилъ зеркальные телескопы, поляризационный приборъ, ахроматическій микроскопъ, приборъ для измѣренія силы свѣта астрономич. объектовъ и пр. и впервые предложилъ (1822 г.) замѣнить зеркала на измѣрительныхъ кругахъ призмами. А. оставилъ превосходныя наблюденія двойныхъ звѣздъ, спутниковъ Юпитера, солнца. А. занимался и ботаникой (оплодотвореніе растений, инфузоріи и пр.).

Амичисъ, Эдмондо де, см. *Де-Амичисъ*.

Амиантъ, см. *Азбестъ*.

Амиенъ (Amiens), гл. гор. франц. департ. Соммы, на судоходной Соммѣ, которая принимаетъ здѣсь Соль, узловой пунктъ Сѣв. жел. дор., съ цитаделью временъ Генриха IV. Изъ зданій выд. построен. 1220—88 гг. соборъ съ двумя неоконченными башнями, прекраснымъ фасадомъ, высокимъ гл. корпусомъ, образцовое произведеніе готич. иску., далѣе ратуша, гдѣ въ 1802 г. былъ заключенъ миръ (см. ниже), зданіе суда и музей; 80,455 жит. (1896), промышленность и торговля очень значительны. Наиб. развита фабрикація шерстяныхъ и полушерстяныхъ тканей, плеса и ковровъ. Кромѣ того А. имѣетъ бумажныя, льняныя и шелковыя прядильни, заводы химич. продуктовъ, сахарные и др. и ведетъ значит. торговлю сахаромъ, шерстью, хлѣбомъ, овощами и пр. А. имѣетъ лицей, музей искусствъ и древностей, дубл. бібліотеку въ 60,000 томовъ, акад. наукъ и искусствъ и ботанич. садъ. А., въ древн. Samarobriva, былъ уже до пришествія римлянъ въ Галлію значит. пунктомъ. Область, бывшая графство Амиенуа, была до 1185 г. леннымъ владѣніемъ епископовъ А.; въ 1435 г. Карлъ VII уступилъ ее Филиппу Доброму Бургундскому, и только послѣ смерти Карла Смѣлаго (1477) она досталась снова Франціи. Иавѣстенъ Петръ Амиенскій, первый проповѣдникъ крестовыхъ походовъ. Въ А. подписанъ миръ 27 марта 1802 г., который долженъ былъ прекратить споръ между Англійей, Франціей, Испаніей и Батавской республикой: Англія вернула завоеванныя испанскія и голландскія колоніи, Франція также получила обратно свои колоніи; республика семи Ионическихъ о-вовъ была признана и Мальта возвращена Іоан-

нитскому ордену; французы должны были очистить Римъ, Неаполь и Эльбу, за Портою было снова упрочено владѣніе Египтомъ и протекторатъ надъ Ионическими о—вами. При А. нѣм. генераль фонтъ Мантейфель 27-го нояб. 1870 г. выигралъ рѣшающую битву надъ 30,000 франц. Сѣв. арміей. См. Dusevel, Hist. de la ville d'A. (2 изд. 1848).

Амо (Amyot, 1) Жакъ, франц. прозаикъ, переводы котораго по ихъ стилю считаются образцами классической литературы. Род. А. 1513, ум. въ 1593 еписк. г. Оксерра. А. пользовался покровительствомъ Маргариты Наваррской и состоялъ воспитателемъ сыновей Генриха II; изъ переводовъ его укажемъ на „Θεαгена и Хариклею“ — Гелиодора (1549), „Дафниса и Хлою“ — Лонга (1559), „Биографіи“ Плутарха (1559) и „Moralia“ (1574). Полн. собр. соч. изд. въ 1783—87 г. въ 22 т., 1818—21 въ 25 т. См. de Blignièrès, Essai sur A. (Paris 1851).

2) Жозефъ, ученый франц. іезуитъ, род. 1718, въ 1750 г. отправился миссіонеромъ въ Китай и ум. тамъ въ 1794 г. Ему принадлежатъ: Mémoires concernant l'hist., les sciences et les arts des Ch. (Paris 1776—1814, 16 т.) и Dict. tatar-manchou-français, изд. Langlès (Paris 1789, 3 т.).

Амистенія, мышечная слабость.

Амиотрофія, атрофія мышцъ

Амія (Amia L.), родъ рыбъ, составляющій особое семейство (Amiadae), относящійся къ отр. осетровыхъ (Ganoidei), но представляющій переходъ къ костистымъ рыбамъ. Позвоночный столбъ окостенѣлый, а чешуи круглыя; тѣло вытянутое въ длину съ длиннымъ спиннымъ и округлымъ гетероцеркальнымъ хвостовымъ плавникомъ. Ископаемые роды встрѣчаются начиная съ мѣловой формации, и въ настоящее время живутъ только одинъ видъ *Amia calva* L. въ болотистыхъ прѣсныхъ водахъ Каролины (С. Америка)

Амманати, Бартоломео, выдающійся итальянскій скульпторъ и архитекторъ, род. 18 июня 1511 г. въ Сеттиньяно, ум. 22 апр. 1592 г. во Флоренціи. Ученикъ Баччіо Бандинелли во Флоренціи и Сонсовино въ Венеціи. А. является однимъ изъ первыхъ послѣдователей Микель-Анджело. Первымъ выдающимся произведеніемъ А. было исполненіе надгробныхъ памятниковъ, по порученію кардинала Монти въ Римѣ. Искусное украшеніе Капитолія для празднествъ и церемоній, по случаю вступленія на престолъ Юлія III, обратило на А. вниманіе папы, поручившаго ему затѣмъ постройку фонтана въ своей виллѣ. Съ этого времени, въ теченіе тридцати лѣтъ, А. безпрерывно строилъ во Флоренціи и въ Римѣ. Въ послѣднемъ самая важная изъ его сооружений: прекрасное палаццо Руччелани и огромная коллегія іезуитовъ. Имъ же поставлена и колонна на площади della Trinita. Во Флоренціи — выдающаяся въ своемъ родѣ постройка моста на трехъ плоскихъ аркахъ и окончаніи сооруженія знаменитаго палаццо Питти—обезсмертили

А. и выказали въ немъ талантливаго художника и глубокомысленнаго и ученаго строителя. „Фонтанъ Нептуна“—группа, вырубленная изъ одного куска мрамора — одно изъ лучшихъ произведеній новѣйшей скульптуры. Въ послѣдніе годы жизни А. былъ занятъ постройкою церкви „San Giannino“ для іезуитовъ, употребивъ на это сооруженіе капиталы, доставшіеся его жентъ по наслѣдству, а также и прибрѣтенныя собственнымъ трудомъ средства. Въ этой церкви и погребенъ талантливый зодчій, вмѣстѣ съ своей женою. А. еще при жизни собралъ всѣ свои чертежи построекъ и называлъ это собраніе „La Citta“, т. е. городъ.

Амманъ, развалины города въ Сиріи, на дорогѣ богомольцевъ изъ Дамаска въ Мекку въ верховьяхъ Вади-Зерка, древній Рабать-Аммонъ, вполнѣдствіи Филадельфія Среди развалинъ особенно замѣчательны прекрасный театръ въ 39 мет. въ диаметрѣ съ 48 хорошо сохранившимися рядами сидѣній и перистилемъ изъ коринскихъ колоннъ и одеонъ. Аллея колоннъ прорѣзываетъ нѣкогда городъ. На вершинѣ возвышающейся на сѣверъ надъ городомъ горы видны развалины акрополя со вторымъ храмомъ. Главнымъ образомъ городъ былъ разоренъ землетрясеніями. Въ настоящее время здѣсь поселилася колонія черкесовъ, переселенцевъ съ Кавказа.

Амманъ, 1) Иоганнъ Конрадъ, голл. врачъ, род. 1669 г. въ Шафгаузенѣ, занимался врачебной практикой и обученіемъ глухонѣмыхъ въ Амстердамѣ и Гаарлемѣ; ум. 1724 г. Его „Surdus loquens“ (Амстерд. 1692 г.) и „Dissertatio de loquela“ (ibid. 1700) вполнѣдствіи проложили путь для развитія нѣмецк. звукового метода обученія глухонѣмыхъ.

2) Иоганъ, р. 1707, ум. 1741 г., врачъ и ботаникъ, род. въ Шафгаузенѣ; съ 1731 г.—академикъ въ Петербургѣ. Описалъ нѣсколько новыхъ растений и основалъ академическій ботаническій садъ.

3) Гюстъ (Jodocus), живописецъ, рѣзчикъ и граверъ, род. 1539 въ Цюрихѣ, умеръ 1591. Издалъ нѣсколько альбомовъ, гербовъ, рисунковъ, и т. д. Его „Stamm- und Waprenbuch“ вновь изданы Warnecke (Görlitz 1877). Прочіе альбомы Hirth'омъ (Münch 1880 сл.) др.

Аммерландъ (Ambria, Pagus Ammeri), древняя нѣмецкая область между р. Гунте и Яде, принадлежитъ теперь великому герцогству Ольденбургскому и прилегаетъ къ прусск. пров. Аурихъ; въ средніе вѣка самостоятельное графство, входившее въ составъ саксонскаго герцогства.

Аммеръ, лѣвый притокъ Изара въ верхней Баваріи, беретъ начало у Крөйцшница, на границѣ съ Тиролемъ протекаетъ въ сѣверномъ направленіи по области Аммергау (въ средніе вѣка Амбергау), извѣстной производствомъ всякаго рода рѣзныхъ издѣлій. Около Вейлгейма А. протекаетъ по мшистой низменности къ озеру Аммеръ. Протекая мимо Брюкка и Дахау, А. припл-

масть слѣва Мойзахъ, а нѣсколько дальше, справа,—Вюрмъ, потомъ сливается съ Глономъ и впадаетъ въ Изаръ ниже Моосбурга. А. течетъ очень быстро и имѣетъ важное значеніе для Мюнхена, такъ какъ по нему сплавляется весь потребный для этого города лѣсъ; имѣетъ 180 килом. въ длину. Озеро Аммеръ тянется съ сѣвера на югъ на 16 килом., въ шир. имѣетъ отъ 2—6 кил., лежитъ 540 м. надъ ур. м.; достигаетъ 83 м. глубины; въ спокойной зеленоватой водѣ его водится много рыбы.

Амми (*Ammi L.*), родъ изъ сем. зонтичныхъ, заключающій сильно вѣтвистыя дву- и многолѣтнія травы съ троякоперистосложными листьями и многоцвѣтными зонтиками, распространенныя въ южн. Евр., около Средиземн. моря и на Канарск. остр. Плоды *A. majus L.*—Кандійскій тминъ—прежде употреблялись какъ лекарство. Вѣточка зонтиковъ *A. visnaga Lam.* примѣнялись какъ зубочистки и привозились изъ Африки и съ Востока въ Марсель.

Аммиакъ NH_3 , газообразное соединеніе азота съ водородомъ, едва ли встрѣчается въ природѣ въ свободномъ состояніи, но соединенія А. съ кислотами, — аммиачныя соли, — весьма распространены въ воздухѣ, въ почвѣ и въ водѣ. Толстый слой углекислаго аммонія находится подъ гуано на о—вахъ Чинча (*Chincha*): сѣрнокислый А. находится въ парахъ тосканскихъ фумароль, а хлористый А. — въ кратерѣ Везувія и др. вулкановъ. Сѣрнистый аммоній содержится въ аловонныхъ газахъ гніенія; выдыхаемый воздухъ, моча и экскременты животныхъ содержатъ аммиачныя соли. Соединеніе азота съ водородомъ происходитъ только въ моментъ ихъ выдѣленія (при прокалываніи селитры съ ѣдкимъ калиемъ и желѣзными опилками). При дѣйствіи ряда электрич. искръ на азотъ въ присутствіи водяныхъ паровъ, а также при испареніи воды въ воздухѣ, образуется азотисто-кислый аммоній. Въ воздухѣ всегда находятся небольшія количества этой соли, образующейся также при горѣніи водорода на воздухѣ. Въ продуктахъ горѣнія обыкновенныхъ горючихъ матеріаловъ всегда находится азотисто-кислый и азотно-кислый аммоній. При дѣйствіи водорода, въ моментъ выдѣленія на растворы азотнокислыхъ солей, водородъ соединяется съ кислородомъ азотной кислоты, образуя воду, другая же часть водорода даетъ съ азотомъ азотной кислоты А. А. образуется также при пропусканіи смѣси паровъ азотистой кислоты и воды черезъ раскаленный древесный уголь и при сухой перегонкѣ органическихъ веществъ, содержащихъ азотъ (рога, кости, каменный уголь); онъ выдѣляется при дѣйствіи ѣдкаго калия, извести и пр. на азотистыя вещества, получается также изъ циана (соединеніе углерода съ азотомъ) и потому находится въ газахъ доменныхъ печей.

А. безцвѣтный газъ съ характернымъ сильнымъ запахомъ, имѣетъ гурчій и ѣдкій

щелочный вкусъ, окрашиваетъ красную лакмусовую бумажку въ синій цвѣтъ; уд. вѣсъ 0,589. При 40° или при 16° , по подѣ давленіемъ 7 атмосферъ, А. сгущается въ безцвѣтную жидкость уд. вѣса 0,624, которая кипитъ при $-37,7^{\circ}$ ($38,5^{\circ}$), а при -75° кристаллизуется и даетъ бѣлую, твердую массу безъ запаха. Газообразный А. разлагается, съ удвоеніемъ объема, въ раскаленной трубкѣ на азотъ и водородъ. Въ обыкновенномъ атмосферномъ воздухѣ горѣніе А. не постоянно, или не происходитъ вовсе; въ чистомъ же кислороdъ онъ сгараетъ въ воду, а освобождающійся азотъ даетъ окислы азота. При дѣйствіи воздуха, содержащаго А., на известъ, образуется азотно-кислый кальцій, слѣдовательно, послѣдній будетъ всегда происходить при гніеніи органич. азото-содержащихъ веществъ въ присутствіи извести. Такое образованіе азотнокислыхъ солей изъ амміака происходитъ подѣ влияніемъ жизнедѣятельности особыхъ микроорганизмовъ. Окислы металловъ восстанавливаются при нагрѣваніи съ А.; освобождающійся при этомъ азотъ соединяется съ нѣкоторыми металлами. При пропусканіи А. надъ раскаленнымъ углемъ образуются цианистый аммоній NH_4CN и водородъ; это цианистое соединеніе образуется также при дѣйствіи А. на окись углерода; хлоръ энергически разлагаетъ А. и въ результатъ получается свободный азотъ и хлористый аммоній. причемъ реакція сопровождается отдѣленіемъ свѣта. При введеніи хлора въ водный растворъ А., можетъ образоваться весьма опасный, взрывчатый хлористый азотъ; іодъ также даетъ съ А. взрывчатое соединеніе. Стеклянная палочка, смоченная слабымъ растворомъ соляной кислоты, служитъ чувствительнымъ реактивомъ при опредѣленіи слѣдовъ свободного А., такъ какъ въ присутствіи послѣдняго образуется „дымъ“ хлористаго аммонія. А. весьма хорошо растворяется въ водѣ и спиртѣ; 1 объемъ воды поглощаетъ при 0° —1050, при 15° —727, при 20° —654 объема А., при чемъ она нагрѣвается, сильно увеличивается въ объемѣ, и уд. вѣсъ ея уменьшается. 1 гр. воды растворяетъ при

0° 0,875 д. амміака	30° 0,403 д. амміака
10° 0,679 „ „	40° 0,307 „ „
20° 0,526 „ „	50° 0,229 „ „

Въ нижеслѣдующей таблицѣ приведено % содержаніе А. въ водныхъ растворахъ и соответствующій имъ уд. в. при 14° :

% со- держ.	уд. вѣсъ		% со- держ.	уд. вѣсъ	
	уд.	вѣсъ		уд.	вѣсъ
1	0,9959	13	0,9484	25	0,9106
2	0,9915	14	0,9449	26	0,9078
3	0,9873	15	0,9411	27	0,9052
4	0,9831	16	0,9380	28	0,9026
5	0,9790	17	0,9347	29	0,9001
6	0,9749	18	0,9311	30	0,8976
7	0,9709	19	0,9283	31	0,8953
8	0,9670	20	0,9241	32	0,8929
9	0,9631	21	0,9221	33	0,8907
10	0,9593	22	0,9191	34	0,8885
11	0,9556	23	0,9162	35	0,8864
12	0,9520	24	0,9133	36	0,8844

Производство нашатырнаго спирта. Водный раствор А. (нашатырный спиртъ, ѣдкій амміакъ, *Liquor ammonii caustici*) получается при умѣренномъ нагрѣваніи въ желѣзномъ перегонномъ кубѣ густого тѣста, состоящаго изъ нашатыря (хлористаго аммонія) или сѣрноокислаго аммонія, смѣшаннаго съ порошкомъ гашеной извести и небольшимъ количествомъ воды; выдѣляющийся газъ, послѣ промывки въ небольшомъ количествѣ воды, проводится въ перегнанную воду. Изъ 1 клгр. нашатыря получаютъ 1 клгр. 30% раствора А. Въ аптекахъ продается 10% растворъ А.

ками извести по трубкѣ f въ котель g, откуда извѣсть отъ времени до времени спускается помощью клапана, находящагося внизу котла. Амміачная вода, переливаясь черезъ края h котла g, спускается внизъ по ступенчатой колоннѣ, и въ G нагрѣвается до кипѣнія, помощью паровой трубы d и течетъ, наконецъ, черезъ k въ сливную трубу t съ гидравлическимъ затворомъ. Пары, поднимаясь по концентрическимъ кольцамъ l вдоль по ступенчатой колоннѣ, поступаютъ въ трубы m и помощью трубъ n проходятъ черезъ смѣсь газовой воды съ известковымъ молокомъ, находящуюся въ котлѣ F. Водяные и амміачные пары поступаютъ затѣмъ черезъ отверстіе o въ колонну и выходятъ изъ аппарата надъ E по трубѣ p, которая входитъ въ ящикъ D съ сѣрною кислотою. Выдѣляющіеся здѣсь зловонные пары и газы поступаютъ подъ колпакъ q, откуда идутъ черезъ г и каналъ s въ предварительный нагрѣватель B, а изъ послѣдняго

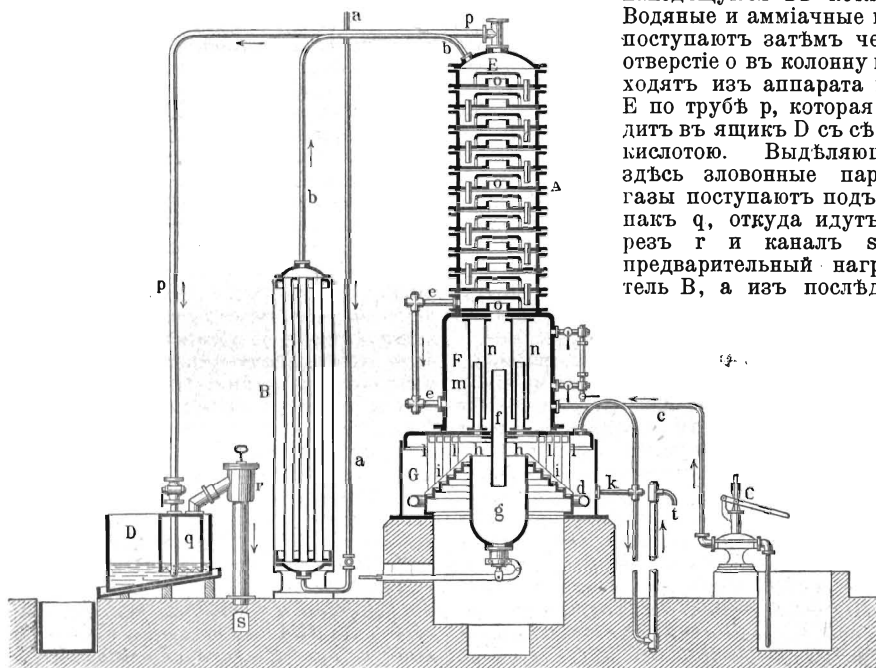

Аппаратъ Грюнеберга для получения нашатырнаго спирта и сѣрноокислаго амміака.

(уд. вѣса 0,960). Въ техникѣ А. получается изъ конденсационныхъ водъ газовыхъ заводовъ (амміачныя воды), содержащихъ много сѣрнистаго и углекислаго аммонія. Газовая вода перегоняется въ смѣси съ ѣдкой известью, разлагающей озпаченныя амміачныя соединенія, причемъ пользуются приборами, построенными по принципу спиртоочистительныхъ аппаратовъ. Водяные пары, постепенно сгущаясь въ аппаратъ, стекаютъ обратно въ котель, тогда какъ насыщенный А. водяной паръ поступаетъ въ холодильникъ. Въ аппаратъ Грюнеберга (см. рис.) амміачная вода поступаетъ по трубѣ a въ предварительный нагрѣватель B, и изъ него по трубѣ b въ колонну A ректификаціоннаго аппарата. Затѣмъ она течетъ трубой e въ котель F, въ который также накачивается извѣсть, помощью насоса C и трубы c; затѣмъ она переходитъ вмѣстѣ съ остат-

въ топку. Для получения раствора А. въ водѣ, газы выходящіе изъ p, охлаждаются въ холодильникѣ, затѣмъ промываются известковымъ молокомъ для очистки отъ угольной кислоты и сѣроводорода и, проходя черезъ фильтръ съ древеснымъ углемъ, гдѣ они освобождаются отъ пригорѣлыхъ веществъ, поглощаются холодной перегнанной или обыкновенной водою, въ особыхъ аппаратахъ. Аппаратъ перерабатываетъ въ 24 часа до 40,000 литр. амміачной воды, изъ которой выдѣляетъ почти весь А. Сгущая, помощью охлаждения, водяные пары, насыщенные амміакомъ, сейчасъ по выходѣ ихъ изъ описаннаго выше аппарата, получаютъ такъ наз. концентрированную амміачную воду желтоватаго цвѣта съ запахомъ А. и сѣроводорода, находящую примѣненіе въ содовомъ производствѣ, по способу Сольва. Большое значеніе имѣетъ проблема

превращенія атмосфернаго азота въ А. При проведеніи смѣси водяного пара и воздуха надъ тѣсною смѣсью окиси барія и угля, накаленною до 300°, образуется цианистый барій, который разлагается затѣмъ водянымъ паромъ на А. и углекислыя баріи. При проведеніи воздуха надъ раскаленнымъ углемъ получаютъ окись углерода и азотъ; при дѣйствіи же означенной смѣси на раскаленный гидратъ окиси кальція образуются А. и углекислый кальцій.

Обращающийся въ торговлѣ амміачный растворъ содержитъ 20—30% А. Онъ имѣетъ запахъ и вкусъ А., вызываетъ на кожѣ пузыри, теряетъ на воздухъ и въ особенности при нагрѣваніи А. и по своимъ химическимъ реакціямъ похожъ на ѣдкій калий; при соединеніи съ кислотами образуетъ амміачныя соли. При прибавленіи къ амміачной соли ѣдкаго калия образуются калийная соль и гидратъ окиси аммонія (гипотетическаго металла), этотъ гидратъ распадается на А. и воду: $\text{NH}_4\text{HO} = \text{NH}_3 + \text{H}_2\text{O}$. Хлористоводородная кислота (HCl) даетъ съ А. хлористый аммоній NH_4Cl . Объ образованіи весьма важныхъ классовъ органич. соединеній замѣщеніемъ водорода А. кислотными и спиртовыми радикалами см. *амиды и основанія органическія*.

А. разъѣдаетъ кожу, слабый растворъ его вызываетъ при вдыханіи гиперемію и увеличиваетъ выдѣленія слизистой оболочки бронхъ; концентрированный растворъ причиняетъ сильный кашель и судороги голосовой щели. Большія дозы амміачн. раствора причиняютъ катарры желудка и кишечк., припадки удушья, параличъ сердца. А. находитъ примѣненіе, какъ сильное основаніе, въ тѣхъ случаяхъ, когда имѣется въ виду утилизированіе его способности улетучиваться при нагрѣваніи; 17% растворъ А. имѣетъ тоже химическое дѣйствіе, что 31% растворъ ѣдкаго натра. Избытокъ свободнаго А. можетъ быть легко удаленъ нагрѣваніемъ; избытокъ же амміачныхъ солей прокаливаніемъ. А. употребляется вмѣсто натроваго щелока и мыла въ прачешныхъ заведеніяхъ и отбѣльныхъ, въ красильномъ дѣлѣ и перестомонныхъ, для выводки пятенъ, какъ антихлоръ, въ содовомъ производствѣ (амміачный способъ), при производствѣ лаковъ и красокъ и пр. А. производитъ сильное раздраженіе слизистыхъ оболочекъ носа и дыхательныхъ путей, чѣмъ пользуются въ медицинѣ для того, чтобы вызвать рефлекторныя движенія дыхательныхъ органовъ. Какъ наружное средство употребляютъ А. въ смѣси съ жирнымъ масломъ, въ видѣ такъ наз. летучей мази (*Linimentum ammoniatum volatile*), при ревматизмѣ и ушибахъ; нашатырный спиртъ употребляютъ противъ змѣйнаго и пчелинаго яда, смачивая соотвѣст. мѣста растворомъ А. и противъ отравленія спиртомъ (10 кап. нашатырн. спирта на стаканъ воды — принимаютъ внутрь). Пристлей собралъ 1774 г.

амміачный газъ надъ ртутью и назвалъ его щелочнымъ воздухомъ. Бертоле показалъ въ 1785 г., что А. состоитъ изъ азота и водорода. См. *Tellier, L'ammoniaque dans l'industrie* (Пар. 1867). *Fehrmann, Das Ammoniakwasser und seine Verarbeitung* (Брауншв. 1887); *Arnold, A. und Ammoniakpräparate* (Берл. 1888 г.).

Амміакъ-гумми, см. *гумми-амміакъ*.

Амміачныя соли весьма распространены въ природѣ (см. *амміакъ*), образуются при пейтрализации амміака кислотами. Въ отношеніи растворимости въ водѣ онѣ весьма сходны съ калийными солями. А. с. безцвѣтны, когда кислоты ихъ образующія безцвѣтны, не имѣютъ запаха за исключеніемъ углекислаго аммонія, остро-соленнаго вкуса, легко разлагаются съ выдѣленіемъ амміака, нѣкоторыя уже на воздухъ, другія при выпариваніи раствора и всё — при прокаливаніи. Многіе изъ нихъ возгораются; облитыя растворомъ ѣдкаго калия, А. с. выдѣляютъ амміакъ. А. с. находятъ примѣненіе въ техникѣ, медицинѣ, какъ удобреніе употребляютъ гл. обр. сѣрно-кислый аммоній. Онѣ не такъ легко вымываются изъ почвы, какъ чилийская селитра, дѣйствуютъ однако медленно, причѣмъ амміакъ прежде всего окисляется въ азотную кислоту. Этимъ объясняется, почему А. с. дѣйствуютъ обыкновенно лучше и вѣрнѣе на глинистыя, достаточно рыхлыя и пористыя почвы, чѣмъ на плотныя. Для чернозема и песчанной почвы А. с. не пригодны.

Амміанъ Марцелинъ (*Amnianus Marcellinus*), римскій историкъ, ок. 330—400 г. до Р. X., по происхожденію грекъ изъ Антіохіи въ Сири. Изъ 31 книги написанной имъ на латинск. яз. исторіи Рима отъ Нервы до Валента (96—378 по Р. X.) сохранились послѣднія 18 книгъ (14—31), обнимающія періодъ 353—378 гг., т. е. современныя автору событія, и являющіяся важнѣйшимъ источникомъ по исторіи этого времени. Будучи язычникомъ. А. М. тѣмъ не менѣе и къ христіанству относится терпимо и справедливо. Лучшее изд. *Gardthausen'a* (Лейпц. 1874—75, 2 т.), съ комментаріями—*Wagner-Erfurd*t (тамъ-же 1808, 3 т.); нѣмецк. перев. *Tross* и *Büchle* (Штутт. 1827—53, 8 т.), въ извлеченіи *Coste* (Лейпц. 1879).

Аммобіумъ (*Ammobium V. Br.*), родъ изъ семейства сложнопѣстныхъ, содержащій всего два австралійскіхъ вида, изъ которыхъ А. *alatum R. Br.*, съ цвѣтами, похожими на цвѣты иммортелей, разводится въ садахъ и идетъ для надгробныхъ вѣнковъ и сухихъ букетовъ.

Аммоней (*Ammonoidea*) (греч.), отрядъ вымерш. головоногихъ моллюсковъ (*Cephelopoda*), съ многокамерной раковинной. Животное помѣщалось, подобно нынѣ живущему кораблику (*Nautilus*), только въ передней камерѣ, но находилось въ сообщеніи и съ задними посредствомъ заключенной въ известковыя стѣнки трубки, т. наз. сифона. Относительно внутренняго строенія

А. въ точности ничего неизвѣстно. Назначеніе такъ называем. алпихій (см.), роговыхъ или известковыхъ скорлупъ, которыя находятъ въ передней камерѣ А., также еще не разъяснено съ точностью, но считается болыпшествомъ за крышку, покрывавшую животное, втянувшее свое тѣло. А., очень различной величины (отъ сантиметра до діаметра каретнаго колеса), встрѣчаются чрезвычайно часто, и геологъ опредѣляетъ преимущ. по нимъ т. наз. относительную древность (возрастъ) многихъ отложений. Въ систематикѣ нѣсколькихъ тысячъ видовъ А. большую роль играетъ направленіе швовъ въ стѣнкахъ ихъ камеръ. На этихъ швахъ прекрасно замѣтно постепенное ихъ развитіе во времени и переходъ отъ простыхъ къ болѣе сложнымъ формамъ: у самыхъ древнихъ девонскихъ типовъ (гоніатиты, клименіи), швы идутъ проще всего, въ видѣ дугъ или зигзаговъ; въ триасѣ преобладаютъ цератиты и близкіе къ нимъ; въ триасѣ же, главнымъ же образомъ въ юрской и мѣловой формацияхъ развиваются типы съ болѣе сложными швами, аммониты (Аммоновы рога). — Къ концу мѣлового періода вся группа аммоней вымираетъ совершенно. Въ настоящее время А. дѣлятся на 19 семействъ и болѣе сотни родовъ. Большая часть этихъ родовъ имѣетъ раковину, свернутую спиралью въ одной плоскости, съ оборотами, у однихъ родовъ только прилегающими (напр. *Arietites Perisphinctes*), у другихъ болѣе или менѣе совершенно обхватывающими, такъ что снаружи виденъ только послѣдній оборотъ (*Argesies Phylloceras*). Во многихъ семействахъ извѣстны роды съ болѣе или менѣе развернутою спиралью (*Namites*, *Crioceras*, *Staphites*), спиралью винтообразною (*Turrillites Cochloceras*), либо формы совершенно выпрямленныя въ палку (*Vastrites*, *Vaculites*). Развернутыя формы особенно обильны въ послѣднія геологическія эпохи жизни всего отряда. — Самыя крупныя изъ всѣхъ извѣстныхъ формъ найдены въ мѣлу Вестфалии. Такимъ образомъ въ музеѣ г. Мюнстера хранится аммонитъ принадлежащій къ роду *Pachydiscus*, имѣющій 2,5 м. въ діаметрѣ.

Изобиліе, въ которомъ А. встрѣчаются во многихъ отложенияхъ по числу особей въ связи съ замѣтательною измѣнчивостью въ украшеніяхъ, способъ завиванія и другихъ особенностяхъ раковинъ, чрезвычайно затрудняютъ въ установленіи сколько нибудь строгихъ разграниченій не только между видами, но и между родами, служа поводомъ къ существенныхъ разногласіяхъ въ подраздѣленіяхъ различныхъ изслѣдователей и побуждаютъ считать классификацію А. далеко еще не установившеюся. Съ другой стороны эти же причины дали возможность нѣкоторымъ авторамъ видѣть въ А. прекрасные примѣры измѣнчивости видовъ и перехода во времени однихъ въ другіе. Между А. установлены уже

весьма многочисленныя ряды формъ, послѣдовательно развѣтлявшихся и переходившихъ другъ друга въ непрерывномъ ряду слѣдовавшихъ другъ за другомъ геологическихъ отложений.

Аммонитяне, пастушескій народъ семитскаго племени. Книга бытія (19, 38) указываетъ на ихъ происхожденіе отъ смѣшенія семитовъ съ другими племенами. Они жили въ близкомъ соудствѣ съ колѣнами Рувима и Гада и населяли пустынную область сѣверной Аравіи, между Иабокомъ и Арнономъ. У нихъ была та же религія, что и у Хананеянъ, — съ обрѣзаніемъ и поклоненіемъ Молоху. Они занимались земледѣліемъ и скотоводствомъ, но были народъ воинственный. Ихъ исторія представляетъ собой рядъ распрей съ израильянами, которые, при Іевоаѣ и Саулѣ, отражали ихъ нападенія; при Давидѣ израильяне взяли ихъ главный городъ Раббатъ и жестоко отомстили имъ. А. помогали Навуходоносору противъ Израіля и препятствовали возстановленію Іерусалима при Нееміи. Антиохъ Эпифанъ вторично завоевалъ ихъ столицу, а Іуда Маккавей побѣдноно отразилъ ихъ нападеніе. Послѣ II ст. по Р. Х. имя А. уже не попадаетъ въ исторіи: они смѣшались съ арабами.

Аммоніевъ рогъ, см. *мозгъ головной* (анат.)

Аммоній (*Ἀμμόνιος*), 1) А. Саккъ (*Σακκῆς*), александрійскій философъ, основатель неоплатонизма, жилъ приблизительно отъ 175—242, былъ воспитанъ своими небогатыми родителями въ христіанствѣ, но затѣмъ вернулся къ старой религіи. Сначала добывалъ себѣ пропитаніе, таская мѣшки въ Александріи (отсюда и его названіе *σάκκος* — мѣшокъ). Его пылтивный умъ скоро привлекъ его къ изученію философіи, въ чемъ онъ оказалъ такіе успѣхи, что его многочисленныя послѣдователи называли его „ученикомъ божьимъ“. Свое ученіе А. преподавалъ только устно, и отиошеніе его воззрѣній къ ученію Платона, замѣчательнѣйшаго изъ учениковъ А., невозможно выяснитъ въ точности, между тѣмъ они, вѣроятно, въ многомъ расходились. Повидимому, А. утверждалъ, что философскія воззрѣнія Платона и Аристотеля въ сущности тождественны.

2) Греческій грамматикъ ок. 400 по Р. Х. изъ Александрии, послѣдствѣнъ занимался въ Константинополѣ, извѣстенъ, какъ составитель словаря греческихъ синонимовъ (*Περί ομοίων καὶ διαφόρων λέξεων*); вѣроятно, переработка болѣе древняго сочиненія (изд. Valkenaer'омъ, Лейд. 1739 и Schäfer'омъ, Лейпц. 1822).

3) Сынъ Эрмія, философъ нео-платоникъ въ концѣ V в. по Р. Х., ученикъ Прокла, преподавалъ въ Александріи, былъ извѣстенъ какъ толкователь Платона и въ особенности Аристотеля, а также какъ математикъ. До насъ дошли его комментаріи къ логическимъ сочиненіямъ Аристотеля и къ Порфирію (изд. Busse, Берл. 1891).

Аммоній NH_4 , соединеніе азота съ водородомъ, до сихъ поръ не полученное; на его существованіе указываютъ нѣкоторыя аналогіи между солями А. и калия; А. напр., играетъ въ амміачныхъ соляхъ роль металла. При разложеніи раствора хлористаго А. электрич. токомъ, въ которомъ отрицательнымъ полюсомъ служитъ ртуть, получаютъ пористую амальгаму консистенціи коровьяго масла, застывающую на холоду въ видѣ кристалловъ (аммоніевая амальгама), т. е. вещество, имѣющее тѣ же свойства, что и сплавъ ртути съ металломъ; но уже при обыкновенной температурѣ аммоніевая амальгама разлагается, выдѣляя на 2 объема амміака, 1 объемъ водорода, $2\text{NH}_4\text{OH} + \text{H}_2$. При дѣйствіи амміака на калий образуется темно-красная жидкость, состава NH_3K ; при дѣйствіи нашатыря на послѣднее соединеніе получается темносиняя жидкость, разлагающаяся тотчасъ на амміакъ и водородъ; очень можетъ быть, что жидкость эта представляетъ собою А. Окисъ А. неизвѣстна; гидратъ окиси А. NH_4HO можно считать составною частью раствора амміака въ водѣ.

Аммоній бромистый (бромистый аммоній), NH_4Br , образуется при дѣйствіи брома на сѣрнистый аммоній, при усредненіи амміачнаго раствора бромистоводородной кислоты и при прокаливаніи бромистаго калия съ сѣрнокислымъ аммоніемъ, причемъ А. б. осаждается на болѣе холодныхъ частяхъ сосуда. А. б. образуетъ безцвѣтные кристаллы остро-соленаго вкуса, растворяющіеся весьма хорошо въ водѣ и алкоголь; соль эта возгоняется и разлагается при храненіи на воздухѣ; находитъ примѣненіе въ фотографіи и медицинѣ.

Аммоній іодистый (іодистый аммоній) NH_4I образуется при нейтрализаціи раствора амміака іодистоводородной кислотой; А. і. представляетъ безцвѣтные, расплывающіеся на воздухѣ кристаллы, хорошо растворимые въ водѣ и алкоголь и возгоняющіеся безъ разложенія только въ отсутствіи воздуха; необходимо сохранять въ темнотѣ, въ хорошо закупоренныхъ стеклянкахъ. Въ воздухѣ А. і. легко разлагается съ выдѣленіемъ амміака и іода, отчего растворъ А. і. окрашивается въ желтый или бурый цвѣтъ. Соль эта находитъ примѣненіе въ фотографіи.

Аммоній роданистый (роданистый аммоній, сѣроціанистый аммоній) NH_4CNS образуется при сухой перегонкѣ органическихъ веществъ, содержащихъ сѣру и азотъ, при нагрѣваніи синильной кислоты съ желтымъ сѣрнистымъ аммоніемъ или амміака съ сѣроуглеродомъ; содержится въ большомъ количествѣ въ амміачной водѣ и представляетъ безцвѣтные, расплывающіеся кристаллы, растворяющіеся весьма хорошо въ водѣ; плавится при 159° и превращается при продолжительномъ нагрѣваніи въ изомерную тиомочевину; растворяясь въ водныхъ растворахъ этой соли многіе окислы образуютъ

двойныя родан. соединенія. Солю этой пользуются въ ситцепечатаніи, какъ вапой, при набивкѣ анилиновыхъ красокъ.

Аммоній фтористый (фтористый аммоній) NH_4F образуется при нейтрализаціи амміака фтористоводородной кислотой или при прокаливаніи хлористаго аммонія съ фтористымъ натріемъ; безцвѣтные кристаллы съ остро-соленнымъ вкусомъ, растворяющіеся хорошо въ водѣ, мало въ алкоголь; А. въ сухомъ видѣ или въ растворѣ раздѣдаетъ стекло. Растворъ теряетъ при выпариваніи амміакъ и даетъ расплывающіеся кристаллы кислаго А. NH_4F , HF . А. ф. имѣетъ примѣненіе въ химич. анализѣ, служитъ также для травленія стекла.

Аммоній хлористый (хлористый аммоній, нашатырь) NH_4Cl встрѣчается въ возгонномъ видѣ въ расщелинахъ лавы многихъ вулкановъ, на мѣстахъ пожаровъ въ каменноугольныхъ копяхъ, а также въ гуано съ Чинча (Chincha) и въ весьма небольшомъ количествѣ въ слюнкѣ, желудочномъ сокѣ, мочѣ и т. п. Соль эта образуется прямымъ соединеніемъ амміака (NH_3) съ хлористоводороднымъ газомъ (HCl) и разложеніемъ углекислаго аммонія нѣкоторыми хлористыми солями; чаще всего получается усредненіемъ амміачной воды костеожигательныхъ и газовыхъ заводовъ соляной кислотой; примѣси смолистыхъ веществъ тщательно отдѣляютъ и соль очищаютъ перекристаллизаціей. Обыкновенно для полученія NH_4Cl перегоняютъ амміачную воду газовыхъ заводовъ съ известью и выдѣляющіеся пары амміака отводятъ въ соляную кислоту, до ея нейтрализаціи. Жидкость выпаривается до кристаллизаціи и сырой А. х. очищается или перекристаллизаціей или возгонкой въ большихъ желѣзныхъ котлахъ, выложенныхъ внутри огнеупорнымъ кирпичемъ, а также въ стеклянныхъ баллонахъ. Полученный возгонкой нашатырь представляетъ безцвѣтные, волокнистые кристаллическія массы, безъ запаха и съ остро-соленнымъ вкусомъ, превращающіеся съ трудомъ въ порошокъ; соль эта растворяется въ водѣ, причемъ температура послѣдней сильно понижается. 100 ч. воды растворяютъ при 0° —28,4, при 10° —32,8, при 110° —77,2 частей соли; растворимость А. х. въ алкоголь уменьшается съ крѣпостью. Соль эта кристаллизуется въ видѣ маленькихъ октаэдровъ или кубиковъ. При выпариваніи раствора, онъ становится кислымъ, вслѣдствіе улетучиванія амміака. При прокаливаніи А. х. улетучивается, не плавясь; при высокой температурѣ пары разлагаются на хлористоводородный газъ и амміакъ, которые опять соединяются между собою при температурахъ ниже 350° . А. х. образуетъ съ многими солями хлористоводородной кислоты двойныя соли. При дѣйствіи желѣза образуется хлористое желѣзо, амміакъ и водородъ и потому нерѣдко въ безцвѣтномъ нашатырѣ находятъ примѣси хлористаго желѣза. А. х.

пользуются для приготовления амміака, какъ припоемъ для покрыванія желѣза, мѣди и латуни оловомъ и цинкомъ, въ ситцепечатаніи, въ красильняхъ, при производствѣ нюхательнаго табака, при добываніи платины, для приготовления желѣзныхъ замазокъ и охлаждающихъ смѣсей. А. х. получается, какъ побочный продуктъ, при содовомъ производствѣ по амміачному способу. Въ медицинѣ А. х. служитъ средствомъ противъ катаровъ желудка и бронхъ. Искусственный нашатырь привозили въ Европу изъ Египта, гдѣ его приготавливали изъ сажн, скоплавшейся при топкѣ пометомъ верблюдовъ, въ мѣстности наз. Аммонією (въ Ливіи). Geoffroy показалъ въ 1720 г., что А. х. состоитъ изъ соляной кислоты и легучей щелочи.

Аммонія сульфгидратъ (сульфгидратъ аммонія, водородо-сѣрнистый аммоній, сѣрнисто-водородный, сѣрнистый аммоній) $\text{NH}_4 \text{HS}$, образуется въ видѣ безцвѣтныхъ, весьма легучихъ кристалловъ съ запахомъ амміака и сѣрводорода при взаимодействіи амміака и сѣрводорода, при низкой температурѣ (при 18° образуются безцвѣтные кристаллы сѣрнистаго аммонія $[\text{NH}_4]_2 \text{S}$). Насыщеная амміачную воду сѣрводородомъ, или подвергая газовую извѣсть или содовые отбросы вмѣстѣ съ нашатыремъ или сѣрнокислымъ аммоніемъ дѣйствию паровой струи въ перегонномъ кубѣ, получаютъ растворъ А., въ видѣ безцвѣтной жидкости, которая, окисляясь на воздухѣ, окрашивается въ желтый цвѣтъ, вслѣдствіе образованія двусѣрнистаго аммонія; соль эта, растворяя сѣру, даетъ многосѣрнистыя соединенія, а при раствореніи электроотрицательныхъ сѣрнистыхъ металловъ даетъ сульфосоли; она служитъ также средствомъ для приготовления киновари, реактивомъ при химич. анализѣ металловъ. Кислоты разлагаютъ А. с. съ выдѣленіемъ сѣрводорода, а изъ желтыхъ растворовъ многосѣрнистыхъ соединеній онѣ выдѣляютъ сѣру. При продолжительномъ дѣйствіи воздуха образуется семисѣрнистый аммоній, который распадается на воду, амміакъ и сѣру, причемъ жидкость обезцвѣчивается.

Аммоновъ оазисъ, см. *Сивахъ*.

Аммонъ (А. — солнце, у грековъ и римлянъ А.—Зевсъ или А.—Юпитеръ), древне египетское божество, особенно почитавшееся въ Фивахъ (вмѣстѣ съ своей женой Мутъ и сыномъ Хономъ). А. изображался или въ видѣ человѣка съ бараньей головой или, чаще всего, въ видѣ человѣка на тронѣ со скипетромъ въ правой и крестомъ, символомъ жизни, въ лѣвой рукѣ. Культъ А. (царя боговъ) особ. процвѣталъ въ эпоху 18—20 династій; начиная съ 21 династіи А. является по преимуществу божествомъ-оракуломъ, святилище котораго находилось среди ливійской пустыни, въ чудномъ оазисѣ А. (см. *Сивахъ*), въ тѣни роскошныхъ пальмъ. Сюда стекались богатые дары изъ близкихъ и далекихъ

странъ; среди вопрошателей этого оракула исторія называетъ Камбиза, Александра В., Катона. Культъ А. проциалъ въ Грецію въ

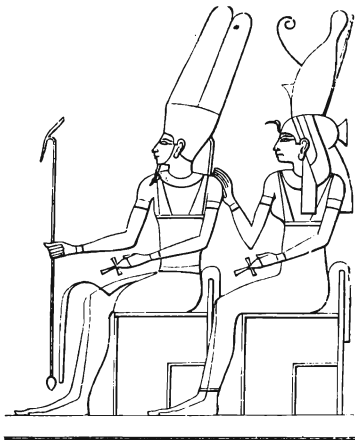

Аммонъ и Мутъ.

очень раннюю эпоху: уже Павзанію былъ извѣстенъ храмъ А. въ Спартѣ и Фивахъ, а элейцы почитали не только Зевса — А., но и Иру — Аммонію.

Аммонъ, 1) Христофоръ Фридрихъ, протестантскій богословъ, род. 1766 г. въ Байретѣ, ум. 1850 г. въ Дрезденѣ, состоялъ проф. философіи и богословія въ Эрлангенѣ и Геттингенѣ и придворн. проповѣдникомъ въ Дрезденѣ. Въ своемъ „Entwurf einer biblischen Theologie“ (2 изд. Геттинг. 1801—02, 3 т.) является послѣдователемъ историко-критическаго рационализма, равно какъ въ руководствѣ по догматич. богословію („Summa theologiae christianae“, 4 изд. Лейпц. 1830), а также въ „Handbuch der christlichen Sittenlehre“ (2 изд. тамъ же, 1838, 3 т.) стоитъ на точкѣ зрѣнія философіи Канта. Впослѣдствіи усвоилъ противоположное направленіе, но въ позднѣйшихъ своихъ соч. „Die Fortbildung des Christentums zur Weltreligion“ (2 изд. Лейпц. 1836—40, 4 т.), „Die wahre und falsche Orthodoxie“ (т. 1849) и „Geschichte des Lebens Jesu“ (т. 1842—47, 3 т.) возвращается къ прежнимъ взглядамъ.

2) Фридрихъ Августъ фонъ, нѣмецк. врачъ, род. 1799 г. въ Геттингенѣ, ум. 1861 г. въ Дрезденѣ, гдѣ съ 1829 г. былъ проф. медико-хирургич. акад. и директоромъ поликлиники и гдѣ основалъ частную лѣчебницу для глазныхъ и хирургич. болѣзней; гл. соч.: „De genesi et usu maculae luteae in retina oculi humani obviae“ (Веймаръ 1830), „De physiologia tenotomiae“ (Дрезд. 1837), „Klinische Darstellung der Krankheiten und Bildungsfehler des menschlichen Auges etc.“ (Берл. 1838—47, 4 ч.), „Brunnendiätetik“ (7 изд., Лейпц. 1880), „Die ersten Mutterpflichten und die erste Kindespflege“ (33 изд., Лейпц. 1892); кромѣ того изд. „Zeitschrift für Ophthalmologie“ (1830—

36) и „Monatschrift für Medizin, Augenheilkunde und Chirurgie“ (1838—40).

Аммонъ, 1) Ал—дръ Ив. (Германовичъ), ученый, сынъ Ивана (Германа) А. (см. ниже) и Елиз. Никол., урожд. Авацасевой (сестры изв. библиографа и толкователя славянскихъ мнѳовъ). Род. въ Москвѣ 1860, учился въ москов. нѳм. гимназіи при лютер. церкви Петра и Павла, въ 1879 поступилъ на юрид. фак—тъ московск. унив., который окончилъ кандидатомъ въ 1883 г. и, по ходатайству М. М. Ковалевскаго, оставленъ быть при унив. по кафедрѣ госуд. права, приватъ-доцентомъ какого права состоить съ 1888 г. Написалъ: „Политич. жизнь Англій въ эпоху реставраціи“ (въ „Юрид. Вѣст.“ 1885, №№ 9 и 10) и „Демократія передъ судомъ англ. конституціоналиста“ — сжатый пересказъ книги Генри С. Мэна „Popular Government“ (ibid. 1887 № 1) и перевелъ (вмѣстѣ съ В. Ѳ. Дерюжинскимъ) книгу того же Мэна „Древній законъ и обычай“ (М. 1884).

2) Ив. (Германъ) Ѳедор., отецъ предъид., историч. писатель (1822—74); род. въ Рязани, гдѣ отецъ его (потомокъ франц. гугенот. семьи, переселившейся послѣ отпаденія Нант. эдикта въ Пруссію, а въ началѣ XIX в. въ Россію) занимался торговлею; учился въ Дерптѣ и на юрид. фак—тѣ Моск. унив., кот. окончилъ въ 1844 г., и съ того времени до смерти служилъ въ Моск. главн. архивѣ мин. ин. дѣлъ, а съ 1863 и въ моск. кред. общ.; другъ А. Н. Авацасева, женатый на его сестрѣ, А. принадлежалъ къ западникамъ 40-хъ гг. Онъ перевелъ: „Дневникъ камеръ-юнкера Берггольца“ (М. 1857—63, 4 т.) и „Записки графа Басевича о Россіи при Петрѣ Вел.“ (въ „Рус. Арх.“ 1866); кромѣ того напечаталъ большую и обстоятельную статью о моск. гл. архивѣ мин. ин. дѣлъ въ V томѣ издававшася въ 60-хъ гг. „Энцикл. словаря, сост. рус. учеными и литераторами“ и „Истор. очеркъ“ помянутого архива (въ IV вып. „Сборника“ архива). См. Венг.

Аммонъ, русск. монахъ-писатель, неизвѣстно когда жившій и сочинившій „Капонъ Иосифу Волоколамскому“. По Евгецію (Болховитинову), списокъ съ этого канона имѣется въ Софійской Новгородской библиотекѣ.

Аммосовская сталь (или узорчатая), получается сплавленіемъ лучшаго желѣза съ графитомъ (1/12) и желѣзной окалиной; полученное издѣліе вытравляютъ кислотою—остается уголь въ видѣ узора.

Аммосовскій калориферъ состоялъ изъ кирпичнаго топливника и горизонтальныхъ оборотовъ, причемъ болѣе нагрѣтые изъ нихъ дѣлались чугунными, остальные желѣзными. Неудобства А. к. состояли преимущественно въ слишкомъ сильномъ нагрѣваніи поверхности и скорой порчѣ желѣзныхъ оборотовъ (см. *калориферы*).

Аммосовъ, 1) А., составилъ и издалъ въ

Спб. 1863 г. брошюру „Послѣдніе дни жизни и кончина А. С. Пушкина. Со словъ бывшаго его лиц. товарища и секунданта К. Данзаса“. Эта книжка (къ ней приложены чрезвычайно важные документы и письма) въ свое время была замѣчат. историко-литер. явленіемъ, ибо въ ней впервые была очерчена свѣтская интрига, жертвой коей палъ Пушкинъ.

2) Никол. Алексѣевичъ, изобрѣтатель „аммосовскихъ печей“ (1787—1868), дворянинъ по происхожденію, учился въ 2 кад. корпусѣ, откуда въ 1805 выпущенъ офицеромъ, участвовалъ въ войнахъ 1808 и 1812—14 гг., въ 1834 генералъ-майоръ, а въ 1835 прославился изобрѣтеніемъ своихъ пневматич. печей-калориферовъ, дѣйствующихъ грѣтымъ воздухомъ; за устройство этихъ печей въ Зимнемъ дворцѣ ему было пожаловано 2000 дес. земли. Въ 1840 вышелъ въ отставку. Написалъ: „Наставленіе, какъ обходиться съ пневматич. отопленіемъ“ (3 изд. 1840—44), „Краткое понятіе о пневм. отопленіи“ etc. (2 изд. 1841—44), „Описание устройства громоотводовъ“ (1850); кромѣ того печаталъ небольшія повѣсти въ „Иллюстр. Газетѣ“ и „Воскр. Досугѣ“ 60-хъ гг. и перевелъ: „О выгодахъ свободной торговли“ Кондильяка (1817) и „Фенелоновы избранныя творенія“ (1820. 3 т.).

Аммофила (*Ammophila Host.*, *Psamma Beauv.*), родъ изъ сем. злаковъ, очень близко стоящій къ роду *Calamagrostis* — (вѣйникъ). *A. arenaria L.* растетъ въ сѣв. Германіи на дюнахъ и у насъ на югѣ; ползучее корневище этого растения укрѣпляетъ летучій песокъ и потому оно разводится на желѣзнодорожныхъ насыпяхъ, крѣпостныхъ валахъ. Съ *A. arenaria L.* сходенъ *A. baltica Lk.*, представл., м. б. только разновидность, встрѣч. у насъ по Балтійскому побережью.

Амнезія, потеря памяти (см. *память*).

Амнистія (греческ. „забвеніе“), помилованіе, касающееся дѣлага класса преступленій или преступниковъ, чаще всего политическихъ; въ монархич. государствахъ дается гл. обр. въ случаѣ какого-либо торжественнаго событія въ семьѣ монарха (см. *помилованіе*). Иногда державы, заключая мирный договоръ, упоминаютъ въ немъ объ амнистіи — въ интересахъ своихъ взаимныхъ приверженцевъ. Подъ амнистіей въ междун. правѣ разумѣется иногда оставленіе безъ послѣдствій требованій и жалобъ, вытекающихъ изъ враждебн. дѣйствій, что и провозглашается въ мирн. договорѣ.

Амой или **Эмой**, по кит. Хіа-мумъ, торговый открытый для европейцевъ городъ въ Китаѣ, на небольшомъ прибрежномъ островѣ того же имени, противъ ост. Формозы, относится съ провинц. Фукианъ, населеніе острова до 400 тыс. Въ городѣ извѣстный буддійскій храмъ съ колос. статуей божества Фо, привлекающей ежегодно многолюдное паломничество. Мѣстопробы-

ваніе католическихъ и англиканскихъ миссіонеровъ. Много европейцевъ, особенно англичанъ и нѣмцевъ; гавань доступна для самыхъ крупныхъ судовъ. Въ привозѣ на первомъ мѣстѣ опиумъ, а затѣмъ хлопчатобумажныя ткани; вывозъ — чай, сахаръ, бумага, табакъ. Португальцы явились сюда впервые въ 1544 году, затѣмъ голландцы и англичане. Гавань нѣсколько разъ открывалась и закрывалась для европейцевъ; въ послѣдній разъ открыта съ 1841 года.

Амокова пляска (малайск. Mataglap, „неистовство“) наблюдается у многихъ малайскихъ племенъ (напр. на о—въ Явѣ), вызывается употребленіемъ опія или сильными аффектами (гнѣвъ, ревность); одержимый А. п. съ кинжаломъ въ рукахъ бросается на улицы, ранить или убиваетъ всякаго, встрѣчающагося ему на пути, пока самъ не будетъ убитъ или укрошенъ. А. п. считаютъ острой душевной болѣзью, напоминающей маниакальные припадки. См. Metzger, „Einiges über Amucklaufen und Mataglap“ („Globus“ 1887).

Амоль (Амуль), городъ въ персидской провинціи Мазандеранъ, къ югу отъ Барфуруша. Въ XIII вѣкѣ былъ столицей и главнымъ городомъ государства, имѣетъ 3000 жителей, число которыхъ лѣтомъ значительно убавляется. Въ окрестностяхъ добываютъ желѣзо, занимаются культурой риса и хлопчатника.

А-моль (A-moll, la minore (ит.), la mineur (фр.), A minor (англ.), тональность минорная, съ основнымъ тономъ la, не имѣющая знаковъ повышенія и пониженія. Гармоническая а-мольная гамма, подобно параллельной ей мажорной гаммѣ do, шестую ступень, т. е. нижнюю медианту которой она составляетъ, также не имѣетъ знаковъ повышенія и пониженія въ ключѣ. Она характеризуется полутонами, находящимися между II и III, V и VI, VII и VIII ступенями, а также полутона тономъ между VI и VII ступенями въ восходящемъ и нисходящемъ порядкѣ, т. е. la, si, do, re, mi, fa, sol ♯, la и обратно. Въ мелодической же а-мольной гаммѣ VI ступень повышена на полутонъ и вслѣдствіе этого появилось слѣдующее построение ея въ восходящемъ порядкѣ: la, si, do, re, mi, fa ♯, sol ♯, la; въ нисходящемъ же порядкѣ, вслѣдствіе пониженія VII ступени гармонической гаммы, получились слѣдующій порядокъ мелодической а-мольной гаммы: la, sol, fa, mi, re, do, si, la.

Амомумъ (Amomum L.), родъ изъ семейства имбирныхъ; заключаетъ растенія съ ползучимъ членистымъ корневищемъ, листовосными побѣгами 1—3 м. выс. и очень короткими, наполовину подземными, цвѣточными стрѣлками; всего около 50 видовъ, распространенныхъ подъ тропиками въ Азіи, Африкѣ, Австраліи и на островахъ Тихаго океана. А. Melegueta Rose. съ бутылкообразными плодами, содержащими въ кисловатой безцвѣтной макоці многочисленныя кругловатыя сѣмена, растетъ

въ тропической полосѣ западной Африки, въ береговыхъ областяхъ отъ Сьерра-Леоне до Конго. Сѣмена перечнаго вкуса, употребляемыя въ Африкѣ и на Востокѣ въ видѣ пряной приправы, прежде шли въ южн. Европу и употреблялись какъ лѣкарство; но теперь лишь изрѣдка примѣняются какъ приправа къ спиртнымъ напиткамъ и для усиленія слабаго укуса. Значительно большее значеніе имѣютъ плоды А. Cardamomum L., растущаго на Суматрѣ, Явѣ и въ Сіамѣ, и А. maximum Roxb., изъ Остѣ-Индіи; тѣ и другіе вывозятся въ Европу подъ именемъ кардамона (см.). Линней относилъ къ роду А. и инбирь (см.).

Аморбахъ, городъ въ бав. области Нижней Франкніи, расположенъ въ Оденвальдѣ, на рѣкѣ Мудай и на линіи ж. д., резиденція князя Лейнингенскаго; въ А. находится прежнее бенедиктинское аббатство, красивая четырехбашенная монастырская церковь (теперь уступлена протестантамъ, въ ней наход. знаменитый органъ); А. занимается выдѣлкой пуговицъ, кожи и сукна и торговлей лѣсомъ. 2176 жит. (1895), большею частью католики. Въ А. имѣется содержащій іодъ желѣзистый источникъ (Гордансбадъ). Основанное въ 734 г. бенедиктинское аббатство, имѣвшее богатыя владѣнія, было секуляризовано въ 1803 г. и вмѣстѣ съ городомъ и областью отдано князю Лейнингенскому. См. Hildenbrand, A. und der östliche Odenwald (Aschaffenh., 1882).

Аморгосъ, одинъ изъ восточ. Цикладовъ въ Эгейскомъ морѣ, принадлежатъ къ греч. епархіи Тера, 134 кв. км., плодороденъ, (1889) 4058 ж. Главное мѣстечко Хора (Кастронъ) съ (1889) 1302 ж. расположено амфитеатромъ вокругъ древняго замка герцоговъ Архипелагскихъ. Въ древности на А. выдѣлывалось почти прозрачное аморійское полотно. При императорахъ А. былъ мѣстомъ изгнанія. Сохранились остатки древнихъ городовъ Минои, Аркесины и Эгіалы.

Амори-Дюваль (Amaury-Duval), собств. Эженъ Эмауэль Пинэ дю Валь (Pineux du Val), франц. живописецъ, род. 8 февр. 1808 въ Монружѣ, ум. 27 дек. 1885 въ Парижѣ. Въ 1826 сталъ ученикомъ Энгра и совершилъ въ 1829 путешествіе въ Морею. Въ 1833 выступилъ впервые въ Салонѣ нѣсколькими портретами и рисунками, за которыми слѣдовалъ въ 1834 „Греческій пастухъ, нашедшій античный рельефъ“, гдѣ А. примкнулъ къ старой итальянской школѣ. Слѣдующіе годы онъ посвятилъ отчасти портрету (Рашель въ видѣ музы трагедіи), отчасти картонамъ для фресокъ въ церкви St-Germain-en-Laye (исполнено въ 1848—53), въ капеллѣ св. Филомены, въ церкви St-Merry въ Парижѣ и въ капеллѣ Богоматери въ St-Germain-l'Auxerrois. Его привлекательное художественное дарованіе обнаружилось ярче всего въ женскихъ портретахъ

и въ позднѣйшихъ картинахъ, среди которыхъ первое мѣсто занимаютъ: Спящій Христосъ - Младенецъ, Благовѣщеніе, Рожденіе Венеры (1863), Дѣвочка съ куклой (1864) и Дафнисъ и Хлоя (1865). А. написалъ „L'atelier d'Ingres“ (1878) и „Souvenirs, 1829—30“ (1885).

Аморитяне, могущественное въ древности племя ханаанейцъ, именемъ которыхъ оно б. ч. и называлось. Они жили къ сѣверо-востоку отъ Иордана, на югъ до Ябока и на сѣверъ до Гермона. Въ XIII ст. до Р. Х. А. подчинили своей власти моавитянъ, перешли черезъ Иорданъ, низвергли могущество хеттеевъ и завладѣли всей землей ханаанской вплоть до моря. Но въ свою очередь они были покорены израильтянами, которые подъ предводительствомъ Иисуса Навина нанесли имъ поражение въ битвѣ при Гибсонѣ. Съ этихъ поръ А. перестали быть самостоятельнымъ народомъ.

Аморозо (Amoroso, ит.), музыкальный терминъ, опредѣляющій нѣжный, страстный характеръ исполняемаго произведенія. Обыкновенно употребляется въ сочиненіяхъ съ медленнымъ характеромъ движенія и сильной страстностью выраженія, и встрѣчается либо какъ самостоятельное обозначеніе, либо въ связи съ другими опредѣленіями движенія и характера музыкальной фразы, напр. *andante amoroso*, *dolce a.* и др. *Amoroso* обозначаетъ на сценѣ также любовника, поэтому *primo A.* значитъ первый любовникъ.

Амортизація (фр. „умерщвление“), 1) Въ средніе вѣка такъ называл. передача движ. или недвиж. имущества церкви, которая тогда называлась „мертвой рукой“, потому что она не выпускала своего имущества въ обращеніе. При этомъ церковь требовала также полной свободы отъ палоговъ для своего имущества (иммунитетъ). Чтобы остановить неумѣрный ростъ церковныхъ имуществъ, зап.-европ. государство уже съ XIV ст. запрещаетъ приобрѣтеніе церковью имущества или ставитъ это прибрѣтеніе въ зависимость отъ разрѣшенія правительства (амортизаціонные законы). 2) По отношенію къ векселямъ, акціямъ, госуд. фондамъ и т. п. А. наз. объявленіе такихъ бумагъ недѣйствительными, когда только этимъ путемъ возможно предотвратить двойную уплату долга со стороны должника или потерю права требованія со стороны кредитора, напр., въ случаѣ потери акціи или вообще бумаги на предъявителя. Соврем. законодательства устанавливаютъ для такихъ случаевъ особую процедуру, кот. лишаетъ получившую бумагу всякаго юридич. значенія; подобнаго рода А. совершается обыкновенно судомъ. Наше законодательство не содержитъ никакихъ общихъ постановленій по этому вопросу. Уст. кред. разд. III даетъ правила объ А. государств. непрерывно-доходныхъ билетовъ (ст. 51—57) и госуд. 5⁰/₀-ныхъ банковыхъ билетовъ

(ст. 130—138); „Положеніе о гор. обществ. банкахъ“ о возобновленіи билетовъ на выводъ въ ст. 62 (Уст. кред., разд. XI). Объявленіе А. векселей нашъ вексельный уставъ не даетъ указаній. 3) Наконецъ, подъ А. понимаютъ еще постепенное погашеніе долга. Если, напр., вмѣсто 4⁰/₀ должникъ уплачиваетъ ежегодно 5⁰/₀, считая 1⁰/₀ для погашенія долга, то черезъ 41 г. долгъ будетъ погашенъ. Особ. значеніе А. прибрѣтаетъ въ тѣхъ отрасляхъ народнаго хозяйства, которыя нуждаются въ долгосрочномъ кредитѣ и въ то же время не могутъ располагать большими свободными капиталами, напр., сельское хозяйство. Съ другой стороны, А. неудобна для кредитора, но это неудобство устраняется въ томъ случаѣ, когда множество мелкихъ платежей по А. скопляется въ одномъ учрежденіи, которое можетъ пустить ихъ въ оборотъ большими суммами; таковы, напр., земельные банки. При государств. долгѣхъ тоже можетъ имѣть мѣсто А. въ формѣ аннуитетовъ (см.). Отъ А. въ этомъ смыслѣ отличается другой видъ А., когда учрежденіе, выпустившее билеты, акціи и пр., постепенно скупаетъ ихъ, погашая такимъ образомъ весь долгъ. Это бываетъ обыкновенно въ акціонерныхъ обществахъ, при соблюденіи изв. условій.

Аморфа (*Amorpha L.*), родъ изъ семейства мотыльковыхъ; кустарники съ непарноперистыми листьями и маленькими грязнофіолетовыми цвѣтами безъ крыльевъ и лодочки, собранными въ плотные пазушные колосы. *A. fruticosa L.* — красивый декоративный кустарникъ родомъ изъ Каролины и Флориды, часто разводимый въ садахъ южной Россіи. Листья его при извѣстной обработкѣ даютъ желтую краску. Еще красивѣе *A. canescens Nutt.* изъ Сѣв. Америки, покрытая сѣрымъ войлокомъ волосковъ.

Аморфное состояніе (греч. безформенный), тѣло, не представляющее кристаллическаго частичнаго строенія. Многія тѣла извѣстны только въ кристаллич., другія только въ аморфномъ состояніи, третьи являются въ обоихъ видахъ. Въ послѣднемъ случаѣ тѣло получается въ аморфномъ состояніи при быстромъ выдѣленіи изъ раствора, быстромъ охлажденіи изъ расплавленнаго состоянія и при другихъ процессахъ, не дающихъ достаточно времени молекуламъ образующагося тѣла сложиться въ правильные кристаллическіе агрегаты. Нерѣдко аморф. тѣло само по себѣ мѣняетъ свою структуру, съ теченіемъ времени становясь кристаллическимъ тѣломъ, таковой переходъ совершается съ выдѣленіемъ теплоты, а иногда и свѣта. А. тѣла въ отличіе отъ кристаллическихъ по всемъ направленіямъ обладаютъ одинаковыми физическими свойствами сцѣпленія, твердости, тепло- и свѣтопроводности и пр. Тѣло въ аморф. состояніи мягче, легче, легче плавится и растворяется, чѣмъ

то же вещество въ кристалл. состояніи. Различіе по отношенію къ свѣту аморф. и кристалл. тѣлъ позволяетъ легко различать оба состоянія при т. наз. поляризованномъ свѣтѣ въ большинствѣ случаевъ, когда тѣло хотя сколько-нибудь прозрачно.

Аморфозоа (Amorphozoa), безформенныя животныя, каковы нѣкоторыя простѣйшія. и губки, въ строеніи которыхъ не наблюдается ни лучистости, ни двубоковой симметріи.

Аморфофаллусъ (Amorphophallus Bl.), родъ изъ сем. Ароидныхъ; травы съ клубненосными корневищами, изъ которыхъ развивается только одинъ трехлопастный листь, съ простыми или двояко перисторазсѣченными лопастями, и длиннопчерешчатый початокъ цвѣтовъ; всего около 26 видовъ, распространенныхъ въ О. Индіи и на Зондскихъ остр. А. Rivieri Dur. тѣломъ можно высаживать въ грунтъ. А. Titanum Becc. отличается огромными размѣрами всѣхъ частей (клубень, напр., 50 см. въ диаметрѣ).

Амосовъ, Ив. Петр., корабельный подмастерье; въ 1799 перевелъ въ англ. и издалъ въ Спб. 2 книги: Чапмана „Ислѣдв. объ истинномъ способѣ находить пристойную площадь парусовъ линейныхъ кораблей и чрезъ посредство оной опредѣлять длину мачтъ и реевъ“ и Никольса „Разсужденіе о произращеніи дубовыхъ листьевъ“.

Амосъ, одинъ изъ малыхъ пророковъ, былъ пастухомъ въ Векоа, іудейской области, пророчествовалъ во времена царя Исаи Іудейскаго и Героваома II Израильскаго (VIII ст. до Р. Х.) въ Виенль, гдѣ священники домогались у Героваома изгнанія его изъ израильскаго царства. Его пророчества относились главнымъ образомъ къ израильскому царству, гибель котораго онъ трогательно изобразилъ.

Ампелиты, глинистыя сланцы, болѣе или менѣе значительно проникнутыя углистыми веществами, окрашивающими ихъ въ черный цвѣтъ (синон. углистые сланцы).

Ампелій, Люцій, лат. пис., вѣроятно П. в. по Р. Х., авторъ энциклопедическ. Liber memorialis, единственный изъ древнихъ, упоминающій о знаменитой пергамской скульптурѣ. Изд. Vesck (Leipz. 1826) и Wölfflin (Leipz. 1854).

Ампелографія (греч. отъ *αμπελος*, виноградная лоза), ученіе о сортахъ винограда, см. *виноградъ*.

Ампелопсисъ (Ampelopsis Michx.), родъ изъ семейства виноградныхъ; вьющіяся кустарники съ пальчато-лопастными листьями (только этимъ и отличаются отъ винограда). А. hedegasea Michx. — дикій виноградъ — родомъ изъ Канады и Соед. Штатовъ — хорошо выноситъ наши зимы и употребляется для украшенія стѣнъ, растетъ быстро. Одна изъ формъ, А. hedegasea radicanissima *Lauche* помощью когтевидныхъ усиковъ такъ крѣпко

присасывается къ стѣнамъ и камнямъ, что не нуждается въ искусств. укрѣпленіи. Размноженіе — черенками и отводками.

Амполь (*Amphelos*), въ греч. миф. прекрасный юноша, любимецъ Діониса, превращенный Зевсомъ въ виноградную лозу.

Амперовъ законъ, см. *электродинамика*.

Амперъ (Ampère), единица силы электрическаго тока, см. *электрическія единицы*.

Амперъ (Ampère), 1) Андре Мари, франц., физикъ и математикъ, род. 22 янв. 1775 г. въ Лионѣ, ум. 10 іюня 1836 г. въ Марсели. Выведенный членомъ Руссо изъ состоянія апатіи, въ которую А. впалъ послѣ гилотинированія его отца въ 1793 г. и увлеченный сочиненіями Лавуазье, онъ посвятилъ себя изученію химіи и физики, въ 1801 г. получилъ профессуру въ Буржѣ, 1805 г. назначенъ директоромъ политех. школы въ Парижѣ, 1809 г. проф. высшаго анализа и механики, 1824 г. перешелъ въ Collège de France проф. физики. Ислѣдванія А. по физикѣ относятся преимущ. къ магнетизму и электричеству. Онъ изслѣдовалъ взаимодѣйствіе двухъ токовъ и так. обр. открылъ электродинамическія явленія. Ислѣдваніе этихъ явленій и основнаго ихъ закона изложены въ соч. „La théorie des phénomènes électrodynamiques“ (Пар. 1826. 2 изд. 1883), предъставляющемъ классическій образецъ опытныхъ и теоретическихъ изысканій. Плодомъ этой работы явился теорія магнетизма А., по которой магнитныя силы сводятся къ электрическимъ (Recueil d'observations électrodynamiques, Пар. 1822). А. занимался также изученіемъ двойнаго преломленія свѣта въ кристаллахъ и одинъ изъ первыхъ пытался свести тепловыя явленія къ явленіямъ движенія частицъ; наконецъ Амперъ почти одновременно съ Авогадро выразилъ тотъ законъ, который носитъ названіе закона Авогадро (см.). Изъ др. соч. извѣстны: „Essai sur la philosophie des sciences“ (1834—43, 2 т.; 2 изд. 1857), Considérations sur la théorie mathématique du jeu“ (Лионъ 1802). См. Journal et correspondance de A. M. Ampère 1793—1805“ (9 изд. Пар. 1893); André Marie A. et Jean Jacques A.; correspondance et souvenirs de 1805 à 1864“ (ibid. 1875, 2 т.); Barthélemy Saint-Hilaire, Philosophie des deux Ampères (2 изд. ibid. 1869); Valsou, La vie et les travaux d'A. M. Ampère (Лионъ 1886).

2) Жанъ Жакъ, франц. писатель, сынъ предыдущаго, род. 1800, ум. 1864. Послѣ путешествія по Италіи и занятій въ Боннскомъ унив. (А. посѣтилъ Гёте въ Веймарѣ), А. переехалъ во Францію, гдѣ сдѣлался сотрудникомъ „Globe“. Въ эпоху іюльской революціи онъ состоялъ проф. литер. въ Марсели, послѣ чего перешелъ на то же мѣсто въ парижскую Сорбонну, въ 1833 въ Collège de France и въ 1847 былъ избр. въ академики. А. очень много путешествовалъ, былъ въ Скандинавіи, Германіи, Египтѣ, Нубіи, С.-Америкѣ. Изъ работъ его упомянемъ: „Littér. et voyages“

(1834, нов. изд. 1850, 2 т.); „Hist. littér. de la France avant le XII s.“ (3 т., 3 изд. 1870); „Hist. de la format. de la langue fr.“ (1841, 3 изд. 1871); „La Grèce, Rome et Dante“ (1848, 9 изд. 1884); „Promenade en Amérique“ (1855, 2 т., нов. изд. 1874); „L'hist. romaine à Rome“ (1861—64, 4 т., 4 изд. 1870); „Les sciences et les lettres en Orient“ (1865); „Mélanges, d'hist. littér.“ (2 изд. 1877, 2 т.). См. Potton, *Études sur la vie et les travaux de J. J. A.* (Paris 1867). Въ русскомъ переводѣ, согласно Венгер. (Русск. Кн. т. I), имѣются „Очерки Сѣвера“ (Спб., 1834, 2-е изд. 1836).

Ампеццо (Кортина д'А., Гайдентъ), деревня Тироля, въ широкой, прекрасной долинѣ Бойты (притока Пиаве) на высотѣ 1219 м. н. п. м. и на дорогѣ изъ Пустерталя въ долину Пиаве, вблизи итальянской границы, среди доломитовыхъ горъ. Въ А. красивая церковь съ отдѣльно стоящей колокольней; рѣзьба на деревѣ и филигранныя работы составляютъ вмѣстѣ съ торговлей лѣсомъ главное занятіе его жителей (въ деревнѣ 619 душъ, въ общинѣ 3032). А. часто посѣщается лѣтомъ туристами, какъ мѣсто среди Ампеццанскихъ доломитовыхъ Альпъ, вершины которыхъ (Монте Кристалло 3199 м., Соралисъ 3206 м., Тофана 3241 м., Антелано 3263 м. и т. д.) отсюда наиболѣе доступны. Самыя живописныя мѣстности на Ампеццанской дорогѣ, ведущей изъ долины Бойты на с. въ долину верхняго Ренца (Гелленштейнталь) и Пустерталя. См. Rohrachner, *Das Ampezzothal* (Инсбрукъ, 1878); Noé, *A. und seine Dolomiten* (Клагенфуртъ 1880).

Амплитуда, (лат.), наиб. отклоненіе отъ средняго положенія при волнообразныхъ движеніяхъ и колебаніяхъ.

Ампликація (лат.), распространеніе, подробное изложеніе мысли.

Ампсиваріи (Amprivarii), германскій народъ, жившій по обоимъ берегамъ нижняго Эмса, союзники римлянъ, затѣмъ перешли на сторону Арминія, за что были наказаны Германикомъ. Ок. 59 по Р. Х. А., тѣсными сосѣдними племенами, покинутые союзниками и отвергнутые римлянами, совершенно исчезли съ лица земли. Немногіе уцѣлѣвшіе изъ А. примкнули впоследствии къ франкамъ.

Ампчилъ, Одо Вильямъ Леопольдъ Россель, британскій дипломатъ, род. 1829, ум. 1884. Сынъ извѣстнаго Вильяма Росселя, А. съ самаго начала посвятилъ себя дипломатической карьерѣ, будучи послѣдовательно представителемъ Великобританіи въ Вѣнѣ, Парижѣ, Флоренціи, Вашингтонѣ, Берлинѣ, ведѣвъ пользуясь значительнымъ вліяніемъ; въ 1870 году А. короткое время состоялъ членомъ кабинета, въ 1878 г. былъ третьимъ уполномоченнымъ отъ Англии на берлинскомъ конгрессѣ, съ 1881 г. возведенъ въ достоинство пэра подъ именемъ лорда А. Особое значеніе приписывается лорду А., какъ главному дѣятелю по сближенію между Великобританіей и новой императорской

Германіей. Вышедшій изъ либеральной фамилии, А. стоялъ внѣ партій, но по своей склонности къ германской дружбѣ пользовался болѣе популярностью въ средѣ консервативной партіи.

Ампутація, отнятіе члена кровавымъ путемъ. Эта операція извѣстна была уже школѣ Гиппократу: у Цельза и Галена есть свѣдѣнія о произведенныхъ по опредѣленнымъ правиламъ А. Но прежде, чѣмъ найдены были предохранительныя мѣры противъ обильныхъ кровотеченій, А. были опасны и примѣнялись рѣдко. До Paré (1582), который ввелъ изолирующую перевязку сосудовъ, кровотеченіе останавливали погруженіемъ ампутаціонной культи въ кипящее масло и смолу или при помощи каленаго желѣза. Лишь со времени Мореля (1674), изобрѣвшаго турникетъ, и Пти (Petit, 1718), усовершенствовавшаго его, А. получила всеобщее распространеніе. А. употребляется, когда отъ операціи можно ждать устраненія угрожающаго жизни или удручающаго больного состоянія; въ послѣднемъ случаѣ должно сообразоваться съ опасностью, которая можетъ возникнуть для больного отъ самой операціи. Болѣе частыми показаніями къ А. служатъ: поврежденія съ сильнымъ разможеніемъ мягкихъ частей и костей, разрывы большихъ сосудовъ и нервныхъ стволовъ, отрываніе членовъ машинами, огнестрѣльнымъ оружіемъ и пр.; ложные суставы, дѣлающіе конечность негодной къ употребленію; обширныя нагноенія и язвы на конечностяхъ, костыля, злокачественныя опухоли, которыя не могутъ быть удалены частичной резекціей (см.) и пр. Отнятіе члена производится либо на протяженіи его съ распиливаніемъ кости (собственно А.), либо въ суставѣ разъединеніемъ только мягкихъ частей (эксартрикуляція, вылученіе); иногда оба метода комбинируются, какъ, напр., при операціи Пирогова на голено-стопномъ суставѣ. При всякой А. стараются сохранить возможно большую часть отнимаемаго члена. Надлежащимъ образомъ уложивъ и хлороформировавъ большого, принимаютъ мѣры къ предотвращенію кровотеченія, для чего обыкновенно накладываютъ турникетъ или эсмарховскій обезкровливающей жгутъ. Разрѣзъ кожи и мягкихъ частей производится всегда такъ, чтобы онѣ возможно лучше покрывали перепиливаемую затѣмъ кость. Далѣе приступаютъ къ остановкѣ кровотеченія посредствомъ перевязки перерѣзанныхъ сосудовъ, а для заживленія раны примѣняютъ тотъ или другой изъ существующихъ способовъ лѣченія ранъ (открытое лѣченіе ранъ, антисептическая повязка и др.). Изъ неблагоприятныхъ явленій, могущихъ наступить въ самой культѣ, должны быть отмѣчены: послѣдовательное кровотеченіе и воспаленіе, которыя лѣчатся по общимъ правиламъ; боли и мышечныя судороги устраняются нало-

женіемъ на культу небольшой тяжести и примѣненіемъ успокаивающихъ средствъ. Очень часто боли въ культѣ наступаютъ при перемѣнахъ погоды; долгое время большие ощущаютъ боли въ отнятыхъ частяхъ тѣла. Иногда боли завязать отъ развивающихся въ культѣ такъ наз. ампуціонныхъ невровъ, которыя удаляются вылученіемъ.

Ампутировать, см. *ампуція*.

Амраотн, главный городъ округа въ индо-британской провинці Бераръ, подъ 20° 56' с. ш. и 77° 47' в. д., на вѣткѣ Большой Индійской желѣзной дороги съ (1881) 22,945 жит. (17,675 индусовъ, 4725 магометанъ и др.), которые занимаютъ весьма значительной торговлей, производствомъ хлопка и приготовленіемъ хлопчатобумажныхъ (6000 работниковъ), а равно шерстяныхъ, шелковыхъ и другихъ матерій.

Амраъ, отецъ Аарона и Моисея, правнукъ Иакова.

Амразъ, замокъ въ Силезіи, см. *Амбразъ*.

Амрилкайсъ (точнѣ Имру уль Кайсъ), арабскій поэтъ, сынъ Ходжра, правителя Бену Асада, жившій незадолго до Магомета, извѣстный своими пѣснями и любовными похощеніями, Изгнанный изъ родины онъ бѣжалъ будто бы въ Константинополь къ имп. Юстиніану, но долженъ былъ вслѣдствіе любовной связи съ какой-то греческой принцессой оставить и этотъ городъ. Умеръ А. въ Ангорѣ. Его изд. Lette (1748), Hengstenberg (1823), Bolmeier (1824), A. Müller (1869), Frenkel (1876). Весь диванъ изд. съ перев. de Slane (Paris 1837) и Ahlwardt (1870 и 1872); комментарий изд. въ Каирѣ 1865 и 1890. Переводъ сдѣланъ Фр. Рюккертомъ (1843).

Амритамъ, въ индійскихъ сагахъ напитокъ безсмертія (соотвѣтствуетъ греческой амросіи).

Амритсаръ („озеро безсмертія“), главный городъ округа того же имени (13,866 кв. км. съ 2,729,109 жит.) въ индобританской провинці Пенджабъ, узловой пунктъ желѣзныхъ дорогъ, по срединѣ между рр. Бисъ и Рави, подъ 31° 37' с. ш. и 74° 55' в. д. съ (1891) 136,766 жит., изъ коихъ 14,000 сейковъ (sikhs), остальные магометане и индусы. А. священнѣйшій городъ сейковъ, религиозный центръ ихъ. Въ искусственно вырытомъ (1581) четырехугольномъ озерѣ (полчаса обходу вокругъ), окруженномъ тротуаромъ изъ мрамора, стоитъ роскошный храмъ, Дарбаръ Сайбъ, съ мраморнымъ вызолоченнымъ куполомъ. Въ святилищѣ его находится Грантъ, священная книга сейковъ, сохраняемая въ дорогомъ изукрашенномъ ларчикѣ, возвращающа въ красивые плашки. Ни одинъ сейкъ не преминетъ при посѣщеніи А. выкупаться въ его озерѣ; тутъ же совершается и омовеніе младенцевъ. Снаружи городской стѣны возвышается фортъ Говиндгаръ, нынѣ английское укрѣпленіе; надъ гробницей сына Гуру Хара Говинда въ саду, населенномъ многочисленными

факирами, выстаетъ высокая колонна Баба Аталъ. А. является первымъ торговымъ городомъ Пенджаба и исходнымъ торговымъ пунктомъ торговли съ Кабуломъ, Кашмиромъ, Бухарой, извѣстенъ также своими шальями, тканье которыхъ распространилось здѣсь изъ Кашмира, равно какъ шерстяными, шелковыми и золототкаными матеріями. Вся торговля достигаетъ до 4½ мил. ф. стерл. ежегоднаго оборота, изъ которыхъ до 200,000 ф. стерл. приходится на продажу кашмирскихъ шалей, вывозимыхъ въ Европу. Городъ А. былъ основанъ въ 1574 Гуру Рамъ Досомъ, апостоломъ сейковъ, въ 1761 онъ былъ разрушенъ Ахмедомъ Шахомъ, но вскорѣ вновь выстроенъ и въ 1802 былъ включенъ Ренджитомъ-Сингомъ въ его царство, послѣ чего былъ роскошно изукрашенъ; въ 1846 А. былъ послѣ покоренія сейковъ присоединенъ къ английскимъ владѣніямъ.

Амритъ, развалины на берегу древней Финикии, къ югу отъ гавани Тарта, расположенная въ необитаемой мѣстности — древній Мараеъ (Marathos), изслѣдованный и описанный только въ 1860 Ренамомъ. Мараеъ, принадлежалъ вначалѣ, какъ колонія, къ области города Арада, третьяго по величинѣ изъ городовъ Финикии. Наибольшій интересъ среди уцѣлвшихъ построекъ вызываетъ Эль-Маабедъ (храмъ), какъ самый значительный остатокъ семитическаго храмоваго зодчества. Это — четырехугольный, окруженный скалистыми стѣнами съ 3-хъ сторонъ, дворъ, 55 м. длиною и 48 м. шириною съ находящейся посреди его цилиндрической скалой въ 5½ кв. мет. въ поперечникъ; на немъ воздвигнута съ 3-хъ сторонъ закрытая часовня въ 4½ м. высоты, покрытая большимъ камнемъ, предназначенная для принятія національныхъ святыхъ — дарохранительница „Theba“. Изъ другихъ памятниковъ замѣчательны: великолѣпный надгробный памятникъ, ристалище съ примыкающимъ къ нему амфитeatромъ, болѣе 20 погребальныхъ пещеръ, т. наз. веретенообразныя колонны (надгробные памятники).

Аму, Ибн-Эль-Асси, знаменитый арабскій полководецъ, первоначально врагъ Магомета, затѣмъ, въ 629, примкнувшій къ нему; выдвинулся покореніемъ Палестины и предпринялъ въ 639 завоеваніе Египта. Болѣе подробныя обстоятельства его жизни недостаточно извѣстны, обыкновенное же арабское преданіе полно невѣроятностей и противорѣчій. Достоверно только, что А. въ 641 году овладѣлъ Вавилономъ и, воспользовавшись возникшими послѣ смерти императора Ираклія безпорядками въ Константинополѣ, принудилъ въ 642 византійское правительство уступить ему Египетъ. А. занялъ Александрію и подавилъ въ 646 возстаніе въ этомъ городѣ, жестоко опустошивъ его. По преданію, онъ еще при первомъ завоеваніи Александріи уничтожилъ, по приказанію халифа, знаменитую александрійскую библиотечку.

литеку, рукописями которой топились 4000 городскихъ бань. Однако болѣе вѣроятно, что значительная часть библиотеки погибла гораздо раньше. А. основалъ новую столицу Эль-Фостатъ (старый Каиръ). Затѣмъ завоевалъ провинцію Барку, а его полководецъ Акба—Триполисъ. Въ 656 А. принялъ сторону халифа Моавія, противника Али. Когда Моавія былъ провозглашенъ халифомъ, онъ сдѣлалъ А. своимъ намѣстникомъ въ Египтѣ, гдѣ тотъ и оставался до самой своей смерти (664).

Амру Соффаридъ, персид. шахъ, правилъ 879—900, второй шахъ династии Соффаридовъ, наследовалъ брату Якубу Соффару, основателю династии; А. прежде всего поспѣшилъ заключить миръ съ калифомъ и такимъ образомъ сталъ законнымъ шахомъ в. ч. Ирана, за исключеніемъ Миди и Сузианы на з. и Согдианы на в. Желая завладѣть послѣдней, А. началъ войну съ ея княземъ, Измаиломъ Саманидомъ, владѣтелемъ Бухаріи и всей страны между Оксомъ и Яксартомъ, но послѣ семилѣтней упорной войны потерпѣлъ рѣшительное пораженіе при Балхѣ (Бактрѣ) въ 900 г. и былъ лишенъ всѣхъ владѣній, кромѣ Сеистана (Дрангианы), гдѣ онъ и его наследники нѣкоторое время сохраняли власть.

Амрумъ (Амромъ), о—въ въ Сѣверномъ морѣ у западнаго берега Шлезвига, къ югозападу отъ о—ва Фёръ, принадлежитъ къ округу Тондернъ, занимаетъ 28 кв. км., полулуною формы; на немъ дюны высотой до 34 мет., на в. скудная травянистая растительность; имѣетъ приморскую гостиницу, маякъ и населенъ (1890) 670 жит., болѣею частью фризцы. Главное поселеніе Небель. На западной сторонѣ о—ва ловятъ устрицъ.

Амдорфъ, реформаторъ, род. въ 1483, ум. въ 1565; учился въ Виттенбергѣ и здѣсь же въ 1511 сталъ профессоромъ богословія; сопровождалъ Лютера въ Лейпцигъ и Вормсъ и былъ его сотрудникомъ по переводу библии. Какъ суперъ-интендантъ въ Магдебургѣ, ввелъ реформацію въ Госларѣ и Каленбергѣ, въ 1542 посвященъ Лютеромъ въ санъ епископа Наумбургскаго, но въ 1547, во время шмалькальденской войны, изгнанъ отсюда. Съ 1552 дѣйствовалъ въ Эйзенахѣ, какъ суперъ-интендентъ. Враждебный католицизму, А. ожесточенно боролся противъ интерима (см. это сл.). Его авторитетъ сильно пострадалъ, вслѣдствіе выставленнаго и энергично защищаемаго имъ тезиса, что добрыя дѣла вредны для спасенія. Сдѣйствовалъ основанію университета въ Іенѣ. Биографія А. см. Прессель (Эльберж., 1862) и Мейеръ (Лейп., 1863).

Амсельфельдъ, см. *Коссово Поле*.

Амслеръ, Самуилъ, граверъ, род. 1791 въ Шинцахѣ, въ Швейцаріи, ум. 1849, изучалъ гравировальное искусство съ 1810 г. у Оберкоглера и Липса старшаго въ Цюрихѣ, посѣщалъ съ 1814 мюнхенскую академию и отправился въ 1816 въ Римъ. Въ 1820 началъ онъ гравюру съ торвальдсе-

новскаго похода Александра, затѣмъ вернулся въ Швейцарію и былъ въ 1829 назначенъ профессоромъ мюнхенской академіи. Его многочисленныя произведенія (гравюры съ картинъ Рафаэля, Овербека, Доменикино, Карло Дольчи и др., со статуей Шванталера и т. д.) отличаются строгостью и простотою рисунка.

Амстегъ, мѣстечко въ швейцарскомъ кантонѣ Ури, у подножія крутого горнаго массива Бристенштокъ, при входѣ въ Мадеранскую долину, 536 м. надъ у. м. Сень-Готтардская жел. дорога вступаетъ здѣсь изъ сравнительно открытыхъ низинъ въ болѣе узкія ущелья долины верхняго Рейса и переходитъ съ праваго берега на лѣвый. Центръ торговли швейцарскими минералами, станція для туристовъ, посѣщающихъ Мадеранскую долину, станція Сень-Готтардскаго шоссе и Сень-Готтардской жел. дороги.

Амстель, рѣка въ Нидерландской пров. Сѣверной Голландіи; въ Амстердамѣ рѣка раздѣляется на нѣсколько рукавовъ и изливается широкимъ устьемъ въ заливъ; длина 14 км.; судоходна даже для небольшихъ морскихъ судовъ. Амстелландъ, прежнее названіе прирѣчной страны, нынѣ часть Сѣверной Голландіи.

Амстердамъ (см. планъ города), столица (но не резиденція) Нидерландскаго королевства, при впаденіи р. Амстеля въ заливъ Эй. раздѣляется двумя рукавами Амстеля на старую (восточную) и новую (западную) части; расположенъ подъ 52° 22' 30" с. ш. и 4° 53' 18" в. д. и имѣетъ окружность въ 20 километр. Многочисленные бывшіе бастионы, превращенные теперь въ бульвары, окружаютъ городъ. Изъ восьми бывшихъ воротъ остался только Мейдерпортъ. 50 слишкомъ медленно текущихъ каналовъ пересѣкаютъ городъ, образуя многочисленныя острова, соединенные частью каменными, частью деревянными мостами. Вода для питья доставляется подземнымъ водопроводомъ, открытымъ въ 1853 — изъ резервуаровъ, устроенныхъ въ дюнахъ въ 7 кил. отъ Гарлема. Дома А. построены на столбахъ, которые покоятся на плотной, песчаной почвѣ, проходя черезъ мягкій слой торфа.

Главные улицы направляются параллельно между собою полукругомъ, опираясь своими концами на заливъ; изъ нихъ болѣе широкія имѣютъ по серединѣ каналы, берега которыхъ украшены деревьями. Къ красивѣйшимъ принадлежатъ: Геренграхта, Принсенграхта и Кейзерграхта. Среди 12 площадей выдается Дамъ, центръ городского движенія (съ высокимъ памятникомъ въ память 1830, воздвигнутый въ 1856). Между 52 церквями заслуживаютъ особаго упоминанія: Ниве Керкъ на Дамѣ, прекрасное готическое зданіе (построенное въ видѣ крестообразной базилики въ 1408—70); готическій Ауле-Керкъ съ древнею живописью на стеклѣ). Среди 9 синагогъ самая большая и красивая, построен-

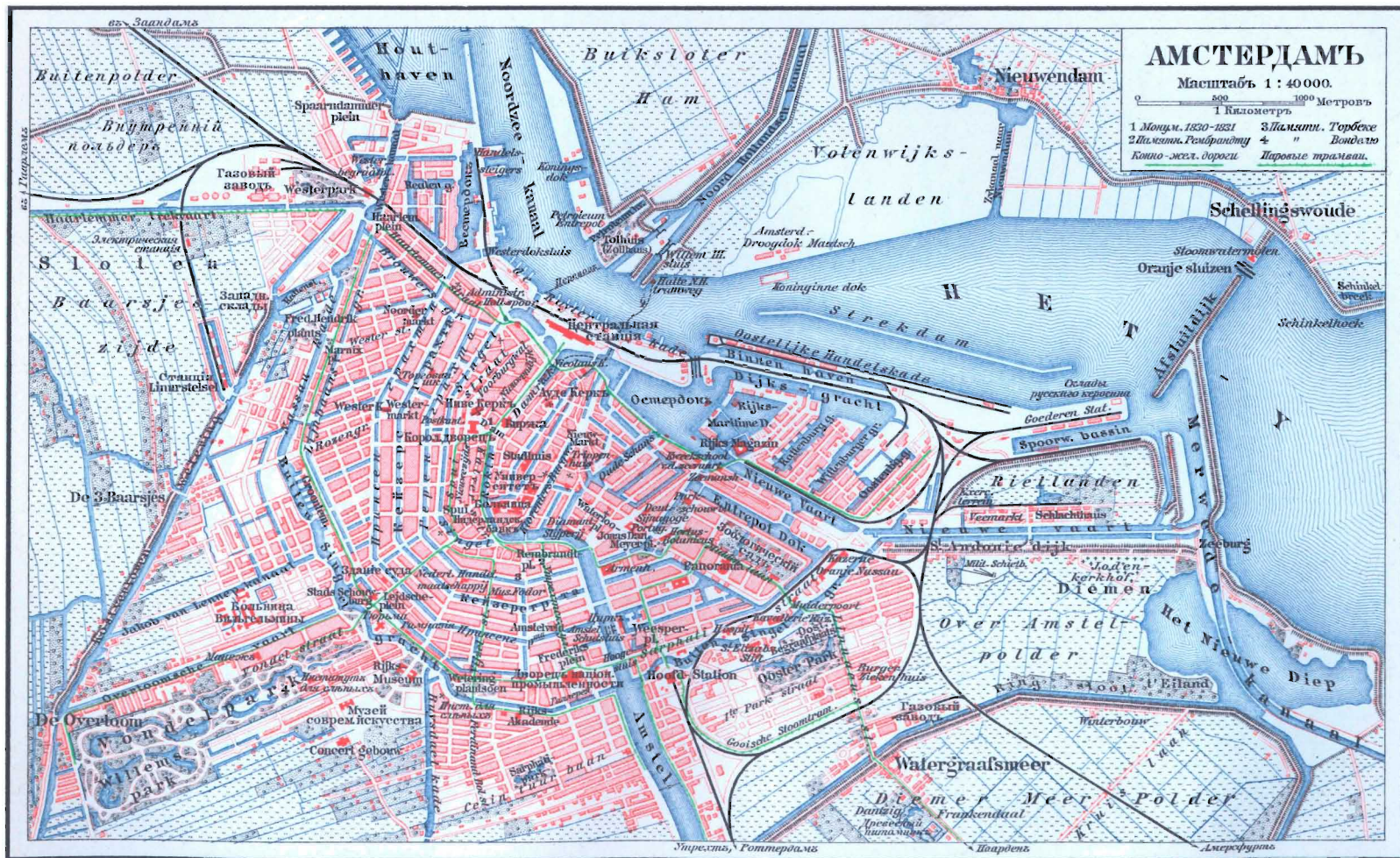

ная въ 1670 по образу храма Соломона, синагога португальскихъ евреевъ. А. богатъ выдающимися зданіями. Самое большое и замѣчательное — бывшая ратуша; королевскій дворецъ на площади Дамъ (1645—55), украшенъ сводомъ, изъ котораго подымается башня, снабженная позолоченнымъ кораблемъ; многочисленныя статуи, барельефы, стѣнная живопись украшаютъ дворецъ; дворецъ національной промышленности (палейсъ форъ фолке-флейтъ, устроенный отъ 1855—64), украшенный куполомъ и великолѣпною галлереею; государственный музей, занимающій площадь 11,000 кв. м.; центральный желѣзнодорожный вокзалъ, расположенный въ центрѣ гавани, образуемой заливомъ Эй, на островѣ. А. окруженъ рядомъ отдѣльныхъ укрѣпленій и искусственнымъ затопленіемъ можетъ быть сдѣланъ совершенно недоступнымъ.

Число жителей 1892 г.: 426,480 (91,930 католиковъ, 49,946 нѣмецкихъ и 4533 португальскихъ евреевъ). Число различныхъ заводовъ и фабрикъ значительно. Специальностью А. являются: шлифованіе алмазовъ, химическія заводы для очистки буры и камфоры, для обработки хинина. Въ большихъ размѣрахъ производится очистка сахара, обработка табаку и сигаръ. Кромѣ того въ А. 5 громадныхъ пивоваренъ, многочисленныя лѣсопильни, паровая рисовая мельница, корабельныя верфи, фабрики для заготовленія ликеровъ, шоколада, муки, хлѣба, чугуноплавильный заводъ и много другихъ фабричныхъ и ремесленныхъ заведеній.

Главнымъ источникомъ богатства является для А. торговля, такъ какъ здѣсь, а также въ Роттердамѣ, сосредоточиваются всѣ торговые обороты Нидерландовъ. Вся сѣверная сторона А. превращена въ громадную гавань глубиною въ 12 м. съ различными доками и бассейнами, среди которыхъ самыя большіе Остердокъ и Вестердокъ (вмѣщающіе почти 1000 кораблей). Последніе отдѣляются отъ залива Эй крѣпкими, недавно оконченными дамбами, которыя защищаютъ вмѣстѣ съ тѣмъ часть города, лежащую на берегу моря, отъ наводненій, наступающихъ при каждомъ бурномъ приливѣ. Впрочемъ, устройство новаго центрального вокзала, расположеннаго въ серединѣ южнаго берега Эй, произвело здѣсь значительное перемѣщеніе товарн. пристаней и складовъ. На восточномъ концѣ Остердока находится знаменитая государственная верфь; вблизи гавань для свободной торговли (Ryks Entrepot Dok) съ огромными магазинами.

Биржа въ А. первая по оборотамъ съ товарами на материкѣ и въ то же время одна изъ значительнѣйшихъ фондовыхъ биржъ. Она проявляетъ громадное вліяніе, особенно по торговлѣ яванскимъ кофе. одна изъ крупнѣйшихъ фирмъ, основанное въ 1824 Голландско-Остидское Общество для торговли (Nederlandsche Handel-

maatschappij) съ 36 мил. гульд. акціонернаго капитала, въ 1889 продало здѣсь и въ Роттердамѣ товара на 38,9 мил. гульд. (кофе на 30,1, олова на 5,3, разныхъ предметовъ на 3,3 мил. гульд.). Въ 1889 г. въ А. ввозъ кофе изъ Ост-Индіи равнялся 45 милл. кг. Важными товарами являются также сахаръ и рисъ, мускатъ, гвоздика, олово, нефть, дрова для построекъ, хлѣбъ. Число входившихъ кораблей въ 1895 г. было 1676, выходявшихъ — 1684. Торговый флотъ А. состоялъ въ 1890 изъ 120 кораблей, среди нихъ 76 пароходовъ. Въ глубь страны товары отправляются по Амстелю и Фехтъ черезъ Утрехтъ къ Рейну или черезъ Гоуду въ Роттердамъ. Желѣзныя дороги соединяютъ А. съ Германіею черезъ Амерсфортъ и Утрехтъ съ Роттердамомъ и Гарлемомъ. По морю А. имѣетъ правильное пароходное сообщеніе съ главными портовыми городами Европы, съ Нью-Йоркомъ, Вест-Индіею, Явою и Буэнос-Айресомъ.

Среди научныхъ учрежденій существ. королевская академія наукъ, академія художествъ, университетъ, нѣсколько специальныхъ и множество общеобразовательныхъ учебныхъ заведеній; морское училище, отлично поставленное (существ. съ 1785), обсерваторія, ботанической садъ, знаменитый своими пальмами, и зоологическій садъ (существ. съ 1838) съ этнографическимъ музеемъ, содержащимъ богатія ост-индскія, японскія и китайскія коллекціи и библиотеку. Въ А. многочисленныя ученые общества, географическое, антикварное (съ коллекціями древностей), общество изящной словесности, общество общественной пользы (Maatschappij tot nut van't algemeen, существ. съ 1784) съ многочисленными отдѣленіями во всей странѣ и поставляющее себѣ главною задачею просвѣщеніе низшихъ классовъ. Среди художественныхъ учрежденій занимаетъ высшее мѣсто государственный музей. Музей содержитъ знаменитыя произведенія художниковъ голландской и фламандской школы.

Еще въ началѣ 13 столѣтія А. былъ рыбацкою деревнею, принадлежащею роду фанъ Амстель, но приобрѣлъ уже въ началѣ 14 столѣтія городскія права. Велѣдствіе участія Гейсбрехта фанъ Амстеля въ убійствѣ графа Флориса Голландскаго, А. былъ разрушенъ въ 1296 сосѣдними Кеннемерами, но вскорѣ перешелъ вмѣстѣ съ Амстелландомъ къ графамъ Голландскимъ, которые дали городу многія права. Въ 14 и 15 столѣтіяхъ А. росъ особенно сильно, благодаря торговлѣ съ Балтійскимъ моремъ; въ 16 столѣтіи онъ сталъ первымъ торговымъ городомъ на сѣверѣ Нидерландовъ. Ради торговыхъ выгодъ А. долго оставался вѣрны испанцамъ и только въ 1578 присоединился къ остальнымъ городамъ въ борьбѣ съ Испаніею. Настоящее процвѣтаніе А. начинается съ завоеванія Фландрій и Брабанта Герцогомъ Парм-

скимъ (1579—85), уничтожившимъ могущество Антверпена и принудившимъ многихъ торговыхъ людей къ переселенію въ Голландію изъ Фландріи и Брабанта. По основаніи ост-индской компании (въ 1602), А. сдѣлался первымъ торговымъ городомъ на берегу Нѣмецкаго моря и росъ такъ быстро, что имѣлъ уже въ 1622—100,000 жит. Послѣ уничтоженія недолговѣчной Батавской республики, А. сталъ въ 1808 столицей короля Людовика Наполеона и занялъ третье мѣсто среди городовъ, входившихъ тогда въ составъ Французской Имперіи.

Амстердамъ (Нов. Амстердамъ), о—въ въ южн. части Индійскаго Океана, подъ 37° 47' ю. ш. и 77° 34' в. д., пл. 66 кв. км. Представляетъ потухшій вулканъ (842 м.), почти недоступенъ, поросъ чахой травой и мохомъ и обитаемъ только морскими птицами. Открытъ въ 1633 голландцами, высадка сдѣлана лишь въ 1696. Нынѣ причисленъ вмѣстѣ съ лежащимъ по близости о. Св. Павла къ англійской колоніи о—ва Св. Маврікія.

Аму-Дарьинскій отдѣлъ обнимаетъ земли по правому берегу Аму-Дарьи и почти вся дельта этой рѣки, уступленные Россіи Хивой по договору 25 Авг. 1873 г.; въ него входитъ также сѣв. часть Бухарскаго ханства, приобретенная Россіей еще раньше. Пространство 20,200 кв. в., большая часть поверхности представляетъ холмистую песчаную степь, у самаго берега Аму встрѣчаются многочисленные оазы, дельта Аму по берегамъ рукавовъ рѣки покрыта лѣсомъ и камышами. Жителей въ 1897 г. было 193,558 ч., изъ нихъ 100,811 м. и 92,747 ж. Преобладаютъ инородцы: каракалпаки, киргизы, туркмены и узбеки; население это ведетъ только отчасти осѣдлый образъ жизни и занимается земледѣліемъ и садоводствомъ. Для орошенія пользуются водой Аму-Дарьи, проводимой при помощи арыковъ и водоподъемныхъ колесъ (чигирей), такъ какъ дождя выпадаетъ ничтожное количество (не болѣе 60—80 мм. въ годъ). Кромѣ войскъ, расположенныхъ въ Петро-Александровскѣ (число жит. 2758) и крѣпости Нукусъ, русское население состоитъ изъ уральскихъ казаковъ, сосланныхъ сюда въ количествѣ нѣсколькихъ тысячъ. Казаки занимаютъ рыболовствомъ, при чемъ ввели здѣсь уральскія орудія, способы лова и лодки.

Аму-Дарья (у древнихъ грековъ Оксъ, у арабовъ Ги хонъ и Джей хунъ), наибольшая, южная изъ двухъ рѣкъ, слагающихъ бассейнъ Аральскаго моря, начинается двумя вѣтвями другъ отъ друга находящимися истоками въ южн. Памирѣ (Ваханѣ). Одинъ изъ истоковъ р. Аксу беретъ начало подъ 74¹/₄° в. д. и 37¹/₄° с. ш. съ восточныхъ склоновъ Вахана (Малаго Памирскаго хребта) изъ озера Турдунымъ-куль, направляется на сѣверъ, огибая Памиры; достигнувъ Ранкульскихъ горъ, круто поворачиваетъ къ западу и мѣняетъ свое названіе на Мургабъ. Другой истокъ,

подъ именемъ Ваханъ-Дарьи, огибаетъ съ юга Ваханскія горы, принимаетъ справа Памиръ-дарья, вытекающую изъ озера Заръ-куль (Викторіи или Большого Памирскаго озера). По слитиіи обоихъ истоковъ, рѣка получаетъ названіе Пянджа, течетъ нѣкоторое время у сѣвернаго подножія Гиндукуша, поворачивая на сѣверъ, протекаетъ область Шугнана, увеличиваясь рядомъ притоковъ, впадающихъ справа изъ области Памировъ, и въ Ропанѣ сливается съ Мургабомъ. Въ Дарвазѣ и Бадакшанѣ рѣка еще сохраняетъ названіе Пянджа, принимаетъ справа Ванджъ, слѣва Кокшу и др. Только при сліянніи Пянджа съ крупнымъ правымъ притокомъ Вахшемъ (наз. въ среднемъ теченіи Сурхабомъ, а въ верховьяхъ Кызылъ-су) и съ лѣвой стороны съ Кундузомъ вся система получаетъ названіе Аму-дарьи (дарья—рѣка). Вмѣстѣ съ тѣмъ А. выходитъ изъ горъ и вступаетъ въ область пустынныхъ равнинъ, по которымъ слѣдуетъ въ с. з. направленіи. Значительные притоки впадаютъ на этомъ пути только справа, питаея водами Гисарскаго хребта, таковы Кафирнаганъ, Сурханъ и Ширабадъ—(последній притокъ, достигающій долины Аму). Отсюда на всемъ пути вплоть до устья А. не имѣетъ вовсе притоковъ, а расходуетъ воду не только на чрезвычайно сильное по мѣстнымъ условіямъ испареніе, но и на искусственное орошеніе въ низовьяхъ. Въ области Бухаріи нѣсколько рѣкъ, въ томъ числѣ многоводный Заравшанъ, текутъ съ востока по направленію къ А., но этой послѣдней не достигаютъ по тѣмъ же двумъ причинамъ—сильной потери воды на испареніе и расхода ея съ оросительными цѣлями. Такова же судьба рѣчекъ направляющихся къ А. слѣва ниже Кундуза. Такъ какъ орфографическія условія по большей части не позволяютъ безъ крупныхъ техническихъ сооружений пользоваться водою А. съ оросительными цѣлями въ среднемъ ея теченіи, долина ея въ этой части остается пустынной, а населенные плодородные оазы располагаются на значительномъ отъ нея разстояніи на притокахъ, какъ лѣвыхъ отъ Кундуза, черезъ Мазаръ-и-Шерифъ, до Андкоя и Мерва, такъ и правыхъ отъ Куляба черезъ Гисаръ до Бухары. Вода всѣхъ этихъ притоковъ поступаетъ на орошеніе полей, либо цѣликомъ, либо въ большей своей части. Длина всего теченія А. около 2250 км. Ширина рѣки выше впаденія Вахша доходитъ до 200 м., ниже Келифа 600—1000 м., отъ Чарджуя до Хивы мѣстами достигаетъ 3000 м. Приблизительно отъ Петро-Александровска начинается отводъ воды А. каналами для орошенія хивинскаго оаза, преимущественно съ лѣвой стороны рѣки. Отъ крѣп. Нукусъ мы видимъ естественное дробленіе А. на рукава, образующіе обширную дельту, въ значительной части заросшую болотами и тростниками. Между рукавами А. заслуживаютъ вниманія средней—Улькунъ-Дарья

(наибольше многоводный), Куля-Дарья и Талдыкь самый западный; болше восточные рукава не имѣютъ значенія и теряются въ прибрежныхъ солоноватыхъ и прѣсныхъ озерахъ; среди этихъ протоковъ и озеръ много такихъ, которые нынѣ совершенно пересохи (см. *Айбугурь*); такое пересыханіе, иногда совершающееся въ короткое время, происходитъ не отъ дѣйствительнаго уменьшенія водоносности А., а отъ сильнаго ежегоднаго измѣненія русла и направленія теченія рѣки во время разливовъ, засоряющихъ наносами старые протоки и открывающихъ рѣкѣ новые пути. Судходство на А. возможно отъ устья Вахша, но крайне затрудняется быстротой теченія и непостоянствомъ фарватера. Попытки организациі правильного парходства до сихъ поръ не имѣли успѣха, есть нѣсколько парходовъ только казенныхъ. Небольшія мѣстныя лодки, каюки, спускаются внизъ силою теченія, вверхъ — тянутся бичевой. Въ нижн. теченіи А. замерзаетъ отъ 4 до 6 педель. Разливается А. три раза въ году: въ началѣ мая, въ началѣ іюля и въ августѣ, послѣднее половодье, самое сильное, вызывается таяніемъ снѣговъ на Памирѣ. Въ средней части своего теченія рѣка несетъ около 3500 куб. метровъ воды въ секунду; около $\frac{1}{2}$ части ея расходуется въ Хивинскомъ оазѣ на орошеніе. Закаспійская ж. д. пересѣкаетъ А. у Чарджуя въ Бухаріи мостомъ, длиною до 2 км.

По нѣкоторымъ сказаніямъ и картамъ старинныхъ писателей Аму или Оксъ впадалъ прежде въ Каспійское море, современное же направленіе теченія въ Араль и дельта считались происшедшими частью путемъ естественнаго отклоненія рѣки къ востоку, но главнымъ образомъ искусственной канализаціонной системой хивинцевъ. Обстоятельство это еще со временъ Петра Великаго интересовало многихъ возможною восстановитъ прежнее направленіе А. и образовать такимъ образомъ непрерывный водный путь изъ Балтійскаго моря черезъ Волжскую систему до нѣдръ центральной Азіи. Изслѣдованіемъ вопроса особенно ревностно занялись со времени покоренія Хивы; было найдено въ пустынѣ между Аму и Каспіемъ нѣсколько теперь совершенно сухихъ ложбинъ, каковыя Унгузская и Чарджуйская въ Каракумскихъ пескахъ, въ особенности же долины Сары-Камышскихъ озеръ и сухого Узоя, открывающагося въ Михайловскій заливъ Каспія; этимъ ложбинамъ и приписывалось значеніе древнихъ руселъ Аму. Съ 1870 года до послѣдняго времени изслѣдователи не могли, однако, по этому вопросу придти къ единодушному рѣшенію. Фактически было доказано, однако, что Унгузъ и Чарджуй до современной долины А. не доходили; геологическое изслѣдованіе строенія этихъ ложбинъ не обнаружило въ нихъ никакихъ признаковъ наносныхъ рѣчныхъ отложений Аму. Что касается Сары-Камышской котловины, то повидимому озера эти не только

въ прежнее время связаны были протоками съ А., но и современные высокіе разливы (напр., въ 1878 г.), прорвавъ хивинскія плотины, достигаютъ до Сары-Камыша, лежащаго значительно ниже уровня А. Что касается Узоя, то нивелировка показала отсутствіе въ этой сухой ложбинѣ непрерывнаго паденія въ Каспію и существованіе въ средней его части водораздѣла; геологическое строеніе также не обнаруживаетъ никакихъ признаковъ рѣчныхъ наносовъ А. вдоль котловины Узоя. Эти обстоятельства заставляютъ отрицать существованіе древняго теченія А. по направленію къ Каспію (Коншинъ) и вмѣстѣ съ тѣмъ дѣлаютъ наиболше близкимъ къ истинѣ взглядъ на Узой, Чарджуй, Унгузъ и подобныя имъ сухія ложбины, высказанный знатокомъ азіатскихъ и африканскихъ пустынь Богдановичемъ, а въ послѣднее время Вальтеромъ, какъ на самостоятельную, весьма характерную для пустынныхъ равнинъ образованія, вызванныя совмѣстнымъ дѣйствіемъ рѣдкихъ ливней и вѣтра при преобладающемъ засушливомъ климатѣ. Въ 80-хъ годахъ по вопросу о возможности поворота Аму въ Каспійское море или по крайней мѣрѣ искусственнаго соединенія этой рѣки съ Каспіемъ работала большая экспедиція подъ начал. Глуховскаго. Результаты этихъ изысканій, опубликованные только отчасти, заставляютъ придти къ заключенію, что поворотъ рѣки къ Каспію въ видѣ естественнаго потока невозможенъ, но и искусственная канализація наталкивается на трудно преодолимую препятствія: сильную потерю воды на испареніе, заполненіе обширныхъ котловинъ (Сары-Камыша) и проникновеніе воды въ повсемѣстно господствующій песчаный грунтъ.

Литература. Труды Арало-Каспійской Экспедиціи И. Р. Геогр. Общ.; Обручевъ, Закаспійская низменность. Зап. Геогр. Общ. XX; Каульбарсъ, То же, т. XVII, № 4; Богдановичъ, Къ геологій Сред. Азіи, Зап. Мин. Общ. XXVI; Коншинъ, Зап. Геогр. Общ., т. XXXIII; J. Walter, Das Oxusproblem. Peterm. Mitteil. 1898, IX.

Амуку (Амикку), озеро въ британской Гвианѣ въ Южной Америкѣ, подъ 3° 40' ю. ш. и 60° 14' з. д. на плато между рѣками Рунцуни и Токуту; (носитъ также названія „Маръ дель Дорадо“, лагуна Парима или Параѣ Патинга), въ поперечникѣ имѣетъ 450 килом.; вблизи А., говорятъ, лежалъ золотой городъ Маюа.

Амулетъ (отъ араб. *Мамалет*, „привѣска“), ограждающее или предохраняющее противъ волшебства, болѣзней и другихъ бѣдствій средство, носимое на шеѣ или другихъ частяхъ тѣла. Древние египтяне и особенно халдеи употребляли А., состоявшіе изъ металлич. пластинокъ или литыхъ формъ съ магическими знаками и надписями, либо изъ полудрагоценныхъ камней, обдѣланныхъ въ формѣ покрытыхъ надписями цилиндровъ, въ видѣ изображеній

боговъ или духовъ, священныя животныя, серегъ и пр. Иудей, въ качествѣ А., кромѣ драгоц. камней, золот. и серебр. пластинокъ, употребляли также, подобно халдеямъ, исписанныя тесьмы и записочки (см. *филактерии*), греки — желѣзныя, т. н. самоерайскія кольца, римляне — ожерелья, браслеты и діадемы изъ металла, драгоц. камней и особ. изъ чернаго коралла (*Gorgonia antiphathe*), германскіе народы — побѣдныя камни, молотки Тора и пр. Отъ язычниковъ и иудеевъ А. проникли и въ христіанскую церковь, и, несмотря на многократныя запрещенія (лаодикійскимъ соборомъ IV в., папой Григоріемъ II въ 221 г., въ Константинополь), суевѣріе не могло быть искоренено всецѣло и даже позже нашло для себя поддержку въ обычаѣ римско-католич. церкви дѣлать изображенія агнцевъ, медальоны Маріи, и пр. Среди простого народа А. и до сихъ поръ остаются въ большомъ ходу, таковы разныя привѣски у дѣтей противъ дурного глаза, противъ падушей болѣзни и пр. Особ. большимъ уваженіемъ пользуются А. у мусульманъ; почти всѣ правовѣрные носятъ ихъ въ видѣ камней, колецъ, записочекъ, древнихъ предметовъ, исписанныхъ заклинаніями или изреченіями изъ коралла; А. обычно продаются дервишами. Такими А. обвѣшиваются у нихъ даже верблюды и другія домашнія животныя. У персовъ и арабовъ А. назыв. также талисманами. Доисторическіе А. попадаютъ изъ разныхъ матеріаловъ, — камня, глины, кости, рога и бронзы. Они имѣютъ форму круга или колеса, а также молотка и сѣкиры и бываютъ испещрены магическими знаками, именно: сфастикой (см.), рупискими письменами и фигурами людей и животныя.

Амулій (*Amulius*), по римскимъ преданіямъ сынъ Прока, царь Альбы-Лонги, завладѣвъ престоломъ старшаго брата своего Нумитора и сталъ царемъ Альбы-Лонги, но впоследствии былъ свергнутъ Ромуломъ и Ремомъ.

Амуниція, см. *вещевое довольствіе*.

Амуротное дерево, древесина двухъ видовъ мимозы (см.) (*Mimosa tenuifolia*, *M. Tamarindifolia*), привозимая съ Антильскихъ о-въ; весьма тяжела, прочна и красива, благодаря коричневымъ жилкамъ по желтокрасному фону.

Амурская область. Древнѣйшая исторія этой области совершенно неизвѣстна; она скрывается въ сказочныхъ повѣствованіяхъ китайскихъ лѣтописей, въ которыхъ болѣе поэтической фантазіи, чѣмъ фактической достоверности, и только съ XIII в. свѣдѣнія объ Амурскомъ краѣ получаютъ извѣст. опредѣленность. Съ появленіемъ русскихъ въ Сибири, край этотъ подвергся изслѣдованію отдѣльныхъ предпріимчивыхъ людей. Якутскій воевода Петръ Головинъ послалъ посадскаго Пояркова съ отрядомъ въ 132 чел. въ экспедицію въ неизвѣстныя страны; Поярковъ совершилъ путь по

всему Амуру и, перенесъ чрезвычайныя бѣдствія, черезъ два года вернулся съ многими слѣдками въ Якутскъ. Онъ донесъ обо всемъ видѣнномъ воеводѣ и говорилъ, что Ам. краемъ можно овладѣть съ 300 чел., но предлагалъ сдѣлать это осторожно, мирнымъ путемъ, предостерегая отъ насильственныхъ дѣйствій. Вскорѣ въ „поиски земли“ отправился другой смѣлый человекъ — Хабаровъ. Крестьянинъ отъ рожденія, онъ устроилъ въ якут. области солеварни, которыя однако были отобраны въ казну. Тогда онъ сталъ распахивать дѣвственные берега Лены и завелъ цвѣтущее поселеніе. Но роль земледѣльца не могла удовлетворить предпріимчиваго Хабарова, который, получивъ разрѣшеніе, съ горстью казаковъ прошелъ Ам. край, объясачивая инородческое населеніе, выплылъ на самодѣльныхъ лодкахъ въ открытое море и благополучно вернулся назадъ, привезя богатый ясакъ, который былъ отправленъ въ Москву. Слухи о богатствѣ края, пройденнаго Хабаровымъ, взволновали населеніе; на Амуръ устремились любители легкой наживы, изъ Москвы явился чиновникъ, который обвинилъ Хабарова и отправилъ его, почти какъ арестанта, въ Москву. Тамъ оправдали Хабарова, сдѣлали его приказчикомъ на Лепѣ, но во главѣ экспедиціи на Амуръ сталъ его обвинитель, который своею жадностью и нетактичностью испортилъ дѣло. Вслѣдствіе грабежей и несправедливостей, дауры бѣжали въ Китай и цвѣтущій край обезлюдѣлъ, не будучи въ силахъ прокормить даже тѣ шайки „сибирскихъ охочихъ людей“, которыя являлись въ богатый еще недавно Ам. край для грабежей и наживы. На защиту инородцевъ явились многочисл. манджурск. и китайск. войска. Русскою военной силы было мало въ Сибири, и въ 1689 г. по нерчинскому договору Амуръ перешелъ къ Китаю. Со временемъ въ Кяхтѣ завелась русская торговля, очень выгодная для русск. кушцовъ. Боясь ея лишиться, купцы рассказывали разныя небывлицы о несокрушимости и могуществѣ Китая, которымъ вѣрили русскіе правители. Всѣ представленія генералъ-губернаторовъ о необходимости урегулировать границу на Амурѣ откладывались „до болѣе благоприятнаго времени“. Въ началѣ царствованія Александра I, отправлено было въ Китай посольство, которое должно было добиться важныхъ результатовъ. Китайскій богдыханъ сперва согласился на пріятіе посольства; но затѣмъ русскаго посла Ю. А. Головкина не допустили въ Пекинъ, а граница осталась въ томъ же видѣ. Сопровождавшая посольство ученая экспедиція привезла много свѣдѣній о богатствѣ и удобствахъ края. Такъ дѣло обстояло до 50-хъ годовъ, когда генералъ-губернаторъ Муравьевъ своей настойчивостью и часто принимая на себя огромную отвѣтственность, добился мирнымъ путемъ уступки края. Ам. область составлена изъ зе-

мель, приобретенныхъ отъ Китая въ 1858 г. въ силу Айгунскаго договора. Она входитъ въ составъ Приамурскаго генер.-губерн. и управляется военнымъ губ., мѣстоприваиваніе коего г. Благовѣщенскъ.

Границы и пространство: А. обл. расположена между 47—56° с. ш. и 127—135° в. д., граничитъ на югѣ Манджуріей, отъ которой все время отдѣлена р. Амуромъ, на з. на небольшомъ протяженіи условной линіею съ Забайкальской областью; на с. хребетъ Джугджуръ, составляющій западную часть Станового хребта, отдѣляетъ А. область отъ Якутской; на востокѣ границу съ Приморской областью составляютъ сперва водораздѣльные горы между притоками рѣкъ Зеи и Буреи съ одной стороны, Уды и Амгуни съ другой, а затѣмъ условная линія, проводимая по меридіану г. Хабаровска. А. обл. занимаетъ площадь около 447,667 кв. км. Поверхность еще совершенно дикой, скудно населенной и мало изслѣдованной страны занимаетъ бассейнъ лѣвыхъ притоковъ Амура, главнымъ образомъ Зеи, Буреи и др., наполнена отрогами Станового хребта и продолженіемъ Мал. Хингана, извѣстнымъ подъ именемъ Бурейнскаго хребта; на югѣ занимаетъ лѣвую сторону долины р. Амура.

Устр. поверхность, геологическое и почвенное строеніе, климатъ, растительный и животный міръ см. *Приамурскій край*.

Минеральная богатства области разнообразны и значительны, по необятныя пространства ея ждутъ еще своихъ изслѣдователей. Произведенные до сихъ поръ поиски указываютъ на обиліе желѣзныхъ рудъ. Въ долинѣ р. Самары природныя обнаженія желѣзной руды тянутся на протяженіи цѣлыхъ 40 верстъ. Рудныя залегапія на р. Озерной также весьма значительны, и руды отличаются чистотой; къ сожалѣнію, во многихъ мѣстахъ лѣсъ выжженъ, а это задержитъ разработку впродъ до открытія минеральн. топлива. Въ верховьяхъ Зеи, въ предѣлахъ Екатерино-Никольской станицы, серебряно-свинцовыя руды. Заслуживаютъ вниманія сурьмяныя руды, тѣмъ болѣе, что этотъ металлъ до сихъ поръ не разрабатывался въ Россіи, а привозился изъ за границы. Наибольшимъ богатствомъ золотоносныхъ мѣсторожденій отличаются верховья Зеи, Уреи, по Иликону и Ньюмену. Разработка золота началась съ 1868 г. и все больше и больше увеличивается. Въ первый годъ добыто было всего 50 пуд. 10 фун. шиховаго золота; черезъ 20 л. добывалось уже 385 п. 16 ф., а въ 1892 г. — 428 п. 16 ф. Всего область дала 6401 п. 35 ф. 47 зол. 8½ дол. золота. Въ 1895 г. добыча происходила на 140 прискахъ на пространствѣ 17,036 дес. Изъ промытыхъ 160.136,800 п. золотоноснаго песку получилось 433 п. 1 ф. 72 зол. 94 доли шихтов. золота. Присковыхъ рабочихъ считалось — 17,486 чел. Въ 1896 г. добыто притомъ же числѣ раб. 408 пуд. 39 ф. 13 зол. Работы ведутся открыт. прорѣзьями; промывка при-

мит. способ. Добыча золота въ А. обл. оцѣн. въ 7½ милл. руб. Недалеко отъ ст. Сагибеевой находятся ломки мрамора, изъ кот. выжигаютъ известь. Въ притокахъ Селимджи — дов. крупн. жемчугъ; въ нѣ которыхъ кряжахъ по Ам., Зеѣ и Бурѣи — открыты признаки нефти; при ст. Игнашино — цѣлеб. желѣзо щелоч. воды, кот. лѣтомъ посѣщ., несмотря на ихъ неустройства.

Населеніе числилось въ 1897 г. въ количествѣ 120,306 душъ (т. е. около 0,3 на кв. км.), изъ коихъ 68,269 м. и 52,037 ж. въ томъ числѣ 16,100 китайско-подданныхъ и до 6000 бродячихъ инородцевъ, между которыми выдаются своими способностями тунгусы; они ловки, предприимчивы, самолюбивы и закалены физически. Живутъ отдѣльными чумами. Якутскіе торговцы закабалили ихъ и на каждой юртѣ числятся отъ 100 до 600 р. долгу, который долженъ выплачиваться пушниной. Это обстоятельство обрекаетъ ихъ на бродячую жизнь и не рѣдко тунгусъ въ продолженіи года побываетъ въ мѣстностяхъ, отстоящихъ до 1000—2000 верстъ одна отъ другой, въ погонѣ за рыбой или добывая звѣриныя шкурки. Они обложены высокимъ ясакомъ въ два соболя, т. е. 15—40 р. съ юрты, или 7—16 р. съ души. Вымираютъ ли они, какъ говоритъ ак. Миддендорффъ, или нѣтъ — неизвѣстно, такъ какъ точнаго подсчета ихъ нѣтъ; но экономическое положеніе тунгусовъ таково, что предположеніе Мид-фа весьма вѣроятно. Орочаны — небольшой народецъ бродячихъ тунгусовъ въ верховьяхъ Амура до устья Невира; главное занятіе — бѣличій промыселъ; числятся православными, оставаясь язычниками на самомъ дѣлѣ. Манегры по Ам. отъ Невира до Кумары, въ долинахъ этой рѣки и Зеи; монгольскаго типа, значительно окитаились. Вирары бродятъ на Бурѣи и Ам., границы ихъ кочевокъ неизвѣстны; живутъ въ тростниковыхъ юртахъ, образуя селенія съ огородами; но главное занятіе все же рыболовство и охота. Гольды — по Ам. и его притокамъ на востокѣ отъ Бурейнскихъ горъ, или Малаго Хингана; это болѣе осѣдлое, чѣмъ бродячее, племя живетъ въ глинобитныхъ постоянныхъ постройкахъ, отдѣльными семьями; у нихъ допускается многоженство. Осѣдлое инород. населеніе, состоящее изъ манджуровъ и китайцевъ, расположилось по лѣв. бер. Ам. на особомъ участкѣ протяж. 66 в., а въ глубь страны не болѣе 20 в., занимающ. площ. въ 1400 кв. верстъ; 63 посел. изъ коихъ 37 имѣютъ видъ селеній, остальные — фанзы, т. е. хутора въ два-четыре домника, или одиноко стоящая жилища; изъ нихъ въ 37 посел. считалось въ 1892 г. — 1266 двор. съ 14,000 жит., у коихъ было 5390 лошадей и 4008 быковъ; всѣ они китайско-подданные, такъ какъ по айгунск. договору выговорена была уступка извѣст. территоріи на лѣв. бер. Амура для манджурскаго поселенія и куда китайцы высылали своихъ преступниковъ. Первые попытки русск. колонизаціи были

сдѣланы въ 1855 г., когда, по распоряженію Муравьева, были переведены забайкальск. казаки и крестьяне иркут. и забайкальск. Они шли добровольно, по вызову, получали большія льготы и субсидію отъ правительства. Позже, въ 1858 г. были сдѣланы обязательн. переселенія казаковъ и государст. крестьянъ (см. *Амурскіе казаки*), кот. заняли лѣв. бер. Амура отъ Усть-Стрѣлки до Бурейскихъ горъ. Съ 1862 г. стали появляться добров. переселенцы изъ губ. Полтавск., Орловск., Воронеж., Тамбовск., въ среднемъ по 1260 душъ въ годъ. Съ 1868 г. приливъ переселенцевъ ослабѣлъ, а съ 1883 г. сталъ увеличиваться, хотя и не достигъ прежнихъ размѣровъ. Въ настоящ. время, согласно Выс. утв. полож. Сиб. Ком., переселеніе крестьянъ въ Ам. обл. допускается или цѣлыми семьями, или обществами не менѣе 15 сем. съ отводомъ до 100 дес. на семью, срокомъ на 20 л., безъ вноса податей, но съ правомъ выкупа участка и приобр. новаго по 3 р. за дес.; рус. поддан. пересел. освоб. въ теч. первыхъ 3-хъ лѣтъ отъ денеж. и натур. земс. повин. По истеч. 20 л., всѣ пер. обяз. платить земск. подати, а тотъ, кто изъ нихъ къ тому сроку не выкуп. земли въ собств., платитъ еще и оброкъ. Кжд. семья перес. зачисл. въ общ. стогоржил.; 15 и болѣе семей могутъ образ. отд. общество. Переселенія произв. на собств. средства, безъ субсидій; пересел. джны ликвид. дѣла и хозяйство на родинѣ, выправить паспорта; увольнит. свид. обязательны. По климат. и почв. услов., считаются, на осн. показ. стогорж., удоб. для хлѣбопаш. земли въ 30 в. разст. отъ Ам.; онѣ идутъ отъ ст. Чернявской до уст. р. Урхана, далѣе по лѣв. бер. Зеи, черезъ Селенджу напрямикъ къ Бурей, гдѣ складъ Ниманск. компани, а затѣмъ прямо черезъ Ам.; всего 80,000 кв. в. Самыя плодород. мѣста между Зеей и Буреей, по долинѣ Гильчинъ, кот. течетъ на протяж. 90 в. Крестьянс. насел. расположено въ 6 волостяхъ, къ которымъ причислено 112 посел. между рр. Буреей и Зеей кр. дворовъ 3426; казаки по Амуру въ 68 станицахъ зан. 4316 в. Кромѣ того, имѣется еще одно сел. Благословенное съ корейцами, переселенными изъ порта Посыета на Тих. океанѣ. Всѣхъ населен. пунктовъ въ Ам. обл. считалось въ 1896 г. — 470, въ томъ числѣ 63 кит. манджурск. По вѣроисповѣд. считается правосл. 67%, буддист. 13%, расколниковъ 14%, язычник. 2,5%, остальн. катол., протест., магомет. и еврей.

Землевладѣніе въ 1896 г. представлялось въ такомъ видѣ: манджуры и китайцы имѣли 145,800 дес.; 40,000 дес. составл. частныя владѣнія отдѣльныхъ лицъ и учрежденій. Остальная земля лишь въ пользованіи: крестьянъ — 823,835 дес., корейцевъ — 16,490 дес., казаковъ — 576,900 дес., города Благовѣщенска — 11,887 дес., церквей и причта 10,309 д., гарниз. гор. Благовѣщенска — 1527 д., телегр. вѣд. —

836 дес. Въ 1890 г. надѣлъ составлялъ у верхнеамурск. казаковъ — 40 дес. на душу муж. пола, у нижне-ам. — 33 дес., у крестьянъ — 37 дес. Вполнѣ удобныхъ земель жители насчитывали 405 тыс. дес., или по 15 дес. на душу; особенное обиліе удобн. земель въ Зейско-Бурейн. долинѣ, гдѣ приходилось 22 д. на душу. Главное занятіе рус. населенія — земледѣліе; по климатич. условіямъ сѣются лишь яровые хлѣба: пшевица, ячмень, овесъ, гречиха и картофель, въ небольш. количествѣ кукуруза, просо и масличныя растенія. Обработка земли только въ послѣднее время стала сносною подъ вліяніемъ съ одной стороны примѣра манджуръ и китайцевъ, а съ другой — распространенія земледѣльческихъ орудій и машинъ (въ 1896 г. считалось въ области 712 сельско-хозяйств. машинъ), благодаря одной американск. фирмѣ, которая открыла складъ такихъ орудій въ Благовѣщенскѣ, они отпускаются желающ. по недорогимъ цѣнамъ и съ расчерк. платежа. Въ 1896 г. было посеяно 536,139 пудовъ, собрано — 3.271,800 пуд. Хотя арбузы, дыни, тыквы и пр. вызрѣваютъ въ Ам. обл., тѣмъ не менѣе огороды плохи и почти не удовлетворяютъ мѣст. потребности. Скотоводство, какъ отдѣльный промыселъ, въ области не существуетъ, по недостатку умѣнья приспособиться къ мѣстн. климатич. условіямъ. Скотъ держится лишь мѣстной породы, мелкій и слабосильный, для удовлетвор. потреб. хозяйства. Въ 1896 г. числится: крупнаго рогатаго скота — до 45,000 гол., лошадей — 51,000, овецъ — 6500, свиней — 14,120, верблюдовъ — 500, козъ — 40, ословъ и муловъ — 30. Въ эти цифры не вошелъ скотъ у китайцевъ и манджур., показанный выше при описаніи ихъ селеній.

Рыболовство и звѣриный промыслы составляютъ важное подспорье въ жизни амурс. земледѣльца. Рѣки этого края изобилуютъ рыбой, которая составляетъ главную пищу здѣшнихъ инородцевъ, для которыхъ уловъ горкуши и кета — вопросъ жизни. Здѣсь ловятся: сомъ, налимъ, таймень, сазанъ, корюшка, щуки, карась, окунь, сигъ, осетровыя породы громаднхъ размѣровъ до 50 пуд. Казаки занимаются рыбной ловлей больше крестьянъ. Заготовляютъ рыбу въ прокъ, или готовить изъ нея икру здѣсь не умѣютъ и все же доходъ по этому промыслу считаютъ до 115 тыс. р. изъ коихъ на долю крестьянъ приход. 15 т., казаковъ 40 т., городск. обыват. 42,000 р. Въ такую же цифру оцѣнивается и звѣриный промыселъ. Но, конечно, цифры эти очень проблематичны. Охотятся за бѣлками, енотомъ, соболемъ, лисицами, горностаемъ, медвѣдями, дикими козами, тиграми, хорьками и пр., въ особенности привлекаютъ изюбры, рога которыхъ высоко цѣнятся китайцами и сбываются по 150—225 р. за пару. Главный сбытъ пушины производится по ярмаркамъ, устраиваемымъ якутс. торговцами въ разныхъ мѣстахъ, куда инородцы и несутъ предметы своей охоты;

здѣсь же якутяне разсчитываются такимъ образомъ съ инородцами, что тѣ остаются ихъ вѣчными данниками. Въ Благовѣщенскъ тоже доставляется много пушины, преимущ. крестьянами и казаками. Мѣха составляютъ единственный предметъ вывоза, заслуживающій такого названія. Кустарной промышленности нѣтъ; крестьяне удовлетворяютъ своимъ незатѣйливымъ требованіямъ трудами своихъ рукъ, выдѣлывая грубый холстъ, войлокъ и валенки; кое-гдѣ въ лѣсахъ гонятъ смолу и деготь. Помимо хозяйства, населеніе имѣетъ заработки отъ извознаго промысла, по перевозкѣ всякихъ товаровъ и тяжестей, преимущественно на пріиски, по снабженію ихъ хлѣбомъ, сѣномъ и пр. предметами первой необходимости, что въ общей сложности даетъ до 200 тыс. р. въ годъ. Заготовка дровъ для пароходовъ, а также лѣсныхъ матеріаловъ и сплавъ ихъ въ Благовѣщ. занимаетъ не мало рабочихъ рукъ, доставляя извѣстные ресурсы населенію, въ общемъ до 300,000 р. Фабрично-заводская промышленность занимаетъ до 1000 рабочихъ съ производствомъ до 2 мил. руб., сосредоточиваясь преимущественно въ г. Благовѣщенскѣ. Больше всего паровыхъ мельницъ — 12, машинно-строительн. — 1, лѣсопиленъ — 2, кожев. — 4, винокурен. — 1, пивоварен. — 3, веревочно-канатныхъ — 2, типограф. — 1, мыловар. — 2, известков. — 2, кирпичн. — 74.

Пути сообщенія состоятъ: 1) изъ почтоваго тракта, вдоль Амура, на протяженіи 1664 в., которымъ пользуются, когда пароходство прекращается по случаю мелководья лѣтомъ, а также на время ледохода весной и осенью. Зимой почтовое, пассажирское и товарное сообщеніе совершается по льду. Почтосодержатели преимущ. казаки, получаютъ отъ казны 150 т. р. 2) Пароходное сообщеніе поддерживается кромѣ казенныхъ пароходовъ 43 парох. и 39 грузовыми баржами, принадлежащими двумъ пароходнымъ компаніямъ, содержащимъ рейсы не только по Амуру, но также по Зеѣ на протяженіи 600 в. и Бурѣ — 500 в.

Народному образованію въ области служатъ 66 учебн. зав. съ 4239 учащимися, изъ коихъ 3109 мальч. и 1130 дѣв. Административ., военныя, судебныя и банковыя учрежд. сосредоточ. въ Благовѣщенскѣ (см.). Торговля сосредоточена главнымъ образомъ въ этомъ же городѣ, куда привезено было иностранныхъ товаровъ въ 1895 г. на сумму почти 3 мил. р. и русскихъ свыше 4 мил. О количествѣ торгов. оборотовъ области можно заключить изъ того, что свидѣтельствъ на право торговли и промысловъ было выдано болѣе 2000. См. Груммъ-Гржимайло, Опис. Ам. обл. по порученію Минист. Финанс., Спб., 1894 г. Г. Невельскій. Подвиги русскихъ моряковъ; Долгоруковъ, Путеводитель по Сибири; Ромаловъ, Спб. торгово-промышлен. календарь на 1899 г.; Отчеты губ. Ам. обл.

Амурская экспедиція была учреждена въ 1851 г. Она все время состояла подъ начальствомъ капитана I ранга Г. Невельскаго. Благодаря знаніямъ, настойчивости и необыкновенной энергіи этого отважнаго человѣка, ей удалось достигъ блестящихъ результатовъ, несмотря на неблагоприятныя обстоятельства и противодѣйствія, преслѣдовавшія его начинанія на каждомъ шагу. Въ силу нерчинскаго договора 1689 г., Охотскій край и Камчатка были отрѣзаны отъ Россіи; сообщенія съ этими отдаленными мѣстами производились сухопутно черезъ Якутскъ по негостепримному, безлюдному краю на пространствѣ многихъ тысячъ верстъ. Однако, тамъ существовали русскія поселенія, которыя волей-неволей приходилось снабжать предметами первой необходимости изъ Европы, для чего ежегодно отправлялся изъ Кронштадта корабль съ различными комиссаріатск., кораблестроительн. и артиллерійск. запасами. Исслѣдованія Лаперуза, Брауна и Крузенштерна приводили къ заключеніямъ, что Сахалинъ — полуостровъ, что амурск. лиманъ усѣянъ мелями, а потому Амурскъ недоступенъ для судовъ. Въ половинѣ 40-хъ годовъ въ „Сѣверной Пчелѣ“ была напечат. статья Полевого о пріобрѣтеніяхъ и потеряхъ въ продолж. царств. дома Романовыхъ, въ которой упоминалось объ потерѣ Амура и важности этой утраты. Заинтересов. этой статьей, имп. Николай I приказалъ „принять всѣ мѣры, чтобы паче всего удостовѣриться, могутъ-ли входить суда въ р. Амуръ“. Вслѣдствіе этого въ 1846 г. былъ отправленъ бригъ „Константинь“ подъ начальств. Гаврилова, который, по краткости времени и незначит. средствъ, не могъ въ точности исполнить возложенн. на него порученія, что не помѣшало, однако, гр. Нессельроде доложить Государю, что Сахалинъ — полуостровъ и Амурскъ недоступенъ для морскихъ судовъ, вслѣдствіе чего послѣдовала резолюція „вопросъ объ Амурѣ, какъ о рѣкѣ безполезной, оставить“. Русскіе сановники рѣшили „отдать навсегда Китаю весь амурск. бассейнъ“. Въ 1847 г. стали готовить судно для отправки въ Охотскъ въ слѣдующемъ году съ различн. предмет. первой необход. Командиромъ былъ назначенъ кап.-лейт Невельской (см.), который просилъ разрѣшенія изслѣдов. р. Амуръ, но онъ ушелъ въ плав., не дождавшись разрѣшенія. Онъ такъ глубоко вѣрилъ въ доступность устьевъ Ам. и важное значеніе для Россіи Приамурья, что съ дороги предупредилъ ген.-губ. Н. Н. Муравьева, что рѣшился во всякомъ случаѣ — будетъ ли или не будетъ Высоч. разрѣшенія — „отправиться прямо къ описи восточн. бер. Сахалина и амурскаго лимана“. Прибывши въ Камчатку, онъ не нашелъ ожидаем. разрѣш. и, сдавши грузъ, отправился на поиски, которые удались вполнѣ: былъ найденъ удобный фарватеръ, о чемъ онъ немед-

ленно сообщил начальнику главн. морск. штаба и самому ген.-губ., въ распоряженіе котораго былъ назначенъ. Въ слѣдующ. 1850 г. онъ производ. дальнѣйш. изслѣд. интересовавшихъ его мѣстностей и поднялъ русскій флагъ на р. Амурѣ, объявивъ о принадл. Приамурск. края Россіи. Вслѣдствіе всего этого и настойчивости ген.-губер., въ февралѣ 1851 г. была образована, подъ начальств. Невельскаго, амурская экспедиція изъ 60 нижн. чиновъ при 4 офицерахъ. Дѣйствуя осторожно, экспедиція вошла въ сношен. съ прибрежнымъ населеніемъ, завязала съ нимъ торговые сношенія, выяснила независимость этихъ племенъ отъ китайцевъ, изучила направленіе проходящихъ горъ, по котор., въ общихъ чертахъ, намѣчена была пограничн. черта съ Китаемъ. Начальникъ экспедиціи рѣшился дѣйствовать самостоятельно, не дожидаясь разрѣшенія. Средствъ у него было мало, но это не останавливало предпримч. человѣка, который проникалъ въ самыя глухія, недоступныя мѣста, рубилъ лѣсъ, отыскивалъ удобныя гавани, ставилъ посты и поддерживалъ съ ними сношенія. Послѣ 5-лѣтнихъ немовѣрн. трудовъ и лишеній, экспедиція, которой вердикто грозилъ голодъ, смерть, изслѣдовала край на столько, что оказалось возможн. приступить къ разгранич. съ Китаемъ. Благодаря ея трудамъ, во время восточной войны, были снасены русскія военныя суда сибирской флотиліи; она введена была въ Амуръ, въ устьяхъ котораго заложенъ Николаевскъ. Погибъ только фрегатъ „Паллада“, затопленн. въ Императорск. гавани, вопреки предствл. Невельскаго, который, возродивъ къ жизни Приамурскій край и Приамурскую область, не могъ уже воспользоваться плодами своихъ трудовъ. Въ 1855 г. амурская экспедиція была замѣнена управл. Камчатск. губернат., котор. былъ назначенъ контръ-адмир. Завойко. Члены экспедиціи подчинены были Завойко. Контръ-адмиралъ Невельской назначенъ начальникомъ штаба главнокомандующ., коимъ былъ Н. Н. Муравьевъ. Раскинувъ посты по всему побережью Татарск. пролива, Невельской заставилъ англо-франц. флотъ блокир. берега его, и такимъ образомъ Приморск. область была официально признана русской задолго до заключенія Пекинск. трактата. Вскорѣ Невельской возвратился въ Петербургъ и находился не у дѣлъ. Представляя Государю, онъ удостоился Высочайш. благодарн., при чемъ императоръ Александръ II сказалъ, что Россія никогда не забудетъ его заслугъ. Такъ окончилась А. э., безпримѣрн. въ русской исторіи тѣми образчиками безкорыст. служенія долгу и отечеству въ безплодной, дикой странѣ, среди чрезвычайныхъ трудовъ и лишеній. Дѣятельность ея обошлась казнѣ въ 64,400 руб., или 12 тыс. руб. въ годъ, тогда какъ содерж. одного Камчатск. губернат.

стоило гораздо дороже. За все время ея существованія умерло 12 человѣкъ и не потеряно ни одного, несмотря на смѣлыя, рискованныя, иногда отчаянныя положенія, въ котор. она была поставлена и среди которыхъ ей суждено было дѣйствовать.

Амурскіе казаки образованы въ 1858 г. Когда русскіе заняли Амуръ, то, для охраненія новой границы и защиты русскаго осѣдлаго населенія отъ вторженія манджурскихъ, китайскихъ и корейскихъ кочевниковъ, было признано необходимымъ занять эту линію, укрупнивъ ее рядомъ военныхъ поселеній. Для этого известная часть была выдѣлена изъ забайкальскихъ казаковъ и поселена вдоль по Амуру до впаденія р. Усури и по этой послѣдней, образовавъ такимъ образомъ самостоятельную воинскую единицу въ видѣ особаго амурскаго казачьяго войска. Ему было отведено значительное количество земли — до 600,000 дес. Конечно, цифра эта болѣе или менѣе гадательная, такъ какъ войсковыя границы не обмѣрены. Въ первые годы казаки сильно терпѣли отъ наводненій, такъ какъ поселенія были выбрапы довольно неудачно, безъ достаточнаго соображенія съ естественными условіями края. Въ 1839 г. изъ Ам. казаковъ, поселенныхъ по р. Усури, образовано еще новое войско — уссурійское. Въ 1897 г. въ Ам. каз. войскѣ числилось 4316 дворовъ, между которыми 30 записаны старообрядческими, остальные показаны православными. Всего населенія въ войскѣ считалось 20,587 душъ въ 2 военныхъ постахъ и 68 станицахъ, распределенныхъ между 10 станич. округами: Игнашинскимъ, Албазинскимъ, Черняевскимъ, Кумарскимъ, Екатерининскимъ, Ипкоктѣевскимъ, Поярковскимъ, Радевскимъ, Екатерино-Никольскимъ и Михайло-Семеповскимъ. Главное занятіе — хлѣбопашество. Благодаря рыбному богатству Амура, рыболовство даетъ значительный доходъ войску, такъ что на каждаго казака приходится болѣе 4 руб. Обязанные кавалерійской службой, казаки должны имѣть значительное количество лошадей; почти исключительно казаки содержатъ почтовое сообщеніе на протяженіи 1664 верстъ, получая казенную субсидію въ 150 тыс. руб. Лошади преимущественно мѣстныхъ породъ сосѣднихъ кочевниковъ — малорослы и слабосильны. Войсковые доходы превышаютъ 4000 р. въ годъ, а капиталы — свыше 60,000 р. Для обученія своихъ дѣтей казаки имѣютъ лишь низшія школы, кот. считается 31. Общее число выставляемыхъ въ мирное время частей почти утроивается въ военное время. Въ мирное время Ам. войско содержитъ $\frac{1}{2}$ полка, въ составѣ 2 эскадроновъ и сотенъ; и $\frac{1}{2}$ баталіона пѣхоты въ составѣ 2 сотенъ. Въ военное время — конный полкъ въ 6 эскадроновъ и сотенъ и пѣхотный баталіонъ въ составѣ 6 сотенъ. Въ мирное время службъ несутъ по пѣхотѣ: при 24 офицерахъ, 364 нижн. чиновъ и 20 лошадей; конница состоитъ

изъ 18 офиц., 341 ниж. чиновъ при 333 лош., всего — 42 офиц., 705 ниж. чин. и 353 лош. Въ воен. вр. — конница имѣеть 21 оф. 946 ниж. чин. при 1032 лош.; пѣх. — 24 оф., 1166 ниж. чин. и 78 лош. Всего — 45 оф., 2112 ниж. чин. и 1110 лош. Въ мирное время службу несутъ 60% всего муж. нас., въ военное время — почти 20%.

Амурскій заливъ, на зап. бер. Японскаго моря, подъ 43° с. ш., составляетъ часть обширнаго залива Петра В.; послѣднй прѣзывается въ материкъ Азiи въ южной части русскихъ владѣнй на Япон. морѣ, имѣя главное направленiе съ в. на з. при медленно сближающихся берегахъ; отъ сѣв. берега, въ который упирается хребетъ Сихота-Алинь, отдѣляется узкой и гористый полуо—въ Муравьевскiй, длиною свыше 20 в. и направляющiйся прямо съ с. на ю., образуя на южн. окон. бухту Золотой Рогъ (Владивостокъ) и раздѣляя зал. Петра В. на два бассейна; восточный, болѣе обширный и менѣе огражденный носитъ названiе Уссурийскаго залива, а западный и есть А. з. Огражденный съ двухъ сторонъ берегами материка, а съ третьей высокимъ Мурав. полуо—вомъ, А. з. съ четвертой стороны отчасти защищенъ группою острововъ („Русскiй“, „Аскольдъ“ „Путятиль“ и др.) и представляетъ внутреннiй бассейнъ, который, однако, благодаря своей обширности и глубинѣ, самостоятельно разводитъ значительное волненiе и небезопасенъ для плаванiя. Въ своей вершинѣ А. з. принимаетъ значит. р. Суйфунъ, осенью приносящую столько плавающего льда, что А. з. замораживае раньше окрестныхъ водъ. А. з. изобилуетъ хорошими рыбными ловлями.

Амурскiй край, см. *Приморскiй край*

Амуръ (тузем. Аму или Маму, мандж. Сахальянъ), одна изъ крупнѣйшихъ рѣкъ азиатскаго материка, слагается изъ двухъ рѣкъ Шилки (см.) и Аргуни (см.) съ ихъ многочисленными притоками, по слиянiю которыхъ получаетъ названiе А.; составляетъ въ болѣеи части своего средняго теченiя до впаденiя Усури границу между Амурской областью и Манджурiей, вступаетъ въ предѣлы Приморской области, которой принадлежитъ все ея низовье и расширенное устье, впадающее въ Татарскiй проливъ (подъ 53° с. ш. и 141° в. д.). Если принять за начало всей системы наиболѣе длинный притокъ Шилки — Ононь, длина всего теченiя А. выразится почти 4000 верстъ, изъ которыхъ 3000 приходится собственно на А. внизъ отъ пункта слиянiя Шилки и Аргуни у сел. Усть-Стрѣлочнаго (подъ 53° 20' с. ш. и 121° 28' в. д.). Весь бассейнъ А. занимаетъ пл. около 2 милл. кв. км. По слиянiю Шилки съ Аргуною А. прорываетъ себѣ путь поперекъ лѣснаго и скалистаго Хинганскаго хребта, достигая здѣсь ширины въ 250—300 саж. Почти до г. Благовѣщенска и впаденiя крупнаго лѣваго притока — Зеи, А. течетъ по болѣеи части въ крутыхъ скалистыхъ поросшихъ лѣсомъ берегахъ, образованныхъ отрогами окайм-

ляющихъ его горъ съ с. хребта Нюкжи. съ юга Большаго Хингана и Ильхури-Алпна; только мѣстами горы отходятъ, долина расширяется, русло рѣки дѣлится на рукава, вскорѣ вновь соединяющiеся между собою. На этомъ пути А. принимаетъ изъ болѣе значительныхъ притоковъ съ сѣв. Амазаръ, Олдой, Буринду, а съ юга болѣе крупные: Албаиху (Эмуръ мандж.), Пангу и Кумару. Рядъ казачьихъ станичныхъ поселковъ охраняетъ здѣсь границу отъ Усть-Стрѣлочнаго до г. Благовѣщенска. Отъ устья Зеи, противъ г. Благовѣщенска и лежащаго въ 40 км. ниже по рѣкѣ на правомъ берегу китайскаго гор. Айгуна (Хэйлунъ-цзяна), рѣчная долина сильно расширяется, такъ какъ горы, съ лѣвой стороны принадлежащiя отрогамъ Бурейскаго хребта, а съ правой — Малому Хингану, отступаютъ вдаль отъ рѣки. Средняя ширина рѣчного русла достигаетъ здѣсь 1½ км. Въ 250 км. ниже Зеи впадаетъ р. Бурей (мѣстн. наз. Ниманъ-Бира); другiя рѣчки какъ праваго, такъ и лѣваго склоновъ, здѣсь незначительны. Въ 150 км. ниже устья Бурей у Пашковскаго селенiя А. внезапно суживается подступающими къ нему съ юга горами Малаго Хингана, продолжающимися на сѣв. подъ именемъ Бурейскаго хребта. Слишкомъ 175 км. А. пробиваетъ себѣ путь среди отвѣсныхъ скалъ этого горнаго ущелья, по выходѣ изъ котораго разливается въ ширину, дѣлится на рукава и протоки, и принимаетъ самый крупный свой притокъ — манджурскую рѣчную систему Сунгари. Воды Сунгари побуждаютъ А. измѣнить ю.-в. направленiе на с.-в., которому рѣка неизмѣнно слѣдуетъ до самаго устья. Долина продолжаетъ быть широкою съ той и другой стороны до впаденiя справа Усури и еще далѣе внизъ; только близъ устья этой послѣдней правый край остается гористымъ на значительномъ протяженiи. Ширина русла даже тамъ, гдѣ вся масса воды соединяется въ одинъ притокъ, достигаетъ мѣстами 3 км., чаще же всего мы видимъ рѣку разбитою на нѣсколько рукавовъ. Ниже устья Усури и стоящаго здѣсь г. Хабаровска слѣва въ А. впадаетъ значительный притокъ Хунгари или Куръ, справа Дондонъ и Хунгари. Долина р. здѣсь вновь суживается съ той и другой стороны невысокими, покрытыми лѣсомъ горами; гористость становится особенно значительной по ту и по другую сторону впадающей здѣсь слѣва р. Горини. Съ правой стороны горы остаются все время въ виду А. внизъ до его устья, образуя только узкую полосу материка между долиною рѣки и берегомъ Татарскаго пролива и побуждая рѣку принять болѣе сѣверное направленiе. Слѣва до впаденiя р. Амгуни и далѣе почти до устья разстилается необозримая равнина. На этомъ пути наиболѣе крупными поселенiями Приморской области являются Софинскъ и Маринскъ. А. не только разбивается на отдѣльные притоки и рукава, но образуетъ вдоль до-

лины цѣлый рядъ крупныхъ озеровидныхъ расширеній и бухтъ. Ниже устья Амгуни А. круто поворачиваетъ къ востоку и, прорвавъ себѣ путь между прибрежными горами, вливается въ море, образуя широкій, но мелководный лиманъ, на лѣвомъ берегу котораго располагается г. Николаевскъ.

А. вполне судоходенъ отъ самаго сліянія Шилки съ Аргуною, тогда какъ вверхъ судоходство на обѣихъ названныхъ рѣкахъ затрудняется мелководьемъ, А. замерзаетъ на весьма продолжительный срокъ, который въ среднемъ исчисляется въ 177 дней. Вслѣдствіе небольшого количества зимнихъ осадковъ А. не имѣетъ сколько нибудь значительныхъ и правильныхъ весеннихъ разливовъ, такъ что въ маѣ и юнѣ вода стоитъ ниже, чѣмъ во вторую половину лѣта, когда паблюдается болѣе или менѣе сильный подъемъ воды, а иногда и крайне опустошительные разливы отъ выпаденія въ бассейнѣ А. и Зеи сильныхъ лѣтнихъ дождей. Самый большой разливъ былъ въ 1872 г., поднявшій воды А. на 16 м. выше межи, причемъ нѣсколько поселеній было совершенно разрушено и снесено. По А. учреждено Амурское Общество Пароходства и Торговли, содержащее правильное пароходное пассажирское сообщеніе отъ г. Срѣтенска на р. Шилкѣ вдоль по всему Амуру до Николаевска съ отходомъ пароходовъ каждые 10 дней; оно же содержитъ пароходное сообщеніе по Усури. Въ самое послѣднее время основалось еще новое Тов-во А. пароходства по Амуру, Шилкѣ, Зеѣ, Буреѣ, Усури и Амгуни. Въ виду того, что устье А. заносится пескомъ и вообще мелководно, съ другой стороны для сокращенія разстоянія, значительная часть товаровъ направляющихся по Амуру, перегружается въ Маринскѣ и направляются въ Александровскій постъ, стоящій въ заливѣ Де-Кастри Татарскаго пролива. Стоящая въ связи съ долиной р. Амура озеро Кидзи отстоитъ отъ зал. Де-Кастри только въ 20 км., отдѣляясь отъ моря относительно невысокими горами, обстоятельство, послужившее поводомъ къ проекту непосредственнаго соединенія каналомъ р. А. съ заливомъ Де-Кастри. Климатъ, физическая природа, растительный и животный міръ долины р. А. см. *Примурскій край*. Народонаселеніе и проч. см. *Забайкальская, Амурская и Приморская области*.

Амуръ, мнѣ, см. *Эротъ*.

Амфибія (Amphibia, греч. „живущія въ двухъ средахъ“), земноводныя, или голые гады, классъ позвоночныхъ животныхъ (Vertebrata), названный такъ потому, что молодой, личиночный періодъ своей жизни эти животныя почти всегда проводятъ въ водѣ, во взросломъ же состояніи живутъ болѣею частью на сушѣ; соотвѣственно этому, будучи личинками, А. дышатъ жабрами, а впоследствии—легкими. Это обстоятельство обособляетъ ихъ генетически съ рыбами, особенно съ двойнодышащими (Dipnoi), и рѣзко отдѣляетъ отъ

пресмыкающихся, которыя и въ молодомъ состояніи дышатъ тоже легкими. Тѣло большинства А. удлинненное. Конечности или вовсе нѣтъ (напр. у черляги), или овѣ плохо развиты, или развиты хорошо, какъ у лягушекъ; строеніе ихъ мало отличается отъ ногъ другихъ высшихъ животныхъ, но только у лягушекъ конечности служатъ для бѣганья, прыганья и лазанья, у остальныхъ же исключительно для поддержки туловища и для подвигагія его впередъ. Важнымъ орудіемъ для передвиженія служить хвостъ, свойственный въ личиночномъ состояніи всѣмъ А. и только у лягушекъ исчезающій во взросломъ. Кожа А. голая (только у червягъ въ ней спрятаны мелкія чешуйки), гладкая и скользкая; въ ней помѣщается масса железокъ, отдѣляющихъ или слизь, или ѣдкую, сильно пахучую, дѣйствующую ядовито на мелкихъ животныхъ, жидкость. Кромѣ того въ кожѣ расположены особая пигментн. клѣтки (хроматофоры), сжиманіе и расширеніе которыхъ вызываетъ въ животномъ измѣненіе цвѣта. Самцы нѣкоторыхъ видовъ въ періодъ размноженія мѣняютъ не только свой цвѣтъ, но и форму, получая, напр., гребень на спинѣ (т. наз. брачный нарядъ). Разъ въ нѣсколько мѣсяцевъ всѣ А. сбрасываютъ кожу цѣликомъ или лоскутами; это періодическое линяніе бываетъ рѣже или вовсе прекращается въ ненормальныхъ условіяхъ, особенно же при недостаткѣ влажности. Скелетъ А. болѣею частью костенѣетъ, на черепѣ, однако, остается достаточное количество мѣстъ, гдѣ сохраняется хрящъ. Число позвонковъ обыкновенно велико, но у лягушекъ ихъ всего десять; ребра не соединяются съ грудною, навсегда остающаюся хрящевой, а у лягушекъ ихъ вовсе нѣтъ. Грудная кость и таза иногда тоже отсутствуютъ. Черепъ сочленяется съ позвоночникомъ двумя мышечками, какъ у млекопитающихъ. Мозгъ на всю жизнь остается малымъ. Глаза всегда имѣются, но иногда (Proteus) спрятаны подъ кожу; вѣкъ то вовсе нѣтъ, то есть верхнее и нижнее, по только верхнее съ такъ наз. мигательной перепонкой; слезныхъ железъ нѣтъ. Въ ухѣ улитка едва намѣчена, барабанная полость часто, а ушная раковина всегда отсутствуютъ. Носовая полость всегда парная и имѣетъ заднія носовыя отверстія (хоаны), соединяющія ее съ ротовою полостью. На языкѣ есть вкусовые сосочки. Специальные органы осзанія имѣются весьма рѣдко. Зубы служатъ въ большинствѣ случаевъ лишь для удерживанія добычи, а не для жванія; у нѣкоторыхъ жабъ ихъ вовсе нѣтъ; изрѣдка не бываетъ и языка. Кишка обыкновенно очень коротка, только у растительноядныхъ личинокъ лягушекъ и саламандръ значительно длиннѣе тѣла. Слюнныхъ железъ нѣтъ. Дышатъ въ молодости жабрами; сначала послѣднія являются въ видѣ 2—3 паръ свободно висящихъ перистыхъ, придатковъ кожи; впоследствии эти жабры

обыкновенно замѣняются другими, расположенными уже въ жаберной полости и крѣпко приросшими къ жабернымъ дугамъ. Въ концѣ концовъ и эти жабры исчезаютъ, а жаберныя щели, сообщавшія ротовую полость животнаго съ водою, въ которой оно живетъ, заростають; съ этого момента начинаютъ функционировать легкія. Въ теченіе всей жизни жабры остаются только у жаберныхъ А. (*Perennibranchiata*, см. *хвостатая А.*) и функционируютъ у нихъ одновременно съ легкими. Послѣднія представляютъ собою два объемистые мѣшка; у лягушекъ на короткой и широкой гортани есть голосовой аппаратъ въ видѣ мѣшковъ. Сосудистая система выводится въ тѣсной связи съ органами дыханія, а потому при дыханіи исключительно жаберномъ, кровообращеніе напоминаетъ кровообращеніе рыбъ, но съ появленіемъ легкіхъ становится сложнѣе, чѣмъ у послѣднихъ. Но и въ этомъ случаѣ сердце имѣетъ два предсердія (одно для артеріозной, другое для венозной крови), но одинъ желудочекъ, который содержитъ всегда смѣшанную кровь. Лимфатич. сосуды хорошо развиты. Почки (Вольфовы тѣла) лежатъ по обѣ стороны позвоночнаго хребта и часто расположены далеко впереди; мочеточники открываются въ клоаку; моча собирается въ мѣшкообразномъ выпячиваніи стѣнки клоаки, какъ въ мочевомъ пузырьѣ. Половые органы находятся въ очень тѣсной связи съ почками или мочеточниками. Сѣмя самца попадаетъ въ мочеточникъ чрезъ переднюю часть почки; у самки зрѣлыя яйца попадаютъ сначала въ полость тѣла, затѣмъ воспринимаются яйцеводами, начинающимися широкими воронкообразными отверстиями и передаются ими тоже въ мочеточникъ или прямо въ клоаку для выведенія наружу. Органовъ совокупленія у А. почти никогда не бываетъ, а потому яйца оплодотворяются большею частью при выходѣ изъ тѣла. Настоящее совокупленіе мы встрѣчаемъ только у червягъ. Нѣкоторыя (саламандры) рожаютъ живыхъ дѣтенышей. Если же яйца откладываются, то они имѣютъ видъ икры, которая обыкновенно представляется самой себѣ; иногда, впрочемъ, о яйцахъ заботится самка или даже самецъ. Развитие совершается безъ зародышевыхъ оболочекъ, какъ у рыбъ. Въ большинствѣ случаевъ вышедшая изъ яйца рыбообразная личинка претерпѣваетъ превращенія (метаморфозъ) раньше, чѣмъ станетъ походить на взрослое животное (см. *лягушки*).

Мѣстопробываніе А. очень различно, но они всегда водятся въ сырыхъ мѣстахъ. Пища взрослыхъ всегда состоитъ изъ животныхъ (наѣжкомыя, черви), но личинки многихъ видовъ питаются и растительной пищей. Голодъ А. выдерживаютъ долго, а потребность въ кислородѣ для дыханія тоже очень ограничена. Въ умѣренномъ поясѣ А. большею частью засыпаютъ въ холод-

ное время года; вообще они крайне выносливы и многія даже вреда для себя могутъ быть лишены даже важныхъ органовъ, которые обыкновенно способны восстанавливаться. Извѣстныхъ около 700 видовъ А., изъ которыхъ около 100 найдены въ ископаемомъ состояніи. Въ третичныхъ отложеніяхъ встрѣчаются тритоны, саламандры, лягушки и жабы. Очень замѣчательная форма *Andrias scheuchzeri Tschudi*; скелетъ ея былъ найденъ въ третичномъ сланцѣ Энингена и первоначально (1726 г.) описанъ за человѣческой Шейхцеромъ, давшимъ ему названіе „человѣка, бывшаго свидѣтелемъ потопа“ (*Homo diluvii testis*); животное было 1—1,5 м. дл. (см. табл. „Третичная форма“ II); Кювье отвергъ близость его къ человѣку, а van der Hoeven указалъ его настоящее мѣсто вблизи нынѣ живущихъ исполинскихъ саламандръ С.-Америки и Японіи (*Cryptobranchus* и *Megalobatrachus*).

А. дѣлятся обыкновенно на четыре отряда: 1) ископаемые Лабиринтодонты (*Labyrinthodonta* или *Stegoccephalia*, см.). 2) Безногія А. (*Apoda* или *Gymnophiona*), съ чешуйками въ кожѣ, безъ конечностей, змѣеобразной формы, живутъ всегда въ землѣ; сюда червяги (*Coeciliidae*). 3) Хвостатая А. (*Caudata* s. *Urodela*), сохраняющія хвостъ на всю жизнь, большею частью съ 4 коротк. ногами; распадаются на два подотряда: а) *Caducibranchiata*, имѣютъ жаберныя щели и жабры только въ личиночномъ состояніи; в) *Perennibranchiata*, сохраняютъ ихъ пожизненно. 4) Безхвостая А. (*Anura* или *Batrachia*, см. *лягушки*).

Географическое распространеніе. Шире всѣхъ распространены безхвостыя А., которыя космополитичны; но изъ нихъ только два семейства (настоящія лягушки и *Polypedatidae*) раздѣляютъ космополитизмъ всего отряда; они встрѣчаются на Мадагаскарѣ и въ Полинезій, но ихъ нѣтъ на Новой Зеландіи; большинство же семействъ водится въ тропическихъ странахъ. Жерлянки (*Discoglossidae*) принадлежатъ палеарктическому и неарктическому областямъ. Квакши (*Hylidae*) свойственны всѣмъ подобластямъ неарктической и неотропической областей, палеарктической области, исключая Японіи, индо-китайской и австралийско-малайской подобластямъ и континенту Австраліи. Жабы (*Bufo*) почти космополитичны. Изъ подотряда безъязычныхъ (*Aglossa*) родъ жабъ *Dactylethra* ограниченъ эіопской областью, а другой, піпа (*Pipa*) Гвіаной и Бразиліей. Изъ хвостатыхъ А. саламандровыя (*Salamandridae*) характерны для сѣверныхъ умѣренныхъ областей, отсутствуютъ въ эіопской и австралийской, но водятся въ индійской и индо-китайской подобластяхъ; въ западномъ полушаріи распространены въ С.-Америкѣ, но въ Южную распространяются по Андамъ лишь немногіе виды. Подотрядъ *Perennibranchiata* отличается крайне разбросаннымъ распространеніемъ.

Японiи и сѣв.-зап. Китаю свойственна исполинская саламандра (*Megalobatrachus*); въ рѣкахъ Пенсильванiи и Виргинiи живетъ родъ *Cryptobranchus*; въ южныхъ Соединенныхъ Штатахъ отъ Нов. Орлеана до Каролины—*Amphiuma*; въ тинѣ болотъ Каролины—*Siren* и *Pseudobranchus*; въ восточныхъ штатахъ и Канадѣ—*Necturus*, наконецъ протей (*Proteus*) въ водахъ подземныхъ пещеръ Далмацiи и Краины. Безногiя *A.* разбросаны по тремъ тропическимъ областямъ. Червяги въ широкомъ смыслѣ слова принадлежатъ неотропической, эоипской и индо-малайской областямъ; Цейлону свойственна червяга (*Ichthyophis*), а Бразилiи и Мехикѣ — кольчатка (*Siphonops*).

Исторiя. Древнѣйшiе слѣды животныхъ этого класса въ видѣ отпечатка лѣвой задней ноги были открыты на каменной плитѣ, изъ верхне-девонской формации Пенсильванiи. Въ слояхъ каменугольной системы находятъ уже многочисленные формы *A.*, но всѣ онѣ принадлежатъ еще къ отряду лабиринтодонтъ (*Stegoccephalia*), вымершему къ концу триаса. Такое большое разнообразiе уже среди каменугольных *A.* указываетъ на то, что они развились въ болѣе раннюю эпоху, о которой мы можемъ судить только по вышеприведенному девонскому слѣду. Сильно отличающiеся отъ нынѣ живущихъ *A.*, лабиринтоднты близко примыкаютъ къ нѣкоторымъ формамъ рыбъ, изъ которыхъ за предполагаемыхъ предковъ *A.* можно считать только двойнодышащихъ или легочныхъ рыбъ (*Dipnoi*), хрящевыхъ осетровыхъ (*Ganoidei*) и костистыхъ осетровыхъ (*Crossopterygii*).—*Stegoccephala* хорошо представлены также въ пермской и триасовой системахъ. Наиб. своего развитiя, а вмѣстѣ съ тѣмъ и периода своего увяданiя достигаютъ *stegoccephala* въ триасовой системѣ; громадные великаны съ почти совершенно окостенѣвшимъ позвоночникомъ, крайне сложными лабиринтовыми зубами въ пестромъ песчаникѣ Франконiи и Тюрингии, въ ископаемыхъ угляхъ Вюртемберга и въ кейперѣ, изъ которыхъ наиб. извѣстны *Mastodonsaurus* и *Labyrinthodon*, заканчиваютъ собою царство древнихъ *A.*

Нынѣ живущiя новыя *A.* могутъ быть лишь съ большимъ трудомъ примкнуты къ древнимъ и менѣе всего къ триасовымъ лабиринтоднтамъ, которые вымерли, не оставивъ никакихъ потомковъ. По наружной формѣ нашихъ тритоновъ, саламандръ и червягъ можно еще кое какъ связать съ древними *stegoccephala*, именно съ ихъ личиночными формами, прежде описывавшимися за особые роды, но вполне надежныхъ данныхъ для генеалогiи еще нѣтъ. Между *Lepospondyli* каменугольной и пермской системъ и самой древней формой нынѣшнихъ хвостатыхъ *A.* (*p. Nyaeobatrachus*) ниже-мѣловыхъ слоевъ Берниссара въ Бельгии находится громадный промежутокъ, въ которомъ не удалось еще найти ника-

кихъ соединительныхъ звеньевъ. Затѣмъ въ эоценѣ С.-Америки и въ верхнихъ эоценовыхъ слояхъ ю. Францiи открыты крупные хвостатые *A.* (*Urodela*); въ миоценѣ число хвостатыхъ *A.* увеличивается, а знаменитый *Andrias Scheuchzeri* (см. выше) появился только въ верхнемъ миоценѣ. Безхвостые *A.* (*Anura*) или батрахiи найдены уже въ эоценѣ Уайоминга (шт. Сѣверн. Америки), несомнѣнно онѣ доказаны для верхне-эоценовыхъ фосфоритовъ Кверси. Въ олигоценѣ и миоценѣ, на ряду съ вымершимъ уже въ миоценѣ родомъ *Palaeobatrachus*, встрѣчаются многочисл. виды лягушки (*Rana*). Жабы (*Bufo*idae), чесночницы (*Pelobatidae*) и жерлянки съ повитухами (*Discoglossidae*), начинаютъ отчасти появляться тоже въ фосфоритахъ Кверси. Такимъ образомъ всѣ семейства безхвостыхъ *A.*, кромѣ квакшъ (*Hylidae*) представлены уже въ третичной эпохѣ. Изъ безногихъ *A.* (*Aroda*) до сихъ поръ не извѣстно еще ни одной ископаемой формѣ.

Литература. Lacépède, Histoire naturelle des Quadrupèdes ovipares et des Serpents (Пар. 1788—89 г. 2 т.); Schneider, Historia amphibiorum naturalis et literaria (Лена 1799—1801 г. 2 ч.); Duméril et Bibron, Érptologie générale (Пар. 1834—1854 г. 9 т.); Boulenger, Catalogue of the Batrachia gradientia s. caudata (Лонд. 1882 г.); idem, Catalogue of the Batrachia salientia s. caudata (Лонд. 1882 г.); Schreiber, Herpetologia europaea (Брауншв. 1875 г.); Knauer, Naturgeschichte der Lurche (Вьна 1878 г.); Cope, The Batrachia of North America (Вашингт. 1889 г.); популярныя: Bedriaga, Die Lurchfauna Europa's. Moscu. 1889, 1896; Dürigen, Deutschlands A. und Reptilien (Мардеб. 1891 г.); Брэмъ, Иллюстрированная жизнь животныхъ, т. VII, стр. 652—834 (1895 г.).

Амфибiология, наука объ амфибiяхъ или земноводныхъ.

Амфиболитъ и *A.* сланецъ, сланцеватая породы, состоящая изъ зернистыхъ или сланцеватыхъ агрегатовъ роговой обманки или лучистаго камня, содержащая болѣе или менѣе значительное количество кварца и примѣсей другихъ минераловъ. Породы эти часто являются продуктомъ метаморфоза диабазовъ и габбро.

Амфиболовая породы, см. *роговообманковая горныя породы*.

Амфиболъ, см. *роговая обманка*.

Амфибрахiй (съ двухъ сторонъ краткiй), трехслонная стопа, въ которой долгiй слогъ стоитъ между двумя краткими (— — —).

Амфигонiя (греч.), то-же, что половое размноженiе.

Амфикарпическiя растенiя, растенiя, дающiя два сорта плодовъ: изъ обыкновенныхъ цвѣтовъ и изъ клейстогамныхъ (см.).

Амфиктонiя, въ древней Греции названiе союза племенъ, жившихъ по сосѣдству съ общимъ святилищемъ; впоследствии *A.* приобрѣла и политическое зна-

ченіе. Подобныя союзы существовали въ Аргосѣ, Калаврїи, на о. Делосѣ и др., но наиб. видную роль сыграла въ исторіи Греціи знам. дельфійско-пилейская А., учрежденіе которой легенда приписывала Амфиктиону. Число членовъ этого союза, доходившее въ началѣ до священной цифры 12, впоследствии возросло до 30 (долопы, вессалийцы, эніане, затѣмъ фокейцы, вїотійцы, іоняне и др.). Кроме охраненія святилища Деметры въ Аеелѣ (близъ Фермопилъ) и храма Аполлона въ Дельфахъ и участія въ религиозныхъ празднествахъ, въ кругъ дѣятельности союза входилъ надзоръ за соблюденіемъ установленій, носившихъ междуплеменный характеръ (городъ, принадлежащій къ союзу, не можетъ быть разрушенъ до основанія, никто изъ членовъ амфиктионовъ не можетъ быть отрѣзанъ отъ воды и т. п.). Засѣданія совѣта дельфійской А. происходили весною въ Дельфахъ, а осенью въ Аеелѣ, причѣмъ первыя совпадали съ пнѣйскими играми. Каждое племя посылало на засѣданія іеромнемоновъ, наблюдавшихъ за жертвоприношеніями, и пилаторовъ, слѣдившихъ за сохраненіемъ мирныхъ отношеній между союзниками. Неуплата наложеннаго союзомъ денежнаго штрафа влекла за собою примѣненіе силы, какъ это видно на примѣрѣ священныхъ войнъ (см.). Дельфійскій союзъ, опираясь на могущество дельфійскій оракулъ, способствовалъ упроченію національнаго единства эллиновъ въ началѣ на почвѣ общности религиозныхъ идей, а затѣмъ и политич. интересовъ. Въ концѣ второй (или третьей) Священной войны распря въ союзѣ и исключеніе изъ него фокейцевъ и лакедемонянъ послужили, какъ известно, поводомъ къ вторженію въ Грецію Филиппа Македонскаго. По водвореніи въ Греціи римскаго владычества дельфійской А., по прежнему, принадлежало предсѣдательств. на пнѣйскихъ играхъ. Въ послѣдній разъ она упоминается при Антонинѣ. См. Bürgel, Die pyläisch-delphische Amphiktyonie (Мюнх. 1876).

Амфиктионъ, въ греч. мѣс. сынъ (или внукъ), Девкалона и Пирры, основатель дельфійско-пилейской амфиктионіи.

Амфилохій, 1) въ мирѣ Павелъ Ив. Сергіевскій, ученый епископъ Угличскій, извѣстный палеографъ. Род. 20 іюня 1818 г. въ селѣ Любимцахъ (Малоярославецкаго у., Калужск. губ.), сынъ дьячка. Учился въ Боровскомъ дух. училищѣ (1829—35), Калуж. семинаріи (1835—40) и Моск. дух. академіи, которую окончилъ кандидатомъ, за 2 года до чего принялъ монашество. Въ 1845 г. опредѣленъ смотрителемъ сзудальскихъ дух. училищъ, гдѣ преподавалъ греч. языкъ, пѣніе и географію (1846—52). Въ 1852 возведенъ въ санъ архимандрита Борисоглѣбскаго мон-ря и опредѣленъ смотрителемъ Борисоглѣбскихъ (Ростов. у., Ярослав. губ.) дух. училищъ. Въ 1856—60 гг. былъ настоятелемъ Воскресенскаго

ставропиг. мон-ря; съ 1870 по 1891 г. былъ настоятелемъ Моск. Даниловскаго мон-ря; съ 1891 до своей смерти епископомъ Угличскимъ, викарнымъ Ярослав. епархіи. Въ 1868 онъ былъ избранъ въ члены-корреспонденты Спб. Акад. Наукъ, а въ 1866 г. — поч. членомъ Спб. Дух. Акад. Его палеографическія, историко-археологич. и проч. работы очень многочисленны и разнообразны (онъ самъ затруднялся вспомнить и перечислить ихъ въ 1888 г.). Главнѣйшіе труды: „Изслѣдованіе папедекта Антіоха XI вѣка“ (1863 г. — Демидовская премія Акад. Наукъ), „Описаніе рукописей Воскресенской Ново-Іерусалимской бібліотеки“ (1877 г. — малая Уваровская премія Акад. Наукъ), „Кондакарій XII—XIII вв.“, (1880 г. — тоже малая Увар. премія), „Археологич. зам. о греч. псалтири конца IX в., принадлежащей Моск. единовѣрч. мон-рю“ (М. 1866), „Описаніе греч. псалтири 862 г.“ (М. 1873, со снимкомъ), „Описаніе Евангелія 1092 г.“ (М. 1877), „Описаніе Юревскаго Евангелія 1118—28 гг.“ (М. 1877), „Хожденіе по вознесенію Господа нашего І. Христа, св. апостола и евангелиста Іоанна учение и преставленіе, списано Прохоромъ, ученикомъ его“ (Спб 1879, со снимкомъ), „Древнеславянская Псалтирь (Псалтирь Симонвская до 1280 г.), сличенная съ рукоп. Псалтирями XI—XVII и старопечатными XV и XVI вв., съ греч. текстомъ X в., сличеннымъ съ Псалтирю въ Синайской бібліи, Псалтирю 862 г., Псалтирю X в., Норовскую, Псалтирю X—XI вв.“ (4 тома М. 1880 — 81 г.), въ сокращеніи этотъ трудъ изданъ былъ ранѣе, М. 1874—77), „Древне-славян. Псалтирь XIII—XIV в.“ etc. (М. 1879), „Четверо-евангеліе Галичское 1144, слич. съ древне-славян. рукописными Евангеліями XI—XVII в. и печатными Острожскимъ 1571 (1581) г., Кіевскимъ 1788 г. и съ греч. еванг. текстомъ 835 г.“ (3 тома, М. 1882—83), „Древне-славянскій Карпінскій Апостолъ XIII в. съ греч. текстомъ 1072 г., слич. по древнимъ памятникамъ славянскимъ XI—XVII вв. съ разночтеніями греч. (М. 1885—86; продолженіемъ этого труда служить — сличеніе текста „Апокалипсиса XIV в. Румянц. музея съ греч. текстомъ V в.“ etc. М. 1886—87), „Сборникъ изображеній Спасителя, Божіей Матери и др. святыхъ съ X по XV в.“ etc. (76 таблицъ, М. 1885) и мн. др. Первымъ печ. трудомъ А—хія была студенческая работа „О трехъ обѣтахъ монашества: дѣвствѣ, нестяжаніи и послушаніи“ (М. 1845). Слѣдуетъ еще указать на его сочиненія: „Жизнь препод. Ирнарха, затворника Борисоглѣб. мон-ря, (1-е изд. 1863, 2-е исправл. изд. 1874 г.). „О миниатюрахъ и украшеніяхъ въ греч. рукописяхъ Импер. Публ. Библ-ки“ etc. (1870), „О надгробныхъ памятникахъ ино-вѣрцевъ, найденныхъ въ Моск. Данил. мон-рѣ“ (1870), „О лицевомъ славян. акафистѣ XII в.“ (М. 1871), „О самодревнѣйшемъ Октоихѣ XI в. юго-славян. юсоваго

письма“ (1874), „Положенія, выбранныя на Боннской конференціи въ 1875 г. изъ сочиненій св. Іоанна Дамаскина, дополненныя (Архимандритомъ Амфилохіемъ) въ 1876 г.“ (со снимками изъ греч. рукописей IX—X вв. (1876) и мн. др. За труды по изуч. греч. палеографіи и Евангелія А—хій въ 1883 г. получилъ отъ Акад. Наукъ Ломоносов. премію (1000 руб.), а въ 1880 г. Археологич. Общ—во, за его археолог. труды, присудило ему большую серебр. медаль. Онъ сотрудничалъ въ изданіяхъ Спб. Акад. Наукъ и Общ—ва любит. древней письменности, въ „Моск. Епарх. Вѣдом.“, „Чтеніяхъ Общ—ва любителей дух. просвѣщенія“, въ „Археологич. Вѣстникъ“ и проч., читалъ изслѣдованія и рефераты на археологич. сѣздахъ и т. д. Многія его работы, по свидѣтельству академика И. В. Ягича (въ его замѣчат. разборѣ важнѣйшихъ трудовъ А—хія: „Четыре критико-палеографич. статьи“, Спб. 1884), — печатались въ самомъ небольшомъ количествѣ экземпляровъ (für Wenige, для любителей), почему и превратились въ библиографич. рѣдкости. А—хій, всецѣло отдавъ себя наукѣ, неутомимо работалъ до самой своей смерти (ум. 1893); послѣдніе годы онъ работалъ надъ текстомъ Нов. Завѣта. Какъ человѣкъ, онъ отличался большимъ благодушіемъ, любезной услужливостью, всегдашней готовностью помочь и ближнему, и людямъ науки своими библиографическими и историко-церковно-археологическими знаніями, а равно и терпимостью къ чужимъ, какъ религіозно-этическимъ, такъ и научнымъ убѣжденіямъ. Значеніе же его научной дѣятельности достойно оцѣнено И. Ягичемъ и П. Владимировымъ.

2) въ мѣрѣ Андрей Яковлевичъ, гробовой іеромонахъ - аскетъ. Род. 9 окт. 1748 г. и былъ сыномъ священника г. Ростова Ярославской губ.; сперва принадлежалъ къ бѣлому духовенству и писалъ иконы, но въ 1779 г. постригся въ монахи ростовскаго староигігалнаго Яковлевск. мон—ря и за суровый образъ жизни пользовался большою популярностью въ народѣ. Въ 1823 г. императоръ Александръ I посѣтилъ его и долго пробылъ въ его кельѣ. Онъ умеръ 26 мая 1824 г. Его почитатели издали имѣвшую успѣхъ книгу (два изд. М. 1834 и 1846): „Описание жизни почившаго въ Господѣ гробового іеромонаха А. (съ его портретомъ), составленное особенно для любителей и почитателей сего благочестиваго старца, съ присовокупленіемъ писемъ къ разнымъ особамъ“. Кромѣ писемъ А., въ книгѣ этой находятся также и его изреченія.

Амфилохъ, греческій проричатель изъ Аргоса, сынъ Амфіарая и Эрифилы, братъ Алкмеона (см.), участвовалъ въ походѣ Эпигоновъ и въ троянской войнѣ. А. основалъ знаменит. оракулъ въ г. Маллѣ, въ Киликии, и, по другому преданію, вывелъ изъ Аргоса колонію Амфилохійскій Аргосъ — въ Акаранію.

Амфимиксисъ (греч.), половое смѣшеніе индивидовъ и вызванное имъ уничтоженіе въ потомствѣ ихъ спеціальныхъ особенностей путемъ возникновенія новыхъ комбинацій зародышевыхъ элементовъ. См. Weismann, „Amphimixis“ (Лена 1891).

Амфиоксусъ (Amphioxus), см. *ланцетникъ*.

Амфиподы, см. *раки плосконогіе*.

Амфиполь, 1) городъ въ восточной Македоніи на образуемомъ Стримонемъ полуостровѣ съ гаванью Эюнь, аѳинская колонія, основанная 436 г. до Р. X. Агнономъ, сыномъ Никія и важная для Аѳинъ, какъ гавань для вывоза золота, строевого лѣса, хлѣба. Въ пелопоннесскую войну спартанскій полководецъ Бразидъ овладѣлъ въ 424 г. городомъ и защищалъ его отъ всѣхъ нападеній аѳинянина Клеона. Въ 422 г. при А. произошло сраженіе, въ которомъ аѳиняне были побѣждены, и, когда по миру, заключенному Никіемъ, колонія должна была быть возвращена аѳинянамъ, она отказалась подчиниться своей метрополіи. Филиппъ Македонскій овладѣлъ А. въ 358 г.; съ тѣхъ поръ онъ оставался въ власти македонянъ, пока римляне не взяли его въ 168 до Р. X. и не сдѣлали главнымъ городомъ одной изъ своихъ четырехъ македонскихъ провинцій. Остатки древняго города, наз. Мармара, находятся близъ Неохоріона.

2) Македонск. имя Фалсака (см.).

Амфипротиль (греч.), храмъ съ колоннадой у передней и задней стороны (см. чертежъ въ ст. храмъ).

Амфисбена, пресмыкающ., см. *двушодки*.

Амфисса, въ древности глав. городъ озольскихъ локровъ, къ сѣверу-западу отъ Дельфъ. Такъ какъ жители этого города обработали поле, принадлежавшее дельфійскому храму, Эсхинъ принесъ на нихъ жалобу Амфиктионову судилищу, которое объявило противъ А. священную войну; главнокоманд. этой войны былъ избранъ Филиппъ Македонскій, разрушившій городъ (въ 339 г. до Р. X.). Позже А. снова возвысилась и получила при Августѣ новыя вольности. А. до недавняго времени называлась Салоной, но теперь снова носитъ прежнее имя; въ ней сохранились развалины древняго акрополя. — Теперешній городъ А. въ греч. номосѣ Феютида и Фокида у горы Ліакура (Парнасъ), живописно расположенъ у подошвы покоящихся на древнемъ фундаментѣ развалинъ средневѣкового замка, но часто страдаетъ отъ землетрясеній. А. соединена съ своей гаванью Итеа большой дорогой, — резиденція епископа, 5190 ж. (1889), занимающихся земледѣліемъ, разведеніемъ табаку, оливковыхъ деревьевъ, торговлей.

Амфитеатровъ, 1) Ал—дръ Валентин., соврем. публицистъ; р. въ 1862 г. въ Калугѣ; учился въ 6-ой москов. гимназіи и (въ 1881—85 годахъ) на юридич. фак—тѣ моск. унив—та, который окончилъ кандидатомъ; одновременно съ прохожденіемъ университета занимался пѣніемъ, готовясь

въ оперные пѣвцы, каковымъ и былъ 3 года (въ Италіи, Тифлисѣ и Казани). Съ 1879 года сталъ печататься (стихи и проза въ „Будильникъ“ и т. п. юмористическихъ изданіяхъ), въ коихъ онъ участвовалъ до 1890 года). Въ 1888—90 годахъ принималъ дѣятельное участіе въ тифлисской газетѣ „Новое Обозрѣніе“, съ 1892 по 1896 г. былъ московскимъ фельетонистомъ „Нов. Времени“, а съ 1896 г. сталъ воскреснымъ фельетонистомъ („Этюды“) той же газеты, съ 1899 г. участвуетъ въ газетѣ „Россия“. Написалъ 3 драмы: „Полоцкое разореніе“ (поставлено было на императорской сценѣ въ Москвѣ), „Отравленная совѣсть“ (обработавъ изъ этой драмы также и романъ) и „Virtus antiqua“ (или „Оруженосцы“). Въ 1897—98 гг. въ „Спб. Вѣдом.“ печаталъ очерки по исторіи 1-го вѣка христіанства и тогдашней культуры, а въ „Новомъ Журналѣ иностр. литературы“ Ѳ. И. Булгакова въ 1893 г. печаталъ этюды „Нероновы времена“. Нѣсколько непечатанныхъ имъ беллетристич. сборниковъ мало обратили на себя вниманія критики и публики.

2) Егоръ Вас., профессоръ Москов. дух. академіи; род. 24 апр. 1815 г. въ Сѣвскомъ у. Орлов. губ., сынъ приход. священника; учился въ Спб. дух. академіи, кот. окончилъ въ 1839 г.; тогда же былъ назначенъ бакалавромъ по каѳедрѣ всеобщей словесности въ моск. дух. академіи; въ 1842 г. опредѣленъ былъ секретаремъ правленія и конференціи этой академіи, въ 1844—экстраордин., а въ 1848 г. ордин. профессоръ въ ней. Въ 1874 г., по уставу, А. долженъ былъ оставить штатную службу, но продолжалъ читать лекціи, какъ сверхштатный заслуженный профессоръ; въ 1882 избранъ былъ моск. дух. акад. ея поч. членомъ. Былъ также и ревностнымъ обществ. дѣятелемъ: съ 1873 и по день своей смерти онъ былъ городскимъ головою Серг. посада (тамъ находится моск. дух. ак—мія), при чемъ приобрѣлъ своей честной и благотворной дѣятельностью такія симпатіи и уваженіе, что еще при жизни его въ залѣ серг. гор. думы былъ поставленъ портретъ проф. головы. Умеръ 17 мая 1888 г. Судя по воспоминаніямъ о немъ его бывшихъ слушателей-студентовъ академіи (проф. И. Н. Корсунскаго, А. В. Горскаго, Г. П. Смирнова-Платонова и Н. П. Гилярова-Платонова), это былъ замѣчательно даровитый и симпатичный профессоръ и человѣкъ, энтузіастъ-идеалистъ сороковыхъ годовъ, прекрасно и популярно излагавшій идеи Гегеля по эстетикѣ и ея философіи. См. С. А. Венгерова: „Крит.-біогр. словарь рус. писат. и учен.“ т. I (1889).

3) Яковъ Козьмичъ (собственно Як. Козьм. Красинъ, но въ семинаріи онъ принялъ фамилію А. въ честь своего дяди по матери, кіевск. митрополита Филарета), профессоръ кіевск. дух. акад.; род. 3 окт. 1802 г. въ Кромскомъ у. Орлов. губ., сынъ приход. священника; учился въ сѣвской

и орлов. семинаріяхъ и затѣмъ въ кіевск. дух. акад., которую кончилъ въ 1829 г. магистромъ; тогда же былъ назначенъ бакалавромъ по каѳедрѣ церк. словесности въ той-же акад.; съ 1835 г. экстраордин., а съ 1837 г. ордин. профессоръ той же акад.; умеръ 8 іюля 1848 г. Сотрудничалъ въ „Маякѣ“ Бурачка 1843—45 г., въ „Кіевлянинѣ“, 1840 г. и въ „Воскресномъ Читеніи“ 1838—48 гг. Отдѣльно изданы его труды: 1) „Чтенія о церк. словесности или гомилетика“ (2 ч., Кіевъ 1846); 2) „Бесѣды объ отношеніи церкви къ христіанамъ“ (1-е изд. К. 1847, 5-е изд. Спб. 1885; нѣм. переводъ И. Янышева: Über das Verhältniss der Kirche zu den Christen“, Wiessbaden, 1853); 3) „Письма св. Іоанна Златоуста къ диаконисѣ Олимпіадѣ“ (К. 1853). Часть его лекцій перепечатана въ книгѣ „Сборникъ изъ лекцій бывшихъ проф—ровъ Кіев. дух. академіи: Иннокентія, Теофана Авсенева и А.“ (К. 1869).

Амфитеатровъ, С., см. Раичъ С. Е.

Амфитеатръ (греч. ἀμφιδέατρος, круглый театр), у древнихъ римлянъ зданіе, предназначенное для гладіаторскихъ представлений. Первоначально это былъ циркъ, съ мѣстами для зрителей по обѣимъ сторонамъ; впоследствии аренѣ А. стали придавать круглую форму и строить скамейки для зрителей, одна надъ другой, на подобіе ступеней. Вышняя сторона А. представляла собою высокую стѣну или нѣсколько этажей аркадъ. Отъ верхнихъ скамеекъ къ нижнимъ шли на извѣстномъ разстояніи другъ отъ друга прямыя лѣстницы, выходявшія въ корридоръ, окружавшій арену. Въ каждомъ римскомъ А. были устроены особыя мѣста для высшихъ должностныхъ лицъ. Въ центрѣ зданія помѣщалась сцена или арена, которая имѣла, какъ и все зданіе, круглую или овальную форму и отдѣлялась каменной оградой отъ рядовъ скамеекъ и корридоровъ. Вокругъ арены находились помѣщенія для дикихъ звѣрей и комнаты для гладіаторовъ. Скамьи нижняго ряда предназначались для судей состязанія и назывались „podium“, въ этомъ же ряду были почетныя мѣста устроителя игръ и весталокъ. Непосредственно за подіемъ лежали мѣста сенаторовъ (cavea prima), затѣмъ всадниковъ (cavea media) и наконецъ мѣста для народа (cavea summa). Снаружи вокругъ А. шли одна или нѣсколько колоннадъ; отсюда черезъ ворота (vomitoria) зрители могли пройти по лѣстницамъ въ любой рядъ скамеекъ (gradationes). На самомъ верху зданія строилась открытая круглая галлерей. Во времена республики граждане всѣхъ сословій сидѣли вмѣстѣ, а въ императорскую эпоху для каждого сословія были отведены особыя мѣста, раздѣлявшіяся перегородками и корридорами (cunei). Со времени Цезаря для постройки амфитеатровъ стали употреблять дорогіе матеріалы и украшать ихъ статуями, мраморными скамейками и бронзовыми перилами. Надъ сидѣніями

протягивались большіе куски матеріи (velarii) для защиты отъ солнца и дождя. Первой большой А. воздвигнутый Юліемъ Цезаремъ въ Римѣ въ 47 г. до Р. X. былъ деревянный и разбирался послѣ окончанія представленій. Въ Римѣ во времена Плинія существовало 9 грандіозныхъ амфитеатровъ; кромѣ того каждый большой городъ имѣлъ свой А., а вельможи того времени строили часто амфитеатры возлѣ своихъ виллъ. Для представленія морскихъ сраженій, что стало входить въ моду со времени Веспасіана, арена А. наполнялась водой. Веспасіанъ построилъ въ Римѣ знаменитый А. (Amphitheatrum Vespasiani или Flavianum), сохранившійся до нашего времени (см. *Коллизей*). Вторымъ по величинѣ былъ А. въ Капуѣ, уступавшій Коллизею въ размѣрахъ, но за то превосходившій его роскошной отдѣлкой. Изъ амфитеатровъ внѣ Рима лучше всего сохранились четырехърусный А. въ Веронѣ и А. въ Нимѣ (см. таблицу „Архитектура V“, рис. 1 и 2), украшенный колоннами дорического стиля.

Амфитеріи (Amphitherium Owen), одни изъ самыхъ древнихъ ископаемыхъ млекопитающихъ изъ юрскихъ отложеній Англій, которыхъ обыкновенно относятъ къ сумчатымъ; найдены только челюсти съ зубами.

Амфитрита, въ греч. мифологіи морская богиня, дочь Нерей или Океана и Дориды или Теисы, супруга Посидона, завлекшаго ее въ свои пучины съ о. Наксоса. По другимъ — А., искавшая убѣжища отъ Посидона у Атланта, была найдена дельфиномъ и доставлена имъ морскому богу. Изображалась сидящей на тронѣ рядомъ съ Посидономъ (см. рис. при э. сл.) или въ ракообразной колесницѣ, запряженной дельфинами. Впослѣдствіи культъ А. былъ вытѣсненъ культомъ Афродиты.

Амфитріонъ, въ греч. мифологіи царь Тиринса, сынъ Алкея, внукъ Персея. Убивъ нечаянно своего дядю, Электріона, А. былъ изгнанъ братомъ Электріона, Свенеломъ, и бѣжалъ вмѣстѣ съ Алкменой, дочерью Электріона, въ Фивы, къ брату своей матери, Креонту. Выступивъ вмѣстѣ съ послѣднимъ въ походъ противъ тафіянъ, онъ разбилъ ихъ, благодаря измѣнѣ дочери тафіянскаго царя Птерелая, Комею, которая изъ любви къ А. вырвала у своего отца золотой волосъ, источникъ его безсмертія, и которая затѣмъ была имъ умерщвлена. Алкмена родила отъ него Ификла, а отъ Зевса, явившагося къ ней въ образѣ ея мужа, — Иракла. А. палъ сражаясь съ юнымъ Иракломъ противъ мнѣвій. Плавтъ, Мольеръ и Г. фонъ-Клейстъ воспользовались жизнью А. и Алкмены, какъ сюжетомъ для комедій. Благодаря Мольеровской комедіи А. сталъ нарицательнымъ именемъ довольнонаго своимъ благополучіемъ и гостепріимнаго хозяина.

Амфицелическій позвонокъ, см. *позвонокъ*.

Амфицеркическій хвостовой плавникъ (рыбы), см. *плавники*.

Амфіарай, въ греч. мифол. прорицатель изъ Аргоса, сынъ Оикла (или Аполлона) и Гипермнестры, принималъ участіе въ походѣ аргонатовъ. Жена его, Эрифила, подкупленная Полиномомъ, склонила его участвовать въ походѣ „семи противъ Фивъ“, несчастный исходъ котораго А. предвидѣлъ (см. *Алкмеонъ*). А. былъ поглощенъ раскрывшейся подъ нимъ, по волѣ Зевса, землей и так. обр. не достался въ руки преслѣдовавшимъ его побѣдителямъ. За свою геройскую отвагу, мудрость и благочестіе А. былъ причисленъ къ бессмертнымъ, и ему воздавались божескія почести. На мѣстѣ исчезновенія А., близъ Оропа, было воздвигнуто святилище *Amphiaraion* съ знам. оракуломъ; въ новѣйшее время здѣсь производились раскопки.

Амфіонъ, греч. герой, сынъ Зевса и Антипы. Его братъ близнецъ Зевъ (*Zēdos*) былъ пастухъ и охотникъ; а А. получалъ даръ пѣснопѣнія и игры. При чарующихъ звукахъ его лиры камни сами укладыва-

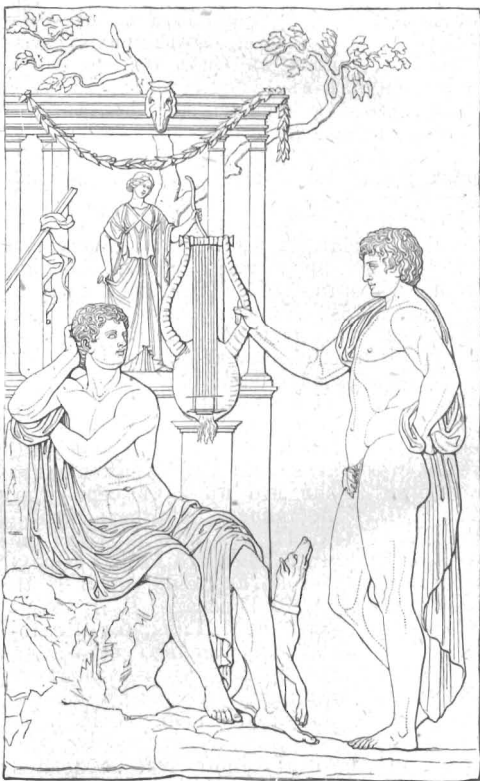

Амфіонъ и Зевъ (Римъ, Palazzo Spada).

лись, когда онъ вмѣстѣ съ братомъ возводилъ вокругъ Фивъ укрѣпленія. Мать А. подвергалась грубому обращенію со стороны своего дяди Лика и супруги его Дирки. Подросши, братья-близнецы убили Лика, а Дирку привязали къ рогамъ ди-

каго быка, который затаскалъ ее до смерти. А. женился на Ниобѣ, но трагическая судьба его дѣтей, павшихъ отъ стрѣлъ Апполона и Артемиды, привела его къ самоубійству. А. и Зеѣя почитались подъ именемъ „блѣконныхъ дѣтсуровъ“ или же ихъ представляли „близнецами“, сіяющими на небѣ. Казнь Дирки изображена въ найденной въ 1546 г. въ тюрьмахъ Каракаллы знам. мраморной группѣ (т. наз. фарнезскій быкъ), хранящейся въ неапол. национальномъ музеѣ. Красивый рельефъ Palazzo Spada въ Римѣ даетъ изображеніе А., съ лирой въ рукахъ, и Зеѣа (см. рис.).

Амфиума (*Amphiuma* means. L.), земноводное изъ отряда хвостатыхъ (*Urodela*) и сем. угревидныхъ уколовъ (*Arhiumidae*) 1 м. дл. угреобразнаго вида, съ очень нѣжными и короткими, широкоразставленными дву- или трехпальными ногами; сверху темнаго сѣрозеленаго цвѣта, снизу свѣтлѣе; водится въ болотахъ южн. части С. Америки, зарывается также въ иль, можетъ довольно долгое время пробыть и на сушѣ; неправильно считается ядовитымъ.

Амфора (лат., греч. *ἀμφορεύς*), у грековъ и римлянъ большой глиняный сосудъ съ узкой шейкой и двумя ручками, служившій для храненія жидкостей, особенно вина и масла. Древнѣйшія амфоры, происхожденіе которыхъ относится къ періоду разцвѣта эллинской керамики, имѣютъ болѣе овальную форму, а позднѣйшія болѣе

Амфотеролиты, въ Наумановской системѣ минераловъ, этимъ именемъ называется очень распространенная и важная среди породообразующихъ минераловъ группа силикатовъ, содержащихъ и не содержащихъ глиноземъ, но основаніе которыхъ составляетъ сложный комплексъ щелочей, щелочныхъ земель и окисловъ тяжелыхъ металловъ, изоморфныхъ и взаимно замѣщающихъ другъ друга, таковы, напр., пироксены, амфиболы, турмалины, хлоритъ, серпентинъ и пр.

Амфотерь (греч. *Ἀμφότερος*), имя нѣсколькихъ міеологическихъ и историческихъ лицъ древности: 1) сынъ Алкмеона и Каллиры, дочери бога рѣки Ахелоя, братъ Акарнана; вмѣстѣ они отомстили убійцамъ отца, основали царство въ Эпирѣ и распространили власть на Акарнанію; 2) начальникъ флота Александра Македонскаго, братъ Кратера.

Амфризъ (*Ἀμφριός*), 1) рѣка въ Тессалии, на берегахъ которой Аполлонъ, наказанный Зевсомъ, девять лѣтъ пасъ стада Адмета; 2) фокейскій городъ вблизи Дельфы.

Амшаспандъ (*Ameshaspenta*, санскр. *amesha spents*, „безсмертные“, „святые“), см. *Амегашпента*.

Амьель, р. въ Минусинскомъ окр. Енисейской губ., сливаясь съ р. Тубой, образуетъ значит. прав. притокъ Енисея (дл. 260 в.). Беретъ начало на китайской границѣ въ лѣсистомъ гранитномъ краѣ, входящемъ въ составъ Саянской системы, протекаетъ озеро Маджахъ или Черноѣ, слѣдуетъ далѣе въ видѣ быстрой порожистой рѣки среди глинистыхъ сланцевъ, выходовъ дюритовъ и др. зеленокаменныхъ изверженныхъ породъ, изобилующихъ золотомъ, какъ въ коренномъ видѣ, такъ и въ россыпяхъ, служащихъ предметомъ значительнаго промысла. Водятся соболи; рѣка богата рыбой.

Амьенъ, см. *Амиенъ*.

Амюзеты (франц.), легкія, однофунтовые пушки приблиз. 2,75 см. калибра, передвигавшіяся людьми или одной лошадыю и имѣвшія отъ 2—3 чел. прислуги. Изобрѣтеніе ихъ (ок. 1740) приписывается Морицу Саксонскому. Скоро онѣ вошли въ употребленіе во Франц., Германіи, Англіи, Даніи и Швеціи у пѣхоты и драгунновъ, въ качествѣ полковаго и батальоннаго орудія. Въ 1828 г. онѣ снова появились во Франціи подъ названіемъ „fusils de rempart“.

Амюсса, 1) Огюстъ, французск. хирургъ, въ свое время крупная знаменитость, род. 1796, ум. 1856 г.

2) Жанъ, сынъ предыдущаго, тоже хирургъ, род. 1820, ум. 1878 г., извѣстенъ своими работами по гальванокаустикѣ.

Ана, городъ въ Багдадскомъ вилайетѣ (Аз. Турц.), расположенный на правомъ берегу Евфрата, весь утопаетъ въ зелени. На-



Фиг. 1. Амфора съ черными изображ. (Южная Италия).

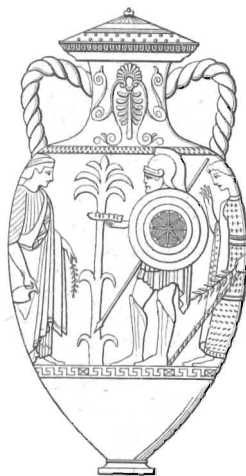

Фиг. 2. Амфора съ красными изображеніями.

узкую и высокую и снабжены витыми ручками. А. какъ и другіе глиняные сосуды, украшались живописью; древнѣйшія имѣютъ черную живопись на красномъ фонѣ, а у позднѣйшихъ обратное отношеніе красокъ. А. была вмѣстѣ съ тѣмъ, мѣрой жидкостей и равнялась въ Греціи приблиз. 40 лит., въ Римѣ — 26,26 лит.

Амфорическое дыханіе, см. *выслушваніе*.

селенъ преимущественно арабами (4000), извѣстенъ производствомъ хлопка и матерій. Изобилуетъ фруктами.

Анаа, одинъ изъ острововъ архипелага Туамоту (Помоту) въ Полинезій, принадлежитъ французамъ и занимаетъ площадь въ 20 кв. кил. Католическое миссіонерство. Населенъ таитянами (923) и европейцами (35). Удобная гавань.

Анабаизъ (греч.), восхождение, особенно путешествіе или походъ въ возвышенную мѣстность; такъ назывались произведенія двухъ историковъ: 1) А. Кира, сочиненіе Ксенофонта, повѣствующее о походѣ 10,000 грековъ противъ Артаксеркса и ихъ возвращеніе послѣ битвы при Кунакхъ (401 г. до Р. Х.); 2) А. Александра Великаго, соч. Арріана.

Анабаизъ, латин. назв. ежовника (см.).

Анабаитисты (отъ греч. *ἀναβαλιζειν*, снова крестить), „перекрещейцы“, христіанская секта въ западной Европѣ, приверженцы которой считаютъ согласіе вѣрующаго главнымъ условіемъ крещенія и потому отвергаютъ крещеніе дѣтей и повторяютъ это таинство надъ вступающими въ секту. Уже задолго до реформации многія реформаторскія секты оспаривали крещеніе дѣтей, а въ эпоху реформации почти всѣ болѣе радикальные и послѣдовательные сторонники реформы протестовали противъ этого обычая. Эти А. появлявшіеся, главн. обр., въ Швейцаріи, Германіи и Голландіи были вмѣстѣ съ тѣмъ религіозными и политическими мечтателями и съ требованіемъ вторичнаго крещенія связывали также стремленіе къ устроению царства Божія на землѣ, требовали раздѣла имуществъ, введенія общей собственности, вѣрили въ новыя откровенія и т. п. Во главѣ анабаитистскаго движенія, начавшагося въ Германіи ок. 1521, стояли Николай Шторхъ изъ Цвиккау, Маркъ Штюбнеръ и Тома Мюнцеръ (см.); послѣдній подготовилъ въ Саксоніи, Франконіи и Тюрингіи крестьянское возстаніе (см.), и битва при Франкенгаузенѣ (1525) нанесла жестокій ударъ дѣлу А. Но уже ок. 1527 Юганъ Гуттеръ, Яковъ Кюрсперъ и Зигмундъ Саллинъ выступили въ Баваріи съ проповѣдью анабаитизма и, несмотря на преслѣдованія, нашли многочисленныхъ послѣдователей. Особенно жестокая борьба велась въ Швейцаріи, гдѣ А., по побужденію Цвингли, были подавлены свѣтскою властью. Въ Нидерландахъ дѣйствовали Давидъ Горисзонъ (см.), въ Германіи Мельхіоръ Гофманъ и М. Ринкъ. Императоръ Карлъ V издалъ въ 1528 указъ объ искорененіи анабаитизма, но преслѣдованія только усиливали фанатизмъ сектантовъ. Центромъ анабаитизма сталъ г. Мюнстеръ, куда удалились въ 1533 голландскіе изгнанники. Здѣсь Ротманъ, Книпердоллингъ и Крехтингъ, къ которымъ присоединились также Янъ Лейденскій (см.), Киппенбрехъ и др., устроили особое государство съ Мессіей во главѣ, съ общей

собственностью, многоженствомъ и т. п. и держали въ своихъ рукахъ управленіе до 1835, когда нѣсколько протестантскихъ князей въ союзѣ съ епископомъ взяли городъ и казнь руководителей положили конецъ новому государству. См. *Hast, Geschichte der Wiedertäufer* (Мюнст. 1835); *Hase, Neue Propheten* (3 изд., Лейпц. 1893); *Cornelius, Geschichte des Münsterschen Aufruhrs* (тамъ же 1855—60); его же, *Die niederländischen Wiedertäufer während der Belagerung Münsters 1534—35* (Мюнхенъ 1869); *L. Keller, Geschichte der Wiedertäufer und ihres Reichs zu Münster* (Мюнст. 1880); *Bouterwek, Zur Litteratur und Geschichte der Wiedertäufer* (Боннъ 1864).

Новый періодъ въ исторіи А. начинается съ Уббо Филиппса, бывшаго католическаго священника въ Леуварденѣ. Въ 1534 онъ сталъ главнымъ руководителемъ А. и посвятилъ брата своего Дирка, Давида Горисзона и Менно въ священники секты. Послѣдній изъ нихъ учредилъ общину Бога, члены которой съ 1570 стали называться по его имени меннонитами (см.).

Анабара, большая р. до 650 км. длиною, протекающая по границѣ между Енисейской губ. и Якутской областью, между р. Хатангой и Оленекомъ, и впадающая въ Анабарскій зал. или А. губу Ледовитаго океана подь 73° 1' с. ш. Береть начало въ тундрахъ сѣверной границы льсовъ подь 66° с. ш. Теченіе ея снято инструментальною новой экспедиціей 1893 г. барона Толля и Шилейко. Берега р. представляютъ мѣстами богатая обнаженія коренныхъ юрскихъ и нижнемѣловыхъ породъ; рѣка имѣеть много отмелей и пороговъ; въ низовьяхъ ея отложенія вѣчнаго льда, подь которыми находятся моренныя образованія, а надъ льдомъ осадки, содержащія цѣлыя стволы ольхи, березы и кости мамонта, показывающія, что лѣсная растительность и лѣсная фауна послѣ оледенѣнія страны распространялась значительно далѣе на сѣверъ, чѣмъ теперь. А. посѣщается русскими звѣропромышленниками, добывающими песцовъ и оленей. По А. живутъ якуты и самоѣды, занимающіеся, преимущественно, рыбной ловлей и охотой. См. Изв. Р. Геогр. Общ. т. XXX 1894 г.

Анабась (*Anabas Cuv.*), родъ рыбъ сем. либринтовыхъ (*Labyrinthici*), отр. колю чеперыхъ (*Acanthopteti*) съ продолговатокруглымъ, нѣсколько сжатымъ съ боковъ тѣломъ, съ шипами на передней и главной крышкахъ жабернаго аппарата, мелкими зубами, длинными спинными и заднепроходными плавниками, въ передней части которыхъ много крѣпкихъ, острыхъ лучей, и довольно короткими грудными брюшными и хвостовыми плавниками. А. ползунъ (*A. scandens C. V.*) достигаетъ до 20 ф. длины, сверху буровато-зеленаго, снизу желтоваго цвѣта съ фіолетовыми спиннымъ и заднепроходнымъ, красноватыми брюшнымъ и груднымъ и буровато-зеленымъ хвостовымъ плавниками. Водится въ озе-

рахъ и рѣкахъ Индіи, Бирмы, Цейлона, Зондскихъ и Филиппинскихъ о-вовъ; при высыханіи обитаемаго имъ водоема, ползунъ переселяется, странствуя по сушѣ, въ одинъ изъ ближайшихъ, водоёмовъ, а въ случаѣ отсутствія таковыхъ зарывается въ илѣ на глубину 30—60 ф., гдѣ и остается до начала дождливаго времени года; онъ въ состояніи прожить нѣсколько дней безъ воды. Разказы о томъ, что онъ можетъ взбираться на деревья, цѣпляясь шипами жаберныхъ крышекъ и лучами плавниковъ, до сихъ поръ не подтверждены достоверными наблюденіями.

Анабена, водоросль, сожигательствующая съ водянымъ папоротникомъ азолла (см.).

Анабиозъ, см. *анабиотическій*.

Анабиотическій (греч.), способный оживляться, введенное Preyer'омъ названіе такихъ растительныхъ или животныхъ организмовъ, которые находятся въ оцѣпнѣломъ, какъ бы мертвомъ состояніи, вслѣдствіе вліянія какихъ-либо внѣшнихъ условий, напр., недостатка влажности или тепла, и при томъ безразлично, находится ли послѣдній въ эмбриональной стадіи или во взросломъ состояніи. Анабиотичны, такъ обр., содержимыя въ сухомъ состояніи сѣмена растений и яйца животныхъ, радіоларіи и др. иуфузоріи, которые высыхаютъ и снова оживляются, если ихъ смочить. Переходъ отъ этого состоянія къ полному развитію жизнедеятельности наз. анабиозомъ. Въ состояніи ли высшія животныя, какъ это часто утверждается даже о рыбахъ и лягушкахъ, совершенно промерзаты, не потерпѣвъ никакого вреда, остаются открытымъ вопросомъ. См. Preyer, *Naturwissenschaftliche Thatsachen u. Probleme* (Берл. 1880).

Анагаллисъ (*Anagallis L.*), родъ изъ сем. первоцвѣтныхъ; одно или многолѣтнія травы съ супротивными цѣльнокрайными листьями и одиночными пазушными цвѣтами на длинныхъ цвѣтоножкахъ. Плодъ — многосѣмян. коробочка. *A. argensis L.* — куриная слѣпота — сорная трава, распротр. почти по всей Евр.; прежде употребл. какъ средство противъ бѣшенства (водобоязни). *A. arhylla MB.*, встрѣчающаяся въ Крыму, считалась средствомъ отъ проказы.

Анагирисъ (*Anagyris L.*), родъ изъ сем. Мотыльковыхъ; полу-кустарники съ тройчатыми листьями и желтыми цвѣтами въ короткихъ кистяхъ. Наибольшее число видовъ распространено въ области Средиземн. моря. *A. foetida L.* — вонючка — имѣетъ противный запахъ.

Анаглифы, такъ называлась выпуклая рваная работа въ барельефахъ греко-римскаго искусства.

Анагносты (греч. *ἀναγνώσται*, лат. *lectores*), чтецы; у римлянъ по большей части изъ рабовъ; въ древней христіанской церкви духовныя лица, на обязанности которыхъ лежало читать отрывки изъ Свящ. Писанія на церковныхъ собраніяхъ; они

принадлежали къ семи низшимъ духовнымъ степенямъ.

Анагогическое толкованіе (греч. возведеніе), способъ объясненія, при которомъ въ буквальномъ смыслѣ находять выраженіе нѣкотораго высшаго смысла, напр., въ земномъ небесное. Главнымъ образомъ примѣнялось при изъясненіи Библии, при чемъ нерѣдко доводилось до крайностей.

Анаграмма (греч.), перестановка буквъ одного или нѣсколькихъ словъ съ цѣлю образованія новаго слова или предложенія. Напр., читаютъ слово, въ обратномъ порядкѣ, Roma — Amor, или переставляютъ буквы по желанію (*Lied* — *Leid*, *Vastari* — *Austria*). Многія анаграммы получили извѣстность, напр., если удалить изъ *Révolution française* — *Véto*, и разбѣстить буквы иначе, то выйдетъ „*Un corse la finira*“. Изобрѣвателемъ А. считается Ликофронъ (III в. до Р. X.), но родиной А. собственно былъ востокъ, при чемъ еврейскіе каббаллисты способствовали ея распространенію. Собр. А. у Mautner'a (Роштокъ 1636), Stender (Брауншв. 1673) и др. См. Wheatley „*On anagrams*, etc.“ (Лонд. 1862); Dobson „*Literary frivolities*“ (Лонд. 1880).

Анагуакъ (*Anahuac*, мексик. „на водѣ“), прибрежная страна. Въ такомъ смыслѣ это названіе употреблялось самими мексиканцами и первыми европейскими авторами, при чемъ различали А.-Ксикаланка (*Xicalanca*), область по берегу залива и А.-Айотланъ (*Ayotlan*), область по берегу Великаго океана. Только францисканецъ Мотолінія (въ концѣ XVI в.) обозначилъ этимъ названіемъ всю Новую Испавію, т. е. всю Мексику. Такое же значеніе названія отъ Мотолініи переняли позднѣйшіе писатели, и, такъ какъ этимологія этого слова немногимъ была извѣстна, географы стали называть Мексиканское плоскогоріе — плоскогоріемъ А., что совершенно неправильно. См. Seler, „*Compte rendu*“ 7-го конгресса американистовъ въ Берлинѣ, 1888, стр. 669.

Анадина (*Anadyna*), болеутоляющія средства.

Анадіомена (греч. „всплывшая“), прозваніе Афродиты, родившейся изъ морской пѣны. Лучшее изображеніе богини въ моментъ ея появленія изъ морской волны принадлежало знаменитому Апеллесу; оно первоначально находилось въ храмѣ Асклешія, на о. Косѣ, а вслѣдствіи помѣщено въ Римѣ въ храмѣ Цезаря. См. Стефани, „*Compte rendu de la commission archéologique pour 1870—71*“. (Спб. 1874).

Анадоли, см. *Анатолія*.

Анадоли-Гиссаръ, см. *Босфоръ*.

Анадырскій округъ, обширный край, занимающій с.-в. часть Приморской области (пл. 575,000 кв. км.), состоитъ изъ трехъ частей: сѣверной — почти необитаемой и изслѣдованной только по берегу Ледов. океана, восточной — полуостровъ Чукотскій Носъ и южной — бассейнъ р. Анадыри. Боль-

шая часть страны представляет холмистую тундру, окруженную Становым хребтомъ и его предгорьями. Въ болѣе западныхъ частяхъ и въ среднемъ теченіи р. Анадыри встрѣчается еще скудная древесная растительность, тополь, ива, ольха, ползучій кедръ и лиственница. Хорошій лиственный лѣсъ мѣстами по склонамъ горъ, по верховьямъ Анадыри и его притоковъ приблизительно до с. Маркова; все остальное представляетъ моховую, тундровую и болотную мерзлую пустыню, особенно печальную въ устьяхъ А. Обработка земли подъ хлѣбныя и огородныя раенія невозможна. Вокругъ новаго казачьяго поселенія „Ново-Маринскаго“ климатъ хотя и умѣряется близостью моря и не такъ суровъ зимою, какъ въ сосѣдней Якутской области, но отличается очень холоднымъ и дождливымъ короткимъ лѣтомъ, съ постоянными невыносимыми вѣтрами. Наиболѣе важное растеніе, какъ главный кормъ оленя, разные виды ягеля (исландскій мохъ), сплошь покрываетъ горы и холмы, въ долинахъ же и болотной тундрѣ не встрѣчается. Изъ минеральныхъ богатствъ найдены значительныя отложения каменнаго угля. Всего населенія (по Олсуфьеву) считается 5800 душъ; изъ нихъ русскихъ 500 (собственно давно обрусѣвшихъ инородцевъ и казаковъ), чукчъ около 5000 и 200 душъ другихъ инородцевъ (ламуты, коряки и тунгузы). Большинство чукчъ занимается оленеводствомъ, охотою на морского и пушного звѣря (песецъ, лисица, бѣлка, заяцъ, горностаи) и рыболовствомъ; кромѣ оленей дѣльнымъ домашнимъ животнымъ является упряжная собака. По побережью чукчи ведутъ мѣновую торговлю; мѣстный товаръ перепродаютъ, главнымъ образомъ, американскимъ китобоямъ, ведущимъ здѣсь контрабандную торговлю, которая оцѣнивается до 1 милл. рублей. Въ самое послѣднее время организована правительственная закупка и доставка въ округъ одинъ разъ въ году на пароходѣ предметовъ первой необходимости, которые и продаются по заготовительнымъ цѣнамъ, довольно высокимъ, въ виду большихъ накладн. расходовъ. Такъ, ржаная мука обходится населен. въ 1 р. 35 к. пуд., крупа — 1 р. 84 к., соль — 79 к., свинецъ — 5 р. 30 к., порохъ — 21 р. 45 к. Количество этихъ продуктовъ заранее опредѣляется на каждый годъ окр. начальникомъ. Въ 1896 г. было поставл. 800 пуд. муки, 100 п. крупы, 200 пуд. соли, 60 п. свинцу и 25 п. пороху. Въ 1644 г. якутскій казакъ Стадухинъ основалъ Нижне-Колымскъ и первый далъ свѣдѣнія о воинственномъ народѣ чукчахъ, съ которыми казакамъ пришлось вступить въ постоянныя вооруженныя столкновенія. Затѣмъ другой казакъ Дежневъ въ 1647 г., совершивъ плаваніе отъ устья Колымы, открылъ проливъ, названный впоследствии Беринговымъ, и переплылъ къ устью р. Анадыри; поднявшись вверхъ по рѣкѣ, Дежневъ основалъ немного выше

устья р. Майна Анадырскій острогъ, существовавшій, какъ селеніе въ 30 дворовъ съ церковью до 1770 г., когда оно было упразднено по неудобству снабженія провіантомъ. Только въ 1887 былъ вновь учрежденъ особый А. округъ для организациі правильныхъ административныхъ и торговыхъ сношеній съ чукчами и обузданія контрабандной торговли американцевъ. Еще ранѣе того невдалекѣ отъ бывшаго Анадырскаго острога образовалось русское поселеніе Марково (340 ж. и 41 домовъ, церковь и церковно-приходская школа, единственная въ округѣ), нынѣ главный центръ всего края вмѣстѣ съ Ново-Маринскимъ казачьимъ постомъ въ устьяхъ Анадыри. Восемь остальныхъ поселковъ имѣютъ по 2—5 дворовъ каждое. Главныя изслѣдованія А. края и топографическая его съемка принадлежатъ: Виллингу (1790), Врангелю и Анжу (1820—24), Литке (1828), Майделю (1868—69) и Норденшильдлу (1880). См. Зап. Амурскаго Отд. Р. Геогр. Общ. т. II 1896; А. Олсуфьевъ, Очеркъ Анад. округа.

Анадырское море или заливъ, часть Берингова моря, вдающаяся въ Чукотскій полуостр.—въ между мысами Чукотскимъ (64° 16' с. ш.) и Св. Фаддея (62° 42') съ заливомъ Св. Креста и А—кимъ лиманомъ. Берега на сѣверѣ гористы, на югѣ низменны, совершенно пустынные и безлѣсны. Только одинъ казачій постъ Ново-Маринскъ въ устьяхъ Анадыри.

Анадырь, рѣка, бассейнъ которой занимаетъ обширную площадь сѣв.-восточн. части Приморской области, начинается на восточныхъ склонахъ Станового хребта подъ 65° с. ш. изъ озера Ибашки. Длина теченія около 1800 км. Впадаетъ подъ 64° 40' с. ш. въ заливъ Берингова моря, носящій названіе Анадырскаго залива. А. судоходенъ въ большей части своего нижняго и средняго теченія и имѣетъ судоходные притоки: Большая рѣка (750 км.), Майнъ (600 км.), Бѣлая рѣка (500 км.), Ериналъ (420 км.), Убьенка (320 км.). Свободенъ отъ льда только три лѣтнихъ мѣсяца.

Анаевскій, Аванасій Евдокимъ, литературный маньякъ, род. въ 1788, ум. въ 1866 г.; сынъ дьячка, кончилъ семинарію и затѣмъ служилъ чиновникомъ въ теченіе 46 лѣтъ своей долгой жизни, занимая должности по самымъ различнымъ вѣдомствамъ (военно-судебному, финансовому, государственно. имуществу, внутренн. дѣлъ, юстиціи). Это многообразное прохожденіе службъ А. становится довольно любопытнымъ, если познаться съ его литературною дѣятельностью, обнаруживающею совершенную умственную ненормальность или крайнее тупоуміе автора. Его произведенія обратили на себя вниманіе даже „Современника“, посвятившаго А. цѣлую статью, почти исключительно состоящую изъ выдержекъ. Имъ всего написано страницъ 80, не болѣе, изданныхъ од-

нако, въ 6 т.: 1) Юродивый мальчикъ, въ желѣзномъ зеленомъ клубукѣ, Спб., 1844 г.; 2) „Жизнь“ сочиненія и труды, Спб., 1852 г.; 3) Ассамблея, Вологда, 1852 г.; 4) Энциридонъ любознательный, Спб., 1854 г.; 5) Экзальтаціонъ и 9 музъ, Вологда, 1862, 6) Мандрогоръ. Полная бессмысленность и безграмотность произведеній А. поражаетъ; кромѣ того, у него постоянно появляются слова, имѣ самимъ выдуманная, такъ, напр., „Гермонимы“, „Экзальтаціонъ“, „Эксюльтаціонъ“. Двумъ послѣднимъ словамъ авторъ даетъ слѣд. объясненіе: „Экзальтаціонъ означаетъ: съ восторгомъ радуемся и веселимся въ самодовольной своей жизни, а послѣднее означаетъ: „возведеніе и превозвышеніе“. Въ „Экзальтаціонъ“ встрѣчаются стихи въ родѣ слѣд.:

„Полетѣла роза
На зердудтовыхъ крылахъ
Взявши вертуоза
Съ нимъ летать въ его рукахъ.“

Совершенно достаточно этого четверостишія, чтобы имѣть понятіе о музѣ А. См. Венгер., I.

Анаитида (по греч. чтенію: *Anaitis*, собств. *Anāhita*), древне-перс. богиня природы и плодородія, почиталась въ Персіи, Мидіи, Арменіи и Каппадокіи, гдѣ представлялась въ видѣ красивой и сильной дѣвушки съ золотымъ вѣнкомъ на головѣ. Греки отождествляли ее съ Артемидой (Эфесской) или съ Афродитой. Культъ ея иногда сопровождался служеніемъ жрицъ и проституціей. См. Ed. Meyer, въ „Zeitschrift der deutschen morgenländ. Gesellschaft“, т. 31, стр. 716 сл.

Анакардіевыя (*Anacardiaceae*), семейство двудольныхъ растений, обнимающее до 500 видовъ, распространенныхъ гл. обр. подъ тропиками, но встрѣч. также и въ южн. Евр. Кустарники и деревья, содержащія дубильн. вещество и смолу, съ очердными простыми, трехлопастными или непарноперистыми листьями, безъ прилистниковъ, и больш. ч. черезъ недоразвитіе однополыми, одно или двудомными, рѣдко обоюдополыми, правильными мелкими цвѣтами, различной формы, образующими пазушныя или верхушечныя метелки или колосья.

Анакардій, акажу (*Anacardium Botth.*), родъ изъ сем. анакардіевыхъ, заключающій деревья и кустарники съ крупными простыми, цѣлюкрайными, кожистыми листьями, двудомными цвѣтами въ верхушечныхъ сложн. кистяхъ и плодомъ въ формѣ почковиднаго орѣха, сидящаго на большой, мясистой грушевидной плодоножкѣ. 6 тропич. американск. видовъ. *A. occidentale* L. — лаковое дерево — въ В. Индіи и южн. Америкѣ, разводится въ О. Индіи и Африкѣ; въ сокѣ плодовъ содержится масло, которое входитъ въ составъ наривной тафты, а также служитъ средствомъ защиты противъ термитовъ. Крупные желтые ложные плоды и сѣмена съѣдобны. Изъ ствола выдѣляется Акажу-гумми, служащее суррогатомъ гуммиарабика. Дре-

весина извѣстна подѣ именемъ бѣлаго макагоноваго или акажу-дерева.

Анакеръ, Августъ Фердинандъ, композиторъ, род. 1790 въ Фрейбергѣ (Саксонія), ум. 1854 тамъ же. Съ 1813 г. посвятилъ себя изученію музыки въ Лейпцигѣ подѣ руководствомъ Шихта и Шнейдера. Въ 1822 г. былъ назначенъ канторомъ и директоромъ музыки, а также преподавателемъ музыки въ семинаріи въ мѣстѣ своей родины, гдѣ онъ развилъ широкую и плодотворную музыкально-педагогическую, композиторскую и директорскую дѣятельность. Онъ является основателемъ музыкальныхъ обществъ и мѣстной Singakademie. Изъ его музыкальныхъ сочиненій слѣдуетъ назвать кантату „Bergmannsgtuss“ и др., сочиненія для рояля, романсы, хоровыя произведенія, собраніе хораловъ и т. д.

Анаклазисъ (греч.), сгибъ, изгибъ, напр. сустава; преломленіе лучей; анакластика, устарѣлое названіе диоптрики; анакластическіе инструменты, инструменты, служащіе къ измѣренію угла преломленія.

Анаклетъ, имя двухъ папъ: 1) А. I, также Клетъ, святой, былъ, какъ полагаютъ, съ 76—88 (?) третьимъ римскимъ епископомъ, преемникомъ Лина и умеръ по преданію, мученической смертью въ царствованіе Домиціана. 2) А. II, происходившій изъ богатаго, перешедшаго въ христіанство еврейскаго рода Пьерлеони. Воспитывался въ Парижѣ, затѣмъ былъ монахомъ въ Клуни, а впоследствии кардиналомъ и папскимъ легатомъ во Франціи и въ Англіи. Послѣ смерти Гонорія II въ 1130 былъ избранъ на папскій престолъ и явился соперникомъ избраннаго въ то же время Иннокентія II, получивъ поддержку римлянъ, миланцевъ и Рожера Сицилійскаго, принудилъ Иннокентія II бѣжать во Францію. На заступу Иннокентія выступилъ императоръ Лотарь въ 1133, но когда онъ удалился изъ Италіи, Иннокентій снова долженъ былъ уступить, и А., несмотря на множество враговъ, удерживалъ за собою папскій престолъ и большую часть Рима вмѣстѣ съ соборомъ св. Петра, до самой смерти (1138). См. Mühlbacher, *Die streitige Papstwahl des Jahres 1130* (Инсбр. 1876).

Анаклія, Анакра (въ древн. Ираклія), крѣпость, построенная турками въ 1703 г. на Черномъ морѣ при устьѣ р. Ингура, въ Имеретіи, нынѣ селеніе Кутаисской губ. съ пристанью.

Анаколуеія (анаколуеъ, греч. *ἀνακόλουθον*, „непослѣдовательность“), отклоненіе въ сторону отъ логическихъ или грамматически правильной конструкціи рѣчи съ цѣлью усилить эффектъ или сообщить болѣе ясную ясность рѣчи; свойственна по преимуществу гомеровской поэзіи, хотя нерѣдко встрѣчается и у новѣйшихъ поэтовъ.

Анаконда, змѣя, см. боа.

Анакреонтъ, греч. лирикъ (VI в. до Р. X.)

изъ Теоса въ Іоніи. Оставивъ отечество наканунѣ персидскаго движенія, онъ поселился у Поликрата Самосскаго, а по смерти послѣдняго, жилъ у Гиппарха въ Аѳинахъ; умеръ въ глубокой старости, оставивъ по себѣ славу поэта, сохранившаго до старости умѣніе наслаждаться виномъ и любовью. Большая часть его граціозныхъ стихотвореній, написанныхъ на іоническомъ діалектѣ, посвящена прославленію вина, любви и веселаго общества. Въ древности было извѣстно 5 книгъ анакреонтовыхъ пѣсенъ, изъ которыхъ остались только скудные отрывки (Bergk, „Poetae lyrici graeci“, т. 3). Дошедшій до насъ съ именемъ А. сборникъ, приближительно изъ 60 стихотв., воспѣвающихъ вино и любовь содержитъ подражанія А. поэзіи (издан. Rose, Лейпц. 1876, Bergk, т. 3). Онъ не разъ переводился и въ свою очередь вызывалъ множество подражаній. Извѣстны переводы Uschner'a (Берл. 1864), Mörike'a (Штутг. 1865), на русскомъ языкѣ Баженова, „Пѣсни Анакреона“ (Москва 1861), отдѣльныя стихотв. у Мея, Михайлова, Пушкина и другихъ поэтовъ, а также „Краткая греческая антологія изъ стихотвореній Сафо, Анакреона и Пиндара“ Ланге (Москва, 1887).

Анакротія, анакротизмъ, колебаніе эластичности въ восходящей части пульсовой кривой, образующей поэтому зигзагообразныя возвышенія. См. *пульс*.

Анаксагоръ, греческій философъ іонійской школы, род. въ 500 г. (по другимъ въ 534) до Р. X. въ Клатоменѣ, въ Іоніи, въ богатой и знатной семьѣ, ум. 428. Ок. 464 г. прибылъ въ Аѳины, гдѣ распространялъ свое философское ученіе и снискалъ дружбу Перикла и склоннаго къ рационализму Эврипида; существуютъ свѣдѣнія, правда, не вполне достовѣрныя, что его философію слушалъ на 30 лѣтъ младшій его Сократъ. Ученіе А. состояло въ т. н. качественной атомистикѣ, которая имѣетъ то сходство съ атомистическимъ ученіемъ новѣйшей химіи, что, подобно послѣдней, она видитъ причину различія предметовъ въ различныхъ по качеству, неизмѣняемыхъ основныхъ частицахъ матеріи. А. называетъ эти частицы „сѣменами“ или „вещами“; позднѣе, отчасти подъ вліяніемъ аристотелевской философіи, для нихъ стали употреблять названіе: „гомеомеріи“, т. е. „однородныя частицы“, хотя возможно, что и самъ А. уже называлъ ихъ такъ. По ученію А., вначалѣ всѣ эти бесконечно-малыя первочастицы, будучи смѣшаны одна съ другой, находились въ покоѣ; позднѣе возникло движеніе и вмѣстѣ съ нимъ частицы начали отдѣляться одна отъ другой, при чемъ подобныя частицы соединялись съ подобными (напр. частицы золота съ золотыми), а различныя отдѣлялись другъ отъ друга (напр., частицы металла и камня). Но во всякомъ, образовавшемся такимъ путемъ предметѣ, наряду съ однородными частицами, состав-

ляющими преобладающую часть его, по которой онъ получаетъ и свое названіе (напр., золото), остается все-же и нѣчто не однородное, чуждое ему, которое при этомъ дѣлаетъ его общимъ съ другими предметами, иначе говоря, всѣ предметы, независимо отъ ихъ (качественнаго) различія, родственны между собою. Первопричиной движенія и вмѣстѣ раздѣленія и связи частицъ, вслѣдствіе чего начальный хаосъ преобразованъ былъ въ космосъ, т. е. въ благоустроенный міръ, является, по ученію А., отступающаго въ этомъ пунктѣ какъ отъ предшествовавшаго ученія гилозоизма, такъ и пантеизма, мірообразующій, существенно отличный отъ матеріальныхъ предметовъ духъ (*νοῦς*). Послѣдній представляетъ собою идеальное единое и одаренное высшими способностями начало движенія, къ которому А., хотя, повидимому, прямо и не примѣнялъ названія божества, но которое близко стоитъ къ позднѣйшему представленію о божествѣ. Этимъ ученіемъ впервые введенъ былъ въ греческ. философію явный дуализмъ. При объясненіи происхожденія отдѣльныхъ предметовъ, А., по свидѣтельству Платона и Аристотеля, обращался къ указанному высшему принципу лишь въ томъ случаѣ, когда нельзя было обнаружить механическихъ причинъ, къ познанію которыхъ онъ стремился. Разъ сообщенное первопричиной движеніе непрерывно продолжаетъ распространяться въ бесконечной матеріи, при чемъ вслѣдствіе вращательнаго обращенія самая крайнія периферическія части ея, небесный сводъ и звѣзды, будучи отдалены отъ всего остального, самостоятельно продолжаютъ вращаться вокругъ покоящейся въ серединѣ и висящей въ воздухѣ шарообразной земли. Это генетически-физическое объясненіе происхожденія міра своимъ противорѣчіемъ религиозному ученію о пропиганіяхъ (по звѣздамъ) навлекло на А. подозрѣніе въ безбожии, и только при помощи Перикла А. съ трудомъ удалось освободиться отъ ожидавшихъ его послѣдствій этого обвиненія, послѣ чего онъ переселился въ Лампсакъ, гдѣ и провелъ послѣдніе годы своей жизни. Фрагменты его имѣвшаго широкую извѣстность въ древности сочиненія „О природѣ“ собраны Шаубахомъ (Лейпц. 1827) и Шорномъ (Боннъ 1829). См. Levort. Анахагоре, sa vie et sa doctrine (Пар. 1843); Breier, Die Philosophie des A. (Берлинъ 1840).

Анаксимандръ, греческій философъ іонійской школы, повидимому род. ок. 611 г. въ Милетѣ, ум. послѣ 547 г. до Р. X. Подобно Ѡалесу, ученикомъ котораго А. считается, онъ думалъ, что въ основѣ всего существующаго лежитъ нѣкоторая особая первоматерія, которая, однако, не есть одна изъ четырехъ главныхъ стихій (вода), какъ училъ Ѡалесъ; она недоступна чувственному воспріятію и должна быть мыслима какъ нѣчто неопредѣлимое по своимъ свой-

ствамъ и безконечное по протяженію. Онъ называлъ ее *ἀπειρον* (безконечное) и признавалъ вѣчною. Изъ этого безконечнаго конечное (міръ отдѣльныхъ предметовъ) происходитъ путемъ выдѣленія основныхъ противоположныхъ элементовъ тепла и холода, влаги и сухости, вслѣдствіе присутствія ему вѣчной подвижности. Все конечное, по прошествіи извѣстнаго времени, опять обращается въ начальные противоположные элементы, создавая, такъ обр., безконечный рядъ возникающихъ и уничтожающихся міровыхъ образованій. Живыя существа послѣдовательно возникли изъ влаги подѣ влияніемъ теплоты. Животныя, живущія на сушѣ, равно какъ и люди тоже возникли изъ низшихъ, рыбообразныхъ формъ животнаго. Соч. А. „О природѣ“, первое философское и вообще одно изъ первыхъ прозаическихъ произведеній греческой литературы, за исключеніемъ немногочисл. отрывковъ, утеряно. См. Lütze, *Über das areion Anaximanders* (Лейпц. 1878); Neuhäuser, *Anaximander Milesius* (Боннъ 1883).

Анаксименъ, 1) греческій философъ іонійской школы, считается ученикомъ Анаксимандра, род. въ Милетѣ, жилъ въ VI в. до Р. X. и училъ, какъ и Анаксимандръ, гилозоизму. По его ученію, основу всего существующаго составляетъ атмосферный воздухъ, изъ котораго путемъ сжатія и расширенія образуются огонь, воздухъ, вода и земля. Изъ его соч. „О природѣ“ сохранились только отрывки.

2) Лампсакскій, риторъ, фаворитъ Филиппа Македонскаго и Александра Великаго, противникъ Исократы и его школы, софистъ, историкъ („Hellenica“, „Philippica“), авторъ эпоса объ Александрѣ и памфлета „Трикапаносъ“ (на Спарту, Аѳины и Фивы), изданнаго имъ съ именемъ Теопомпа, благодаря чему послѣдній долженъ былъ покинуть Грецію. Отрывки А. изд. у Müller'a вмѣстѣ съ соч. Арріана (Пар. 1868). Ему же приписывается попавшая въ число аристотелевскихъ произв. „Реторика къ Александру“ (изд. Spengel'я, Лейпц. 1847).

Анакторій, соединенная колонія коринтянъ и коркирянъ при входѣ въ Амвракійскій заливъ наиболѣе значительная въ странѣ акарнапцевъ, которые завоевали А. въ 425 до Р. X. и сдѣлали своей святыней храмъ Аполлона, построенный на плоскомясѣ (Акте). Вокругъ храма возникло мѣстечко Актій (Акциумъ), знаменитое въ исторіи, какъ лагерь Антонія передъ извѣстнымъ сраженіемъ.

Аналгезія (аналгія), потеря болевой чувствительности, либо представляетъ частичный симптомъ полный анестезіи, либо является въ формѣ долевой анестезіи, напр., при хлороформномъ наркозѣ; какъ патологическое явленіе, наблюдается преимущ. при заболѣваніяхъ спинного мозга, истеріи и др.

Аналепъ (о-этокси — а-беназолъ — ами-

дохинолилъ) $C_{18}H_{16}NO_2$, бѣлый порошокъ, безъ вкуса, почти нерастворимый въ водѣ, плохо растворяется въ холодномъ спиртѣ, лучше — въ горячемъ и въ разведенныхъ кислотахъ, нейтральной реакціи, плавится при 208°; принятый внутрь, окрашиваетъ мочу въ красный цвѣтъ. А. употребляется какъ жаропонижающее средство при перемежающейся лихорадкѣ и какъ болеутоляющее. Строеііе А. выражается помѣщ. здѣсь схемой.

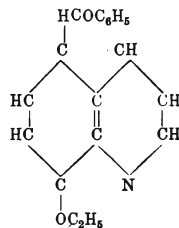

Аналекты (греч.), сборники мелкихъ произведеній и отрывковъ изъ сочиненій писателей, особенно поэтовъ.

Аналемма, греч. асдуолябія.

Анализаторъ, см. *поляризація*.

Анализъ (греч. analysis, раздѣзываніе, расчлененіе) въ логикѣ, въ противоположность синтезу (см.), разложеніе сложнаго цѣлаго на его логическія составныя части. Онъ примѣняется къ понятіямъ съ цѣлью дать ясное представленіе о содержащихся въ нихъ многихъ, часто неполныхъ и неточныхъ признакахъ и такимъ образомъ достигнуть определенности понятія. Но онъ также можетъ быть примѣнимъ и къ болѣе сложнымъ даннымъ мышленія: доказательство можетъ быть разложено на посылки, его составляющія, равно какъ можно разложить или анализировать цѣлый рядъ мыслей или систему (книгу) и пр. Во всѣхъ этихъ случаяхъ разъясненіе касается не только элементовъ, составляющихъ цѣлое, но также и ихъ связи между собою. Таковъ же А. въѣшнихъ явленій или цѣлаго ихъ ряда, — сложная совокупность, заключающая въ себѣ большое число отдѣльныхъ случаевъ выражается въ суммѣ простыхъ отношеній и зависимостей. Такъ, физиологія, анализируя процессъ жизни, разсматриваетъ его, какъ результатъ многихъ отдѣльныхъ основныхъ или начальныхъ процессовъ или функций, которыя въ свою очередь опять могутъ быть подвержены дальнѣйшему А. Такъ какъ мы вообще для всего сложнаго ставимъ условіемъ простое, то можно сказать, что А. направляется отъ условнаго къ его условіямъ (таковъ А. при рѣшеніи геометрич. задачъ); и такъ какъ, затѣмъ, подлежащее А., или данное (извѣстное), въ большинствѣ случаевъ бываетъ сложно, простое же, изъ котораго оно состоитъ, должно быть еще открыто, то А. также есть движеніе отъ извѣстнаго къ неизвѣстному. Отсюда ясно, что А. имѣетъ значеніе, по преимуществу, какъ методъ изслѣдованія, какъ въ области формальныхъ наукъ (математика), такъ и реальныхъ; въ области послѣднихъ главн. обр. аналитическимъ путемъ можно выводить простыя законы о мѣрности изъ обыкновенно очень сложныхъ явленій. — О математичес-

скомъ А. см. *анализъ геометрической*, о химическомъ — *анализъ химическій*.

Анализъ (греч.), геометрической методъ (геометрической А.), открытіе котораго приписывается Платону, представляетъ собой противоположность синтезу. Синтезъ исходитъ изъ даннаго извѣстнаго и доходить до искомаго неизвѣстнаго, А., напротивъ, принимаетъ искомое за данное, расчлѣняетъ его, изслѣдуетъ его условия и доходитъ до такого извѣстнаго даннаго, относительно котораго синтезъ можетъ уже указать обратный путь. Подъ А. разумѣютъ также совокупное ученіе о переменныхъ величинахъ. Къ А. относятъ и аналитическую геометрію (см. *геометрія*); кромѣ того, А. распадается на низшій, или алгебраическій, А., т. е. на А. конечныхъ величинъ, и на А. высшій, или А. безконечныхъ величинъ; высшій А. обнимаетъ дифференціальное, интегральное и вариационное исчисления. Алгебраическій А. занимается, преимущественно, изученіемъ алгебраическихъ функций съ помощью однихъ элементарныхъ соображеній. См. Euler, *Introductio in analysia infinitorum* (Лозанна 1748; нѣм. пер. Maser'a, Берл. 1884); Cauchy, *Cours d'analyse* (Пар. 1821); Schlömilch, *Handbuch der algebraischen A.* (6 изд., Іена 1889). См. *дифференціальное, интегральное и вариационное исчисления*.

Анализъ минераловъ, см. *минералы*.

Анализъ горныхъ породъ, см. *петрографія*.

Анализъ почвъ, см. *почвы*.

Анализъ ствола, подробное изслѣдованіе роста дерева, для чего стволъ разрѣзаютъ на куски и на разрѣзахъ измѣряютъ ширину годичныхъ слоевъ. Примѣняется при точныхъ лѣсоводственныхъ изслѣдованіяхъ.

Анализъ химическій, совокупность приемовъ для опредѣленія составныхъ частей, даетъ указанія о качествахъ или природѣ этихъ составныхъ частей (качественный анализъ) или опредѣляетъ ихъ количества (количественный анализъ).

Качественный анализъ. Изслѣдуемое вещество приводятъ во взаимодействіе съ химич. соединеніями, свойства которыхъ извѣстны (реактивы, реагенты), и по вызванному измѣненію (реакціи), напр., образованію осадка или окрашиванію, судятъ о присутствіи въ испытуемомъ веществѣ той или другой составной части. Реактивами при А. служатъ обыкновенно кислоты, основанія или соли. Нѣкоторыя химич. соединенія служатъ общимъ реактивомъ для цѣлой группы соединеній или элементовъ, которая отдѣляется въ видѣ осадка. Изслѣдованіе начинаютъ съ испытанія сухимъ путемъ. Часть изслѣдуемаго вещества нагрѣваютъ въ запаянной съ одного конца стеклянной трубкѣ или въ узкой пробиркѣ, другую часть въ нѣсколько наклонно поставленной стеклянной трубкѣ, открытой съ двухъ сторонъ, для изслѣдованія вліянія воздуха при высокой температурѣ; еще одну пробу сплавляютъ

на платиновой пластинкѣ съ содой и селитрой. Небольшое количество вещества нагрѣваютъ передъ паяльной трубкой на углѣ, другую часть — въ восстановительномъ пламени паяльной трубки. Весьма часто испытываютъ еще отношеніе вещества къ расплавленной фосфорной соли или бурѣ, сначала въ окислительномъ пламени паяльной трубки, затѣмъ въ восстановительномъ. Чтобы пользоваться реакціями пламени нагрѣваютъ весьма небольшія количества вещества, помѣстивъ его въ ушко весьма тонкой платиновой проволоки, въ окислительномъ или восстановительномъ несвѣтящемся пламени бунзеновской горѣлки. Часто достаточно 1 млгр. вещества для многихъ реакцій и для выясненій природы составныхъ частей его. Спектроскопъ даетъ самыя чувствительныя и вѣрныя показанія (см. *спектральный анализъ*).

Весьма часто ограничиваются испытаніемъ сухимъ путемъ, но еще чаще прибѣгаютъ къ такъ наз. А. мокрому путемъ. Испытуемое вещество растворяютъ въ водѣ или въ кислотахъ, а въ случаѣ надобности переводятъ его предварительно въ растворимое состояніе сплавленіемъ съ углекислыми щелочами. Черезъ подкисленный водный растворъ вещества пропускаютъ сѣроводородъ, который осаждаетъ мышьякъ, олово, кадмій, сурьму, золото, платину, ртуть, свинецъ, висмутъ, серебро и мѣдь въ видѣ сѣрнистыхъ металловъ; промытый осадокъ, обрабатывается сѣрнатымъ аммоніемъ, который растворяетъ мышьякъ, сурьму, олово, золото, платину; отдѣливъ растворъ этихъ металловъ, его осаждаютъ снова соляной кислотой. Въ осадкѣ содержатся так. обр. сѣрнистыя соединенія, означенныхъ выше пяти металловъ, которые легко открываются. Точно также легко отдѣляются другъ отъ друга и нерастворимыя въ сѣрнистомъ аммоніѣ сѣрнистые металлы, которые затѣмъ отдѣльно открываются. Фильтратъ отъ перваго осадка, полученнаго при пропусканіи сѣроводорода, пресыщается амміакомъ и обрабатывается сѣрнатымъ аммоніемъ. Происходитъ осажденіе соединеній желѣза, никеля, кобальта, марганца, хрома, цинка и алюминія, которые затѣмъ раздѣляются и каждый въ отдѣльности открывается. Фильтратъ отъ осадка, полученнаго при обработкѣ раствора сѣрнатымъ аммоніемъ, подкисляется сначала соляной кислотой, затѣмъ подвергается продолжительному нагрѣванію для удаленія сѣроводорода, нейтрализуется амміакомъ и обрабатывается, наконецъ, углекислымъ аммоніемъ, при чемъ осаждаются кальцій, барій, стронцій; послѣдніе металлы легко другъ отъ друга раздѣляются; часть фильтрата обрабатывается фосфорнокислымъ натріемъ для осажденія магнезіи, другая часть выпаривается, прокаливается и, въ присутствіи магнезіи, смѣшивается съ амміакомъ и снова прокаливается, затѣмъ обрабатываютъ

массу водой и въ одной части фильтрата осаждаютъ калий хлорной платиной; другая часть выпаривается и проба ея вносится весьма чистой платиновой проволокой въ пламя паяльной трубки; желтое окрашивание пламени указываетъ на присутствие натрія. При нагрѣваніи испытуемаго вещества, содержащаго амміачныя соли, съ ѣдкимъ калиемъ выдѣляется амміакъ, который легко узнать по запаху. Подобнымъ же образомъ открываютъ присутствие кислотъ, изъ которыхъ нѣкоторыя уже обнаруживаются при предварительныхъ испытаніяхъ, другія не могутъ найдтись въ растворѣ въ присутствіи извѣстныхъ металловъ и потому исключаются. Такъ, напр., въ присутствіи барія или свинца въ растворѣ не можетъ содержаться сѣрной кислоты; соли серебра могутъ быть въ растворѣ только въ отсутствіи соляной кислоты.

Органическія вещества, состоящія изъ углерода, водорода, кислорода, азота и содержащія часто также сѣру, фосфоръ, хлоръ, бромъ, іодъ, оставляютъ при сжиганіи нелетучія составныя части, въ видѣ золы, которая испытывается обыкновеннымъ путемъ. Углеродъ узнается обыкновенно по обугливанію испытуемаго вещества при высокой температурѣ. Но вѣрнѣе слѣдующій способъ: испытуемое вещество накаливается вмѣстѣ съ окисью мѣди, причемъ углеродъ окисляется въ углекислоту, которую проводятъ въ холодную баритовую воду, гдѣ получается осадокъ углекислаго барія. Присутствие азота часто узнается или по выдѣляющемуся амміаку, при прокалываніи испытуемаго вещества съ натровой известью, или же по выдѣляющемуся азоту.

Количественный анализъ. Способы количественнаго анализа основаны на выдѣленіи составныхъ частей изслѣдуемаго тѣла въ видѣ опредѣленныхъ, прочныхъ, а всего лучше, нерастворимыхъ соединений, которыя могутъ быть удобно взвѣшены; изъ найденнаго вѣса этихъ соединений, составъ которыхъ извѣстенъ, опредѣляютъ количество изслѣдуемаго элемента путемъ вычисленія. Такой приемъ (вѣсовой количественный А.) даетъ, въ зависимости отъ употребленныхъ методовъ, весьма точные результаты, но требуетъ много времени и потому, гдѣ только возможно, замѣняется объемнымъ А. Многіе металлы можно опредѣлять электролитическимъ путемъ: электролизуемый растворъ наливаютъ въ платиновую чашку, служащую одновременно отрицательнымъ электродомъ, а въ качестве положительнаго — въ нее вставляютъ платиновую пластинку, соединенную съ прочной платиновой проволокой. Для полученія гальванич. тока примѣняютъ элементы, термо-электрич. батареи или динамо-электрич. машины. Выдѣлившійся металлъ промываютъ спиртомъ, затѣмъ эфиромъ, высушиваютъ и взвѣшиваютъ.

Для количественнаго опредѣленія органическихъ (углеродистыхъ) веществъ пользуются приемами элементарнаго органическаго А. И въ этомъ случаѣ количественному А. долженъ предшествовать качественный, для открытія сѣры, фосфора, хлора, брома, іода, измѣняющихъ существеннымъ образомъ приемы А. Въ элементарномъ анализѣ приходится опредѣлять гл. обр. количества углерода, водорода, кислорода и азота. Первые два опредѣляются сжиганіемъ вещества съ окисью мѣди въ стеклянной трубкѣ въ углекислоту и воду, которыя поглощаются въ предварительно взвѣшенныхъ приборахъ ѣдкимъ калиемъ (углекислота) и хлористымъ кальціемъ (вода); объемъ выдѣляющагося при этой операци свободнаго азота измѣряется; или же послѣдній, при накалываніи азотистаго вещества съ натровой известью, превращается въ амміакъ, который улавливается кислотой и можетъ быть опредѣленъ количественно.

Въ объемномъ А. или анализѣ титрованіемъ количественныя опредѣленія производятъ путемъ измѣренія объемовъ жидкостей. Отвѣшенное количество анализируемаго вещества переводятъ въ растворъ, къ отмѣренному объему котораго приливаютъ растворъ реактива опредѣленной крѣпости до тѣхъ поръ, пока произойдетъ извѣстная реакція. На основаніи этой реакціи и по объему израсходованнаго реактивнаго раствора вычисляютъ количество опредѣляемаго вещества. Конецъ реакціи узнаютъ, напр., по появленіи или исчезновенію какого-нибудь окрашенія, которое часто можетъ быть вызвано только при помощи такъ наз. индикатора или показателя (лакмуся, феноль-фталинъ, марганцово-калевая соль, крахмальный клейстеръ и др.). Вѣсовое количество вещества, раствореннаго въ 1 куб. см. раствора, наз. титромъ раствора, а растворъ извѣстной концентраціи — титрованнымъ растворомъ. Нормальнымъ титрованнымъ растворомъ наз. растворъ, содержащій въ 1 литрѣ частичное (или эквивалентное) количество реактива, выраженное въ грамахъ (одну грамма-молекулу); десятичнымъ — растворъ, содержащій въ десять разъ меньшее количество и т. д. Объемные способы могутъ быть сведены къ тремъ типамъ: 1) способы по насыщенію (алкаиметрія и ацидиметрія); 2) способы по окисленію и восстановленію; вещества, способныя къ окисленію, титруютъ окисляющими жидкостями опредѣленной крѣпости до полнаго окисленія; вещества же, способныя къ восстановленію, восстанавливаются избыткомъ восстанавливающей жидкости; означенный избытокъ опредѣляется обратнымъ титрованіемъ, помощью окисляющей жидкости; 3) способы по осажденію, основанной на переводѣ опредѣляемаго вещества въ нерастворимое состояніе. Вслѣдствіе скорости выполненія объемный А. играетъ большую роль въ техникѣ, осо-

бенно въ тѣхъ случаяхъ, гдѣ ходъ производства приходится постоянно контролировать многочисленными анализами.

Анализъ газовъ. Объемное или эвдимометрическое опредѣленіе составныхъ частей газовой смѣси основано на послѣдовательномъ поглощеніи изъ нея того или другого газа, помощью веществъ, хорошо поглощающихъ газы (вода, сѣрная кислота, ѣдкое кали, растворъ пирогалловой кислоты въ ѣдкой щелочи, растворъ хлористой мѣди въ соляной кислотѣ или амміакѣ, ангидридъ сѣрной кислоты, бромъ, желѣзный купоросъ, перекись марганца и т. д.). Если газовая смѣсь находится въ градуированной стеклянной трубкѣ, то объемъ поглощенного газа сейчасъ же опредѣляется. При изслѣдованіи горючей газовой смѣси, въ опредѣленный объемъ смѣси, находящейся надъ ртутью въ градуированной стеклянной трубкѣ, вводятъ опредѣленный избыточный объемъ кислорода или водорода (смотря по характеру испытываемого газа); смѣсь воспламеняютъ электрич. искрой, и затѣмъ продукты горѣнія подвергаются количественному испытанію, а по измѣненію объема вычисляютъ количество сгорѣвшего газа.

Другіе методы А. При микрхимическомъ А. растительныхъ и животныхъ веществъ, минераловъ и горныхъ породъ находятъ примѣненіе, реактивы, окрашивающіе извѣстныя вещества, напр., крахмальные зерна, целлюлозу, протеиновые вещества, въ интенсивный цвѣтъ. Только такимъ путемъ удается иногда опредѣлить составъ ткани; точно также мельчайшіе кристаллы могутъ быть различаемы подъ микроскопомъ, а для измѣренія ихъ угловъ устроенъ такъ наз. микрогонометръ.

Разностороннее примѣненіе находятъ микроскопъ въ зоохимическомъ А., занимающемся изслѣдованіемъ состава продуктовъ животнаго происхожденія; въ виду сложности этого анализа, часто прибѣгаютъ ко всякаго рода вспомогательнымъ средствамъ, между прочимъ, къ діализу, при которомъ пользуются различной диффундирующей способностью тѣлъ для ихъ раздѣленія (діализъ).

Въ смѣси двухъ сходныхъ соединеній количество каждаго изъ нихъ опредѣляютъ путемъ не прямого (косвеннаго) А. Оба соединенія переводятъ, не отдѣляя ихъ другъ отъ друга, въ третье соединеніе и изъ вѣса послѣдняго вычисляютъ, количество каждаго соединенія въ отдѣльности. Этотъ приѣмъ примѣняютъ въ тѣхъ случаяхъ, когда приходится раздѣлять элементы, для которыхъ пути прямого отдѣленія или неточны или слишкомъ затруднительны (напр., при опредѣленіи небольшихъ количествъ бромистыхъ или іодистыхъ соединеній въ хлористыхъ соединеніяхъ); чѣмъ больше разность атомныхъ вѣсовъ соединеній, тѣмъ А. точнѣе. Нѣкоторые аналитич. методы основываются на физическихъ свойствахъ тѣлъ. Ден-

симметрической А. по удѣльному вѣсу жидкости даетъ возможность опредѣлять содержаніе въ ней испытываемого вещества, причемъ необходимо полное устраненіе другихъ веществъ изъ раствора. Такой А. находитъ широкое примѣненіе въ технику, гдѣ часто пользуются аргометромъ, показывающимъ не удѣльный вѣсъ, а непосредственно содержаніе растворимаго вещества (алкоголометръ, сахарометръ, аэрометръ для щелочей). Денсиметрич. А. примѣняется также при испытаніи твердыхъ тѣлъ; по удѣльному вѣсу картофеля, напр., судятъ о содержаніи въ немъ крахмала и проч.

Колориметрической (цвѣтовой) А. опредѣляетъ количество вещества по интенсивности производимаго имъ окрашиванія раствора. Испытуемый растворъ сравниваютъ съ нормальнымъ растворомъ опредѣленнаго содержанія, причемъ толщину его слоевъ увеличиваютъ до тѣхъ поръ, пока интенсивность окрашиванія сравниваемыхъ растворовъ не будетъ одинакова, или же разбавляютъ пробную жидкость водой до тѣхъ поръ, пока интенсивность окрашиванія слоевъ одинаковой толщины, какъ испытываемого раствора, такъ и нормальной жидкости будетъ одинакова. Этотъ способъ нашелъ большое распространеніе при опредѣленіи металловъ, при изслѣдованіи красильныхъ веществъ, соковъ и сироповъ въ свеклосахарномъ производствѣ.

Цѣлый рядъ сеналитич. методовъ основанъ на опредѣленіи интенсивности коричневаго окрашиванія раствора йода въ іодистомъ калиѣ. Содержаніе масла въ молокѣ опредѣляется также оптическимъ путемъ. Способностью нѣкоторыхъ жидкостей вращать плоскость поляризаціи пользуются для опредѣленія содержанія ихъ въ растворѣ (сахара въ свеклѣ и сахарномъ пескѣ). Можно также оптически недѣятельныя вещества изслѣдовать поляриметрически, такъ какъ способность вращенія плоскости поляризаціи оптически недѣятельныхъ тѣлъ измѣняется отъ прибавленія къ нимъ недѣятельныхъ тѣлъ. Такъ, напр., поляризація винно-каліевой соли уменьшается отъ примѣси хлористаго натрія и увеличивается отъ прибавки хлористаго калия. По свѣтопреломляющей способности растворовъ или смѣсей также возможенъ ихъ количественный А. Въ технику часто прибѣгаютъ къ такъ наз. термометрическому А., въ которомъ утилизируется тепловая эффектъ, получаемый при нѣкоторыхъ реакціяхъ.

Если при раствореніи двухъ солей въ водѣ температура раствора не одинаково понижается, то составъ смѣси такихъ солей можетъ быть опредѣленъ по пониженію температуры воды при раствореніи въ ней этой смѣси. Этотъ способъ часто примѣняется при изслѣдованіи жирныхъ маселъ, которыя нагреваютъ отъ прибавленія къ нимъ концентрированной сѣрной кис-

лоты, причѣмъ повышеніе температуры различно для различныхъ сортовъ масла.

Спектральный А. имѣетъ въ виду не только окрашиваніе пламени и его спектральныя линіи, но также тѣ измѣненія, которыя претерпѣваетъ непрерывный спектръ, когда исходящій изъ пламени свѣтъ, предъ вхожденіемъ въ призму, пропускается черезъ нетолстый слой раствора испытываемаго вещества; при этомъ получается прерывистый спектръ, въ определенныхъ мѣстахъ котораго являются темныя линіи. Число означенныхъ линій, ихъ ширина, очертаніе и постоянство мѣстоположенія характерны для каждаго вещества. Благодаря спектральному А. удалось открыть такія вещества, которыя до его примѣненія ускользали отъ наблюденій (см. *спектральный А.*).

Литература. I. А. вообще и качественн. А.: Will, Anleitung zur chemischen Analyse (12 изд., Лейпц. 1883); его же, Tafeln zur qualitativen chemischen A. (12 изд. ibid. 1883); Fresenius, Anleitung zur qualitativen chemischen A. (15 изд., Брауншв. 1886); Hoppe-Seyley, Handbuch der physiologischen u. pathologischen chemischen A. (5 изд., Берл. 1883); Bolley, Handbuch der technisch-chemischen Untersuchungen (6 изд., Лейпц. 1888); Post, Die chemisch-technische A. (2 изд., Брауншв. 1888—90, 2 т.); Böckmann, Chemisch-technische Untersuchungsmethoden (Берл. 1887, 2 т.); König, Untersuchung landwirtschaftlich u. gewerblich wichtiger Stoffe (ibid. 1891); Hager, Untersuchungen (2 изд., Лейпц. 1881—83, 2 т.). II. Количественн. А.: Fresenius, Anleitung zur quantitativen chemischen A. (6 изд., Брауншв. 1878—87, 2 т., есть частью и въ русск. перев.); Rammelsberg, Leitfaden für die quantitative chemische A. (4 изд., Берл. 1886); Rose, Ausführliches Handbuch der analytischen Chemie (6 изд., Лейпц. 1867—71, 2 т.); Bunsen, Gasometrische Methoden (2 изд., Брауншв. 1877); Winkler, Technische Gasanalyse (2 изд., Фрейб., 1892); Hempel, Gasanalytische Methoden (2 изд., Брауншв. 1890). Объемн. А.: Mohr, Lehrbuch der chemischen Titrermethode (6 изд., Брауншв. 1886); Fleischer, Titrermethode (3 изд., Лейпц. 1884); Winkler, Praktische Übungen in der Massanalyse (Фрейб. 1888). III. Судебно-медицин. А.: Dragendorff, Gerichtlich chemische Ermittelung von Giften (3 изд., Спб. 1888); Otto, Anleitung zur Ausmittelung der Gifte und zur Erkennung der Blutflecke (6 изд., Брауншв. 1892); „Zeitschrift für analytische Chemie“, изд. Fresenius'омъ (Висбад. съ 1864).

Н. Мешуткинъ, Аналитическая химія, 7-ое изд., 1894; Л. Явейнъ и Ф. Бейльштейнъ, Руководство къ качеств. и количеств. химическ. А., 7 изд., 1896; Д. Вахтель, Технический А., 1887; П. Александръевъ, А. газовъ, 1887; Винклеръ, Руководство къ химическому изслѣдованію

газовъ при техническихъ производствахъ (Спб. 1894). Теорія химического А. особенно остроумно обработана Ostwald'омъ въ небольшомъ его сочиненіи. „Die wissenschaftlichen Grundlagen der analyt. Chemie“ (Лейпц. 1894).

Аналитика (греч.), теорія анализа, см. *анализъ*.

Аналитическая геометрія, см. *геометрія*.

Аналитическая механика, см. *механика*.

Аналитическая химія, отдѣльная отрасль химіи, занимающаяся разработкою и изложеніемъ приемовъ для изслѣдованія качественного и количественного состава различныхъ веществъ, см. *анализъ химическій*.

Аналитическіе языки, введенное А. В. Шлегелемъ названіе языковъ, которое, въ противоположность старымъ синтетическимъ языкамъ, вмѣсто флексирующихъ формъ употребляютъ, гл. обр., сложныя выраженія; таково — большинство новѣйшихъ языковъ. По французски, напр., вмѣсто стараго латинскаго fui говорятъ j'ai été, по русски велъ (изъ велъ есмь), вм. ведохъ или ведѣвахъ, и т. д.

Аналогія (греч.), сходство извѣстныхъ предметовъ въ одномъ или нѣсколькихъ существенныхъ признакахъ, изъ котораго затѣмъ съ вѣроятностью (соотвѣтственно количеству и важности сходнаго) заключаютъ о сходствѣ въ остальныхъ признакахъ. Такъ, Кеплеръ, исходя изъ того соображенія, что всѣ планеты нашей солнечной системы похожи одна на другую во многихъ существенныхъ отношеніяхъ и что планета Марсъ описываетъ при движеніи эллипсъ, заключилъ, что и всѣ планеты движутся вокругъ солнца по эллипсамъ. Но если сходные признаки имѣютъ случайный характеръ, то А. можетъ повести къ ошибочнымъ выводамъ, и заключеніе по А. является, поэтому, однимъ изъ наименѣе надежныхъ видовъ индуктивнаго заключенія (см. *индукція*). Больше всего примѣненія находитъ А. въ химіи и въ описательномъ естествознаніи. Толкованіе по А., въ богословіи сопоставленіе ясныхъ и удобовразумительныхъ мѣстъ Св. Писанія съ мѣстами менѣе ясными, для правильнаго пониманія послѣднихъ. Въ основѣ такого метода толкованія лежитъ мысль, что Писаніе само въ себѣ не можетъ заключать внутренняго противорѣчія.

Аналогія (въ языкѣ), такой законъ въ развитіи языка, когда смежныя формы вліяютъ на данную, подчиняя ее себѣ въ томъ или иномъ отношеніи. Такъ родит. падежъ единств. числа — сына долженъ былъ бы звучать — сыну (какъ чаю, сахару и т. п.), но подъ вліяніемъ сходной паразигмы рабъ, раба и т. п. форма сыну была замѣнена формой сына. Во франц. яз. aimons, aimez получило изъ amons, amez подъ вліяніемъ сосѣдняго j'aime и т. п. Въ филологіи А. — новообразование въ языкѣ, основанное на сходствѣ двухъ формъ и въ безсознательномъ стремленіи выработать однообразіе въ

области фонетики, спряження и склоненія. Аналогічній новообразованія играли большую роль во всѣхъ языкахъ какъ живыхъ, такъ и мертвыхъ. На нихъ основаны, напр., такія формы русскаго языка, какъ сыпаль, коняма и др., вм. сынѣмъ, кодемъ, образовавшіяся по А. съ формами женскаго рода: рыбама, земляма. Въ математикѣ А. обозначала у грековъ пропорцію, напр. неперовыя аналогіи, см. *тригонометрія*.

Аналогія (въ правѣ) научная операція, показывающая, что непредусмотрѣнный дѣйствующимъ правомъ случай можетъ быть рѣшенъ извѣстнымъ образомъ на основаніи общихъ принциповъ дѣйствующаго права. Говорятъ поэтому, что А. служить для восполненія пробѣловъ законодательства. Результаты аналогическаго примѣненія закона иногда называли даже „правомъ юристовъ“. Различаютъ А. закона и А. права. Подъ первой разумѣютъ примѣненіе закона къ случаю, который хотя прямо имъ и не предусмотрѣнъ, однако охватывается принципомъ, содержащимся въ законѣ (*ubi eadem ratio legis, ibi eadem dispositio*); напр., наслѣдники по завѣщанію отвѣчаютъ за долги наслѣдодателя, потому что они универсальные преемники, какъ и наслѣдники по закону. А. не слѣдуетъ смѣшивать съ распространительнымъ толкованіемъ закона, т. е. распространеніемъ закона на случаи, которые кажутся неподходящими подъ этотъ законъ, если судить по его буквальному выраженію, но вполне подходятъ подъ него, если принять въ соображеніе его внутренней смыслъ; законодатель имѣлъ въ виду и эти случаи, но выраженіе закона уже его внутренней смысла. А. права наз. разрѣшеніе, на основаніи общихъ принциповъ духа всего законодательства, такихъ случаевъ, которые не могутъ быть разрѣшены посредствомъ А. закона. А. не допускается при сингулярныхъ правоположеніяхъ, привилегіяхъ. По вопросу о примѣненіи А. уголовное право расходитъ съ гражданскимъ. Въ угол. правѣ господствуетъ начало: *nulla poena sine lege* (дѣян іе, не облагаемое наказаніемъ по закону, не наказуемо); слѣд., въ томъ случаѣ, когда законъ не содержитъ угрозы наказаніемъ, судья долженъ допустить, что преступленія нѣтъ. Что касается нашего дѣйствующаго права, то оно допускаетъ А. какъ въ гражданскомъ процесѣ (Уст. гр. судопр., ст. 9 и 10), такъ и въ уголовномъ (Уст. угол. судопр. ст. 12 и 13; Улож. о наказ., ст. 151).

Анальгія, см. *анальгезія*.

Анальцимъ, минераль, относящійся къ силикатамъ (группѣ цеолитовъ), кристаллизуется въ правильной системѣ, попадаетъ часто въ большихъ кристаллахъ, по большей части въ друзахъ или въ зернистыхъ агрегатахъ; безцвѣтенъ или бѣлаго, сѣраго, краснаго, мясокраснаго цвѣта, имѣетъ стеклянный или восковидный блескъ; встрѣ-

чаются вполне прозрачныя разности и едва просвѣчивающія; твердость 5,5, удѣльн. вѣсъ 2,1—2,8; состоитъ изъ воднаго кремнекислаго алюминія и натра. А. находится преимуществ. въ пустотахъ и трещинахъ базальтовъ, диабазовъ и мелафировъ въ Альпахъ, въ Норвегіи, въ Фассаталѣ и пр., а также въ рудныхъ жилахъ у Андреасберга. Въ Россіи А. развитъ въ вулканическихъ породахъ Забайкалья, по берегамъ р. Кулынды и Чикоя и въ толщахъ магнитнаго желѣзняка горы Благодати на Уралѣ.

Анамалай (Аннамалли „Слоновые горы“), изолированная гористая мѣстность, причисляющаяся къ западному Гату, заключаетъ въ себѣ округъ Койматоръ англо-инд. президентства Мадрасъ и зависимое отъ Англіи государство Траванкоръ. Площадь, занимаемая А., имѣетъ 80 км. длины и 50 — ширины; средняя высота—1000 метр.; отдѣльныя вершины достигаютъ 2000 метр. У подошвы находится густая и нездоровая джангли (болотистые лѣса), но болѣе высокія мѣста отличаются превосходнымъ климатомъ и роскошной тропической растительностью, произрастающею тиковыя деревья, инбирь, кардамонъ, перецъ, сассапариль; много крупныхъ дикихъ звѣрей — слоновъ, буйволовъ, тигровъ и пр. Населеніе незначительно, принадлежитъ племени Тола.

Анамба, группа большею частью мелкихъ острововъ между Борнео и полуостровомъ Малакка и между 2° 30'—3° 30' с. ш. и 105° 38'—106° 13' в. д., резиденція раджи области Лингга, которая подчинена нидерландскому резидентству Риау; 523 кв. км. площ. и 3200 жит. О—ва средней высоты, покрыты густымъ лѣсомъ и населены магометанами-малайцами. Самый значительный изъ нихъ — о—ва Сіантанъ съ гаванью Клермонтъ-Тонерръ.

Анамезитъ, мелкозернистая разность базальта, см. *базальтъ*.

Анамирта (*Anamirta Colebr.*), родъ изъ сем. кукельвановыхъ (*Menispermaceae*); заключаетъ вьющіеся кустарники тропич. Азіи съ крупн. висячими метелками цвѣтовъ и черешчатыми почковидными плодами. А. *paniculata Colebr.* (*Cocculus suberosus DC., Menispermum Cocculus L.*), кукельванъ — встрѣчается на скалистыхъ морскихъ берегахъ О. Индіи, Цейлона, Явы, Эмбоина и Малабарскомъ; плоды — ягодообразныя красныя костянки. Въ косточкахъ находится маслянистое ядро противнаго горькаго вкуса, ядовитое. Оно содержитъ шикротоксинъ (0,4—1%) и жиръ (50%); въ оболочкѣ находится неядовитый менисперминъ. Зерна кукельвана въ Германіи употребл. противъ паразитовъ, въ Индіи для ловли птицъ и рыбы. Иногда подмѣшиваютъ его къ пиву, для усиленія опьяняющаго дѣйствія; эта примѣсь вредна безусловно. Жиръ зеренъ въ Индіи идетъ для освѣщенія, а корень и горькій стебель служатъ лѣкарствомъ.

Анамнезъ, свѣдѣнія о прошлой жизни

большого. А. служить весьма важнымъ вспомогательнымъ средствомъ для врача при распознаваніи болѣзни и сужденіи объ ея вѣроятномъ теченіи. Нерѣдко только А. выясняетъ, пораженъ ли большой врожденной или приобретенной болѣзью, господствуютъ ли эпидемія въ мѣстности, гдѣ болной жилъ, и др. важныя данныя, которыя не могутъ быть обнаружены однимъ только хотя бы самымъ тщательнымъ изслѣдованіемъ болного. Большое значеніе имѣетъ также точный А. для судебного врача.

Анаморфоза (греч.), измѣненное изображеніе предмета, которое только при извѣстныхъ оптическихъ приспособленіяхъ можетъ быть видимо въ правильномъ видѣ. Оптическія А. требуютъ извѣстной точки зрѣнія, изъ которой онѣ должны быть разсматриваемы. Катантрическія А. должны быть разсматриваемы при помощи цилиндрическихъ, коническихъ или пирамидальныхъ зеркалъ, только въ такихъ случаяхъ и получается не искаженное изображеніе предметовъ, при разсматриваніи же простымъ глазомъ, они являются въ искаженномъ видѣ. Дѣйтрическія А., только при разсматриваніи чрезъ многогранныя стекла, даютъ правильныя изображенія совершенно не похожія на изображенія, видимыя простымъ глазомъ.

Анаморфозъ, въ ботаникѣ именемъ А. обозначаютъ такую задержку въ развитіи какихъ либо органовъ, при которой они подвергаются меньшей, чѣмъ требовалось бы, степени измѣненія; наиболѣе обычный примѣръ А. представляютъ махровыя цвѣты, въ которыхъ тычинки превращены въ лепестки. Равнымъ образомъ, лепестки иногда оказываются превращенными въ чашелистики; наиболѣе рѣзкій примѣръ А. представляютъ растения, у которыхъ листья замѣнены клadoдами (см.).

Анамъ (Нганнамъ), государство въ Индокитаѣ, находится подъ французскимъ протекторатомъ; прежнее государство А. послѣ французскихъ завоеваній распалось на А. въ собств. смыслѣ и находящійся подъ полнымъ управленіемъ французовъ Тонгкинъ (см.); заключало пл. 330,000 кв. км., жит. 16 милл. Собственно А. лежитъ между 17° 30'—10° 30' с. ш. и 106° 30'—109° в. д., граничитъ на в. Китайскимъ моремъ, на с. Тонгкиномъ, на з. Сиамомъ и Камбоджей, на ю. Кохинхиной; пл. 230,000 кв. км., жит. 6 милл.

Устройство поверхности. Береговая линия узкаго побережья сильно изрѣзана, много прибрежныхъ о—вовъ, но гаваней почти нѣтъ; за этой полосой слѣдуетъ область террасъ, оканчивающихся на водораздѣлѣ, образующемъ границу съ Сиамомъ, высотами (болѣе 2000 м.). Рѣки незначительны, кромѣ Донная, текущаго къ Меконгу. Климатъ умѣряется близостью моря, высшая темпер. съ іюня по августъ 37°, низшая съ декабря по январь 11°. Періодъ дождей продолжается съ ноября

по апрѣль, сухое время года съ апрѣля по ноябрь. Растительные продукты, обычные для тропическихъ странъ—рисъ, хлопчатая бумага, корица, пряности, сахаръ, чай средняго достоинства, кофе, кокосовые орѣхи; горы поросли лѣсами, доставляющими различныя сорта дерева. Фауна очень богата; въ горахъ водятся тигры, слоны, носороги, буйволы, которыхъ приручаютъ и употребляютъ для воздѣлыванія полей, многочисленныя обезьяны, олени, кабаны, павлины, попугаи и др. Сильно развито рыболовство и охота на крокодиловъ. Полезныхъ ископаемыхъ много, но они не разрабатываются.

Жители индокитайцы; во всей чистотѣ раса сохранилась только въ горахъ, гдѣ они сравнительно независимы. Эти муонги (мионги), какъ ихъ называютъ, обладаютъ болѣе свѣтлой кожей, стройнѣе, сильнѣе и мужественнѣе, чѣмъ смѣшанные съ китайцами анамиты. Последніе малы ростомъ (въ сред. 1,6 м.), съ густыми черными волосами и рѣдкою бородой. Цвѣтъ кожи колеблется между грязновато-бѣлымъ и шоколаднымъ. Костюмы обоихъ половъ древне-китайскіе. Хижины строятся въ низинахъ на сваяхъ. Анамитскій языкъ состоитъ изъ однословныхъ корней, какъ и китайскій, съ котораго взято много словъ. 6 акцентовъ измѣняютъ значеніе корней; грамматическія соотношенія выражаются помощью вспомогательныхъ корней (напр., родъ существительныхъ помощью прибавки корней, означающихъ „мужчина“ или „женщина“) или разстановкою словъ (См. Aubaret, Grammaire de la langue annamite, Paris 1867). Анамитская письменность образовалась въ древности изъ китайскаго алфавита. Литература искл. китайская. Религія массъ представляетъ культъ духовъ—покровителей; среди образованныхъ классовъ большинство послѣдователей Конфуція, остальные считаются буддистами. Мѣстныхъ христіанъ-католиковъ насчитываютъ около 420,000 человекъ; 6 епископовъ. $\frac{9}{10}$ насел. анамиты, остальные муонги, лаосы и др.; кромѣ того китайцевъ 4—5000, европейцевъ 300—400. Французскихъ школъ нѣтъ; письмо на анамитскомъ языкѣ латинскими буквами еще очень мало распространено. Въ школахъ дѣти учатся писать на родномъ языкѣ китайскими буквами; элементарное образованіе настолько распространено, что среди анамитовъ очень мало неграмотныхъ. Для чиновниковъ обязательна извѣстная степень образованія, какъ и въ Китаѣ.

Промышленность. Главн. занятіе—земледѣліе. Изъ ремесленныхъ издѣлій стоитъ упомянуть лаковыя и нѣкоторыя металлическія. Шелководство и производство шелковыхъ тканей процвѣтаютъ, но уступаютъ китайскимъ. Внѣшняя торговля, большая часть мелочной торговли и ремесла находятся въ рукахъ китайцевъ. Промышленность и торговля при французскомъ управ-

вленіи начинаютъ быстро возрастать за послѣднее время, равно какъ и европейскія средства сообщенія. Для иностранныхъ купцовъ открыты порты Квинъ-пгоа, Туранъ и Куандай.

Государственн. строй и управленіе. Форма правленія неограниченная наследственная монархія, но по договору отъ 6 іюня 1884 г. А. состоитъ подъ протекторатомъ Франціи, заступающей его во всѣхъ сношеніяхъ съ иностранными державами. Страной управляютъ туземные чиновники подъ контролемъ французскихъ, исключая взиманія пошлинъ, общественныхъ работъ, вообще всего, что требуетъ единоличнаго управленія или руководства европейскихъ чиновниковъ или инженеровъ; французскій генералъ-резидентъ съ штабомъ чиновниковъ и военнымъ прикрытіемъ живетъ въ цитадели главнаго города Гуэ, гавань котораго, Туананъ, снабжена постояннымъ франц. гарнизономъ. Страна раздѣлена на 6 провинцій, каждая раздѣляется на 3 департамента, въ свою очередь распадающихся на 3—4 округа.

Исторія. Тонкинъ и Кохинхина были въ 214 г. до Р. X. завоеваны китайскимъ княземъ Тзишигоанги и заселены китайскими колонистами. Изъ Индіи черезъ Цейлонъ былъ занесенъ буддизмъ. Три смѣлыхъ похода (1280—87) монгольскаго хана Кублая на Тонкинъ окончились выгоднымъ для послѣдняго миромъ. Въ 1403 г. началась война съ Китаемъ, кончившаяся фактическимъ освобожденіемъ А., хотя и съ номинальной зависимостью отъ пераго. Въ 1517 г. въ А. появились португальцы, а впоследствии въ главномъ городѣ Ганой основали торговую факторію голландцы. По поводу внутреннихъ смутъ анамиты сами призвали французовъ. Въ 1789 г. въ Кохинхину прибылъ съ французскимъ отрядомъ епископъ Адранскій въ качествѣ уполномоченнаго Людовика XVI и въ начавшейся затѣмъ войнѣ за престолонаслѣдіе (1792—99) доставилъ побѣду своему претенденту. Послѣдній объявилъ себя императоромъ А. и соединилъ подъ свою власть Тонкинъ и Кохинхину. При его преемникѣ начались кровопролитныя преслѣдованія христіанъ, которыя имѣли послѣдствіемъ нѣсколько разъ повторившіяся экзекуціи французскими морскими силами. Наконецъ, французское правительство, по соглашенію съ испанскимъ, отправило экспедицію въ Кохинхину, и въ концѣ авг. 1858 г. испано-французская эскадра появилась передъ Турацомъ, взятымъ приступомъ 1 сент. Въ февр. 1859 г. палъ и Сайгунъ. 5 іюня 1862 г. императоръ былъ принужденъ подписать Сайгунскій или Гуэскій договоръ, которымъ провинція Сайгунъ съ нѣкоторыми соседними областями уступались Франціи, и были подъ названіемъ „Cochinchine française“ организованы по французскому образцу. Такъ какъ надежды на Меконгъ, какъ на удобный

путь въ глубину восточ. Индокитая, оказались несостоятельными вслѣдствіе стремленія по ту сторону Камбоджи, французы обратили свое вниманіе на сѣверн. провинцію — Топкинъ. Предпримчивый искатель приключеній, Дюкло, поднялся вверхъ по р. Сонгка до Юнана и явился затѣмъ во Францію просить помощи у правительства. Однако, помощь задержалась по случаю войны съ Германіей, и только въ 1873 г. Дюкло съ пашными войсками и 100 французскихъ солдатъ поднялся по Сонгка и взялъ укрѣпленія Ганоя. 31 авг. 1874 г. между Франціей и А. былъ заключенъ торговый договоръ, которымъ за французами признавалось право на область у устья Сонгка. Для покоренія ея въ мартѣ 1882 г. былъ командированъ майоръ Ривьеръ, занявшій цитадель въ Ганю; но 19 мая 1883 г. онъ былъ окруженъ и разбитъ китайскими вооруженными шайками и остатками Тайпинскихъ повстанцевъ, вытѣсненныхъ за китайскую границу. Послѣ этого былъ посланъ адмиралъ Курбе съ эскадрой, который разрушилъ въ Гуэ береговья укрѣпленія. Наконецъ, былъ заключенъ договоръ, въ силу котораго А. призналъ протекторатъ Франціи со всѣми послѣдствіями; такимъ образомъ, Франція заступила А. во всѣхъ сношеніяхъ съ иностранными государствами, въ томъ числѣ и съ Китаемъ, и получила полную свободу дѣйствій въ Тонкинѣ Цитадель столицы навсегда перешла въ руки французовъ. Дальн. см. *Индокитай*.

См. Bastian, Die Völker des östlichen Asien, томъ I (Лейпцигъ 1866); Dutreuil de Rhins, Le royaume d'Annam (2-ое изд., Парижъ 1889); Lemire, Cochinchine française (7-ое изд., Парижъ 1887); Launay, Histoire ancienne et moderne d'Annam (Парижъ 1884); Sylvestre, L'empire d'Annam et le peuple annamite (Парижъ 1889).

Ананасное масло (ананасный эфиръ), фруктовый эфиръ ананас. запаха, состоящій изъ 1 части хлороформа, 1 части альдегида, 5 частей масляно-этиловаго эфира, 10 частей масляно-амиловаго эфира и 3 частей глицерина; подъ этимъ названіемъ употребляется также продуктъ, получаемый при перегонкѣ маслянаго мыла со спиртомъ и сѣрной кислотой; онъ содержитъ этиловые эфиры масляной, капроновой, каприновой и каприловой кислотъ. А. м. находитъ примѣненіе въ кондитерск. дѣлѣ. Ананасная эссенція, есть растворъ А. м. въ 10—20 частяхъ спирта.

Ананасныя волокна, матеріалъ добываемый изъ листьевъ ананаса и др. раст. сем. бромелиевыхъ (Bromeliaceae). Изъ непрядильныхъ волоконъ ананаса, *Bromelia lucida Lindl.* и *B. semiserrata Schult.* выдѣлываютъ ажурныя ткани (ананасовый батистъ), Другія бромелиевыя, въ особенности *B. Karatas*, даютъ болѣе грубыя волокна изъ которыхъ выдѣлываютъ корабельныя снасти, сѣти и т. п.

Ананасовыя (Ananassinae), порядокъ

однодольныхъ растений по сист. Брауна, ближайшій къ порядку лилейвѣтныхъ (*Liliflorae*) и отличающійся отъ послѣдняго тѣмъ, что три наружныхъ листочка околоцвѣтника окрашены въ зеленый цвѣтъ на подобіе чашечки. Сюда относится семейство бромеліевыхъ (см.).

Ананасъ (*Ananas Adans.*), родъ изъ семейства бромеліевыхъ, заключающій травянистыя растения съ ломкими, мясистыми, на краяхъ зазубренными листьями съ колючками на зубцахъ; плодъ ложный, образующійся черезъ сращаніе завязей съ осью соцвѣтія и покроволистиками, по формѣ напоминающій сосновую шишку, съ пучкомъ листьевъ на верхушкѣ. Обыкновенный *A. (A. sativus Lindl.)* распространенъ во всѣхъ тропическихъ странахъ, особенно въ В. Индіи и Средней Америкѣ; въ Европѣ разводится въ теплицахъ. Въ культурѣ этотъ видъ сильно измѣнился; плодъ съ пріятнымъ запахомъ и вкусомъ, безъмясннй, отъ 3 до 4 килограммъ вѣсу. Известно до 60 сортовъ, но культивируются не болѣе 10. Въ Европѣ *A.* культивируется съ 1830 г., въ низкихъ теплицахъ съ хорошо согрѣваемыми грядами и достаточно влажнымъ воздухомъ. Для размноженія служатъ боковые побѣги, появляющіеся на корневыхъ позвѣтнѣхъ лѣтомъ; ихъ отдѣляютъ отъ материнскаго растенія, перезимовываютъ въ корѣхъ и весною высаживаютъ въ ящики съ рыхлой землей. На 3-й, иногда на 2-й годъ получаютъ плоды. Сильное удобреніе, старательное регулированіе температуры и влажности — суть главныя условія культуры. *A.* обладаетъ кисломолочнымъ вкусомъ и необычайно тонкимъ ароматомъ; ѣдятъ его и свѣжимъ, но обыкн. онъ идетъ на приготовленіе напитковъ и варенья. Въ тропикахъ изъ сока его готовятъ вино и водку; въ В. Индіи для неакклиматизированныхъ иностранцевъ считается вреднымъ. Изъ листьевъ получаютъ тонкія, бѣлыя, шелковистыя волокна, идущія на пряжу, сѣти и т. п. Впервые *A.* былъ привезенъ въ Испанію въ 1514 г.; первое описаніе и изображеніе далъ Гернандецъ-де-Овиедо въ своей „Естественн. исторіи Индіи“ въ 1535 г. Дикій *A.* содержитъ ферментъ-бромелинъ. Негры употребл. сокъ *A.* противъ дифтерита. См. Knight, *Das Ganze der Ananaszucht* (3-е изд. 1881 Weim.).

Ананій, сынъ Небедея, первосвященникъ, жившій въ 50—60 г. послѣ Р. Х., былъ взятъ Кудератомъ, намѣстникомъ Сиріи, и отосланъ въ Римъ. Послѣ благопріятнаго окончанія его процесса, *A.* получилъ позволеніе отъ императора Клавдія вернуться въ свое отечество, гдѣ снова занялъ мѣсто первосвященника. Онъ жестоко обошелся съ апостоломъ Павломъ, привлеченнымъ къ отвѣтственности предъ Верховнымъ Совѣтомъ, и выступилъ потомъ противъ него въ качествѣ обвинителя передъ намѣстникомъ Феликсомъ. Въ началѣ іудейской войны *A.* былъ убитъ.

Ананка (греч. *Ἀνάγκη*), „необходимость“,

подобно *Necessitas* римлянъ олицетворялась и почиталась у древнихъ грековъ.

Ананьевскій уѣздъ, Херсонск. губ., составляетъ сѣверо-западн. часть ея, занимая площадь въ 7945 кв. верстѣ. Поверхность уѣзда, особенно сѣверо-западная часть его, прилегающая къ Подоліи, сильно отличается отъ остальной губерніи значительно расчлененнымъ рельефомъ, съ холмистыми водораздѣлами, глубокими и вѣтвистыми балками и рѣчными долинами, имѣющими преимущественно юго-восточное склоненіе. Древніи кристалл. породы кое-гдѣ только выходятъ въ долинахъ и балкахъ, прилегающихъ къ р. Бугу въ восточной части уѣзда. Въ большей части уѣзда господствуютъ третичныя неогеновыя отложенія и притомъ въ сѣвер.-западн. части пески и глины, въ юго-вост. известняки. Черноземная почва уѣзда особенно плодородна въ сѣв.-западн. части его. Рѣчки, протекающія по уѣзду, мелководны. Сѣверныя части его во многихъ мѣстахъ обнаруживаютъ недостатокъ грунтовыхъ водъ для водоснабженія селеній, тогда какъ южныя находятся въ условіяхъ лучшихъ, чѣмъ какія либо иныя части Херсонской губ., вообще очень бѣдной и атмосферными осадками, запасами грунтовыхъ и проточныхъ водъ. Изъ общаго количества земли 828,746 дес., по даннымъ земск. управы, 179,178 дес., составл. падыльи крестьянъ. Частной собственн. принадлежитъ почти 70%, или 576,057 д., казнѣ и удыламъ—46,291 д. или 5%, городской 11,916 дес., церковной 5669 дес., желѣзн. дороги владѣютъ 1001 д. и нѣмецкіе колонисты 8904 дес. Изъ общаго количества земли 81,10% составл. пахотныя, подъ сѣнокос. и выгонами, 15,20% подъ лѣсомъ. Посѣвн. площадь въ 1897 г. занимала 396,911 дес. Собрано было всего до 19 милл. пудовъ, въ томъ числѣ корнеплодовъ болѣе 2 милл. п. Сѣнокосы занимали 96,753 дес., съ которыхъ снято болѣе 13 милл. пуд. сѣна. Въ уѣздѣ преоблад. крупное землевладѣніе: такъ средн. размѣръ двор. владѣній 917,2 дес., купческаго—1783 дес., мѣщанск.—116 дес. При такихъ условіяхъ, собственники не въ состояніи обработ. участки своими средствами и болѣшую часть земли, около 55%, сдаютъ въ аренду. Въ послѣдн. время увеличивается землевлад. нѣмецк. товариществъ на счетъ дворянск. и чинов. Лошадей было 49,427, воловъ 23,070, остальн. рог. скота 60,140, овецъ тонкорунн. 235,340, простыхъ 27,427, свиней 20,500, козъ 2396. Малоземелье заставляетъ крестьянъ искать болѣе привольн. мѣстъ и земск. управа указываетъ, что 33 сем. переселились въ разныя сибирск. губ. и области, преимущ. на Амуръ. Населеніе, по переписи 1897 г., числится 266,393 чел.—135,271 м., 131,122 ж., въ томъ числѣ 8174 м. и 8539 ж. городск. жителей. Этнографическій составъ смѣшанный — преобладаютъ малороссы, за симъ идутъ молдаване, великороссы, нѣмцы, сербы и пр. въ мѣстечкахъ и г. Ананѣвъ—

евреи. Огромное большинство — православные. Въ 1896 г. было соверш. 1824 брака; число родивш. показано 11,754 чел. (6021 м., 5773 д.), умерло — 5364 (2794 м. и 2570 д.); приростъ — 6390. Главное, если не единств. занятие — хлѣбопашество. Обиліе волостей вело къ обремен. насел. волостн. расход.; по ходат. земства, въ послѣднее время уменьшено число вол. на 2; теперь считается всего 28 вол., но земство хлопочетъ соединить волости съ населеніемъ въ 1745, 2264 и 2355 чел. въ одну, что облегчить податныя тягости и уничтожить черезполосу. Въ судебно-администр. отношеніи уѣздъ подчиненъ 8 земск. начальник. По оффиц. даннымъ, въ 1896 г. показано въ уѣздѣ 1018 фабр. и заводовъ съ 1671 раб. и производств. болѣе 1.200,000 р.: въ томъ числѣ 1 пивовар., 13 водочныхъ, 70 паров. мельницъ, 540 вѣтрян., 40 маслобойн. 1 механическ., 230 кузницъ, 20 мебельно-столярн., 23, на кот. выдѣлывались возы и колеса. Въ с. Голтъ, на Бугѣ, 2 каменоломни, на кот. въ 96 г. 60 рабочими было добыто 1400 куб саж. гранита, для мощенія улицъ, на сумму 19,000 р. Въ с. Посипѣлахъ волостн. вспомог. касса, а въ 3 селахъ Гвоздской волости — сельск. вспомог. кассы. Кустарныхъ промысл. почти нѣтъ; впрочемъ, въ 2 мѣстахъ заним. выдѣлкой корзинъ, въ 5 — колесъ, въ 24 — гончарн. издѣлій, всего на сумму до 3000 руб. Самыя значит. ярмарки въ Бирзултѣ, весен. и осенняя, послѣдняя иногда не собирается по случаю непроѣздн. дорогъ. Обороты значит., такъ мануф. и галант. тов. продается тысячъ на 20 въ одну ярмарку, да разнаго скота тысячъ на 40 руб. Въ 18 пунктахъ уѣзда бываютъ еженед. базары, на кот. продается разныхъ товаровъ на сумму до 500,000 р., скота до 1.800,000 р., хлѣба болѣе 1½ мил. пуд. Шестъ конскихъ заводовъ принадл., крупн. землевладѣльцамъ. Со станцій ж. д. Голта и Любашевъ отправл. много хлѣба въ Одессу для экспорта за границу. По смѣтѣ на 1897 г. земск. расходы исчисл. въ 168,118 р., котор. балансировались ожидаем. поступленіями. Недоимки числилось 106,651 р. Школь гор. одск. двухклас. 2 съ 269 м. и 108 д., однокласн. — 5, съ 279 м. и 54 д., сельскихъ 56, въ кот. учатся 3162 м. и 897 д., и 8 пѣмецк. 220 м. и 335 д. Церковно-приходскихъ 21 съ 969 учен. (748 м. и 221 д.), школь грамоты 56 съ 1779 учащимися (1468 м. 311 д.). Школьн. библиотеки при 12 земск. школахъ. Въ м.: Березовкѣ, Борзултѣ, Исаевѣ и Липецкомъ почтово-телеграфн. учрежденіи, почтовыхъ конторы въ сс. Ване-гоцуловѣ, Вродіевкѣ, Думаневкѣ, Жеребковѣ, Любашевкѣ, Николаевскомъ (Жидовское), Новопавловкѣ, Мордоровкѣ, Мостовомъ, Трипольѣ, Святотройцкомъ и Ульяновкѣ.

Ананьевъ, уѣзд. гор. Херсонск. губ. подъ 47° 43' с. ш. и 47° 37' в. д. при слияніи истоковъ незначит., въ настоящ. время почти высыхающ. р. Тилигуль; возникъ

въ полов. XVIII ст. изъ слободы Анань, населенной преимущ. молдаванами, которые отошли къ Россіи по Ясскому трактату 1792 г., въ 1834 г. сталъ уѣздн. гор. По свѣд. 1897 г., гор. владѣетъ 11,619 дес. земли, изъ коихъ 9600 дес. сдается въ аренду; въ немъ числится 8174 м. 8539 ж. всего — 16,713 чел. Браковъ соверш. 157, род. 867 (467 м. и 400 д.), ум. 447 (238 м. и 209 д.), приростъ 420. А. еще недавно былъ захолустьемъ, болѣе походящим на село, чѣмъ на городъ. Съ провед. ж. д. и устройствомъ шоссе къ ст. Жеребково, значеніе А. возросло. Фабрикъ и заводовъ 87 съ 146 рабоч. и производствомъ около 150,000; въ томъ числѣ 5 паров. мельн., 47 вѣтрян., 1 салотопня, 1 мыловар., 2 маслобойн., 5 кирпичедѣлат., 6 бондарн. 6 кузницъ, 3 выдѣл. колесъ и возовъ и др.; ярмарка довольно значит.; кромѣ того, бываютъ базары. Въ А. продается до 200 т. пуд. хлѣба, разныхъ товаровъ на 60,000 р., лошадей до 1000 головъ, воловъ до 2000; коровъ 1000; гулев. скота 1000 гол., овецъ 800 и свиней 800. Земская больница. Двѣ типографіи, книж. магазинъ и обществ. бібліотека. Мужская гимназія съ 257 воспитанниками и 16 учащими, субсидируемая земст., отпускающ. 9214 р. и город. — 4095 р. Женская прогимназія съ 155 воспитанницами и 17 учащими получаетъ субсид. отъ губерн. и уѣздн. земства 3000 р. и отъ города — 2000 р., 2 народ. учил. гдѣ учатся 172 м. и 43 д., 3 церков.-приход. съ 165 м. 41 д. Въ 1894 г. открытъ пріютъ для дряхлыхъ и стариковъ, гдѣ призрѣвается 16 ч.; общество вспомоц. учащимся. Съ 1881 г. существуетъ общ. вз. кредита. Въ городѣ питомникъ лѣсного вѣдомства. Въ А. имѣютъ мѣсто пребыв.: предводит. дворянства, гор. голова, воинск. начальникъ и исправникъ. Тутъ же помѣщается: уѣздн. земская и гор. управы; камеры: городск. судьи, уѣздн. члена окр. суда, суд. слѣдов., земск. начальн., 2 нотар.; лѣсничій, акцизн. надз. съ 2 помощ. казначейство Гор. доходовъ, по отчету губ., равнялись 52,600 р., расх. 51,200.

Ананьевъ, Аѳанасій, лексикографъ. Въмѣстѣ съ Яценскимъ и Лебединскимъ составилъ „Полный латинскій словарь“ (изд. П. М. Леонтьева, М. 1862, in—4⁰) и „Сокращенный латинскій словарь“ (М. 1862). Оба эти словаря занимаютъ видное мѣсто въ русской лексической литературѣ по богатству словъ и массѣ цитатъ изъ римскихъ классиковъ, у коихъ данное слово встрѣчается. Готовясь къ изданію этихъ словарей, А. еще въ 1849 (М.) издалъ подготовит. книгу „Обозрѣніе латинскихъ словарей и планъ новаго латинско-рускаго словаря“. Въ 1867 г. А. издалъ „Латинскую грамматику“, но она успѣха не имѣла.

Ананьи, городъ въ итал. провинціи Римъ, при ж. д. Римъ—Неаполь; старинный соборъ съ мозаичнымъ поломъ, старинныя городскія стѣны, водопроводъ; занимается винодѣліемъ; 6347 жит. (1881). А. — родина

папъ Иннокентія III, Григорія IX, Александра IV и Бонифация VIII. См. De Magistris, Storia di A. (Римъ 1889).

Анапа, заштатный (съ 1860) городъ Кубанской области на берегу Чернаго моря близъ устья р. Бугуръ, по Адрианопольскому трактату (1829) оставленъ за Россіей. Въ 1897 г. 6676 жит. русск., арм., евр. Незначительный вывозъ за границу хлѣба, кожъ. Укрѣпленія, пылѣ уничтоженныя, были устроены въ 1781 г. франц. инженерами противъ русскихъ. Нѣкогда А. былъ центромъ мусульманской пропаганды среди горцевъ, торговымъ пунктомъ и главнымъ рынкомъ невольниковъ, вывозимыхъ съ Кавказа въ Турцію и Крымъ. Съ покореніемъ и замиреніемъ Кавказа, какъ военный пунктъ А. потерялъ значеніе. Морской купальный курортъ.

Анапестъ, стопа, схема которой $\cup\cup$ наряду съ формами $\cup\cup$ и $\cup\cup$, представляетъ собой схему обратнаго дактиля. А., какъ подвижная и энергич. стопа, употреблялась въ качествѣ ритмич. единицы марша. А. входилъ въ составъ: 1) триподіи или Просодіака ($\cup\cup\cup$ | $\cup\cup\cup$ | $\cup\cup\cup$, или $\cup\cup\cup$ | $\cup\cup\cup$ | $\cup\cup\cup$), употреблявшася въ процессіонныхъ пѣсняхъ (просодіяхъ), 2) каталектической тетраподіи или Пареміака ($\cup\cup\cup$ | $\cup\cup\cup$ | $\cup\cup\cup$ | $\cup\cup\cup$), 3) каталектического тетраметра, или септенарія, въ походныхъ или боевыхъ пѣсняхъ дорянъ (embateria и Eporlia). Этотъ послѣдній стихъ употреблялся въ дорич.-сицилійской комедіи и отсюда перешелъ въ аттич. комедію (Пародъ и Парабаза, а также состязательныя партіи), отчего онъ называется Аристофановскимъ стихомъ. Въ комедіи и трагедіи допускается соединеніе любого числа тетраподій, смѣшанныхъ съ диподіями и съ пареміакомъ въ концѣ. Пародъ трагедіи имѣлъ правильную форму. Древне-римская комедія употребляеть съ септенаріемъ и октонаріемъ. Примѣры анапестическаго размѣра попадаются часто въ русской поэзіи, напр., „Смальгольск. баронъ“ Жуковскаго (изъ Вальтеръ Скотта), „Рыцарь на часъ“ Некрасова и др.

Анапуръ, городъ, основанный грузинами въ XV вѣкѣ на р. Арагвѣ, съ 1801 г. сперва уѣздный, а потомъ заштатный городъ Тифлисской губерніи и уѣзда, въ 60 вер. къ сѣв. отъ Тифлиса на военно-грузинской дорогѣ; пылѣ незначительное мѣстечко съ древнимъ монастыремъ св. Апурія.

Анараджапура, величественныя развалины древняго главнаго города о-ва Цейлона и святилища буддистскаго культа. Достигнувъ въ 437 г. значенія столицы, А. необычайно расширился послѣ того, какъ въ 308 г. до Р. Х. сюда были перенесены священные останки Будды. Даже когда резиденція была перенесена въ Поллонаруву, А. сохранилъ свое высокое положеніе, какъ священный городъ, но въ началѣ XIII в. былъ разрушенъ до основанія тѣмъ же и съ тѣхъ поръ остается въ запущеніи.

Анартрія, разстройство членораздѣльной рѣчи, обусловленное пораженіемъ рѣчевого аппарата.

Анархисты, революціонная партія въ Европѣ, возникшая сравнительно въ недавнее время. Сначала это было лишь отвѣтвленіе социализма, получившее свое выраженіе въ расколѣ, который прекратилъ существованіе извѣстнаго „Международнаго союза рабочихъ“ (т. п. „интернаціоналки“). Тогда (въ концѣ 60-хъ годовъ) программа К. Маркса, имѣвшая въ виду социалистическое государство, встрѣтила горячую оппозицію со стороны М. Бакунина и его итальянскихъ и французскихъ единомышленниковъ, первоначально возстававшихъ лишь противъ увеличенія компетенціи государства, какъ то вытекало изъ программы Маркса, а затѣмъ перешедшихъ къ отрицанію вообще государственнаго союза по формулѣ „вольный союзъ вольныхъ общинъ“. Рѣчи и статьи Бакунина явились теоретическимъ обоснованіемъ этой доктрины, которая въ такомъ видѣ была, съ одной стороны, какъ бы продолженіемъ утопическаго социализма первой половины XIX вѣка, а съ другой стороны примыкала къ критическимъ идеямъ Прудона, а черезъ него и Бакунина, къ абстракціямъ гегельянской философіи. Поучительно, что въ эти абстракціи, лишеныя реального содержанія, была втиснута и противоположная анархизму социалистическая доктрина Маркса. Простота ученія А. привлекла къ нему многочисленныхъ сторонниковъ среди рабочихъ классовъ, преимущественно въ романскихъ странахъ, а, спустившись изъ далекихъ отъ практической жизни сферъ философскихъ абстракцій на улицы и площади, оно получило воинствующій характеръ и стало однимъ изъ опаснѣйшихъ проявленій броженія среди рабочаго пролетариата. Теоретическое отрицаніе государственнаго союза дало основаніе А.-практикамъ перейти къ непризнанію существующихъ государственныхъ властей, а отсюда — къ истребленію представителей власти отъ высшихъ, какъ монархи и президенты республикъ, до простыхъ городскихъ включительно, наконецъ, къ нападенію на всякія учрежденія, собранія, даже зданія, санкціонированныя существующими властями. Сравнительно немногочисленные, но хорошо организованные и готовые на все, А. составляютъ предметъ особой заботливости всѣхъ европейскихъ правительствъ, принимающихъ противъ нихъ чрезвычайныя мѣры и издающихъ исключительные законы. Въ 1899 году, по инициативѣ Італіи, собралась въ Римѣ конференція изъ представителей европейскихъ государствъ съ цѣлью выработать общій планъ борьбы съ А. Оппозиція Англіи и Бельгіи, не пожелавшихъ измѣнить свои законы объ убійствѣ политическимъ бѣглецамъ, ограничила плоды конференціи соглашеніемъ о совмѣстномъ надзорѣ и взаимномъ поли-

цейскомъ содѣйствіи при выслѣживаніи А. и ихъ замысловъ. Среди многихъ анархистскихъ преступленій, волновавшихъ Европу особенно въ десятилѣтіе 1890—1900 гг., наибольшее впечатлѣніе произвели убіеніе президента франц. республики Сади Карпо въ 1894 и убіеніе императрицы австрійской Елисаветы въ 1898.

Анархія (греч. *αναρχία*, „безначаліе“), обозначаетъ состояніе государства, въ которомъ верховная власть или вовсе отсутствуетъ, или потеряла свою силу. Въ Аѳинахъ такъ назывался годъ безъ архонта въ правленіе „тридцати“ (1-й годъ 94 Олимпиады).

Анасарка (греч., сокращ., *Hydrops anasarca* — „водянка кожи“), см. *водянка*.

Анаспадія (греч.), уродство, при которомъ отверстіе мочеиспускательнаго канала находится на верхней стѣнкѣ полового члена.

Анестальтический, кровеостанавливающая. Анестальтика — кровеостанавливающая средства.

Анастасевичъ, Вас. Григ., извѣстный ученый библиографъ и переводчикъ. Род. 27 февр. 1775 г. Кіевъ, сына румына Григ. Анастаси (бывшаго членомъ кievск. магистрата), учился въ кievск. дух. акад., но вышелъ (1793) изъ ея послѣдняго класса. Въ 1795 г. поступилъ въ военную службу (въ малорос. „корпусъ“ пѣшихъ стрѣлковъ); руководимъ былъ въ дальнѣйшемъ образованіи іезуитами; вышелъ изъ службы офицеромъ въ 1799 г.; въ 1802—10 гг. былъ секретаремъ виленскаго попечителя кн. Адама Чарторыжскаго; съ 1809 г. принималъ участіе въ комисіи составленія законовъ, въ 1818 г. былъ редакторомъ этой комисіи; затѣмъ былъ секретаремъ основателя „Румянцевск. музея“ канцлера гр. Н. П. Румянцева, въ концѣ 20-хъ гг. былъ цензоромъ (весьма либеральнымъ), но былъ отставленъ отъ этой должности въ 1830 г. за пропускъ въ печать „Конрада Валленрода“ Милкевича; остальное время жилъ въ Румянц. музеѣ (въ Спб.), гдѣ и умеръ 16 февр. 1845. Какъ библиографъ и каталогистъ А. извѣстенъ тѣмъ, что составилъ (что стоило ему многихъ лѣтъ кропотливаго труда) и издалъ: 1) „Роспись російскимъ книгамъ для чтенія изъ библи. кн. В. Плавильщикова, систематич. порядкомъ расположенную“ въ 3 частяхъ съ указателемъ и 5-ю прибавленіями (Спб., 1820—25), 2) Роспись рос. книгамъ изъ библи. для чт. А. Смирдина, систематич. порядкомъ расположенную“, 4 части и 4 прибавленія (3-е и 4-е изданы были послѣ смерти А. — Спб. 1828, 1832, 1852, 1856), 3) издалъ 5-ю часть „Опыты рос. библиографіи В. Сопкиова“ (Спб. 1821). Оригинальныя сочиненія А. были: стихи на смерть полковника Дѣева (М. 1793), поэма въ стихахъ „Аттила девятаго на десять столѣтій“ (т. е. Наполеонъ I, Спб. 1812), археологич. этюдъ „Извѣстіе о золотой гривнѣ, найденной близъ Чернигова въ 1821 г.“ (Спб.

1821) и большинство статей (въ прозѣ и стихахъ) въ издававшемся имъ въ 1811 и 1812 гг. ежемѣсячномъ журналѣ „Улей“. А. сотрудничалъ во многихъ журналахъ: „Періодич. сочин. объ успѣхахъ нар. просвѣщ.“ (1803—10 гг.), „Новостяхъ рос. литературы“, „Сѣв. Вѣстникъ“ и „Лицеѣ“ (1804—06 гг.), „Журналъ рос. словесности“, „Украинск. Вѣстн.“ (1818), „Сибирск. Вѣстн.“, „Вѣстн. Европы“ (1819), „Сынъ Отечества“ (1821), „Трудахъ Казан. Общ-ва“ и (по польски) напечаталъ болѣе 30 статей въ стихахъ и прозѣ въ учено-литературной „Gazeta literacka Wilenska“ и др. Изъ переводовъ Анастасевича замѣчательны: „Федра“ Расина (Спб. 1805), 6-я часть „Философич. и политич. исторіи о заведеніи и коммерціи европейцевъ въ обѣихъ Индіяхъ“ энциклопедиста аббата Рейналя (издано по Высоч. повелѣнію, Спб. 1811), „Стихотворенія Сафы, объясненныя примѣчаніями“ (Спб. 1808), „Слава прекраснаго пола“ Легуве (Спб. 1808), „Объ условіяхъ помѣщиковъ съ крестьянами“ графа Валеріана Стржемель-Стройновскаго (Спб. 1817, 4 больш. тома), „Наука Права природнаго, политическаго, государственнаго хозяйства и Права народовъ“ Иеронима Стржемель-Стройновскаго (съ польск., Спб. 1809, 4 части), „Статутъ великаго княжества Литовскаго, съ подведеніемъ въ надлежащихъ мѣстахъ ссылки на конституціи, приличныя содержанію оного“ (tesze en regard, русскій и польскій, Спб. 1811, 2 больш. тома), „Фридрихана, или жизнь и собраніе отмѣнныхъ случаевъ, шутокъ и остроумныхъ изреченій прусск. короля Фридриха II“ (съ фр., Спб. 1812), „Обозр. русск. денегъ и иностр. монетъ, употреблявшихся въ Россіи съ древнихъ временъ“, барона Станислава Шодуара (Спб. 1837—41, 2 тома). Подъ редакціей А. было исполнено 2-е изданіе извѣстнаго сочиненія барона Розенкампа „Обозрѣніе Кормчей книги“. Изъ упомянутыхъ переводовъ особенно важны переводъ статута вел. княж. Литовскаго, переводъ, послужившій немалую службу при составленіи гр. М. М. Сперанскимъ „Свода законовъ“, но еще болѣе замѣчательны переводъ и изданіе направленной противъ крѣпостнаго права книги гр. Валеріана Стройновскаго „Объ условіяхъ помѣщиковъ съ крестьянами“, горячо доказывавшей необходимость освобожденія крестьянъ и упраздненія крѣп. права. Переводъ и изданіе этой книги были настоящимъ подвигомъ гражданскаго мужества со стороны скромнаго труженика-библиографа, такъ какъ, въ виду подымавшагося отовсюду озлобленія крѣпостниковъ, самъ Сперанскій предложилъ ему (въ концѣ 1811 г.) оставить службу въ комисіи составленія законовъ, о чемъ А. и подалъ просьбу, но отставка его не состоялась лишь потому, что вскорѣ (17 марта 1812 г.) послѣдовала ссылка самого Сперанскаго. Неутомимый труженикъ, А. не отличался критич. и эстетич. вкусомъ, почему его рецензіи плоховаты

переводы же страдают плохими оборотами. Онъ былъ, однако, однимъ изъ лучшихъ передовыхъ людей своего времени, горячо ратовалъ (въ своемъ журналѣ „Улей“, 1811 г.) за права высшаго женскаго образованія; въ отсутствіе кн. Чарторыжскаго ему принадлежала инициатива многихъ мѣропріятій по виленск. учебн. округу, а равно изъ-подъ его же пера вышла значительная часть просвѣтительныхъ циркуляровъ мин. нар. проsv. въ первую половину царствованія Александра I. Главная заслуга А. передъ русск. библиографіей — превосходно составленныя имъ по особой систематизаціи (что объясняется его большою ученостью) росписи книгъ Плавильщикова и Смирдина съ обстоятельными именными и предметными указателями (при чемъ, благодаря обширному литер. знакомству и знанію исторіи литературы, А. раскрылъ множество псевдонимовъ, анонимовъ и буквенныхъ подписей). Для всякаго рода историко-литерат. справокъ эти „росписи“ — незамѣнимое пособіе, такъ какъ даты ихъ вѣрны и точны (въ Смирдинской „росписи“ описано около 10,000 книгъ, которыя А. почти все описалъ de visu). Библиотека его и рукописи погибли безслѣдно, проданныя въ 1865 г. малярамъ на обои. См. Венгеровъ, „Крит.-биогр. слов. русск. писат. и учен.“, т. II, 521—529; его же, „Русск. книги съ биогр. данными объ авторахъ и переводчикахъ“, т. I, стр. 253—254.

Анастасіевъ законъ (Lex Anastasiana), изданное имп. в. римск. имперіи, Анастасіемъ и дополненное имп. Юстиніаномъ узаконеніе, въ силу котораго лицо, купившее право требованія по обязательству (цессіонарій), не можетъ требовать у должника больше, чѣмъ оно заплатило продавцу этого права требованія (цеденту), не считая, впрочемъ, обычныхъ процентовъ. Современныя законодательства, по общему правилу, не ограничиваютъ свободы приобретателей правъ по обязательствамъ.

Анастасій, 1) А. I, Дикорось, византійскій императоръ, наследовалъ Зенону (491 г.), женившись на его вдовѣ; долженъ былъ подавить возстаніе, возмущенное братомъ Зенона, Лонгиномъ. А. усмирилъ такъ же исаврійцевъ; велъ войну противъ персовъ (502—505); построилъ рядъ крѣпостей отъ Мраморнаго моря до Чернаго для защиты Константинополя отъ опустошавшихъ Дунайскую область болгаръ (512 г.). Былъ хорошимъ правителемъ, привелъ въ порядокъ разстроенныя финансы государства; но ему не удалось покончить церковныя споры о Генотиконѣ (см.); и опъ съ трудомъ подавилъ заговоръ, возбужденный ортодоксальной партіей при папѣ Виталианѣ (514—515 г.). Умеръ въ 518 г.

2) А. II (прежде Артемій), секретарь Филиппика, послѣ паденія котораго сдѣлался императоромъ (713 г.); но уже два года спустя былъ свернутъ съ престола возсташимъ морякомъ. А. удалился въ мо-

настырь, по въ 719 г. пытался, съ помощью болгаръ, вернуть себѣ престолъ. Болгары же выдали его Льву Исавру, который и умертвилъ его.

Анастасій, 1) четыре папы: А. I, (398—401). Отъ него остались письма, относящіяся къ спору съ Оригеномъ. — А. III, (496—498). — А. II (911—913). — А. IV прежде Конрадъ, кардиналъ-епископъ Сабинны, папскій намѣстникъ во время бѣгства Иннокентія II; въ 1153 г. избранъ въ папы по смерти Евгенія III; ум. въ 1154 г.

2) А., аббатъ и библиотекаръ въ Римѣ; былъ при императорѣ Людовикѣ II посланъ въ Константинополь, чтобы вести переговоры относительно брака его дочери съ сыномъ Василія Македонянина, присутствовалъ тамъ на соборѣ, постановленія котораго перевелъ; ум. въ 886 г. А. написалъ „Historia ecclesiastica s. Chronographia tripartita“, пользуясь византійскими источниками. Онъ долго слылъ такъ же авторомъ „Historia de vitis romanorum pontificum“.

Анастасій (въ мѣрѣ В. с. Алекс. Опоцкий), епископъ Брестскій, проповѣдникъ. Сынъ протоіер. Псковск. губ., род. въ 1831 г., учился въ Псковск. семин. (1845—51 гг.), а въ 1852 г., по распоряженію семинарск. начальства и согласно Высоч. повелѣнію отъ 20 ноября 1846 г., былъ посланъ для изуч. сельскаго хозяйства въ Спб. земледѣльч. училище, гдѣ пробылъ до 1855 г.; затѣмъ былъ рукоположенъ во священники села Сторожки (Новоржевск. у., Псковск. губ.). Въ 1857 г. А. овдовѣлъ и поступилъ въ Спб. дух. акад., которую окончилъ магистромъ въ 1861 г. и тогда же постригся въ монахи и былъ назначенъ инспекторомъ виленск. дух. училища; въ 1867 г. — инспекторъ и учитель Минской семинаріи, въ 1869 г. — архимандритъ, съ 1881 г. исправлялъ должность ректора Литовской семинаріи и настоятеля Виленск. Свято-Троицк. мон-ра, а въ 1885 г. рукоположенъ во епископы Брестскіе, викаріи Литовскіе. Онъ сдѣлался извѣстенъ своими 23-мя талантливыми „Проповѣдями“ (Спб. 1880), гдѣ онъ нерѣдко является публицистомъ (напр., темами его проповѣдей служатъ: Недостатки русск. женскаго воспитанія, „О популярности“, „О службѣ рус. дѣлу въ с.-з. краѣ — службѣ идеѣ, чести и ради куска хлѣба“, „О законности въ гражд. дѣятельности“, „По случаю столѣтней годовщины смерти Ломоносова“ и т. д.). Онъ горячо стоитъ за прогрессъ въ дѣлѣ женскаго образованія, за науку, гуманность, за реформы 60-хъ годовъ и возстаетъ противъ чиновническаго „обрушенія“ сѣверо-зап. края, требуя терпимости, уваженія къ польскимъ особенностямъ края и требуетъ отъ русскихъ, желающихъ „передать другому народу свой духъ, свою вѣру, свою цивилизацію“, нравственнаго превосходства надъ этимъ народомъ („Проповѣди архим. Анастасія, инспектора Минской семинаріи“, Спб. 1880, стр. 53). Нѣкоторыя его проповѣди переведены на англ. языкъ. Ср. ре-

цензю объ его проповѣдяхъ Н. И. Барсова въ „Церковномъ Вѣстникѣ“ 1880 г.

2) (Андр. Семен.) Романовичъ-Братановскій, знаменитый духовный ораторъ XVIII в. Род. 16 окт. 1761 г. въ Переяславск. у., Полтавск. губ. Обучался въ Переяславской семинаріи, былъ преподавателемъ Сѣвской, потомъ Вологодск. и Кирилло-Бѣлозерской семинаріи. Выдвинувшись своими проповѣдями въ Вологдѣ, онъ въ 1790 г. былъ вызванъ въ Петербургъ, гдѣ, состоя преподавателемъ въ Александро-Невской семинаріи и др. учебн. заведеніяхъ, принялъ монашество въ 1792 г. Проповѣди его, направленныя противъ французскихъ мыслителей и ихъ послѣдователей, имѣли огромный успѣхъ. Сама импер. Екатерина II признавала ихъ достоинство. Въ 1794 г. А. избранъ въ члены Россійской академіи. Въ 1797 г. назначенъ еписк. Бѣлорусскимъ; въ 1801 г. пожалованъ архіепискомъ; въ 1806 г. переведенъ въ Астрахань, гдѣ вскорѣ умеръ 7 дек. 1806 г. Проповѣди А. выходили отдѣльно; потомъ его „Поучительныя слова“ составили 4 тома (4 изд.; въ IV т.— Начертаніе жизни А.), а также вошли въ „Сочиненія А.“ (съ биогр. и портр., Спб. 1850). Проповѣдямъ вредитъ излишній патетическій тонъ; но имъ нельзя отказать въ большой долѣ художественности изложенія и въ сравнительно легкомъ для того времени языкѣ. Останавливаясь исключительно на вопросахъ вѣры и христіанской морали, А. не касался недостатковъ современной ему жизни и направилъ свои усилія для борьбы съ вольнодумными идеями энциклопедистовъ. Съ этой же цѣлью онъ перевелъ нѣсколько книгъ, напр. „Предохраненіе отъ безвѣрія и нечестія“, съ фр. (Спб. 1794). Большую дань схоластикѣ А. отдалъ въ своемъ „Tractatus de concioium dispositionibus for mandis“ Объ А. ср. 1) словари писателей м. Евгенія, Геннади, Филарета, Венгерова (1); 2) слов. достопамятн. людей Вантышъ-Каменскаго; 3) Галаховъ, Ист. слов., т. I; 4) Сухомятиновъ, Ист. Росс. академ., т. I, стр. 244—257.

3) (въ мѣрѣ Алекс. Ив. Ключаревъ), епископъ Екатеринославскій. Род. 17 марта 1777 г. въ с. Куроостровѣ (Холмогорск. у., Арханг. губ.), гдѣ отецъ его былъ священникомъ; учился въ Арханг. семинаріи, затѣмъ былъ въ ней же преподавателемъ; въ 1810 г. постригся въ монахи, въ 1820 г. возведенъ въ архимандриты, въ 1829 г.—ректоръ Тамбовск. семинаріи, въ 1834 г.—епископъ Старорусскій, а въ 1837 г.—Екатеринославскій, но, прѣхавъ въ Екатеринославъ, заболѣлъ глазами, почему и уволился на покой. Въ 1843 г. ему поручили Антоіевъ-Сійскій мон—ръ, гдѣ онъ и умеръ 22 марта 1851 г., успѣвъ за 8 лѣтъ много сдѣлать для процвѣтанія этого мон—ря. Онъ панечаталъ свои „Слова“. Въ тезоименитство имп. Николая Павловича 6 дек. 1838 г. (2 изданія — 1839 г. въ Спб. и М. съ

латинск. переводомъ), „Пригостительное къ покаянію и причащенію“ (М. 1833) и „Слова въ воскресные и праздничные дни“ (М. 1842, 8 словъ). См. С. Венгерова, „Крит.-биогр. словарь“, т. I, стр. 535—536.

Анастасія (Настасья), любовница галицкаго князя Ярослава Владиміровича; въ 1173 сожжена галичанами, а сынъ ея усланъ въ заточеніе.

Анастасія (Агафія Карпова), монахиня московск. Ивановск. мон., богородица хлыстовъ. Современница Прокопія Лупкина, жена котораго тоже постриглась въ Ивановск. мон—рь. А. была главой корабля въ самомъ мон—рѣ. Казнепа въ Москвѣ на Сытномъ рынкѣ въ 1733 г. Скопцы тоже чтятъ А., говоря, что она уже совершала оскпленія. Стремленіе не нарушать заповѣдъ воздержанія, вѣроятно, тогда уже нашло этотъ исходъ.

Анастасія Іоанновна (1700—1755), ландграфиня гессенъ-гамбургская, жена фельдмаршала русск. службы, урожд. кн. Трубецкая, дочь кн. Ив. Юр. Трубецкаго (см.). По 1-му браку — жена кн. Дм. Кантемира. Выдавалась красотою.

Анастасія Романовна, царица, первая супруга Іоанна IV, изъ рода Романовыхъ, родная сестра боярина Никиты Романовича, тетка боярина Феодора Никитича Романова, въ послѣдствіи патриарха Филарета. стало быть двоюродная бабка царя Михаила Феодоровича. А. Р. сочеталась бракомъ въ 1547, скончалась въ 1560 г.; ея благотворному вліянію Іоаннъ IV много обязанъ; горячо имъ любимая, съ благороднымъ сердцемъ и свѣтлымъ умомъ А. Р. умѣла сдерживать неуравновѣшенный нравъ мужа и направлять его вниманіе въ сторону достойныхъ совѣтниковъ.

Анастасьевское (Бондари), крупное фабричное селеніе Тамбовской губ. и уѣзда въ 54 вер. къ с.-в. отъ города при р. Больш. Ломовисѣ. Жителей 2984; 2 церкви, значительная фабрика солдатскаго сукна, водочный заводъ, 7 лавокъ, большой базаръ и ярмарка.

Анастатика, латинское названіе іерихонской розы (см.).

Анастатическое печатаніе, открытый Руд. Аппелемъ способъ воспроизведенія старой печати, помощью химическаго процесса. Оригиналъ погружаютъ въ сильно развед. азот. кислоту, причемъ мѣста бумаги, свободныя отъ шрифта, пропитываются кислотой; затѣмъ оригиналъ нѣсколько обсушивается, накладывается на цинковый листъ или литографскій камень и прессуется. Послѣ чего листъ или камень подвергаютъ травленію, чтобы получить болѣе вышуклый шрифтъ или рисунокъ, который легче воспроизводится. Въ настоящее время А. п. рѣдко примѣняется.

Анастомозъ (греч.), въ анатоміи соединеніе двухъ сосудовъ другъ съ другомъ посредствомъ промежуточнаго сосуда, чаще всего встрѣчается въ капиллярной и лимфатической сѣтяхъ, а также между венами,

сравнительно рѣдко между артеріями. Благодаря А., кровообращеніе обезпечивается и въ тѣхъ случаяхъ, когда главный сосудъ сталъ непроходимъ; въ этомъ случаѣ близъ лежащіе сосуды расширяются и, принимая на себя роль главного, образуютъ, т. наз., коллатеральный кругъ кровообращенія. Въ хирургической практикѣ пользуются этимъ обстоятельствомъ при перевязкахъ артерій. Перевязку должно дѣлать всегда ниже того мѣста, гдѣ коллатеральные сосуды отходятъ отъ главнаго, имѣющаго быть перевязаннымъ. Понятіе объ А. прилагается и въ случаѣ соединенія нервныхъ и ганглиозныхъ клѣтокъ.

Анастрофа, грамм. фигура, при которой обычная разстановка словъ измѣняется.

Анатазъ, минераль, состоитъ, какъ рutilъ и брукитъ (см.), изъ ангидрида титановой кислоты TiO_2 ; кристаллы его подобно кристалламъ рутила относятся къ тетрагональной системѣ, но въ другихъ кристаллографическихъ формахъ, кромѣ того, отличаются отъ рутила болѣе слабымъ двупреломленіемъ. А. встрѣчается въ формахъ меньшихъ пирамидальныхъ, столбчатыхъ или толстыхъ табличатыхъ кристалловъ, сростшихся или свободныхъ; цвѣтъ индигосиній, коричневый, красный, желтый съ алмазнымъ блескомъ; разности его непрозрачны и полупрозрачны; удѣльный вѣсъ 3,83—3,93, твердость 5,5—6. А. встрѣчается въ трещинахъ гранита, въ слюдяномъ сланцѣ, гнейсѣ и дюритѣ. Мѣсторожденія: Дофине, Граубинденъ, Арендаль. Кромѣ того, А. встрѣчается въ свободномъ видѣ въ алмазномъ пескѣ въ Бразиліи. На Уралѣ и въ Сибири довольно обычный спутникъ золота въ россыпяхъ. Микроскопическіе кристаллы А. обнаруживаются во многихъ горныхъ породахъ.

Анатолій (Августинъ Васильевъ Мартыновскій), с. священн. Подольск. г., р. 1790 г.; обучался въ Подольской семинаріи; нѣкоторое время былъ приходскимъ священникомъ; по смерти жены, постригся въ 1822 г.; 1823—27 г. окончилъ курсъ Киевск. дух. акад. со степенью магистра; 1840 г. — еписк. Екатеринбургскій, 1841 — еп. Острожскій; 1844 — еп. Могилевскій и Мстиславскій; 1853 — архіепископъ; съ 1860 г. жилъ на покой, ум. въ 1872 г. Изъ литературныхъ трудовъ архіепа. А. нужно отмѣтить: 1) „Слова и бесѣды“, ч. I—V (Спб. 1853—66) и 2) книгу „Вѣра, надежда и любовь, изложенныя въ бесѣдахъ и размышленіяхъ съ присовокупленіемъ духовн. стихотвореній“, выдержавшую 5 изданій (посл. Спб. 1867). Духовн. стихотв. архіепа. А. отличаются легкостью языка; одно изъ нихъ, переложеніе молитвы Господней, было даже недавно приписано Пушкину. Ср. Л. Мацѣвичъ, Матеріалы къ біографіи Анатолія („Труды Киевск. дух. акад.“ 1883); М. Едлинскій, Анатолій Мартыновскій и его литер. труды (Тамъ же, 1885—88 и отд. Киевъ 1889).

2) (въ мірѣ Андрей Максимовичъ), архіепископъ Симбирскій. Родомъ малороссъ, происходитъ изъ дух. званія (годъ рожд. неизвѣстенъ). Учился въ Невской семинаріи, окончивъ кт. въ 1790 г. назначенъ былъ въ ней же учителемъ и преподавалъ грамматику, поэзію и греч. языкъ; затѣмъ былъ священникомъ Успенской Спасо-сѣпловской церкви; въ 1809 г., принявъ монашество, былъ ректоромъ Спб. семинаріи, затѣмъ архимандритомъ Троице-Серг. пустыни, съ 1812 г. епископомъ Полтавскимъ, съ 1819 — Минскимъ; а съ 1830 — архіепископомъ Симбирскимъ; въ 1842, по старости, уволенъ на покой и въ томъ же году умеръ. Написалъ и напечаталъ 4 рѣчи (въ 1808—21 гг.): „При погребеніи протопресвитера Ливотова“, „При приведеніи къ присягѣ чиновниковъ, избранныхъ (1811 г.) въ гражд. должности по Спб. губ.“, „На Успеніе Богоматери“ и „Рѣчь въ собраніи Библейскаго Общества“.

3) (Ставицкій), архимандритъ и профессоръ. Родился въ Черниговской губ., учился въ Черниговѣ, Киевѣ, Уманьскомъ базилианскомъ училищѣ и въ Пресбургѣ (въ Венгріи); возвратясь въ Россію въ 1782 г., принялъ монашество и былъ преподавателемъ въ Киевск. духовн. акад.; 1788 г. префектъ Смоленск. семинаріи, но въ 1789 г. снова переведенъ въ Киевъ, гдѣ съ этого года былъ профессоромъ богословія въ акад., а съ 1793 г. префектомъ ея. Съ 1801 г. былъ архим. Паисина Галичскаго, а затѣмъ Ростовскаго (Ярославск. губ.) Яковлевскаго мон.—рей; съ 1820 г. — архимандритомъ Новгородскаго Юрьевскаго монастыря; затѣмъ былъ уволенъ на покой сперва въ Хутыиск. монастырь, а затѣмъ въ Воскресенскій (Новый Іерусалимъ), гдѣ онъ и умеръ (какъ полагаетъ С. А. Венгеровъ, „Въроятно, въ 40-хъ гг.“). Одно время ему ошибочно приписывали нѣкот. истории литературы три „Слова“ („При погреб. новгородск. губернатора П. А. Зотова“, 1835 г., „Въ Великій Пятокъ 5 апр. 1835 г.“ и „По освящ. соб. храма во имя Воскресенія въ гор. Старой Руссѣ 21 янв. 1834 г.“), кт. принадлежать архіепа. Могилевскому А. (см.). См. Венгеровъ, „Крит.-біогр. словарь“, т. I, стр. 537; его же, „Русск. Книги“, т. I, стр. 259.

Анатолія (тур. А на доли, страна востока), названіе, употребительное преимущественно для означенія западныхъ частей Малой Азіи.

Анатомированіе, см. *анатомія* и *анатомич. препараты*.

Анатомическіе атласы, см. *анатомія*.

Анатомическіе препараты, исполненныя по опредѣленнымъ правиламъ анатомической техники, имѣющія цѣлью нагляднымъ образомъ показать анатомич. отношенія въ строеніи цѣлаго животнаго или отдѣльныхъ его частей. Отличаютъ препараты костной системы, связокъ, мышцъ, нервной системы, сосудовъ и внутр. органовъ. При-

готовленіе ихъ сводится къ тому, чтобы удалить всѣ постороннія ткани и органы; такъ, напр., въ препаратахъ мышечной системы удаляются всѣ внутренности, сосуды, жиръ, кожа и т. д.; такъ образ., остаются только мышцы, которыя могутъ быть прослѣжены отъ начала до конца. Приготовленіе препаратовъ костей достигается вымачиваніемъ ихъ въ водѣ (мацерация), при чемъ всѣ мягкія части сгниваютъ и легко удаляются; затѣмъ кости могутъ быть соединены проволокой въ т. наз., искусственные скелеты; или кости вымачиваютъ короткое время, не давая сплѣсти связкамъ, при чемъ получаются естественные скелеты. Препараты сосудистой системы достигаются путемъ впрыскиванія (инъекціи) въ нее (черезъ сердце или большой сосудъ) затвердѣвающей вполнѣдствіи цвѣтной массы, — красной для артерій, синей для венъ и желтой для лимфатическихъ сосудовъ; затѣмъ всѣ окружающія сосуды ткани и части удаляются. Другой (коррозіонный) способъ заключается въ томъ, что сосуды наполняютъ окрашенной смолистой массой, а окружающія ихъ мягкія части срабатываютъ кислотами; такими препаратами особ. хорошо демонстрируются сплетенія кровеносныхъ сосудовъ. Внутренніе органы надуваютъ, сушатъ и покрываютъ отравленнымъ лакомъ, или ихъ сохраняютъ въ пригодныхъ для того жидкостяхъ. Большею частью для этого употребляется крѣпкій спиртъ (50—90°); неудобство его заключается въ томъ, что препараты теряютъ свою мягкость и естественный цвѣтъ, но зато они сохраняются очень долго. Третій способъ стремится къ тому, чтобы удерживать въ тканяхъ тѣла свойственную имъ въ свѣжемъ видѣ гибкость и вмѣстѣ съ тѣмъ не дать имъ гнить. Для этого ихъ пропитываютъ растворомъ мышьяка, сулемы, глицерина въ водѣ или въ разбавленномъ водой спиртѣ, а затѣмъ даютъ испариться водѣ или алколюлю; благодаря присутствію глицерина препараты остаются мягкими; такъ, напр., приготовленное этимъ путемъ легкое можно надувать еще черезъ нѣсколько лѣтъ, а связки и мышцы остаются настолько мягкими, что не стѣсняютъ подвижность костей. Для этой цѣли служитъ жидкость Викарсгейма, которая, однако, не вполнѣ оправдала возлагавшія на нее сначала надежды. Дѣлать препараты низшихъ животныхъ часто очень трудно, такъ какъ, напр., живыя актиніи и моллюски свеживаются при малѣйшемъ прикосновеніи до незнаваемости; вслѣдствіе этого дать какія-либо общія указанія невозможно, и приходится часто прибѣгать къ массѣ реактивовъ, чтобы получить мало-мальски сносный и устойчивый препаратъ. Консервирующихъ жидкостей въ послѣднее время предлагалось много, но онѣ сохраняли препараты большею частью лишь въ теченіе нѣсколькихъ лѣтъ, тогда

какъ крѣпкій спиртъ обезпечиваетъ сохранность надолго. Во многихъ случаяхъ прекраснымъ средствомъ служитъ работа въ формалина, но въ другихъ онъ сильно портитъ животныя. Въ немъ часто не дурно сохраняется и естественный цвѣтъ послѣдняго См. Hyrtl, Handbuch der praktischen Zergliederungskunst (Вѣна 1860); G. H. Meyer, Anleitung zu den Präparierübungen (3 изд., Лейпц. 1873); Moissac, Leitfaden bei zoologisch-zootomischen Präparierübungen (2 изд., *ibid.* 1885); Лобанко, Методы консервированія морскихъ животныхъ, употребляемые на зоологич. станціи въ Неаполѣ (пер. съ итал. д-ра Слонипа, 1892); Браунъ (пер. подъ ред. Э. Брандта), Практич. руководство по анатоміи животныхъ (1887); Бишофъ, Общія руководящія правила при занятіяхъ въ анатоміи театрѣ (1886); Бурневиль и Бриконтъ, Руководство техники вскрытія труповъ (1886); Рейпъ, Березкинъ и Лысенковъ, Краткое руководство къ приготовленію препаратовъ по топографич. анатоміи (1895); Гексли и Мартиши, Практич. работы по ботаникѣ и зоологіи (пер. Герда, 1877).

Анатомическій инструментъ, всякое пособие (ножъ, пинцетъ, игла и т. д.), употребляемое анатомомъ при его работахъ; болѣе сложныя А. и. паз. А. аппаратами, а химическія вещества, употребляемые большею частью въ растворахъ, наз. реактивами.

Анатомическій музей, помѣщенія, гдѣ выставляются анатомическіе препараты, преимущ. по анатоміи высшихъ животныхъ и, гл. обр., человѣка. Такіе А. м. существуютъ почти при каждомъ университетѣ и находятся они въ завѣдываніи профессора анатоміи. Т. наз. подвижныя А. м. предлагаютъ для осмотра публики обыкновенно только искусственные препараты изъ воска и т. п. и потому лишь въ рѣдкихъ случаяхъ вызываютъ у зрителя правильныя представленія объ анатомическ. отношеніяхъ.

Анатомическій аппаратъ, см. *анатомич. инструменты*.

Анатомическій наборъ, футляръ, въ которомъ собраны въ портативной формѣ всѣ пужные для анатомированія инструменты (скальпель или ножи, пинцеты, ножницы, крючки, иглы и т. д.).

Анатомическій театръ, зданіе или помѣщеніе, гдѣ производятся анатомич. работы и большею частью читаются и лекціи.

Анатомія (греч. „вскрытіе“, „разсѣченіе“), наука о формѣ и строеніи животныхъ и растений (теоретическая А.), а также само изслѣдованіе животнаго и растенія по отношенію къ ихъ формѣ и строенію (практическая А.). Обыкновенно слово А. употребляется въ болѣе узкомъ смыслѣ разсѣченія человѣческаго тѣла (антропотомія), разсѣченіе же животныхъ наз. зоотоміей, и растеній — фитотоміей. Теоретическая А. распадается на общую

КРОВЕНОСНЫЕ СОСУДЫ ЧЕЛОВѢКА.

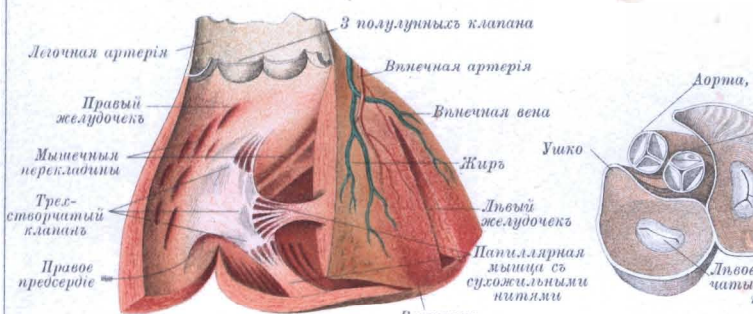

Фиг. 1. Сердце.
(Оба желудочка вскрыты.)



Фиг. 2. Предсердія.

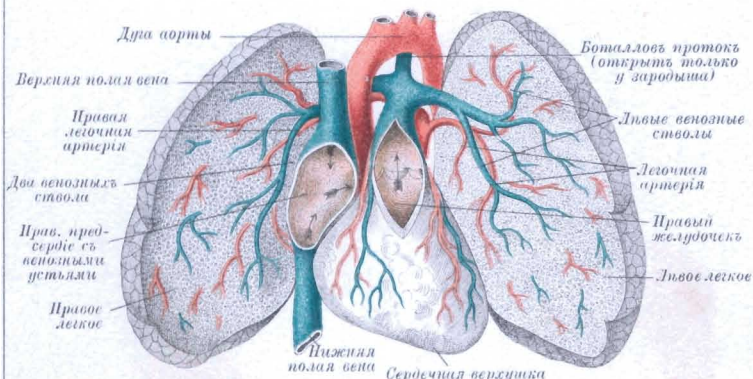

Фиг. 3. Легочное кровообращеніе (малый кругъ).

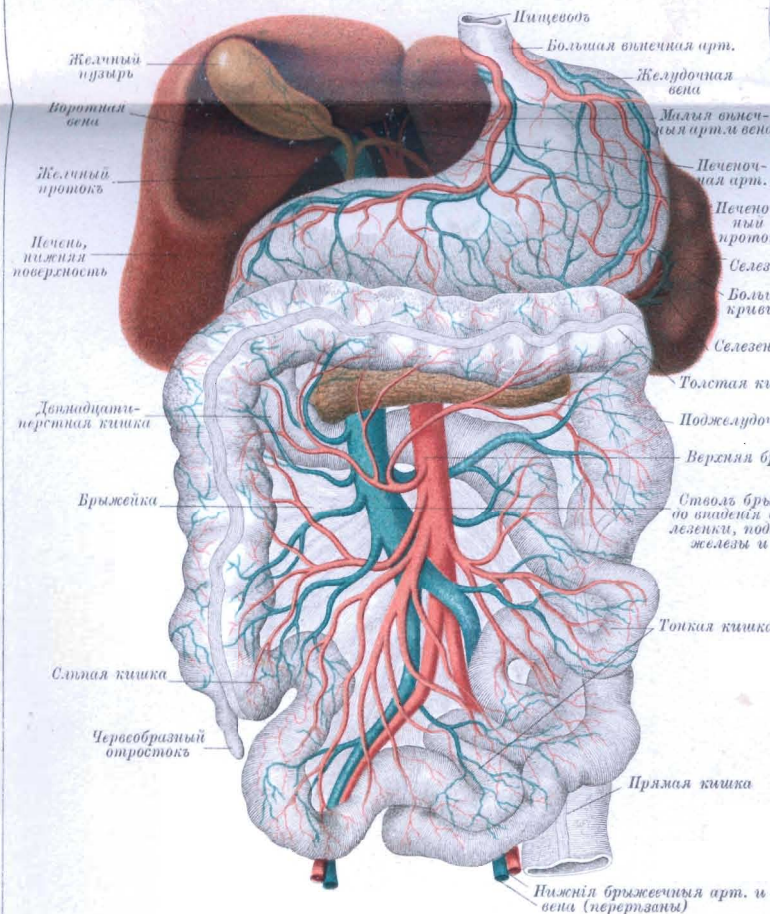

Фиг. 4. Система воротной вены.
(Слѣдніе вѳенъ желудка, кишечника, селезенки и поджелудочной железы въ воротную вѳену закрыты желукомъ.)

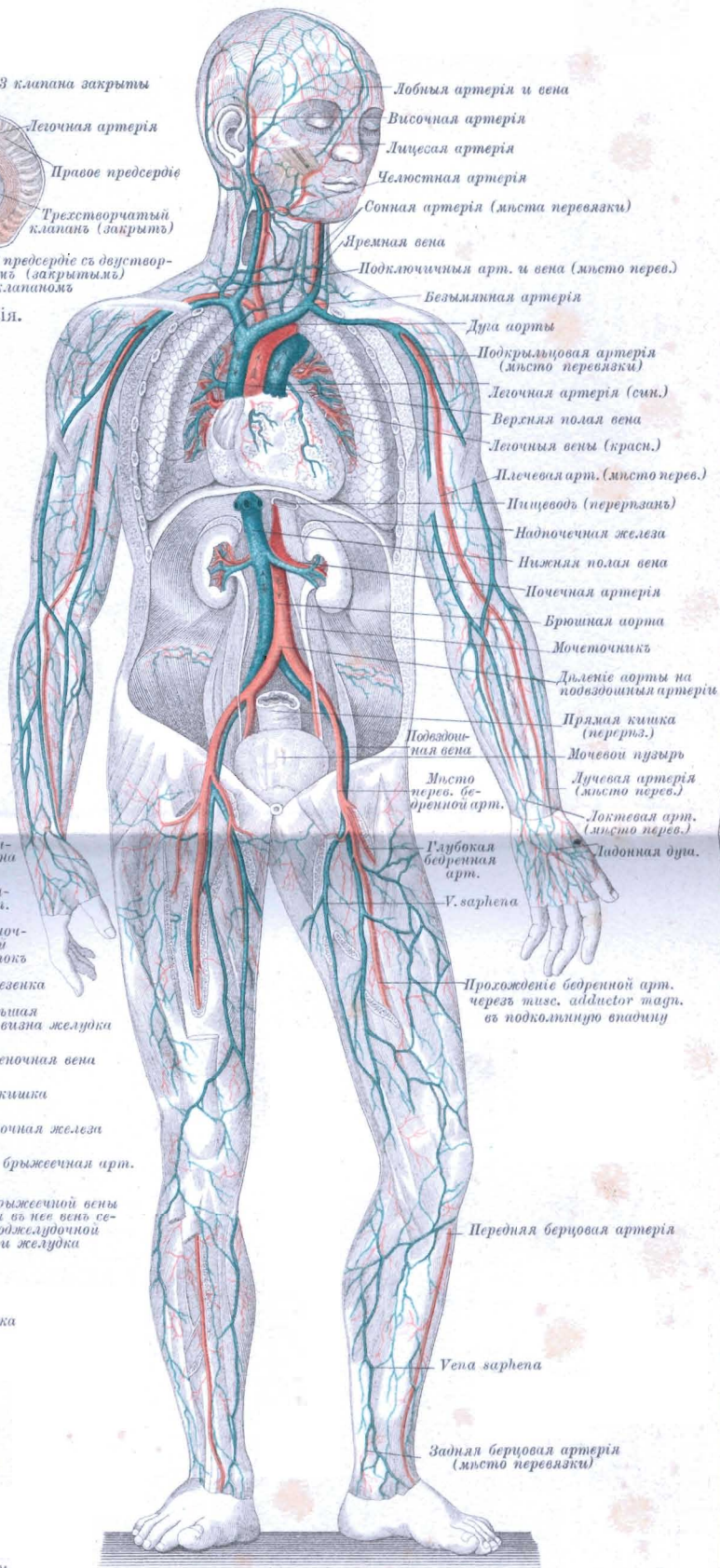

Фиг. 5. Кровообращеніе въ системѣ аорты (большой кругъ).
(Внутренности системы воротной вены [фиг. 4] удалены изъ брюшной полости.)

Краснымъ цвѣтомъ обозначены артеріи, синимъ — вѳены.

и специальную А. Специальная, или описательная А., имѣетъ своимъ предметомъ описаніе отдѣльныхъ органовъ тѣла и ихъ системъ и распадается на шесть отдѣловъ: 1) на остеологию, или учене о костяхъ и хрящахъ; 2) синдесмологию, или учене о связкахъ, рассматривающее связки и перепонки, которыми соединяются другъ съ другомъ отдѣльныя кости, особ. въ мѣстахъ ихъ сочлененія; 3) миологию, или учене о мышцахъ тѣла; 4) ангиологию, или учене о сосудахъ тѣла; 5) неврологию, или учене о нервахъ и мозгѣ, т. е. описаніе головного и спинного мозга, органовъ чувствъ и т. д., и, наконецъ, 6) на спланхологию, или учене о внутренностяхъ, т. е. объ органахъ дыханія, пищеваренія, мочевыхъ и половыхъ. Въ разныхъ мѣстахъ животнаго тѣла находятся ткани, обладающія одинаковыми свойствами, каковы: хрящъ, мышцы, сухожилья, нервы и т. д. О строеніи этихъ элементарныхъ частей тѣла учить насъ общая А. или гистология, которая наз. также микроскопической А. въ виду того, что строеніе тканей болѣею частью очень нѣжное и заставляетъ прибѣгать къ микроскопу. Если А. изслѣдуетъ расположеніе частей животнаго тѣла въ данномъ пространствѣ (т. наз., regio, области), переходя отъ поверхностныхъ къ глубоко лежащимъ и обращая въ то же время вниманіе на отступленія отъ нормальнаго расположенія (т. наз., анатомич. аномаліи), то она носитъ названіе топографической А. или, въ виду ея особенной важности для хирурговъ, хирургической. Изученіемъ внѣшнихъ формъ человѣч. тѣла, въ связи съ тѣми измѣненіями ихъ, которыя обусловливаются перемѣщеніемъ костей и мышцъ тѣла при движеніяхъ, занимается, т. наз., пластическая А., эстетическая сторона которой находитъ примѣненіе въ живописи и ваяніи, а потому важна не только для врача, но и для художника. Въ этой отрасли А. приходится приимать въ разсчетъ и тѣло живого человѣка. Всѣ до сихъ поръ разсмотрѣнныя отрасли А. занимаются тѣломъ здороваго человѣка и носятъ общее названіе нормальной А., въ противоположность патологической А., или ученію о строеніи тѣла больного человѣка. Послѣдняя имѣетъ задачей не только прослѣдить отличіе болѣющихъ частей тѣла отъ находящихся въ здоровомъ состояніи, но и разъяснить тѣ анатомическія измѣненія, которыя лежатъ въ основѣ болѣзненныхъ явленій у живого человѣка. Патологическая А. такъ же распадается на специальную и общую часть и имѣетъ отдѣлы ученія о костяхъ, мышцахъ и т. д.

Сравнительная А. имѣетъ дѣло со всѣмъ животнымъ царствомъ, включая и человѣка. Возникши первоначально изъ стремленія найти точки опоры для познанія человѣческаго тѣла въ изученіи близкихъ къ нему млекопитающихъ, эта

отрасль охватила въ настоящее время весь животный міръ и сдѣлалась частью зоологіи въ обширномъ смыслѣ этого слова. Путемъ сравненія и сопоставленія анатомическихъ данныхъ, добытыхъ при изученіи строенія какъ отдѣльныхъ органовъ и ихъ системъ, такъ и цѣлыхъ животныхъ организмовъ, сравнительная А. приходитъ къ извѣстнымъ обобщеніямъ и вслѣдствіе этого является наукой выводовъ по преимуществу. Она занимается, однако, лишь взрослыми организмами, но для подтвержденія правильности своихъ выводовъ нуждается въ данныхъ эмбриологіи и метаморфологіи, составляющихъ вмѣстѣ науку о возникновеніи и развитіи животнаго организма (исторію развитія, онтогенія). Сравнительная А. и исторія развитія, рассматривая так. обр., животный организмъ во всѣхъ стадіяхъ его существованія, составляютъ вмѣстѣ морфологию въ узкомъ смыслѣ этого слова.

Созданная потребностями практической А. анатомическая техника распадается на два отдѣла — по крайней мѣрѣ по отношенію къ человѣку — на разсѣченіе, или секцію и на препарованіе. Подъ секціей подразумѣвается согласное съ правилами науки вскрытіе трехъ главныхъ полостей человѣч. тѣла, связанное съ изслѣдованіемъ расположенныхъ въ нихъ внутренностей и органовъ. Результатомъ препарованія является анатомическій препаратъ (см.), который помещаютъ въ анатомическую коллекцію или въ музей; препараты могутъ быть изготовлены также искусственно — изъ воска, гипса, глины и т. п., или ихъ рисуютъ, и тогда мы имѣемъ дѣло съ анатомическими рисунками, собраніе которыхъ представляетъ анатомическій атласъ.

Исторія А. Первоначально А. занимались почти исключительно жрецы и врачи. Въ древней Греціи съ научными цѣлями анатомировались только животныя; такъ, Аристотель въ своей „Естественной исторіи животнаго царства“ даетъ большое количество подробныхъ указаній по А. животныхъ. Въ человѣческой А. греки и римляне были плохіе знатоки. Гиппократъ имѣлъ болѣе точное представленіе только о костяхъ и суставахъ, но еще смѣшивалъ сухожилья съ нервами, артеріи съ венами. Основанная Птоломеемъ I медицинская школа въ Александріи (320 г. до Р. Х.) была, повидимому, первымъ мѣстомъ, гдѣ нашла себѣ пріютъ А. человѣка. Не рѣшено еще, разсѣкалъ ли Галенъ (род. 131 по Р. Х.), который тоже учился въ Александрійской школѣ, человѣческіе трупы или нѣтъ; несмотря на это, его сочиненія пользовались болѣющимъ авторитетомъ во все продолженіе среднихъ вѣковъ. Лишь въ 1306 г. Mondini въ Болоньѣ снова разсѣкъ два человѣческіе трупа; его анатомическимъ сочиненіемъ исключительно и пользовались почти въ теченіе 200 лѣтъ,

такъ какъ папа Бонифацій VIII наложилъ стлуженіе отъ церкви на тѣхъ, которые стали бы анатомировать человѣка или вываривать человѣческія кости. Новая эпоха въ А. начинается съ Андрея Везалія (род. 1514 г., его „De corporis humani fabrica“ появл. 1543 г.), Фаллопія („Observationes anatomicae“) и Евстахія. Громадное значеніе имѣло также сдѣланное Гарвеемъ (1578—1657) открытіе кровообращенія. Марцелль Мальпигій (1628—94) первый примѣнилъ къ анатомич. изслѣдованіямъ увеличительное стекло, и является творцомъ микроскопической А. Въ той же области сдѣлалъ много открытій нидерландцы Левэнгукъ (1632—1723) и Сваммердамъ (1627—1680). Въ это же время стала на степень самостоятельной науки и сравнительная А., которой прежде удѣляли нѣкоторое вниманіе только благодаря недостатку человѣческихъ труповъ. Большой толчокъ развитію ея дали, гл. обр., возникшія тогда ученныя общества. Royal Society въ Лондонѣ и Académie des sciences въ Парижѣ. Однимъ изъ самыхъ выдающихся ученыхъ былъ въ то время Альбрехтъ фонъ-Галлеръ (1708—77) и его соч. „Elementa physiologiae“ имѣло въ А. не меньшее значеніе, чѣмъ въ физиологіи. Далѣе назovemъ І. Ф. Меккеля (ум. 1774), Кампера (ум. 1789), Джона Гѣнтера (ум. 1793) и брата его Вильяма, К. Ф. Вольфа (ум. 1764), Врисберга (ум. 1808), Mascagni (ум. 1815), Рейля (ум. 1813) и Биша (ум. 1802). Послѣдній справедливо считается основателемъ гистологіи, которая могла, однако, стать на ея современную высоту лишь со времени возникновенія целлюлярной теории (Шлейденъ и Шванъ). Наиб. замѣчат. анатомы нынѣшняго столѣтія: Земмерингъ, Скарпа, Гильдебрандтъ, Розенмюллеръ, Лангенбекъ, Тидеманъ, Е. Г. Веберъ, Меккель, Генле, Арнольдъ, Рейхертъ, Гиртль, Лушка; въ Россіи Груберъ, Ландцергъ, Лесгафтъ, Таренецкій. Гиртль и Лушка много работали также и въ области хирургической А., а до нихъ дѣятелями на поприщѣ ея были, гл. обр., Порталь, Вельпо, Мальгенъ, Петрекенъ и Ришэ. Преимущественно надъ гистологіей работали или работаютъ еще и до сихъ поръ: Юг. Мюллеръ, Пуркинъ, Руд. Вагнеръ, Келликеръ, Герлахъ, Максъ Шульце, Вальдейеръ, Гисъ, Фрей, Робенъ, Ранвье, Биль, Гартингъ. Въ первыя десятилѣтія настоящаго столѣтія патологической А. занимались, гл. обр., Крювелье, Андраль, Лобштейнъ, съ 1840 г., Рокитанскій въ Вѣнѣ и Вирховъ въ Берлинѣ. Послѣдній былъ первымъ, примѣнившимъ въ ней ученіе о клѣткѣ и является основателемъ, т. наз., целлюлярной патологіи. Изъ ученыхъ, особенно потрудившихся въ области сравнительной А., назовемъ: Кювье, Эт. Жоффруа Сентъ-Илера, Меккеля, Воянуса, С. Г. Каруса, Ратке, Р. Вагнера, Бронна, особенно же І. Мюллера, Г. Мильнъ-Эдвардса, Лейдига, Гиртля, Зибольда, Р. Лейкарта, О. Шмидта,

Гартинга, Геккеля, Гегенбаура, Гѣксли и Оуэна.

Литература. Cruveilhier, Traité d'anatomie descriptive (5 изд., Пар. 1871—78, 3 т.); Krause, Handbuch der menschlichen A. (3 изд., Ганнов. 1876—80, 3 т.); Sappey, Traité d'anatomie descriptive (3 изд., Пар. 1876—78, 4 т.); Quain, Elements of anatomy (10 изд., Лонд. 1890 и сл.); Henle, Handbuch der systematischen A. des Menschen (Braunsh. 1871, 4 т.); idem, Grundriss der A. des Menschen (3 изд., ibid. 1888; русск. перев. Генле, Очеркъ А. человѣка съ атласомъ, 1882); Hurytl, Lehrbuch der A. des Menschen (20 изд., Вѣна 1889; русск. перев. Гиртль, Руководство къ А. человѣч. тѣла, 3 изд. 1887); Gegenbaur, Lehrbuch der A. des Menschen (5 изд., Лейпц. 1892, 2 т.); Паншъ, Основы А. человѣка, перев. съ нѣмецк. подъ ред. проф. Таренецкаго (1888); Зерновъ, Руководство описательной А. человѣка (ч. I, 3 изд., 1894; ч. II, 3 изд., 1895; ч. III, 5 изд., 1896); Meckel, Handbuch der topographischen A. (Braunsh. 1885 и сл.); Malgaigne, Traité d'anatomie chirurgicale (2 изд., Пар. 1859, 2 т.); Richet, Traité d'anatomie medico-chirurgicale (5 изд., ibid. 1877, русск. перев. Ришэ, Руководство къ хирургич. А., 1885); Testut, Traité d'anatomie humaine (ibid. 1889 и сл.); Бобровъ, А., Руководство къ хирургической А. подъ редакціей проф. Лесгафта (ч. I 1892, ч. II 1893); Tillaut, Traité d'anatomie topographique (русс. перев. съ 7 фр. изд. подъ ред. Таубера, Руководство къ топографич. А. въ примѣненіи къ хирургіи, 2 изд. 1895); Cuvier, Leçons d'anatomie comparée (2 изд., Пар. 1836—46, 9 т.); Carus, Icones zootomicae (Лейпц. 1857); Owen, On the Anatomy of Vertebrates (Лонд. 1866—68, 3 т.); Siebold und Stannius, Lehrbuch der vergleichenden A. (Берл. 1845—48, 2 т.); Gegenbaur, Grundriss der vergleichenden A. (2 изд., Лейпц. 1878); O. Schmidt, Handbuch der vergleichenden A. (9 изд. A. Lang'a, Iena 1888 и сл.); Hartschek, Lehrbuch der Zoologie (ibid. 1888 и сл.); Bergmann und Leuckart, Anatomisch-physiolog. Uebersicht des Thierreichs (Штутг. 1851—53) Milne Edwards, Leçons sur la physiologie et l'anatomie comparée de l'homme et des animaux (Пар. 1857—81, 14 т.); Huxley, Anatomy of vertebrated animals (1871, русск. перев. Гѣксли, Руководство А. позвоночныхъ животныхъ, 1880); idem, Anatomy of the invertebrated animals (1877, нѣм. изд. Лейпц. 1878); Wiedersheim, Lehrbuch der vergleichenden A. der Wirbelthiere (2 изд., Iena 1886: „Grundriss“, 2 изд. 1888; русск. перев. Видерсгеймъ, Основанія сравнительной А. позвоночныхъ животныхъ, 1885); Heitzmann, Descriptive u. topographische A. (7 изд. Вѣна 1893, русск. перев. Гейцманъ, Анатомическій атласъ, Кіевъ 1895); Franck, Handbuch der A. der Haustiere (3 изд. Martin'a, Штутг. 1892

и сл.); Leisering, Müller u. Ellenberger, Handbuch der vergleichenden A. der Haussäugethiere (7 изд., Берлин 1889); Стржединский, А. домашних животных (млекопит. и птиц); по Гурьту, Лею и Шово (1868); Müller, Lehrbuch der A. der Haussäugethiere (3 изд., Вьна 1884); Chauveaux, Traité d'anatomie comparée des animaux domestiques (4 изд., Париж 1889); Froriep, Atlas anatomicus (7 изд., Лейпц. 1887); Bock, Handatlas der A. des Menschen (7 изд. Brass'a, ibid. 1887); Braune, Topographisch-anat. Atlas (3 изд., ibid. 1886); Маршалль, Строение тѣла птиц; перев. под ред. Холодковского, 1898. Периодич. изд. по А. см. при ст. зоология. П. Лесгафтъ, Основы теоретической А. 1892 г., ч. I.

Для художниковъ: Langer, A. der äusseren Formen des menschlichen Körpers (Вьна 1884); Harless, Lehrbuch der plastischen A. (2 изд. Rob. Hartmann'a, Штутг. 1876); Roth, Plastisch-anatomischer Atlas zum Studium des Modells und der Antike (2 изд., ibid. 1886); Froriep, A. für Künstler (2 изд., Лейпц. 1890); Kollmann, Plastische A. des menschlichen Körpers (ibid. 1886); Düval, A. artistique (Пар. 1881); Brücke, Schönheit und Fehler der menschlichen Gestalt (Вьна 1891); Кочетова, Краткая пластическая А. для начинающихъ (1893); Фо и Кюеръ, А. для художниковъ (1892); Цанъ, Краткое руководство А. для художниковъ и любителей при изученіи человѣч. тѣла (1893).

Анатомія растений, см. ботаника.

Анатоцизмъ (греч., лат. Usurae usurarum), проценты на проценты, присоединеніе неуплаченныхъ за годъ процентовъ къ капиталу въ видѣ общаго долга (Anatocismus anniversarius). Различаются: А. conjunctus, когда неоплаченные проценты присоединяются къ капиталу, и А. separatus, когда проценты оставляются за должникомъ, какъ новый капиталъ, на который нарастаютъ проценты. Юстиніанъ запретилъ обѣ формы А. Нашъ законъ, запрещающій проценты на проценты, допускаетъ ихъ, когда проценты не были уплачены за срокъ не менѣе года, при чемъ сложн. проценты исчисляются по узаконенному размѣру, т. е. 6% годовыхъ (Св. зак., т. X, ч. I, ст. 2022; рѣш. сен. 1893 г. № 108).

Анафи (въ древности Анафа), одинъ изъ Южныхъ цикладовъ, принадлежащій къ греч. епархіи Фера, 47 кв. км. съ (1889) 658 ж. и главн. населеннымъ мѣстомъ того же имени. А. сложенъ изъ различныхъ кристаллическихъ и известняковыхъ породъ, славится мраморомъ, асбестомъ и свинцовыми рудами. На южномъ берегу развалины храма Аполлона.

Анафора, въ риторикѣ выразительное повтореніе одного или нѣсколькихъ словъ въ началѣ, нѣсколькихъ слѣдующихъ одно за другимъ предложеній.

Анахарисъ, см. Элодея.

Анахарисъ (Ἀναχάρης), скиѣ изъ цар-

скаго рода, совершавшій изъ любозпательности большія путешествія; онъ поѣздилъ, между прочимъ, съ другомъ своимъ Токсаридомъ Аѳины во время Солона и обратилъ на себя общее вниманіе своимъ природнымъ умомъ. По возвращеніи на родину былъ, по преданію, убитъ царемъ за то, что пытался ввести греческія религиозныя мистеріи. Приписываемыя ему письма относятся къ гораздо болѣе позднему времени.

Анахарисъ, фр. социалистъ, см. Клоотсъ.

Анахоретъ (греч., отшельникъ), лицо, проводящее жизнь въ постоянномъ уединеніи, благочестивомъ размышленіи о подвигахъ библейскихъ предшественниковъ. А. можно видѣть въ пророкахъ Иліи и Елисеѣ, а также въ Іоаннѣ Крестителѣ. Христіанскіе А. появились во времена гоненій, когда сотни А. селились въ пустыняхъ Египта, Сиріи, Палестины. Сходясь вмѣстѣ, А. образовывали небольшія общины и устраивали общую церковь. Такимъ путемъ возникъ, напр., въ Фиваидской пустынѣ первый монастырь, подобнымъ же образомъ положено было начало и нашей Кіево-Печерской Лаврѣ.

Анахронизмъ (греч.), ошибка въ лѣтосчисленіи или хронологіи, въ болѣе общемъ смыслѣ, устарѣлыя, вышедшіе изъ употребленія и противурѣчающія духу времени утвержденія, обороты рѣчи и пр.

Анациклъ (Anacyclus L.), родъ изъ сем. сложноцвѣтныхъ, заключающій голыя или слабоволосистыя травы съ дву- или трехперистораздѣльными листьями, бѣлыми язычковыми и желтыми трубчатыми цвѣтами. 10 видовъ, растущихъ въ области Средиземнаго моря. Корни А. officinarum *Науте* и А. rugelrhum *Дес.* (зубная трава, жигунецъ) употребл. въ медицинѣ.

Анаэробіи, см. бактеріи.

Анаэма (греч.) означаетъ въ греч. переводѣ В. Завѣта и въ Н. Завѣтѣ (Гал. I, 8 и 9; I Кор. 16, 22; Рим. 9, 3) нѣчто, обрѣченное гибели и всецѣлому уничтоженію съ лица земли. Въ связи съ этимъ, съ IV в., слово А. стало примѣняться какъ формула проклятія, изгнанія и отлученія лица, подлежащаго суду гнѣва Божія и лишеннаго церковнаго общенія, а такъ же и къ самому обряду великаго церковнаго отлученія (см.).

Анvelopпа (enveloppe, Farcke), наружн. валь окруж. главн. валь крѣпости или его фронтъ, предназнающій для прикрытія главн. вала. Представляя изв. выгоды, облад. больш. недостатками, благодаря которымъ въ новыхъ крѣпостяхъ она не примѣняется. Возвед. А. требуетъ массы времени и труда, стоитъ большихъ денегъ, но въ концѣ концовъ стѣсняетъ активн. дѣйств. осажденнаго, затрудняя вылазки и оставл. нѣк. простран. беззащитными.

Анверъ (Anvers), французское названіе Антверпена (см.).

Англѣ, 1) значительный притокъ Байкальскаго озера, начинается по западную сто-

рону Приморскаго, или Байкальскаго хребта и, прорѣзавъ поперекъ этотъ гнейсоволканцевый массивъ, впадаетъ въ Байкаль южнѣе о. Ольхона. При устьѣ А. значительный скалистый мысъ Ангейскъ вдается въ оз. Байкаль. Бассейнъ А. изслѣдованъ Чекановскимъ и Черскимъ. См. Риттеръ, Азія. Обзорнѣе Байкальскихъ горъ. Дополн. томъ 1895 г

2) притокъ Лены въ верхнемъ ея теченіи; на пемъ значительное Ангское селеніе въ 56 вер. къ ю.-в. отъ г. Верхоленска съ чугуноплавильнымъ, теперь закрытымъ заводомъ

Ангальтъ, герцогство въ Германіи, окруженное почти со вѣсѣхъ сторонъ прусскими владѣніями, образовалось въ 1863 году по соединеніи двухъ герцогствъ А.-Дессау и А.-Бернбургъ и пяти мелкихъ черезполосныхъ участковъ, заключающъ 2294 кв. км., съ 293,298 жител. (1895), принадлежащихъ къ саксонской отрасли германскаго племени. Главная восточная часть этихъ земель, орошаемая Эльбою и Заалой, расположена на равнинѣ сѣверо-германской низменности; относительно небольшая юго-западная часть — Балленштеттскій округъ занимаетъ предгоріе Гарца. Равнины къ востоку отъ Эльбы представляютъ преимущественно лѣсистую мѣстность съ песчаной почвой и песчаными пограничными холмами Флеминга, — къ западу отъ Эльбы до Заалы очень плодородны. Въ горной части на склонахъ Гарца почва только слабо вознаграждаетъ трудъ земледѣльца. Несмотря на относительную густоту населенія (128 на 1 кв. км.), замѣчательнъ крупный ежегодный естественный приростъ, достигаютій въ среднемъ 1,29⁰/₀. Громадное большинство жителей евангелическаго вѣроисповѣданія. Главное занятіе земледѣліе (60,7⁰/₀ пахотн. земель и садовъ) и скотоводство (ангальтская порода крупнаго рогатаго скота); луга занимаютъ 8,6⁰/₀ всей площади; крупное лѣсное хозяйство (24,8⁰/₀ лѣсовъ); такъ же, сахарное производство; горное дѣло на Гарцѣ (серебро, свинецъ, бурый уголь). Желѣзистый источникъ Алексисбадъ въ горной части герцогства. Знаменитая добыча поваренной соли, равно какъ первая въ мірѣ добыча калийныхъ (карналитъ и каинитъ), а также магнезійныхъ солей въ окрестностяхъ Стафурта и Леопольдсгаля. Герцогство имѣетъ 9 средне-учебныхъ заведеній разнаго типа. Образъ правленія монархической конституціонный (36 членовъ ландтага). А. дѣлится на пять округовъ: Дессау, Цербстъ, Кёттпъ, Бернбургъ и Балленштеттъ. Главный городъ Дессау. Герцогскій домъ обладаетъ внѣ страны многочисленными и значительными владѣніями въ прусскихъ провинціяхъ; кромѣ того, ему принадлежатъ цѣлая область Гертнехъ въ Венгріи. Герцогскій родъ ведется отъ графа Адальберта Балленштеттскаго (около 1020 г.), герцогскій титулъ съ 1180 г. Въ XVI и XVII вѣкахъ владѣнія герцогства раздѣлялись

между членами трехъ и четырехъ линій герцогскаго рода. Въ XIX вѣкѣ три линіи этого рода одна за другой вымерли и осталась только одна. Въ 1866 году А. стоялъ па сторонѣ Пруссіи, почему и удержалъ свою самостоятельность какъ въ сѣверо-германскомъ союзѣ, такъ и въ 1870 г. въ Германской Имперіи.

Ангальтъ, Фридрихъ (въ Россіи Теодоръ Евстаф.), графъ. Род. 10 мая 1732 и былъ сыномъ знаменъ полководца Фридриха Вел., принца Вильгельма-Августа Ангальтъ-Дессаускаго, отъ морганатич. брака; служилъ сперва въ прусской и саксонской арміяхъ, но въ 1783 г. перешелъ въ русск. военную службу ген.-адъютантомъ. Въ 1787 г. онъ былъ назначенъ начальникомъ сухоп. шлицетск. корпуса, гдѣ, полюбовивъ молодежь, посвятилъ себя дѣлу ея воспитанія въ идеалахъ добра и правды; онъ поставилъ преподаваніе на замѣчат. высоту и его время называли „золотымъ вѣкомъ корпуса“; въ общемъ, какъ человекъ, А. былъ идеальной личностью. Онъ умеръ 2 мая 1794. А. написалъ: „Искусство учиться прогуливаться, или ручная энциклопедія для воспитанія“ (издано, съ портр. и факсимиле А., С. Н. Глинкой въ перев. съ франц., М. 1829) и „Похвала карацдашу“. Подробную его біографію см. въ „Журн. мин. нар. проsv.“ 1845 г., №№ 1 и 4.

Ангара, рѣка Восточной Сибири въ предѣлахъ Иркутской и Енисейской губерній; беретъ начало на водораздѣлѣ оз. Байкала и р. Витима, течетъ на западъ. На протяженіи 660 в., до впаденія въ с.-в. уголь Байкала, носитъ названіе Верхней А. Впадая въ Байкаль, В. А. образуетъ довольно обширную дельту, состоящую изъ трехъ рукавовъ: собственно В. А., Ангаракона и Даскучана. Это верхнее теченіе А. имѣетъ на протяженіи 100 вер. пороги, начинающіеся на 250 в. ниже истоковъ. Характеръ береговъ довольно разнообразенъ въ зависимости отъ рельефа мѣстности, по которой пробѣгаетъ рѣка: въ порогахъ и затѣмъ на 150 в. ниже ихъ въ ущельѣ Ушикто — В. А. прорывается между сплошными утесами, остальное же теченіе ея лежитъ въ широкой долинѣ, отчасти покрытой лѣсами, отчасти болотистой. Выше ущелья Ушикто расположено самое крупное поселеніе этой мѣстности Верхне-Ангарское. Рыболовство на В. А. даетъ годовою оборотъ около 200,000 р.; главная рыба — омуль (сибирскій видъ лососи) По выходѣ изъ ю.-з. угла Байкала рѣка принимаетъ названіе Нижней А. или Верхней Тунгуски и уже въ самомъ устьѣ образуетъ никогда не замерзающій порогъ. Вообще теченіе Н. А. изобилуетъ порогами и стремнинами, и хотя она вся отъ Байкала до Енисея (1600 вер.) проходима, но представляетъ значительныя препятствія для движенія судовъ. Наибольше крупные пороги Н. А.: Похмѣльный, Пьяный быкъ, Падугъ, Долгій, Шаманскій, Аплинскій, Мурской и Стрѣлошныи. Въ

настоящее время произведены значительныя работы для улучшения судоходства через Ангарскіе пороги. Н. А. впадаетъ въ Енисей на 80 в. выше гор. Енисейска и многими признается не притокомъ Енисея, а главною его вершиною. Правые притоки Н. А.: Куда, Янда, Илимъ, Чадобецъ, Иркәнева; лѣвые — Иркутъ, Китой, Бѣлая, Ока, Тасѣва. По правому берегу средняго и нижняго теченія Н. А. въ глубь къ сѣверу расположены золотыя россыпи, извѣстныя подъ именемъ сѣверной тайги; въ нѣсколькихъ мѣстахъ на Н. А. обнаружены залежи бураго угля. По Н. А. сплавляются запасы для золотыя приисковъ и товары изъ Кяхты; вверхъ поднимаются бечевой лодки „илимки“ съ хлѣбомъ и товарами изъ Енисейска. По берегамъ Н. А. расположено 43 селенія двухъ волостей — Кежемской и Пинчужской Енисейскаго округа. Замерзаетъ Н. А. въ концѣ декабря, вскрывается въ концѣ марта. Разливается два раза въ годъ: весной — незначительно и очень сильно лѣтомъ, въ июлѣ мѣсяцѣ. Второй разливъ обуславливается таяніемъ снѣговъ въ котловинахъ Байкальскихъ горъ. Н. А. открыта въ 1643 г. казакомъ Курбатомъ Игнатовымъ, а въ 1645 году Василий Колесниковъ прошелъ по ней до Байкала. Первый поселокъ, Иркутскъ, былъ основанъ въ 1652 году; за нимъ слѣдовали Балаганскій и Братскій остроги (1654).

Ангары (греч. *ἄγγαροι*, отъ древне-перс. слова со знач. „извѣщать“), у древнихъ персовъ конные гонцы, которыхъ со времени Дарія держали наготовѣ въ различныхъ пунктахъ страны для скорой корреспонденціи между царемъ и сатрапами. А. имѣли право требовать на пути поставки людей, лошадей и судовъ, и это послужило основаніемъ къ возникновенію у римлянъ *jus angariae*.

Ангилла, (греч. *ἄγγιλα*, отъ древне-перс. слова со знач. „извѣщать“), у древнихъ персовъ конные гонцы, которыхъ со времени Дарія держали наготовѣ въ различныхъ пунктахъ страны для скорой корреспонденціи между царемъ и сатрапами. А. имѣли право требовать на пути поставки людей, лошадей и судовъ, и это послужило основаніемъ къ возникновенію у римлянъ *jus angariae*.

Ангела св. замокъ, см. Римъ.

Ангелика, лат. назв. дудника (см.).

Ангеликовая кислота ($C_5H_8O_2$) находится въ корнѣ ангелики, въ мускусномъ корнѣ, а въ видѣ эфироваго — въ маслѣ римск. ромашки; образуетъ безцвѣтные кристаллы, ароматическаго запаха и жгучаго прянаго вкуса, хорошо растворяющіеся въ горячей водѣ и алкогольѣ. А. к. плавится при 45°, летуча съ водянымъ паромъ и кипитъ при 185°; при кипяченіи съ разведенной сѣрной кислотой она даетъ изомерную тиглиновую кислоту, эфиръ которой находится также въ маслѣ римской ромашки.

Большая Энциклопедія, т. I.

Ангеликовое масло, эфирное масло изъ корня ангелики (*Archangelica offic. Hoffm.*); добывается гл. обр. изъ Тюринскихъ и Гарцскихъ корней (выходъ до 10%); А. м. блѣдно-желтаго цвѣта, сильнаго аромата запаха и жгучаго вкуса, уд. в. 0,875; начинается кипѣть при 160°; состоитъ изъ терпена ($C_{10}H_{16}$); прибавляется къ ликѣрамъ. Эфирное масло, изъ сѣмянъ ангелики имѣетъ болѣе нѣжный запахъ, уд. в. 0,855 при 15°; начинается кипѣть при 176°; состоитъ изъ терпена, метилъ-этило-укусной и оксимиристиновой кислоты. А. изъ корней японской ангелики имѣетъ болѣе сильный запахъ, напоминающій нѣсколько мускусъ.

Ангеликовый бальзамъ состоитъ изъ смѣси ангеликоваго масла и смолы корня ангелики.

Ангелолатрія (греч. „поклоненіе ангеламъ“), появилась въ христіанской церкви въ I ст. Второй никейскій соборъ и слѣдующіе допустили только почитаніе ангеловъ, изъ-за ихъ могущества и совершенства, въ отличіе отъ обоготворенія. Протестанство отвергаетъ и то и другое.

Ангелология (греч.), „ученіе объ ангелахъ“, а иногда ученіе о добрыхъ ангелахъ, въ противоположность демонологіи (см.).

Ангелонія (*Angelonia H. B. K.*), родъ изъ сем. норичниковыхъ; заключаетъ кустарники и полукустарники съ ланцетными листьями, колесоводными двугубыми цвѣтами, расположенными по одиночкѣ или мутовками, и двугубздой завязью. Изъ 50 тропич. южно-американск. видовъ *A. salicariaefolia Humb.* и нѣсколько другихъ культивируются въ оранжереяхъ. *A. grandiflora Humb.* съ синими или ярко красными цвѣтами рекомендуютъ для посадки въ грунтъ.

Ангелофанія, явленія ангела.

Ангель (греч. *ἄγγελος*, вѣстникъ, по сланикъ), по религіозному представленію семитовъ и христіанъ — посредникъ между Богомъ и людьми, для которыхъ А. является предвозвѣстникомъ или исполнителемъ воли Божіей. По Библии, представленіе объ А. находится въ тѣсной связи съ еврейскимъ міросозерцаніемъ. А. въ старыхъ ветхозавѣтныхъ сочиненіяхъ занимаютъ среднее мѣсто между нагляднымъ представленіемъ о силахъ природы и олицетвореннымъ орудіемъ божественнаго могущества. Со временъ Вавилонскаго плѣна, понятіе объ А. воплотилось въ болѣе опредѣленный образъ: „сонмы“ ангеловъ окружаютъ божественный престолъ; нѣкоторые изъ нихъ, какъ, напр., Гавриилъ, какъ „князья“ и „архангелы“ стоятъ ближе къ Богу. Народы имѣютъ собственныхъ заботящихся о нихъ ангеловъ; напр., израильскій — въ лицѣ архангела Михаила, такъ же и отдѣльные люди имѣютъ своихъ ангеловъ-хранителей. Подраздѣленія А. описаны съ тщательностью Діонисіемъ Ареопагитомъ.

рону Приморскаго, или Байкальскаго хребта и, прорѣзавъ поперекъ этотъ гнейсоволканцевый массивъ, впадаетъ въ Байкаль южиѣ о. Ольхона. При устьѣ А. значительный скалистый мысъ Ангейскъ вдается въ оз. Байкаль. Бассейнъ А. изслѣдованъ Чекановскимъ и Черскимъ. См. Риттеръ, Азія. Обзорніе Байкальскихъ горъ. Дополн. томъ 1895 г

2) притокъ Лены въ верхнемъ ея теченіи; на немъ значительное Ангское селеніе въ 56 вер. къ ю.-в. отъ г. Верхоленска съ чугуноплавильнымъ, теперь закрытымъ заводомъ

Ангальтъ, герцогство въ Германіи, окруженное почти со всѣхъ сторонъ прусскими владѣніями, образовалось въ 1863 году по соединеніи двухъ герцогствъ А.-Дессау и А.-Бернбургъ и пяти мелкихъ черезполосныхъ участковъ, заключающъ 2294 кв. км., съ 293,298 жител. (1895), принадлежащихъ къ саксонской отрасли германскаго племени. Главная восточная часть этихъ земель, орошаемая Эльбою и Заалой, расположена на равнинѣ сѣверо-германской низменности; относительно небольшая юго-западная часть — Балленштѣдтскій округъ занимаетъ предгоріе Гарца. Равнины къ востоку отъ Эльбы представляютъ преимущественно лѣсистую мѣстность съ песчаной почвой и песчаными пограничными холмами Флеминга, — къ западу отъ Эльбы до Заалы очень плодородны. Въ горной части на склонахъ Гарца почва только слабо вознаграждаетъ трудъ земледѣльца. Несмотря на относительную густоту населенія (128 на 1 кв. км.), замѣчательнъ крупный ежегодный естественный приростъ, достигавшій въ среднемъ 1,29⁰/₀. Громадное большинство жителей евангелическаго вѣроисповѣданія. Главное занятіе земледѣліе (60,7⁰/₀ пахотн. земель и садовъ) и скотоводство (ангальтская порода крупнаго рогатаго скота); луга занимаютъ 8,6⁰/₀ всей площади; крупное лѣсное хозяйство (24,8⁰/₀ лѣсовъ); такъ же, сахарное производство; горное дѣло на Гарцѣ (серебро, свинецъ, бурый уголь). Желѣзистый источникъ Алексисбадъ въ горной части герцогства. Знаменитая добыча поваренной соли, равно какъ первая въ мірѣ добыча калийныхъ (карналитъ и каинитъ), а также магнезійныхъ солей въ окрестностяхъ Стафурта и Леопольдсгаля. Герцогство имѣетъ 9 средне-учебныхъ заведеній разнаго типа. Образъ правленія монархическій конституціонный (36 членовъ ландтага). А. дѣлится на пять округовъ: Дессау, Цербстъ, Кётенъ, Бернбургъ и Балленштѣдтъ. Главный городъ Дессау. Герцогскій домъ обладаетъ внѣ страны многочисленными и значительными владѣніями въ прусскихъ провинціяхъ; кромѣ того, ему принадлежатъ цѣлая область Гертнехъ въ Венгріи. Герцогскій родъ ведется отъ графа Адалберта Балленштѣдскаго (около 1020 г.), герцогскій титулъ съ 1180 г. Въ XVI и XVII вѣкахъ владѣнія герцогства раздѣлялись

между членами трехъ и четырехъ линій герцогскаго рода. Въ XIX вѣкѣ три линіи этого рода одна за другой вымерли и осталась только одна. Въ 1866 году А. стоялъ па сторонѣ Пруссіи, почему и удержалъ свою самостоятельность какъ въ сѣверо-германскомъ союзѣ, такъ и въ 1870 г. въ Германской Имперіи.

Ангальтъ, Фридрихъ (въ Россіи Теодоръ Евстаф.), графъ. Род. 10 мая 1732 и былъ сыномъ знамен полководца Фридриха Вел., принца Вильгельма-Августа Ангальтъ-Дессаускаго, отъ морганатич. брака; служилъ сперва въ прусской и саксонской арміяхъ, но въ 1783 г. перешелъ въ русск. военную службу ген.-адыютантомъ. Въ 1787 г. онъ былъ назначенъ начальникомъ сухоп. шлицетск. корпуса, гдѣ, полюбовивъ молодежь, посвятилъ себя дѣлу ея воспитанія въ идеалахъ добра и правды; онъ поставилъ преподаваніе на замѣчат. высоту и его время называли „золотымъ вѣкомъ корпуса“; въ общемъ, какъ человекъ, А. былъ идеальной личностью. Онъ умеръ 2 мая 1794. А написалъ: „Искусство учиться прогуливаться, или ручная энциклопедія для воспитанія“ (издано, съ портр. и факсимиле А., С. Н. Глинкой въ перев. съ франц., М. 1829) и „Похвала карацлашу“. Подробную его біографію см. въ „Журн. мин. нар. просв.“ 1845 г., №№ 1 и 4.

Ангара, рѣка Восточной Сибири въ предѣлахъ Иркутской и Енисейской губерній; беретъ начало на водораздѣлѣ оз. Байкала и р. Витима, течетъ на западъ. На протяженіи 660 в., до впаденія въ с.-в. уголъ Байкала, носитъ названіе Верхней А. Впадая въ Байкаль, В. А. образуетъ довольно обширную дельту, состоящую изъ трехъ рукавовъ: собственно В. А., Ангаракона и Даскучана. Это верхнее теченіе А. имѣетъ на протяженіи 100 вер. пороги, начинающіеся на 250 в. ниже истоковъ. Характеръ береговъ довольно разнообразенъ въ зависимости отъ рельефа мѣстности, по которой пробѣгаетъ рѣка: въ порогахъ и затѣмъ на 150 в. ниже ихъ въ ущельѣ Ушикто — В. А. прорывается между сплошными утесами, остальное же теченіе ея лежитъ въ широкой долинѣ, отчасти покрытой лѣсами, отчасти болотистой. Выше ущелья Ушикто расположено самое крупное поселеніе этой мѣстности Верхне-Ангарское. Рыболовство на В. А. даетъ годовой оборотъ около 200,000 р.; главная рыба — омуль (сибирскій видъ лосося) По выходѣ изъ ю.-з. угла Байкала рѣка принимаетъ названіе Нижней А. или Верхней Тунгуски и уже въ самомъ устьѣ образуетъ никогда не замерзающій порогъ. Вообще теченіе Н. А. изобилуетъ порогами и стремнинами, и хотя она вся отъ Байкала до Енисея (1600 вер.) проходима, но представляетъ значительныя препятствія для движенія судовъ. Наибольше крупныя пороги Н. А.: Похмальный, Пьяный быкъ, Падунъ, Долгій, Шаманскій, Аплинскій, Мурской и Стрѣлошныи. Въ

настоящее время произведены значительныя работы для улучшения судоходства черезъ Ангарскіе пороги. Н. А. впадаетъ въ Енисей на 80 в. выше гор. Енисейска и многими признается не притокомъ Енисея, а главное его вершиною. Правые притоки Н. А.: Куда, Янда, Илимъ, Чадобецъ, Иркаева; лѣвые — Иркутъ, Китой, Бѣлая, Ока, Тасьева. По правому берегу средняго и нижняго теченія Н. А. въ глубь къ сѣверу расположены золотыя россыпи, извѣстныя подъ именемъ сѣверной тайги; въ нѣсколькихъ мѣстахъ на Н. А. обнаружены залежи бураго угля. По Н. А. сплавляются запасы для золотыхъ приисковъ и товары изъ Кяхты; вверхъ поднимаются бечевой лодки „илимки“ съ хлѣбомъ и товарами изъ Енисейска. По берегамъ Н. А. расположено 43 селенія двухъ волостей — Кежемской и Пинчужской Енисейскаго округа. Замерзаетъ Н. А. въ концѣ декабря, вскрывается въ концѣ марта. Разливается два раза въ годъ: весной — незначительно и очень сильно лѣтомъ, въ июлѣ мѣсяцѣ. Второй разливъ обуславливается таяніемъ снѣговъ въ котловинахъ Байкальскихъ горъ. Н. А. открыта въ 1643 г. казакомъ Курбатомъ Игнатовымъ, а въ 1645 году Василій Колесниковъ прошелъ по ней до Байкала. Первый поселокъ, Иркутскъ, былъ основанъ въ 1652 году; за нимъ слѣдовали Балаганскій и Братскій остроги (1654).

Ангары (греч. *ἄγγαροι*, отъ древне-перс. слова со знач. „извѣщать“), у древнихъ персовъ конные гонцы, которыхъ со времени Дарія держали наготовѣ въ различныхъ пунктахъ страны для скорой корреспонденціи между царемъ и сатрапами. А. имѣли право требовать на пути поставки людей, лошадей и судовъ, и это послужило основаніемъ къ возникновенію у римлянъ *jus angariae*.

Ангилла, (греч. *ἄγγιλλα*, отъ *ἄγγιλος* — змея), Снекъ айланцъ (*Anguilla*, Snake Island), британск. островъ въ группѣ Малыхъ Антильскихъ острововъ, подлѣ 45° 13' с. ш., названъ такъ по своей длинной, извивающейся фигурѣ, пл. 91 кв. км.; число жит. (1891 г.) 3699 чел., по большей части негры и вообще цвѣтные, занимающиеся, главнымъ образомъ, разведеніемъ рогатаго скота и лошадей, а также добычей соли (ежегодно 3000 тоннъ) изъ соляного озера, лежащаго въ центрѣ острова.

Ангела св. замокъ, см. *Римъ*.

Ангелика, лат. назв. дудника (см.).

Ангеликовая кислота ($C_5H_8O_2$) находится въ корнѣ ангелики, въ мускусномъ корнѣ, а въ видѣ эфировъ — въ маслѣ римск. ромашки; образуетъ безцвѣтные кристаллы, ароматическаго запаха и жгучаго прянаго вкуса, хорошо растворяющіеся въ горячей водѣ и алкогольѣ. А. к. плавится при 45°, летуча съ водянымъ паромъ и кипитъ при 185°; при кипяченіи съ разведенной сѣрной кислотой она даетъ изомерную тиглиновую кислоту, эфиръ которой находится также въ маслѣ римской ромашки.

Большая Энциклопедія, т. I.

Ангеликовое масло, эфирное масло изъ корня ангелики (*Archangelica offic. Hoffm.*); добывается гл. обр. изъ Тюринскихъ и Гарцскихъ корней (выходъ до 10/0); А. м. блѣдно-желтаго цвѣта, сильнаго аромат. запаха и жгучаго вкуса, уд. в. 0,875; начинается кипѣть при 160°; состоитъ изъ терпена ($C_{10}H_{16}$); прибавляется къ ликѣрамъ. Эфирное масло, изъ сѣмянъ ангелики имѣетъ болѣе нѣжный запахъ, уд. в. 0,855 при 15°; начинается кипѣть при 176°; состоитъ изъ терпена, метилъ-этило-укусной и оксимиристиновой кислоты. А. изъ корней японской ангелики имѣетъ болѣе сильный запахъ, напоминающій нѣсколько мускусъ.

Ангеликовый бальзамъ состоитъ изъ смѣси ангеликоваго масла и смолы корня ангелики.

Ангелолатрія (греч. „поклоненіе ангеламъ“), появилась въ христіанской церкви въ I ст. Второй никейскій соборъ и слѣдующіе допустили только почитаніе ангеловъ, изъ-за ихъ могущества и совершенства, въ отличіе отъ обоготворенія. Протестанство отвергаетъ и то и другое.

Ангелология (греч.), „ученіе объ ангелахъ“, а иногда ученіе о добрыхъ ангелахъ, въ противоположность демонологіи (см.).

Ангелонія (*Angelonia H. B. K.*), родъ изъ сем. норичниковыхъ; заключаетъ кустарники и полукустарники съ ланцетными листьями, колесоводными двугубыми цвѣтами, расположенными по одиночкѣ или мутовками, и двугубздой завязью. Изъ 50 тропич. южно-американск. видовъ *A. salicariaefolia Humb.* и нѣсколько другихъ культивируются въ оранжереяхъ. *A. grandiflora Humb.* съ синими или ярко красными цвѣтами рекомендуютъ для посадки въ грунтъ.

Ангелофанія, явленія ангела.

Ангель (греч. *ἄγγελος*, вѣстникъ, по сланикъ), по религіозному представленію семитовъ и христіанъ — посредникъ между Богомъ и людьми, для которыхъ А. является предвозвѣстникомъ или исполнителемъ воли Божіей. По Библии, представленіе объ А. находится въ тѣсной связи съ еврейскимъ міросозерцаніемъ. А. въ старыхъ ветхозавѣтныхъ сочиненіяхъ занимаютъ среднее мѣсто между нагляднымъ представленіемъ о силахъ природы и олицетвореннымъ орудіемъ божественнаго могущества. Со временъ Вавилонскаго плѣна, понятіе объ А. воплотилось въ болѣе опредѣленный образъ; „сонмы“ ангеловъ окружаютъ божественный престолъ; нѣкоторые изъ нихъ, какъ, напр., Гавриилъ, какъ „князья“ и „архангелы“ стоятъ ближе къ Богу. Народы имѣютъ собственныхъ заботящихся о нихъ ангеловъ; напр., израильскій — въ лицѣ архангела Михаила, такъ же и отдѣльные люди имѣютъ своихъ ангеловъ-хранителей. Подраздѣленія А. описаны съ тщательностью Діонисіемъ Ареопагитомъ.

См. Oswald, Angelologie, die Lehre von den guten und bösen Engeln (Падерб. 1883).

Ангель, прозвище нѣкоторыхъ византийскихъ императоровъ изъ дома Комниновъ (см.).

Ангель Божій („Angelus Dei s. Domini“), молитва въ католич. церкви, начинающаяся словами: „A. Dei nunciavit Mariae“ („Ангель Господень возвѣстилъ Марію“).

Ангель Силезій, см. *Шеффлеръ, Тог.*

Ангельнъ, область въ прусскомъ округѣ Шлѳзвига, между Фленсбургскимъ заливомъ и Шлеемъ, весьма плодородная и красивая холмистая мѣстность, предполагаемая родина переселившихся въ Англию ок. 450 г. Англовъ (см.). Главный пунктъ — Каппельнъ.

Ангельское отпущеніе, отпущеніе грѣховъ, установленное папой Иоанномъ XXII въ 1326 г. въ связи съ указанной молитвой.

Ангербургъ, окружной городъ въ прусскомъ округѣ Гумбинненъ, расположенъ на р. Ангераннъ, при выходѣ его изъ озера Мауеръ, 4509 жит. (1895), большей частью лютеране. Вблизи находится замокъ, построенный подъ именемъ Ангетте нѣмецкимъ орденомъ въ 1312 г. Городъ основанъ въ 1335 г.

Ангерманландъ (произн. Оньерманландъ), одна изъ красивѣйшихъ мѣстностей Швеціи. Лежитъ на южномъ теченіи Ангерманъ-Эльфа. Поверхность равняется 19,930 кв. км.; на долю озеръ приходится 1034 кв. км. Въмѣстѣ съ мѣстностью Меделландъ образуетъ провинцію Вестернорландскую (см.). Эта живописная гористая страна богато орошена. Самый значительный городъ — Гернѳсандъ.

Ангерманъ-Эльфъ (произносится Оньерманъ-Эльфъ), рѣка въ сѣверной Швеціи, стекаетъ съ высокаго Северюкена у норвежской границы и затѣмъ течетъ въ юго-восточномъ направленіи. Принимая множество притоковъ и образуя нѣсколько озеръ, она проходитъ черезъ Вестерботнію, Іемтландъ и Ангерманландъ; у гавани Ньюландъ она расширяется въ морской заливъ, имѣющій до 37 км. длины, и впадаетъ въ Ботнической заливъ. На протяженіи 104 км., до подножія горъ, рѣка судходна.

Ангериюнде, окружной городъ прусскаго округа Потсдамъ, узловой пунктъ ж. д.; жит. 6712 (1890 г.) Упоминается какъ городъ еще въ XIII вѣкѣ.

Ангериъ, озеро у вост. бер Рижскаго залива въ Курляндіи, Туккумскаго у. Значительная часть озера, отдѣляющаяся отъ моря только узкой косой, теперь осушена; служитъ мѣстомъ добычи янтаря.

Ангерона (римск. Diva Angerona или просто Diva), древне-римская богиня молчанія и таинственной тишины, считалась покровительницей Рима. Празднества въ честь A. angeronalia или divalia, происходили 21 декабря и почти совпадали съ праздниками въ честь Сатурна, Акки Ларенціи и богини Опы, въ первоначальномъ

значеніи являвшихся божествами жатвы и урожая.

Ангидриды (греч. anhydria, „отсутствие воды“), химич. соединения, которыя образуются отнятіемъ воды изъ гидратовъ кислоты или оснований. Металлич. окислы могутъ быть разсматриваемы какъ А. гидратовъ окисей металловъ. При прокалываніи гидрата окиси кальція $[Ca(HO)_2]$ получается окись кальція; изъ гидрата окиси калия получается частью окись калия $(2KHO - H_2O = K_2O)$; при этомъ обыкн. весь водородъ съ соответственн. количествомъ кислорода выдѣляется въ видѣ воды. Кислоты точно такъ же даютъ А., напр., сѣрная кислота (H_2SO_4) — А. сѣрной кислоты (SO_3) ; въ органич. кислотахъ образованіе А. происходитъ такимъ образомъ, что на мѣсто водорода кислоты, замѣщаемого металломъ, становится кислотный радикаль. Изъ уксусной кислоты $(C_2H_3O.OH)$ получается А. уксусной кислоты $(C_2H_3O.O.C_2H_3O)$, и если вмѣсто радикала уксусной кислоты водородъ замѣщается радикаломъ другой кислоты, то получается смѣшанный А.; отъ соприкосновенія съ водой А. часто весьма легко переходятъ снова въ гидраты. Соединенія, содержащія нѣсколько гидроксильныхъ группъ (HO) , могутъ дать при нѣкоторыхъ условіяхъ неполные А., такъ наз. ангидридо-гидраты. На ряду съ гидратомъ окиси желѣза $(Fe_2H_6O_6)$ и окисью желѣза (Fe_2O_3) существуютъ минералы гетитъ $(Fe_2H_2O_4)$ и бурый желѣзнякъ $(Fe_4H_6O_9)$, которые могутъ быть разсматриваемы, какъ ангидридо-гидраты.

Ангидритъ (греч. „безводный“), минералъ, относящійся къ сульфатамъ, кристаллизуется въ ромбической системѣ, но болѣею частью является сплошнымъ въ волокнистыхъ, зернистыхъ или плотныхъ агрегатахъ. Цвѣтъ А. бѣлый, рѣдко синеватый или красноватый, блескъ стеклянный; А. прозраченъ и просвѣчиваетъ, твердость 3—3,5, удѣльный вѣсъ 2,8—3. А. состоитъ изъ безводной сѣрнокислой извести и встрѣчается значительными массами вмѣстѣ съ гипсомъ и каменн. солью, особенно въ отложеніяхъ пермской и триасовой системъ. А. обыкновенно занимаетъ самые нижніе или внутренніе слои въ зернистыхъ агрегатахъ гипса (водной сѣрнокислой извести); отсюда въ высшей степени вѣроятно, что подобные гипсы въ природѣ произошли путемъ химическаго соединенія А. съ водою. При этомъ происходитъ значительное увеличеніе объема, новообразованный гипсъ оказываетъ чрезвычайно сильное давленіе на окружающія породы, чѣмъ отчасти и объясняются столь часто наблюдаемая дислокаціонныя явленія и нарушеніе правильности напластованія вблизи мѣстонахожденія пластового гипса.

Изъ чистаго раствора сѣрнокислой извести въ водѣ при обыкновенныхъ условіяхъ кристаллизуется гипсъ, но не А. При повышеніи давленія, однако, образуется сѣрнокислая известь, болѣе бѣдная содержа-

ниемъ воды (накипь въ котлахъ), а при нагрѣваніи гипса съ насыщеннымъ растворомъ поваренной соли и избыткомъ послѣдней въ запаянныхъ стеклянныхъ трубкахъ уже при 120°—130° образуются кристаллы А.; при обыкновенной же температурѣ изъ такого раствора выдѣляется гипсъ. Отсюда заключаютъ, что въ природѣ А. образуется среди насыщеннаго раствора поваренной соли взаимодействіемъ растворовъ хлористой извести и сѣрнокислыхъ щелочей, или же прямо потерей воды гипсомъ среди насыщеннаго раствора поваренной соли. Зернистый, прекраснаго цвѣта А. (вульпинитъ изъ Вульпино и Бергамо) служитъ для выдѣлки статуи и орнаментовъ. Измельченный въ порошокъ и обожженный А., хотя и впитываетъ въ себя воду, но отвердѣваетъ, какъ гипсъ, неспособенъ. Измельченный А. служитъ для удобрения полей. Въ Россіи ангидритъ находится, напр., въ соляныхъ копяхъ Бахмутскаго и Славяносербскаго уѣздовъ, въ Барнуковской пещерѣ Нижегородской губ. и др. мѣстахъ.

Ангидрозъ, патологическое прекращеніе потоотдѣленія.

Ангильбертъ, ученый и поэтъ, род. 740, ум. 814, былъ воспитат. при дворѣ, въ 782 г. сопроважд. сына Карла В. Пипина въ Италію, ѣздилъ часто къ папѣ посломъ. Въ 790 г. А. былъ сдѣланъ аббатомъ Cen-tula (St.-Riquier) въ Пикардіи, но продолжалъ жить при дворѣ Карла въ связи съ дочерью его Бертой, которая родила ему двухъ сыновей, Гарнида и Нишгарда (историка). Въ кружкѣ Карла А. носилъ имя Гомера. До насъ дошли нѣкоторыя его лирич. пьесы и отрывки приписываемой ему поэмы о Карлѣ (536 ст.). См. Migne, Patrologia, т. 99.

Англенскій герцогъ (duc d'Enghien) Луи-Антуанъ-Апри де Бурбонъ, сынъ герцога Луи-Апри-Жозефа де Бурбонъ-Кондэ, род. 1772, ум. 1804; удалился со своимъ отцомъ въ 1789 изъ Франціи, вступилъ въ собранную его дѣдомъ на Рейнъ армію эмигрантовъ и командовалъ ея авангардомъ съ 1796—99. По распущеніи эмиграціоннаго войска онъ поселился въ 1801 въ баденскомъ городкѣ Эттенгеймѣ, принялъ англійскую пенсію и былъ готовъ сражаться за дѣло своего дома и королевства, но держался вдали отъ всякихъ заговоровъ. Когда Наполеонъ послѣ заговора Кадудала и Пишегрю хотѣлъ нанести ударъ Бурбонамъ, онъ приказалъ арестовать герцога А. 15 марта 1804 герцогъ былъ схваченъ съ явнымъ нарушеніемъ международнаго права въ Эттенгеймѣ и привезенъ въ Венсенъ, гдѣ судился военнымъ судомъ подъ предсѣдательствомъ Гюлена. Повинуясь приказанію Наполеона, судьи произнесли 21 марта смертный приговоръ, который былъ въ тотъ же день приведенъ въ исполненіе. Наполеонъ старался впоследствии свалить свою вину на тогдашняго министра полиціи Савари и

на Таллейрана и въ „Mémoires de St.-Hélène“ пытался привести доказательства своей невиновности. Оправдательная записка Савари „Sur la catastrophe de M. de duc d'Enghien“ (Парижъ 1823) подала поводъ къ болѣе чѣмъ 20 сочиненіямъ, составляющимъ одинъ томъ изъ „Collection de mémoires sur la Révolution française“, которыя доказываютъ вину Наполеона. Послѣ реставраціи герцогу А. былъ поставленъ памятникъ въ церкви Венсена. См. Boulay de la Meurthe, Les dernières années du duc d'Enghien (Пар. 1886); Welschinger, Le duc d'Enghien (тамъ же 1888).

Ангина, см. жаба.

Ангиология (греч.), отдѣлъ анатоміи, изучающій сосудистую систему животныхъ (артеріи, вены, лимфатич. сосуды).

Ангиома, новообразованіе, состоящее изъ кровеносныхъ сосудовъ (собственно А.) или наполненныхъ лимфообразной жидкостью полостей (лимфангиома). Къ собственно А. относятся телеангиэктазіи, состоящія изъ новообразованныхъ, сильно извилистыхъ капилляровъ и мелкихъ артерій; встрѣчаются преимущ. въ кожѣ.

Ангioneврозы, функциональное заболѣваніе сосудо-двигательныхъ нервовъ; парализъ этихъ нервовъ обуславливаетъ суженіе, раздраженіе—расширеніе кровеносныхъ сосудовъ; и то, и другое вызываетъ непріятное ощущеніе, иногда даже боль (напр., при мигрени).

Ангиоптерисъ (Angiopteris *Hoffm.*), родъ папоротниковъ изъ сем. Marattiaceae, заключающій нѣсколько видовъ, растущихъ въ О. Индіи и Полинезіи и отличающихся огромной величиной. Есть стволы, достигающіе 2 м. въ окружности, вайи—болѣе 5 м. длины. А. *evecta Hoffm.* разводится въ теплицахъ.

Ангиспермы, греческое названіе скрытносѣмянныхъ или покрытосѣмянныхъ растений.

Ангкоръ (Онгкоръ), главный портъ одноименной провинціи Индокитайскаго государства Сиамъ. Стоитъ у рѣки, впадающей въ 14 клм. въ озеро Тонли-Сапъ. Резиденція губернатора. Нѣсколько километровъ южнѣ находятся извѣстныя развалины „Нахонъ-Ватъ“ или „Онгкоръ-Ватъ“.

Англезитъ (сѣрнокислая окись свинца, свинцовый купоросъ), минералъ, относящійся къ сульфатамъ, встрѣчается въ ромбическихъ кристаллахъ, въ одиночныхъ или группахъ, безцвѣтенъ, иногда сѣраго, желтоватаго или коричневаго цвѣта, прозраченъ или просвѣчиваетъ, съ алмазнымъ или жирнымъ блескомъ, твердость 3, удѣльный вѣсъ 6,29—6,35, состоитъ изъ сѣрнокислаго свинца Pb SO₄ и встрѣчается обыкновенно въ верхнихъ слояхъ мѣсторожденій свинцоваго блеска въ качествѣ продукта распада послѣдняго, во многихъ мѣстахъ, въ томъ числѣ на остр. Энглеси, отъ котораго и происходитъ его названіе; въ превосходныхъ кристаллахъ въ Пенсильваніи. Въ Россіи ан-

глезить рѣдокъ, но находится въ свинцовыхъ жилахъ Березовскаго рудника на Уралѣ и въ Нерчинскомъ округѣ. Употребляется для получения свинца наравнѣ съ другими свинцовыми рудами.

Англезъ, англійскій національный танецъ, прежнее французское обозначеніе контроданса (англ. country-dance), называемаго также „Française“, введенный въ началѣ прошлаго столѣтія изъ Англии во Францію и получившій вскорѣ въ послѣдней широкое распространеніе. То же названіе свойственно также и нѣкоторымъ другимъ англійскимъ танцамъ (Ballads, Hornpipes и др.). Характеръ А. легкій и живой, исполняется въ $\frac{2}{4}$ или $\frac{6}{8}$ такта.

Англемонъ (Anglemont), Эдуардъ д', франц. поэтъ романтической школы, род. †798, ум. 1876. Главныя его произведенія: комедія въ стихахъ „Le Cachemire“, драма „Paul I“ и историческая драма „Le duc d'Enghien“ (объ въ 1838). Ему принадлежитъ также текстъ „Tancredi“ а Россіи. Избранныя драмы А. изданы подъ заглавіемъ „Les pastels dramatiques“ (Пар. 1869).

Англеси, см. *Энглеси*.

Англизировать, подстригать по старой англійской модѣ хвостъ лошади и взрѣзывать мускулы, опускающіе хвостъ, чтобы заставить лошадь держать его приподнятымъ. Операция производится подъ кожей или съ одновременнымъ разсѣченіемъ кожи.

Англиканская церковь (Англокатолическая ц., Established church of England), государственная церковь Англии, протестантская по духу своего ученія, но въ отношеніи культа и внутренняго устройства, занимающая положеніе промежуточное между остальными протестантскими церквами, съ одной стороны, и католицизмомъ, съ другой. Эта своеобразная особенность объясняется исторіей ея происхожденія. Въ Англии реформація явилась не плодомъ религіознаго движенія народа, а создана была королевскою властью. Только въ послѣдующія царствованія, во время борьбы съ произволомъ верховной власти, англійскій народъ, убѣдившись насколько тѣсно гражданская свобода связана съ религіозной, сознательно склонился на сторону реформаціи. Генрихъ VIII, порвавшій связи съ папскимъ престоломъ въ Римѣ, былъ однако, по складу своихъ мыслей, вполне расположенъ къ католическому ученію и не только преслѣдовалъ своихъ подданныхъ, несогласныхъ съ нимъ въ религіозныхъ вопросахъ, но заслужилъ даже почетный титулъ „защитника вѣры“ за свое полемическое сочиненіе противъ Лютера. Когда-же папа воспротивился его разводу съ Екатериной Арагонской, Генрихъ приказалъ парламенту объявить всѣ папскія прерогативы въ Англии уничтоженными и, уже не испрашивая благословенія отъ Рима, женился на Аннѣ Болейнъ (1532 г.). Отвѣтомъ папы было отлученіе Генриха отъ церкви въ 1534 г. Въ томъ

же году главою англійской церкви былъ объявленъ самъ король, затѣмъ, въ промежуткѣ 1536—40 гг. нѣкоторые монастыри и аббатства были закрыты, а имущества ихъ конфискованы, такъ что окончательный разрывъ съ Римомъ сталъ уже безповоротнымъ. Исполнѣданіе вѣры и внѣшній культъ новообразованной церкви оставались все таки еще вполне католическими, и только въ немногихъ пунктахъ удалось архіепископу Кранмеру и канцлеру Кромвелю, сторонникамъ реформаціи по существу, измѣнить слегка, въ соответствующемъ духѣ, ея статуты. Въ 1539 году изданы были шесть статей, угрожавшихъ смертю всякому, кто сталъ бы оспаривать пресуществленіе и причащеніе подъ однимъ видомъ, безбрачіе духовенства и ненарушимость обѣтовъ цѣломудрія, тайную исповѣдь и панихиду. Впрочемъ впоследствии Кранмеръ внесъ нѣкоторыя измѣненія протестантскаго характера, но даже и въ 1547 г. король опять возобновилъ указы, запрещавшія обращеніе Библии въ народъ, и только при Эдуардѣ VI, воспитанникѣ Кранмера, и при герцогѣ Сомерсетѣ получили возможность вернуться въ отечество изгнанники, покинувшіе его при Генрихѣ VIII. Въсѣтъ съ ними прибыли также иностранные богословы, при содѣйствіи которыхъ былъ измѣненъ чинъ литургіи; въ 1549 г. введено причащеніе подъ обоими видами и духовнымъ разрѣшено вступать въ бракъ; требникъ, составленный Кранмеромъ, еще болѣе содѣйствовалъ измѣненію богослуженія въ евангелическомъ духѣ, а написанный имъ же общій молитвенникъ получилъ церковную санкцію путемъ обязательнаго постановленія. Далѣе, подъ вліяніемъ иностраннаго протестантизма, англиканская церковь продолжала все болѣе и болѣе проникаться его идеями; но съ воцареніемъ Маріи (1553—58), ревностной поборницы Рима, страна подверглась кровавымъ ужасамъ католическаго гнѣва. Въ 1559 г., вскорѣ послѣ вступленія на престолъ Елизаветы, главенство короны въ церкви было возстановлено изданіемъ новаго акта, а введеніемъ вновь пересмотрѣннаго молитвенника, изданіемъ „39-ти статей“, принятіемъ новаго катехизиса и провѣреннаго перевода Библии, церковная реформа въ Англии завершилась уже окончательно, и всякое несогласіе съ ученіемъ установленной государственной церкви уже приравнивалось неповиновенію законамъ и государственной измѣнѣ; въ послѣдніе годы царствованія Елизаветы было издано много постановленій, направленныхъ не только противъ католиковъ, но и противъ пресвитеріанъ и пуританъ, отступившихъ отъ государственной церкви въ своихъ обрядахъ и устройствѣ іерархіи, а также противъ другихъ сектъ, извѣстныхъ подъ именами нонконформистовъ диссендеровъ, индепендентовъ и проч. Іаковъ I пошелъ еще далѣе: онъ передалъ англиканскому клиру всѣ церковныя имущества

покоренной Ирландии, хотя эта страна и осталась католической. Такое угнетение католиков разрѣшилось, наконецъ, ужасной рѣзней 1641 г., когда множество протестантовъ въ Ирландіи было перебито, а уцѣлѣвшіе должны были бѣжать съ острова. При Карлѣ I высшая духовная власть, особенно, благодаря архіепископу Лоуду, превратилась въ деспотизмъ и произволъ, вълѣдствіе непосредственной связи своей съ политическимъ абсолютизмомъ, и подавала частые поводы къ соблазну церемониальностью окружавшаго ее этикета. Когда, при этихъ условіяхъ, возникла попытка присоединить къ епископальной церкви также и Шотландію, тамъ вспыхнуло возстаніе; въ самой Англійской церковной оппозиціи соединилась съ политической, — и, въ 1643 году господствующимъ исповѣданіемъ провозглашено было пресвитеріанское, пока снова актъ 1662 года не возвратилъ государственной церкви ея первенствующаго положенія (см. *диссентеры*).

Внутреннее устройство Англик. церкви — исключительно іерархическое. Духовенство ея состоитъ изъ епископовъ, священниковъ и діаконовъ (deacons). Двумъ архіепископамъ, кѣнтерберійскому (примасъ и первый пѣръ государства) и іоркскому, подчинены 31 епископъ, изъ которыхъ только 26 имѣютъ мѣсто и право голоса въ верхней палатѣ. Каждый епископъ, въ свою очередь располагаетъ капитуломъ, куда, кромѣ декана (dean), входятъ еще каноники (canons), пребендаріи, архидіаконы (archdeacons) и другіе духовныя лица, съ юристомъ-викаріемъ въ заключеніе. Епископы, большинство декановъ и многіе другіе получаютъ свое назначеніе непосредственно отъ короны, и первые пользуются годовымъ содержаніемъ отъ 2000—15,000 ф. стерл.; деканы получаютъ въ среднемъ 715 ф. ст. Приходы (benefices, livings) раздаются патронами — по большей части частными лицами, по съ утвержденія епископовъ. Приходское духовенство (incumbents) распадается на ректоровъ, викаріевъ и постоянныхъ священниковъ: первые располагаютъ полной десятиной съ прихода, вторые пользуются „малой десятиной“, третьи служатъ только въ церквахъ, получающихъ опредѣленную субсидію. Въ приходахъ пообширнѣе пасторы имѣютъ еще помощниковъ; но соединеніе въ однихъ рукахъ нѣсколькихъ приходовъ (plurality) не допускается закономъ; точно также пастору вмѣняется въ обязанность хотя нѣкоторую часть года совершать богослуженіе самолично. При патронажѣ, понятно, наиболѣе доходныя вакансіи замѣщаются младшими членами знатныхъ землевладѣльческихъ фамилій и родственниками самихъ епископовъ. Всѣ 13,728 приходовъ доставляютъ годовой доходъ въ 4.525,395 ф. стерл. На епископахъ лежитъ все внутреннее управленіе церковью, надзоръ за духовенствомъ и судъ надъ нимъ. Каждый

изъ обоихъ архіепископовъ Англій имѣетъ для этой цѣли, такъ называемый, House of Convocation гдѣ заставляють епископы, деканы, члены архіепископскаго капитула и нѣкоторыя низшіе представители духовенства (proctors). Мірской элементъ совершенно исключенъ изъ этихъ учреждений. Духовное образованіе въ Англій, кромѣ университетовъ, дается еще въ 18 богословскихъ семинаріяхъ. Общій доходъ англиканскаго клира исчисляется въ 8 милл. ф. стерл.; онъ составляется изъ десятины (при чемъ надо замѣтить, что значительная часть территоріи не несетъ этого налога), земельныхъ имуществъ, платы за требы, за скамы въ церквахъ, а такъ же изъ процентовъ съ капитала и изъ добровольныхъ пожертвованій. Церковный налогъ отмененъ съ 1868 г. Очень значительны также приношенія на дѣло миссіонерства: 24 англійскихъ общества, посвященные этой дѣятельности, располагаютъ годовымъ бюджетомъ въ 500,000 ф. стерл. Богослуженіе А. церкви совершается по общему молитвеннику (Common Prayer Book), и отличается отъ прочихъ протестантскихъ церквей большей обрядностью; проповѣдь слѣдуетъ за литургіей и уступаетъ ей первенствующее значеніе. По духу своего ученія, церковь эта — безусловно протестантская: ея 39 статей, въ которыхъ заключается англиканскій символъ вѣры, въ нѣкоторыхъ своихъ частяхъ слово въ слово совпадаютъ съ такими же нѣмецкими реформатскими церковными постановленіями; А. духовенство обязуется строго слѣдовать имъ. Но, не смотря на свою чисто юридическую формальность, правила эти не устраняютъ весьма различнаго толкованія ихъ, и разладъ между приверженцами несогласныхъ толковъ доходитъ до того, что они совершенно отказываются признавать другъ друга. Вотъ важнѣйшія партіи англик. церкви: прежде всего, „высокая церковь“ (High Church party), строго придерживающаяся буквы установленій и общаго молитвенника. Изъ нея вышли поезиты или трактаріане, называемые иначе англокатоликами или ритуалистами: слѣдя Пюэю и въ догматикѣ, и въ обрядовой сторонѣ, они близко подходятъ къ католичеству. Наибольшее число приверженцевъ эта партія имѣетъ среди представителей высшаго свѣта. „Низкая церковь“ (Low Church или Evangelical party) не придаетъ большого значенія внѣшней обрядности и заботится преимущественно о дѣятельной пропагандѣ своихъ иноземныхъ миссій. Среди нея возникъ, въ 1846 г. Евангелическій Союзъ (см.). „Широкая церковь“ (Broad Church party) домогается признанія болѣе рационалистическаго, обоснованнаго на наукѣ, богословія. Къ ней принадлежатъ такіе люди, какъ Арволдъ, Колензо, Стэнли. Значеніемъ государственнаго исповѣданія англикан. церковь пользуется только въ собственной Англій, Уэльсѣ и на о. Мэнѣ,

но и изъ нея выдѣлились многія церкви-дочери. „Протестантско-епископальная“ церковь Ирландіи, въ 1800, присоединенная къ англиканской подъ именемъ „Объединенной церкви Англіи и Ирландіи“, съ 1871 г. стала независимой и существенно измѣнила 39 статей; она стоитъ подъ управленіемъ 12 епископовъ, имѣетъ синодъ, гдѣ рядомъ съ послѣдними засѣдаютъ 208 другихъ представителей духовенства и 416 мирянъ. „Епископальная церковь“ Шотландіи, также какъ Америк. епископальная церковь, Канадская, Австралійская, Индійская, Южно-Африканская, опять являются церквами-дочерями по отношенію къ англиканской. Въ управленіи своемъ онѣ совершенно отъ нея независимы. Только 60 колониальныхъ епископовъ, 12 миссіонерскихъ округовъ въ языческихъ странахъ и около 90 отдѣльныхъ приходовъ за границей находятся въ нѣкоторой зависимости отъ церкви метрополіи, такъ какъ пользуются отъ нея пособиями; но ни въ одной изъ изъ колоній англиканское вѣроисповѣданіе не имѣетъ преимуществъ государственной церкви, и его причтъ пользуется тамъ исключительно доходами отъ приношеній своей паствы, которыми удовлетворяются и всѣ церковныя нужды.

См. Bailey, Jurisdiction and mission of the Anglican episcopate (1871); Forbes, Explanation of the 39 articles (1887); G. Weber, Geschichte der Kirchenreformation in Grossbritannien (1856); Ranke, Englische Geschichte im 16. und 17. Jahrhundert (1877—79); Maurenbrecher, England im Reformationszeitalter (1866); Weingarten, Die Revolutionskirchen Englands (1868); Stoughton, History of religion in England (1881); Gladstone, Church of England and Ritualism (1875); Lee, The Church under Queen Elizabeth (1880); R. W. Dixon, History of the Church of England from the abolition of the Roman jurisdiction (1878—91); Cutts, Dictionary of the church of England (1887).

Англицизмъ, английскій оборотъ рѣчи, употребленный въ какомъ-либо другомъ языкѣ.

Английская болѣзнь, см. *ражиться*.

Английская Восточная Африка, см. *Британск. Восточн. Африка*.

Английская Гвѣана, см. *Гвѣана*.

Английская кислота, см. *стѣнная кислота*.

Английская литература. Мнѣніе Маколея о томъ, что литература Англіи есть одно изъ самыхъ ея блестящихъ преимуществъ вполне справедливо. И дѣйствительно, въ литературѣ ея, какъ и въ английскомъ языкѣ, сквозитъ всюду, несмотря на посторонніе элементы, германская основа, наряду съ христіанской серьезностью, французской изобрѣтательностью и эlegantностью, съ благородствомъ ранняго итальянскаго возрожденія и классицизма, съ глубокой философій и, наконецъ, съ разносторонностью космополитизма и—очень рѣдко—съ легкомысліемъ. Иногда, въ продолженіе долгихъ

періодовъ, чуждые элементы брали верхъ—такъ было въ XIII, XV и XVII вѣкахъ. Но затѣмъ прирожденные свойства выступали наружу еще рѣзче, отражая въ себѣ національную жизнь съ уточненнымъ реализмомъ и здоровымъ юморомъ.

Дѣленіе литературы на періоды обусловливается прежде всего судьбой литературнаго языка, который зародился первоначально въ предѣлахъ Вессекса (старо-английскій періодъ), затѣмъ былъ уничтоженъ норманскимъ нашествіемъ и, наконецъ, заново развился на берегахъ Темзы, особенно въ Лондонѣ (средне-английскій періодъ), а начиная съ 1477 г. при помощи книгопечатанія приобрѣлъ значеніе тонко развитаго литерат. языка (ново-английскій періодъ).

I. Старо-английскій періодъ (VII—XI в.).

Старо-англиск. періодъ иначе называется англосаксонскимъ (см.). Здѣсь укажемъ только, что поэзіи прежде всего дали матерьялъ миры и саги. Оба элемента сливаются въ Беовульфъ (см.), эпическія саги, а именно сага о Вальтерѣ и Гильдегундѣ, нашли себѣ также поэтическое выраженіе. Скоро христіанскіе легенды и герои замѣнили такіе сюжеты, хотя скорѣе въ письменной, чѣмъ въ устной литературѣ. Первый, намъ извѣстный примѣръ, это — Кедмонъ (см.) и его гимно сотвореніи міра, около 670 г. Поэтическія главы Библии, а также и легенды, передѣлываемыя теперь въ поэтическія произвед., сходятся по стилю и метру съ языческими расподями. Ученость проникла въ старо-англиск. литер. благодаря королю Альфреду (см.). На него можно указать какъ на творца англійской прозы. Послѣ его смерти богословіе захватило перенство въ свои руки, поэзія приобрѣла монастырскій характеръ—духовные люди—какъ Эльфрикъ (см.) сдѣлались главными представителями литературы. Но до конца этого періода формы старо-германскаго эпоса не вполне исчезли. „Битва при Брунанбургъ“ (937), „Смерть Вирхтоты“ (991) и др. представляютъ собой ихъ возрожденіе.

II. Средне-англиск. періодъ (XII—XV в.)

Выступая на битву, въ которой палъ Гарольдъ и вмѣстѣ съ нимъ могущество саксовъ, норманны пѣли пѣснь о Роландѣ. Будучи германскаго происхожденія, они, однако, восприняли на берегахъ Сены французскіе нравы, языкъ и поэзію. И теперь, сдѣлавшись господами Англіи только путемъ величайшихъ усилій, стали воскрешать въ себѣ прирожденные имъ германскія черты; они прервали и задержали литературное и политическое развитіе коренныхъ, но они обогатили языкъ въ отношеніи лексики и поэзію въ отношеніи формъ и содержанія романскаго происхожденія. Однако, національная пѣсня не замерла совершенно; оттѣсненный завоевателями въ болота и лѣса, унижаемый тяжелыми законами, саксонскій крестья-

нить находить успокоение въ пѣсняхъ о своихъ герояхъ, которые боролись съ врагами. Съ полной увѣренностью въ сочувствіи, англійскій шпильманъ могъ постоянно разсказывать о королѣ Альфредѣ, объ изгнанникѣ Геревардѣ, о Горнѣ и Гавелокѣ. Но господствовала всетаки поэзія побѣдителей. Старо-французская поэзія нашла себѣ на почвѣ Британіи талантливыхъ представителей, во главѣ которыхъ стоитъ авторъ оксфордскаго текста пѣсни о Роландѣ. Феодальное общество охотно слушало различные *lais, dits* и *fabliaux*; представительницей этого рода поэзіи является *Marie de France*. Король Ричардъ Лъвиное Сердце стоялъ въ близкихъ отношеніяхъ къ трубадуру Бертрану де Борнѣ и самъ сочинялъ на французск., можетъ быть даже на провансальскомъ языкѣ, не понимая англійскаго.

Первые сохранившіеся средне-англійскіе памятники принадлежатъ перу духовныхъ лицъ изъ южныхъ графствъ. Находясь подъ вліяніемъ латинскихъ произведеній, они въ то же время связаны были съ саксами заботой объ ихъ душевномъ спасеніи, сохраняя болѣе живое воспоминаніе о своей древней свободѣ, чѣмъ англы на сѣверѣ. Типическими образцами этой поэзіи являются *Poeta togata* и собраніе проповѣдей Орма. Другіе писатели, усвоивъ себѣ манеру норманскихъ жонглеровъ, выступали съ произведеніями библейско-легендарнаго характера. Одинъ служитель церкви, *Laurence*, пользуясь „Брутомъ“ *Wace'a*, написалъ на народномъ языкѣ исторію Артура и Мерлина (ок. 1200 г.).

Такъ создалась почва, на которой при дворно-иностранныя поэзія изъ притѣснительницы могла стать учительницей англійской поэзіи. Съ половины XIII в. сначала на югѣ, но скоро и на сѣверѣ, англійская литература обогащается формами французско-норманск. поэзіи („*King Horn*“, „*Havelok*“, романы объ Александрѣ, Ричардѣ Лъвиное Сердце, Артурѣ и Мерлинѣ и др.). вмѣстѣ съ тѣмъ, французск. муза поручила англійскому духовенству роль посредника и тѣмъ самымъ вызвала цѣлый рядъ поучительныхъ произведеній. Такимъ путемъ возникъ южно-англійскій легендарій (ок. 1300 г.), „*Cursor mundi*“, пространное изложеніе священной исторіи, „*Prick of conscience*“, изображеніе человѣческой немощи и божественной справедливости. Въ центральной Англии около этого времени стала нарождаться религиозная драма, первоначально имѣвшая видъ отдѣльныхъ небольшихъ пьесъ, какъ, напр., *Narrowing of Hell*, а начиная съ XIV в. получившая форму большихъ цикловъ, исполнявшихся по праздникамъ на городскихъ улицахъ. Сохранились драмы Ковентри, Честера, Йорка, Тоунли.

Начиная съ половины XIV вѣка средне-англійская литература, благодаря побѣдѣ англійскаго языка въ школѣ и судѣ, благодаря дѣятельности религиозныхъ рефор-

маторовъ и развитію класса свѣтскихъ ученыхъ, становится въ значительной мѣрѣ оригинальной. Робертъ Лангландъ, скромный лайкъ, пишетъ свою знаменитую сатиру о Петрѣ-пахарѣ (изд. Skeat'a, Оксф. 1886). Въ текстѣ ея мы встрѣчаемъ впервые упоминаніе о балладахъ Робинъ Гуда. Перу неизвѣстнаго поэта принадлежитъ эпическая поэма о сэрѣ *Gawayn* и зеленомъ рыцарѣ, изображающая образованаго рыцаря при дворѣ короля Артура. Тотъ же анонимный поэтъ является авторомъ трогательной элегии „Жемчужина“, посвященной памяти безвременно погибшей молодой дѣвушки, и двухъ произведеній поучительнаго характера, касающихся вопроса борьбы между высшими и низшими классами, „Чистота“ и „Терпѣніе“. Въ этомъ новомъ литературн. движеніи принимаетъ участіе и говорящая по англійски ю. Шотландія: *Huchown* (вѣроятно сэръ *Hugh Eglinton*) пишетъ, между прочимъ, превосходную парафразу библейской исторіи о Сусаннѣ, *Barbour* (умеръ 1395) — полународную, полунискусственную эпическую поэму, героемъ которой дѣлаетъ народнаго любимца Роберта Брюса. Но центромъ этого періода, самымъ крупнымъ поэтомъ и мыслителемъ является Джоффри Чосеръ (см.), род. ок. 1340 и ум. ок. 1400. Благодаря своему знакомству съ произведеніями Данте, Петрарки и Боккачіо, онъ имѣлъ глубокое и своеобразное вліяніе на дальнѣйшее теченіе англійской литературы; благородство мысли, композиции и выраженія классическаго юга переселилось вмѣстѣ съ тѣмъ на берега Темзы. Кромѣ Чосера укажемъ еще на его друга Джона Гоуера (см.) и его морально-культурное „*Confessio amantis*“.

XV вѣкъ, т. е. эпоха войны Алой и Бѣлой Розы, далеко не богатъ первоклассными талантами; онъ создалъ лишь цѣлый рядъ хорошихъ посредственностей, которые сохраняли и популяризовали добытые предыдущимъ развитіемъ результаты. Чосеръ оставилъ послѣ себя цѣлую школу поэтовъ, бытописателей и аллегористовъ, усвоившихъ себѣ форму учителя; къ ней принадлежатъ: монахъ Лайдгетъ, писавшій лирическія пьесы благочестиваго и политическаго содержанія, эпическія поэмы, въ которыхъ онъ разрабатывалъ античныя и легендарныя сюжеты; Томасъ Гоккливъ, Стефанъ Гауесъ, авторъ „*Pastime of pleasure*“. Рядомъ съ этимъ процвѣтаетъ народная пѣсня, шутка (швангъ), а также трагическая баллада (какъ напр. *Chevy Chase*) отпрыскъ стараго куртуазнаго романа. Религиозныя драмы стали грубѣе, но за то, наряду съ ними, стали теперь моралитѣ, драматическое содержаніе которыхъ было гораздо глубже; театральныя представленія получили гораздо болѣе широкое распространеніе. Поэзія падала, и тѣмъ болѣе значеніе получала проза. Томасъ Малори сдѣлалъ сводъ символистическаго матеріала легендъ

о Граль въ своемъ „Mort d'Arthur“, имѣшемъ значеніе богатой сокровищницы сюжетовъ для позднѣйшихъ писателей. Кекстонъ, познакомившійся въ Кельнѣ съ книгопечатнымъ дѣломъ, явился затѣмъ въ Лондонѣ однимъ изъ главныхъ распространителей подобныхъ компиляцій. Эти литературныя тенденціи Англіи повліяли и на Шотландію. Король Іаковъ I, одинъ изъ ревностныхъ учениковъ Чосера (ум. 1437), написалъ совершенно въ стилѣ этого послѣдняго аллегорическую похвалу своей женѣ „The Kinges quair“. Генрисонъ въ своемъ „Завѣщаніи Хрисенды“ продолжалъ Чосерову поэму о Троицѣ. Онъ написалъ эклогу „Робинъ и Макинъ“ и рядъ басенъ, на которыхъ сказалось вліяніе „Эзопа“ Кекстона. Народное направленіе ярче всего выразилось въ поэмѣ слѣжнаго Гарри о сэрѣ Уоллестѣ, въ которой благородный патриотизмъ Барбёра граничитъ съ фантастической страсти. Оба теченія, ученое и народное, соединились въ дѣятельности Вильяма Дёнбера (Dunbar, см.), придворнаго поэта Іакова V, который въ своихъ остроумныхъ поздравительныхъ стихахъ, мелкихъ исторіяхъ и ѣдкихъ сатирахъ является представителемъ вымирающаго средневѣковья, которому жизнерадостность эпохи Возрожденія является постоянно столь же сладкимъ, сколь и запрещеннымъ плодомъ.

III. Ново-англійск. періодъ (XVI—XIX в.).

1) Отъ Генриха VIII до эпохи реставраціи.

Англійское дворянство въ эпоху войны Алой и Бѣлой Розы значительно ослабло; въ противовѣсъ ему поднялась въ лицѣ Тюдоровъ сильная королевская власть, опиравшаяся на военную силу и на буржуазныя симпатіи. Изученіе древнихъ писателей и подражаніе имъ нашло при дворѣ Генриховъ VII и VIII цѣльный рядъ покровителей; Эразмъ въ Оксфордѣ, Колетъ въ Лондонѣ пролагали путь къ изученію греческаго яз. Но эта новая литература не шла въ разрѣзъ мѣстной національной, — скорѣе она примыкала къ ней. Роль посредника игралъ первоначально извѣстный ученый, poeta laureatus, Джонъ Скельтонъ (1460—1529), авторъ, м. пр., сатиры противъ кардинала Вольсея. Въ области эклоги, базировавшей на произведеніяхъ Вергилія и новлатинск. поэта Мантуана, особенно выдѣлялся Александръ Барклай (ум. 1552), переводчикъ „Narrenschiff“ Брандта. Въ эпоху Генриха VIII образцы итальянской лирики наводнили собой Англію, крайне сочувственно отнесшюся къ новымъ гостямъ и отозвавшюся въ подражаніяхъ; среди поэтовъ - лириковъ этой поры можно отмѣтить Уайэта (Wyatt, 1503—42), ревностнаго почитателя таланта Петрарки, и графа Сёррея (Surrey, 1515—47), усовершенствовавшего форму сонета и переведшаго впервые пятистопными бѣлыми (blank verse) ямбами 2-ю и 4-ю книги Энеиды. Во второй половинѣ XV в. рядомъ съ оригинальнымъ эпическимъ „The mirrour for

magistrates“, видное мѣсто заняли пастушескіе романы, написанные въ стилѣ „Aminta“ Тассо, „Diana“ Монтемайора и др., какъ, напр., романтическая идиллія „Arcadia“ Сиднея (1554—86), подражаніе Монтемайору; Сиднею же принадлежитъ извѣстный циклъ сонетовъ „Astrophel and Stella“ и трактатъ „Defense of poetry“. Остроумные стихи, итальянскіе concetti, входятъ теперь въ моду. Авторъ воспитательнаго романа „Euphues“ (1580) Джонъ Лилли переноситъ въ Англію изъ Испаніи своеобразный прозаическій стилъ, получившій названіе эвфуизма. Шотландія, вступившая было на путь энергичной литературной работы, отстала теперь, отдавшись всецѣло церковной реформѣ въ духѣ суроваго кальвинизма. Тѣмъ временемъ Англія, религиозной пылъ которой охлаждался умѣреннымъ консерватизмомъ ея церкви, шла быстрыми шагами впередъ; въ области романтической эпикѣ и лирикѣ самымъ крупнымъ поэтомъ является Спенсеръ (1552—99, см.), воспитавшійся на образцахъ Платона, Аріосто, Чосера и Овидія, отличающійся пышностью своего стиля, прелестью и граціей своихъ образовъ. Звѣздами второст. величины м. б. названы сонетистъ Дэннелъ (1562—1619), повліявшій на лирику Шекспира, эпикъ Дрейтонъ (1563—1631), сатирикъ Донне (1573—1631), Тэйлоръ (1580—1654) и др.

Англійская драма эпохи Возрожденія освободилась, прежде всего, отъ оковъ библейскаго эпизма и аллегорической отвлеченности моралитѣ, въ центрѣ которыхъ стоялъ обыкновенно абстрактный человѣкъ, human genus, everguman, обураваемый своими собственными дурными и хорошими качествами въ маскахъ. На почвѣ моралитѣ выросли правописательныя драматическія сценки, отличавшіяся шутовымъ содержаниемъ и реалистическимъ характернымъ изображеніемъ; это, такъ наз., междудѣйствія (interludes), напоминающія нѣмецк. Fastnachtsspielen XVI в. Въ области этой поэзіи нужно указать на представителей ея Гейвуда (1506—65), Скельтона, автора „Magnificence“, направленной противъ кардинала Вольсея. Попытки исторической драмы принадлежатъ перу еписк. Бэля (1495—1563), написавшаго „King John“ Труппы странствующихъ актеровъ содержались обыкновенно какимъ-нибудь богатымъ лордомъ; у Генриха VII ихъ было двѣ, у Генриха VIII — три. Пьесы разыгрывались либо въ залахъ, либо на дворахъ гостиницъ. Сценическая обстановка была самой примитивной. На эти начатки драмъ въ срединѣ XVI в. сначала повліялъ античный театръ, позже римская трагедія и комедія Сенеки и Плавта. Исходнымъ пунктомъ ея была школа. Первая такая комедія „Ralph Royster Doyster“, представляющая собой подражаніе „Хвастливому воину“ Плавта, была написана Удальемъ (1506—56), ректоромъ въ Итонѣ, и разыграна его же учениками. Первая трагедія новаго стиля „Gorboduc“, принад-

лежавшая перу двух молодых юристов Секвилла (1527—1608) и Нортона (1532—84), была поставлена на сцену в 1563 г. в Лондон. Постепенно, однако, в эти подражательные произведения стали проникать и национальные элементы. Представителями этого направления являются Лилли (1553—1601, см.), написавший целый ряд комедий, и Марло (1564—93, см.), отличавшийся крупным талантом в изображении мрачно-энергичных натур в роде Тамерлана, Фауста, Мальтійскаго жида и женщины в стиль Клитемнестры. Лилли, Марло, затѣмъ Пиль, Гринъ и Кидъ (см.) были важнѣйшими предшественниками Шекспира (1564—1616, см.). Среди современниковъ и предшественниковъ его особенно выдаются Бенъ Джонсонъ (1574—1637), Вомонъ (1586—1615), Флетчеръ (1576—1625), Чапманъ (1557—1634), Деккеръ (ок. 1570—1641), Мессенджеръ (1584—1640), комедія котораго „New way to pay old debts“ и до сихъ поръ еще держится на сценѣ, Вебстеръ (ум. 1625), Миддлтошъ (1570—1627), Марстонъ (1575—ок. 1634), Гейвудъ (ум. ок. 1640), Фордъ (ум. 1639) и Ширли (ум. 1666). Великая эпоха английской драмы, начавшаяся въ блестящее царствование Елизаветы, сошла въ могилу со вступленіемъ на престолъ Стюартовъ. Религіозный фанатизмъ пуританъ грозилъ вытравить изъ жизни послѣдніе слѣды искусства и поэзіи. Послѣ побѣды ихъ, театры были закрыты; блестящіе молодые люди, какъ Карью (ум. 1639), Сѣклингъ (ум. 1641), сражавшіеся за королевскую власть, воспѣвавшіе блескъ и свѣтскую воспитанность, падали на полѣ битвы или же попадали въ тюрьму, въ изгнаніе.

2) Отъ эпохи реставраціи до исхода XVIII в.

Возстановленіе королевской власти съ восшествіемъ на престолъ Карла II измѣнило до извѣстной степени физономію Англій. Мѣсто святости заступила философія, религіозный индифферентизмъ и даже нѣкоторая фривольность. Самъ Бутлеръ (ум. 1680) въ своемъ „Sir Hudibras“ подвергъ остроумному и безжалостному осмѣянію всю комическую сторону пуританизма, его фарисейское лицемеріе. Къ лучшимъ поэтамъ реставраціи принадлежатъ Денгемъ (ум. 1668), положившій своимъ „Cooper's Hill“ начало своеобразному роду поэзіи, сочетавшему реальное изображеніе природы съ серьезными размышленіями, Коули (1618—67) и Уоллеръ (1605—87), лишенные, однако, глубины чувства, простоты и фантазіи старыхъ куртуазныхъ поэтовъ. Рядомъ съ ними выступаютъ поэты пуританскаго пошиба, Дж. Мидлтонъ (1608—74), творецъ „Paradise lost“, и Дж. Вуньянъ (1628—88) со своей простой, но глубокой аллегоріей „Pilgrim's progress“, оставшейся популярной и до нашего времени.

Вмѣстѣ съ открытіемъ театровъ оживилась и драма. Изгнанники-роялисты, познако-

мившіеся съ Парижемъ, ввели въ моду исполненіе женскихъ ролей не мальчиками, а женщинами же, богатую обстановку и т. п. Сэръ Давенантъ (1605—68), авторъ „Осады Родоса“, былъ однимъ изъ первыхъ, отвѣтвшихъ на новые запросы. Съ другой стороны, сильное вліяніе оказала поэзія французскаго классицизма, всевластнымъ требованіямъ котораго подчинился англійскій поэтъ и критикъ Драйденъ (1631—1700); онъ сталъ задавать тонъ въ литературныхъ кружкахъ. Французск. трагедія, правильная до неуклюжести, сдѣлалась предметомъ удивленія у образованнаго общества. Националистически-самолюбивая вѣрность традиціи старо-англійской драмы сказалась лишь въ сохраненіи нѣкоторыхъ ея внѣшнихъ атрибутовъ, какъ, напр., явленій духовъ, торжественныхъ и воинственныхъ процессій и т. п. Рядомъ съ Драйденомъ въ области трагедій слѣдуетъ поставить Ли, Отуейя, въ области комедій — Уечерли, Конгрива, Феркуара и Венбри (см.).

Болѣе серьезный характеръ комедія приняла послѣ революціи 1688 г., въ эпоху господства буржуазной морали. Сильное вліяніе въ этомъ смыслѣ оказала работа Кольера „A short view of the immorality and profaneness of the English stage“ (1698). Сибберъ и Стиль стали реформировать театр. Аддисонъ (1672—1719) далъ намъ въ своемъ „Котонѣ“ образчикъ добродѣтельной трагедіи, свидѣтельствующій о торжествѣ французск. классическ. стили. Съ тѣхъ поръ англійская сцена слишкомъ часто становилась мѣстомъ для поученія.

Господство буржуазной разсудительности въ эпической и дидактической поэзіи сказалось въ произведеніяхъ Попа (1688—1744): „Rape of the lock“, въ которомъ онъ осмѣиваетъ галантныя моды, „The essay on man“ — отвѣтъ на философскіе, современныя Попу, запросы. Къ кружку Попа принадлежатъ Райоръ (Prior 1664—1721), Гей, авторъ „Оперы нищаго“ (1688—1732), и Тикель (ум. 1740).

Главную роль стала теперь играть проза. Результаты философскихъ и естественнонаучныхъ изслѣдованій стали популяризоваться. Средствомъ къ этому являлись еженедѣльные изданія, въ родѣ „Болтуна“, „Зрителя“ и др. „Болтувъ“ (The Tatler), основанный въ 1709 г. Стилемъ, касался самыхъ разнообразныхъ вопросовъ политики, литературы, театра, общественной жизни и т. п. Среди сотрудниковъ особенно выдавался Аддисонъ. А. основалъ въ 1711 г. знаменитаго „Зрителя“ (Spectator). „The Guardian“, „The Lover“, „The Englishman“, „The Idler“, „The Rambler“ — все идетъ въ той же колѣб. Журналы эти обусловили поворотъ въ нравственномъ и политическомъ образѣ мыслей англичанъ. Въ томъ же направленіи работали и нѣкоторые прозаики. Свифтъ, одинъ изъ величайшихъ

умовъ этого вѣка (1667—1745), осмѣивалъ конфессіонализмъ въ своей „The tale of a tub“, въ „Путешествіяхъ Гулливера“—политическія и общественныя понятія человека. Дефозъ (1661—1731) создалъ своего „Робинзона“, Ричардсонъ (1689—1761) реформировалъ старый героическій и пастушескій романы; въ „Памелѣ“ онъ награждаетъ непоколебимую добродѣтель молодого дѣвушки рукою ея же господина, въ „Клариссѣ“ трагически возвеличиваетъ чистоту одной благородной дѣвицы. Фильдингъ (1707—1754), осмѣявшій добродѣтельную чопорность Памелы, положилъ блестящее начало юмористическому роману своимъ „Томомъ Джонсомъ“. Реализмъ Фильдинга, утрированный и повышенный, былъ культивированъ Смоллетомъ (1721—1771). Съ другой стороны, чувствительность Ричардсона нашла себѣ приверженцевъ въ лицѣ Стерна (1713—68) и Гольдсмита (1728—74), автора „Векфильдскаго священника“. Къ Ричардсону примкнули, кромѣ того, Кумберландъ (ум. 1811), къ Стерну—Мэкензъ (ум. 1831). Романъ привидѣній и ужасовъ разрабатывали Вальполъ, Бекфордъ, Радклиффъ и Льюисъ.

Въ области поэзіи особенно сильно давало себя чувствовать изученіе природы, типически выразившееся въ томъ соновыхъ (1700—48) „Временахъ года“—произведеніи, создавшемъ цѣлую эпоху. Та же черта лежитъ въ основѣ „The deserted village“ Гольдсмита. Юнгъ (1681—1765) въ своихъ „Night-thoughts“ отданъ метафизикъ, Коуперъ (1731—1800) въ своихъ стихотвореніяхъ—пѣтизму. Изъ лириковъ упомянемъ Грея (1716—71), автора элегій „Сельское кладбище“, Коллинза и Экенсайда. Буржуазная трагедія была создана Лилло (1693—1739) его „Merchant of London“. Реальная комедія, затерявшаяся среди этихъ поучительныхъ произведеній, культивировалась Фильдингомъ, Футомъ и др. Во главѣ комиковъ этой эпохи стоитъ несомнѣнно талантливый Рич. Шериданъ (1751—1816) со своей „Школой порока“. Сатиры Черчилля, Смарта и Уолкота указываютъ на пресыщеніе разумнымъ и погоню за фантастическимъ.

3) Отъ конца XVIII в. до смерти Байрона.

Освободительное движеніе началось въ Шотландіи, стоявшей въ сторонѣ отъ увлеченій ученой поэзіи въ стилѣ рококо, богатой старыми средневѣковыми традиціями и народными пѣснями. Лэди Уардлау (Wardlaw, 1677—ок. 1727) принадлежитъ первая попытка поэмы въ народномъ стилѣ „Hardiknute“, которую авторъ выдалъ за найденную въ древнихъ развалинахъ. Рамзай (1686—1758) писалъ также различныя пѣсни на народные мотивы; композиторы перекладывали ихъ на музыку. Въ 1762 г. Макферсонъ (1738—1796) выступилъ со своимъ Оссианомъ, поддѣлкой, обманувшей и увлекшей, однако, всю Европу. Движеніе это изъ Шотландіи перешло въ Англійю. Въ 1765 т. Перси

издаетъ свой сборникъ народныхъ пѣсенъ „Reliques of ancient English poetry“; это уже настоящій матеріалъ. Возникъ интересъ къ поэтамъ XIV и XVI вв., Чосеру и Спенсеру. Чаттертонъ (1752—70) выпускалъ свои произведенія, выдавая ихъ за работы древнихъ авторовъ. Послѣ всѣхъ этихъ прелюдій въ Шотландіи появляется, наконецъ, своеобразный поэтъ цоваго стиля Роб. Бёрнсъ (1759—96), сынъ крестьянина, постоянно влюбленный, патристически настроенный, церковный, какъ характеръ, но въ то же время большой мастеръ изображенія настроеній. Подъ влияніемъ Бёрнса развилась группа поэтовъ-революционеровъ, усиленно борющихся съ классицизмомъ, извѣстн. подъ именемъ Озерной школы: Кольриджъ (1772—1834), авторъ „Старога матроса“, Вордсвортъ (1770—1850), поэтической воспитатель современной Англійи, и Соути (1774—1843). Дебютомъ школы были „Lyrical ballads“, изданныя въ 1798 г. Кольриджемъ и Вордсвортомъ, когда оба они не имѣли еще ничего общаго съ озерами (Кумберлендомъ и Вестморлендомъ); позже, когда они переселились сюда, политики, которые никогда не могли забыть ихъ перехода въ лагерь консерваторовъ, стали презрительно называть ихъ „школой“, провинциалами и т. п. Въ большей или меньшей связи съ ними стоятъ Лембъ (1775—1834), Лендъоръ (1775—1864), Вильсонъ (1789—1854), Креббъ (1754—1832). Ту же роль, что лекисеты играли по отношенію къ Англійи, играли В. Скоттъ (см.) въ Шотландіи и Т. Муръ (см.) въ Ирландіи. Талантъ В. Скотта (1771—1832) сложился подъ влияніемъ балладъ Бургера, Гёца Гёте и Кольриджа. Съ 1805 г. въ цѣломъ рядъ блестящихъ поэмъ онъ воскрешалъ волшебную прелесть родной старины. Начиная съ 1814 г. (поэмы Байрона заставили его бросить поэзію) онъ сталъ изображать въ царскій бытъ прежняго времени и современный ему шотландскій народъ въ большихъ романахъ, полныхъ массы историческаго матеріала и здороваго чувства, ставшихъ образцами историческаго повѣствованія и изображенія народнаго характера. Къ школѣ В. С. принадлежали Лейденъ (1775—1811), Гоггъ (1772—1835), отчасти Кемпбелль (1777—1844). Т. Муръ (1779—1852), начавшій свою дѣятельность анакреонтическими стихотвореніями, перешелъ затѣмъ къ созданію текстовъ къ различнымъ народнымъ мелодіямъ (Irish melodies) и къ романтическимъ поэмамъ изъ сказочнаго и восточнаго міра (Lalla Rookh). Хорошей изобразительницей характера и быта ирландцевъ является Эджевортъ (1767—1849), романы которой имѣли вліяніе и на В. Скотта.

Въ Лондонѣ, однако, продолжалъ еще держаться классицизмъ въ стилѣ Попа и его школы. Банкиръ и поэтъ Роджерсъ (1763—1855) свискалъ себѣ славу своимъ дидактическимъ произведеніемъ „Pleasures

of imagination". Джаффордъ (1757—1826) нападалъ въ своихъ сатирахъ на романтиковъ и драму, занесенную изъ Германи. На сторону этихъ послѣднихъ сталъ молодой лордъ Байронъ (1788—1824), открыто высказавшійся въ своей сатирѣ по поводу своихъ юношескихъ произведеній „English bards and Scotch reviewers“. Романтизмъ и классицизмъ нашли себѣ въ немъ талантливаго объединителя, какимъ и изобразилъ его Гете во 2-й части Фауста (Эвфоріонъ). Аналогичную формацию мы наблюдаемъ въ талантѣ Шелли (1792—1822) и Китса (1796—1821). Въ смыслѣ нравственнаго міросозерцанія оба они стали выше Байрона, но по силѣ эпического изображенія уступали ему; они менѣе страстны, болѣе просты и блещутъ, главнымъ образомъ, въ пророчески-лирическихъ интерпретаціяхъ природы. Въ связи съ этимъ кружкомъ стоитъ Leigh Hunt (1784—1859), извѣстный своей „Story of Rimini“. Упомянемъ еще переводчика Виланда Sotheby (1757—1833), также переводчика Hemans (1797—1835), драматурга Maturin'a (1782—1824) и Монгомери (1771—1854), автора „The wanderer of Switzerland“. Отличительной чертой этой поры были бурныя стремленія, стремленіе отыскать первопричину вещей, стремленіе вдаль къ отдаленнымъ предѣламъ міра, соединеніе сильнѣйшихъ противорѣчій, откуда загѣмъ постепенно развилась космополитическая многосторонность, ставшая, по смерти Байрона, отличительной чертой англ. литературы.

4) Отъ смерти Байрона до настоящаго времени.

Послѣдніе эпохи революціи и освободительныхъ войнъ смѣнило новое, болѣе трезвое и сильное, занявшееся реформами управленія, общественныхъ отношеній, вопросами фабричной промышленности и колонизаціи. Всеобщее вниманіе привлекала гуманная „Пѣсня о рубашкѣ“ сентиментальнаго юмориста Гуда (1798—1845), его же „Мостъ вздохова“ и „Cornlaw-rhymes“ Элліотта (1781—1849). Въ центрѣ интересовъ стоялъ романъ В. Скоттъ вызвалъ цѣлый рядъ подражателей въ родѣ Локгарта, Джонстона, Феррьеера, Лаудера и особенно Бульвера (1803—73, см.). За ними шли: Эпсвортъ (1805—82) со своимъ ужаснымъ „Guy Fawkes“, Блекъ (род. 1841, „Princess of Thule“), В. Коллинзъ, Райдеръ Гаггардъ, Стефенсонъ, ультрамантикъ Оuida (Miss de la Ramée), наконецъ, Кингслей (1819—75, „Нуратія“), Вайсменъ (1802—65, „Fabiola“), сдѣлавшій историческій романъ органомъ своихъ религіозныхъ стремленій, и Мередитъ, раскрывавшій героическое въ обыденной жизни („One of our conquerors“). Рядомъ съ этимъ особенной популярностью пользовался правоописательный и юмористическій романъ въ стилѣ Фильдингга, Смоллета и Гольдсмита, культивировавший тѣмъ же Бульверомъ и особенно Ч. Диккенсомъ (1812—70, см.). Направленіе встрѣ-

тило живое сочувствіе по преимуществу среди писательницъ; къ числу ихъ принадлежатъ: Дж. Эліотъ (1819—80, см.), Бронте (1816—55), Гаскелль (1811—65), Мартино (1802—75), Олифантъ, Крекъ, Ридделль, Теккерей, Уордъ и др. Изъ писателей, примкнувшихъ къ этому теченію, упомянемъ: кап. Мариета (1792—1848), Блекмура, Гарди, Гѣкса, Пена, Энстей, Безанта и Барри. Сатирическое изображеніе правовъ нашло своего мастера въ лицѣ Теккерей (1811—63, см.), критическая жилка котораго чувствуется и въ произведеніяхъ, Бреддонъ, Линтонъ, давшей въ своемъ „Joshua Davidson“ натуралистическую биографію Христа, Дизраэли (1805—82, см. *Биконсфильдъ*), Уарренъ (1807—77, „Ten thousand a year“), наконецъ, у нашихъ современниковъ Морриса, Малетъ, Клиффорда („Aunt Anne“). Англичане усердно переводятъ Золя, но къ подражателю его Джорджу Муру („Confessions of a young man“) относятся отрицательно. Въ послѣднее время въ Англии развилась новелла, нашедшая себѣ талантливаго представителя въ лицѣ Киплингга („Plain tales from the hills“, „Many inventions“). Большую услугу оказала этого рода произведеніямъ, периодическая пресса, во главѣ которой нужно поставить „Edinburgh Review“ (съ 1802 г.), противъ котораго выступилъ консервативный „Quarterly Review“; попытка примиренія основныхъ точекъ зрѣнія проведена въ „Blackwood's Magazine“. Аналогичскій фактъ борьбы и примиренія повторился въ 1865 г., когда, въ противовѣсъ основанному въ эту пору либерально-филантропическимъ кружкомъ „Fortnightly Review“, клерикальная партія стала издавать „Contemporary Review“, отъ котораго, по истеченіи 7 лѣтъ, отдѣлился умѣренный „Nineteenth Century“. Рядомъ съ этими критическими журналами стали исключительно литературные „Fraser's Magazine“ и „Cornhill Magazine“.

Въ области лиро-эпической поэзіи почувствовался подъемъ въ 40-хъ гг., вскорѣ послѣ вступленія на престолъ королевы Викторіи. Въ 1844 г. выступилъ со своей идилліей „The passing of Arthur“ А. Теннисонъ (1809—92), имѣвшей огромный успѣхъ, обнаружившій всю глубину своего лиризма въ „In memoriam“, написанныхъ въ память Галлема, и ставшій популярнѣйшимъ изъ англійскихъ поэтовъ благодаря „Enoch Arden“. Рядомъ съ его идиллическимъ идеализмомъ особенно ярко выступаетъ драматическій реализмъ Р. Броунинга (1812—89); изображенія характеровъ у этого поэта, складъ мыслей котораго напоминаетъ нѣсколько Шопенгауера, исполнены скорѣе въ стилѣ діалога, сильнаго, м. б., даже нѣсколько рѣзкаго. Рядомъ съ нимъ можно поставить и его жену Е. Барретъ-Броунингъ (1809—61, „Aurora Leigh“, см.). Осмѣяется упомянуть еще „Lays of ancient Rome“

Маколея (1800—59), „Songs of the cavaliers“ Aytoun'a (1813—65), смѣло задумавныя „Songs before sunrise“ Свинбурна (род. 1837), элегии Уатсона и баллады Киллинга. Серафическимъ пѣвцомъ эпохи является Петмуръ (род. 1823); принципъ прерафаэлитизма перенесенъ былъ въ поэзіи Россетти (1828—82), идеалы грековъ — Арнольдъ (1822—88). Изъ политическихъ лириковъ слѣдуетъ указать на Добелля (1824—74), Мекея (род. 1814), социалистическаго настроеннаго Бьюканана (род. 1841 г.). Особнякомъ стоятъ: Клоу (1819—61), салонный лирикъ Добсонъ (род. 1841) и Мередитъ.

Изъ среды эпиковъ выдѣляется социалистическій поэтъ (и торговецъ) Вилліамъ Моррисъ (род. 1834), общественныя чаянія котораго выражены имъ въ „Earthly paradise“ (1868) и который теперь перенесъ свой интересъ на старыя сѣверныя саги. Льюисъ Моррисъ воскрешаетъ передъ нами міръ античныхъ эллиновъ (Epic of Hades—1877), Эдв. Арнольдъ (род. 1832) поэтически освѣщаетъ вопросъ религиозной исторіи („The light of Asia“ и „The light of the world“—Будда и Христосъ), М. Блиндъ трактуетъ теорію Дарвина въ своемъ „Ascent of man“ (1889). Въ заключеніе необходимо упомянуть и о двухъ австралийскихъ поэтахъ: пейзажистъ въ стилѣ Вордсворта — Кендаллъ и Гордопъ (1833—70).

Въ области новѣйшей англійск. драмы рядомъ съ мелодраматическ. „Каинъ“ Байрона нужно поставить „Drama of exile“ Барретъ-Брунингъ, Beddoes (1803—49, „The bride's tragedy“), Тельфурда (ум. 1854), Свинбурна („Atalanta in Calydon“, „Erechtheus“), увлекшихся греч. трагедіей, и романтика Броунинга („Percelsus“, „Sordello“). Историческій жанръ разрабатывали Тэйлоръ, Кноульсъ, Мильфордъ, Свинбурнъ („Marino Faliero“, „Bothwell“) и Теннисонъ („Thomas Becket“). Въ стилѣ средне-вѣковыхъ моралитѣ написанъ „Сонъ Геронтія“ кард. Ньюманъ (1801—91). Но всѣ эти произведенія остались драмами для чтенія; попытки постановки нѣкоторыхъ на сцену нѣсколько не помогли дѣлу. Болѣе спеціальной остается комедія, какъ, напр., „Money“, и „The lady of Lyons“ Бульвера, „Extravaganza“ Г. Дж. Байрона (1855—84), пьесы Pinero и Wilde. Большой популярностью пользуется также „Singspiel“, т. е. пьесы съ вставленными въ нихъ музыкальными отрывками. „Foresters“ Теннисона (1892) имѣли въ Америкѣ огромный успѣхъ. Извѣстны также произведенія того же жанра Джилльберта и Селливана, среди которыхъ особенно „The yeoman of the guard“.

Научная литература.

Философія.

Обособленное островное положеніе Англии создало въ ней вообще своеобразное направленіе мысли и оригинальную филосо-

фію, которая не столько воспиталась на континентальной, сколько сама повліяла на нее. Уже въ англо-саксонскую эпоху мы встрѣчаемъ представителей этой науки; Беда Достопочтенный (ум. 735), Алкуинъ (ум. 804)—оба были родомъ съ великобританскихъ острововъ. Въ Британіи же была родина Іоанна Скота Эригены (ум. 877), несправедливо величаемаго отцомъ схоластики. Пьемонтецъ Ансельмъ (ум. 1109), открывшій онтологическое доказательство Бытія Божія, ум. еписк. Кентерберійскимъ. Въ борьбѣ помпналистовъ и реалистовъ принимали участіе Іоаннъ Салисберійскій и Александръ Гельскій (ум. 1245). Противники томизма являются знаменитый Родж. Беконъ (1214—94) и страстный диалектикъ І. Дунсъ Скотъ (ум. 1308), тогда какъ В. Оккамъ и Роб. Голькотъ стояли на сторонѣ помпнализма. Центромъ схоластики былъ Оксфордъ; въ Кембриджѣ развивается неоплатонизмъ эпохи Возрожденія, на почвѣ котораго позже, благодаря Генри Муру (ум. 1687) и Кадворту (ум. 1688), зародилось изученіе каббалистики и мистики; врачъ Фледдъ (ок. 1617) пропагандируетъ натуральн. философію Парацельса, между тѣмъ какъ мечтательный Пордеджъ (ум. 1698) пересаживаетъ на англійскую почву теософію Як. Вѣма, нашедшую себѣ здѣсь горячихъ сторонниковъ въ лицѣ Бромлея и Лида. Фр. Беконъ (Веруламскій 1561—1626) въ своемъ „Instauratio magna scientiarum“, вторую часть котораго составляетъ „Novum organum“, старался провести реформы науки, строя ее на почвѣ опыта, и явился основателемъ англійской „національной“ философіи и вообще новаго эмпирическаго направленія этой науки. Наоборотъ, противникъ его Гербертъ Шерберійскій (1581—1648), полагавшій основнымъ критеріемъ разумъ, можетъ считаться родоначальникомъ „рационалистической“ философіи въ Англии и религиознаго рационализма вообще. Эмпирическая философія Бекона была разработана Гобсомъ (1588—1679), считавшимъ единственнымъ источникомъ познанія чувственное воспріятіе и дѣлвшимъ все существующее на естественныя (физическія) и искусственныя тѣла (государство), въ сенсуализмъ и материализмъ, а Локкомъ (1632—1704), наряду съ sensation, признававшимъ и рефлексію, въ болѣе обоснованномъ эмпиризмѣ. Рационализмъ Герберта нашелъ себѣ защитниковъ въ лицѣ Clarke (1675—1729) и Шефтсбери, въ метафизикъ моральной философіи, Wollaston'a (1659—1724) и Геттессона (открывшаго moral sense; 1694—1747), Beattie (1735—1803) и Фергюссона (1724—1816) Общ. философскія школы представляли собой оппозицію религіи откровенія, при чемъ материализмъ замѣнялъ ее явнымъ безвѣріемъ, Гербертъ, Локкъ, Clarke и Шефтсбери деизмомъ и естественной или разумной религіей, между тѣмъ какъ одновременно съ ними политическіе раціо-

налисты, какъ Альдж. Сидней (1622—83) и Дж. Милльтонъ (1608—74) оспаривали идею „Королевства Божьего милостью“ Роб. Фильмера (ум. 1647). Изъ среды рационалистовъ вышли, такъ называемые, свободомыслящие (Freethinkers), къ числу которыхъ принадлежали Блоуитъ, Коллинзъ, Лайонъ, Тиндаль и особенно предшественникъ французскихъ энциклопедистовъ Дж. Толандъ (ум. 1722), философы, имѣвшіе вліяніе на весь образованный міръ. Эмпиризмъ Локка былъ преобразованъ Кольеромъ (ум. 1732 „Nonexistence of an external world“) и Берклеемъ (ум. 1753) въ эмпирической идеализмъ или имматериализмъ, и привелъ Дав. Юма (1711—76) къ скептицизму. Какъ этикъ Юмъ и родственный ему по духу А. Смитъ (1723—90) примыкаютъ къ школѣ Гутчисона, тогда какъ Reid (1710—96), возвращается къ Гербертову common sense и основываетъ, такъ наз., шотландскую школу, поддерживаемую послѣ него Дугальдомъ Стюартомъ (1753—1823), Томасомъ Броуномъ (1778—1820) и Вильямомъ Гамильтономъ (1788—56), приблизившимся къ точкѣ зрѣнія Канта. Въ качествѣ противниковъ этой школы выступили со стороны материалистовъ — Priestley (1733—1804), со стороны Локкова эмпиризма Дж. Ст. Милль (1806—73); проповѣдниками же ея принципы явились Royer-Collard и во Франціи Кузепъ. Въ настоящее время сторонниками шотландск. школы, къ которой кромѣ перечисленныхъ философовъ принадлежали еще Джемсъ Милль (1775—1836), Бентамъ (ум. 1832), Дж. Юнгъ, Валлентайнъ, Эберкромби, Мекинтошъ (ум. 1832) и др., являются Уэвель, Манзель, Макъ Кошъ и др., сторонниками эмпирической школы психологи Бенъ, Сиджвикъ и сотрудники философскаго журнала „The Mind.“ Дж. Ст. Милль и историкъ Бокль познакомили Англію съ позитивизмомъ Конта, материалистическая психологія котораго за нѣкоторыми исключениями (Льюисъ, Тайлоръ и др.), однако, не привилась здѣсь. Родственной позитивизму является система эволюціонная самаго выдающагося изъ современныхъ англ. философовъ Герберта Спенсера (род. 1820), примыкающаго къ ученію Дарвина и ставящаго себѣ задачей систематизацію знанія „по естественн. распорядку наукъ“ (біологія, психологія, социологія и этика), но въ противоположность позитивизму не отвергающая существованія метафизическаго міра, который она считаетъ непознаваемой подкладкой эмпирически знакомаго намъ міра (агностицизмъ). Въ противобѣдъ опирающагося на Дарвина материализму, Wright, Коллинзъ, Саймонъ и др. пытались возродить берклееву систему „имматериализма“. Благодаря трудамъ Аббота, Стирлинга и М. Моллера англичане познакомились и съ нѣмецк. философій. Вообще англичане противники метафизики; они скорѣе эмпирики-психологи, логики (основателемъ математическ. логики

былъ Бооте), этики и политики, являясь въ области этики представителями утилитаризма. По исторіи философіи отмѣтимъ труды Артура Стенли (Stanley), Блеки, Томсона, Льюиса, Флинта, Морриса, Грета, Бенна (Benn) и др.

Богословіе.

Богословіе не поднималось въ Англіи никогда на степенъ разработанной науки. Разрабатываемое въ средневѣковую эпоху по установленному церковью схоластическому шаблону, оно отнеслось отрицательно къ Иоанну Уиклифу (ум. 1384). Реформація, передавшая верховную власть церкви въ руки Генриха VIII, нисколько не подвинула дѣла впередъ; прошло еще много времени, прежде чѣмъ явились богословы, для которыхъ дѣло реформации было дѣломъ сердца, а не политическимъ актомъ. Къ числу ихъ принадлежатъ Джонъ Гельсъ (ум. 1656) и Іеремія Тейлоръ (ум. 1667). Богословіе, какъ наука, было разработано только начиная съ XVII и XVIII вѣка подъ вліяніемъ изученія классическихъ и восточныхъ языковъ. Фелль (ум. 1686) сталъ издавать творенія св. отцовъ, Милль (ум. 1707) — Новый Завѣтъ, Кенникотъ (ум. 1783) положилъ основаніе критикѣ текста Ветхаго Завѣта. Лоутъ работалъ надъ еврейской поэзіей, Гердъ надъ пророками, Горнсъ надъ псалмами и др. Ушеръ (ум. 1656), Бевериджъ (ум. 1708), Бингемъ (ум. 1723) и др. трудились въ области церковной археологіи. Противъ деизма писали Стиллигфлитъ (ум. 1699), Паркеръ (ум. 1687), Уолфолтъ (ум. 1712) и мн. др. Къ концу XVIII в. число ученыхъ богослововъ „Высокой церкви“ значительно уменьшилось. Можно указать лишь на отдѣльныхъ представителей богословской науки: Пели (Paley, ум. 1805), Уатсонъ (ум. 1816), Горсли (ум. 1806), Роттеусъ (ум. 1808), Уэкфилдъ (ум. 1801) и извѣстный филантропъ Уильберфорсъ (ум. 1833). По вопросамъ критики текста Новаго завѣта въ XIX в. работали: Треджелльсъ, Гортъ и Скривверъ. Изъ нѣдръ самой англиканской церкви зачастую поднималась оппозиція. Рядомъ съ партией „Высокой церкви“ и въ противобѣдъ ей развилась партія евангелическая. Раннимъ „Evangelicals“ Англія обязана уничтоженію рабства и учрежденіемъ многихъ полезныхъ обществъ. Современные „Evangelicals“ представляютъ собой протестантовъ съ сильной кальвинистической окраской. Но научнаго богословія эта партія не создала. Литературная дѣятельность ея ограничивается проповѣдями и назидательными сочиненіями. Значеніе „Высокой церкви“ было поднято оксфордскими профессорами Ньюманомъ (ум. 1890) и Пьюси (Pusey, ум. 1882), извѣстныхъ въ англ. литературѣ своими „Tracts for the times“, которые вернулись къ католицизму, поскольку они не противорѣчили явно 39 положеніямъ. Въ научномъ смыслѣ работали только представители „Широкой церкви“ (broad church),

во главѣ которыхъ стоитъ Томасъ Арнольдъ и Артуръ Стенли (1815—81). Изъ ученыхъ богослововъ назовемъ кромѣ нихъ: Гёссея, Гемпдена, Мильмена, Тренга въ Оксфордѣ; Конибура, Гоусона, Бломфильда, Эльфорда, Тирляуолта и Гера въ Кембриджѣ. По различнымъ вопросамъ библейской науки работали: Горнъ, Сальмонъ, Уесткоттъ, Лайтфутъ, Чейнъ, Меки, Девидсонъ, Карпентеръ, Робертсонъ Смитъ и Гечъ. Классическими проповѣдями считаются проповѣди архіеписк. Тиллотсона (ум. 1694). Среди англичанъ-протестантовъ нужно отмѣтить Бекстера (ум. 1691) и Бёнъена (ум. 1688), назидательные произведенія которыхъ имѣли широкое распространеніе. Выше всѣхъ ихъ по значенію стили въ XIX в. баптистскій проповѣдн. Спарджонъ. Въ эпоху религіознаго энтузіазма секта квакеровъ положила начало значительной литературѣ. Самыми замѣчательными нонконформистами были: Уйстонъ, Доддриджъ, Лоу; методистами: Уайтфильдъ (ум. 1770) и Уесли (ум. 1791). Изъ ученыхъ диссентеровъ новѣйшей эпохи назовемъ: Ларднера, Фармера, Фостера, Лилленда, Голля, Клерка; изъ шотландцевъ—Блера, Брюса, Элисона, Томсона, Чальмерса, Броуна, Уордлау, Гатри, Керда, Камминга, Кендлиша, Робертсона; наконецъ, изъ начинателей либеральнаго богословія—Кемпбелля и Эрскина. Въ борьбу съ философійю англ. богословіе вступило въ трудахъ Мориса, *History of moral and metaphysical philosophy* (1850—60); М. Арнольда, *Literature and dogma* (1873), *God and the Bible* (1875); Керда, *Introduction to the philosophy of religion* (1880) и *Martineau, A study of religion* (1888). См. O. Pfeleiderer, *Die Entwicklung der protestantischen Theologie in Deutschland, seit Kant und in Grossbritannien seit 1815* (Фрейб. 1891).

Историографія.

Ранѣе, чѣмъ въ другихъ государствахъ Европы, развивается въ Англии историографія на родномъ языкѣ. Сохранились англо-саксонскія Винчестерскіе Анналы, развитые и дополненные во второй половинѣ IX в. англо-саксонскіе анналы велись въ Питерборо и послѣ нормандскаго завоеванія до половины XII в. Но важнѣйшіе труды по историографіи написаны на латинскомъ и франц. языкахъ. Нѣкоторые изъ нихъ, какъ, напр., латинскія работы Вильгельма Мальмесберійскаго (XII в.) и Маттея Парижскаго (XIII в.) имѣютъ огромное значеніе. Но англ. литературѣ они принадлежать столько же, сколько норманскій текстъ рѣкомованной хроники *Wace'a*. Къ XIV в. относится хроника Роберта Глочестерскаго, написанная на англ. яз. Въ XIV и XV вв. она нашла очень многихъ подражателей. Къ концу среднихъ вѣковъ и эпохѣ реформаціи число историческихъ сочиненій все увеличивается. Выше всѣхъ ихъ стоитъ неоконченная всемірная исторія Вальтера Релея (ум. 1618 г.).

Историографія, въ истинномъ значеніи этого слова, созрѣла лишь въ эпоху политической борьбы въ XVII в. Историками ея являются Мей (ум. 1650), Уайтлукъ (ум. 1676), лордъ Кларендонъ (ум. 1674) и еписк. Бёрнетъ (ум. 1715). Переходъ къ знаменитой плеядѣ историковъ эпохи скептицизма и рационализма составляютъ лордъ Болингбрукъ (ум. 1751), „*Letters on the study of history*“, Гукъ (ум. 1763) и Миддлтъонъ (ум. 1750); въ составъ плеяды входили: Юмъ (1711—1776), „*History of England*“, положивш. основаніе новой исторической школѣ, Робертсонъ (1721—93), „*History of Scotland*“, „*History of Charles V*“ и др.) и Гиббонъ (Gibbon, 1734—94, „*History of the decline and fall of the Roman empire*“), произведенія котораго, несмотря на нѣкоторые свои недочеты, принадлежать къ перламъ историографіи. Успѣхъ ихъ породилъ легионъ подражателей, занявшихся преимущественно отчетственной исторіей. Своими превосходными биографіями Медичи („*The life of Lorenzo de' Medici*“, 1795, „*The life and pontificate of Leo X*“ 1803), какъ нельзя лучше отвѣтившимъ на запросъ своего времени, Roscoe (ум. 1831) блестяще заканчиваетъ XVIII в. См. Ebeling, *Englands Geschichtsschreiber* (Берл. 1852).

Отличительной чертой историковъ XIX в. является не только большая глубина изслѣдованія и художественность изложенія, но и соединеніе интересовъ политическихъ съ литературно-художественными. Въ этомъ смыслѣ работали Тёрнеръ (1768—1847), „*History of the Anglosaxons*“, „*History of England during the middle-ages*“; Wright (ум. 1877) и Пельгревъ (ум. 1861) съ его „*The rise and progress of the English commonwealth: Anglosaxon period*“ и др.; Кембль (ум. 1857) „*The Saxons in England*“; Фриманъ (ум. 1892) „*History of the Norman conquest*“ и Лингардъ (1771—1851) „*History of England from the first invasion of the Romans, etc.*“ (1819 сл.) и др.

Интересъ историковъ особенно возбудилъ періодъ отъ Карла I до Іакова II, развитіе парламента въ XVIII в. Этой эпохой занимались: Мекинтошъ (1765—1832) въ своей „*History of England*“ и „*History of the revolution in England 1688*“; Годвинъ (1756—1836) въ „*History of the commonwealth of England from the commencement to the restoration of Charles I.*“; лордъ Меронъ (1805—1875) „*History of England from the peace of Utrecht, etc.*“; наконецъ, Галламъ (1778—1859), авторъ классическаго „*Constitutional history of England from the accession of Henry VII, etc.*“ и Маколей (1800—59), отличавшійся искусной группировкой матерьяла и яркимъ изложеніемъ (*History of England from the accession of James II.*); оба послѣдніе историка принадлежали къ партіи виговъ; первый былъ болѣе спокоенъ и сдержанъ, больше останавливался на

вопросах принципиальных; последний более горяч, более патетичен, наоборот, весь свой талант обнаруживалъ въ историческихъ портретахъ и характеристикахъ. На совершенно иной точкѣ зрѣнія стоитъ Бокль (ум. 1862), кот. въ своей талантливой, noneконченной „History of civilisation in England“ собралъ огромный матеріалъ изъ различныхъ отраслей знанія съ цѣлью установить законъ интеллектуальнаго развитія человѣка. По слѣдамъ Бокля идетъ Лекки въ своей „History of rationalism in Europe“ (1866) и Дреперъ (ум. 1882), написавшій „History of the intellectual development of Europe“. Лекки же принадлежитъ и „History of England in the XVIII century“. Послѣдоват. Маколей является Фрудъ (род. 1818), авторъ „History of England from the fall of Wolsey, etc.“. Самымъ выдающимся историкомъ эпохи революціи можно считать Гардинера, написавшаго „History of England from the accession of James I. to the outbreak of the great civil war, 1603 to 1642“ и „History of the great civil war, 1642 to 49“. По вопросамъ исторіи надо отдать преимущество работѣ Стѣббза „Constitutional history of England. Вышней политикой Англій занимался Кинглекъ (ум. 1891).

Изъ историковъ Шотландіи слѣдуетъ указать на Laings'a (ум. 1818), „History of Scotland from the accession of James VI, etc.“; Чальмерса (ум. 1825), „Caledonia“, неоконченный трудъ по вопросамъ шотландской археологии и топографіи; Титлерсъ, „History of Scotland“ (1828); Бѣртонсъ, „History of Scotland from the revolution to the extinction of the last Jacobite insurrection, 1689—1748“ (1853). Иностранной исторіей занимались: Коксъ (ум. 1828), „History of the house of Austria“ (1807) и „Memoirs of the kings of Spain of the house of Bourbon“ (1813); Малькольмъ „History of Persia“ (1815); по исторіи Индіи работы Милля и Эльфингтона; Соути по исторіи Бразиліи; Испаніи—Денлопа; Европы—Алисона (ум. 1867); Карлейль (1795—1880), „French revolution“ и „History of Frederick the second“; Непиръ (ум. 1860), „History of the war in the Peninsula“. Среди англійскихъ историковъ восточнаго міра первое мѣсто занимаетъ Гротъ (ум. 1871), авторъ „History of Greece“, превосходныя изображенія греческой жизни; за нимъ идетъ Финлей (ум. 1875), Арнольдъ (ум. 1842), римскій историкъ въ духъ Нибура, противникъ этого послѣдняго Льюисъ (ум. 1863) и Меривель (ум. 1893). Остается указать еще на огромную массу мемуаровъ и биографій, напоминающихъ собой англійскую историографическую литературу. Историческіе памятники и документы, начиная съ 1847 г., издаются 'спеціальной комиссіей. Тѣ же цѣли преслѣдуютъ Historical Society и Camden Society и цѣлый рядъ обществъ, издающихъ памятники старо-англійской письменности.

Остальные науки.

Развитію государственныхъ наукъ въ Англій много способствовалъ конституціонный строй и свобода печатнаго слова. Въ смыслѣ реформъ политическаго и народнаго быта много сдѣлалъ Бентамъ (ум. 1832) и Вругемъ (ум. 1868). Огромнымъ влияніемъ пользовалось ученіе А. Смита (ум. 1790), Мальтусъ (ум. 1834) разрабатывалъ вопросъ о народонаселеніи, Рикардо (ум. 1823)—теорію земельной ренты, Дж. Ст. Милль (ум. 1873)—принципы политич. экономіи. Одностороннее увеличеніе А. Смитомъ въ практикѣ хозяйства смѣнилось въ новѣйшее время большей самостоятельностью и сочувствіемъ нѣмецкой исторической школы (Лесли, Ингрэмъ). Изъ массы англійскихъ трудовъ по юридическимъ вопросамъ, сборниковъ законоположеній, парламентскихъ актовъ, и т. п. выдѣлили работу Блекстона (ум. 1780), „Commentaries on the laws of England“

Изъ числа классическихъ филологовъ Англій особенно выдаются: Бентли (1662—1742), Тургъхиттъ, Порсонъ, Пенъ Найтъ, Эльмсли, Бломрильдъ, Арнольдъ, Чѣргъ, Джоуеттъ (ум. 1893). Гладстона и его „Studies on Homer and Homeric age“ можно упомянуть лишь ради полноты. Изъ ориенталистовъ слѣдуетъ назвать Макса Мюллера, изъ англословъ: Уортона, Тургъхиттъ, Фернвеля, основателя English text Society, Sweet'a, „History of English sounds“, Элліса, Мѣррея. Литературная критика представлена Доуденомъ, Петеромъ, Госсомъ, Арнольдомъ и Рѣскиномъ.

Основателемъ экспериментальнаго метода въ области естествознанія является Беконъ Веруламскій (ум. 1626). Столѣтіемъ позже его работалъ одинъ изъ величайшихъ критиковъ міра Ньютонъ (ум. 1727). Кромѣ того укажемъ на химика Деви (ум. 1829), астронома Гершеля (1792—1871) и Локъера (род. 1836), геолога Форбеса (ум. 1868), этнолога Причарда (ум. 1848), физика и химика Брюстера, изобрѣтателя калейдоскопа (ум. 1868), Фарадея (ум. 1867), Джонстона, Грова и Тиндалля; въ области геологіи на основателя плутонизма—Гаттона (ум. 1797), особнякомъ стоящаго Бакленда (ум. 1856), затѣмъ Саджвика (ум. 1873), Мѣрчиссона (ум. 1871) и Гики (род. 1835), изслѣдователя горной Шотландіи, основателя новѣйшей геологіи Лелля (ум. 1875) и послѣдователя этого послѣдняго Дарвина (1809—82). Далѣе геологія и палеонтологія разрабатывались и популяризовались въ трудахъ Ларднера (ум. 1859), Энстеда (род. 1814) и особенно Миллера (Hugh Miller, ум. 1856). Изъ анатомовъ укажемъ на Рич. Оуэна (род. 1804), автора „History of British fossils, mammals and birds“. Въ духѣ Дарвина Уоллесъ (род. 1822) разрабатывалъ зоологическую географію, Гексли (род. 1825)—сравнит. анатомію, Вельфуръ (ум. 1882)—исторію,

развитія, Лёббокъ (род. 1834) — психологию животныхъ. Къ числу популяризирующихъ трудовъ по зоологии принадлежатъ работы Джильберта Уайта, Бекленда и Белля, Льюиса, Гёксли и Лёббока. Кромѣ массы трудовъ въ области описательной ботаники слѣдуетъ указать на ботанико-физиол. изслѣдованія Бруна (ум. 1858) и Линдли (ум. 1865).

Географіей англичане начинаютъ интересоваться со времени Елизаветы. Свѣдѣнія о многочисленныхъ путешественникахъ этой поры, изъ которыхъ особенно выдѣляется изслѣдователь полярныхъ странъ Девисъ (можно найти у Наклуыта „The principal navigations“ и Релея „Discovery of Guiana“). Къ XVII и слѣд. вѣкамъ относятся: Сендисъ (Египетъ, Палестина), Литгоу (Европа, Азія, Африка), Гоуелль (Европа), Клеркъ (Европа, Азія и др.), Брюсъ (Абиссинія), Мунго Паркъ (Африка), Бикъ, Бартонъ, Грентъ, Ливингстонъ, Стецли, Кемеронъ (Африка), Лейардъ, Кинглекъ, Олифантъ (Азія), Бартонъ и Пельгревъ (Аравія), Макарти, Стаунтонъ, Барроу, Эллисъ, Левисъ, Вингемъ, Форгёвъ, Кукъ (Китай), Уильсонъ (Гималаи). По вопросу о сѣв.-западн. проходѣ на полярномъ морѣ работы — Парри, Голля и Гейсса. Наконецъ, описанія Уиннера и Фрешфильда (Альпы); лэди Морганъ, Бекфордъ и Диккенсъ (Италія); Саймондъ (Швейцарія), Соути, Фордъ и Борроу (Испанія) (три послѣднія страны имѣтъ въ виду и Байронъ въ „Чайльдъ Гарольдъ“); Громель (Тироль), Ленгъ (Норвегія), Диксонъ (Палестина); Диккенсъ и Martineau (Америка), Троллопъ (Австралія).

Литература.

Пособія: I. Средн. вѣка: Warton, History of English poetry (Лонд. 1774 — 81, 3 т.; нов. изд. 1872, 4 т., первоисточники отъ 11—16 вѣка; V. ten Brink, Geschichte der englischen Litteratur (Берл. 1877—93, т. 1 и 2); статьи ten Brink'a и A. Brandl'a въ „Grundriss der german. Philologie“, Paul'a (нов. изд. 1892 г.). — II. Начиная съ эпохи Чосера: Taine, Histoire de la littérature anglaise (8 изд. Пар. 1892, 5 т.); Chambers, Cyclopaedia of English literature (4 изд., 1888, 2 т.); D. Irving, History of Scottish poetry (1861); Craik, History of English literature (2 изд., 1871, 2 т.) и Manual of English literature (9 изд. 1863); Shaw, History of English literature (11 изд. 1871); Büchner, Geschichte der englischen Poesie (Дармшт. 1855, 2 т.); Bleibtreu, Geschichte der englischen Litteratur (Лейпц. 1887, 2 т.); H. Morley, „First sketch of English literature“ (1873—76) и „English writers“ (съ 1887); Herrig, British classical authors (56 изд., Брауншв. 1884); Nader u. Würzner, Englisches Lehrbuch (2 изд., Втна 1892); T.H. Ward, English poets (2 изд., 1883, 4 т.). — III. Для отдѣльн. періодовъ нов. литер.: Herford, Literary relations of England and Germany in XVI century (1886); Saints-

bury, History of Elizabethan literature (1887); J. Jusserand, The English novel in the time of Shakspeare (1888); E. Gosse, From Shakspeare to Pope (1885); History of eighteenth century literature (1889); L. Stephen, History of English thought in the eighteenth century (2 изд., Лонд. 1880, 2 т.); Hettner, Geschichte der englischen Litteratur 1660—1770 (6 изд., 1894; есть русск. переводъ Почпина); Perry, English literature in the eighteenth century (1883); Brandes, Die Hauptströmungen der Litteratur des XIX Jahrhunderts (4-й т., см. русск. перев. „Англійск. лит.“); H. Morley, English literature in the reign of Victoria (Лейпц. 1881); E. Stedman, Victorian poets (2 изд., 1887); H. Buxton Forman, Our living poets (1871); Mrs. Oliphant, The Victorian age of English literature (Лейпц. 1893, 2 т.). — IV. Драма: Collier, History of English dramatic poetry (1831; 2 изд. 1879, 3 т.); A. W. Ward, History of English dramatic literature to the death of Queen Anne (1875, 2 т.); Klein, Geschichte des englischen Dramas (12-й и 13-й т. его „Geschichte des Dramas“, 1876); для періода 1660—1830: Genestes, „Annals of the English stage“ (1832, 10 т.). — V. Библиографія: Lowndes, Bibliographer's manual (Лонд. 1857—65, 11 т.); Allibone, Critical dictionary of English literature (Филадельф. 1870, т. 1—3; онъ же, Нью-Йоркъ 1891, т. 4—5); Halliwell, Dictionary of old plays (Лонд. 1860); W. D. Adams, Dictionary of English literature (2 изд., Лонд. 1884); Körting, Grundriss der englischen Litteratur (2 изд., Мюнстеръ 1893).

Англійская лошадь, см. лошади.

Англійская соль, см. *стерно-магнезіальная соль*, *горькая соль*.

Англійская южно-африканская Компания (British South African Company) образована членами высшей и денежной аристократіи Англии; райономъ ея дѣятельности служить вся страна, носящая общее названіе Британской Замбезіи между 16° и 36° ю. ш. Британская Замбезія заключаетъ въ себѣ области: Матабеле, Машону, Макалаку, Манику и сѣв. часть страны Бешуановъ. Важнѣйшую, находящуюся подъ протекторатомъ А. часть представляетъ страна Матабеле съ гор. Губулувайо. Страна удобна частью для земледѣлія (рисъ, сахаръ, хлопокъ), частью для скотоводства (встрѣчаются стада въ 4000 головъ рогатого скота); богата также минералами, особенно золотомъ. Компания, основанная въ 1889 г. съ капиталомъ въ 1 милл. ф. стерл., хотя и пользуется полной самостоятельностью независимо отъ управленія и политической дѣятельности туземныхъ вождей, но находится всетаки подъ главнымъ надзоромъ англійскаго правительства. Центръ управленія Маунтъ Хэмпденъ (Mount Hampton) подл. 17° 40' ю. ш. и 31° 20' в. д.; здѣсь резидируютъ политическій агентъ и гражданскій намѣстникъ; другая станція находится

около Маклутзе, а по дорогѣ между обоими поименованными пунктами возведены 4 форта. Станціи английскихъ миссіонеровъ находятся въ Тати, Губулувайо и Ингали. Для защиты своихъ интересовъ компанія содержитъ отрядъ въ 400 чел.; имѣетъ свои почтовые и гербовыя марки. Начата ю.-американской компаніей жел. дорога отъ Кимберлея до Мафекинга перешла вскорѣ въ руки Капской колоніи; станціи компаніи соединены съ Мафекингомъ телеграфной линіей въ 600 м. длины. Главнѣйшій продуктъ компаніи въ настоящее время — золото. Важнѣйшіе рудники находятся въ мѣстности соединенія рѣкъ Симбо и Умузули; мѣсторожденія золота встрѣчаются также вдоль рѣкъ Сабаква, Мороза и Умсвази, гдѣ почти на каждомъ шагѣ попадаются прежнія золотыя копи; въ 1891 г. было выдано 8000 концессій на добычу золота. Кромѣ того, компанія привлекла въ страну земледѣльцевъ изъ Капской колоніи, предоставивъ въ ихъ пользованіе 246 участковъ. Основаніе компаніи относится къ 1884 г., когда нѣсколько промышленныя товариществъ въ союзъ съ частными предпринимателями приобрѣли исключительное право заниматься добычей золота; богатою владѣтелю рудниковъ Сеслюю Родсу изъ Капштадта удалось объединить всѣхъ заинтересованныхъ въ одну англо-африканскую компанію. Въ 1890 г. отрядъ въ 700 чел. подъ предводительствомъ полковника Пемпфатера достигъ Маники, произошло кровопролитное столкновеніе съ португальцами при Масси Кесси, послѣ котораго Англія добилась того, что по договору 11 іюня 1891 г. спорная область была уступлена компаніи. Въ 1895 г. предводитель матабеловъ Ло Бенгула вторгся въ страну Машону; посланный компаніей отрядъ разбилъ Ло Бенгулу, взялъ гл. городъ и покорилъ компанію всю область (см. *Матабеле*). См. Mathers, Zambesia (Лонд. 1891); R. Churchill, Men, mines and animals in South Africa (Лонд. 1892).

Английскій пластырь, см. *пластырь*.

Английскій рожокъ, см. *гобой*.

Английскій шпивать, см. *щавель*.

Английскій языкъ. Въ эпоху Цезаря Англія была еще населена кельтами, языкъ которыхъ, сохраняющійся частью и понынѣ, дѣлится на двѣ вѣтви: ирландско-гельскую (Ирландія, о-ва Менъ и Шотландія) и британско-кимирскую (въ нынѣшн. Уэльсѣ, въ XVIII в. въ Корнуэльсѣ и во франц. Бретани). Послѣ завоеванія Брит. римлянами, простершими власть свою къ сѣв. до Эдинбурга, языкъ побѣдителей сталъ господствующимъ (ср. *имена городовъ на -coln (colonia) или ches-ter (castra)*). Но значеніе латинск. и кельтск. яз. упало съ водвореніемъ въ Британію въ V в. герм. плем. англвовъ, саксовъ и ютовъ (см. Kluges, „Abriss der englischen Sprachgeschichte“ въ Grundriss'ъ Paul'я,

т. I, стр. 780), принесшихъ съ собою и свой языкъ (нижне-нѣмецк. діалекты); съ тѣхъ поръ англійск. рѣчь стала господствовать въ сѣв. и среднихъ графствахъ страны до самаго Эдинбурга, саксонская — на Темзѣ и къ югу отъ нея, ютская — въ Кентѣ, на о-въ Уайтѣ и въ Гампширѣ. Грамматика этихъ нарѣчій оставалась вѣрна своему старому германск. типу, несмотря на лексическія заимствованія изъ яз. норманновъ, нѣкоторыя флексіи изъ датскаго, синтаксическія заимствованія изъ лат. яз. и графическія изъ франц. Английскій языкъ — языкъ смѣшанный въ словарномъ отношеніи. Древнѣйшій періодъ его развитія, въ виду вышесказаннаго, принято наз. не англо-саксонскимъ, а просто старо-английскимъ (прибл. до 1100 г.).

Второй періодъ, средне-английскій, обусловливался частью норманскимъ нашествіемъ. Формы флексій стали смѣшиваться, сливаться вмѣстѣ. Неопред. накл. старо-англ. *singan* стало звучать какъ *singen* или *singe* (на югѣ), *singe*, *sing*. (на сѣв.). Старо-англ. plur.: *weall* — *weallas*, *dog* — *dogu*, *man* — *men* униформировались въ *walls*, *doors*, и только *men* сохраняло еще старую звуковую окраску. Второй особенностью средне-английскаго является расширеніе лексикона путемъ заимствованія словъ. На смѣну латинск. яз. въ этомъ отношеніи въ XI в. явился датскій (ср. *вм. niman* — *taka*, *вм. hira* — *theirra* — нов. англійск. *their*); въ XIII в. норманскій діалектъ французск. яз. Англ. яз. эпохи Чосера содержитъ въ себѣ ок. 40% норманскихъ словъ. Заимствованный матеріалъ подчиняется, однако, требованію германск. грамматики (*Ablaut* находитъ себѣ примѣненіе въ чуж. формахъ, какъ, напримѣръ, *estriver* = *strive*, *strove*, *striven*; удареніе по образцу германск. переносится на начал. слогъ слова). Норманск. діалектъ былъ языкомъ правительства и до XV в. яз. государственн. актовъ. Кляръ говорилъ на немъ до XIII в., судьи употребляли его до XIV, школы до XIV, дворъ до эпохи Чосера и парламентъ до XV в. Отсюда ведетъ свое происхожденіе пѣлый рядъ терминовъ, касающихся должностей, титуловъ, искусствъ, абстрактныхъ научныхъ словъ и т. д., тогда какъ конкретные термины обихода остались германскими. Синонимы романск. и германск. имѣютъ всегда особенные отгѣнки (*freedom* — *liberty*, *begin* — *commence*); распределяются они въ произведеніи литературы самымъ пестрымъ образомъ; у Шекспира масса словъ германскихъ, тогда какъ Маколей употребляетъ до 50% франц. формъ. Въ XIV в. источникомъ заимствованій сталъ французскій литературный языкъ, въ XV в. — латинскій, въ XVI в. — греческій. Источникъ заимствованія далеко не безразличенъ; такъ *historia* чрезъ посредство норманновъ дало англ. *story*, франц. *histoire* — *history*. Отсюда широкое

пользованіе отѣнками лексикона у англичанъ.

Въ эпоху Чосера, отчасти подѣ его вліяніемъ, отчасти подѣ вліяніемъ Оксфордской школы и лондонскаго парламента, сталъ складываться англиск. литературный языкъ, выступающій въ довольно опредѣленныхъ формахъ уже въ изд. Кекстона (съ 1477 г.). Появленіе этой литературн. формы (въ основѣ которой лежитъ вост. централн. нарѣчіе) въ противовѣсъ діалектамъ кладетъ начало ново-англійскому періоду (ок. 1500 г.). Колебанія въ выговорѣ и письмѣ чувствовались, однако, еще очень долго. Вліяніе англотландск. яз. (сѣв. англ. діалекта) было уничтожено благодаря переводу Библии въ 1567 г. Только Бёрнсъ снова воскресилъ его. Отличія его отъ англ. заключ. въ слѣд.: а употребл. часто вм. о (langer = longer), au вм. о и ou (saul = soul), u, ui, eu вм. oo (gude = good, puir = poor); ll выпадаетъ въ концѣ и серединѣ слова (a' = all); горл. ch (h) = англ. gh (nicht = night), k сохр. въ выгов. (kirk = church); g въ суфф. — ing выпадаетъ (mawin = mowing), также d послѣ n (men' = to mend) и др.

Литература. J. Grimm, „Deutsche Grammatik“; Fiedler, „Wissenschaftliche Grammatik der englischen Sprache“ (Лейпц. 1850 и слѣд. 2 т.; нов. изд., 1877); Koch, „Historische Grammatik“ (Геттинг. 1863—69, 3 т.); Mätzner, „Englische Grammatik“ (Берл. 1860 и слѣд., 3 т.; 3 изд. 1880—85); Oliphant, „Old and middle English“ (1878); R. Morris, „Historical outlines of English accidence“ (1872); Kellner, „Historical outlines of English accidence“ (1892); Abbot, „Shakespearean grammar“ (1876); March, „Origin and history of the English language“ (Нью-Йоркъ 1862). Значеніе англ. діалекта, на которое впервые указалъ въ своихъ „Essays“ Гарнеттъ (1859), разрабатывалось въ послѣдствіи Morris'омъ, а старо-англ. періодъ Sweet'омъ въ его изданіи соч. Альфреда съ „Oldest English Texts“ (1885). Критикой текстовъ занимались нѣм. ученые Zupitza и Kölbing Sievers составили „Angelsächsische Grammatik“ (2 изд. 1886); ten Brink, „Chaucer Grammatik“ (Лейпц. 1884); исторіей литер. яз. занимается Morsbach, заимствованіями Behrens и Pogatscher. Попытки историч. грамм. сдѣланы у Sweet'a. См. Sweet, „History of English sounds“ (Оксфордъ 1888); Skeat, „Principles of English etymology“ (Оксфордъ 1887—91, 2 т.); Mayhew, „Synopsis of the old English phonology“ (Оксфордъ 1891); Sweet, „Short historical English grammar“ (Оксфордъ 1892).

Словари: этимологич. Ed. Müller (2 изд., Кётенъ 1878—79), Skeat, „Etymological dictionary“ (2 изд., Оксфордъ 1884; 4 изд., 1891). Средне-англ. — Stratmann (3 изд., Крефельдъ 1878—81; нов. изд., Оксфордъ 1890); Mätzner (Берл. 1878). Шекспир. слов. A. Schmidt (2 изд., Берл. 1886, 2 т.); A. Wright, „Bible word book“ (2 изд., Лонд.

1884); Halliwell, „Dictionary of archaic and provincial words“ (10 изд., Лонд. 1887, 2 т.); Th. Wright, „Dictionary of obsolete and provincial words“ (Лонд. 1857); Nares, „Glossary, or collections of words, phrases, names“ (Лонд. 1822; нов. изд. 1872—75, 2 т.); ново-англ. S. Johnson, „Dictionary of the English language“ (Лонд. 1755; нов. изд. 1866—1870); J. Walker, „Critical pronouncing dictionary“ (1791 и др.); Webster (1828 и др.); Worcester (1830 и др.); Flügel (Лейпц. 1830, 3 изд. 1848, нов. изд., Брауншв. 1891); Lucas (Бременъ 1854—1868), продолж. у Hoppes, „Supplementwörterbuch“ (2 изд., Берл. 1888); Ogilvie, „Imperial dictionary“ (Лонд. 1861, нов. изд. 1881, 4 т.); Hunter, „Encyclopaedic dictionary“ (Лонд. 1879—1883, 14 т.); Cassel, „English dictionary“ (1891); Muret (Берл. 1891 и слѣд.); Murray, „New English dictionary on historical principles, founded mainly on the materials collected by the Philological Society“ (Оксфордъ 1884 и слѣд.)—лучшій словарь. Малые словари Köhler и Thieme; Grieb (Штутт. 1894); Crabb, „English synonyms“ (Лонд. 1816 и др.); Klöpffer, „Englische Synonymik“ (Ростокъ 1880); Roget, „Thesaurus of words and phrases“ (Лонд. 1852; 12 изд. 1881); Walker, „Rhyming dictionary“ (Лонд. 1775 и 1888); Tanger, „Englisches Namen-Lexicon“ (Берл. 1888), „Slang dictionary“ (anonum, Лонд. 1873); Baumann, Londonismen, Slang u. Cant (Берл. 1887); Barrère u. Leland, „Slang, jargon and cant“ (Берл. 1888, 2 т.). Библиографія: Elze, „Grundriss der englischen Philologie“ (2 изд., Галль 1888); Körting, „Encyclopädie der englischen Philologie“ (Гейльброннъ 1888); Storm, „Englische Philologie“ (2 изд. Лейпц. 1892). Кроме того, см. „Jahresbericht über die Erscheinungen auf dem Gebiete der germanischen Philologie“, изд. въ Берлинѣ (съ 1879 г.); „Anglia“ (Галль 1876 г.); Kölbing, „Englische Studien“ (Лейпц. 1876); „Mitteilungen“ „Anglia“ и „Archiv für das Studium der modernen Sprachen“ (Брауншв. 1846 г.).

Англійской Компаніи острова представляютъ группу 7 небольшихъ, малообитаемыхъ острововъ у сѣв. берега Австраліи, принадлежать сѣв. территоріи колоніи южной Австраліи; группа расположена въ с.-в. направленіи вдоль Арнемекаго залива. Открыты острова въ 1803 г. и названы такъ въ честь Англо-Ост-Индской компаніи.

Англія (см. карту „Англія и Уэльсъ“), England, Anglia, назв. присваиваемое южн. части о—ва Великобританія со времени водворенія въ ней англо-саксовъ, обнимаетъ собственно А. и прибрежные о—ва, въ томъ числѣ о—въ Шепши, о—въ Уайтъ и о—ва Сцилла. Въ политич. отношеніи къ А. принадлежитъ еще княжество Уэльсъ. Отъ Франціи А. отдѣляется Дуврскимъ проливомъ (Straits of Dover, Pas de Calais); на вост. граничитъ Нѣмецкимъ моремъ, на ю. каналомъ ла Маншъ (English Chan-



nel, La Manche), на з. Атлантическимъ океаномъ и Ирландскимъ моремъ. Южн. оконечность представляетъ мысъ Лизардъ (40° 58' сѣв. шир., 5° 11' зап. д.), сѣверная лежитъ близъ Бѣруика (55° 49' с. ш., 2° 3' в. д.).

Строєніє поверхности. Большая часть А. слегка холмиста, меньшая часть представл. совершенно плоскую равнину, на с. и ю.-з. горы. Въ общемъ ландшафтъ А. не величественъ, но живописенъ и пріятно разнообразенъ, изобилуетъ обширными ярко зеленѣющими равнинами, орошаемыми значительными, медленно текущими рѣками, съ синезеленой рамкой лѣсовъ, съ многочисленными пасущимися стадами. Не отличаясь обширностью лѣсныхъ площадей, А. однако хорошо облѣсена. На ю. рѣчныя долины перемежаются съ часто значительными холмами, а на с. и з. надъ окружающей зеленой равниной возвышаются уже настояція обнаженныя горы. Отъ Шотландіи А. отдѣлена Чивіотскими холмами (см. *Чивіотъ*); высшая точка 867 м.; вершины отчасти конусообразны и оголены; склоны круты, отдѣлены другъ отъ друга глубокими ущельями и долинами, представляютъ хорошія пастбища для многочисленныхъ стадъ. Эти пограничные холмы значительной впадиной отдѣлены отъ широкой Пеннинской гряды (см.). Послѣдняя, „синней хребетъ“ сѣверной А., простирается на 245 км. до Дербишира, гдѣ оканчивается Уиверъ Хиллемъ (351 м.) и образуетъ водораздѣлъ между склонами Нѣмецкаго и Ирландскаго морей. Высшая точка 892 м. На в. хребетъ отлого спускается къ широкой плодородной Йоркской долині, на з. болѣе круто обрывается къ плодородной равнинѣ Кумберландъ и низменностямъ Ланкашира и Чешира. Пеннинскія горы своими округленными формами, обширными торфяниками и верестняками частью производятъ крайне безотрадное впечатлѣніе, однако прорѣзаны живописными зелеными долинами, а благодаря богатству каменнымъ углемъ и желѣзомъ представляютъ крупные центры промышленности. У истоковъ Эдена и Люпы Пеннинскія горы сообщаются съ Кумбрійскими, занимающими весь полуостровъ—въ Кумберландъ и достигающими 984 м. высоты. Правда, верестняки и здѣсь встрѣчаются, но преобладаютъ живописныя озера, сочные луга и лѣсистыя долины, что привлекаетъ въ эту озерную область толпы туристовъ. Чеширская равнина отдѣляетъ горы сѣверной А. отъ Кэмбрійскихъ въ Уэльсѣ (см.), въ которыхъ Сноудонъ достигаетъ 1094 м. По ту сторону Бристольскаго прол. лежитъ живописн. полуостровъ—въ Девонъ-Корнуэльс; надъ его зеленымъ ландшафтомъ возвышается, достигая 625 м., Дартмуръ, пустынный гранитный массивъ, изобилующій болотами и верестняками.

Эти горныя области А. переходятъ въ холмистую юго-восточную А. На с. распо-

ложена плодородная Йоркская долина, продолжающаяся въ обширныхъ низменности при слияніи Уза и Трента. Центральную часть страны занимаетъ Бирмингэмское плато (100—200 м.). На в. оно переходитъ въ область Фенъ (см.), „маленькую Голландію“, съ массой каналовъ и тучныхъ пастбищъ; на з. сообщается съ низменностями Ланкашира и Чешира. Послѣдняя продолжается на ю. вдоль Северна (Глостерская долина), пересѣкая Бристольскій прол., въ Таунтонскую долину, простирающуюся вплоть до южнаго берега Девона. Восточ. часть А. отъ Дорсетшира до Йоркшира холмиста. Наибольшіе холмы достигаютъ 300—450 м. высоты.

Берега А. имѣютъ протяженіе приблизит. въ 3060 км., причемъ нѣтъ точки внутри страны, удаленной отъ берега больше 110 км. Береговая линія на в. мало развита, недостатокъ естественныхъ гаваней восполняется устьями нѣкоторыхъ большихъ рѣкъ, доступныхъ только во время прилива, такъ что приходится сооружать искусственныя гавани; побережье здѣсь болѣе частью плоско, отчасти низменно; гдѣ есть обрывы, тамъ они состоятъ изъ мѣла, песка или глины, мало оказывающихъ сопротивленія прибою волтъ. Напротивъ, южный и особенно западн. берегъ характеризуется крутыми скалами изъ самыхъ твердыхъ породъ, обрывающимися прямо въ море и образующими глубокия бухты. Однако и здѣсь встрѣчаются плоскія побережья, особенно въ Ланкаширѣ, но замѣчательно, что на такомъ низменномъ побережье устья Мерси возникъ самый большой торговый портъ А., Ливерпуль, а прекрасная, похожая на фіордъ Милфордская гавань на берегу Уэльса мало привлекаетъ судовъ.

Геологія. (Прил. „Геологическ. карта Англіи и Уэльса“). Древнѣйшими осадочными породами А. считаются, такъ наз., докэмбрійскія наслоєнія Уэльса, слюдистые сланцы, кварциты, кварцевые и глинистые сланцы и пр., часто прорванные гранитомъ, габро и діабазовыми породами. За ними слѣдуетъ, также въ Уэльсѣ, кэмбрійская система, представляющая въ общей сложности толщю въ 3000 м., состоящую изъ песчаниковъ, сланцевъ и т. п. Въ южн. Уэльсѣ, въ Шропширѣ и Герефордширѣ, сильно развиты силлуръ; его отложєнія, часто, впрочемъ, дислоцированныя, доходятъ по мощности до 6—9000 м. Девонскіе осадки являются въ двухъ совершенно отдѣльныхъ и различныхъ фацияхъ: 1) сланцевая известняковая и песчаная фация, соответственная подобнымъ же образованіямъ на материкѣ, встрѣчается только въ Девонширѣ и смежныхъ частяхъ Сомерсета и Корнуэльса, представляетъ мощныя толщы сѣрой ваки, сланцевъ и известняковъ, прорванныхъ эруптивными породами, особенно гранитомъ въ Дартмурѣ, сѣвернѣе Плимута; 2) достигающая мощности въ 3000 м. фация древ

пего красного и сѣроватаго слюдистаго песчаника (Old-red) развита въ южномъ Уэльсѣ, Герефордширѣ, Шотландіи и Оркнейскихъ о-вахъ и содержитъ остатки большихъ ракообразныхъ и рыбъ. Каменноугольная формація очень распространена въ А. Нижніе слои состоятъ болѣею частью изъ каменноугольнаго известняка; верхніе начинаются песчаникомъ, извѣстнымъ подъ названіемъ „милльстон-грита“, переходящимъ вверхъ въ продуктивныя глины, содержащія пользующіяся всемірной извѣстностью отложения каменнаго угля. Въ А. пять значительныхъ угленосныхъ площадей: 1) Нортумберланда и Дёргема, 2) Ланкашира, 3) Йоркшира, Ноттингэма и Дерби, 4) Стаффордшира, 5) сѣверн. и южн. Уэльса. Пермская формація хорошо развита въ различныхъ областяхъ А. (Варвикширѣ, Дёргэмѣ, Стаффордширѣ). Всѣ эти древнія образованія, какъ кристаллическія сланцевыя, такъ и палеозойскія, до перми включительно, образуютъ древній, такъ называемый армориканскій массивъ, простирающійся широкой полосой отъ сѣверныхъ предѣловъ Англіи, занимая ея центральныя части, Уэльсѣ, Девонѣ и Корнуэльсѣ, переходя въ геологически тѣсно связанныя съ нимъ отложения Бретани и Нормандіи. Уже къ концу каменноугольнаго періода армориканскій массивъ (см. геол. строеніе Европы) поднятъ былъ со дна морского въ видѣ высокой сильно дислоцированной складчатой горной системы, разрушенными остатками которой являются нынѣшнія горы Англіи и Бретани. Глубокими буреніями доказано, что какъ кристаллическія сланцевыя, такъ и большая часть палеозойскихъ породъ продолжается на глубинѣ подъ мощнымъ покровомъ болѣе новыхъ отложений чрезъ юговосточную Англію, Ла-Маншъ, сѣв. Францію до Бельгіи, гдѣ вновь выходитъ на поверхность въ Арденскихъ горахъ. На армориканскій массивъ налегаютъ, обыкновенно несогласно, отложения мезозойскія, а именно: система триасовая, распространенная, преимущественно въ видѣ пестраго песчаника, отъ Ньюкэстля и Ливерпуля до Девоншира включает. Раковистаго известняка нѣтъ. Лѣйасъ особенно хорошо представленъ въ Йоркширѣ; въ среднихъ слояхъ содержитъ хорошія желѣзныя руды. Юра широкой полосой тянется поперекъ А. отъ береговъ Дорсетшира до береговъ Йоркшира. Въ ней особенно распространены оолитовые известняки. Юру и мѣль въ А. раздѣляетъ пёрбекъ, образование солоноватыхъ и прѣсныхъ водъ. Нижне-мѣловыя отложения особенно развиты на ю., отчасти въ уэльдской, отчасти въ морской фациі (неокомъ, глины Спитона). Верхній неокомъ англичане называютъ нижнимъ зеленымъ песчаникомъ, за которымъ слѣдуетъ гольтъ (Кентъ, Бедфордширѣ, Кэмбриджширѣ и др.), затѣмъ особенно развитой на Уайтѣ верхній зеленый песчаникъ; се-

ломанъ и, наконецъ, верхній бѣлый мѣль (Доверъ, Норвичъ и др.). Древнѣйшія третичныя отложения страны выходятъ въ Кентѣ, Сѣрри, Миддлсесексѣ и Эсексѣ, по главную массу третичныхъ образованій представляетъ Лондонская глина, очень развитая въ Лондонскомъ бассейнѣ и принадлежащая къ нижнему эоцену Олигоценъ пайдень только на о. Уайтѣ и въ Гампширѣ; въ Норфолькѣ, Суффолькѣ и Эсексѣ видны по берегу своеобразныя пліоценовыя образованія, болѣею частью пески, называемые „сгаг“; ихъ различаютъ нѣсколько ярусовъ. Они морского происхожденія и содержатъ много окаменѣlostей. На берегу Норфолька, въ Линкольнширѣ, близъ Брайдлингтона, Гулля на в. и въ Шропширѣ, Чеширѣ и Ланкаширѣ на з. находимъ типичныя ледниковыя отложения, часто съ массой большихъ эрагическихъ валуновъ. Въ различныхъ областяхъ найдены въ пещерахъ слѣды первобытнаго человѣка, напр., въ сѣверн. Уэльсѣ, въ Девонширѣ и Йоркширѣ. Полезными ископаемыми А. очень богата; таковыя развиты главнымъ образомъ въ области кристаллическихъ и палеозойскихъ породъ. Послѣ уже упомянутаго каменнаго угля первенствующую роль въ англійской промышленности играютъ желѣзныя руды, по добычѣ которыхъ А. занимаетъ второе мѣсто послѣ Сѣв. Ам. Соед. Шт. Положеніе желѣзн. руды въ А. необычайно благоприятно, такъ какъ большая часть ея находится въ тѣхъ же геолог. образованіяхъ, какъ и каменный уголь; нерѣдко оба продукта вырабатываются изъ одной и той же шахты. Большое значеніе имѣютъ мѣдныя и оловячныя руды Корнуэля и Девоншира (жилами въ гранитѣ и девонѣ), мѣдныя и свинцовыя руды Энглеси, свинцовыя и серебряныя Дербишира и Кумберланда (въ каменноугольномъ известнякѣ) и каменная соль (особенно въ Нортвичѣ въ Чеширѣ, Дрѣйттичѣ въ Уорчестерширѣ и др.). Въ олигоценѣ Девоншира заслуживаютъ вниманія отложения бурого угля; въ кэмбрийскихъ толщахъ Кумберланда добываютъ графитъ.

Гидрографія. Большинство озеръ А. находится въ горахъ Кумберланда, въ такъ назыв. озерномъ округѣ (Lake District). Большее изъ нихъ Виндермёръ, им. площадь въ 10 кв. км. (дл. 15 км., шир. 1,5 км.). Въ Уэльсѣ тоже нѣсколько маленькихъ озеръ, изъ кот. Вэла-Лэкъ самое большое (дл. 6 км.). Число теплыхъ источниковъ и минеральныхъ водъ значительно. Первые сущест. въ Батѣ (47°) и Бристолѣ (24°) на западъ А., въ Бѣкстонѣ (27°), Метлокѣ (20°) и Вэкуэллѣ (16°) въ Дербиширѣ и Ст. Таафсѣ-Уэльские близъ Кардиффа въ южн. Уэльсѣ. Всѣ они встрѣчаются въ каменноугольной формаціи. Изъ холодныхъ сѣвр. источн. слѣдуетъ назвать Гильслэндъ въ Кумберландѣ, Гаррогэтъ въ Йоркширѣ и Гольбекъ близъ

ГЕОЛОГИЧЕСКАЯ КАРТА АНГЛИИ И УЭЛЬСА.

Масштаб 1 : 2500 000.

0 10 20 30 40 50 60 70 80 90 100
Километры (1/10 - 1 градусу экват.)

Четвертичная система	Средний отдел каменноугольной сист.
Плиоцен	Горы известн. камен. с.
Олигоцен и Эоцен	Девонская система
Верхн. отд. Меловая сист.	Силурийская сист.
Нижн. отд.	Камбрийская сист.
Оолит	Архейская группа
Лайас	Изверженн. горн. пор.
Триас и Пермь	Вулканическа
Продукт яруса каменноугольной сист.	Плутоническа

Сокращения английских слов:
Г, Г^в - Гора, Голы (холмы, холма); Г^в - Грэнт (Большой);
Ф, Форест - лес; Валь - Каменный уголь.



Лидса; щелочные источн. — Мальвернъ въ Уорчестерширѣ; желѣзистые — Чельтенэмъ (Cheltenham) въ Глостѣрширѣ, Скарборо и Гаррогэтъ въ Йоркширѣ, Теннбриджъ Уэльсъ въ Кентъ и Брайтонъ въ Суссексъ; горькосол. источн. — Эпсѣмъ въ Сѣрри; солян. источн. — Лиммингтонъ въ Варвикширѣ, Лэндридонъ въ Рэднорширѣ и особенно Эшби-де-ля-Зушъ и Дрейттичъ въ Чеширѣ. Достояны вниманія еще йодистыя и бромистыя воды въ Пѣртонъ-Спа въ Уилтъширѣ и источн., содержащія квасцы, Сэндроксъ на о-въ Уайтъ.

Благодаря обилію воды, медленному теченію и вліянію морск. приливовъ на подъемъ водъ въ ихъ низовьяхъ, рѣки А. судходны на значительныя разстоянія и оказываютъ для сообщенія существенныя услуги. Важѣйшія рѣки слѣдующія:

	Длина (кв. км.)	Площ. бассейна (кв. км.)	
Вост. берегъ	Тайнъ (Tyne)	117	2 727
	Уиръ (Wear)	105	1 181
	Тисъ (Tees)	127	1 927
	Гумберъ (Humber)	298	24 098
	Уитгэмъ (Witham)	103	2 795
	Уэлландъ (Welland)	116	1 968
	Нень (Nen)	161	2 732
	В. Узъ (Great Ouse)	230	7 164
	Яръ (Yare) и Узеней (Waveney)	85	2 291
	Темаъ (Thames)	323	13 600
Южн. берегъ	Медвэ (Medway)	71	1 761
	Авонъ (Avon)	98	1 745
	Стауръ (Stour)	87	1 189
	Эксъ (Exe)	89	1 512
	Парретъ (Parret)	61	1 453
Зап. берегъ	Севернъ (Severn)	299	21 027
	Тови (Towy)	93	1 330
	Ди (Dee)	129	2 105
	Мерси (Mersey)	90	4 460
	Рибблъ (Ribble)	87	1 515
	Иденъ (Eben)	111	2 370

Климатъ, флора и фауна. А. и Ирландія, согласно своему положенію, обладаютъ рѣзко выраженнымъ океаническимъ климатомъ; главныя характерныя черты: отсутствіе рѣзкихъ контрастовъ температуры, зимніе холода и лѣтніе жары умѣрены, воздухъ постоянно очень влаженъ, обильныя осадки (преимущественно осенью и зимою), большая облачность, сильныя воздушныя теченія, зимою бури. Атмосферныя циклоны проходятъ главн. обр. на с.-з. Англии, обусловливая преобладаніе въ ней насыщенныхъ парами юго-западныхъ и западн. вѣтровъ и сопровождающую ихъ сырую погоду. Къ лѣту учащаются сѣверные и западные вѣтры. Годовыя и ежедневныя колебанія температуры сравнит. невелики, въ глубь страны и къ в. въ общемъ быстро увеличиваются. Средняя температура крайнихъ мѣсяцевъ: Силлія 8°, 16°; Плимутъ 6°, 17°; Брайтонъ 4°, 17°; Лондонъ 4°, 18° (годовыя

крайности 31°, —8°); Кембриджъ 4°, 18°; Эдинбургъ 3°, 15°; Эббердинъ 3°, 14°. Около британскихъ острововъ (по Ганну) море зимою и даже въ среднемъ въ году гораздо теплѣе, лѣтомъ немного холоднѣе окружающей атмосферы; разность эта выражается на с.-з. Шотландіи: въ январѣ +3, 5°, июль —1,4°, годовая +1,5°, на восточномъ берегу: зимой +2,8°, въ июль —2,3°, годовая 0,3°. Британскіе острова, слѣдовательно, зимою обогрѣваются теплой водой, доставляемой Атлантическимъ океаномъ, отсюда на южн. берегу А. и на западномъ Ирландіи зимою господствуетъ подтропическій климатъ. Температура января на о. Уайтъ и о. Джерси напоминаетъ Фіуме, на Силли — Геную. Отъ этихъ условій находится въ зависимости и флора: магноліи цвѣтутъ на островахъ Ла Манша, фуксіи, камеліи и мирты вырастаютъ въ настоящія деревья. Въ Ирландіи на открытомъ воздухѣ растутъ лавръ и другія вѣжныя растенія; однако плоды, требующіе лѣтнихъ жаровъ, не вызрѣваютъ. На южн. берегу А. небо ясное; только при соприкосновеніи съ болѣе холодными областями водяные пары сгущаются въ туманы и облака. Осенніе и зимніе дожди безусловно преобладаютъ, особенно на з. и с. Въ центральной и восточной А. лѣтніе дожди увеличиваются, а зимніе уменьшаются, такъ что отношеніе между ними приближается къ условіямъ южн. береговъ Ла Манша. Въ Шотландіи и западн. Ирландіи больше всего дождя выпадаетъ въ октябрѣ и январѣ, меньше всего весной. Наибольшее извѣстное для Европы количество дождя падаетъ въ сѣверо-западной А. и западн. Шотландіи, гдѣ въ Ситвейтѣ (Кумберландъ) достигаетъ 364 см. Среднее годовое количество дождя въ центральной и восточной А. 60—65 см., въ восточ. Ирландіи 70—100 см., въ западн. Ирландіи больше 120, на восточ. Шотландіи 60—100, на западн. берегу больше 300 см.

Флора А. въ главныхъ чертахъ больше всего похожа на флору Шотландіи (см.) и Ирландіи (см.), однако также и сѣверной Франціи, Голландіи, Бельгіи и сѣверо-западн. Германіи, такъ что всѣ эти страны составляютъ одну ботаническую область. Особенно характерны для нея многія атлантическія формы, напр. нѣкоторыя виды *Erica*, *Ulex*, *Pez aquifolium* и др., подъ вліяніемъ морского климата проникающіе въ Великобританію гораздо дальше къ с. (51—59° с. ш.), чѣмъ въ Германіи. Между флорой юго-западной А., гдѣ растутъ *Erica ciliaris*, *Rubia peregrina*, *Siebertoria europa* (последніе два вида также въ Ирландіи) и культивируются многочисленныя южноевропейскія декоративныя растенія, а съ другой стороны арктической альпійской флорой сѣверныхъ горъ и ихъ склоновъ, существуетъ цѣлый рядъ переходовъ. Среди свойственныхъ А. лѣсныхъ видовъ лѣтъ ни пихты, ни сосны; однако шишки послѣдней попадаютъ въ торфяникахъ, такъ что она, повидимому, теперь только

вытѣснена другими древесными породами; изъ остальныхъ хвойныхъ А. свойственны только тисъ (Taxus) и 2 вида можжевельника (Juniperus communis и nana, послѣдній только въ горахъ). Туземное происхождение настоящаго каштана сомнительно.

Фауной А. не отличается отъ материка и принадлежит къ палеарктической области, но число видовъ каждаго семейства въ Великобританіи гораздо меньше, чѣмъ на соответственныхъ площадяхъ материка. Впрочемъ, многія животныя, жившія раньше въ А., съ теченіемъ времени истреблены, напр. зубрь, медвѣдь, волкъ, кабанъ, бобръ. Другія, напр. лисица, берегутся исключительно для охоты. Изъ хищныхъ, кромѣ лисицы, еще существуютъ только барсукъ, выдра, ласка, хорекъ, куница и дикая кошка; всѣ очень рѣдки. Благородный олень въ дикомъ состояніи встрѣчается крайне рѣдко, ланей и козулей воспитываютъ. Изъ грызуновъ водятся зайцы, кролики, бѣлки, мыши и крысы. Птицъ много; нѣкоторыя, напр. фазаны, держатся ради охоты; красная куропатка свойственна А.; аисты рѣдки; соловьи встрѣчаются близъ Йоркшира; глухарь и дикий гусь исчезли въ историческое время. Изъ пресмыкающихся имѣются только 6 видовъ изъ 5 семействъ: гадюка, кольчатый и австрійскій ужъ, мѣдьяница, горная и обыкновенная ящерица. Сравнительно чаще встрѣчаются амфибіи, которыхъ имѣется 3 семейства съ 8 видами: водяная и луговая лягушка, 2 вида жабы и 4 вида тритоновъ и саламандръ. Замѣчательно отсутствіе широко распространенной въ запад. Европѣ древесной лягушки. Рѣки, какъ и море, богаты рыбой. По фаунѣ моллюсковъ А. также принадлежит къ материка; отдѣленіе Великобританскаго острова отъ материка произошло въ геологическомъ смыслѣ еще слишкомъ недавно, такъ что не успѣли развиться самостоятельные виды. Общее количество видовъ моллюсковъ А. равняется 124; по замѣчанію Кобельта, значительная доля германскихъ видовъ не переходитъ за Ла Маншъ. Изъ морскихъ моллюсковъ А. издавна славится устрицами.

Площадь и населеніе. По прежнему дѣленію А. распадалась на 40, Уэльсъ на 12 графствъ, площадь (по официальнымъ свѣдѣніямъ) и населеніе (по переписи 5 апр. 1891 года) которыхъ показываетъ таблица I.

Согласно закону 1888 г., въ послѣднее время нѣкоторыя изъ прежнихъ графствъ были раздѣлены, а именно: Линкольнширъ на 3, Суффолькъ на 2, Суссексъ тоже на 2 нов. графства. Отъ Кэмбиджшира былъ отдѣленъ Айль-офъ-Эли (Isle of Ely), отъ Нортгэмптоншира — округъ Питербэрро, отъ Гампшира — о-въ Уайтъ. Образованіемъ изъ г. Лондона отдѣльнаго графства (въ 305 кв. км. съ 4.232,118 жит.), площадь пролетавшихъ къ столицѣ графствъ также значительно уменьшилась. Одно-единственно 64 города (число жит. въ кото-

рыхъ превышало 50,000) выдѣлены изъ прежнихъ графствъ и образовали самостоятельныя графства (county boroughs). См. таблицу II.

Населенные пункты. Распределение населенія въ городахъ и селахъ съ каждымъ годомъ измѣняется въ пользу большихъ городовъ. Въ 1861 г. было 70 городовъ съ населеніемъ болѣе 20,000 жит., въ 1891 г. — 182 города. Въ 1861 г. городскихъ жит. было 7.354,182 чел. (36,5 процентовъ народонаселенія), въ 1891 г. — 15.435,271 чел. (53,2 0/0). Населеннѣйшія города А. суть: Лондонъ, Манчестеръ съ Сальфордъмъ, Ливерпуль, Бирмингемъ, Лидсъ, Шеффилдъ и Бристоль.

I. Площадь и населеніе 52 графствъ.

Прежнія графства	Площадь въ кв. км.	Населен. 1891 г.	Лит. на 1 кв. км.	Приростъ насел. за 1881—91 г. въ 0/0.
Бедфордширъ . . .	1 208	160 704	133	7,5
Бекингамширъ . . .	1 925	185 284	96	5,1
Беркширъ	1 871	238 709	127	9,2
Гертфордъ	1 644	220 162	134	8,4
Гентингдонширъ (Геннтъ)	948	57 761	61	— 2,9
Геррефордширъ . . .	2 174	115 949	53	— 4,3
Глостерширъ (Gloucestershire)	3 220	599 947	186	4,8
Гампширъ	4 200	690 097	164	16,3
Девонширъ	6 746	631 808	93	4,7
Дербиширъ	2 666	528 033	198	14,3
Дергемъ	2 619	1 016 559	389	17,2
Дорсетширъ	2 559	194 517	76	1,8
Йоркш. { Острайдингъ (съ г. Йоркъ)	3 047	408 550	134	11,9
{ Нордрайдингъ	5 509	360 383	65	4,1
{ Уэстрайдингъ	7 156	2 439 895	341	12,1
Кумберландъ	3 926	266 549	67	6,3
Кентъ	4 028	1 142 324	283	16,8
Корнуэльсъ	3 513	322 571	92	— 2,4
Кэмбриджширъ	2 225	188 961	84	1,7
Лейстерширъ (Leicestershire)	2 133	373 584	175	16,3
Линкольнширъ	6 853	479 878	69	0,6
Ланкаширъ	4 887	3 926 760	803	13,7
Миддлсексъ	734	3 251 671	430	11,3
Монмутширъ	1 383	252 416	182	19,5
Нордгэмптонширъ	2 598	302 183	116	10,9
Нортумберландъ	5 219	506 030	97	16,7
Норфолькъ	5 295	454 516	86	2,2
Ноттингамширъ (Ноттсъ)	2 184	445 823	204	13,7
Оксфордширъ	1 957	185 669	95	3,4
Рэтландширъ	394	20 659	52	— 3,6
Серри (Surgey)	1 963	1 731 343	882	20,5
Суссексъ	3 777	550 446	145	12,2
Сомерсетширъ	4 223	484 337	114	3,2
Стаффордширъ	3 033	1 083 408	357	10,4
Суффолькъ	3 855	371 235	96	4,0
Уарвикширъ (Warwick)	2 337	805 072	344	9,2
Уилдширъ	3 562	264 997	74	2,3
Уорчестерширъ	1 945	413 760	213	8,8
Уэстморландъ	2 027	66 098	32	3,0
Чеширъ	2 659	730 058	274	13,4
Шропширъ	3 478	236 339	68	— 4,7
Эссексъ	3 994	785 445	197	36,3
Итого въ Англіи:	131 674	27 483 490	208	11,8

Прежнія графства	Пло- щадь въ кв. клм.	Населен. 1891 г.	Жит. на 1 кв. клм.	Приростъ насел. за 1881—91 г. въ %.
Бреконширъ . . .	1 923	57 031	29	— 1,2
Гламоргэнширъ . . .	2 092	687 218	328	34,4
Денбиширъ . . .	1 714	117 872	69	5,4
Кардигэнширъ . . .	1 783	62 630	35	— 10,9
Кармартенширъ . . .	2 379	130 566	45	4,6
Карнарвонширъ . . .	1 461	118 204	81	— 0,9
Мэрионетширъ . . .	1 731	49 212	28	— 5,3
Монгомерширъ . . .	2 064	58 003	28	— 11,7
Пемброкширъ . . .	1 599	89 133	55	— 2,0
Рэдднорширъ . . .	1 219	21 791	18	— 7,4
Флинтширъ . . .	664	77 277	116	— 3,9
Энгельси . . .	711	50 098	70	— 2,6
Всего въ Уэльсъ:	19 340	1 519 035	78	11,7
Видѣтъ въ А. и Уэльсъ:	151 014	29 002 525	192	11,6

II. Обзоръ городовъ (съ 1888 г.).

Города	Раньше принадлеж. къ граф-ству	Пло- щадь въ кв. клм.	Жите- лей въ 1891 г.
Барро въ Ферне- сѣ	Ланкаширъ . . .	44,5	51712
Батъ	Сомѣрсетширъ . . .	13,7	51 844
Веряли	Ланкаширъ . . .	15,9	87 016
Берри (Bury)	"	24,4	57 212
Биркенгедъ	Чеширъ	15,6	99 857
Бирмингемъ	Уарвиширъ . . .	51,4	478 113
Блэкбернъ	Ланкаширъ . . .	28,2	120 064
Вольтонъ	"	9,5	115 002
Брайтонъ	Суссексъ	10,2	115 873
Бристоль	Глостерширъ . . .	18,0	221 578
Брэдфордъ	Йоркширъ	43,7	216 361
Бутль (Bottle)	Ланкаширъ . . .	6,4	49 217
Вульвергамтонъ	Стаффордширъ . . .	14,3	82 662
Галифаксъ	Йоркширъ	34,5	89 832
Геддерсфильдъ	"	48,0	95 420
Глостеръ (Gloucester)	Глостерширъ . . .	5,8	39 444
Гримсби	Линкольнширъ . . .	11,5	51 934
Гритъ-Ярмутъ	Норфолькъ	14,4	49 334
Ганали (Hanley)	Стаффордширъ . . .	7,2	54 946
Гастингъ	Суссексъ	7,4	52 223
Гатсгедъ	Дергемъ	12,7	85 692
Девонпортъ	Девонширъ	7,1	54 803
Дедли (Dudley)	Уорчестерширъ . . .	14,6	45 740
Дерби	Дербиширъ	14,0	94 146
Исвичъ	Суффолькъ	32,8	57 360
Йоркъ	Йоркширъ	14,5	67 004
Кардиффъ	Гламоргэнширъ . . .	24,5	128 915
Квинстонъ-Гулль (Hull)	Йоркширъ	33,3	200 044
Ковептри	Уарвиширъ	12,5	52 724
Крейдонъ (Croydon)	Серри	36,5	102 695
Кантерберри	Кентъ	16,1	23 062
Лейстеръ (Leicester)	Лейстерширъ . . .	34,7	174 624
Ливерпуль	Ланкаширъ	26,5	517 980
Лидсѣ	Йоркширъ	87,3	367 505
Линкольнъ	Линкольнширъ . . .	15,2	41 491
Манчестеръ	Ланкаширъ	52,2	505 368
Миддлсбро (Middlesbrough)	Йоркширъ	11,4	75 532
Норвичъ	Норфолькъ	30,6	100 970
Нортгемптонъ	Нортгемптонширъ . . .	5,3	61 012
Ноттингемъ	Ноттингемширъ . . .	44,2	213 877
Ньюкестль на Тай- нѣ	Нортумберландъ . . .	21,7	186 300

Города	Раньше принадлеж. къ граф-ству.	Пло- щадь въ кв. клм.	Жите- лей въ 1891 г.
Ньюпортъ	Монмутширъ	18,1	54 707
Оксфордъ	Оксфордширъ	19,1	45 742
Ольдгемъ	Ланкаширъ	19,1	131 463
Плямутъ	Девонширъ	6,2	84 284
Портсмутъ	Гампширъ	17,5	159 251
Престонъ	Ланкаширъ	16,5	107 573
Ридингъ	Бёркширъ	23,8	60 054
Рочдэль	Ланкаширъ	16,9	71 401
Сальфордъ	"	20,9	198 139
Саутъ - Чильдсѣ (South Shields)	Дергемъ	7,4	78 391
Саутгэмтонъ	Гампширъ	5,1	65 325
Свонси (Swansea)	Гламоргэнширъ . . .	20,6	90 349
Стокпортъ	Чеширъ	8,9	70 263
Сендерлендъ	Дергемъ	11,6	131 015
Сентъ - Элленсъ (Saint Helens)	Ланкаширъ	26,6	71 288
Уиггэвъ (Wigan)	"	8,8	55 013
Уолльсэлль (Wallsall)	Стаффордширъ . . .	30,3	71 789
Уорчестеръ	Уорчестерширъ . . .	12,9	42 908
Уэстъ-Бромвичъ	Стаффордширъ . . .	23,7	59 474
Уэстъ-Гемъ	Эссексъ	19,0	204 903
Честеръ	Чеширъ	11,9	37 106
Шеффилдъ	Йоркширъ	79,5	324 243
Эксетеръ	Девонширъ	7,6	37 404

Населеніе А. и Уэльса съ начала XIX вѣка все время увеличивается, несмотря на значительную эмиграцію. Въ 1801 г. было 8.892,536 жит., въ 1891 г. — 29.002,525 жит., на 226% больше. Считая солдатъ и и матросовъ съ военныхъ и торговыхъ судовъ, въ А. теперь 29.199,066 жит. Значительнѣе всего приростъ населенія былъ въ большихъ торг. городахъ и въ фабричныхъ округахъ въ то время, какъ населеніе многихъ земледѣльческихъ мѣстностей уменьшилось. Эмиграція очень существенно отозвалась на движеніи населенія; эмигрировало въ 1861—71 г. 649,742, въ 1871—81 г. 996,038 и въ 1881—91 г. 1.571,856 англичанъ по рожденію. Послѣдствія этой эмиграціи, однако, почти уничтожаются притокомъ населенія въ Англию изъ Америки, также Ирландіи, Шотландіи и съ европейскаго материка. Хотя въ населеніи А. англійскій національный элементъ преобладаетъ, многочисленныя чужеземныя элементы (особенно иры) всетаки сильно вліяютъ на составъ населенія. Въ 1891 г. на 1000 мужчинъ приходилось въ А. 1064 женщины.

Национальность, характеръ. По Б. Даукинсу первобытные жители А. были родственны эскимосамъ, и въ самомъ дѣлѣ въ глухихъ мѣстностяхъ встрѣчается монгольскій типъ съ косымъ прорѣзомъ глазъ и выдавшимися скулами. Впослѣдствіи пришло темнокожее и курчавое племя, судя по находкамъ въ древнихъ могилахъ родственное иберамъ. Только гораздо позже къ нимъ присоединились кельты, сначала галы, затѣмъ кимры. Еще задолго до того, какъ послѣдніе галы были вытѣснены въ Ирландію, по берегамъ юго-восточной А. поселились голубоглазые, русые бельги. Римское владычество лишь немного повліяло

на составъ населенія, тѣмъ больше вліянія оказало великое переселеніе народовъ, наводнившее новыми элементами послѣ паденія Римскаго государства и британскіе острова. На о. Тенетъ, въ Кентъ, на о. Уайтъ и въ Гампширъ поселились юты; саксы и фризы въ бассейнѣ Темзы, Сусексъ и Эсексъ; англѣ въ центральной и сѣверной А. (см. *англосаксы*). Къ нимъ послѣдствіи присоединились датчане и норвежцы, захватившіе побережья и всю полосу отъ Дёрргэма до Гёртфорда, и, наконецъ, Вильгельмъ Завоеватель съ своими 55,000 франко-нормановъ. Съ тѣхъ поръ не было вооруженнаго переселенія, зато тысячи гугенотовъ и протестантовъ изъ Фландріи и, послѣдствіи, Пфальца нашли въ А. вторую родину. Изъ смѣси всѣхъ этихъ народностей произошли англичане, обыкновенно называющіе себя англосаксами, а на самомъ дѣлѣ заключающіе въ себѣ много кельтскихъ, т. е. британскихъ элементовъ, вслѣдствіе чего Гексли предлагаетъ называть ихъ англобритами. Изысканія Беддоса (Beddoes, „The races of Britain“ Лонд. 1885) доказали, что только отчасти въ сѣверной и восточной А. преобладаетъ тевтонскій типъ, а въ большей части страны тевтонскій и кельтскій элементы уравновѣшены, а кельтскій типъ по мѣрѣ приближ. къ з. выступаетъ все яснѣе. Правда, въ А. въ собственномъ смыслѣ отголоски кельтскаго населенія остались только въ названіяхъ рѣкъ и горъ; но въ Уэльсѣ (см.) большинство населенія говоритъ на кимрскомъ нарѣчій. Въ Корнуэлѣ этотъ языкъ почти исчезъ уже въ началѣ XVIII в.

Ирландцевъ больше всего въ Ланкаширъ, Лондонъ и Юрширъ. Въ А. 23,626 русскихъ, 50,599 нѣмцевъ, 4935 австрійцевъ, 6617 швейцарцевъ, 20,797 французовъ, 21,448 поляковъ, 9909 итальянцевъ и 19,740 американцевъ (изъ Соединенныхъ Штатовъ). Что измѣненіе состава населенія А. путемъ мирнаго переселенія продолжается до нашихъ дней, ясно видно изъ классификаціи населенія по мѣстурожденія. Англичанинъ выше средняго роста (1727 мм.) и крѣпко сложенъ, главн. обр. благодаря питательной, хотя и грубой пищѣ. Национальные кушанья жаренное мясо (у рабочихъ часто замѣняемое саломъ), пшеничный хлѣбъ и тяжелые пудинги. На Рождествѣ даже у бѣдняковъ и въ богадѣльняхъ всегда бываетъ ростбифъ и приготовляемый изъ изюма, муки, почечнаго жира и т. п. плумпуддингъ. Национальные напитки — крѣпкое пиво (эль и портеръ) и можжевельная водка (джинъ). Только зажиточные классы часто пьютъ вино. Пьянство все еще распространено среди простаго народа (раньше и среди высшихъ классовъ), однако пужно сзаться, что оно сильно уменьшилось, благодаря усиліямъ титоталистовъ (см.) и друзей умѣренности. Англичанинъ любитъ тѣлесныя упражненія и борьбу. Любимы и всюду распространены крикетъ, ножной

мячъ и гребля. Есть и поклонники „благороднаго“ бокса, хотя серьезныя кулачныя бои теперь запрещены закономъ; борьбой увлекаются главн. обр. въ Кумберландѣ, Ланкаширѣ и Девонширѣ. Всюду распространены общества разнообразнаго спорта. Скачки принадлежатъ къ любимѣйшимъ народнымъ развлеченіямъ. Часто англичанину приписываютъ безсердечность, но безъ сомнѣнія неосновательно. При первомъ знакомствѣ онъ сдержанъ, даже холоденъ, но способенъ къ настоящей, вѣрной дружбѣ. У него сильно развита любовь къ дому, и свой очагъ (home) онъ обставляетъ всѣми возможными удобствами (comforts). А. любитъ природу, что выражается въ паркахъ, украшающихъ всѣ города, красивыхъ садахъ зажиточныхъ классовъ, въ стремленіи къ деревенской жизни. Главныя черты характера англичанъ — правдивость, справедливость, самостоятельность характера, предприимчивость и стойкость. Религіозность выражается не только во вѣрности, напр. въ празднованіи воскресенья, но проникаетъ въ обыденную жизнь и проявляется въ безчисленныхъ дѣлахъ благотворительности. Правда, гдѣ такъ высоко цѣнится личное достоинство и правдивость, должно быть много и лицемеровъ. Многие въ торговой странѣ стремятся къ наживѣ; но и высшія потребности не гложутъ въ А., какъ показываетъ сильное развитіе наукъ, литературы и искусствъ. Национальная гордость очень развита, иногда даже вырождается въ высокомеріе. Но ни одинъ народъ такъ безпощадно не отличаетъ собственные недостатки, какъ англичане, при чемъ имъ безразлично мнѣніе другихъ народовъ, которыхъ они считаютъ даже неспособными составить себѣ правильное понятіе о дѣлахъ въ А. Англичанинъ говоритъ обдуманно, лишь въ исключительныхъ случаяхъ поддается своимъ чувствамъ и крѣпко держится старыхъ обычаевъ; но увидавъ разъ вредъ послѣднихъ, немедленно приступаетъ къ измѣненію существующаго; однако никогда при этомъ не дѣйствуетъ по обширному, теоретическому плану, но удовлетворяется ближайшимъ, что спасаетъ отъ излишней поспѣшности.

Религія. О количествѣ приверженцевъ отдѣльныхъ вѣроисповѣданій можно судить только приблизительно, однако можно считать, что въ 1891 г. было 1.400,000 католиковъ, 7 милл. диссидентовъ и 80,000 евреевъ, такъ что на англиканскую церковь приходилось 20½ милл. У 5 главныхъ диссидентскихъ сектъ: методистовъ, индепендентовъ (конгрегационалистовъ), баптистовъ, пресвитеріанъ и квакеровъ въ 1882 г. было 12,900 церквей и 8996 духовенства (кромѣ нѣсколькихъ тысячъ добровольныхъ проповѣдниковъ). Всего въ 1891 г. было 24,232 англиканскаго духовенства, 2511 католическихъ священниковъ, 10,057 диссидентскаго духовенства, 5119 миссіонеровъ, чтецовъ и т. п. и 4678 монахинь. Въ 1884 г. существовало около 15,000 англиканскихъ

и 23,341 другихъ церквей и молельнъ. Въ англиканской церкви различаютъ 3 партіи: партію Высокой Церкви (High Church party), Низкой Церкви (Low Church или Evangelical party) и такъ назыв. Широкой Церкви (Broad Church party). Церковь управляется 34 епископами, назначенными королемъ, какъ главой церкви. Примась всей А. архіепископъ кэптербёррійскій, примась собственно А. архіепископъ Йоркскій. Первому подчинены 24 епископства, второму 10. Епископства раздѣляются на 89 архидіаконствъ и 810 сельскихъ деканствъ (rural deaneries), настоятели которыхъ болѣею частью получаютъ доходъ съ церковнаго имущества, а жалованья или вовсе не получаютъ, или не болѣе 300 ф. стерл. Высшее духовенство состоитъ изъ 30 декановъ (deans), съ среднимъ жалованьемъ въ 1450 ф. стерл., 132 соборныхъ настоятелей (canons) съ жалованьемъ въ 350—1260 ф. стерл. и пребendarіевъ (prebendaries). Капиталь духовнаго вѣдомства приноситъ доходъ въ 1 милл. ф. стерл., изъ которыхъ идетъ жалованье епископамъ (2000—15,000 ф. стерл.), высшему духовенству и пр. Низшее духовенство раздѣляется на ректоровъ и викаріевъ (incumbents) и ихъ помощниковъ (curates). Первые, вмѣсто уничтоженной десятины, получаютъ поземельныя и другіе церковныя доходы, послѣдніе болѣею частью весьма скромное жалованье. Приходъ всего 13,979 съ годовымъ доходомъ въ 4,525,395 ф. стерл. Правомъ патронага при замѣщеніи вакансій пользуются землевладѣльцы (8521 случай), епископы (3454) и старые университеты (723). Духовный парламентъ, называемый конвокаціей, не пользуется большимъ авторитетомъ. Въ немъ засѣдаютъ епископы, деканы, архидіаконы, чиновники, назначаемые духовнымъ вѣдомствомъ (proctors), и по 2 представителя низшаго духовенства изъ каждой епархіи. Весь доходъ церкви исчисляется приблизит. въ 8 милл. ф. стерл.

Лица, не принадлежащіе къ государственной церкви, въ настоящее время пользуются всеми правами: съ 1868 г. не платятъ церковныхъ сборовъ и церковный бракъ необязателенъ. Но они не получаютъ отъ государства пособій для своихъ церквей, которыя и зависятъ только отъ добровольныхъ жертвователей. Въ противоположность государственной церкви, въ ихъ церковныхъ дѣлахъ большую роль играетъ свѣтскій элементъ. Духовенство (ministers) избирается и смѣняется прихожанами, церковнымъ имуществомъ управляетъ уполномоченный отъ прихода. Въ А. и Уэльсѣ насчитывается болѣе 100 различныхъ сектъ; одиѣ изъ нихъ исповѣдуютъ мрачный кальвинизмъ, другія самыя свободомысленныя идеи. Выдающуюся роль играетъ въ повѣйшее время организованная на военный манеръ и предводительствуемая „генераломъ“ Бусомъ „армія спасенія“ (см.), имѣющая во всѣхъ болѣе значительныхъ городахъ свои „казармы“,

т. е. церкви. Секуляристы (см.) имѣютъ во многихъ городахъ свои „залы“, позитивисты свои собрания. Агностики увеличиваются въ числѣ.

У католиковъ со времени возстановленія іерархіи въ 1850 г. есть архіепископъ въ Вестминстерѣ и 14 епископовъ. Число католиковъ значительно возросло вслѣдствіе наплыва ирландцевъ. Въ 1780 г. въ А. и Уэльсѣ насчитывалось 69,380 католиковъ (0,88%), а въ 1891 г. 1,400,000 (4,83%).

Очень многочисленны религіозныя общества. Самыя значительныя: Библейское, основано въ 1804 г.; Общество религіозныхъ собесѣдованій (Religions Tract Society), основ. въ 1789 г.; О. поощренія христіанскихъ знаній (Society for promoting Christian knowledge), обнов. въ 1689 г.; далѣе многочисленныя миссіонерскія общества, англиканскія и диссидентскія; выдающіяся изъ нихъ Church Missionary Society и London Missionary Society. Общества для мѣстной проповѣди, для обращенія евреевъ, построенія церквей, вспомошествованія недостаточному духовенству отличаются большимъ числомъ членовъ. Church Institution охраняетъ правительственную церковь, Liberation Society преслѣдуетъ задачу отдѣлен. церкви отъ государства, English Church Union защищаетъ обряды ритуалистовъ (см.), Church Association старается ограничить ихъ. Сюда-же относятся основанныя въ 1884 г. союзы юношей (Joung men's Christian Association) съ болѣе 200,000 членовъ, пользующихся всеми клубными развлеченіями, правда, съ значительной дозой благочестія и безъ права употребленія табака и спиртныхъ напитковъ. Часть многочисленныхъ обществъ трезвости (Teetotal Societies) также носятъ религіозн. характеръ.

Учебныя и ученныя учрежденія. Школьное дѣло А. чрезвыч. быстро развилось съ 1870 г. Училищный законъ этого года принуждаетъ общины заботиться объ открытіи и организаціи элементарныхъ школъ. Гдѣ существующія школы не удовлетворяютъ потребностямъ, школьный совѣтъ (school board), кот. выбирается плательщиками податей и въ которомъ и женщины им. право голоса, заботится объ устраниніи недостатка. Въ этихъ общинныхъ школахъ хотя читается и объясняется библія, но нѣтъ догматическаго обученія Закону Божьему. Школы, содержимыя обществами или частными лицами, считаются „публичными“, если ученики не обязаны присутствовать на урокахъ Закона Божьяго, и инспекторъ отъ высшаго школьнаго управленія им. свободный доступъ въ школы во всякое время. „Публичныя“ школы получаютъ отъ казны субсидіи, кот. съ 1891 г. были настолько увеличены, что во многихъ заведеніяхъ уничтожена была плата за ученіе. Между обществами, оказавшими дѣлу преподаванія значительныя услуги, первое мѣсто занимаетъ: основанное 1808 г., свободное отъ вѣроисповѣдальныхъ ограниченій, British and Foreign School Society и

основ. 1811 г. англійское National Society. Въ 1891 г. въ А. и Уэльсѣ насчитывалось 50,628 учителей и 144,393 учительницы. Въ общемъ, въ 1892 г. было 19,515 публичныхъ элемент. школъ для 5.692,975 дѣтей. Нѣкоторыя изъ этихъ школъ сдѣланы средними учебными заведеніями. Съ большинствомъ городскихъ школъ соединяются фребелевскіе дѣтскіе сады. Недостатокъ въ хорошихъ среднихъ уч. заведеніяхъ все болѣе и болѣе даетъ себя чувствовать. Многочисл. частныя училища и пансіоны этого рода часто не отвѣчаютъ даже самымъ скромнымъ требованіямъ, а пренія уч. заведенія при монастыряхъ и т. назыв. „proprietary schools“, основанныя благотворителями, не удовлетворяютъ всей потребности. Изъ числа 401 гимназій („colleges“ и „grammar schools“) заслуж. особаго вниманія гимназіи: въ Итонѣ, Уинчестерѣ, Гарро, Вестминстерѣ и „Christ College“, „City of London School“ и „Merchant Taylors' School“ въ Лондонѣ. 4 сперва поименованныхъ гимназій занимаются воспитаніемъ сыновей знатныхъ родителей. Университеты существ. въ Оксфордѣ, Кембриджѣ, Дэрргемѣ и Манчестерѣ („Victoria“). Такъ называемый университетъ въ Лондонѣ — только экзаменационное учрежденіе для студентовъ высшихъ колледжей, специальныхъ уч. заведеній и др. Высшіе колледжи представляютъ собою маленькіе университеты съ 1—4 факультетами; число ихъ 15, изъ нихъ 4 женскихъ. Въ А. не много специальныхъ уч. заведеній. Въ Лондонѣ и др. большихъ городахъ существуютъ при госпиталяхъ 25 институтовъ для врачей, студенты кот. допускаются къ практикѣ послѣ испытанія въ „College of Physicians“ или „College of Surgeons“ или въ „Аптекаромъ Обществѣ“. Въ Лондонѣ (Линкольнс-Инъ) есть юридическое училище. Изъ него юристы идутъ сначала обыкновенно въ помощники къ адвокатамъ (barristers) или нотариусамъ; потомъ, послѣ экзамена, вступаютъ уже въ одну изъ юридическихъ корпорацій. Богословскихъ семинарій 56 протестантскихъ и 23 католическія; въ нихъ принимаются также люди, не желающіе принять духовное званіе. Учителя и учительницы готовятъ въ 39 уч. заведеніяхъ (training colleges). Политехническіе институты въ большихъ размѣрахъ существ. въ Бирмингемѣ, Лидсѣ и Лондонѣ; академія для подготовки инженеровъ для Индіи находится у Куперс-Гилла. Кромѣ того слѣд. еще упомянуть: 2 сельскохоз. академіи, 1 ветеринарный институтъ, 4 высшихъ военныхъ училища въ Вульвичѣ и Сэндгерстѣ и 4 музык. консерваторіи. Для техническаго образованія большаго значеніе им. „Science and Art Department“ въ Саутъ-Кенсингтонѣ, кот. открылъ школы: горную, мореходную, высшую художественно-промышленную, 1886 техническихъ (science schools) и 224 училища рисованія.

Между ученými обществами главное мѣсто принадлежитъ „Royal Society“, основ. 1663 г., соответствующему наиболѣе виднымъ научнымъ академическ. институтамъ другихъ странъ. Кромѣ того существ. еще другія многочисл. общества, какъ научныя, такъ и художественныя. По всей странѣ распространены „Literary and Mechanics Institutions“, задача кот. развивающе дѣйствовать на своихъ членовъ посредствомъ поучительныхъ чтеній и музыки. Бесплатныя бібліотеки для чтенія, поддерживаемыя изъ общинныхъ средствъ, существ. теперь въ 102 большихъ городахъ. Подробности см. *Великобританія*.

Земледѣліе и скотоводство. Несмотря на сильное развитіе промышленности, земледѣліе и скотоводство А. очень значительны, хотя число земледѣльцевъ уменьшается съ каждымъ годомъ. Въ 1861 г. ихъ было 1.924,110 чел., въ 1871 г. — 1.559,027 и 1891 г. — 1.311,720. Главныя причины этого — введеніе сельскохоз. машинъ и расширеніе скотоводства въ слѣдствіе громаднаго ввоза хлѣба изъ Америки. Распредѣленіе землевладѣнія въ А. и Уэльсѣ вредно отзывается на пародномъ благосостояніи. Большая пространства заняты запавѣдными имѣніями и майоратами (entailed estates). Настоящіе крестьяне собственники (yeomen) существуютъ только въ нѣкоторыхъ мѣстностяхъ. Сельскіе хозяева въ А. — обыкновенно арендаторы, при чемъ въ рѣдкихъ только случаяхъ могутъ быть увѣрены, что земля останется за ними въ продолженіе многихъ лѣтъ (leaseholder). Впрочемъ, при теперешнихъ обстоятельствахъ, имъ едва-ли представляется опасность прекращенія аренды, т. к. сотни арендованныхъ имѣній (farms) достались помещикамъ, кот. сами не хозяйничаютъ вовсе. Земледѣльцы живутъ большей частью въ маленькихъ домикахъ (cottages) съ огородами. Часто они получаютъ поля въ наемъ за дешевую плату. Заработная земледѣльческая плата во многихъ частяхъ А. очень умѣренна (5½—7 руб. въ недѣлю безъ стола, но съ нѣкоторыми побочными удобствами). Въ 1872 г. въ А. было 486,012 арендаторовъ, изъ кот. 171,714 обработывали менѣе 2 гектаровъ. Средняя величина аренд. имѣній была 23 гектара. Въ 1890 г. насчитывалось 408,040 аренд. имѣній, средняя величина кот. была 23,4 гектара. (О распредѣленіи землевладѣнія см. *Великобританія*).

По отношенію къ земледѣлію А. обыкновенно раздѣляется на 6 округовъ. Сѣв. округъ, при суровомъ климатѣ и позднихъ жатвахъ, отличается превосходнымъ веденіемъ хозяйства. Въ зап. округѣ, простирающемся отъ р. Мёрси до р. Эвонъ въ Сомерсетширѣ, молочное хозяйство и плодоводство составл. главное занятіе. Въ среднемъ округѣ (Мидлалдѣ) земледѣліе и скотоводство одинаково по значенію. На в. преобладаетъ хлѣбопашество; значительно также скотоводство (овцы, рогатый скотъ).

На ю. развито овцеводство и, особенно вблизи Лондона, разведение овощей (также плод. деревьевъ). На ю.-в. занимаются въ одинаковой мѣрѣ разведеніемъ овощей и плод. деревьевъ и молочнымъ хозяйствомъ. Въ Уэльсѣ преобладаетъ скотоводство.

Наибольше употребительны въ А. выгонное хозяйство (отъ 2 до 5 и больше гѣтъ трава, потомъ пшеница и овощи), трехпольное (2 г. хлѣбъ, 1 г. овощи или паръ) и плодочеремѣнное. Волы употребляются для паханія только въ западной А. Паровые плуги и др. машины введены теперь вездѣ. Больше всего воздѣлываютъ пшеницу, особенно въ ю.-вост. графствахъ, и получаютъ 28 кл. съ гектара. Ячмень употребляютъ въ Уэльсѣ и с.-вост. А. еще отчасти какъ хлѣбное зерно. Рожь сѣютъ рѣдко, овесъ больше на с., чѣмъ на югѣ. Картофель воздѣлывается въ ограничен. количествахъ и лучше всего растетъ въ Чеширѣ, Ланкаширѣ и Линкольнширѣ, гдѣ урожай достигаетъ 4—5 тоннъ съ гектара. Изъ остальныхъ полевыхъ продуктовъ главнѣйшіе: бѣлая и шведская рѣпа (turnips), также вообще растенія, служащія кормомъ для скота (клеверъ, эспарцетъ). Свекловицу воздѣлываютъ почти только въ Суффолькѣ, гдѣ (въ Лэвенгемѣ) существуютъ сахароваренныя заводы. Горохъ и бобы относятся къ самымъ обыкновеннымъ полевымъ продуктамъ. Плодоводство болѣе всего развито на в. и ю.-в., большей частью воздѣлываются только яблони, грушевыя, вишневыя и сливыныя деревья. Многочисленныя теплицы доставляютъ превосходные фрукты всевозможныхъ сортовъ. Виноградъ посѣваетъ на широтѣ Лондона и подъ открытымъ небомъ. Между торговыми растеніями важное мѣсто занимаютъ хмель. Онъ разводится почти искл. въ графствахъ Кентъ, Суссексъ, Геррифордширъ, Уорчестерширъ, Сѣрри и Гампширъ. Изъ другихъ культивируем. растеній заслуживаетъ вниманія ленъ, рапсъ (особ. въ Йоркширѣ и Линкольнширѣ для приговлен. масла, на югѣ для корма овецъ), дикій шафранъ (близъ Саффронъ-Уэльденъ въ Эссексѣ), кориандръ, тминъ и карда (въ Эссексѣ), марена и вайда (въ Сѣрри и Кентѣ), горчица (близъ Уисбича), укропъ (въ Дербиширѣ) и др.

Слѣд. таблица показываетъ распределеніе землепользованія А. и Уэльса:

	Гектаровъ (въ тысячахъ)		Въ процентахъ	
	1872 г.	1890 г.	1872 г.	1890 г.
Хлѣбъ и стручков. плоды	3 293	2 718	21,81	18,00
Рѣпа, овощи, картоф. и пр.	1 180	1 071	7,81	7,09
Ленъ	6	1	0,04	0,01
Хмель	25	22	0,17	0,14
Клеверъ, трава	1 292	1 264	8,56	8,37
Паровыя поля	251	200	1,66	1,32
Луга и пастбища	4 663	5 986	30,88	39,66
Лѣса	588	687	3,89	4,55
Верстиякъ, необработ. земли и пр.	3 803	3 152	25,18	20,86
Всего:	15 101	15 101	100	100

Эта таблица показываетъ, какъ сильно въ данный промежутокъ времени развилось скотоводство въ ущербъ земледѣлію; но, съ другой стороны, мы видимъ, что большія пространства прежде необработанной земли стали воздѣлываться вновь.

Скотоводство въ А. достигло высокой степени совершенства. Разводятся тѣ же животныя, какъ и на материкѣ. Между лошадыми замѣчательны бѣговыя и скаковыя (race horses), часто служащія для улучшенія другихъ породъ. Извѣстная порода воронныхъ лошадей, которую разводятъ въ Нортгэмптонширѣ и Лейстерширѣ, происходитъ изъ Фландріи; рыжыя кливлендскія особенно цѣнятся для упряжи и верховой ѣзды. Туффолькъ и Клейдсдэль въ Шотландіи доставляютъ маленькихъ, но выносливыхъ рабочихъ лошадей (ponies). Рогатаго скота различаютъ 4 главн. породы. Девонширская имѣетъ короткую, курчавую рыжую шерсть, толстую шкуру, средней величины рога, хорошее мясо, но мало пригодна для молочнаго хозяйства. Отъ нея происходятъ уэльсская, геррифордская и суссекская породы. Гольдернесская, тисуатерская и дёрргемская породы съ короткими рогами (short-horns) даютъ отличное мясо и много молока. Лэнкеширская порода, имѣющая необикн. длинные рога, разводилась первоначально въ Ирландіи. Суффолькская — происходитъ отъ Галловейской — совсемъ безъ роговъ, большей частью черной или пестрой масти, им. превосходное мясо, даетъ хорошее молоко, хотя немного. Самое лучшее масло доставляютъ Кэмбриджъ, Суффолькъ, Йоркширъ, Сомерсетъ, Глостёръ, Девонъ, Оксфордъ. Большіе круглые сыры, въсомъ 10—40 кл., идутъ изъ Чешира и Глостера; стильтонъ, лучшій сыръ А. — изъ Лейстера. При овцеводствѣ больш. вним. обращается на получение хорошаго мяса, чѣмъ хорошей шерсти. Различаютъ длинношерстныхъ — безрогихъ овецъ, и короткошерстныхъ. Первую породу разводятъ въ особенности въ Тисуатерѣ, Линкольнѣ и Лейстерѣ. Ко второй принадлежатъ овцы Даунсъ на югѣ, степныя — съ черной, и горныя съ рыжей мордой. Беркширскія, глостёрскія, геррифордскія и рѣдвикскія свиньи болше по размѣрамъ, чѣмъ суффолькскія. Самые лучшіе окорока доставляетъ Йоркширъ и Уэстморландъ, лучшее сало — Уилльте, Гампшир и Бѣрксъ. Козы рѣдки, зато домашнія птицы разводятся вездѣ. Знамениты доркингскія, суссекскія и бѣркскія куры, линкольнскіе гуси, норфолькскія и суффолькскія индюшки. Пчеловодство незначительно. Количество скота въ А. и Уэльсѣ:

	1872	1879	1885	1890
Рабочія и заводск. лощ.	1 080 814	1 237 098	1 220 497	1 242 893
Рогат. скотъ	4 504 399	4 772 755	5 421 960	5 322 756
Овцы	20 779 048	21 318 982	19 577 437	19 910 998
Свиньи	2 585 829	1 963 838	2 252 396	2 596 501

Между обществами, кот. много содѣйствовали поднятію сельскаго хозяйства, первое мѣсто занимаетъ Royal Agriculture Society (осн. 1838 г.). Каждый годъ оно устраиваетъ большую выставку. Кромѣ того, почти въ каждомъ графствѣ существуютъ сельскохоз. общества; изъ нихъ Smithfield Cattle Club выдаетъ премію за лучший убойный скотъ. Образцовыя хозяйства, устроенныя частными лицами, отчасти замѣняютъ недостающія земледѣльческія школы.

Рыболовствомъ занималось въ 1891 г. 42,055 чел. Для морск. рыбной ловли было налицо 8063 лодки, изъ кот. употреблялись 6624 (1891). Выручено отъ продажи рыбы 4.983,272 ф. стерл. (кромѣ того 100,000 ф. стерл. за лососину). Ярмутъ (Yarmouth)—главнѣйшая гавань для ловли сельдей; макрели встрѣч. чаще всего на южн. и ю.-вост. берегу; а пильчѣрдъ (вкусная рыба, похожая на анчоусъ) только на берегахъ Корнуоля и Девона. Треска и лохъ ловятся большей частью на вост. берегу. Наилучшихъ устрицъ находятъ на Эссекскомъ и Кентск. берегу (Уайтстэбл, Whitstable), въ Пуль-Гарбѣрь (Pool Harbour) на южн. берегу Уэльса и въ устьѣ р. Мѣрси. Омары многоч. всего на Йоркширскомъ берегу. Изъ рѣчныхъ рыбъ первое мѣсто принадлеж. форели.

О скольконибудь значительномъ правильномъ лѣсномъ хозяйствѣ въ А. почти не можетъ быть рѣчи даже въ принадлежащихъ государству лѣсахъ, занимающихъ площадь въ 25,800 гектаровъ, въ кот. растетъ почти только дубъ; тѣмъ не менѣе А. доставляетъ больше сдѣльнаго лѣса, чѣмъ бы это можно было ожидать при незначительномъ протяженіи лѣсовъ, т. к. многочисленныя деревья разбросаны по полямъ и лугамъ. Крупная дичь содержится только въ паркахъ; часто разводятъ кроликовъ. Пернатая дичь защищается закономъ и распространена по всей странѣ. Излюбленными охотничьими районами служатъ болота и верестяки на сѣверѣ Англии.

Горное и заводское дѣло. Горное и заводское дѣло играетъ въ А. видную роль. Въ 1891 г. въ А. и Уэльсѣ работало въ копахъ 561,637 человекъ, изъ нихъ 513,843 въ каменноугольныхъ копахъ и 18,158 въ желѣзныхъ рудникахъ; кромѣ того 50,576 въ каменноломняхъ. Добыто было 195.880,580 тоннъ руды, угля, солей, глины и т. п., не считая сланца и строительныхъ матерьяловъ. За 1892 г. выработано въ А. и Уэльсѣ.

	тонны	стоим. въ ф. стерл.
Каменнаго угля	154 483 067	58 205 845
Желѣзныхъ рудъ	10 363 488	2 599 474
Цинковыхъ "	20 372	88 881
Свинцовыхъ "	29 219	203 349
Мѣдныхъ "	5 988	11 827
Оловянныхъ "	14 328	734 565
Золотыхъ "	9 990	9 168
Тяжелатаго шпата	19 197	24 318
Сѣрнаго колчедана	10 475	4 792
Марганцовой руды	6 078	4 434
Охры	11 442	16 187
Мышьяка	5 114	43 686
Сланца	418 241	1 025 922
Соли	1 921 719	840 758
Глины	2 531 170	794 770

Почти всѣ минеральныя богатства А. залегаютъ къ зап. отъ линіи, проведенной отъ о. Портланда черезъ Рѣгби къ Гартлпулю. Самыя богатыя угленосныя площади находятся въ Дѣрггэмѣ и Нортумберландѣ (1160 кв. км.), Йоркширѣ и Дербиширѣ (1980), южп. Уэльсѣ (2330), Ланкаширѣ (570) и южн. Стаффордширѣ (248 км. км.). Кромѣ того уголь добывается въ сѣверн. Стаффордширѣ, Кумберландѣ, сѣверн. Уэльсѣ (Деннби и Флинтъ), Лейстерширѣ, Сомерсетширѣ, Ноттингамширѣ, Шропширѣ (Кольбрукдэлъ), Монмутширѣ (Форрестъ офъ Динъ) и Варвикширѣ. Антрацитъ главн. обр. добывается на площади южн. Уэльса. Бурый уголь (лигнитъ) встрѣчается только въ Левонширѣ. Въ 1845 г. было добыто немногимъ больше 30 милл. т. угля, въ 1860 г. 69 милл., въ 1872 г. 94 милл. и въ 1892 г. 154½ милл. т. Гульль предполагаетъ, что угольныя залежи А. до глубины 1300 м. содержатъ около 59,000 милл. т., т. е. слѣдовательно при нынѣшней разработкѣ истощились бы черезъ 400—500 лѣтъ.

Послѣ угля главный предметъ добычи желѣза. Глинистый желѣзнякъ (сферосидеритъ) находится совместно съ залежами угля въ южн. Уэльсѣ и Стаффордширѣ (старѣйшій центръ желѣзной промышленности въ А.), кромѣ того главн. обр. въ Кливеландѣ (Йоркширѣ); красный желѣзнякъ въ сѣверн. Ланкаширѣ (Барро въ Фѣрнесѣ) и Кумберландѣ; бурый желѣзнякъ въ Нортгемптонѣ, Белфордѣ, Линкольнѣ и т. д. Въ 1740 г. добыто 17,000 т. сырого желѣза, въ 1796 г. уже 125,000 т., въ 1820 г. 400,000, въ 1860 г. 2.890,000, въ 1872 г. 4.700,000, въ 1882 г. 8.493,387, въ 1892 г. 5.736,762 т., для чего понадобился ввозъ 3,7 милл. т. руды изъ-за границы. Самыя замѣчательныя желѣзоплавильныя заводы находятся въ Йоркширѣ (1.595,193 т., особенно въ Кливеландскомъ окр.), Кумберландѣ, Дѣрггэмѣ, Ланкаширѣ, Стаффордширѣ и южн. Уэльсѣ. Однако изъ 599 доменныхъ печей въ 1892 г. работали только 284. Олово встрѣчается въ Корнуэльсѣ и Девонширѣ и вывозилось отсюда еще финикійцами. Въ 1750 г. добыто 2876 т., въ 1830 г. — 4444, въ 1850 г. — 10,462, въ 1872 г. — 9560, въ 1892 г. — 9270. Свинецъ добывается въ Дербиширѣ еще со времени римскаго владычества, въ XIII в. онъ найденъ въ Уэльсѣ, а впоследствии и въ другихъ мѣстахъ. Больше всего металла доставляютъ западн. Дѣрггэмъ, Флинтширѣ, Дербиширѣ (Гай-Пикъ), Нортумберландѣ (Эллендэлъ), Кумберландѣ (Эльстонъ Муръ), Шропширѣ, южн. Уэльсѣ (Кардиганъ). Свинцовыя руды часто содержатъ серебро. За 1860 г. добыто свинца 58,000 т., въ 1872 г. — 55,000 т., въ 1892 г. — 21,515 тоннъ. Серебра добыто 133,222 унции, стоим. въ 22,101 ф. стерл. Мѣдныя руды встрѣчаются главн. обр. въ Корнуэльсѣ и Девонѣ. Добыча была сильно подвержена колебаніямъ; за 1860 г. добыто больше всего, 15,968 т.; съ тѣхъ поръ добыча постоянно уменьшается (за 1892 г.

495½ т.). Кроме того изъ привозной мѣдной руды и мѣдистаго сланца выработано 77,857 т. Цинкъ добывается главн. обр. въ Кумберландѣ, Девонширѣ, Флинтширѣ и Кардиганширѣ. Въ 1892 г. добыто 8029 т. цинка. Въ сравненіи съ названными всѣ остальные металлы имѣютъ для А. второстепенное значеніе. Золотая руда разрабатывается только въ Мѣрионетширѣ (Дольгелли); въ 1892 г. добыто 2835 унцій стоим. въ 10,511 ф. стерл., кроме того изъ мѣдистаго сланца 1690 унц. Марганцовая руда встрѣчается главн. обр. въ Мѣрионетширѣ, затѣмъ въ Девонширѣ и Дербиширѣ; сурьмяныя и вольфрамовыя руды въ Корнуэльсѣ, мышьяковыя въ Корнуолѣ и Девонширѣ. Разработка никеля и кобальта прекратилась. Изъ неметал. наибольшее значеніе имѣетъ поваренная соль. Соляные источники Нортвича и др. въ Чеширѣ и Дройтчиа въ Уорчестерѣ разрабатываютъ съ пезапатныхъ временъ; но богатые залежи каменной соли въ Чеширѣ были открыты только въ 1670 г. Въ 1823 г. уничтожена крайне обременительная пошлина на соль. Въ 1892 г. добыто 140,453 т. каменной соли и 1.781,266 т. солей изъ рассоловъ и морской воды (общ. стоим. 840,758 ф. стерл.); изъ нихъ 654,136 т. вывезено, большею частью, въ Британскую Индію.

Въ камнѣ для построекъ нѣтъ недостатка. Особенно цѣнятся оолитовый известнякъ изъ Линкольна, Кента, Рѣтлэнда, окрестностей Бата и Портланда; магнезійный известнякъ изъ сѣверной А. (между Тайномъ, Дерби и Ноттингэмомъ); песчаникъ изъ долины Дарли въ Дербиширѣ, изъ Йоркшира и Кента; гранитъ изъ Корнуэльса, Девона и Кумберланда; сѣнитъ съ Мальвернскихъ холмовъ и изъ Лейстера; порфиръ изъ Корнуэльса, Кумберланда и Уэльса; грюшштейнъ изъ Корнуэльса и Лейстера. Въ сѣверн. Уэльсѣ (Фестиніогъ) и Йоркширѣ ломаютъ плитнякъ; въ Корнуэльсѣ, Девонѣ, Кумберландѣ, Уэстмѣрландѣ и особенно сѣверн. Уэльсѣ сланецъ для крышъ; въ Уэстмѣрландѣ, Дерби, Девонѣ и Энглеси мраморъ. Кирпичная глина встрѣчается часто; многочисленныя кирпичныя заводы (43,688 рабочихъ) доставляютъ большую часть строительнаго матерьяла. Кроме обыкновенной горшечной глины близъ ст. Остеля въ Корнуэльсѣ находится фарфоровая (каолинъ), близъ Стаурбриджа огнеупорная и близъ Пуля въ Дорсетѣ трубочная глина. Жернова выработываются въ Нортумберландѣ, Ланкаширѣ, Йоркширѣ, Дербиширѣ и сѣверн. Уэльсѣ. Валяльная глина встрѣчается въ Сѣрри, Бедфордширѣ, близъ Бата и въ Кентѣ. Изъ драгоценныхъ камней заслуживаютъ упоминанія опаль, горный хрусталь, аметистъ, топазъ и турмалинъ изъ Корнуэльса, малахитъ изъ Корнуэльса, Кумберланда и сѣверн. Уэльса, гранатъ изъ Корнуэльса и Кумберланда, плавленый шпатъ изъ Дербишира, Кумберланда и Корнуэльса, агатъ съ береговъ Йоркшира и янтаръ, находимый иногда на берегахъ

Норфолька и Суффолька. Алебастръ встрѣчается въ красномъ песчаникѣ Чешира, Ланкашира и Дербишира. Въ Борродэлѣ (Кумберландѣ) добывается прекрасный графитъ. Копролиты (фосфориты) часто собираются для удобренія полей. Упомянемъ еще тяжелый шпатъ (Нортумберландъ и Шронширѣ), квасцы (берега Йоркшира), гипсъ и асфальтъ (Шронширѣ, Дорсетъ и Уилльтширѣ).

Промышленность. А. стоитъ во главѣ мануфактуры всѣхъ странъ міра. Первое мѣсто между всѣми отраслями промышленности занимаетъ производство суконъ, полотень и т. п. изъ шерсти, хлопчатой бумаги, шелка, льна и др.; въ 1891 г. работало 1.128,539 человекѣвъ (628,001 женщинъ) кроме тѣхъ, которые занимались изготовленіемъ необходимыхъ для мануфакт. машинъ. Въ 1890 г. было 6180 ткацкихъ фабрикъ съ 50,2 милл. веретенъ и 722,406 механическихъ станковъ. Шерстяное производство (въ 1891 г. 254,585 рабочихъ) было извѣстно еще въ римскій періодъ; однако тонкія сукна научились дѣлать только послѣ привлеченія фламандскихъ ткачей (съ 1665 г.). Механическія ткацкія станки вошли въ употребленіе уже съ 1785 г., но разрѣшены закономъ только въ 1807 г. Центръ шерстяного производства въ настоящее время Йоркширѣ (особенно Гѣддерсфильдъ, Брэдфордъ, Лидсъ и Дьюсбѣри); однако и западная А. все еще славится своими сукнами (Брэдфордъ въ Уилльтсѣ, Страудъ и Дѣрсли въ Глостерѣ). Брэдфордъ въ Йоркширѣ — центръ вурстедской мануфактуры, названной такъ по нынѣ незначительной деревнѣ въ Норфолькѣ. Шерстяныя одѣяла изготовляются главн. обр. въ Дьюсбѣри, ковры въ Киддерминстерѣ, Галифаксѣ и Дьюсбѣри, фланель въ Ланкаширѣ и Уэльсѣ (Ньюгоунъ). Хлопчатобумажное производство страшно разрослось со времени изобрѣтенія въ 1767 г. прядильной машины. Оно сосредоточено почти исключительно въ Ланкаширѣ и смежныхъ частяхъ Йоркшира, Чешира и Дербишира; центры его Блэкбѣри, Эштонъ на Линѣ, Манчестеръ съ Сальфордомъ, Ольдгэмъ, Больтонъ, Бѣрри, Стокпортъ и Роддаль. Чулки (49,087 рабочихъ) преимущественно идутъ изъ Лейстера и Ноттингэма. Шелковое производство зародилось въ XIV в. и въ 1665 г. было улучшено французскими переселенцами. Уничтоженіе пошлины на заграничные шелковые товары въ 1860 г. и измѣненіе моды сильно подорвали его, число рабочихъ упало съ 112,553 (1861) на 47,882 (1891). Центры его Спиттельфильдъ (въ Лондонѣ), Мэкельсфильдъ въ Чеширѣ, Манчестеръ и Ли въ Ланкаширѣ, Ковентри въ Уарвикширѣ, Дерби и Ликъ въ Стаффордѣ. Полотняное производство (8166 рабочихъ) имѣетъ второстепенное значеніе. Его центры Лидсъ и Барнсли въ Йоркширѣ и нѣсколько мѣстечекъ въ Ланкаширѣ. Плетеніемъ кружевъ въ 1891 г. занималось 34,746 человекѣвъ, большею

частью жещинъ. Славятся кружева изъ Ноттингэма, Ведфорда и Бёкингема. Шляпы изготовляются главн. обр. въ Стокпортъ, Эштонъ на Линъ и Лондонъ (28,948 рабочихъ) и служатъ предметомъ экспорта за границу. Солому плетуть почти исключительно въ Бедфордширъ, Гёртфордъ и Бёкингэмширъ; перчатки изготовляются въ Ювилъ и Уорчестеръ; сапоги и башмаки въ Нортгэмптонъ и Лейстеръ.

А. издавна славилась производствомъ металлическихъ предметовъ, хотя въ нѣкоторыхъ отрасляхъ теперь и отстала отъ иныхъ странъ на материкъ, такъ что часть желѣза привозится изъ Бельгіи и стали изъ Германіи. Желѣзное производство (380,193 рабочихъ) сосредоточено въ Стаффордширъ и сосѣднемъ Уарвикширъ (Вульвергэмптонъ), Шропширъ (Веллингтонъ), Ланкаширъ (Болтонъ, Ольдгэмъ), Горкширъ (Шеффильдъ, Брэдфордъ и Лидсъ), Дёрргэмъ (Стоктонъ) и южн. Уэльсъ (Мертиръ Тайдвилъ). Оловянное производство (46,240 рабочихъ) существуетъ почти исключительно въ южн. Уэльсъ (Глеморгэнь) и Корнуэльсъ. Машиннымъ производствомъ въ 1891 г. занималось 210,974 человекъ, изготовленіемъ инструментовъ и приборовъ 51,936. Изъ Бирмингема и его окрестностей главнѣйш. обр. идетъ оружіе, всевозможные стальные предметы, ювелирные подѣлки, предметы изъ британскаго металла, гвозди, винты, пуговицы, ремесленные инструменты, стальные перья и машины. Изъ Шеффильда и его окрестностей идетъ большая часть ножей, пилы, золоченые и серебряные предметы высокаго достоинства. Въ Манчестерѣ изготовляются машины для хлопчато-бумажнаго производства. Лондонъ славится своими ювелирными товарами и замками. Паровыя машины дѣлаются главн. обр. въ Бирмингэмъ, Биркенгеддъ, Ноттингэмъ, Дерби и Ньюкастль. Въ Лондонѣ, Прескотъ и Ковентри значительное часовое производство. На верфяхъ въ 1891 г. работало 70,517 человекъ и построено 633 судна (изъ нихъ 416 пароходовъ) вмѣст. 410,885 т. Желѣзныя суда строятся въ огромныхъ мастерскихъ въ Тайнскихъ гаваняхъ, Гартльпулъ, Сѣндрлендъ, Стоктонъ и Миддельсбро.

Кожевенное производство значительно развито. Лучшій сѣдельный товаръ идетъ изъ Лондона и Бирмингема; эти же города вмѣстѣ съ Манчестеромъ и Ливерпулемъ доставляютъ лучшіе экипажи. Глинянымъ производствомъ (56,600 рабочихъ) занимается главн. обр. населеніе, такъ назыв., Глинянаго округа (Potteries) въ Стаффордширъ. Лучшій фарфоръ идетъ изъ Уорчестера, Дерби и Лондона. Первыми успѣхами въ стеклянномъ производствѣ (26,160 рабочихъ) А. обязана итальянскимъ и французскимъ переселенцамъ; въ 1773 г. былъ построенъ близъ Ливерпуля первый зеркальный заводъ; большая часть кронгаса и бутылочнаго стекла вырабатывается въ окрестностяхъ Тайна, флинтгласа и зер-

кальнаго стекла въ Прескотъ, Бирмингэмъ и Лондонъ. Химическіе заводы (56,047 рабочихъ) существуютъ преимущественно на с. (Ньюкастль и Гэтсгэдъ). Писчебумажный товаръ (20,043 рабочихъ) славится по всему свѣту. Извѣстнѣйшіе пивоваренные заводы расположены въ Бёртонъ на Трентъ (для эля) и въ Лондонъ (главн. обр. для портера). Центры табачной промышленности Лондонъ, Ливерпуль и Бристоль. Дальн. см. *Великобританія*.

Промышленность питаетъ въ А. большую часть населенія, чѣмъ въ какомъ бы то ни было другомъ государствѣ. Положеніе англійскаго рабочаго и ремесленника въ общемъ хорошо. Онъ трудолюбивъ и, несмотря на болѣе короткій рабочий день, какъ говорятъ, работаетъ больше и лучше, чѣмъ его сосѣдъ на материкъ. Какъ и всѣ англичане, онъ очень уважаетъ законы, и при частыхъ стачкахъ (strikes) рѣдко случаются насилія. Распространенные во всей странѣ рабочіе союзы (trades unions) много способствуютъ возможности стачекъ, потому что члены ихъ получаютъ во время забастовокъ воспомоществованіе изъ союзной кассы (см. *рабочіе союзы*). Вообще товарищества въ А. сильно развиты. Если товарищества посылаютъ registrar'у, назначаемому правительствомъ, свои уставы и годовые отчеты, они пользуются правами корпорацій. Большую роль между ними играютъ такъ назыв. дружественные союзы (friendly societies), оказывающіе врачебную и иую помощь членамъ и выдающіе пенсіи старикамъ и вдовамъ. Многие изъ нихъ организованы на подобіе масонскихъ орденовъ, напр., Old Fellows и Foresters. Этихъ союзовъ около 18,500 съ 6 милл. членовъ и капиталомъ въ 15 милл. ф. стерл. Сберегательныя кассы отчасти подчинены почтовому вѣдомству (Post office Savings Banks), отчасти находятся подъ правительственнымъ контролемъ (Trustees Savings Banks). Первые платятъ 2½/100, послѣднія 3/100. Капиталь, положенный въ кассахъ обоюродна, равнялся въ 1850 г. 28,9 милл., въ 1873 г. 53,6 милл., въ 1892 г. 100,2 милл. ф. стерл. Въ 1892 г. было внесено 28,5 милл., выдано 26,2 милл. ф. стерл.

Пути сообщенія. Между учрежденіями, способствующими чрезвычайно оживленному внутреннему сообщенію въ А., первое мѣсто занимаютъ жел. дороги. Копножел. дороги существуютъ съ 1797 г. въ Шропширъ и южн. Уэльсъ, первая паровая жел. дорога (изъ Стоктона въ Уоррингтонъ) открыта 1825 г. Съ тѣхъ поръ желѣзнодорожное дѣло развивалось очень быстро, хотя правительство предоставило частнымъ лицамъ постройку дорогъ, не принимая въ этомъ дѣлѣ никакого участія. Въ 1859 г. длина желѣзнодорож. путей въ А. и Уэльсъ была 11,762 км., 1873 г.—18,296 км., 1892 г.—26,420 км.; устройство путей обошлось въ 777 мил. ф. стерл. Перевезено было 763 мил. пассажировъ (не считая владѣльцевъ сезонныхъ билетовъ и 26½ мил. тоннъ гру-

зовъ. Расходовъ по эксплуатаціи было 39,2 мил. ф. стерлинг. при валовомъ сборѣ 70 мил. ф. ст. Конножел. дороги им. протяженіе 1200 км. и перевезли 463 мил. пассажировъ (1892). Въ 1555 г. уже изданъ былъ законъ объ устройствѣ шоссеиныхъ дорогъ, вмѣнившій мѣстнымъ властямъ въ обязанность заботиться о дорогахъ въ своемъ округѣ. Общинные представители получили въ 1835 г. право взиманія налоговъ для поддержанія дорогъ. Кромѣ этихъ общинныхъ дорогъ есть еще много построенныхъ частными предпринимателями, такъ называемыхъ „шлагбаумныхъ дорогъ“ (turnpike-roads), кот. теперь тоже большей частью перешли во владѣніе общинъ. Длина дорогъ ввѣ города въ общемъ составляетъ 190,180 км.

Судоходныя рѣки уже упомянуты выше. Каналами А. очень богата; въ нѣсколькихъ мѣстахъ они пересѣкаютъ всю страну поперекъ и соединяютъ Нѣмецкое море съ Ирландскимъ. Ихъ торговое значеніе упало съ тѣхъ поръ, какъ большая часть перешла въ руки желѣзнодорожниковъ, кот. устранили всякую конкуренцію. Общая длина каналовъ—5000 км. Огромный каналъ изъ Ливерпуля въ Манчестеръ, доступный и для большихъ морскихъ судовъ, въ наст. время оконченъ. Подробности о сухопутной и морской торговлѣ, почтовомъ и телеграфномъ дѣлѣ см. *Великобританія*.

Призрѣніе бѣдныхъ. Законъ о бѣдныхъ существуетъ въ Англіи съ 1661 г., а въ 1834 г. призр. бѣдныхъ упорядочено и доведено до теперешняго положенія. Каждый церковный приходъ обязанъ содержать своихъ бѣдныхъ. Мировые судьи выбираютъ надзирателей (overseers), взыскивающихъ сборъ въ пользу бѣдныхъ; заведываніе находится въ рукахъ попечителей (guardians), кот. выбираютъ плательщиками сбора и къ которымъ по должности принадл. и мировые судьи. Обыкновенно нѣсколько приходо-въ соединяютъ въ одинъ округъ попеченія о бѣдныхъ (poor-law union) и содержатъ домъ призрѣнія (workhouse), школу для бѣдныхъ и больницу. Такихъ округовъ въ 1891 г. было 648. Бѣдные либо принимаются въ дома призрѣнія (indoor relief), либо получаютъ помощь извнѣ (outdoor relief). Численность призрѣваемыхъ бѣдныхъ болѣе или менѣе сильно колеблется; 1888 г. ихъ было въ среднемъ 796,802, въ 1892 г.—740,853. Изъ нихъ было работоспособныхъ 102,674 (1888) и 96,196 (1892). Расходъ на бѣдныхъ былъ 1880 г.—8,0 мил. ф. стерл., 1892 г.—8,8 мил. ф. стерл. На 10,000 жит. приходилось (1892) 255 бѣдныхъ (въ Германіи 1885 г. 340); наибольшее число бѣдныхъ въ графствахъ, занимающихся земледѣліемъ, наименьшее на Ланкаширѣ, изобилующемъ городами. Въ день послѣдн. народн. переписи 1891 г. въ домахъ призрѣнія наход. 194,320 бѣдн., въ больниц. 49,341, въ домахъ для умалишенн. 74,608, въ тюрьмахъ 20,742 и въ заведеніяхъ для малолѣтнихъ преступниковъ 20,408.

Мѣстное управленіе. Сохраненіе общественнаго порядка и спокойствія, заботы о бѣдныхъ, дороги, освѣщеніе, рынки и колесное сообщеніе, народное здравіе и разныя другія дѣла принадлежатъ къ сферѣ вѣдѣнія органовъ мѣстнаго управленія, находящихся подъ наблюденіемъ учрежденнаго въ 1871 г. Local government Board. Съ 1888 г. въ Англіи и Уэльсѣ насчитывается 62 графства (administrative counties) и 64 города графства (county boroughs). Высшее должностное лицо въ графствѣ—лордъ-лейтенантъ, пожизненно назначаемый короной, преимущественно, изъ числа крупныхъ землевладѣльцевъ; рядомъ съ нимъ—савѣтъ графства (county-council), члены котораго выбираются всѣми плательщиками податей на 3 года. Въ county boroughs управленіе находится въ рукахъ городского савѣта. Горожане (burgesses или citizens) 294 городовъ избираютъ членовъ савѣта на 3 года (councillors). Кромѣ этихъ простыхъ савѣтниковъ существуютъ еще т. н. ольдермены (aldermen), которые также входятъ въ составъ савѣта, избираются членами послѣднихъ и являются его наиболѣе почетнымъ и устойчивымъ элементомъ. Ольдермены выбираютъ на шесть лѣтъ. Если въ ольдермены попалъ простой савѣтникъ, открывается новая вакансія. Мэръ (mayor), выборное лицо, стоитъ во главѣ городской корпораціи. Право голоса имѣютъ всѣ (женщины также) занимающіе домъ или часть дома, все равно для какой цѣли; необходимо жить въ городѣ или не далѣе семи миль въ его районѣ. Городскимъ савѣтамъ принадлежатъ администрація городскихъ имуществъ, взиманіе налоговъ, принятіе мѣръ, нужныхъ для общественной гигиены и здравія, замѣщеніе городскихъ должностей и пр. Лондонъ (городъ и графство) имѣетъ особую организацію. Сверхъ того, въ 1360 городскихъ и сельскихъ округахъ функционируютъ избранныя плательщиками податей т. н. local boards или improvement commissions, пользующіяся многими правами настоящихъ городскихъ савѣтовъ. Въ каждомъ приходѣ (parish или township) есть одинъ или нѣсколько „надзирателей надъ бѣдными“ и въ большинствѣ случаевъ—выборное приходское собраніе (vestry). Организація приходскихъ собраній завершена въ 1894 г. (зак. 5 марта). Дѣленіе графствъ на hundreds (сотни), wardtakes и пр. утратило нынѣ всякое реальное значеніе.

Правосудіе. Въ Англіи различаютъ тройкаго рода юридическія нормы: обычное право, образовавшееся путемъ практики (Common Law), „справедливое“ (Equity law) право и право, содержащееся въ парламентскихъ статутахъ (Statute Law). При разборѣ дѣлъ руководящее значеніе имѣютъ рѣшенія судей, заключающіяся въ прежнихъ судебныхъ актахъ. Лишь въ судахъ духовныхъ и адмиралтейскихъ примѣняется, отчасти, подлинное каноническое и римское право. Судопроизводство, даже въ предваритель-

ныхъ стадіяхъ—публичное. Каждый свободенъ лично вести свое дѣло передъ судомъ; обыкновенно это поручается адвокатамъ и стряпчимъ (counsel, barrister, solicitor). Господствующее начало — частная жалоба, но, по извѣстнымъ уголовнымъ дѣламъ, съ 1880 года, обязательно вмѣшательство Director of public prosecutions. Уголовныя дѣла, кромѣ случаевъ немедленнаго признанія, преступленія политической и печати всегда, гражданскія дѣла въ значительной части — разсматриваются при участіи присяжныхъ. Судьи назначаются пожизненно и отставлены могутъ быть лишь за дурное поведеніе. Высшее судебное мѣсто соединеннаго королевства — Палата Лордовъ, при чемъ голосъ имѣютъ лишь пары — бывшіе или настоящіе судьи. Въ настоящее время кругъ ея судебной власти весьма ограниченъ. Апелляціи на рѣшенія судовъ колониальныхъ и духовныхъ приносятся судебному комитету Тайнаго Совѣта (Judicial Committee of the Privy Council). Настоящей же высшей инстанціей для судовъ Англій и Уэльса является съ 1873 г. Supreme Court of Judicature, состоящей изъ Высшаго Суда (High Court of Justice) и Апелляціоннаго суда (Court of Appeal). Въ первомъ существуетъ отдѣленіе дѣлъ о раздѣлѣ наслѣдства, объ опекахъ и др., отдѣленіе для дѣлъ гражданскихъ и уголовныхъ, рѣшаемыхъ по обычному праву съ участіемъ присяжныхъ, отдѣленіе для дѣлъ брачныхъ, о завѣщаніяхъ и адмиралтейства. Ежегодно четыре раза члены Высшаго Суда совершаютъ по Англій круговые объѣзды, и засѣдаютъ при участіи присяжныхъ въ 59 городахъ, разсматривая болѣе важныя дѣла самыхъ разнообразныхъ категорій. Въ Court of Appeal (апелляціонная инстанція для High Court) предсѣдательствуетъ лордъ-канцлеръ. Члены этихъ высшихъ судилищъ имѣютъ содержанія отъ 5000—10,000 фунт. стерл. Отчасти конкурируя съ High Court, отчасти, въ качествѣ подчиненныхъ ему судовъ низшей инстанціи, дѣйствуютъ созданные въ 1847 г. суды графствъ (County-Courts) по дѣламъ гражданскимъ и конкурснымъ. Менѣе значительна уголовно-судебная власть мировыхъ судей (justices of the peace). Они назначаются по представленію лордъ-лейтенанта — лордомъ-канцлеромъ. Въ такъ назыв. petty session они рѣшаютъ угол. дѣла и назначаютъ взысканія за легкіе проступки суммарно, въ четвертныхъ же сессіяхъ (quarter sessions) судятъ за преступленія съ присяжными. Въ городахъ функціи мирового судьи принадлежатъ обыкновенно мэру; но въ полицейскихъ судахъ засѣдаютъ особые судьи на жалованьѣ (stipendiary magistrates); на четвертныхъ сессіяхъ предсѣдательствуетъ recorder, тоже состоящій на жалованьѣ. Исполнительныя функціи принадлежатъ шерифу (high sheriff), назначаемому короной. Онъ же завѣдываетъ образованіемъ жюри. Наконецъ, упоминаемъ еще о coroner'ѣ, который

выбирается землевладельцами и имѣетъ своей обязанностью производство слѣдствія и обвиненія въ случаяхъ смерти, выдѣляющихся своей необычностью.

Въ частности, объ уголовномъ правосудіи надо сказать, что смертная казнь на практикѣ назначается обыкновенно только за убійства. Въ числѣ прочихъ наказаній назначаются каторжныя работы въ одной изъ 11 государственныхъ тюремъ, заключеніе въ тюрьму съ обязательнымъ трудомъ или безъ него, наказаніе плетми и пр. Существуютъ мѣста для исправленія малолѣтнихъ преступниковъ и школы для бездомныхъ дѣтей рабочихъ. Ссылка за море уничтожена въ 1858 году. Общее количество преступленій постоянно уменьшается.

Англо-африканская Озерная Компания (African Lakes Company), учреждена въ Англій въ 1878 г., основала станціи у оз. Ніасса и р. Шира, съ цѣлью завладѣть торговлею по нижнему теченію р. Замбези, а также по оз. Ніасса и р. Шира до оз. Танганика. Начата была постройка дороги отъ Каронги у с.-з. части оз. Ніасса къ ю. части озера Танганика; но эта „Стевенсонова дорога“, стоившая громадныхъ денегъ, была выстроена лишь на 4 дня пути. Какъ коммерческое предпріятіе компанія не имѣла успѣха. Увеличеніе Португаліей пошлинъ по р. Замбези, а также непрерывная борьба съ арабскими работниками претятствовали какому бы то ни было успѣху, пока въ 1888 г. Англія не распространила свой протекторатъ на государства Матабеле и Баротзе, равно какъ и на область около оз. Ніасса; кругъ дѣятельности компаніи расширился до озеръ Бангвеоло и Мѣро и дѣла ея значительно поправились. Компанія владѣетъ въ настоящее время 12 станціями; главная станція Мапдала на в. отъ р. Шира. На оз. Ніасса компанія содержитъ свой пароходъ.

Англо-Восточно-африканская Компания, см. *Британск. Восточн. Африка*.

Англоманія, стремленіе подражать англ. нравамъ и обычаямъ.

Англонорманскій или англофранцузскій языкъ. Это названіе носитъ французскій языкъ въ той формѣ, въ какой онъ былъ занесенъ въ Англію норманскими завоевателями въ 1066 г. и преобразовался подъ влияніемъ англійскаго языка. Англо-норманская литература пачинается съ законовъ Вилгельма Завоевателя (1070); въ XII в. она состояла, гл. обр., изъ хроникъ и поучительныхъ сочиненій. Съ 1204, когда Нормандія снова соединилась съ Франціей, А. я. быстро приходитъ въ упадокъ и въ XIV в. исчезаетъ изъ литературы; только въ документахъ и законахъ онъ сохранился вплоть до XVI в. До XIV в. онъ служилъ въ Англій языккомъ двора, дворянства, судопроизводства и школы, благодаря чему тамъ появились старѣйшіе учебники французскаго языка въ XIII в. См. Stürzinger, Orthographia gallica

(Гейлбр. 1884); Scheibner. Ueber die Herrschaft der französischen Sprache in England (Аннабергъ 1880).

Англосаксонский языкъ и литература. Въ половинѣ V в. болѣею частью нынѣшней Англии, а позже также и южной Шотландіей, овладѣли англъ, саксы и юты, говорившіе на нижне-пѣм. нарѣч., приближавшемся къ нарѣчію фризоевъ. Періодъ развитія этого языка на новой почвѣ до 1100 г. наз. старо-английск. и англосаксонскимъ. Въ половинѣ IX в. благодаря политическому и культурному значенію Вессекса, языкъ его сталъ въ положеніе литерат. англ. яз.; болѣшая часть поэтическихъ памятниковъ написана именно на немъ. Приходя въ соприкосновеніе съ другими языками, а.-с. испытывалъ на себѣ ихъ вліяніе; слабѣе всего было вліяніе кельтскаго яз.; сильнѣе — вліяніе латыни, наступившее вмѣстѣ съ введеніемъ христіанства. Въ концѣ ст.-англ. періода замѣтно также вліяніе датчанъ, начиная съ 787 г. совершавшихъ набѣги на Англию и на нѣкоторое время даже водворившихся въ ней (1016—1042). Письменными знаками англосаксовъ до христіанства были руны; послѣ введенія его обычный латинскій алфавитъ съ добавленіемъ для недостающихъ знаковъ (w и th) изъ ручнскаго. Согласные въ общемъ соотвѣтствуютъ готскимъ, ниже-пѣмецк. и ново-англ. Вокализмъ отличается обиліемъ повышений (a = ae, au = ea, eu = eo и т. п.) Флексія, по сравненію съ готской и старо-сѣверной, является значительно ослабѣвшей. Слѣды удвоенія сохранились. Завоеваніе Англии норманнами умалило значеніе А.-с. яз., опустившагося теперь на степень простонароднаго разговорнаго языка (см. *английскій языкъ*). Литература: Грамматич. матеріалъ у Rask'a (1817), J. Grimm'a, Heyne (Laut- und Flexionslehre der altgermanischen Dialekte, 3 изд. 1880), Koch'a (Englische Grammatik, 1863 сл.) и др. Sievers, Angelsächsische Grammatik (2 изд. 1886), Cosijn, Altwestsächsische Grammatik (1886—88), Pogatscher, Lautlehre der griechischen, lateinischen und romanischen Lehnworte im Altenglischen (1888), Körner. Einführung in das Studium des Angelsächsischen (1878). Словари: Grein'a (1861—64 и сокращ. обраб. 1883), Ettmüller'a (1851), Leo (1877) и Bosworth-Toller (1882 сл., неоконченный и самый полный).

Англосаксонская литература.

Поэтические памятники собраны у Grein'a въ его Bibliothek der angelsächsischen Poesie (2 изд. 1883 сл., 2 т.). Они имѣютъ не только историческое, но и эстетическое значеніе. Метрическая форма ихъ — обыкновенно Langzeile (изъ 2-хъ полустишій) съ 4-мя удареніями и алитераціей. Стилистическими особенностями являются: параллелизмъ, скачки въ изложеніи, иносказательность выраженія, блестящія описанія... Важ-

нѣйшимъ эпическимъ произведеніемъ должно считаться „Беовульфъ“ (см.) и эпизодъ „Нападеніе на Финсбургъ“. Въ 1860 г. Стефенсомъ были найдены два отрывка: „Финсбургъ и Вальдере“ (см. *Беовульфъ*, изд. Grein'a) и, такъ наз., „Widsithlied“, какъ бы каталогъ къ древне-германской сагѣ. Прибавимъ къ этому полулирической отрывокъ: „Битва при Брунданбургъ“ (938) и стихотвореніе на смерть Бирхтота (991). Библейско-эпическими поэтами англосаксовъ были: Кедмонъ (Ceadmon), авторъ „Бытій, Исхода, Даниила и Юдиѣи“ и Киневульфъ, авторъ „Христа“, „Елены“ и др. (VIII в.). Аналогичны, по характеру обработки, различныя легенды вродѣ „Андрея“, такъ же приписываемаго Киневульфу. Лирическое творчество англосаксовъ выразилось въ „Погребальной пѣснѣ“ Беды, гимнъ „О сотвореніи міра“ (VII в.) Кедмона, „Странникъ“, изображающемъ печаль челоувѣческой жизни, въ „Жалобѣ женщины“, оклеветанной родственниками мужа, въ „Морякъ“, герою котораго безпокойное море дороже всего на свѣтѣ. Дидактическимъ характеромъ отличается „Пѣснь о рунахъ“, истолковывающая поэтически ихъ значеніе. Интересны также живыя и образныя „загадки“ Киневульфа. Образцомъ позднѣйшей свѣтской прозаической литературы можетъ служить переводъ латинской повѣсти объ „Аполлоніи Тирскомъ“. Древнѣйшимъ памятникомъ А.-с. прозы являются сборники законовъ (съ VI в.); изданы Schmid'омъ (1832, 1858), за которыми слѣдуютъ историч. и географич. труды короля - Альфреда, древнѣйшія хроники. Альфреду же принадлежитъ переводъ „Saga pastoralis“ Григорія. Ему приписывается также переводъ „Historia eccles. Anglorum“ Беды (изд. Th. Miller'омъ, 1890) и „De consolatione philosophiae“ Боэція (изд. Fox'омъ, 1864). Столѣтиемъ позже Альфреда главнымъ дѣятелемъ въ области А.-с. прозы выступилъ ученый монахъ Эльфрикъ со своими переводами и оригинальными сочиненіями. Слѣдуетъ назвать его переводъ важнѣйшихъ мѣстъ Пятикнижія и книги Исуса Навина съ введеніемъ о Ветхомъ и Новомъ Заветѣ (изд. Grein'омъ въ его „Bibliothek der angelsächsischen Prosa“, т. I, Кассель 1872; т. 2 и 3, 1888—89); его проповѣди (частью напечатаны въ „The homilies of the Anglo-Saxon church“ 1844—1846) и латинскую грамматику на англосаксонскомъ языкѣ. Почти одновременно съ Эльфрикомъ писалъ свои проповѣди Вульфстанъ. Его знаменитая „Рѣчь къ англичанамъ“ („Sermo lupi ad Anglos“) ярко и образно рисуетъ деморализацію Англии, обусловливаемую вторженіями датчанъ (напеч. въ Alt- und angelsächsische Lesebuch“ Rieger'a, Гисс. 1861; собраніе сочиненій начато А. Napier'омъ въ 1883). Большое значеніе имѣетъ также переводъ Евангелія, относящійся къ X—XI ст. (изд. Kemble-Hardwick'омъ и Skeat'омъ, 1858 сл.; Bosworth'омъ въ сопоставленіи съ перево-

дами Ульфилы, Уиклифа и др. (1865). Кроме того, до нас дошли еще жития святых, гомилы, переводы бенедиктинских правил, сборники астрономических, физических и медицинских свѣдѣній того времени и т. п. (собраны Wright'омъ въ „Popular treatises of science“, 1841); Cockayne'омъ въ „Anglo-Saxon leechdoms, 1864 сл.).

Наряду съ этими литературными памятниками западно-саксонскаго нарѣчя существуютъ въ небольшомъ числѣ произведенія кентской и англской литературы, по большей части, подстрочные переводы и glossы. Хотя въ VII и VIII вв. поэзія процвѣтала главнымъ образомъ на сѣверѣ, тѣмъ не менѣе, поэтические памятники, благодаря опустошеніямъ датчанъ, сохранились почти исключительно въ позднѣйшей южной обработкѣ.

См. Wülker, Grundriss zur Geschichte der angelsächsischen Litteratur (Лейпцигъ 1884, продолжается въ „Jahresbericht für germanische Philologie“, тамъ же); Brooke, History of early English literature (Лонд. 1892, 2 т.). Изъ хрестоматій слѣдуетъ упомянуть: Sweet, Anglo-Saxon reader (2 изд. Лонд. 1878); Körner, Einleitung in das Studium des Angelsächsischen, ч. 2 (Гейлбр. 1880); Wülker, Kleinere angelsächsische Dichtungen (со словаремъ, Галле 1882); Zupitza, Alt- und mittelenglisches Uebungsbuch (4 изд., Вьна 1889). Все уцѣлѣвшее въ рукописяхъ VII—IX ст., за исключеніемъ „Cura pastoralis“ Альфреда и переводовъ изъ Орозія, собранъ Sweet въ „Oldest English Texts“ (Лонд. 1885).

Англосаксонское племя или **раса** въ современной географіи и этнографіи названіе, присвоенное англичанамъ, происшедшимъ путемъ послѣдовательнаго смѣшенія первобытныхъ кельтическихъ обитателей Англии съ пришлыми элементами: финикіянами, иберійцами, римлянами, англами, саксами, скандинавами и норманами.

Англосаксы. Это имя впервые употреблено лангобардскимъ историкомъ Павломъ Діакономъ для означенія народа, состоящаго изъ анговъ, саксовъ и ютовъ, которые, въ срединѣ V в., завоевали не задолго до того покинутую римскими легіонами Британію. Преданіе гласитъ, что А. были призваны бритами на помощь противъ пиктовъ и скотовъ, пришли сюда около 450 г. подъ предводительствомъ Генгиста и Горзы и вскорѣ съ отвѣденнаго для нихъ о Тагета распространились по всей странѣ. Въ сущности же нѣтъ достовѣрныхъ свѣдѣній относительно завоеванія А. вост. и южн. Британіи и оттѣсненія ими коренного кельтійско-британскаго населенія въ Ирландію, Уэльсъ и Корнуэльсъ. Изъ многочисленныхъ государствъ, на которыя распалась Британія послѣ завоеванія А.—ми уцѣлѣло лишь семь или восемь, которыя поглотили остальные. А. были язычниками. Папа Григорій I послалъ проповѣдовать имъ Евангеліе (ок. 596 г.) монаха

Августина, и со времени обращенія кентскаго короля Этельберта (597) христіанство стало распространяться по всѣмъ А. государствамъ. Во главѣ А. церкви стояла епархія Кентербери, и ея архіепископъ Теодоръ, родомъ изъ Киликіи, установилъ въ 668 г. церковный строй всей Британіи. Эта церковь долгое время находилась въ связи съ Римомъ. Послѣ 815 г. король уэссекскій Эгбертъ соединилъ всѣ англосаксонскія королевства, которыя получили общее названіе Англии. Преемники его воевали съ норманнами (датчанами), которыхъ особенно тѣснилъ Альфредъ Вел. (см.). При сынѣ его, Эдуардѣ I, они возстали снова, но потерпѣли рѣшительное пораженіе. Затѣмъ набѣги датчанъ возобновились: они принудили А. платить имъ дань и, наконецъ, завладѣли страной. Лишь въ 1042 г. на англійскій престолъ снова вступилъ англо-саксъ — Эдуардъ III Исповѣдникъ. Когда, со смертію его въ 1066, угасъ родъ англосаксонскихъ королей, по выбору вельможъ на престолъ вступилъ могущественный графъ Гарольдъ. Но онъ вскорѣ палъ въ битвѣ при Гастингсѣ, и съ покореніемъ страны Вильгельмомъ Завоевателемъ, герцогомъ Нормандіи, господство А., прекратилось, а съ теченіемъ времени А. совершенно слились съ норманнами въ одно цѣлое. Въ общественномъ отношеніи А. раздѣлялись на два класса-свободныхъ (ceorls) и несвободныхъ (theows), къ которымъ причислялись также и покоренные бриты. Изъ среды свободныхъ возвысились древніе роды эрли и етелинги. Къ этому же сословію причислялась свита короля, члены которой, исполняющіе военныя должности, назывались танами. Во главѣ правленія стоялъ король, какъ верховный судья и полководецъ; отдѣльныя графства управлялись графами (earls) и шерифами. Король царствовалъ по избранію, но оно ограничивалось членами королевскаго дома. Королю помогали въ управленіи уитенагемотъ „собраніе мудрыхъ“, въ которомъ участвовали епископы, графы и нѣкоторые таны. Это собраніе избирало королей, раздавало въ награду земли, налагало подати, издавало законы и рѣшало всѣ важные вопросы государства. Страна распалась на графства (shires), сотни (hundreds), селенія (townships) и бурги (burhs)—укрѣпленныя мѣстности. Первымъ, настоящимъ законодателемъ страны, былъ Альфредъ Вел. Его законы послужили основой „Общаго права“ (common law). А. сохранили чисто-германскій характеръ. Войственность, любовь къ свободѣ, уваженіе къ женщизѣ и гостепримство были ихъ главными добродѣтелями; но они были грубы и необузданны. Война, охота, пиршества и игра въ кости были ихъ любимыми занятіями, а главными источниками существованія — земледѣліе, скотоводство и рыбная ловля. Городовъ было мало, и тѣ не велики. Христіанство много способствовало ихъ прогрессу.

Миссионеры (большею частью итальянскіе монахи - бенедиктинцы) значительно подняли и нравственную, и матеріальную культуру страны. Искусство и науки также стали развиваться у А., под влияніемъ христіанства. Металлическія издѣлія А., въ особенности изъ серебра и золота, славились и въ другихъ странахъ. Торговля была незначительна и начала развиваться лишь со времени Альфреда Вел. Распространителемъ научнаго образованія было духовенство. Духовныя лица воспитывались въ основанной св. Августиномъ кентерберійской школѣ и въ ей подобныхъ, а также за границей, преимущественно въ Римѣ. Уже въ VII в. А. имѣли извѣстныхъ въ латинской литературѣ писателей (Веда, Виллибродъ, Уинфридъ (Бонифацій), Алкуинъ). Но и на англосакс. яз. существовало много произведеній, свидѣтельствовавшихъ о болѣе высокой культурѣ А. сравнительно съ др. германскими народами. Изъ памятниковъ англосаксонской архитектуры не сохранилось почти ничего; важнѣе стояло на очень низкой ступени; за то живопись поражаетъ своимъ стилемъ и искуснымъ выполненіемъ украшеній въ знаменитыхъ англосаксонскихъ рукописяхъ. Письмо также отличалось большимъ изяществомъ; въ особенности замѣчательна орнаментация заглавныхъ буквъ, разрисованныхъ золотомъ и красками. Turner, History of the Anglo-Saxons (Лонд. 1852); Kemble, History of the Saxons in England (Лонд. 1877, неоконч.); Palgrave, History of the Anglo-Saxons (Лонд. 1887); Winkelmann, Geschichte der Angelsachsen. (Берл. 1884).

Англи (Angli), народъ германскаго племени, жившій на берегу Балтійскаго моря, между Шлезвигомъ и Фленсбургомъ. Обыкновенно полагаютъ, что ок. 450 по Р. Х. англи, вмѣстѣ съ таксами и ютами, переправились въ Британію. Здѣсь они осѣли преимущественно въ восточной Англии, Нортумберландѣ и Мерси и образовали, со своими союзниками, могучій народъ англосаксовъ. См. Erdmann, „Ueber die Heimat und den Namen der Angeln“ (Упсала 1891).

Ангозеро, 1) (Онгозеро) озеро Арханг. губ. Кемскаго у. въ 100 вер. къ с. с.-з. отъ г. Кемі. Дл. 35 вер., шир. до 10 вер., пл. 286 кв. км., имѣетъ два истока въ Бѣлое море: р. Вонго, текущую на ю.-в., и Колгалку на востокъ.

2) Оз. и с. въ Олонецкой губ. Петрозав. уѣзда, въ 40 в. къ с. з. отъ Петрозаводска съ известными ломками известняка.

Ангола, португ. колонія въ Южной Гвинее, на зап. берегу Африки, между 6°—17° 51' ю. ш. и 12°—26° в. д., гранич. на з. Атлантич. океаномъ, на с. рѣкой и государствомъ Конго, на в. госуд. Конго и брит. влад. Ниасса, на ю. брит. влад. Бечуана и нѣм. ю.-з. Африкой. Къ А. относятся также колонія Кабинда между госуд. Конго, французскимъ Конго и Атлантич.

океаномъ. Вся площ. имѣетъ 1.339.450 кв. км.; число жителей 12,4 милл. челов. Страна представляетъ вдоль морскаго побережья сухую и песчаную, на с. широкую, къ югу болѣе узкую равнину, ступенями поднимающуюся и переходящую затѣмъ въ горную возвышенность центральной Африки; эта возвышенность къ з. спадаетъ больш. частью крутыми склонами, а внутрь страны становится постепенно отлогой. Водораздѣльныя высоты въ своей сѣв. части называются горами Кананха и отдѣляютъ рѣки, впадающія въ Атлантич. океанъ, отъ многочисленныхъ зап. притоковъ Куанго. Далѣе, отступая нѣсколько на востокъ, водораздѣлъ продолжается въ горы Мунпнго (1000 м.), круто спадающія къ верхнему Куанго. Поворачивая затѣмъ на з., водораздѣлъ тянется до возвышенности Бихе, гдѣ берутъ свое начало многія рѣки: на с. течетъ Коанца, которая, принявъ большое число притоковъ, впадаетъ въ Атлантич. океанъ, на ю.-в. текутъ рѣки, впадающія въ Замбези, къ югу — рѣки по направленію къ внутреннему, не имѣющему стока, бассейну Нгами и въ томъ же направленіи въ верхнемъ своемъ теченіи, впадающія въ Атлантич. океанъ Кумене. Начиная съ 12° ю. ш., водораздѣлъ подходит довольно близко къ побережью. Наиб. высота 2370 м. Многочисленныя рѣки въствдствіе обилія пороговъ неудобны для судоходства, судоходныя кромѣ Конго лишь Коанца и Кумене, но обѣ послѣднія рѣки лишь для судовъ съ малой осадкой. Климатъ вдоль берега, въ Лоандѣ и Бенгуелѣ, жаркій, сухой и въ высшей степени нездоровый; въ Моссамедѣ и въ центральной части страны, лежащей выше, климатъ значительно лучше. Средняя температура въ Лоандѣ — 23°, въ Моссамедѣ — 20°; максимумъ въ Лоандѣ (ноябрь) 31,7°, минимумъ въ Лоандѣ (августъ) 14°. Периодъ дождей въ низменностяхъ Лоанды длится съ октября по январь и съ апрѣля по июнь. Чѣмъ дальше къ югу, тѣмъ суше климатъ. Сѣв. горныя равнины центральной части подвержены засухамъ, въ то время какъ горныя области юга, благодаря сырому климату, крайне плодородны. Разнообразіе климата обусловливаетъ, конечно, характеръ растительности. Береговая терраса покрыта роскошными и разнообразными первобытными лѣсами; обиліе папоротниковъ, ліанъ, ползучихъ пальмъ придаютъ лѣсамъ вполнѣ тропическій характеръ. Въ саваннахъ встрѣчаются Eriodendron, высокіе молочайники, исполинскія протейныя деревья. Берега восточныхъ рѣкъ покрыты бамбукомъ. Характерной для Моссамеда является Welwitschia mirabilis. Изъ дикихъ звѣрей во всей странѣ водятся: пантеры, гиены, крокодилы, гиппопотамы; львы, слоны и антилопы живутъ больше въ центральной части; шимпанзе, павианы и другіе виды обезьянъ встрѣчаются во многихъ мѣстахъ. Народонаселеніе принадлежитъ къ многочислен-

ному этнографич. семейству Банту и состоит из так называемых негров Конго, распадающихся на большое число отдѣльных племенъ. Большая часть этихъ племенъ ведетъ до сихъ поръ еще первобытный образъ жизни, при чемъ каждое имѣетъ своего вождя. Нѣкоторыя же племена (называемыя „преты“ въ отличіе отъ нецивилизованныхъ негровъ) говорятъ по португальски и по роду своей дѣятельности купцы и даже чиновники. Число всѣхъ живущихъ здѣсь европейцевъ около 4000 чел. Такъ какъ колонія служитъ мѣстомъ ссылки, то въ городахъ живетъ много сосланныхъ преступниковъ. Торговля рабами до сихъ поръ еще продолжается. Торговцы вывозятъ рабовъ изъ центральной части страны; послѣ продажи эти несчастные долгосрочными контрактами закрѣпощаются за своими новыми владѣльцами. Миссіонеры уже давно проявляютъ здѣсь свою дѣятельность. Въ 1882 г. Португалія вновь послѣ 90-лѣтняго перерыва основала въ Санъ Сальвадорѣ католическую миссію, имѣющую въ настоящее время свои станціи почти вплоть до южной границы. Тѣмъ не менѣе колонизаторская дѣятельность португальцевъ очень незначительна. Потребленіе спиртныхъ напитковъ весьма велико и является главной причиной сильной деморализаціи народонаселенія. Страна производитъ маіокъ, табакъ, индиго, рисъ, кофе, сахарный тростникъ, хлопокъ, маисъ, просо, земляные орѣхи и др., но ни одинъ изъ продуктовъ не воздѣлывается въ достаточномъ количествѣ. Главные предметы вывоза: каучукъ, кофе, копаль, воскъ, и теперь уже въ небольшомъ количествѣ слоновая кость. Ввозъ состоитъ преимущественно изъ англійскихъ матерій. Португальскіе торговцы кочатъ по странѣ, скупая у ея жителей продукты туземнаго производства. Несмотря на то, что страна богата желѣзной рудой, мѣдью, свинцомъ, солью, сѣрой и нефтью, тѣмъ не менѣе производительность ея очень незначительна. Изъ числа промышленныхъ производствъ можно отмѣтить лишь сигарное, винокуренное, кирпичное, а также плетеніе цыновокъ. Способы торговыхъ сношеній еще крайне неудовлетворительны. Такъ какъ лошади и верблюды не выживаютъ, а быкъ служитъ здѣсь для верховой ѣзды, то весь транспортъ производится носильщиками. Въ 1887 г. начата постройка жел. дороги у Лоанды. Португальская пароходная линія соединяетъ между собою главные порты колоніи. Лоанду посѣщаютъ также суда двухъ англійскихъ пароходн. обществъ. Колонія дѣлится на 3 части: Лоанду, Бенгуелу и Моссамедъ, каждая изъ нихъ въ свою очередь распадается на округа. Для охраненія своей власти и для сбора податей португальцы основали въ странѣ цѣлый рядъ постовъ. Губернаторъ, въ рукахъ котораго соединены военное и граждан-

ское управленіе, резидируетъ въ гл. г. С—тъ Паоло де Лоанда. Берегъ А. былъ открытъ въ 1486 г. португальскими мореплавателями. Немного спустя, здѣсь поселились португальцы; но лишь въ 1578 г. они основали г. Лоанду (С—тъ Паоло де Лоанда); а страна, носившая до сихъ поръ названіе Конго, теперь стала называться А. Въ 1640 г. португальцы были изгнаны голландцами изъ Лоанды, но уже въ 1648 г. вновь завладѣли страной и съ тѣхъ поръ безпрепятственно владѣютъ ею. См. Valdez, Six years of a traveller's life in Western Africa (Лонд. 1861, 2) Vols); Monteiro, A. and the river Congo (Нью-Йоркъ 1875, 2 Vols); Serpa Pinto, Quer durch Africa (Лейпцигъ 1881).

Ангольское дерево, см. *бафия*.

Ангольтъ (Anholt), 1) Датскій о—въ въ Каттегатѣ 20 кв. км., покрытъ въ большей части дюннымъ пескомъ и окруженъ опасными для судоходства песчаными мелями; имѣетъ маякъ, населенъ 170 рыбаками датчанами.

2) Нѣкогда самостоятельное владѣніе князей Сальмъ-Сальмскихъ, теперь (съ 1815 г.) часть Прусскаго округа Мюнстеръ, съ небольшимъ городомъ Ангольтъ.

Анголь, длинный дротикъ у франковъ въ эпоху переселенія народовъ, напоминаетъ pilum римскихъ легионеровъ и древнѣйшія формы латинскаго періода; наконецникъ, до 1 $\frac{1}{4}$ м. дл., состоитъ изъ короткаго листа, снабженнаго зазубринами, и тонкаго стержня, прикрѣплявшагося къ деревянной рукояткѣ.

Ангора (тур. Энгюри), гл. гор. тур. вилайета того же имени, внутри М. Азии, на р. Энгуризу, притока Сакари, у подошвы обрывистой горы, на вершинѣ которой находится ступенчатая цитадель, окруженная тройной оборонительной линіей. Гор. окр. стѣнной. Съ 1893 г. соединенъ со Скутари жел. д. Жит. 32,000 (20,000 тур., 8500 армянъ катол., 750 правосл. армянъ, 1750 грек., 250 евр.). Въ Ангорѣ живутъ епископы трехъ означенныхъ выше христіанскихъ исповѣданій. Торговля въ рукахъ армянъ. Гл. пред. вывоза: необработанная верблюжья шерсть, шерсть ангорск. козъ (ежег. 1 $\frac{1}{2}$ мил. кил.), авиньонскія зерна (Rhamnus tinctorius), марена, фисташки и т. д. Ангора, въ древ. Анкира, одинъ изъ самыхъ цвѣтущихъ городовъ З. Азии; былъ гл. гор. галатскихъ тектозаговъ. Импер. Августъ сдѣлалъ его гл. гор. Галатіи; средившій пунктъ дороги изъ Византіи въ Смирну; гл. складочное мѣсто караванной торговли. Благодарные жит. соорудили въ честь римскаго Импер. великолѣпный храмъ, еще существующій въ развалинахъ; на фундаментѣ его найдена надпись, составленная Августомъ, гдѣ онъ перечисляетъ свои дѣла; поэтому Monumentum или Marmor Augustanum, много разъ служилъ предметомъ изслѣдованія ученыхъ (Момзена въ „Res gestae divi Augusti“, 2 изд., Берлинъ 1883). Въ 621 г

А. завоевана арабами, затѣмъ вновь подпала подъ власть византийскихъ императоровъ. Въ 1360 г. присоед. Мурадомъ I къ Тур. Имперіи. Вблизи Ангоры 20 іюля 1402 г. Тимуръ разбилъ тур. при султ. Баязетѣ I, лишивъ его трона и свободы.

Ангорну, городъ въ Борну на берегу оз. Чадъ, см. *Нгарну*.

Ангорская битва, см. *Баязетъ и Тамерланъ*.

Ангорская коза, см. *козы*.

Ангорская кошка, см. *кошки*.

Ангорская шерсть (фр. Poil de chèvre), шерсть ангорской козы, а также другихъ болѣе простыхъ восточныхъ козь. Лучшая А., получаемая при Ангорѣ и въ окрестностяхъ „Konia“ (gingelline), отправляется гл. обр. въ Англию. Лучшая А. ш. весьма тонка (0,027—0,054 мм.), пѣжна, курчава, съ шелковистымъ блескомъ, обыкновенно, бѣлаго цвѣта, длина волокна составляетъ 15—20 и даже болѣе 30 см. Всего добывается А. ш. ок. 2,5 мил. клгр. Въ Ангорѣ и ея окрестностяхъ изъ А. ш. выдѣлываютъ различныя ткани (камлотъ, саржа, шали); въ послѣднее время изъ А. ш. стали въ Европѣ выдѣлывать различныя ткани.

Ангостура, гор. въ Венецуелѣ, см. *Сиддадъ-Большая*.

Ангостурская кора, кора *Cusparia trifoliata* изъ южн. Америки; идетъ на приготовленіе горькаго ангостурскаго ликёра. Фальшивая А. — см. *чилибуха*.

Анготча, небольшая группа острововъ на Мозамбикскомъ берегу (Восточная Африка) подъ 16° 39' ю. ш. На противоположащемъ берегу впадаетъ рѣка Анготча или Млули.

Ангра (А. до Героисмо), гл. гор. Террейры и Азорскихъ о-вовъ вообще, 11,280 жит. (1878).

Ангра Пекена (Ангра Pequena), портъ подъ 26° 27' ю. ш. и 15° в. д., на ю.-в., низменномъ и песчаномъ, почти лишennemъ воды и растительности, берегу Африки, противъ котораго расположены, относящіяся къ Капской колоніи, отвѣсно выступающія изъ моря, острова Гуапо. Портъ невеликъ, но вполне безопасенъ и удобенъ для стоянки судовъ. Въ 1883 г. бременскій купецъ Людерицъ основалъ здѣсь факторію, приобрѣта у готтентотовъ береговую полосу въ 330 км. длины, простирающуюся до Оранжевой рѣки, и часть страны на 150 км. въ глубь ея; изъ этихъ областей впоследствии образовалась въ 1884 г. первая нѣмецкая колонія ю.-в. Африки.

Ангрекумъ (*Angraecum Hook.*), родъ изъ сем. орхидныхъ, заключающій частью безлистные и лазящіе, вообще снабженные мелкими цвѣтами, виды, распротр. въ тропич. Африкѣ, до мыса Добр. Над. и въ В. Индіи. А. fragrans *Thouars*, бурсонскій чай, съ Маскаренскихъ остр., листья котораго содержатъ кумаринъ, употребл. какъ суррогатъ китайскаго чая, но гл. обр. для улучшенія аромата послѣдняго.

Ангрень, р., одинъ изъ значительныхъ правыхъ притоковъ Сыръ-Дарьи, впадаетъ между Ходжентомъ и Ташкентомъ.

Ангстремъ (Angström, Anders Jonas), шведскій физикъ, род. 1814 г., ум. 1874 г., въ 1843 г. занялъ мѣсто астронома-наблюдателя, а въ 1858 г. проф. физики въ Упсалѣ. Его цѣнныя изслѣдованія относятся преим. къ области теоріи тепла, магнетизма и особенно оптики. Въ своемъ „Optiska Undersökningar“ (Стокг. 1853) А. развилъ законъ, легшій въ основу спектральнаго анализа, и далъ объясненіе явленію фраунгоферовыхъ линий, а въ „Recherches sur le spectre solaire“ (Берл. 1869) измѣрилъ длину волны большинства фраунгоферовыхъ линий; это соч. является дополненіемъ классич. труда Кирхгофа о солнечномъ спектрѣ. Др. соч. А.: „Om de monoklinoedriska kristallernas moleculära konstanter“ (Стокг. 1895); „Sur les spectres des gas simples“ (Упсала 1871); „Mémoire sur la température de la terre“ (тамъ же 1871).

Ангулемскіе герцоги, 1) Шарль де Валуа, герцогъ А. (Angoulême), побочный сынъ Карла IX и Маріи Тюзэ (Touchet), род. 1573, ум. 1650, носилъ раньше титулъ графа Овернскаго, съ 1580 г. великій пріоръ Франціи, въ 1619 г. получилъ герцогство Ангулемское. Въ 1605 г., за участіе въ заговорѣ противъ Генриха IV, приверженцемъ котораго былъ раньше, приговоренъ къ пожизненному заключенію, изъ котораго былъ освобожденъ въ 1616 г., былъ затѣмъ посланникомъ при императ. Фердинандѣ II, участвовалъ въ войнахъ въ Лангедокѣ, Германіи и Фландріи. „Mémoires du duc d'A.“ только отчасти основаны на его собственныхъ сообщеніяхъ.

2) Луи Антуанъ де Бурбонъ, герцогъ А., род. 1775, ум. 1844 въ Гёрцѣ, старшій сынъ графа Артуа, впоследствии короля Карла X, 1789 г. послѣдовалъ за своимъ отцомъ въ изгнаніе въ Туринъ, съ 1792 г. стоялъ въ Германіи во главѣ корпуса эмигрантовъ, въ 1799 г. вступилъ въ бракъ съ единственной дочерью Людовика XVI, въ 1814 г., съ вступленіемъ союзныхъ войскъ во Францію, собралъ вокругъ себя значительное число легитимистовъ въ главной квартирѣ британско-испанскаго войска въ Ст.-Жанъ-де-Люэзъ, подъ защитой англ. войскъ вступилъ 12 марта въ Бордо и провозгласилъ Людовика XVIII королемъ. Послѣ реставраціи Бурбоновъ и послѣ возвращенія Наполеона, въ 1815 г., служилъ въ арміи, но былъ взятъ въ плѣнъ Груши при Понъ-Ст.-Эспри и, выпущенный на свободу по приказанію Наполеона, отправился въ Мадридъ и готовилъ на франц. границѣ вторженіе во Францію. Въ 1823 г. А. стоялъ во главѣ франц. арміи, отправленной для подавленія революціи въ Испаніи; послѣ вступленія Карла X на престоль, сдѣлался, въ качествѣ дофина, тайнымъ покровителемъ ультра-роялистскихъ проискствъ. Послѣ іюльскаго революціи А. вмѣстѣ съ отцомъ

отказался отъ своихъ правъ въ пользу своего племянника герцога Бордосскаго.

3) Марія Тереза Шарлотта, герцогиня А., жена предыдущаго, дочь Людовика XVI и Маріи Антуанеты, род. 1778, ум. 1851 въ Фросдорффъ; въ 1792 г. вмѣстѣ съ родителями была заключена въ Тамплъ, а въ 1793 г. разлучена съ матерью; терпѣла недостойное и суровое обращеніе. Въ 1795 г. освобождена въ обмѣнъ на выданныхъ Дюмурье австрийцамъ франц. комиссаровъ и отправилась въ Вѣну; въ 1799 г. обвѣнчалась въ Митавѣ съ герцогомъ А.; въ 1814 г. вмѣстѣ съ Людовикомъ XVIII вступила въ Парижъ. При возвращеніи Наполеона она была въ Бордо, гдѣ дѣйствовала съ такой энергіей, что Наполеонъ сказалъ про нее: „эта герцогиня — единственный мужчина въ семьѣ Бурбоновъ“. Во время Ста дней она опять жила въ Англии; послѣ второй реставраціи явилась дѣятельнѣйшей защитницей роялистскихъ принциповъ; послѣ іюльской революціи въ третій разъ отправилась въ изгнаніе въ Англию и выказала такую стойкость въ перенесеніи превратностей судьбы, такую преданность долгу, что Людовикъ XVIII назвалъ ее „современной Антигоной“. См. *Imbert de Saint-Amand*, „*La duchesse d'A.*“ (Пар. 1887).

Ангулемъ (*Angoulême*), гл. гор. франц. департ. Шарантъ, на Шарантѣ, состоитъ изъ возвышеннаго стараго города, окруженнаго прекрасными аллеями (прежніе валы), и предмѣстій, имѣеть соборъ (постр. въ 1128 г. въ романско-визант. стилѣ), статую Маргариты Валуа, лицей и музей рѣдкостей; 36,199 жит. (1896), которые разрабатываютъ находящаяся по близости каменоломни и занимаются въ значит. размѣрахъ фабрикаціей бумаги, обоевъ, огнестрѣльнаго оружія и пороха, проволочнымъ и машиностроительнымъ производствомъ. А., древн. *Iculisma* или *Engolisma* въ Аквитаніи, въ IX ст. былъ разрушенъ норманнами. Область наз. прежде Ангумуа и была въ древнія времена графствомъ, которое въ 1307 г. было присоединено къ француз. коронѣ. Въ 1515 г. Францискъ I обратилъ А. въ герцогство для своей матери, а Людовикъ XIV отдалъ его герцогу Беррійскому, ум. въ 1714 г. Съ этого времени принцы старшей Бурбонской линіи носили титулъ „герцоговъ Ангулемскихъ“.

Андаки, переваль черезъ главн. Кавказскій хребетъ, Тифлисской губ., ведетъ съ Пшавской Арагвы мимо горы Барбало въ долину р. Аргуна. Абс. высота перевала 2800 м.; замѣчательнъ на самомъ перевалѣ источникъ прѣсной воды въ +1.5°.

Андалузитъ, минералъ, относящійся къ силикатамъ, кристаллизуется въ ромбическихъ призмахъ, цвѣтъ грязно-красный или красноватосѣрый, сіишій или зеленый, блескъ стеклянный, мало просвѣчиваетъ. Твердость 7—7.5, удѣльн. вѣсъ 3.1—3.7, А. состоятъ изъ кремнекислаго глинозема и встрѣчается въ гранитѣ, гравулитѣ,

гнейсѣ, въ кристаллич. сланцахъ въ Андалузіи, Саксоніи, Тиролѣ, Баваріи и многихъ другихъ мѣстахъ. Въ Россіи находится въ Финляндіи, Нерчинскомъ округѣ и на Уралѣ; въ послѣднемъ онъ малинового цвѣта и нерѣдко продается за малиновый шерль плохого качества. Весьма интересна разновидность А. извѣстная подъ названіемъ хіастиолита, длинныя, большей частью игольчатые и шестоватые кристаллы котораго проникнуты въ направленіи главной осей и діагоналей глинистымъ сланцемъ такимъ образомъ, что на удачно проведенномъ поперечномъ разрѣзѣ получается крестообразная фигура (см. рис.), состоящая изъ глинистаго сланца. Въ Пиренеяхъ встрѣчаются хіастиолиты, толщ. въ 5 см. и почти въ футъ длин.; ихъ распиливаютъ перпендикулярно главной оси, шлифуютъ и полученные пластинки съ изображеніемъ креста носятъ въ качествѣ амулетовъ. Въ Россіи хіастиолиты извѣстны въ Нерчинскомъ округѣ въ нѣсколькихъ мѣстахъ. Красивые, прозрачные, зеленые бразильскіе А. подвергаются шлифовкѣ и идутъ на приготовленіе различныхъ украшеній.



Поперечн. разрѣзъ хіастиолита.

Андалузія, исп. область, обнимающая четыре бывшія мавританскія королевства: Гранаду, Хаенъ, Кордову и Севилью и занимающая такимъ образомъ самую южную часть полуострова, пл. 87,570 кв. км., число жит. (1887) 3.431,555 чел. А., называвшаяся въ эпоху владычества вандаловъ Вандалиціей или Вандалузіей, гранич. на с. съ Эстремадурой и Новой Кастиліей, на ю. съ Атлантич. океаномъ и Средиземнымъ моремъ, на в. съ Мурціей, на з. съ Португаліей, распадается въ наст. время на 8 провинцій: Севилью, Кадиксъ, Гуельву, Кордову, Хаенъ, Гранаду, Алмерію и Малагу (Подробн. см. эти слова). Андалузійцы народъ красивый, живой, любящій удовольствія, легкомысленный, но честный и благородный, гордый своею страной, съ поэтической жилкой, но лѣнливый. А. любители ножевой расправы, хотя чаще лишь хвастливые болтуны. Въ одеждѣ они любятъ пестрые цвѣта; шелковая куртка, панталоны съ позолоченными пуговицами, бѣлые чулки съ шелковымъ бантомъ, пестрая косынка, бѣлоснѣжная сорочка съ открытымъ воротомъ, подъ шелковымъ поясомъ патронташъ, — существеннѣйшія части ихъ костюма. Андалузянки неподражаемой граціи и сльвуть если не самыя красивыя, то зато самыя интересныя и любезныя испанками. Въ высокихъ долинахъ Сьерры Невады и посейчасъ еще живутъ прямые потомки мавровъ. Кромѣ мавро-испанскаго населенія здѣсь обитаютъ цѣлыми тысячами цыгане (гитаны), ведущіе частью осѣдлый, частью кочующій образъ жизни. Въ далекой древности А. называлась Бетикой (отъ р. Бетисъ, теперь Гвадалквивиръ) или

Тартессъ (по финик. названію ея обитателей Таршишъ), была населена туртерами, достигшими значительнаго культурнаго развитія и занимавшимися промышленностью; это былъ народъ тихій и мирный, слишкомъ мягкій и подчинившійся потому каждому завоевателю. Изъ чужеземцевъ первыми здѣсь поселились финикійцы, разработавшіе богатые серебряныя рудники; они основали колоніи Гиспалісъ (Севиля), Гадесъ (Кадиксъ) и др. Впослѣдствіи страну заняли караегяне. Въ 206 г. она перешла въ руки римлянъ. Подъ ихъ владычествомъ А. составляла часть провинціи Бетики и служила средоточіемъ римскаго образованія и римскихъ обычаевъ въ Испаніи. Кордова и Сантипонтъ около Севильи (Италика) дали Риму поэтовъ, философовъ и императоровъ, какъ, напр., Лукана, Сенеку и Траяна; географъ Мели и экономистъ Колумелла происходили также изъ Бетики. Въ V ст. по Р. Х., во время великаго переселенія народовъ, А. завоевали почти безъ сопротивленія пришедшіе изъ Галиціи и Астуріи аланы и вандалы, назвавшіе страну Вандалией. За ними послѣдовали вестготы, послѣ долгой и упорной борьбы оттѣснившіе вандаловъ и алановъ въ Африку и съ начала VI ст. владѣвшіе всей Испаніей. Вестготы подверглись быстрому вырожденію и уже, по прошествіи одного столѣтія, были разбиты арабами въ 711 г. въ битвѣ при Хересъ де ла Фронтера. Когда въ 755 г. арабы отвоевали у азиатскихъ калифовъ свою независимость, въ А. воцарилась повая мавританская династія калифовъ, избравшая своей резиденціей Кордову. Съ покоренными готами побѣдители обходились очень кротко, имъ оставлена была свобода вѣроисповѣданія, а также ихъ законы и обычаи за плату лишь умѣренной дани. Населеніе А. въ это время было весьма многочисленное; земледѣліе находилось въ цвѣтущемъ состояніи; науки и искусствами, въ особенності архитектуры, астрономіей и медициной, испанскіе арабы или мавры занимались съ такимъ успѣхомъ, что любознательные европейцы пріѣзжали въ Кордову съ цѣлью пріобрѣтенія знаній, которыхъ нигдѣ въ иныхъ мѣстахъ нельзя было получить. Когда въ 1031 г. вымерла династія Омайядовъ, и мавры, среди которыхъ уже давно шли раздоры, распались на нѣсколько независимыхъ государствъ, въ упадокъ пришли также и могущество и благосостояніе ихъ страны. Въ А. образовались 3 королевства: Севилья, Кордова и Хаенъ, которыя послѣ долгихъ войнъ съ 1233—50 гг. были покорены королемъ Фердинандомъ III Кастильскимъ. Неприимность христіанъ вскорѣ принудила покоренныхъ тысячами переселяться въ Африку и положила такимъ образомъ начало увеличивающемуся съ тѣхъ поръ обезлюденію края. Съ этихъ поръ А. составляетъ часть королевства

Кастиліи, переживая общія съ ней историческія событія.

Андаманскіе острова, группа о—вовъ въ восточн. части Бенгальск. залива между $10^{\circ} 30'—13^{\circ} 45'$ с. ш. и $92^{\circ} 15'—93^{\circ} 15'$ в. д. къ югу отъ мыса Негресса въ Британской Бирмѣ и къ сѣверу отъ Никобарскихъ о—вовъ; занимаютъ 6497 к. км. и имѣютъ около 22,000 жит. Группа состоитъ изъ 4 болѣе крупныхъ и 50 маленькыхъ острововъ и скалъ. Три первые составляютъ группу большихъ Андаманскихъ о—вовъ 250 км. длиной и 32 км. шириной, отдѣленную отъ малыхъ Андаманск. о—вовъ проливомъ Дунканъ. Судожодный проливъ Макферсона отдѣляетъ южный Андаманъ отъ о—ва Рутландъ; вдоль западныхъ береговъ тянутся на разстояніи 30—45 км. коралловые рифы. О—ва покрыты дѣвств. лѣсами, въ кот. наиболѣе цѣннымъ деревомъ является одинъ изъ видовъ махагони (*Pterocarpus dalbergioides*). Наиболѣе высокіе пункты — Сэдль-Хилль (730 метр.) на сѣверномъ Андаманѣ и гора Гарриэтъ (365 метр.) на южномъ Андаманѣ служатъ мѣстными санаторіями. Климатъ весьма равномѣрный (19—27° Ц. въ тѣни), дождя выпадаетъ необыкновенно много (3000 мм. въ годъ). Растительность, свойственная Индокитаю. Берегъ покрытъ мангровыми лѣсами. Почти единственными млекопитающими являются дикія свиньи, крысы, ихневмоны и летучія мыши, птицъ мало, окрестное море полно рыбой и черепахами. Аборигеновъ около 5000 чел., нынѣ вымирающихъ; они носятъ названіе минкоу, принадлежатъ къ расѣ, родственной негритосамъ и папуасамъ, имѣютъ очень темную окраску кожи и курчавые волосы. Мужчины ходятъ нагими, женщины носятъ вокругъ бедеръ поясъ изъ листьевъ. Они не имѣютъ постояннаго мѣстожителства, питаются плодами, лѣсными и морскими животными; ловко владѣютъ лукомъ, стрѣлами, своими маленькими лодками и прекрасно ныряютъ. Въ превосходной бухтѣ Портъ-Блэръ на южномъ Андаманѣ англичане имѣютъ пунктъ, въ которомъ въ 1891 г. насчитывалось 15,670 ссыльныхъ; для стражи послѣднихъ на о—въ имѣется часть британской, часть индійской пѣхоты и 650 индійскихъ полицейскихъ. На 8000 гектарахъ, разработанныхъ ссыльными, находятся большія чайныя плантаціи, посадки какао и кофе, доходъ съ которыхъ нынѣ достигаетъ 3500 ф. стерл.; но для поддержки этого ссыльнаго поселенія индійское правительство прибавляетъ еще 1,3 миліона ф. стерл. Съ Калькуттой поддерживается ежемѣсячное пароходное сообщеніе. Въмѣстѣ съ Никобарскими о—вами А. находятся въ управленіи англійскаго резидента, живущаго въ Портъ-Блэрѣ. Впервые мы встрѣчаемъ упоминаніе объ А. у арабскихъ писателей въ IX в., и у Марко Поло. Въ 1789 г. англичане избрали А. для поселенія ссыльныхъ, но въ 1796 г. вновь покинули о—ва. Въ 1857 г. былъ осно-

ванъ Портъ-Блэръ для приѣма по окончаніи индійской войны съ сипаями индусовъ, приговоренныхъ къ выселенію.

Андаменто (по-итальянски — „ходъ“), называется въ музыкѣ въ ученіи о фугѣ свободные, обыкновенно, однако, заимствованные изъ мотивовъ темы и противосложныя интермедіи (эпизоды) между различными проведеніями темы. А. равнозначаще съ *Divertimento*.

Анданте (ит. *Andante*), одно изъ старѣйшихъ обозначеній темпа, собственно значить „шагомъ“, т. е. въ умѣренномъ движеніи. Оно не должно быть понимаемо въ смыслѣ „медленно, тихо“, иначе добавочныя обозначенія могутъ быть поняты невѣрно. Такъ, *ritù* а. должно понимать, какъ болѣе быстрое движеніе, точно также, какъ и *un poco a.* А. по тропу значить довольно медленное движеніе, подѣ мепо а. понимаютъ движеніе, медленнѣе предшествовавшего.

Андантино, относится скорѣе къ тематической основѣ произведенія и его метрическому построенію и объему, чѣмъ къ характеру движенія, отличному отъ *Andante* (подобно *Allegretto*, *Larghetto*, *Adagietto*, въ которыхъ также преобладаютъ короткія темы). Подѣ *Andante* понимаютъ теперь, какъ и подѣ *Adagio*, медленную часть симфоніи, сонаты, квартета, концерта и т. д., вообще большого произведенія съ нѣсколькими частями. Сокращенно оба слова пишутся и употребляются въ видѣ *Andte* и *Andtino*.

Андѣ, самый сѣверный и послѣ Гиндѣ самый большой островъ Лофотенскаго и Вестерааленскаго архипелаговъ, очень гористъ (до 370 м. высоты). Главнымъ источникомъ существованія немногочисленныхъ жителей служить рыболовство и собираніе на соедѣнныхъ островахъ гагачьяго пуха и яицъ. На островѣ находятся залежи каменнаго угля.

Андезитъ, минераль, относящійся къ группѣ полевыхъ шпатовъ, кристаллизуется въ триклинноздрической системѣ, но болѣею частью встрѣчается въ кристаллическихъ, но не окристаллизованныхъ агрегатахъ, какъ составная часть сложныхъ горныхъ породъ. А. весьма походить на альбитъ; по химич. составу представляетъ смѣсь альбита и анортита $\text{Na}_2\text{Al}_2\text{Si}_2\text{O}_{16} + \text{Ca Al}_2\text{Si}_2\text{O}_{16}$, т. е. состоитъ изъ кремневой кислоты, глинозема, натра и извести. А. встрѣчается часто въ вулканическихъ горныхъ породахъ Андовъ, въ Вогеаскомъ сіенитѣ, въ порфирѣ, въ долеритахъ, въ діоритахъ и базальтахъ (см. *полевой шпатъ*). Въ кристаллахъ извѣстенъ только въ лавѣ Монте-Сомма на Везувіи.

Андезитъ, невулканическая горная порода, по содержанию кремнекислоты стоящая между трахитами и базальтами. А. состоитъ изъ основной массы вулканическаго стекла и кристаллическихъ выдѣлений плагіоклаза (иногда санидина), роговой

обманки и авгита, рѣже гиперстена и слюды. Смотри по преобладанію того или иного изъ этихъ минераловъ, различаютъ роговообманковые, авгитовые, слюдяные и гиперстеновые А. Въ нѣкоторыхъ разностяхъ роговообманковыхъ А. содержится кварцъ (такъ наз. дакиты). Изъ придаточныхъ второстепенныхъ составныхъ частей встрѣчается апатитъ, магнитный желѣзнякъ, біотитъ, тридимитъ. Микрокристаллическія разности А. вполнѣ походятъ на вулканическія стекла — обсидіанъ и пемзу; онѣ нерѣдко сопровождаются андезитовыми вулканическими туфами. Химическій составъ А. подверженъ значительнымъ колебаніямъ въ зависимости отъ содержанія или отсутствія кварца, такъ что количество кремнекислоты измѣняется отъ 66% (дакиты) до 57% (авгит. А.), при чемъ въ послѣднихъ разностяхъ значительно болѣе желѣза (до 13%), тогда какъ количество глинозема, извести, калия и натрія остается довольно постояннымъ. Андезиты — лавы третичныхъ и нѣкоторыхъ современныхъ вулкановъ. Особенно замѣчательна андезитовая богатая кварцемъ лава современнаго вулкана Антизаны въ Эквадорѣ, тогда какъ современныя вулканическія лавы относятся вообще къ основнымъ породамъ, не содержащимъ свободной кремнекислоты, характеризовавшей изверженія древнихъ геологическихъ періодовъ. Впрочемъ, современныя андезитовыя лавы Санторина также обогащены кремнеземомъ. Въ числѣ мѣстоажденій А. должна быть упомянута по преимуществу Трансильванія, Венгрія, Вестервальдъ, Овернь, въ особенности же Анды южной и центральн. Америки, Калифорнія, Ява. Въ предѣлахъ Россіи дакиты развиты на Араратѣ, Эльбрусѣ, Казбекѣ; роговообманковые А. на Кавказѣ, въ Крыму; авгитовые А. на Кавказѣ, въ Крыму, въ Тяньшанѣ. Породы совершенно тождественнаго состава и строенія, встрѣчающіяся среди болѣе древнихъ геологическихъ отложеній, называются прошилитами и трахидолеритами.

Андексъ (*Andechs*), бенедиктинскій монастырь и знаменитое мѣсто поклоненія въ верхней Баваріи, расположенъ на „святой горѣ“, на восточной сторонѣ озера Амлеръ, былъ основанъ около 950-го года, въ 1803 г. былъ разграбленъ; вновь восстановленъ 1846 г. королемъ Людовикомъ I Баварскимъ. Ежегодно посѣщается тысячами богомольцевъ.

Андевъ (*Andenne*), гор. въ бельг. пров. и окр. Намюръ, близъ Мааса, узловой пунктъ на жел. дор. Люттихъ-Намюръ; бу-мажныя, фаянсовая фабрики, каменноуг. копи; вывозъ глины въ Голландію для приготовленія извѣстныхъ анденскихъ курительныхъ трубокъ; 7075 жит. (1890).

Андерадъ, см. *Индерадъ*.

Андерледи, Антоній, генералъ іезуитовъ, род. 1819 г. въ Швейцаріи, ум. 1892 г. въ Фіезоле; изучалъ философію

и богословіе въ Римѣ и Фрейбургѣ. Когда въ 1847 г. іезуиты были изгнаны изъ Фрейбурга, А. перѣхалъ въ Пиемонтъ, а потомъ въ Сѣв. Америку, гдѣ былъ священникомъ. Въ 1851 г. онъ вернулся въ Германію и сдѣлался ректоромъ учебнаго заведенія братства Іисуса въ Кельнѣ. Наконецъ, въ 1870 г. А. былъ назначенъ ассистентомъ генерала іезуитовъ въ Римѣ и въ этой должности оставался 13 л. На генеральномъ собраніи конгрегаціи во Флоренціи А. былъ назначенъ главнымъ викаріемъ, а въ 1884 г. генераломъ іезуитскаго ордена.

Андерлиндъ, Оттомаръ Викторъ Лео, нѣм. экономистъ, род. 1845 въ Тюрингенѣ, въ 1868 защитилъ диссертацию, съ 1870 приватъ-доцентъ, съ 1874 профессоръ политической экономіи и аграрнаго права въ сельско-хозяйственной академіи въ Проскау. Написалъ: „Plan über die Einrichtung der Forststatistik“ (2 изд., Лейпц. 1874); „Forststatistik über Deutschland und Oesterreich-Ungarn“ (Берл. 1874); „Zur Arbeiterfrage in der Landwirtschaft“ (Лейпц. 1878); „Die Landwirtschaft in Aegypten“ (Дрезд. 1889); „Allgemeine Nationalök.“ (Тена 1881) и др.

Андерматъ (итал. Orsèra), селеніе въ швейцар. кантонѣ Ури, въ Урзернской долинь, у С.-Готтардскаго перевала, 1444 м. надъ ур. м., съ 712 катол. жител., пунктъ отправленія туристовъ, посѣщающихъ ледниковыя области Ст. Готтардской группы Бернскаго Оберланда. См. Neukomst, A. als Winterkurort (Цюрихъ 1887).

Андернахъ, городъ въ прусскомъ округѣ Кобленцъ, на лѣвомъ берегу Рейна, мѣсто пересѣченія линій ж. д., одинъ изъ стариннѣйшихъ рейнскихъ городовъ. Къ достопримѣчательностямъ города относятся: великолѣпная католическая церковь (св. Женевьевы); сводчатая четырехбашенная базилика съ колоннами позднѣйшихъ временъ Римской Имперіи; фундаментъ с.-в. башни вѣроятно принадлежитъ еще временамъ Каролинговъ, между тѣмъ какъ хоры (реставрирован. 1856 г.) и внутренняя часть зданія XII и XIII стол.; готическая францисканская церковь временъ XIV ст., развалины прежняго величественнаго замка Кельнскихъ архіепископовъ, рейнскія ворота, вѣроятно, временъ Меровинговъ, съ древнимъ гербомъ города, жителей 6853 (въ 1895), занимаются пивовареніемъ, судоходствомъ, торговлей жерновыми и трахитовымъ туфомъ. Вблизи города, около Кирхберга, найдены римскіе надгробныя памятники; при постройкѣ новыхъ зданій паталкиваются на урны, вазы и т. п. А. (Antunpasum) — главный городъ древняго легендарнаго Майенфельда, римскій Castellum ante Nasum, основанный въ 13 или 9 году до Р. X. Друзомъ и восстановленный Юліаномъ послѣ опустошенія аллеманами въ 359 до Р. X. Въ 1253 г. А. присоединился къ союзу рейнскихъ городовъ; въ 1815 г. вмѣстѣ съ лѣвымъ берегомъ Рейна А. достался Пруссіи.

Андерсенъ, 1) Гансъ Христіанъ, датскій писат., род. 1805, ум. 1875, сынъ бѣднаго башмачника, посѣщалъ латинскую школу при посредствѣ покровителей и скоро возбудилъ всеобщее вниманіе своими „Путешествіе пѣшкомъ на о. Амакъ“, „Любовь на башнѣ Николая“ и сборн. стихотв. Въ 1833 г. А. черезъ Парижъ и Швейцарію отправился въ Римъ, гдѣ сблизился съ Торвальдсеномъ и гдѣ написалъ „Импровизатора“ (1835); за этимъ романомъ слѣд.: „О. Т.“ (1836), „Только скрипачъ“ (1837). Уже въ 1835 г. появился первый сборн. „Сказокъ“, „Три стихотв.“ (1838), „Мулатъ“ (1840) и др. Огорченный критикой А. въ 1840 г. предпринялъ второе путешествіе въ Италію и Грецію, изобр. имъ въ „Базаръ поэта“ (1842), и изд. нѣск. сборниковъ „Сказокъ“. Съ 1843—49 А. совершилъ путешествіе въ Парижъ, Германію, Римъ, Неаполь, Англию и Швецію, послѣ чего имъ были изданы „Двѣ баронессы“, „Агасферъ“ (1848), описаніе разн. его путешеств., автобіографія „Сказка моей жизни“ (1855), „Быть или не быть“ (1857), „Новыя сказки“ (1858—61, 4 т.) и др. Въ 1861 г. А. въ четвертый разъ отправился въ Римъ, въ 1862 г. въ Испанію и перебрался оттуда даже въ Африку. Съ тѣхъ поръ онъ поселился на покой въ Копенгагенѣ. Произведеніямъ А., отличающимся глубокимъ пониманіемъ природы и дѣтскаго міра, яркимъ изображеніемъ быта и природы, не достаетъ психологич. глубины и композиціи, особенно большимъ работамъ. Какъ драматургъ онъ не пользовался успѣхомъ. Собр. соч. вышло въ 33 т. въ 1854—79 г. Переписка А. изд. Jonas'омъ въ 1887 г.; русск. перев. А. подъ редакц. Ганзена.

2) Карлъ, датск. писат., род. 1828, ум. 1883. Изъ произв. его (лирич. и эпич.) укажемъ: „Война и миръ“ (1856), „Путевыя картины“ (1864), „На берегахъ Арно и Ганга“ (1865), „Свѣтъ и тѣни“ (2 изд., 1868), „Романсы и пѣсни“ (1880), „Жанровыя картины“ (1867—81) и др. А. собиралъ, между прочимъ, народн. рассказы въ Исландіи (1864, 2 т.) и переводилъ сербск. нар. пѣсни („Gusle“ 1875).

3) Адольфъ, знаменитый нѣмецкій шахматистъ, род. 1818 въ Бреславлѣ, ум. 1879 тамъ же. Изучалъ математику и философію и съ 1856 состоялъ профессоромъ въ Friedrichs-Gymnasium въ Бреславлѣ. Получивъ первые уроки шахматной игры у своего отца, онъ состязался во время частыхъ посѣщеній Берлина съ тамошними лучшими игроками, а въ 1851 взялъ на себя редакцію берлинской „Schachzeitung“ и былъ избранъ представителемъ нѣмецкой школы на лондонскій шахматный турниръ, гдѣ получилъ первый призъ. Съ этого времени А. сталъ считаться однимъ изъ первыхъ игроковъ свѣта и поддерживалъ эту славу, получивъ первый призъ на двухъ слѣдующихъ междунаrodnыхъ турнирахъ (въ 1862 въ Лондонѣ

и въ 1870 въ Баденѣ). Затѣмъ А. одерживалъ побѣды на многихъ нѣмецкихъ турнирахъ, въ матчѣ противъ Колиша и т. д. На большомъ вѣнскомъ конгрессѣ въ 1873 онъ долженъ былъ удовольствоваться третьимъ, а въ Парижѣ (гдѣ онъ заболѣлъ) шестымъ мѣстомъ. Съ 1864—71 онъ принималъ участіе въ редакціи „Neue Berliner Schachzeitung“ и издалъ „Aufgaben für Schachspieler“ (2 изд., Бресл. 1852). Въ теченіе цѣлыхъ десятилѣтій А. являлся учителемъ молодыхъ нѣмецкихъ шахматистовъ. Его игра принадлежала къ такъ наз. „старой школѣ“, она заключалась въ сильномъ, глубоко задуманномъ и богатомъ комбинаціями нападеніи, пренебрегала мелкими выгодами и проявлялась въ полномъ блескѣ противъ медленной защиты („безсмертная партія“ противъ Кизерицкаго). Вліяніе этого метода игры, противоположнаго „новой школѣ“, продолжается еще и теперь.

Андерсенъ, Карлъ Карловъ, архитект., род. 1827, ум. 1888 г., происход. изъ купеч. званія, въ 1841—42 заним. въ рисовальн. шк. для вольноприход., а съ 1842 по 46 г. обуч. въ Имп. Акад. Худ. подъ руков. пр. А. П. Брюлова, затѣмъ былъ помощ. пр. Г. А. Воссе, составл. проект. для его построекъ. Съ 1858 академикъ; подъ его наблюд. и по его проектамъ произвед. много перестроекъ въ Петерб. и возвед. не мало замѣч. въ архит. отнош. зданій, изъ коихъ достойны упом.: шведск. церк. св. Екатер. на Малой Конюшен. ул., богадельн. и пріютъ германс. благотв. общ. на 120 чел., Александровское отдѣл., Калининск. гор. больницѣ на 300 ч., русск. церк. въ Копенгагенѣ. См. Собоко, „Слов. рус. худож.“.

Андерсонъ, 1) Карлъ, извѣстный африканскій путешественникъ, род. 1827 въ Швеціи, въ 1850 г. вмѣстѣ съ англійскимъ путешествен. Гальтономъ направился на изслѣдованіе южной Африки, проникъ въ земли Дама и Овамбо, до того времени совершенно неизвѣстныя; въ 1853 достигъ оз. Нгами; въ 1858 г. изслѣдовалъ р. Кунене и Окаванго (Теогге). Съ 1860 поселился въ земли Дама, пріобрѣлъ большое вліяніе на мѣстное населеніе, во главѣ котораго совершилъ рядъ военныхъ экзекуцій среди сосѣднихъ племенъ, во время которыхъ лишился ноги; умеръ въ 1867 г. въ землѣ Овамбо отъ дисентеріи. Его сочиненія изданы на англійск. языкѣ: „Lake Ngami, or Discoveries in South Africa“ (Лонд. 1856); „The Okavango River. (Лонд. 1861). Переведены на нѣм. языкъ.

2) Лаврентій, шведскій реформаторъ, род. въ 1480 ум. 1552 г.; перевелъ на шведскій языкъ Библию и съ 1523, былъ сподвижникомъ Густава Вазы при введеніи реформациі; не поладилъ съ королемъ изъ за вмѣшательства послѣдняго въ церковныя дѣла и былъ въ 1540 приговоренъ къ смерти, но получилъ помилованіе.

3) Нильсъ-Йоганнъ, извѣстный швед-

скій ботаникъ-систематикъ; род. 1821, ум. 1880; съ 1856—проф. ботаники въ Стокгольмѣ. Въ 1851—53 совершилъ извѣстное кругосвѣтное путешествіе на фрегатѣ „Евгенія“. Изъ ученыхъ работъ его извѣстны; *Salices Lapponiae* (1845), *Conspectus vegetationis Lapponiae* (1846), *Cyperaceae Scandinaviae* (1849), *Gramineae Sc.* (1852), *Monographia salicum* (1867).

Андерсонъ, 1) Владим. Александровичъ, юмористич. поэтъ средняго достоинства. Род. въ 1849 г.; учился въ Витебск. гимназіи и Спб. университетѣ, но курса въ немъ не окончилъ. Подъ разными псевдонимами (Мельмотъ-Скиталецъ, Сергѣй Угрюмовъ, Альфа, Нофедна и др.) дѣятельно сотрудничалъ въ Спб. и Моск. юмористич. журналахъ (въ „Будильникѣ“, „Осколкахъ“, „Стрекозѣ“, „Шутъ“ и пр.) и въ органахъ малой прессы. Его стихи отличались иногда бойкостью и гладкостью (между прочимъ переводы изъ Густава Надѣ и др.), а прозаич. сценки и рисованныя имъ карикатуры, хотя и впадали иногда въ шаржъ, бывали остроумны. Онъ умеръ бѣднякомъ, въ одной изъ Спб. больницъ, 20 сент. 1884 г.

2) Фѣдоръ Карловъ, род. въ 1885 г., кончилъ Кіевскій университетъ по историко-филологич. факультету со степенью кандидата въ 1880 г. Съ тѣхъ поръ А. состоитъ учит. нѣмецк. языка въ средн. учебн. завед., сначала въ Кіевѣ, потомъ въ Спб. Его литературные труды: „Лессингъ, какъ драматургъ“ (Спб. 1887) и „Нѣмецкая хрестоматія для среднихъ и высшихъ классовъ средн. учебн. завед.“ (Спб. 1888).

Андерсонъ, большая рѣка въ с.-з. части Британск. владѣній Сѣв. Америки, имѣетъ болѣе 600 км. теченія, слагается изъ цѣлага ряда притоковъ и озерныхъ системъ и впадаетъ подл. 70° с. ш. въ Ливерпульскій заливъ полярнаго океана. Бассейнъ А. только въ верховьяхъ лѣсистый, большею же частью относится къ области тундры, населенъ эскимосами и бродячими индѣйцами, занимающимися рыбною ловлею и охотой на сѣв. оленя. Портъ А., основанный англичанами на этой рѣкѣ для торговли съ мѣстнымъ населеніемъ, теперь покинутъ.

Андеръ, Алоизъ, знаменитый пѣвецъ (лирической теноръ), род. 1821 г. въ Либитицѣ въ Богеміи, ум. 11 дек. 1864 г. въ Вартенбергѣ. Писецъ въ Вѣнѣ, А. обратилъ вниманіе режиссера вѣнской придворной оперы Вильда своимъ голосомъ, занявшася развитіемъ послѣдняго. Съ 1845 г. А. состоялъ членомъ Вѣнской Оперы, въ которой занималъ выдающееся положеніе, вплоть до постигшей его душевной болѣзни. Пѣніе его отличалось не столько героической силой и тонкой характеристикой въ выраженіи, сколько поэтичностью, теплотой и художественностью, придававшими изображаемому имъ ролямъ своеобразную прелесть.

Анжелико, Фра Джіованни, живописецъ. см. *Фіеволе*.

Анджеръ, см. *Анжеръ*.

Анди (андійцы), вѣтвь лезгинскаго племени (по этнологической классификаціи кавказскихъ народовъ Л. П. Загурскаго, принадлежащая къ аварско-андійской группѣ лезгинскихъ народовъ), живущая въ сѣверной части Дагестанской обл., въ мало изслѣдованныхъ еще частяхъ верхняго и средняго теченія Андійскаго Кой-су. Изрѣдка со своими стадами они заходятъ и въ прилегающія части Терской обл. Общее число ихъ, по даннымъ Кавказ. статист. комитета, равняется 7,575 д. об. пола. А.—одни изъ самыхъ древнихъ насельниковъ Кавказа; они дольше другихъ кавказскихъ племенъ боролись при Шамилѣ противъ русскаго владычества. И теперь А. считаются самымъ дикимъ и грубымъ племенемъ изъ дагестанцевъ. Благодаря климатическимъ и орографическимъ условіямъ страны, скотоводство среди нихъ развито гораздо болѣе, нежели хлѣбопашество. Послѣднее соединено съ значительными трудностями, вызываемыми необходимостью освобождать небольшія ровныя или слегка наклонныя площади отъ камней и орошать ихъ водою горныхъ рѣчекъ. Наибольшее развитіе среди А. получило овцеводство. Изъ овечьей шерсти они въ большомъ количествѣ выдѣлываютъ бурки и войлоки, находя хорошей сбытъ имъ какъ въ самомъ Дагестанѣ, такъ и въ Персіи. Возстаніе въ 1877 г. въ Дагестанѣ отразилось очень неблагоприятно на скотоводствѣ а-цевъ,—лучшія горныя пастбища отошли въ пользованіе смежной Чечни. Андійскій языкъ мало изученъ. По словамъ бар. Услара, онъ дѣлится на нѣсколько нарѣчій, значительно расходящихся между собою. По религіи А.—магометане-сунниты. Въ антропологическомъ отношеніи А. еще совершенно не изслѣдованы. „Зап.“ и „Изв.“ Кавказ. Отд. Имп. Рус. Геогр. Общ.; N. Zeidlitz, Ethnographie des Kaukasus въ „Peterm. Mitteil.“ (1880); бар. К. П. Усларъ, Лакскій языкъ (Тифл., 1890); „Кавказ. календарь“.

Андижанъ или Андижанъ, городъ въ Ферганской обл., подъ 40°49' с. ш. и 90°3' в. д., расположенъ на оросительныхъ каналахъ; жители, число коихъ въ 1897 г. было 46,680 д. об. п., занимаются садоводствомъ и торговлей; присоединенъ къ Россійскимъ владѣніямъ въ 1875 г. вмѣстѣ съ коканскимъ ханствомъ. А.—скій округъ занимаетъ холмистую часть области, орошается искусственно-проведенными каналами (арыками). Жители, число коихъ въ 1897 г. было 351,187 об. п., занимаются земледѣліемъ и садоводствомъ; главныя произведенія: пшеница, ячмень, джугара, рисъ и фрукты; существуетъ также шелководство.

Андира (*Andira Lam.*), родъ изъ сем. мотыльковыхъ, заключающій кустарники тропической Америки съ непароперистыми листьями, краснорозовыми или фіолетовыми

цвѣтами, собранными въ сложныя конечныя кисти, и твердымъ яйцевиднымъ или обратно яйцевиднымъ одноосѣяннымъ бо-бомъ. А. *retusa Kth*, встрѣч. въ Суринамѣ, лѣкарственное раст.; кора употр. противъ гнистовъ. А. Аггагоба *Aguior* см. ниже *Аррароба*.

Андійская Койсу, рѣка, см. *Койсу*.

Андійскій округъ находится въ с.-з. части Дагестанской области, назв. по имени А. хребта, раздѣляющаго Дагестанскую и Терскую области. 3588 кв. км. площ. съ населеніемъ въ 46,993 (1897), преимущественно авары (анди) и каратинцы. Главное мѣстное управленіе въ сел. Ботлихъ, ниже его въ 3 верстахъ по р. Андійскому Койсу укрѣпленіе Преображенское. Жители говорятъ на различныхъ нарѣчійхъ, разговорный яз. — аварскій. А. заключаетъ въ себѣ 8 обществъ: андійцы, каратинцы, чамалальцы, тиндальцы, багулальцы, ахварцы, ботлихцы и годоберинцы. Весь А. округъ очень гористъ, особенно на югѣ, гдѣ онъ примыкаетъ къ главному Кавказск. хребту. Лѣсу мало, но горныя пастбища прокармливаютъ многочисленныя стада, составляющія главный предметъ занятій и дохода мѣстныхъ жителей. Хлѣбопашество только въ узкихъ долинахъ рѣкъ, главнымъ образомъ по Андійскому Койсу.

Андійскій хребетъ, отрогъ главн. Кавказскаго хребта, отходить у горы Барбало (3102 м.) и тянется въ с.-в. направленіи, составляя сѣверную границу Дагестана. Высота его у Донось-мта достигаетъ 4182 м., но и на с.-в. концѣ всего хребта наблюдаются вершины, превышающія 2500 м. Сѣверный склонъ пологій; южный круто обрывается въ узкую долину р. Андійскаго Койсу и даетъ отроги внутрь Дагестанскаго плоскогорья.

Андкой или Анхой, городъ въ Афганистанѣ, въ провинціи Маймене, на разливахъ и каналахъ р. Сангалака, одного изъ лѣвыхъ, теряющихся въ пескахъ притоковъ Аму-дарьи, при караванной дорогѣ Гератъ — Самаркандъ; 15,000 жит., большей частью туркмены и узбеки, разводятъ хорошія породы верблюдовъ и доставляютъ на рынокъ въ Бухару большое количество черныхъ овчинъ (т. назыв. астраханскихъ) и каракуль.

Андо, Гастонъ Ардуэнъ Жозефъ, графъ д', род. 1824 г., ум. 1892 г. въ Южн. Америкѣ. Воспитывался въ военной школѣ Сенъ-Сиръ, и отличался въ Крымской кампаніи, въ особенности при взятіи Севастополя. Во время фр.-прусскаго войны онъ принималъ участіе въ битвахъ при Метцѣ (1870) и послѣ сдачи содержался плѣнникомъ въ Гамбургѣ. Онъ написалъ: „Lettre d'un colonel d'état-major sur la capitulation de Metz“ и „Metz, campagne et négociations“. Эти сочиненія привлекли къ себѣ всеобщее вниманіе, вслѣдствіе того, что авторъ, вопреки, безпристрастно и основательно возлагалъ всю

вину за несчастную сдачу Метца на Базена, а потому много способствовали къ произнесению обвинительнаго приговора надъ нимъ. Съ 1879 г. А. получилъ чинъ генерала. Когда, въ 1887 г.; въ Парижѣ возбужденъ былъ процессъ противъ генерала Каффареля по поводу торговли орденами, оказалось, что въ этомъ дѣлѣ сильно замѣшанъ А. Онъ избѣжалъ ареста бѣгствомъ за границу и былъ заочно приговоренъ къ пятилѣтнему тюремному заключенію.

Андо (Ондо), озеро на границѣ Кемскаго уѣзда Архангел. губ. и Повѣнец. — Олонецкой. Пл. озера 364 кв. км., принимаетъ въ себя р. Анду, выходящую изъ него подъ именемъ Андоги и впад. въ р. Выгъ.

Андога, 1, сплавная р. Новгород. губ., вытек. изъ Чернаго оз. и протекаетъ рядъ озеръ (Андозеро); послѣ 150 верстъ теченія впадаетъ въ р. Суду.

2) См. *Андо*.

Андокидъ, второй въ ряду аттическихъ ораторовъ, род. около 439 года до Р. Х., приверженецъ олигархіи; позднѣе онъ разошелся съ этой партией, вступавшись въ процессъ гермопидовъ, и долженъ былъ удалиться изъ Афинъ. Только въ 402 г. подъ защитой всеобщей амнистіи, онъ возвратился въ Афины, гдѣ ему удалось достигнуть виднаго положенія. Въ 390 г., во время Коринеской войны, онъ былъ посланъ въ Спарту для переговоровъ о мирѣ, но миссія его кончилась неудачно, и онъ вѣроятно умеръ въ изгнаніи.

Андома, 1) Три озера Архангельской губ., въ Лапландіи, къ с. отъ Терскаго берега; всѣ три соединены между собою протоками, но вѣшняго стока въ море не обнаруживаютъ.

2) Сплавная р. Олонецкой губ., вытекающая изъ болотъ Пудожскаго у., протекаетъ небольшія озера и послѣ 120 верстъ теченія впадаетъ въ Онежское оз. Судходна на 20 верстъ отъ устья. Извѣстна мѣстороженіемъ прекрасной фарфоровой глины, сплавляемой для Импер. фарф. завода съ пристани Сорочье-поле. Къ югу отъ устья р. А. находится по прибрежью Онежскаго озера А—кая гора, рѣзко выдѣляющаяся среди низменныхъ болотистыхъ береговъ этого озера, въ видѣ обрывовъ въ 40—50 м. высоты, переходящихъ въ плоское плато. А. гора сложена изъ разноцвѣтныхъ породъ девонскаго возраста, замѣчательныхъ остатками вымершихъ панцирныхъ рыбъ.

Андорра (франц. Andorre), маленькая, уже болѣе тысячи лѣтъ существующая республика на ю. сторонѣ Пиренеевъ между французскимъ департаментомъ Арьежъ и испанской провинціей Леридой, заним. бассейнъ р. Балиры, притока Сегре, охваченный цѣпью высокихъ снѣговыхъ вершинъ; пл. 452 кв. км., состоитъ изъ 6 селеній. Въ А. красивые лѣса, сочная горная пастбища, желѣзные рудники и нѣсколько сѣр-

ныхъ источниковъ въ Эскальзасѣ. Встрѣчающіяся въ горахъ жилы серебросвинцоваго блеска еще не разрабатываются. Число жит. точно не опредѣлено—отъ 6—15 т. Жители представляютъ любящій свободу народецъ каталонскаго происхожденія, говорящій на каталонскомъ діалектѣ. Главныя ихъ занятія: земледѣліе, скотоводство (въ особ. овцеводство) и торговля контрабандой; кромѣ того жители занимаются продажей лѣса, древеснаго угля, желѣзной руды и овечьей шерсти. Основаніе республики приписываютъ Карлу Великому, который поставилъ ее подъ защиту Ургельскаго епископа. Впослѣдствіи въ 1278 г. графъ Фуа получилъ сюзеренныя права надъ этой страной, но безъ ограниченія правъ Ургельскихъ епископовъ. Съ Генрихомъ IV верховное ленное право перешло къ королямъ Франціи при гарантіи республиканскаго режима; такимъ образомъ въ настоящее время А. представляетъ нейтральную область подъ общимъ протекторатомъ Франціи и Ургельскаго епископа, иными словами римскаго папы. Республика управляется совѣтомъ изъ 24 членовъ, избираемыхъ на 4 года четверыма старшинами отъ каждой отдѣльной общины. Президентомъ совѣта состоитъ первый синдикъ, избираемый уже самими членами на 4 года и облеченный исполнительною властью; судебная власть находится въ рукахъ двухъ земскихъ судей (viguiers) и одного гражданскаго. Французское правительство и Ургельскій епископъ назначаютъ по одному изъ этихъ земскихъ судей, гражданскій судья назначается ими попеременно. Съ 1882 г. постоянный представитель заступаетъ Францію передъ туземными властями, а также въ сношеніяхъ съ Ургельскимъ епископомъ. Ежегодно республика уплачиваетъ Франціи 960, а Ургельскому епископу 425 фр. Резиденція—Андорра ла Вьежа съ 600 жит. и интересной древней ратушей (дворецъ). См. Dalmau de Baquer, Historia de la república de A. (Barcelona 1849); Bladé, Etudes géographiques sur la vallée d'Andorre (Пар. 1875); Berthet, Le val d'Andorre (Пар. 1879).

Андрада е Сильва (Хозе Бонифаціо), род. въ 1765 г. въ Бразилии, ум. въ 1838 г. въ Рио-де-Жанейро; получилъ образованіе въ Коимбрѣ, гдѣ изучалъ законовѣдѣніе и естественныя науки, тамъ же былъ профессоромъ геогнозіи и затѣмъ назначенъ управляющимъ горными промыслами въ Португаліи; во время французскаго вторженія сражался въ рядахъ португальскихъ патриотовъ. Въ 1819 г. переселился въ Бразилію. Здѣсь онъ сталъ во главѣ революціоннаго движенія, былъ избранъ вице-президентомъ и, въ 1822 г., во главѣ депутаціи, подалъ дону Педро составленный имъ адресъ, приглашавшій его остаться въ Бразилии. Затѣмъ А. сдѣлался министромъ внутреннихъ дѣлъ, но вскорѣ пришелъ въ столкновеніе съ республикан-

ской партій, вслѣдствіе чего подалъ въ отставку. Когда республиканцы взяли верхъ, онъ и его братья были арестованы и отправлены въ Европу. Когда императоръ отказался отъ престола въ пользу своего сына Педро II, онъ назначить А. его опекуномъ. Въ 1834 г. А., вслѣдствіе народнаго возстанія, долженъ былъ сложить съ себя должность опекуна и, окончательно, удалился отъ дѣлъ. Въ литературѣ онъ извѣстенъ своими стихотвореніями: „Poesias d'Americo Elyseo“ (Бордо 1815). Братъ его, Антоніо Карло де А., былъ сторонникъ независимости Бразиліи. Когда разразилась революція, онъ тайно отправился въ Рио-де-Жанейро и былъ избранъ здѣсь въ конституціонное собраніе. Въ 1840 г. онъ сдѣлался министромъ финансовъ, тогда какъ третій братъ, Мартинъ Франциско, занималъ должность министра внутреннихъ дѣлъ. Оба сына послѣдняго Хозе Бонифаціо и Мартинъ Франциско приобрѣли извѣстность, какъ поэты.

Авдраль (Andral), Габріэль, фр. врачъ, род. 1797 г. въ Парижѣ, ум. 1876 г., въ 1827 занялъ парижск. унив. кафедру гигиены, въ 1830—внутренней патологии, въ 1839 избранъ проф. общей патологии и терапіи. Его „Clinique médicale“ (Пар. 1824, 3 т.; 4 изд. 1840, 5 т.) дало впервые систематическій обзоръ всей внутренней медицины; „Précis d'anatomie pathologique“ (Пар. 1829, 3 ч.) представляетъ первую общую патолог. анатомію. Въ „Essai d'hématologie pathologique“ (Пар. 1843) А. пытался экспериментальными изслѣдованіями надъ измѣненіемъ крови придать новое обоснованіе гуморальной патологии. Кромѣ того, имъ написаны „Cours de pathologie interne“ (2 изд., Пар. 1848), „Recherches sur les modifications de proportion de quelques principes du sang“ (въ сотрудничествѣ съ Gavarret и Delafond).

Андраши (Кзикъ-Сентъ-Кириал и Красна-Горка), венгерск. графск. родъ, изъ Седмиградія, гдѣ А. владѣли помѣстьемъ Сентъ-Кириал, затѣмъ А. переселились въ Венгрію и здѣсь приобрѣли Красную-Горку. Въ 1790 г. А. получили графскій титулъ и раздѣлились на двѣ линіи. Изъ А. замѣчательны:

1) Карлъ (графъ), изъ старшей линіи, род. въ 1792 г., ум. въ 1844 г. въ Брюсселѣ, былъ ревностный патриотъ и членъ оппозиціи, въ рядахъ которой онъ отличался на собраніяхъ имперскаго сейма въ 1839—44 г.; былъ также дѣятельнымъ членомъ горно-заводскаго и фабричнаго союза. Кромѣ многочисленныхъ статей въ журналахъ, напечаталъ анонимное сочиненіе на пѣмецкомъ языкѣ: „Umriss einer möglichen Reform in Ungarn“ (1833).

2) Эмануилъ (графъ), старшій сынъ предыдущаго, род. въ 1821 г., ум. въ 1891 г.; въ 1847 г. членъ оппозиціи въ имперскомъ сеймѣ. Послѣ Виллагосской катастрофы предпринялъ путешествіе въ Остъ-Индію и Китай, описаніе котораго

напечаталъ съ собств. рисунками. Съ 1860 г. служилъ начальникомъ разныхъ комитетовъ.

3) Гиула (Юлій) графъ, братъ предыдущаго, род. въ 1823 г., ум. въ 1890 г.; получилъ образованіе въ пештскомъ университетѣ, путешествовалъ по Германіи, Франціи и Испаніи и, въ 1847 г., былъ избранъ депутатомъ. На прессбургскомъ сеймѣ А. примкнулъ къ средней партіи Стефана Сечени, отличался краснорѣчіемъ и приобрѣлъ извѣстность, какъ писатель. Въ апрѣльскомъ министерствѣ 1848 г. онъ былъ главою одного комитета; когда разразилось междоусобіе, храбро сражался въ чинѣ маіора національной гвардіи противъ Іеллачича и императорскихъ войскъ, въ качествѣ адъютанта Гѣргея. Затѣмъ венгерское правительство отравило его съ дипломатической миссіей въ Константинополь, гдѣ онъ воспользовался своимъ вліяніемъ на турецкое правительство для защиты венгерскихъ эмигрантовъ. Въ 1850 г. А. былъ приговоренъ военнымъ судомъ къ повѣшенію, а, въ 1852 г., совершена казнь надъ его изображеніемъ. А. въ то время жилъ въ Парижѣ, гдѣ держался въ сторонѣ отъ партіи эмигрантовъ, ожидавшихъ спасенія Венгріи отъ вмѣшательства Наполеона III, А. стоялъ за примиреніе съ австрійскою династіей. По ходатайствію матери, А. получилъ амнистію и, въ 1858 г., возвратился на родину, гдѣ снова сдѣлался начальникомъ цемлинскаго комитета. Выбранный, въ 1861 г., въ нижнюю палату, сталъ на сторону программы Деака, стремящейся къ соглашенію на основахъ прагматической санкціи и законовъ, изданныхъ сеймомъ 1848 г. и утвержденныхъ было имп. Фердинандомъ, а когда состоялось соглашеніе съ Австріей, въ 1867 г., былъ призванъ къ управленію венгерскимъ министерствомъ. На этомъ посту А. оказалъ большія услуги правительству не только относительно соглашенія между Австріей и Венгріей, но и въ смыслѣ внутренняго развитія Венгріи. Несмотря на многіе нападки со стороны крайней и національной партій, А. пользовался всеобщимъ уваженіемъ и популярностью. Его спокойному, здравому взгляду на вещи Австрія обязана тѣмъ, что, въ 1870 г., осталась нейтральной вопреки планамъ Бейста, который, впрочемъ, уже въ слѣдующемъ году, вслѣдствіе своего отношенія къ поднятому Россіей черноморскому вопросу, долженъ былъ уступить ему свой портфель. А. сдѣлался министромъ иностр. дѣлъ и императорскаго двора. Онъ способствовалъ паденію федералистическаго министерства Гогенварта. Въ должности министра иностр. дѣлъ А. сумѣлъ приобрѣсти довѣріе иностранныхъ правительствъ и старался доставить Австріи прочное положеніе въ Европѣ. А. дружилъ съ Бисмаркомъ и согласился принять его планъ примиренія между Австріей и Россіей и устройства союза

трехъ императоровъ. То былъ важнѣйшій шагъ къ утвержденію дружественныхъ отношеній съ Германіей, которая въ то время была близка съ Россіей. Распространенію австро-германскаго союза на Италію способствовали устроенныя А. поѣздки Франца Іосифа въ Венгрію для свиданія съ Викторомъ Эмануиломъ. Отказавшись отъ всѣхъ притязаній Австріи на германскія и итальянскія владѣнія, А. занялся восточнымъ вопросомъ. Онъ отрѣшился отъ принципа австрийской дипломатіи, во что бы то ни стало, сохранить неприкосновенность Турціи и вступилъ въ соревнованіе съ Россіей относительно освобожденія христіанскихъ народовъ Балканскаго полуострова, стараясь, однако, путемъ внушенія идеи либеральныхъ реформъ оградить ихъ отъ вліянія Россіи. Во время русско-турецкой войны Австрія сохраняла по отношенію къ Россіи дружелюбный нейтралитетъ. Однако, намѣреніе Россіи привлечь Австрію къ совместному дѣйствію (1877 г.) встрѣтило сильное сопротивленіе со стороны А. Когда санъ-стефанскій миръ угрожалъ интересамъ Австріи, А. выговорилъ у австро-венгерскихъ делегаций 60 милл. гульденовъ для необходимыхъ вооруженій. Онъ способствовалъ также созванію конгресса для пересмотра санъ-стефанскаго договора. На берлинскомъ конгрессѣ А. явился уполномоченнымъ Австріи и добился отъ державъ безусловнаго разрѣшенія на вступленіе австрийскихъ войскъ въ Боснію и Герцеговину, чтобы возстановить миръ и порядокъ въ этихъ провинціяхъ, между тѣмъ какъ Россія обязывалась очистить занятые ею турецкія области. А. пользовался полнымъ довѣріемъ своего государя, почитавшаго его высокимъ отличіемъ — орденомъ Золотаго Руна и всегда спрашивавшаго его совѣтовъ и по вопросамъ внутренней политики. Но А. лишь съ большимъ трудомъ могъ противостоять возраставшимъ нападкамъ на его восточную политику, со времени обнародованія конвенціи съ Портой (1879), и даже лишился популярности. Это обстоятельство, а такъ же образованіе примирительнаго министерства Таафе въ Цислейтаніи, принудили его (въ 1879 г.) оставить постъ перваго министра. Но уже будучи въ отставку, А. заключилъ съ Бисмаркомъ австро-германскій союзъ (7 окт. 1879 г.). Съ тѣхъ поръ А. не переставалъ принимать участіе въ политикѣ Австріи въ делегаціяхъ, пока тяжкая болѣзнь не свела его въ могилу. Венгерскій сеймъ рѣшилъ поставить ему памятникъ на средства государства. См. „Graf Andrassy und seine Politik“ (Вьна 1871). Сыновья А.: Теодоръ (род. 1857) и Юлій (род. 1860) такъ же вступили на поприще политики. Первый сдѣлался, въ 1890 г., вице-президентомъ венгерской палаты, второй состоитъ ея членомъ съ 1885 г. и вступилъ съ 1892 г. въ либеральный кабинетъ Векерле.

4) Георгій (графъ), глава младшей

линіи, род. въ 1797 г., ум. въ 1872 г.; держался въ ландагѣ строго консервативнаго направленія, но всегда принималъ близко къ сердцу нравственныя и матеріальныя нужды своихъ соотечественниковъ. Онъ былъ директоромъ венгерской академіи. Послѣ того, какъ Аппони вышелъ въ отставку въ 1862 г., А., назначенный верховнымъ судьей Венгріи, старался привести партію къ соглашенію и выставилъ во главѣ консервативной партіи (1864 г.) родъ программы для рѣшенія венгерскаго вопроса. Программа не имѣла успѣха, и А. принужденъ былъ скорѣе выйти въ отставку.

Андре, извѣстная семья композиторовъ и музыкальныхъ издателей, выдающимися членами которой являются:

1) Іоганнъ, род. 28 марта 1741 г. въ Оффенбахѣ, ум. тамъ же 18 іюня 1799 г., основатель (1774 г.) извѣстной, понынѣ существующей музыкально-издательской фирмы, былъ предназначенъ своимъ отцомъ къ занятіямъ въ своей фабрикѣ шелковыхъ тканей, но склонность къ музыкѣ заставила его посвятить себя ей и попробовать свои силы на композиторскомъ поприщѣ. Первые шаги его увѣнчались успѣхомъ (комич. опера „Der Törfeger“ и музыка къ произведенію Гете „Erwin und Elmire“). Въ 1777 г. онъ получилъ должность капельмейстера въ Берлинѣ, гдѣ одновременно усиленно занимался композиторскою дѣятельностью (оперетты, антракты, балеты, баллада Бюргера „Леопора“, пѣсни и т. д.). По возвращеніи въ Оффенбахъ въ 1784 г. А. завелъ собственную нотопечатню и значительно расширилъ свою издательскую дѣятельность. Изъ его сочиненій особенной популярностью пользуется понынѣ пѣснь „Bekränzt mit Laub“. Оперы его забыты.

2) Іоганнъ Антонъ, третій сынъ предыдущаго, род. 6 окт. 1775 г. въ Оффенбахѣ, ум. 6 апр. 1842 г. тамъ же, композиторъ и теоретикъ, получилъ основательное музыкальное образованіе у Френцля (по скрипкѣ) и Фольвейлера въ Маннгеймѣ (по теоріи музыки), а также въ іенскомъ университетѣ съ 1796 г. (по изящнымъ искусствамъ). По смерти отца онъ сталъ во главѣ фирмы, которая развилася блестяще, благодаря тщательному выбору произведеній, изданныхъ ею, его собственнымъ произведеніямъ, а особенно покупокъ и изданію посмертныхъ произведеній (манускриптовъ) Моцарта (1799) у вдовы послѣдняго. Его музыкальныя сочиненія (между прочимъ, 2 оперы, изъ которыхъ самой популярной въ тѣ времена была „Die Weiber in Weinsberg“) не имѣютъ большого значенія. Тѣмъ большее значеніе имѣетъ его обширный и подробный учебникъ „Lehrbuch der Tonsetzkunst“ (Offenbach, 1832—43, 4 тома), оставшійся недоконченнымъ (2-е изд. переработано Н. Henkel'емъ). Особенную заслугу онъ приобрѣлъ изданіемъ дневника Моцарта и нѣсколькихъ ориги-

нальных партитуръ его. А. былъ первый (1803), воспользовавшійся въ широкихъ размѣрахъ мыслью Зенефельдера примѣнить литографскій принципъ къ нотопечатанію. Изъ его сыновей:

3) Карлъ Августъ, род. 15 іюня 1806 г., ум. 15 февр. 1887 г. во Франкфуртѣ на М., открывшій тамъ нотную торговлю (1829) вмѣстѣ съ фортепіанной фабрикой (1839), написалъ прекрасную монографію, „Der Klavierbau in seiner Geschichte, seiner musikalischen und technischen Bedeutung“ (1855), и

4) Юлій, род. 4 іюня 1808 г., ум. 17 апр. 1880 г. во Франкфуртѣ на М., извѣстенъ какъ прекрасный органистъ и пианистъ, аранжировавшій много классическихъ произведеній и сочинявшій отличныя произведенія для органа. Онъ является ученикомъ Алонса Шмитта, бывшаго въ свою очередь ученикомъ его отца.

Андреа (Джироламо, маркизъ д'), кардиналъ, род. 1812 г., ум. 1868 г.; воспитывался во Франціи, былъ епископомъ миталенскимъ; въ 1852 г. возведенъ въ санъ кардинала, назначенъ настоятелемъ въ Субіако и префектомъ конгрегации индекса, а въ 1860 г. епископомъ въ Сабинѣ. Когда, въ 1859 г., возникъ вопросъ о національномъ объединеніи Италіи, А. примкнулъ къ патриотамъ, совѣтовалъ папѣ принять предлагаемое ему Наполеономъ III предсѣдательство итальянской конфедераціи и согласиться на введеніе либеральныхъ реформъ въ папской области. Этимъ навлекъ на себя немилость папы и гнѣвъ Антонелли, оставилъ Римъ и удалился въ Неаполь; былъ временно лишень управления своего округа и должности настоятеля, наконецъ, лишень сана. Тогда онъ вернулся въ Римъ, подчинился папѣ и былъ снова возстановленъ въ санъ кардинала.

Андреани, Андреа, итальян. граверъ и рѣзчикъ, род. въ Мантуа (Mantua) въ 1560, ум. въ 1623 г. въ Римѣ, прозванъ былъ „мантуанскимъ Дюреромъ“ и просто „мантуанцемъ“. Въ работахъ А., дѣйствиительно, много общаго съ нюрнбергскимъ мастеромъ, но еще болѣе съ ученикомъ Рафаэля Гиго-да-Карпи, особенно въ свѣтоѣни. Въ 1584 г. А. работалъ во Флоренціи, въ 1586 г. — въ Сиенѣ, съ 1593 г. — въ Мантуѣ. Главныя его работы — „Гибель Фараона“ (по Тициану), „Побѣда Юлія Цезаря“ (1598), „Торжество Христа“ (по Тициану) и др.

Андрее, швед. инж., предпринявшій полетъ къ сѣв. полюсу, см. *воздухоплаваніе*.

Андреасбергъ, см. *С-тѣ Андреасбергъ*.

Андреева, Софья А., писательница. Напечатала повѣсть „Горе отъ ближнихъ“ („Русск. Слово“ 1859 г., № 8) публицистич. этюдъ по женскому вопросу „Другая пора“ („Отеч. Записки“ 1861 г.), ей же принадлежитъ критич. статья „Судьба женщины“ по поводу книги Женни д'Эригуръ „La femme affranchie“ („Отеч. Зап.“ 1861 г., № 7).

Андреева трава, или Андреевъ крестъ, см. *вероника*.

Андреевка, изъ многочисленныхъ болѣе или менѣе крупныхъ селеній этого имени: 1) А. (Ново-Борисоглѣбскъ) Харьк. губ. Чугуев. у., въ 40 в. къ ю. отъ г. Чугуева, близъ сѣв. Донца. Въ XVII одно изъ значительныхъ украинскихъ укрѣпленій; въ началѣ XIX вѣка одно изъ крупныхъ военныхъ поселеній съ полковымъ штабомъ. Теперь жителей болѣе 7500 ч. 2 церкви, базаръ съ 5 ярмарками.

2) А. (Архангельское) Пензен. г. Нижне-ломовскаго уѣзда въ 35 в. къ ю.-в. отъ г. Н.-Ломова. Число жит. 18,200 съ крупной суковною фабрикой.

3) А. Таврич. губ. Бердянс. уѣзд., на рѣкѣ Кельтечя, впад. въ р. Обиточную. Число ж. 9377 д. съ 2 церквями, базаромъ и 2 ярмарками.

Андреевская крѣпость, заложена въ XVII ст., по приказанію Бориса Годунова, окрѣпимъ И. М. Бутурлинымъ въ Грузіи. Черкесы, соединившись съ турками, обложили А. к. и другіе, построен. Бутурлинымъ блокгаузы. Русскіе гарнизоны пробовали сопротивляться, но должны были уступить превосход. силамъ непріятеля и сдались, выговоривъ свободный проходъ въ Россію. При выступленіи изъ крѣпости подверглись однако нападенію. Произошла кровопролит. битва; русское войско было разбито; 700 чел. пало на полѣ сраженія, вмѣстѣ съ Бутурлинымъ. Когда въ началѣ персидс. похода 1722 г. рус. войска приблизились къ ущелью вѣдущ. къ бывшей крѣпости, то подверглись внезапному нападенію. Послѣ жестокаго боя, русскій отрядъ, потерявъ 80 чел., овладѣвъ ауломъ, который былъ преданъ огню. По приказ. Петра Великаго, здѣсь были поселены ногайск. татары; впоследствии. возвед. кр. Внезапная; въ окрестн. Андреевск. аула замѣч. по своей цѣлебности теплые ключи.

Андреевская церковь въ Кіевѣ на горѣ Зборичевѣ, на томъ мѣстѣ, гдѣ, по преданію, Андр. Первозв. водрузилъ крестъ. Въ 1212 г. Мстиславъ Удалой выстроилъ тутъ деревянную церковь, которая въ XVI в. была замѣнена каменной, простоявшей 300 лѣтъ; въ 1744 г. императрицей Елизаветой Петровной заложена нынѣ существ. церковь, сооруженная по проекту Растрелли; освящена въ царствованіе Екатерины II, которая прислала запрест. образъ „Тайная вечеря“ кисти, какъ говорятъ, Леонардо да Винчи. Возвышаясь на 42 саж. надъ Днѣпромъ, церковь представл. весьма изящную постройку, смѣло стоящую на краю крутого обрыва. Съ паперти ея открывается чудный видъ на Кіевъ, Днѣпръ и окрестности, расположенныя по рѣкѣ.

Андреевская, В. П., соврем. дѣтская писательница и переводчица. Она написала: „Разскажите мнѣ что-нибудь и покажите картинки“ (2 изданія, Спб. 1886 и 1893), „Хижина подъ горою“ (Спб. 1887), „Олины

затѣи“, „Въ добрый часъ“ (обѣ кв. изд. Спб. 1888), „Дружокъ“, 12 рассказовъ“ (2 изданія, Спб. 1889 и 1893); сборники рассказовъ: „Вмѣсто игрушки“, „Дѣтскій мірокъ“, „Зорька“, „Колокольчики“, „Послѣ труда“, „Свѣгурочка“ (всѣ изданы въ Спб. 1890) и „Милочка, 5 рассказовъ“, „Васильки, собр. рассказовъ для дѣтей средн. возр.“, „Дѣтская радость“, (всѣ изд. Спб. 1892) и „Счастливая доля, рассказъ“ (Спб. 1893). Затѣмъ А. отчасти скомпилировала и передѣлала, отчасти перевела съ нѣм. книги: „Нашъ общій другъ“ (Спб. 1887), „Бѣлый вождъ“ О. Германна (Спб. 1888), „Нянины сказки“ (2 изданія, Спб. 1889 и 1893), „Приключенія въ Африкѣ“ Э. Барфуса (Спб. 1893), „Робинзонъ Крузо“, „Новый швейцарскій Робинзонъ“, по Бехштейну (Спб. 1890) и „Сказки“ Андерсена (Спб. 1893). Красиво издававшіяся (П. В. Луковниковымъ и Ф. А. Битенажемъ) и обильно снабжавшіяся иллюстраціями книжки А. имѣли успѣхъ среди дѣтей средняго и младшаго возрастовъ, хотя и не выдвинули А. изъ сонма дѣтскихъ писательницъ средней руки, которыя пишутъ гладко, „правоучительно и чисто“.

Андреевскій, 1) докторъ, псевдонимъ автора слѣдующихъ популярно-медицинскихъ сочиненій: „Школа здоровья — домашній лѣчебникъ“ (5 изданій, М. 1879—93, 2 тома), „Повторит. курсъ общей и описат. анатоміи, руководство для врачей и студентовъ, сост. по Гиртлю, Паншу и др.“ (М. 1884) и „Общедоступный лѣчебникъ для народа и всѣхъ нуждающихся во врачевн. помощи, съ краткимъ опис. строенія человѣч. тѣла“ (М. 1886).

2) Аркадій Степан. Онъ первый (въ своемъ фельетонѣ „Пятигорскъ“ въ „Одесск. Вѣстн.“ 1841 г., № 63) напечаталъ извѣстіе о смерти Лермонтова, которое обратило на себя вниманіе Бѣлинскаго (Соч. Бѣлин., 1-е изд., V, 347). Мать А., рожденная фонъ-Грефе, приходилась теткой знаменитому нѣм (въ Берлинѣ) окулисту; самъ А. былъ председателемъ Екатериносл. каз. палаты и братомъ д-ра Эраста Степ. А (см.); отъ брака его съ Вѣрой Никол. Герсевичевой родились: математикъ Михаилъ, провинц. писатель - журналистъ Павелъ, филологъ Николай и поэтъ Сергѣй — Аркадъевичи А — скіе (см. ихъ).

3) Владиміръ Мих. Онъ написалъ (отчасти по своимъ личнымъ впечатлѣніямъ, но болѣе руководствуясь литературой Египта) обширную книгу: „Египетъ, Александрія, Каиръ, его окрестности, Сакара и берега Нила до первыхъ пороговъ. Описаніе путешествія въ 1880—81 г.“. Книга эта, снабженная картами, фотоціпіями и иллюстраціями, имѣла 2 изданія (Спб. 1884 и 1889).

4) Иванъ Ефимовичъ, юристъ, род. 1831 г. въ Петербургѣ, ум. 1891 г., первоначальное образованіе получилъ въ 1-й

петерб. гимназіи, 1852 г. окончилъ юрид. фак. петербургскаго универ., 1854 г. получилъ степенъ магистра, 1855 г. началъ въ качествѣ приватъ-доцента читать въ петерб. унив. лекціи государств. и полиц. права, а съ 1859—только полиц. права, которое преподавалъ до 1887 г.; съ 1855 г. занималъ кафедру энциклопедіи и исторіи рус. права въ училищѣ правовѣднѣи. Въ 1883 г. А. избранъ ректоромъ петерб. унив. и занималъ эту должность до 1887 г. Съ 1885 г. А. состоялъ также директоромъ археологич. института. Труды его: „О правахъ иностранцевъ въ Россіи до половины XV ст.“, 1854; „О договорѣ Новгорода съ нѣмцами“, 1855; „О намѣстникахъ, воеводахъ и губернаторахъ“, 1864; „Русское Госуд. Право“, т. I, 1886; „Полицейское право“, 1871—73, 2 т. (2 изд. 1874—76; „О призьрнн бѣдныхъ“ 1861. Сочиненія А. проникнуты гуманнымъ взглядомъ на государство и международныя отношенія и, въ частности, идей несомнѣнной и великой пользы самоуправленія.

4) Ив. Самойл., ветеринаръ и переводчикъ медицинскихъ и мистич. сочиненій. Сынъ малоросс. священника, род. въ 1759 г., учился сперва въ Кіевск. дух. академіи, а съ 1792 г. на медиц. фак. Моск. университета; съ 1796 г. — прозекторъ анатомич. театра при томъ же университетѣ, съ 1803 г. д-ръ медиц., а съ 1805—профессоръ физиологіи и терапіи домашнихъ животныхъ. Годъ его смерти неизвѣстенъ. Онъ напечаталъ 4 своихъ оригинал. сочиненія: „Новый полный методич. лѣчебникъ конской, скотской и другихъ дом. животныхъ, какъ-то: овецъ, козъ, свиней, собакъ, кошекъ и дом. птицъ. Собрано и издано въ пользу любителей скотоводства“ (М. 1793, 3 т. съ 3-мя табл. рисунк.), „Наставленіе или изображеніе правилъ, собственно принадлежащихъ къ береженію конскаго здоровья“ (М. 1796), „Краткое начертаніе анатоміи дом. животныхъ съ фигурами (М. 1804) и „Началы основанія медицин. ветеринаріи или скотолѣченія“ (М. 1805). Кромѣ того, онъ перевелъ 2 книги съ латинскаго („Надежное добро“ М. 1786 и „Вранъ духовная, или наука о совершенной побѣдѣ самого себя“ (М. 1787) и 4 книги съ франц. яз.: „Діететика, или наука, предлагающая правила, весьма нужныя и полезныя къ сохраненію здоровья“ (М. 1791), „Подвигъ христіанина противъ искушеній“ (М. 1794), „Гигіена, или предохранительная конская медицина, въ краткихъ правилахъ изображенная ла-Фоссомъ“ (М. 1796) и „Наставленіе, руководство къ предупрежденію армейскихъ болѣзней и сохраненію здоровья военно-служащихъ, находящихся въ лагеряхъ и гарнизонахъ, взятое изъ наблюденій Прингля, къ которому присовокупленъ образъ предупрежденія любострастныхъ болѣзней (М. 1807).

5) Мих. Аркад., математикъ, братъ-близнецъ поэта Сергѣя Аркад. (см.); род. 29 дек. 1847 г. въ селѣ Александровкѣ,

Славяно-Сербскаго у., Екатериносл. губ.; 24-хъ лѣтъ отъ роду (1872 г.) онъ уже былъ д-ромъ математики; былъ профессоромъ чистой математики Варшавск. университета. А. умеръ отъ воспаления легкихъ 31-го года отъ роду 10 июня 1879 г. въ Ваденвейлеръ, на кладбищѣ коего неизвѣстные почитатели поставили ему прекрасный надгробный памятникъ. Въ русск. ученыхъ изданіяхъ М. А. напечаталъ свои изслѣдованія: „О числѣ всѣхъ дѣлителей печетпаго числа, имѣющихъ одну изъ линейныхъ формъ $4h + 1$, $4h - 1$, $8h + 3$ “ (въ „Матем. Сборникѣ“ 1872 г. т. VI-й), „О способахъ Шаля и Бресса для построения радусовъ кривизны кривыхъ, описанныхъ движеніемъ неизмѣняемой плоской фигуры въ ея плоскости“ („Варшав. Универс. Извѣстія“ 1873 г., № 1) и „Исслѣдованіе о неопредѣл. интегралахъ“ (Изд. 1870 и 1873 г., № 5). Кромѣ того, онъ напечаталъ матем. статьи въ „Nouvelles Annales de mathématique“ и въ „Mathematische Annalen“ Клебша и Неймана (томъ IV). Кромѣ того, слѣдуетъ упомянуть и о магистерской диссертациі А. по вопросу объ интегрирующемъ множителѣ нѣкот. уравненій 2-го порядка въ виду того, что по этому вопросу очень мало извѣстно. По мнѣнію одного спеціалиста (К. Поссе), работы А. важны въ томъ отношеніи, что въ нихъ доказывается одна общая формула преобразованія опредѣленныхъ интеграловъ, дающая доказательство многихъ извѣстныхъ теоремъ изъ исторіи опредѣл. интеграловъ и нѣкоторые новые результаты.

6) Николай Аркад., братъ поэта Сергѣя и математика Михаила. Онъ окончилъ въ 1874 г. курсъ Харьк. университета по классич. отдѣленію историко-филологич. факультета, затѣмъ былъ преподавателемъ древнихъ языковъ въ 3-й Харьк. гимназіи; въ 1879—80 гг. приватъ-доцентъ Харьк. университета по исторіи римской литературы. Смерть отъ чахотки, въ концѣ 1880 г., помѣшала ему защитить свою магистерскую диссертацию: „Валерій Марціалъ. Культурно-біографич. очеркъ изъ жизни Домиціана“ (Харьк. 1880); эта диссертациа вышла въ свѣтъ черезъ нѣсколько дней послѣ его смерти. Оставилъ о себѣ въ своихъ ученикахъ и слушателяхъ свѣтлыя и хорошія воспоминанія.

7) Пав. Арк., братъ предѣд., провинц. журналистъ, род. 1850 г., окончилъ харьков. универс. (1870). Сначала служилъ судебнымъ слѣдователемъ въ Самарѣ, а съ 1875 перечислился въ присяжные повѣренные въ Кіевѣ. Съ 1880 по 1886 состоялъ отвѣтственнымъ редакторомъ кievской газеты „Заря“, дѣйствительнымъ редакторомъ и собственникомъ которой былъ М. И. Кулишеръ. Воспользовавшись своимъ officialнымъ положеніемъ редактора, А. отъснилъ Кулишера, (см. „Новости“ 1896 г. дек. и Венгеровъ, I) Произведенія А. слѣдующія: „Болѣзнъ вѣка“ др. въ 5-ти дѣйств. поставлена въ Сиб. въ 1878 г. въ

бенефисъ Струйской, „Мужественная женщина“ въ 3 д., „Призраки“ 4 д. Въ „Зарѣ“ и „Кіевскомъ словѣ“ А. писалъ театральныя замѣтки и фельетоны, имѣвшіе большой успѣхъ. Послѣдніе подъ псевдонимомъ Иглы. Въ 1888 г. часть фельетоновъ была издана въ Кіевѣ отдѣльною книжкою.

8) Серг. Арк., соврем. поэтъ, род. въ 1847. Отецъ его былъ управляющ. Екат. казенною палатою. А. окончилъ Екатериносл. гимназію и харьк. универс. по юридич. факульт. (1869), поступилъ на службу по судебному вѣдомству и уже достигъ должности тов. прокурора въ Спб., когда перешелъ (1878) въ число присяжныхъ повѣренныхъ и скоро приобрѣлъ почетную извѣстность, какъ защитникъ по уголовнымъ дѣламъ. Лит. дѣятельность А. началъ 30 лѣтъ переводами изъ Мюссе, вскорѣ выступилъ и съ оригинальными стихами, появляющимися преимущественно въ „Вѣстн. Евр.“. Въ 1886 г. вышло первое отдѣльное изданіе его стиховъ: 50 оригин. лирическихъ пьесокъ, 3 поэмы, около 40 переводовъ и стиховъ. переложеніе „Довольно“ Тургенева. Переводы изъ Мюссе, Ришпена, Боделера, Сюлли Прюдома, Коппе, Эдгара Поэ и Гаммерлинга. Въ послѣдствіи А. написалъ нѣсколько критическихъ статей въ видѣ рефератовъ, прочтенныхъ имъ въ „Литературно-драмат. обществѣ“ и „Адвокатско-литер. кружкѣ“ на разныя темы художественно-литературнаго характера. Въ критикѣ А. высказалъ много вкуса и поэтик. чутья. Стихотв. однообразны и монотонны, исполнены меланхоліи и моднаго пессимизма. Главная тема его стихотвореній—скорбь. Правда, она не основана на личномъ, чисто субъективномъ недовольствѣ, мало интересномъ для читателей, но не болѣе того она основана и на недовольствѣ, питающемся пониманіемъ глубокихъ диссонансовъ и горестныхъ противорѣчій жизни. Языкъ его произведеній не образный, туманный. Главный недостатокъ поэзіи А. — отсутствіе искренности, увлеченія, она мертва и претенціозна. Всѣ эффекты придуманы и потому не производятъ никакого впечатлѣнія. Лучше другихъ произведеній поэма „Обрученные“. Она взята изъ жизни обыденной, всякому понятной и всякого волнующей, скорбь въ ней болѣе реальная, но неестественный и бьющій на эффектъ конецъ (по рецепту Эдгара Поэ) портитъ все впечатлѣніе. Часто у А. замѣчается стремленіе музыкой стиха вызвать неопредѣленные ощущенія, не въ ущербъ содержанія стихотворенія, такъ что къ символистамъ его причислить было-бы натяжкою. Для переводовъ А. выбираетъ исключительно произведенія, подходящія къ его тоскливому и усталому настроенію. Такъ, напр., „Довольно“ Тургенева, „Ночь“ Боделера, „Голосъ разочарованнаго“ Коппе, „Разбитая ваза“ Сюлли Прюдома. См. К. К. Арсеньевъ, Крит. этюдъ, т. II.; Journal de

St.-Petersbourg отъ 12 янв. 1886 г.; „Сѣв. Вѣстникъ“ 1886, № 8 (рецензія Н. К. Михайловскаго); Крит. статья В. В. Чуйко („Новости“ 20 сент. 1884 г.), перепечатанная въ его книгѣ „Современная русск. поэзія“ 1885 г., стр. 160—67; Венгеровъ, Критико-библ. словарь русск. писателей и ученыхъ, т. I; Скабичевскій, Исторія повѣйшей литературы.

9) Степанъ Семен., врачъ, много сдѣлавшій для медиц. образованія въ Россіи. Род. въ 1760 г. въ Нѣжинскомъ у., Черниг. губ., гдѣ отецъ его былъ священникомъ; учился въ Кіевской дух. академіи, откуда (по вызову отъ правительства) поступилъ, въ 1778 г., лѣкарскимъ ученикомъ въ кронштадтскую, а затѣмъ въ петербургскую госпит. школу, по окончаніи которой, въ 1781 г., былъ назначенъ подлѣкаремъ, а въ 1783 г. лѣкаремъ Черниг. легко-коннаго полка; представленны тогда имъ въ мед. коллегію его „обсерваціи“ обратили на него вниманіе: его сдѣлали штабъ-лѣкаремъ и перевели, въ 1786 г., въ петерб. генеральный сухопутный госпиталь; въ 1792 г. президентъ медиц. коллегіи баронъ Васильевъ, стремясь къ усовершенствованію въ Россіи медиц. дѣла, для задуманныхъ имъ реформъ, выхлопоталъ назначеніе А. въ члены мед. коллегіи. Здѣсь А. много постарался для поднятія научнаго уровня русскаго медиц. образованія; вмѣстѣ съ Саполовичемъ и Карпинскимъ онъ ввелъ систему мѣръ, усилившихъ требованія выпускныхъ и пріемныхъ экзаменовъ и расширившихъ клинич. занятія. Ему же принадлежала мысль объ учрежденіи медико-хирургич. академіи; когда она была учреждена, то А., славившемуся честностью и умомъ, былъ порученъ надзоръ за постройкою академіи; въ 1804 г. онъ былъ назначенъ ея директоромъ. Чистовичъ („Исторія медиц. школъ въ Россіи“) восторженно отзывается о директорствѣ А. Въ 1808 г. А. былъ назначенъ астраханскимъ губернаторомъ и умеръ въ этой должности въ 1818 г.

10) Эрастъ Степан., д-ръ медиц. и медиц. писатель, дядя поэта С. А. А. Онъ род. 15 апр. 1809 г. и по матери приходится родственникомъ знаменитому нѣм. окулисту Грефе; учился въ берлинской французской гимназіи и въ берлин. университетѣ; 1828 г. — кандидатъ медицины, 1831 г. — д-ръ мед. берлинскаго университета, а въ 1833 г. признанъ въ этомъ званіи харьк. университетомъ; около 20 лѣтъ служилъ при кн. М. С. Воронцовѣ, — сначала въ Одессѣ, а потомъ гражд. генераль-штабъ-д-ромъ на Кавказѣ (по 1852 г.); затѣмъ А. былъ членомъ медиц. совѣта мин. внутр. дѣлъ; жилъ въ Одессѣ, гдѣ и ум. 21 марта 1872 г. Онъ напечаталъ: „О чумѣ, постигшей Одессу въ 1837 г.; историч. взглядъ на ходъ заразы и медиц. надъ нею наблюденія“ (Одесса 1838), „Абась-Туманъ, Боржомъ, Уравель, главнѣйшія изъ карталійскихъ

минер. водъ; бальнеографич. очеркъ, папеч. по приказанію Намѣстника (Тифл. 1852); кромѣ того, А. сотрудничалъ въ „Другѣ здравія“ 1834 — 35 гг. (по хирургіи), „Одесск. Вѣстн.“ 1837 г., „Кавказъ“ 1847 г., „Medic. Zeitschr. Russlands“ 1847 г. (статья о холерѣ. За границей А. напечаталъ: докторскую диссертацию „De thermis Aponensibus in agro Patavino“ (Берл. 1831; нѣм. переводъ этой диссертации въ Walter и Gräfe's Journal d. Chirurgie“ за 1831 г.); въ этомъ журналѣ А. также сотрудничалъ въ 1829—1831 гг. („Reisebriefe“ — о холерѣ въ Галиціи и др.). За свою диссертацию и за изслѣдованіе „Ueber den Einfluss des gasigen Körpers der Hundegrotte auf d. thierischen Organismus“ А. былъ избранъ членомъ неаполит. мед.-хирургич. академіи.

Андреевскій уѣздъ, лежитъ въ срединѣ Кълев. губ. занимающаго пространство въ 1115,8 кв. в. или 116,229 дес. Населеніе исчислено въ 1897 г. въ 87,267 душъ (43,984 м. и 43,313 ж.), изъ коихъ правосл. 137 д., католик. 78,379, протест. 70, евреевъ 8651. Браковъ соверш. 599, род. 3313 (1721 м. и 1592 д.), умерло 1518 (757 м. 761 ж.), прирост. 1795. Изъ общ. количества земли крестьян. надѣльны составл. 35,878 д., частновлад. 67,626 д., казнѣ и удѣл. принадл. 5578., городск. 5426, церков. 114 д. Изъ частновлад. земли 79,2% принадлеж. дворянамъ при сред. разм. владѣнія 669,4 д.; 3,2 % — мѣщ. ср. влад. — 310 д.; кр. 3,2 % — ср. вл. 6,5 д.; ост. сослов. 11,2 % сред. вл. 538 д. Въ общ. числѣ земель считается: похат. 62,024 д. сѣнокос., пастбищ. 14,621 д., лѣсн. 23,576 д. Въ уѣздѣ 226 общ. и 243 селенія (въ томъ числѣ 4 посада), въ котор. 7112 дв. кр. и 1693 не крест. Почва — известково-глинист., годная къ земледѣльч. обработкѣ; сѣется: рожь, овесъ, ячмень, пшеница, гречиха, просо; въ нѣкотор. гминахъ, гдѣ преоблад. глина, пшеницу не сѣютъ. Въ 1897 г. собр. озим. пшен. 69,000 ч. ржи — 73,000, яр. пш. — 1490, ч. овса — 93,390, ячменя 38,517, гречихи — 660, ост. яров. — 11,993 и картоф. 292,322 четв. Сѣна лугов. и полев. 1½ мил. пуд.; огородн. въ незначит. размѣрѣ, для удовлетв. домаш. потреб. населенія; кое какіе остатки распрод. въ селахъ и посадахъ въ базарн. дни. Въ нѣкотор. болѣе крупн. помѣщ. эконо. для полев. работъ приглаш. рабоч. изъ Галиціи; для корма скота — разводятъ свеклу. Лошад. 13,655, рог. скота — 29,988, овецъ — 31,176, козъ — 29, свиней — 8962, ословъ — 4; всего 83,813 головъ. Не смотря на развитіе полев. культуры, матеріальн. полож. землевлад. не улучшается вслѣдств. ихъ задолжен.; экономич. пол. кр. имѣетъ тенден. къ улучш. Фабрикъ и завод. считалось 54, св. 239 раб. и произв. въ 233,580 р. Цифры эти, вѣроятно, ниже дѣйствит. Въ общ. числѣ фабр. и зав. показаны: кожевен. 4, винокур. 4, паров. мельн. 1, водян. 21, изразц. 1, кирпич. дѣл. 5, стекл. 1, чугуноплав. 1, лѣсопиленъ 7, красильн. 2, маслоб. 1 и др. кое гдѣ добыв. мраморъ. Начальн. учи-

лицъ 30, на сод. конхъ отпущк. 6424 р. изъ гмиш. сборовъ. Въ уѣздѣ нѣтъ ни одной больницы, ни постояннаго врача.

Андреевъ, 1) Александръ Николаевъ, драматургъ и поэтъ, р. 18 февраля 1830 г. въ селѣ Погостинцахъ Порховскаго уѣзда Псковской губ. Отецъ его, Ник. Иван., принималъ участіе въ войнѣ 1812 г. и заграничномъ походѣ, о чемъ оставилъ „Записки“, напечатанныя въ „Русскомъ Archivѣ“ въ 1879 г., т. II. Окончивъ институтъ инженеровъ путей сообщенія, А. служилъ въ министерствѣ путей сообщенія, Имп. двора, финансовъ и внутреннихъ дѣлъ. Въ 1877 г. вышелъ въ отставку въ чинѣ дѣйствительнаго статскаго совѣтника. Въ 1856 г. былъ избранъ почетнымъ вольнымъ общникомъ академіи художествъ, въ 1860 г. получилъ за лит. трудъ брилліантовый перстень отъ Имп. Александра II. Литерат. труды А. слѣд.: 1) 20 драматич. произведеній, любимыхъ публикой и потому часто избираемыхъ артистами для бенефисовъ. Многія изъ нихъ никогда напечатаны не были, но большинство вошли въ изданіе Вольфа 1875 г. „Театръ А. Н. Андреева“ въ 2-хъ томахъ; 2) слѣд. повѣсти и рассказы: „Сцены на пароходѣ“, „Юмористич. сцены“, „Гувернантка“, „Здѣсь предлагаются медицинскія средства“, „Для присканія занятій“, „Патронесса“, „Маменька“, помѣщенная въ „Иллюстраціи“, „Пантеонъ“ и „Нови“ съ 1846 г. по 1889; 3) Стихотворенія А., исключительно написанныя для переложенія на музыку, — большинство ихъ вошло въ цыганскія пѣсни. Большее значеніе имѣли работы А. по исторіи искусства; за статью „Живопись и живописцы главнѣйшихъ европейскихъ школъ“ академія наукъ присудила почетный отзывъ. Отдѣльными изданіями появились: 1) Стихотворенія, 2) Театръ А., 3) Живопись и живописцы, 4) Памятники древняго міра, 5) Каталогъ картинъ В. А. Кокорева, 6) Венеція въ худож. отношеніи. Съ 1862 по 1864 А. былъ редакторомъ, и ему принадлежалъ объяснительный текстъ слѣд. художественныхъ изданій: „Картинныя галлерей Европы“, а съ 1877 и 1878 г. — „Картинныя галлерей Италіи“. Кромѣ того, съ 1849 г. А. постоянно сотрудничалъ въ разныхъ газетахъ, помѣщая всевозможныя корреспонденціи, рецензіи, путевыя замѣтки и статьи о театрѣ и искусствѣ.

2) Александръ Петровичъ, извѣстн. гидрографъ. Род. въ 1820 г., ум. въ іюль 1883 г. въ чинѣ генер.-лейтен. корп. флотскихъ штурмановъ. Онъ занимался гидрографич.: изслѣдованіемъ, главнымъ образомъ, Ладожскаго озера, а также прибрежья Финскаго залива и рр. Невы и Ижоры; сотрудничалъ въ „Кронштадтск. Вѣстн.“ 50-хъ годовъ и „Морскомъ Сборникѣ“ 1861—64 гг. Главный трудъ А. „Ладожское озеро“ (Спб. 1875), по отзыву специалистовъ, дѣльный вкладъ въ отечеств. гидрографію; кромѣ того, написалъ: „Записки объ Олонейской губ.“ (Спб. 1855),

„Прибрежныя и гребныя суда Финскаго залива и Ладожскаго озера“, „Нева и Невскіе пороги“, „Историч. и гидрографич. очеркъ р. Ижоры“ и проч., но эти брошюры представляютъ собою лишь отски его статей изъ „Морскаго Сборника“.

3) Александръ Яковлевичъ, переводчикъ конца XVIII в. Онъ служилъ преподавателемъ въ инженерн. корпусѣ и перевелъ слѣд. книги: „Образъ добродѣтели и благоправія, или жизнь и свойства Геллерта, описанныя Іоганомъ Крамеромъ, съ присовокупленіемъ наставленія отъ отца къ сыну, отъѣзжающему въ университетъ, соч. Геллерта“ (Спб. 1789), „Руководство къ благоправію, или правила жизни, съ присовокупленіемъ относящихся къ тому разсужденій. Съ франц. (Спб. 1789) и „Духъ, или избранныя мысли Г. Юнга, извлеченныя изъ nocturnыхъ его размышленій“ (2 изданія, Спб. 1798 и М. 1806).

4) Василій Васильевичъ, организаторъ „Великорусск. оркестра“, род. 1861 г. въ г. Бѣжецкѣ Тверской губ. Съ ранняго дѣтства имѣлъ пристрастіе къ музыкѣ. 11 лѣтъ онъ игралъ на 14 инструментахъ. Къ разработкѣ народной музыки обратился въ 80-хъ годахъ. Прежде всего А. усовершенствовалъ балалайку, желая доказать, что она нисколько не уступаетъ народн. инструментамъ другихъ странъ. Затѣмъ возстановилъ болѣе старинные, какъ-то: изъ струнныхъ — гусли, дombra; изъ духовыхъ — жилъйка или брелка и свирель; изъ ударныхъ — пакры и др. По образцамъ, созданнымъ народомъ, сохраняя ихъ типъ, А. усовершенствовалъ всѣ эти инструменты, кот. вошли въ составъ „великорусскаго оркестра“. На манеръ этого оркестра устроены теперь таковыя же во всѣхъ гвардейскихъ полкахъ, что можетъ способствовать усовершенствованію народной музыки и въ деревнѣ чрезъ посредство возвращающихся на родину солдатъ.

5) В. В., историкъ. Въ срединѣ 70-хъ гг. онъ былъ учителемъ Кіевскаго института, а въ началѣ 70-хъ гг. дѣятельно сотрудничалъ во „Всемирномъ Трудѣ“ д-ра М. Хана; въ 1874 г. онъ прочиталъ въ Кіевск. унив. pro venia legendi, лекцію по всеобщей исторіи. Писалъ онъ довольно много, но ничего самостоятельнаго не создалъ, и работы его носятъ болѣе компилятивный характеръ; изъ нихъ заслуживаютъ указанія слѣдующія книги: „Расколъ и его значеніе въ русск. исторіи“ (Спб. 1870), „Представители власти въ Россіи послѣ Петра I“ (2 изданія, Спб. 1870 и 1871), „Общеобразов. очерки русской исторіи“ (Спб. 1871), „Война за утвержденіе прусской гегемоніи въ Европѣ“ (Спб. 1871), „Очерки изъ исторіи образованія и литературы въ Россіи“ (Спб. 1872), „Вопросы, очерки и замѣтки изъ русск. исторіи“ (Спб. 1872), „Народы—старцы: Китай, Японія, Индія“ (Спб. 1874), „Русская Старина“ (Спб. 1875), „Въ области неразгаданнаго“ (Спб. 1875), „Сельскій

постоянный календарь“ (Кіевъ 1876), „Историческіе очерки“ (Кіевъ 1877), „Современная Россія“ (Спб. 1877), „Наша родина и чужія страны“ (3 изд., К. 1893) и др.

6) Василій, одинъ изъ первыхъ и лучшихъ русскихъ гравюровъ на мѣди XVII в., ученикъ Аванасія Трухменскаго; работы его, преимущественно духовнаго содерж., отличаются тонкою рѣзкою, красивымъ и блестящимъ рѣзцомъ; большая часть ихъ находится въ Синодикѣ, отпеч. въ 1670—80 гг.; въ Главн. Штабѣ находится доска А. съ изображеніемъ Рождества Св. Богородицы. Нѣкоторыя изъ гравюръ А. представляютъ крайнюю рѣдкость.

7) Евгений Николаевичъ, технологъ и педагогич. дѣятель по профессиональн. образованію. Онъ родился въ Таганрогѣ въ 1829 г., образованіе получилъ въ спб. университетѣ, гдѣ окончилъ въ 1849 г. курсъ по камеральному отдѣленію юридическ. факультета; съ 1851 г. былъ помощникомъ инспектора, а съ 1857 г. инспекторомъ технологич. института, въ 1863—1878 г. тамъ же профессоромъ технологии; въ 1858 г. А. составилъ планъ (въслѣдствіи приведенный въ исполненіе) коренной реорганизациі упомянутаго института; затѣмъ, въ чинѣ тайн. совѣтн., А. былъ членомъ сов. министерства финансовъ. А. умеръ 12 іюля 1889 г. въ Парижѣ, гдѣ былъ комиссаромъ русск. отдѣла всемірной выставки. Онъ сотрудничалъ (въ 50—80-хъ годахъ) въ „Спб. Вѣд.“, „Соврем. Лѣтописи“, „Annalen der Chemie und Pharmacie“ (т. IX, 1, 1859); изслѣдованіе, произвед. имъ въ лабораторіи Бунзена (о расширеніи сгущенн. газовъ), напеч. въ „Журналѣ мануфактуръ и внутр. торговли“, котораго былъ редакторомъ въ 1864—66 гг., какъ ранѣе (въ 1862—63 гг.) былъ редакторомъ журнала „Ремесленникъ“. А. много, дѣльно, усердно и честно поработалъ для дѣла профессиональнаго образованія въ Россіи, неутомимо трудясь многіе годы въ качествѣ председателя комиссіи по техническ. образованію, состоящей при Русск. Техническ. Обществѣ; его доклады, лекціи и сообщенія этому Обществу съ 1868 по 1882 г. собраны и изданы имъ въ отдѣльной книгѣ „Школьное дѣло въ Россіи: наши общія и спец. школы“ (Спб. 1882, 487 стр.). Не перечисляя многочисленныхъ брошюръ и отдѣльных отрисовокъ статей, рефератовъ и публичныхъ лекцій А. (изъ коихъ особаго вниманія заслуживаетъ лекція „Кустарная промышленность въ Россіи“, Спб. 1882), слѣдуетъ указать на два главные, капитальные труда А.: 1) переработку и полную (или 2-ое изданіе) „Курса химич. технологии“ проф. П. А. Ильенкова (Спб. 1861—62, 2 т.), за что А. получилъ (въ 1862 г.) малую Демидовскую премію, при чемъ его рецензенты, академики Зининъ и Фрицше, особенно указывали на заслуги редактора А. (такъ какъ 1-е изданіе труда умершаго въ 50-хъ гг. Ильенкова вышло въ 1851 г.,

то А., редактировавшему 2-ое изд., чтобы поставить книгу въ уровень съ успѣхами техники за дѣлое десятилѣтіе, пришлось, напр., къ 11 печати. листамъ 1-го тома прибавить своихъ 29 и проч.); 2) „Работа малолѣтнихъ въ Россіи и зап. Европѣ“ (Спб. 1884, 464 стр.), гдѣ сведены и обработаны всѣ фактическ. данныя по этому вопросу. Пользуясь своимъ служебнымъ положеніемъ и научнымъ авторитетомъ, А. энергично хлопоталъ въ пользу спец. образованія въ разныхъ департаментахъ, акціонерн. обществахъ, у фабрикантовъ и (лекціями) у публики. См. брошюру „35-лѣтній юбилей Евг. Николаев. Андреева“ (Спб. 1886) и „Словарь“ Венгерова, I, стр. 555—59.

8) И., соврем. драматургъ. Онъ написалъ въ 90-хъ годахъ двѣ комедіи: „Своей дорогой“, комедія къ 3-хъ дѣйств. (Спб. 1891) и „Потрошитель“, ком. въ 4-хъ дѣйств. (Ростовъ-на-Д. 1893).

9) Ив., писатель XVIII в. Его „Духовная лѣтопись, писанная въ 1789 г.“, издана въ 1871 г. (М.).

10) И. А. Въ 70-хъ и 80-хъ гг. сотрудничалъ въ газетахъ „Современность“ и „Казачій Вѣстникъ“; отдѣльно изданы его этюды: „Нѣскольکو словъ объ Атаманцахъ“ (Спб. 1879), „Матеріалы для исторіи Войска Донскаго“ (Новочерк. 1886) и „О фабрично-заводской промышленности въ Донской области“ (Новочерк. 1887).

11) Иванъ. Вас., род. въ 1846 г., ум. въ 1872, изъ мѣщанъ, былъ учителемъ. А. писалъ подъ псевдонимомъ „Ива“ критическое обозрѣніе современнаго журнализма въ „Спб. Листкѣ“; тамъ же помѣщалъ, подъ псевдонимомъ Евгения Всякатова, юмористическіе сцены и разсказы. Сотрудничалъ А. такъ же въ „Будильникѣ“ и „Дѣлѣ“. См. „Спб. Вѣд.“, 1872, № 104 и Венгер., I.

12) Козьма Федоровичъ., писатель (род. въ Тулѣ 1 ноября 1790 г., ум. въ 1836 г.). Будучи 16-тилѣтн. студентомъ Московск. университета, составилъ и издалъ альманахъ: „Весенній цвѣтокъ, издаваемый на 1807 годъ“ (2 книги, 167 и 168 стр., М. 1807); при пожарѣ Москвы въ 1812 г., у него, служившаго тогда въ ополченіи, сгорѣли всѣ начатія имъ учено-литературныя работы и онъ болѣе ничего не печаталъ.

13) Константинъ Алексѣевичъ, математикъ. Род. въ Москвѣ 14-го марта 1848 въ разорившейся купеческой семьѣ, 10 лѣтъ лишился одного глаза, учился (въ 1860—67 гг.) въ 3-ей (реальной) моск. гимназій, кот. окончилъ съ золотой медалью, а затѣмъ въ моск. университетѣ, физико-математич. факультетѣ кот. окончилъ въ 1871 г., въ 1873 г. приватъ-доцентъ Харьковск. университета, гдѣ нынѣ состоитъ ординарнымъ профессоромъ; съ 1884 г. членъ-корреспондентъ Спб. акад. наукъ; почти съ самаго окончанія студенч. курса онъ состоитъ также членомъ мо-

сковск. математич. общества (поощряющему содѣйствию кот., въ особ. въ видѣ своихъ учителей-профессоровъ А. Ю. Давыдова и В. Я. Цингера, А. считаетъ многими обязаннымъ въ своей научной дѣятельности). Въ 1879 г. А. былъ однимъ изъ учредителей математич. общества при харьковск. университетѣ и въ настоящее время состоитъ председателемъ и редакторомъ трудовъ этого общества. Еще будучи студентомъ, А. написалъ свой первый научный трудъ, изданный на средства университета и удостоенный послѣднимъ золотой медалю; это — книга „О таблицахъ смертности. Опытъ теоретич. изслѣдованія о законахъ смертности и составленія таблицъ смертности для Россіи“ (М. 1871); затѣмъ послѣдовали: „Выводъ одного общаго свойства многосторонниковъ“ (М. 1873), магистерская диссертация „О геометрич. образованіи плоскихъ кривыхъ“ (Харьк. 1875), докторская диссертация „О геометрич. соотвѣстствіяхъ въ примѣненіи къ вопросу о построеніи кривыхъ линий“ (Харьковъ 1879). Затѣмъ онъ написалъ еще два крупныхъ труда: „Основной курсъ аналитической геометріи“ (Харьковъ 1887—1888, 2 т.) и „Сборникъ упражненій по аналит. геометріи“ (Харьк. 1892). Остальные научноматематич. работы А. печатались въ „Запискахъ харьковск. университета“ 1878 г. („Отчетъ объ ученыхъ занятіяхъ за границей“) и въ редактируемыхъ имъ „Сообщеніяхъ математич. общества при харьковск. университетѣ“, при чемъ нѣкоторыя изъ этихъ работъ отпечатаны отдѣльными оттисками („Мишель Шаль; некрологическій очеркъ“, 1882; „Объ изложеніи началъ проективной геометріи“, 1881; о работахъ П. Л. Чебышева, В. Г. Имшенецкаго и Понселе, 1883—84 и пр.) и одинъ его мемуаръ изданъ акад. наукъ („О разложеніи въ рядъ функцій по функціямъ, подобнымъ Лежандра“, Спб. 1885).

14) Константинъ Петровичъ, метеорологъ, морской офицеръ; въ 1882 г. онъ былъ лейтенантомъ и начальникомъ второй русской станціи на Новой Землѣ; въ концѣ 80-хъ годовъ онъ изслѣдовалъ Мурманскій берегъ. Результатомъ наблюдений А. явились изданныя Имп. Русск. Географич. Обществомъ (часть I-ая, по-русски и по-нѣмецки) „Труды русской Полярной станціи на Новой Землѣ. Часть I: Магнитныя наблюденія, разработанныя К. П. Андреевымъ“, Спб. 1891. Тоже по нѣмецки: „Beobachtungen der russischen Polarstation auf Nowaja Semlja, I Theil: Magnetische Beobachtungen, bearbeitet von K. A. Herausgegeben unter Redaction von R. Lenz“, Спб. 1891. Ч. II: „Метеорологич. наблюденія, обработанныя К. П. А.“, Спб. 1886. Обѣ русскія части и нѣмецк. конспектъ первой изъ нихъ изданы подъ редакц. Р. Э. Ленца.

15) Николай Агапѣевичъ, профессоръ-медикъ. Родомъ изъ мѣщанъ, учился

въ вологодской гимназіи, которую окончилъ съ золотой медалю, затѣмъ, въ 1854 г., окончилъ курсъ сиб. медико-хирургич. академіи со степенью лѣкаря; съ 1862 г. докторъ медицины, а съ 1869 профессоръ патологіи и терапіи варшавск. университета. Ум. 15 февр. 1883 г. Крупныхъ трудовъ онъ послѣ себя не оставилъ, но дѣятельно сотрудничалъ въ 60-хъ и 70-хъ годахъ въ „Медицинскомъ Вѣстникѣ“, „Военно-Медицинскомъ Журналѣ“, „Журн. гист., фізіол. и кл.“, „Трудахъ IV Съѣзда Русск. Общества естествоисп. и врачей“, „Соврем. Медицинѣ“ и „Варшавск. Университетск. Извѣстіяхъ“, при чемъ опубликовалъ болѣе 20 своихъ работъ, изъ которыхъ наиболѣе замѣчательны три изслѣдованія о колтунѣ, изданныя отдѣльными брошюрами (Варшава 1874—75).

16) Николай Ивановичъ, мемуаристъ, отецъ драматурга Ал-дра Ник. А.; род. въ 1792 г., ум. въ 1870 г. Служилъ въ царствованіе Александра I въ военной службѣ и участвовалъ въ войнахъ 1812—1814 гг., о чемъ и написалъ свои правдивыя и „безхитростныя“ „Записки“, изданныя П. И. Баргеновымъ въ „Русск. Архивѣ“ 1879 г.

17) Николай Федоръ, братъ предыдущ., родомъ изъ с. Тархова Тульской губ.; сотрудничалъ въ 1852—56 годахъ въ „Тульскихъ Губ. Вѣд.“, гдѣ выдаются 11 его статей, озаглавленныхъ „О первобытныхъ обитателяхъ въ нынѣшн. Тульск. губ.“ (1855, №№ 45—51 и 1856, №№ 1—4); отдѣльно издалъ: „Историческое извѣстіе о Тульскомъ Успенскомъ дѣвичьемъ монастырѣ“ (Тула, 1852) и „Описаніе видовъ г. Тулы, съ рисунками, литографированными В. фонъ-Шеле“ (Т. 1856); кромѣ того, напечаталъ въ „Москвитинѣ“ (1842, 1843, 1849 и 1852 гг.) рядъ любопытныхъ статей о Тульск. старинѣ и Тульск. писателяхъ (о братѣ своемъ, Ник. Фед., напечаталъ въ „Москвит.“ 1843 г., № 2).

Андреевъ, псевдонимъ Н. Г. Чернышевскаго, подъ которымъ онъ помѣщалъ въ послѣдніе годы своей жизни статьи въ „Русск. Вѣдом.“ и „Русск. Мысли“. Подъ тѣмъ же псевдонимомъ изданъ и переводъ „Всеобщей Исторіи“, Вебера.

Андреевъ, посадъ Кѣлецк. губ. на р. Брочкѣ, существ. съ XVI ст., хотя тогда носилъ др. назв. При учрежденіи въ 1866 г. Кѣлецк. губ. назначенъ админ. центр. особаго уѣзда, назв. Андреевскимъ, подъ 50° 41' с. ш. 20° 16' в. д.; въ 35 в. отъ губ. гор. и въ 2½ в. отъ станц. того же наимен. Ивановоро-Домбровск. ж. д., 5010 жит., двѣ ярмарки, съ незначит. оборотами; учительск. семинар., одноклас. женск. училище и частныя. При уч. семин. бібліотека.

Андреевъ-Бурлакъ, Вас. Ник., 1843—83, артистъ. Дворянинъ Симбирск. губ. А.-В. получилъ образованіе въ симбирск. гимн., затѣмъ въ казанск. университетѣ, откуда вышелъ, не окончивъ курса, и поступилъ помощникомъ капитана на одинъ волж-

скій пароходъ. Результатомъ этого были его „Волжскія сцены“ (Спб. 1881), предварительно печатавшіяся въ разныхъ иллюстрированныхъ изданіяхъ. А.-Б. въ нихъ выказалъ много наблюдательности, но серьезнаго литературн. таланта не обнаружилъ. На сцену А.-Б. поступилъ въ 1870 г.; ему особенно удавались роли людей, гонимыхъ судьбою — Расплюева, Счастливецва, Любима Торцова. Какъ чтець, онъ извѣстенъ чтеніемъ „Записокъ сумасшедшаго“, „Разказа Мармеладова“ и др. Принадлежа къ числу самыхъ талантливыхъ и выдающихся артистовъ своего времени, А.-Б. переигралъ во всѣхъ большихъ городахъ Россіи и въ обѣихъ столицахъ. Наибольше успѣха имѣлъ въ Москвѣ (былъ режиссеромъ), Казани, Харьковѣ и Одессѣ. Умеръ отъ тифа въ крайней бѣдности и погребенъ на счетъ благотворительности. Портретъ „Всемирн. Иллюстр.“ (1888, июнь); критическая статья у Венг. (т. I).

Андреевы, извѣстные дѣятели - раскольники:

1) Гавриилъ, род. 1703, ум. 1771 г., архангелецъ, отъ едосеевцевъ перешелъ къ поморцамъ, писатель.

2) Борисъ, моск. купецъ, ум. 1798 г.; былъ защитникомъ брака среди безпоповцевъ; доказывалъ чувственное пребываніе антихриста въ мірѣ.

3) Тимофей, дѣятель Выгорѣцкихъ киноив, ярый поморецъ, обличалъ едосеевцевъ; почитался ученымъ; оставилъ сочиненія. Ум. 1808 г.

4) Антипъ, настоятель моск. Покровской моленной, ум. 1836 г. Проповѣдникъ брака; имѣлъ много послѣдователей и почитателей.

Андрезень, Карлъ Густавъ, германистъ, род. 1813, ум. 1891; изучалъ филологію въ Килѣ; съ 1870 приватъ-доцентъ, а съ 1874 экстраординарный профессоръ въ Боннѣ. Написалъ, между прочимъ, „Ueber deutsche Orthographie“ (Майнцъ 1855), „Ueber deutsche Volksetymologie“ (5 изд., Гейльбр. 1889), „Sprachgebrauch und Sprachrichtigkeit im Deutschen“ (7 изд., 1892) Сынъ его Гуго, род. 1844, доцентъ романскихъ языковъ въ Геттингенѣ.

Андрей („мужественный“), 1) первоимен., одинъ изъ 12 апостоловъ, братъ Петра, въ евангелии выступаетъ мало, преданіе же приписываетъ ему проповѣдь евангелія въ Малой Азійи и Скиѣи, т. е. въ земляхъ ок. Чернаго м. и вверхъ по Волгѣ. Согласно послѣднему, апостолъ А. дошелъ до горъ нынѣшняго Кіева (и даже до Новгорода) и здѣсь водрузилъ на вершинѣ одной изъ нихъ крестъ; въ связи съ этимъ стоитъ взглядъ на него, какъ на покровителя, по преимуществу русской церкви. На обратномъ пути онъ основалъ церковь въ Византіи (Константинополь) и затѣмъ принялъ мученическую смерть въ Патрахъ, въ Ахаѣ, распятый на особомъ косомъ крестѣ (андреевскій крестъ). Память праздн. 30 ноября. Канунъ этого дня (андреевская ночь)

по народному повѣрью, принадлежитъ къ благоприятному времени года, когда, между прочимъ, молодымъ парнямъ и дѣвушкамъ можно угадать будущую суженую или суженаго. Имя апостола А. носятъ многіе, дошедшіе до насъ апокрифы, именно: „Acta Andreae et Matthaei или Matthiae“ (изд. Тишендорфъ въ „Acta apostolorum apocrypha“, Лейпц. 1851).

2) Архіепископъ Крайны въ Эпирѣ или Албаніи, родомъ изъ Удине, доминиканецъ и докторъ богословія, возведенъ въ санъ архіепископа папой Сикстомъ IV. Имп. Фридрихъ III два раза посылалъ его съ миссіей къ папѣ. При своемъ вторичномъ посѣщеніи Рима онъ попалъ въ крѣпость Св. Ангела; затѣмъ отправился въ Базель, гдѣ, въ званіи императорскаго посла, созвалъ церковный соборъ 1482 г. Такъ какъ папа грозилъ жителямъ Базеля отлученіемъ отъ церкви, то они посадили А. въ тюрьму, гдѣ онъ былъ потомъ найденъ повѣсившимся (1484 г.). Burckhardt, Erzbischof Andreas (1853).

Короли венгерскіе: 3) А. I (1046—1060), четвертый король изъ дома Арпадовъ, изгнанный своимъ двоюроднымъ братомъ Стефаномъ I, жилъ въ Червонной Руси и Польшѣ, пока венгры (1046) не провозгласили его снова королемъ. Сначала, чтобы утвердиться на престолѣ, покровительствовалъ національной языческой партіи противъ христіанской, а впоследствии наказалъ мятежниковъ, которые возвратили ему тронъ. А. успѣшно воевалъ съ императ. Генрихомъ III, пока бракосочетаніе сына императ. съ дочерью А. Юдиною не положило конецъ враждѣ и не утвердило независимости Венгріи. Вскорѣ А. объявилъ войну Петру, королю хорватскому, затѣмъ затѣялъ споръ съ братомъ своимъ Бэлой изъ-за престолонаслѣдія и былъ убитъ въ несчастной битвѣ при Тиссѣ (1060).

4) А. II (1205—35), названный, по своему крестовому походу, Іерусалимскимъ, сынъ Бэлы III, братъ короля Эммериха, котораго онъ въ сообщничествѣ съ своей супругой Гертрудой, хотѣлъ свергнуть съ престола. Отсюда тяжелая неурядица въ государствѣ. По смерти Эммериха, А. взомелъ на престолъ. Въ 1217 г. предпринялъ крестовый походъ, который сначала былъ удаченъ, но потомъ разстроился, вслѣдствіе несогласій между союзниками. А. возвратился въ Венгрію, гдѣ ему до самой смерти пришлось подавлять возстанія. Въ его царствованіи издана была „Золотая булла“ (Bulla aurea, 1222), по которой опредѣлялись права дворянскаго сословія.

5) А. III Венеціанецъ, внукъ А. II и сынъ Стефана Постума (1290—1301), герцогъ Славоніи, Далмаціи и Хорватіи. По смерти Владислава IV, признаннымъ единственнымъ потомкомъ дома Арпада, А. взомелъ на престолъ, не смотря на то, что Рудольфъ Габсбургскій объявилъ Венгрію своимъ лучшимъ владѣнцемъ, что

папа Николай также считал его ленным владением папской области, и что явился еще лже-А., который нашел себя приверженцем. Последний был разбит, Рудольф заключил мир, а выставленный против А. папою соперник, Карл Мартель Анжуйский, добился только того, что его признали королем в Далмации и Хорватии. По смерти сын его Карл Роберт заявил притязаніа на венгерскій престолъ. Но прежде, чѣмъ дѣло дошло до войны, А. умеръ въ 1301 г. скоропостижно. Съ нимъ угасъ домъ Арпадовъ по мужской линіи.

Андрей Юрьевичъ Боголюбскій сынъ Юрія Владиміровича Долгорукаго, род. около 1110 г. Молодость А. провелъ на сѣверѣ—въ Суздальской землѣ. Послѣ 1130 г. отецъ женилъ его на дочери богатаго боярина Кучка. Въ концѣ 40-хъ гг. XII ст. Юрій началъ борьбу за кievскій столъ, въ которой принималъ дѣятельное участіе и Андрей. Завладѣвъ въ 1149 г. Киевомъ, Юрій посадилъ А. въ ближайшемъ къ Киеву городѣ Вышгородѣ. А. участвовалъ въ походѣ отца на Волны противъ его соперника Изяслава Мстиславича и обнаружилъ во время этого похода большую храбрость и незаурядныя военныя способности, а потомъ явился посредникомъ въ дѣлѣ примиренія Юрія съ Изяславомъ. Послѣ вторичнаго занятія Юріемъ Киевскаго стола А. получилъ въ удѣлъ Туровъ, Пинскъ и Пересойницу и сѣлъ въ Пересойницѣ. Но здѣсь ему пришлось сидѣть недолго, борьба за кievскій столъ приняла неблагоприятный для Юрія оборотъ, и А., наконецъ, отпросился у отца въ Суздальскую землю. Послѣ смерти Изяслава (1054 г.) Юрію удалось снова завладѣть Киевомъ и Андрей опять былъ водворенъ въ Вышгородѣ. Жизнь въ южной Руси не привлекала А., и онъ тайкомъ ушелъ изъ Вышгорода, захвативъ чтимую икону Богородицы (г. паз., Владимірскую). Вскорѣ по возвращеніи А. въ Суздальскую землю умеръ Юрій, и ростовцы, суздальцы и владимірцы выбрали А. своимъ княземъ, хотя Юрій и назначилъ Суздальскій удѣлъ своимъ младшимъ сыновьямъ. Чтобы обезпечить себя отъ соперниковъ, А. изгналъ изъ своей области братьевъ и племянниковъ и вмѣстѣ съ ними и многихъ бояръ своего отца. А. избралъ своею столицей Владиміръ главнымъ городомъ Ростово-Суздальской земли. Есть извѣстія, что онъ пытался учредить во Владимірѣ митрополичью каѳедру. Съ цѣлью обезопасить границы своей области Андрей ходилъ на своихъ сосѣдей болгаръ и взялъ ихъ городъ Бряхимовъ. Водворившись окончательно на сѣверѣ, А. не переставалъ

слѣдить за ходомъ дѣлъ въ южной Руси и въ Новгородѣ и при всякомъ удобномъ случаѣ старался упрочить свое вліяніе на всю русскую землю. Онъ стремился поставить въ зависимость отъ себя и Киевъ, и Новгородъ. Въ послѣднемъ онъ посадилъ на княженіе своего ставленника Святослава Ростиславича, но въ 1167 г. новгородцы прогнали его и посадили сына кievскаго в. князя Мстислава Изяславича Романа. А. разсердился и послалъ на Мстислава большое ополченіе, въ которомъ принялъ участіе 11 русскихъ князей. Киевъ былъ взятъ и подвергся полному разграбленію (1169 г.). На Киевскомъ столѣ былъ посаженъ младшій братъ Андрея Глѣбъ. Теперь А. рѣшилъ наказать новгородцевъ и послалъ на нихъ огромное войско, но подѣ стѣнами Новгорода оно потерпѣло полное пораженіе и разбѣжалось (1172 г.). Новгородцы приписали свою побѣду чудесному заступничеству Богородицы и установили въ память этого событія праздникъ Знаменія (27 ноября). Но несмотря на пораженіе А. сломилъ новгородцевъ. Онъ прекратилъ подвозъ хлѣба изъ своихъ владѣній, въ Новгородѣ начался голодъ, и новгородцы должны были принять указаннаго имъ Андреемъ князя Рюрика Ростиславича. Въ 1172 г. умеръ въ Киевѣ Глѣбъ и А. отдалъ Киевскую землю Ростиславичамъ смоленскимъ, а въ Новгородѣ посадилъ сына Юрія. Но потомъ онъ услышалъ, что Глѣба будто бы отравилъ бояре и потребовалъ отъ Ростиславичей выдачи подозрѣваемыхъ виновниковъ смерти князя. Ростиславичи отказали. Тогда А. велѣлъ имъ уйти изъ Киевской земли и отдалъ Киевъ брату Михалку, который послалъ туда вмѣстѣ себя другого брата Всеволода. Одинъ изъ Ростиславичей Романъ послушался и ушелъ изъ Киева, но остальные захватили Киевъ и посадили тамъ Рюрика Ростиславича. А. снова послалъ къ нимъ своего мечника съ требованіемъ, чтобы они ушли изъ Киева. Ростиславичи остригли послу голову и борю, что считалось большимъ безчестьемъ, и въ такомъ видѣ отпустили его къ Андрею. Послѣдній послалъ опять на Киевъ. Множество князей присоединилось къ его войску. Даже новгородцы и Романъ Ростиславичъ должны были стать въ его ряды. Ростиславичи разбѣхались по своимъ городамъ. Войска Андрея заняли Киевъ и потомъ пошли къ Вышгороду, гдѣ засѣлъ самый энергичный изъ Ростиславичей Мстиславъ. Но здѣсь союзные князья стали ссориться между собою, нѣкоторые завели переговоры съ Мстиславомъ, а иные стали уходить изъ подѣ Вышгорода. Среди осаждающихъ началось смятеніе; этимъ воспользовался Мстиславъ, бросился на суздальцевъ и нанесъ имъ пораженіе. Являясь „самовластцемъ“, по отношенію къ другимъ князьямъ, А. былъ такимъ же самовластцемъ и внутри своей области. Мы видѣли, что въ началѣ своего княженія онъ прогналъ братьевъ, племянниковъ и многихъ

бояръ своего отца. Онъ стремился распорядиться и въ дѣлахъ церковныхъ. Земскій и дружинный элементы, сильныя въ Ростовѣ и Суздали, были не по сердцу Андрею и вотъ онъ окружаетъ себя въ Боголюбовѣ „молодыми“ людьми, которые получаютъ названіе дворянъ. Въ XII в. А. является посетителемъ тѣхъ тенденцій, которыя позднѣе получаютъ развитіе въ Московскомъ государствѣ: начала единовластія, борьбы съ боярствомъ, единенія церкви съ государствомъ и распространенія великорусскаго племени на востокъ. Но А. палъ жертвою своихъ стремленій. Среди недовольныхъ бояръ составилъ заговоръ, въ которомъ приняли участіе и близкіе къ А. люди и, въ ночь съ 28 на 29 іюня 1174 г., онъ былъ убитъ. См. Погодинъ „Князь Андрей Юрьевичъ Боголюбскій“ М. 1850; Энциклопедич. словарь, сост. русск. учеными и литераторами, IV; Соловьевъ, Исторія Россіи, II; Костомаровъ, Русская исторія въ византоисаніяхъ, 1.

Андрей, 1) Александровичъ, сынъ Александра Михайловича, удѣльный князь Тверской, умеръ отъ моровой язвы въ 1365 г.

2) А. Васило, польскій шляхтичъ герба Ястржембець. Будучи монахомъ Францисканскаго ордена, онъ проповѣдывалъ христіанство язычникамъ и за свои миссіонерскія заслуги получилъ титулъ епископа серетскаго въ 1371 г. По принятіи Ягаиломъ католицизма и учрежденіи въ Вильнѣ католической епархіи, В. былъ назначенъ виленскимъ епископомъ. Онъ дѣятельно принялся за обращеніе литвиновъ-язычниковъ, хотя, конечно, это обращеніе было только внѣшнимъ. А. Васило виленская кафедрa обязана въ значительной степени и своими богатствами. Ум. 1398 г.

3) А. Васильевичъ Большой, 3-й сынъ Василія Темнаго, род. въ Угличѣ 13 авг. 1446 г. По смерти отца въ 1462 г. получилъ Угличъ, Звенигородъ и Бѣжецкъ. Въ 1472 г. А. и его братья поссорились съ в. княземъ изъ-за наслѣдства Юрія Дмитровскаго, которое в. князь взялъ себѣ. Потомъ братья снова поссорились изъ-за права младшихъ князей принимать къ себѣ бояръ, отъѣзжающихъ отъ в. князя. А. вошелъ тогда въ сношенія съ новгородцами и Казимиромъ Литовскимъ. Потомъ в. князь помирился было съ Андреемъ, но не надолго и А. не послалъ даже своихъ полковъ на помощь в. князю во время борьбы его съ татарами. Въ 1492 г. Іоаннъ III схватилъ А. за обѣдомъ и посадилъ въ тюрьму, гдѣ онъ и умеръ въ 1493 г.

4) А. Васильевичъ Меньшой, младшій сынъ Василія Темнаго, князь вологодскій, род. въ 1452 г., пользовался расположеніемъ в. кн. Іоанна III и былъ у него въ полномъ подчиненіи. Во время похода на Новгородъ Іоаннъ III назначилъ А. вмѣстѣ со своимъ сыномъ Іоанномъ „блюсти“ Москву и въ слѣдующемъ году далъ ему городъ Тору. Умирая въ 1485 г. бездѣтнымъ, А. завѣщалъ свой удѣлъ в. князю.

5) А. Владиміровичъ, князь угличскій, сынъ Владиміра Константиновича, наследовалъ отъ отца Угличское княжество въ 1249 г., ум. въ 1261 г.

6) А. Владиміровичъ, сынъ Владиміра Мономаха, род. въ 1102 г. Въ 1117 г. женился на половецкой княжнѣ, внучкѣ Тугоркана. Въ 1119 г. отецъ посадилъ его во Владимірѣ-Волынскомъ. Здѣсь Андрею пришлось выдержать упорную борьбу съ Ярославомъ Святополковичемъ. Поддерживая сидѣвшихъ на Кіевск. столѣ братьевъ Мстислава и Ярополка, А. участвовалъ въ походахъ на полоцкихъ князей и на Ольговичей. Въ 1135 г. Ярополкъ Кіевскій перевелъ Андрея въ Переяславъ, а Владиміръ отдалъ племяннику Изяславу Мстиславичу. Въ слѣд. году Всеволодъ Ольговичъ напалъ на Андрея, которому помогалъ Ярополкъ; братья были разбиты на р. Супоѣ и Ярополкъ помирился съ Ольгачами, причѣмъ А. удержалъ за собою Переяславъ. Когда Всеволодъ Ольговичъ, по смерти Ярополка, занялъ въ 1140 г. Кіевскій столѣ, то послалъ сказать Андрею, чтобы онъ уступилъ ему Переяславъ и шелъ въ Курскъ на княженіе. А. рѣшительно отказался и разбилъ посланнаго противъ него Всеволодомъ Святослава Ольговича. Всеволодъ заключилъ съ Андреемъ миръ и А. оставался въ Переяславѣ до смерти своей 22 янв. 1142 г.

7) А. Всеволодовичъ, сынъ Всеволода Чермнаго, занималъ Черниговскій столѣ послѣ смерти Михаила св. (1246 г.), упоминается въ 1261 г., какъ князь черниговскій.

8) А. Дмитріевичъ, 3-й сынъ Дмитрія Донскаго, род. въ 1382 г., получилъ въ удѣлъ Можайскъ; Верею, Медынь, Калугу и Бѣлозерскъ. Держался на сторонѣ в. князей Василія Дмитріевича и Василія Темнаго. Умеръ въ 1432 г.

9) А. Іоанновичъ, сынъ Іоанна Калиты, род. въ 1327 г., получилъ по смерти отца Серпуховъ и еще 20 городовъ и селеній; вмѣстѣ съ братомъ Іоанномъ А. заключилъ договоръ со старшимъ своимъ братомъ Симеономъ, по которому младшіе братья „имѣтъ и чтить старшаго въ отцово мѣсто“, старшій же въ свою очередь гарантировалъ младшимъ цѣлостъ ихъ владѣній. Умеръ А. отъ моровой язвы въ 1353 г.

10) А. Іоанновичъ Старицкій, младшій сынъ Іоанна III, род. въ 1490 г. Съ братомъ своимъ в. княземъ Василіемъ жилъ согласно, но послѣ его смерти во время управленія Елены сталъ требовать прибавки къ своему удѣлу новыхъ городовъ и, не получивъ желаемаго, высказывалъ свое неудовольствіе. Его потребовали въ Москву, но онъ не поѣхалъ, а когда послано было войско, то бѣжалъ въ Новгородскую область. Настигнутый войсками, А. долженъ былъ ѣхать въ Москву, здѣсь былъ посаженъ въ тюрьму и черезъ нѣсколько мѣсяцевъ ум. въ 1537 г.

11) А. Константиновичъ, князь Ниже-

городскій. Послѣ смерти отца съѣлъ княжить въ Нижнемѣ, предоставивъ Суздаль младшему своему брату Дмитрію. Когда умеръ вел. князь Іоаннъ Іоанновичъ (1359) А., хотя былъ старшимъ между суздальскими князьями, не захотѣлъ добиваться ярлыка на великое княженіе и этотъ ярлыкъ получилъ его братъ Дмитрій. Умеръ въ 1365 г. отъ моровой язвы.

12) А. Ольгердовичъ, сынъ в. кн. литовскаго Ольгерда отъ Маріи Витебской, род. въ 1325 г. Въ 1342 г., по приглашенію псковичей, принялъ крещеніе и съѣлъ на псковское княженіе, но скоро ушелъ къ отцу въ Витебскъ, оставивъ въ Псковѣ намѣстника. Ольгердъ посадилъ А. въ Полоцкъ. Въ 1349 г. псковичи прогнали его намѣстника и А. нѣсколько лѣтъ послѣ того велъ съ ними войну. Не разъ ходилъ онъ и на Смоленскую область, колебавшуюся между Москвою и Литвою, а въ 1372 г. ходилъ на помощь Михаилу Тверскому противъ Москвы. Приходилось А. бороться и съ нѣмцами. По смерти Ольгерда въ 1377 г. великимъ княземъ литовскимъ сдѣлался младшій братъ А. Ягайло. А. заявилъ свои притязанія на великое княженіе. Ягайла поддерживалъ дядя Кейстутъ, А.—нѣмцы. Потерявъ неудачу, А. ушелъ во Псковъ, а потомъ въ Москву и въ 1378 г. принималъ участіе въ битвѣ съ татарами на Вожѣ; въ слѣдующемъ году онъ участвовалъ въ походѣ на Литву, окончившемся присоединеніемъ къ Москвѣ сѣверскихъ городовъ, а затѣмъ участвовалъ въ Куликовской битвѣ. Когда Кейстутъ занялъ великокняжескій столъ, то возвратилъ А. Полоцкъ. Послѣ вторичнаго утверженія Ягайла на великомъ княженіи А., чтобы обезпечить за собою Полоцкъ, передалъ его Ливонскому ордену съ условіемъ, что Полоцкое княжество будетъ отдано ему и его наследникамъ въ ленъ. Въ 1385 г. А. сдѣлалъ неудачную попытку завладѣть великокняжескимъ столомъ. Послѣ этого Полоцкъ былъ взятъ, а А. отправленъ въ Польшу, гдѣ и просидѣлъ три года въ заключеніи въ Хенцинскомъ замкѣ. По ходатайству Витовта онъ былъ освобожденъ, нѣкоторое время жилъ у Витовта, затѣмъ ушелъ во Псковъ, а въ 1399 г. палъ въ битвѣ съ татарами на р. Ворсклѣ.

13) А. Феодоровичъ Стародубскій, одинъ изъ служивыхъ князей въ Москвѣ, участвовалъ въ походахъ Дмитрія Донскаго на Михаила Тверскаго и на Мамаю.

Андрей, священникъ XIII в. Ему вполнѣ основательно приписывается находящееся въ лѣтописныхъ и другихъ сборникахъ трогательно написанное сказаніе о мученической смерти въ ордѣ кн. Михаила Черниговскаго и боярина Феодора. Этотъ безыскусственный разсказъ очевидца впоследствии подвергся переработкѣ. См. Ключевскій, Древне-русс. житія святыхъ (М. 1871, с. 146).

Андрой Бритскій, псевдонимъ Н. А. Добролюбова („Соврем.“ 1860 г., № 3).

Андрей Печерскій, псевдонимъ П. И. Мельникова.

Андрей (въ мѣрѣ Михаилъ Поспѣловъ), епископъ Муромскій; род. въ Ефремов. у. Тульской губ., гдѣ отецъ его былъ священникомъ. Окончивъ магистромъ Моск. дух. академію въ 1844 г., постригся въ монахи; былъ профессоромъ яросл. дух. семинаріи, а съ 1846 г. ея инспекторомъ; съ 1855 г. инспекторъ, а съ 1859 г. ректоръ тульской сем.—ріи; въ 1868 г. рукоположенъ въ еписк. муромскіе, но черезъ мѣсяцъ умеръ (30 мая). Въ 1862—68 гг. дѣятельно работалъ въ „Тульскихъ Епарх. Вѣдом.“, какъ сотрудникъ и редакторъ ихъ.

Андреосси, Антуанъ Франсуа, графъ, франц. генераль и государственный дѣятель; род. 1761, ум. 1828 г. Поступилъ на голландскую службу, но въ 1787 г., во время нашествія пруссаковъ на Голландію, попалъ въ плѣнъ, а потомъ принималъ участіе въ походахъ революціонной войны, равно какъ и въ походѣ Бонапарта въ Египетъ. Вернувшись съ Бонапартомъ въ Парижъ, А., какъ начальникъ генеральнаго штаба, много содѣйствовалъ успѣху 18 брмера. За это Бонапартъ поставилъ его во главѣ артиллеріи и инженерной части и назначилъ начальникомъ Страсбургской артиллеріи и дивизионнымъ генераломъ. 1805—1807 г. А. сражался въ Германіи и, возведенный въ графское достоинство, занималъ до 1809 г. постъ посланника въ Вѣнѣ. Послѣ войны съ Австріей, во время которой онъ былъ губернаторомъ Вѣны, отправился посломъ въ Константинополь, но былъ отозванъ Людовикомъ XVIII. Во время Ста Дней примкнулъ опять къ Наполеону, былъ назначенъ перомъ и президентомъ военнаго отдѣла. Послѣ пораженія при Ватерлоо, А. командовалъ военной дивизіей и отправился, съ другими четырьмя комиссарами, въ главную квартиру союзниковъ для переговоровъ о перемиріи. А. былъ за реставрацію Бурбоновъ, но вернулся къ частной жизни и занялся исключительно научными работами, пока въ 1819 г., не сдѣлался членомъ королевскаго общества по улучшенію тюремъ. Въ 1821 г. былъ назначенъ директоромъ военной продовольственной комиссіи; въ 1827 г. избранъ депутатомъ и держался оппозиціи. Съ 1826 г. былъ также членомъ Академіи. А. написалъ: *Histoire du canal du Midi* (Пар. 1805, 2 т.), проведеннаго его правдомъ; „*Relation de la campagne sur le Mein et la Rednitz de l'armée gallo-batave*“ (1802); „*Constantinople et le Bosphore de Thrace pendant les années 1812—14 et pendant l'année 1826*“ (1828; Лейпц. 1828); „*Opération des pontonniers français en Italie pendant les campagnes de 1795 à 1797*“ (Nachlass, 1843).

Андреоци, Гаэтано, род. 1763 въ Неаполь, ум. 21 дек. 1826 въ Парижѣ, ученикъ и родственникъ Жомелли, плодовитый композиторъ, написалъ въ теченіе 1780 до 1816 г. 40 оперъ для театровъ Італіи, а

также Петербурга и Мадрида. Оперы его отличаются неизсякаемымъ богатствомъ мелодій. Первая его опера „La morte del Cesaro“ написана была имъ на 16-мъ году жизни для Рима. Кромѣ оперъ имъ написаны 3 ораторіи, изъ которыхъ особеннымъ распространениемъ пользовались: „Saul“, „La Passione di Gesù Cristo“, затѣмъ вокальныя произведенія, квинтеты и т. д. Проживая постоянно въ Неаполѣ занимаясь уроками, впалъ въ бѣдность и переѣхалъ въ Парижъ, гдѣ и умеръ. Его жена Анна А., род. во Флоренціи въ 1772 г., извѣстная пѣвица, примадонна разныхъ оперныхъ сценъ, между прочимъ, дрезденской. Погибла 2 юня 1802 г. вслѣдствіе несчастнаго случая во время пути изъ Пильница въ Дрезденъ.

Андрѣе (Andreae), 1) Іоаннь, по прозванію де С.-Іеронимо, изв. канонистъ, род. ок. 1270 г. близъ Флоренціи, ум. отъ чумы 1348 г. въ Болоньѣ, незаконный сынъ болонск. священника, ок. 1300 г. сдѣлался проф. депреталій, временно читалъ лекціи и въ Падуѣ. А. считался величайшимъ канонистомъ своего времени. Гл. трудъ его—комментаріи къ 3 сборникамъ депреталій, помѣщеннымъ въ Corpus juris canonici; одному изъ этихъ комментарий онъ далъ имя своей матери и дочери—„Новелла“. Объ этой дочери передаютъ, что, когда отецъ ея былъ боленъ, она читала за него лекціи, скрываясь за ширмами, чтобы слушателей не смущала ея красота.

2) (Andrëä), Яковъ, лютеранскій богословъ, род. въ 1528 г. въ Вайблингенѣ, сынъ кузнеца, былъ проф. тюбин. унив.; ум. въ 1590 г. Выдающийся ученый, А., много содѣйствовалъ упорядоченію евангел. церкви въ Германіи, а также защищалъ въ догматическихъ спорахъ ученіе Лютера.

Андрѣя св. Первозваннаго ордентъ, см. *ордена въ Россіи.*

Андрѣяновщина, см. *Андрѣянк.*

Андрѣянопольскій желѣзно-солян. источникъ Осташковскаго уѣзда, Тверской губ., на берегу Западной Двины въ ея верховьяхъ въ 1 верстѣ отъ сельца Андрѣянополя. Температура 5⁰ Ц. Лѣчебное заведеніе въ упадкѣ. Здѣсь же Андрѣянопольскій сѣрнистый источникъ, при которомъ также лѣчебное заведеніе.

Андрѣевъ (1701—1768), раскольничій монахъ, родомъ изъ Ярославля, гдѣ и распространялъ свое ученіе. Принадлежалъ къ филипповскому согласію, но затѣмъ основалъ новую секту—андрѣяновщину. Главный его догматъ—странствованіе, Христа ради, совмѣстно съ бѣгствомъ отъ распорядженій власти, какъ олицетворенія антихриста. Ученіе А. не новое; оно бродило въ царствованіе Петра I смутно и отрывочно, и А. только его оформилъ въ 1750-хъ гг. Окончательно его утвердилъ и образовалъ значительную секту сапетковскаго согласія Евфимій (см.) въ 1780-хъ годахъ.

Андрѣевскій, Ив. Ив., врачъ, польск.

происхожденія; род. въ 1832 г.; окончилъ медико-хирургич. въ 1855 г., а съ 1857 г. служилъ при Ижевскомъ оруж. заводѣ. Его д-рская диссертація („Болотныя болѣзни на сѣверѣ; медико-топографич. описаніе Ижевск. завода“, Спб. 1880 г.) пользуется заслуженнымъ авторитетомъ среди специалистовъ. Кромѣ того, онъ сотрудничалъ въ „Военно-Мед. Журналѣ“ (рядъ статей въ 1877 г.) и во „Врачѣ“ (1881—85 гг.—серія специальныхъ работъ о маляріяхъ и болотныхъ лихорадкахъ).

Андрѣевоускій, Антонъ Лукьяновъ, род. въ 1785 въ Воляни, ум. 22 дек. 1868 г. въ Ставочахъ, Кіевск. губ. Былъ профессоромъ ботаники и зоологіи въ Кременецкомъ лицѣ; съ 1834 проф. зоологіи въ Кіевск. унив., съ 1839 г.—въ Нѣжинскомъ лицѣ. Извѣстенъ какъ систематикъ; въ честь его одинъ родъ растений названъ его именемъ (Andrzeiowskia). Главныя работы его относятся къ семейству крестоцвѣтныхъ (Cruciferae).

Андріа, городъ въ итальянской провинціи Бари, мѣстопребываніе епископа, занимается торговлей, производствомъ масла и глиняныхъ издѣлій; 36,795 жит. (1881). Изъ зданій замѣчательнъ кафедральный соборъ, сооруженный Тамплиерами.

Андріасъ (Andrias Scheuchzeri), скелетъ крупной ископаемой (до 1,5 м. дл.) амфибіи, близкой къ саламандрамъ, найденной въ третичныхъ отложенияхъ Эниггена на Боденскомъ озерѣ. Скелетъ со времени открывшаго и описавшаго его въ 1726 г. д-ра Шейхцера долго принимался за остатки допотопнаго человѣка (homo diluvii testis), пока Кювье, а затѣмъ и Ванъ деръ Ховенъ не показали его близкое родство съ нынѣ живущими въ Сѣв. Америкѣ и Японіи крупными саламандрами.

Андріе, Франсуа, франц. учен. и поэтъ, род. 1759, ум. 1833 г. Во время революціи А. былъ адвокатомъ въ Парижѣ, въ 1796 г. членомъ кассационнаго суда, 1798 г. членомъ совѣта 500, послѣ 18 брюмера членомъ трибунала, въ 1802 г. отставленъ за оппозицію. Въ 1804 г. А. сдѣланъ бібліотекаремъ Жоз. Бонапарта и сената и скоро получилъ кафедру литературы въ политехнич. школѣ, а въ 1814 г. въ Coll. de France. Въ 1795 г. А. былъ избранъ въ академію, въ 1829 г. сдѣланъ ея постояннымъ секретаремъ. Произведенія его обнаруживаютъ въ немъ человѣка XVIII в. въ полномъ смыслѣ этого слова: „Les étourdis, ou le mort supposé“ (1788), „Molière avec ses amis“ (1804), „Le meunier de Sans-Souci“ (1797), „La promenade de Fénelon“, etc. См. Андріе, „Собр. соч.“ (1818—23, 4 т.).

3) А., Луи, франц. политикъ, род. 1840 въ Треву (Энь), поселился въ качествѣ адвоката въ Лионѣ, гдѣ выступалъ въ многихъ политическихъ процессахъ и былъ однимъ изъ руководителей либеральной партіи въ борьбѣ противъ имперіи. Послѣ 4 сент. 1870 былъ назначенъ прокуроромъ

республики въ Ліонѣ, а послѣ отставки Тьера, покинулъ свою должность. Въ 1870 избранъ въ палату депутатовъ, гдѣ примкнулъ къ республиканскому союзу. Въ 1879 былъ назначенъ префектомъ полиціи въ Парижѣ; затѣмъ посломъ въ Мадридъ, но, какъ противникъ гамбетистовъ, скоро былъ отозванъ. Въ 1888 примкнулъ къ партіи буланжистовъ, но не игралъ значительной роли и провалился на выборахъ 1889 г. Принималъ дѣятельное участіе въ буланжистской кампаніи въ декабрь 1892. Написалъ „La Revision“ (1889).

Андріевичъ, Владиміръ Калистратовичъ, ген.-лейт., историкъ Сибири. Род. въ 1838 г., учился въ александровскомъ царскосельскомъ сиротскомъ и первомъ сиб. кадетскихъ корп., а затѣмъ въ акад. генеральн. штаба. Участвовалъ добровольцемъ въ сербско-турецк. войнѣ, командуя лѣвымъ крыломъ арміи Алимпѣевича и былъ контуженъ при Устьѣ. Во время рус.-турецк. войны 1877—78 гг. былъ начальникомъ штаба нижне-дунайскаго отряда, предназначавшагося охранять Одесу, затѣмъ перешелъ въ кавказскую армію, гдѣ состоялъ при ингускомъ отрядѣ. 1878—начальникъ штаба 41-й пѣх. дивизіи, 1879—командиръ 77-го пѣх. тенгинскаго полка. Въ 1881 г. получилъ мѣсто начальника штаба войскъ Забайкальской обл., при чемъ участвовалъ въ работахъ по реорганизации мѣстнаго казачьяго войска, организовалъ перепись казаковъ и систематизировалъ ея данныя въ 4-хъ выпускахъ „Матеріаловъ для статистики населенія въ забайк. казач. войскѣ“ (Иркутскъ 1884—85). Главная составная часть этого труда А.—статистическія таблицы, но есть и руководящіе обзоры. Въ 1884 г. А. переведенъ губернс. воинскимъ начальн. въ Иркутскъ; 1886—въ Красноярскъ; 1888—назначенъ комендантомъ Очакова. Нынѣ въ отставкѣ. Желаніе снабдить „Матеріалы“ краткимъ историч. очеркомъ Забайкалья, ввело А. въ изученіе сибирской исторіи вообще. Результатомъ явились: „Краткій очеркъ Забайкалья отъ древнѣйш. времени до 1762 г.“ (Спб. 1887) и „Истор. очеркъ Сибири“ (пять томовъ, Спб. 1887—89).

Андріевскій лиманъ, см. *одесскіе лиманы*.

Андріашевъ, Александръ Мих., историкъ Волины. Сынъ товарища прокурора окр. суда, род. 20 авг. 1863 г. въ Черниговѣ; учился въ Черниг. гимназій и Кіевск. универс., историко-филолог. фак. коего окончилъ въ 1886 г. (съ зол. медалью за кандидатское соч.); одно время (съ 1886 г.) служилъ при Эстляндскомъ губернаторѣ. Его трудъ (пока единственный) „Очеркъ исторіи Волинской земли до конца XIV ст.“ былъ встрѣченъ похвалами спеціальн. крит.

Андрогинія, гермафродитизмъ растений, присутствіе обоенныхъ цвѣтотв.

Андрозаце, лат. названіе проломника (см.).

Андроземумъ, латинск. названіе одного вида звѣробоя (см.).

Андрокль, имя раба, бѣжавшаго въ пустыню, гдѣ вытѣчилъ льва отъ мучительной раны. Осужденъ на борьбу со звѣрами, онъ долженъ былъ сражаться съ этимъ самымъ львомъ, и благодарное животное не только не напало на А., но трогательно обнаружило свою признательность и любовь къ нему (Геллій „Noctes atticae“).

Андролитъ, см. *антрополитъ*.

Андроманія, см. *манія*.

Андромаха, супруга Гектора, дочь Эстіона, царя г. Фивъ, при Плакѣ. Она пережила смерть отца и братьевъ, павшихъ отъ рукъ Ахилла и, во время троянской войны, потеряла мужа и сына Астіанакса. Сцена ея прощанія съ Гекторомъ и, плачъ ея при видѣ смертныхъ останковъ мужа, принадлежатъ къ лучшимъ мѣстамъ Иліады. Послѣ паденія Трои, А. досталась сыну Ахилла, Неоптолему и затѣмъ брату Гектора, Гелену. По смерти послѣдняго, А. переселилась въ Азію, куда послѣдовала за Пергамомъ, своимъ третьимъ сыномъ отъ Неоптолема. Судьба ея послужила сюжетомъ трагедіи Эврипида „А“.

Андромахъ, критянинъ, придворн. врачъ Нерона; открылъ средство противъ животныхъ ядовъ, описанное въ стихотвореніи его, сохранившемся у Галена (изд. Bussemaker'a: „Poetarum de re physica et medica reliquiae“, Парижъ 1851 г.).

Андромеда, дочь эеопскаго царя Кефея и Кассіопы, вызвавшей гнѣвъ Посидона тѣмъ, что горделиво превозносилась своей красотой предъ Нереидами; и въ наказаніе морской богъ наслалъ на ея страну страшное чудовище. Кефей, чтобы спасти свой народъ, долженъ былъ, по приказанію оракула, выбросить свою дочь морскому чудовищу, но Персей, убивъ чудовище, освободилъ прикованную къ скалѣ А. и получилъ ее въ жены. Во время свадебнаго пѣра произошла жестокая борьба между Персеемъ и Финеемъ, которому А. еще раньше была обѣщана. А. послѣдовала за Персеемъ въ Тиринѣ. Богиня Аѣна помѣстила А. среди созвѣздій.

Андромеда, созвѣздіе сѣвернаго неба между 34³—34⁰ прям. восхожденія и 22—53⁰ сѣв. склоненія, близъ Персея, Цефея и Кассіопы. По Гейсу А. содержитъ 139 звѣздъ, видимыхъ простымъ глазомъ, между ними три второй величины: Мирахъ (β) на поясѣ, Аламакъ (γ) на ногѣ, Сирра (α) на головѣ; послѣдняя принадлежитъ также созвѣздію Пегаса и составляетъ съ тремя главными звѣздами его легко замѣтный четырехугольникъ. Аламакъ въ большую трубу разлагается на три звѣзды: красную, зеленую и голубую. Надъ Мирахомъ, къ сѣверо-западу, расположена большая туманность, видимая простымъ глазомъ; ее впервые замѣтилъ въ Европѣ Симонъ Маріусъ въ 1612 г., но арабы знали ее еще въ Средніе Вѣка. Она имѣетъ (по Бонду) 4⁰ въ длину и 2,5⁰ въ ширину и состоитъ, какъ показали фотографическ. снимки Робертса, изъ ряда концентрическихъ эллипти-

чекских колець, отдѣленныхъ другъ отъ друга темными промежутками. Посреди колець расположено свѣтлое туманное ядро.

Андромеда (*Andromeda L.*), родъ изъ семейства Вересковыхъ, заключающей низкіе кустарники, больш. ч. съ вѣчнозелеными листьями, колокольчатымъ вѣнчикомъ и пятигубной многосѣмянной завязью. На торфяныхъ и моховыхъ болотахъ встрѣчается *A. polifolia L.* — (Подбѣлъ) вредная овцамъ и козамъ при пастбѣ. Нѣсколько сѣв. Евр. и Америк. видовъ разводятся какъ декоративныя растенія.

Андромедотоксинъ (Азоботоксинъ) ($C_{31}H_{50}O_{10}$), содержится въ листьяхъ многихъ растеній сем. вересковыхъ и повидимому является дѣйтельнымъ началомъ всѣхъ ядовитыхъ видовъ этого сем. Ядовитый трапезунтскій медъ, о котор. пишетъ Ксенофонтъ, вѣроятно содержалъ *A. A.* представляетъ безцвѣтныя крист. иглы, растворимъ въ водѣ и спиртѣ, почти не растворимъ въ эфирѣ; плавится, разлагаясь, при 329° ; реагируетъ нейтрально, очень ядовитъ, дѣйствуетъ, какъ сильнѣйшее рвотное, и вызываетъ параличъ дыханія.

Андроникъ (Византійскіе императоры), 1) *A. I.* (1183—85), сынъ Исаака, внука Алексѣя I Комнина, талантливый и храбрый, но крайне необузданный и жестокій; въ 1141 г. попалъ въ плѣнъ къ туркамъ; послѣ освобожденія Мануилъ отправилъ его съ войскомъ въ Киликію; но вскорѣ подозрительный императоръ заключилъ его въ тюрьму, гдѣ онъ оставался 12 л. и освобожденъ только посредствомъ бѣгства. *A.* нашелъ убійщицу у князя Ярославъ въ Киевѣ. Помирившись съ Мануиломъ, онъ, во главѣ русскихъ войскъ, выступилъ на помощь ему противъ венгровъ. Вскорѣ *A.* снова впалъ въ немилость и былъ изгнанъ на о-въ Кипръ, откуда бѣжалъ въ Иерусалимъ. Отсюда похитилъ вдову Балдуина III, отправился въ Дамаскъ, а затѣмъ въ Малую Азію. Воспользовавшись беспорядками, возникшими по смерти Мануила (1180), *A.* возвратился въ Константинополь, свергнувъ Марію, управлявшую государствомъ за несовершеннолѣтняго сына своего Алексѣя II, приказалъ задушить самого Алексѣя II, женился на его невѣстѣ Агнесѣ, дочери франц. короля Людовика VII, и провозгласилъ себя императоромъ. *A.* былъ сильнымъ и умнымъ правителемъ, но своей неслыханной жестокостью противъ членовъ имп. дома возбудилъ не одно возстаніе. Одинъ изъ Комниновъ, Шаокъ, провозгласилъ себя императоромъ на Кипрѣ (1184—91); другой Комнинъ—Алексѣй обратился за помощью къ Вильгельму II Сицилійскому, который послалъ войско и флотъ противъ Византіи (1185). Норманны завоевали Дураццо и Фессалоники и двинулись къ Константинополю. Тамъ вспыхнуло возстаніе подъ начальствомъ Шаока Ангела и *A.* былъ убитъ среди жестокихъ истязаній.

2) *A. II* Старшій, сынъ Михаила Палео-

лога (1283—1328), прервалъ начатые его отцомъ переговоры о соединеніи греч. и римск. церквей и былъ отлученъ папой Климентомъ V. Противъ турокъ призвалъ испанскія наемныя войска; но они поссорились съ нимъ, двинулись въ Грецію и завладѣли аѳинской областью. *A.* былъ свергнутъ своимъ внукомъ *A. III* (1328) и умеръ въ монастырѣ въ Адрианополѣ (1332).

3) *A. III* Младшій, сынъ раньше умершаго сына *A. II* Михаила; какъ убійца брата своего Мануила былъ отстраненъ дѣдомъ отъ престолонаслѣдія, возмущился, овладѣлъ Кочстантинополемъ, принудилъ дѣда къ отреченію и самъ взошелъ на престолъ. При немъ турки завоевали Никей и распространили свою власть до Босфора. Сербскіе короли Стефаны III и IV завоевали большую часть Македоніи и Эпира. *A.* умеръ въ 1341, оставивъ 9-лѣтняго сына Іоанна.

4) *A. IV.*, сынъ Іоанна V Палеолога, правилъ государствомъ въ отсутствіе отца, отправившагося на Западъ искать помощи противъ турокъ (1369), но затѣмъ, когда отецъ отстранилъ его отъ управления, вступилъ въ заговоръ съ Сауджи, сыномъ султана Мурада I. Заговоръ былъ открытъ; *A.* былъ ослѣпленъ и заключенъ въ тюрьму. Его освободили изъ заключенія враждовавшіе съ его отцомъ генуэзцы; *A.* овладѣлъ Константинополемъ и взялъ отца въ плѣнъ; но послѣднему удалось бѣжать и съ помощью турокъ отнять у сына столицу. Въ 1381 г. они заключили между собой договоръ, по которому *A.* получилъ часть Фракіи. Онъ умеръ въ 1385 г.

Андроникъ, 1) философъ-перипатетикъ изъ Родоса, представитель перипатетич. школы въ Аѳинахъ ок. 60 г. до Р. X., извѣстенъ приведеніемъ въ порядокъ и изданіемъ соч. Аристотеля. Извѣстныя раньше подъ его именемъ: „О страстяхъ“ (посл. изд. Шухардта и Крейтнера, Гейдельб. 1883 и 1885) и „Парафраза этики Никомаха“ (посл., повидимому, ошибочно приписываемое Иліодору, изд. Гейльбуха, Берл. 1889), въ дѣйствительности византійскаго происхожденія.

2) *A. Каллистъ*, философъ-аристотеликъ изъ Фессалоники, до 1453 г. жилъ въ Константинополѣ, затѣмъ въ Римѣ, Флоренціи и Феррарѣ, гдѣ былъ учителемъ греческаго языка, и ум. въ Парижѣ 1478 г. Приписывавшіяся прежде *A.* изъ Родоса 2 соч. (см. выше), невѣрно ошибочно приписывались также и ему.

Андропогонъ, лат. названіе козельца (см.).

Андросовка, крупное селеніе Самарск. губ. Николаев. уѣзда, при р. Чагрѣ, имѣетъ 4876 жит.; двѣ ярмарки.

Андросовъ, Василій Петровичъ, 1803—1841, статистикъ. Учился въ смоленской гимназіи и моск. унив., гдѣ окончилъ курсъ съ золотою медалью. Съ 1824 г. учитель географіи и статистики въ моск. земледѣльческой школѣ; въ 1827—29—то-

варишь директора той же школы, откуда ушелъ, не подаввъ съ высшимъ начальствомъ, и принялъ на себя званіе секретаря комитета для сортировки русск. шерсти. Первымъ научно-литературнымъ трудомъ А. была написанная имъ по порученію президента общ. сельск. хозяйства: „Хозяйственная статистика Россіи“ (М. 1827), по разсмотрѣніи ея Шторхомъ и Германомъ, напечатанная на счетъ казны и удостоенная поднесенія Государю. Съ 1831 г. до смерти А. редактировалъ „Журналъ для овцеводовъ“, гдѣ помѣстилъ до 130 цѣнныхъ для своего времени статей. Работая вмѣстѣ съ тѣмъ, въ „Атенѣ“ Павлова, А. ознакомился съ журнальнымъ дѣломъ и съ 1835 г. сталъ редакторомъ „Моск. Наблюдателя“, перешедшаго въ руки кружка Станкевича и Бѣлинскаго. Насмѣшливый скептикъ, А., содѣйствовалъ отрѣшенію своихъ молодыхъ пріятелей отъ преклоненія передъ философій Гегеля, съ ея оправданіемъ дѣйствительности, и много помогъ развитію безопаднаго анализа окружающаго, который привелъ Бѣлинскаго и Герцена къ ихъ позидишему мировоззрѣнію. А. нап. еще: „Статистич. записка о Москвѣ“ (М. 1832) и рядъ статей въ „Моск. Набл.“: „Производительность и живая сила“ (1835, ч. 1); „Государственная внѣшняя торговля 1834 г. въ разныхъ ея видахъ“ (1836, ч. 3); „Какъ пицуютъ критику“ (1836, ч. 6); „О Ревизорѣ“ (1836, ч. 7), и др. Въ научныхъ трудахъ А., конечно, не вполне проявилъ свое отрицательное направленіе, т. к., сфера политическихъ вопросовъ совѣмъ не могла въ то время подвергаться серьезной критикѣ, но они имѣютъ большое историческое значеніе, какъ попытка просвѣщеннаго ученаго сгруппировать разрозненные данныя только-что нарождавшагося отчизновѣдѣнія въ одно стройное цѣлое. Въ статьяхъ литературнаго характера А. — убѣжденный защитникъ реалистическаго направленія въ беллетристикѣ; на ряду съ этимъ, онъ постоянно высказываетъ недовольство русск. порядками и симпатію къ европейской культурѣ. Последніе года жизни А. работалъ надъ оставшимся лишь въ черновыхъ наброскахъ большимъ сочиненіемъ по исторіи цивилизаціи въ Россіи. См. М. П. Погодинъ, „В. П. А.“, некрологъ („Москвит.“ 1841, кн. XI); Герценъ, „Былое и Думы“.

Андропо́ра, см. *споры*

Андросъ, 1) островъ въ греч. Архипелагѣ, самый сѣверный и послѣ Наксоса самый большій изъ Цикладовъ, отдѣленъ отъ Эвбеи проливомъ, являясь въ то-же время какъ бы продолженіемъ этого острова, составляетъ особую епархію; на 405 кв. км. насчитываютъ (1889) 18,148 ж. По западному берегу тянутся горы до 975 м. выс., восточные склоны которыхъ изрѣзаны долинами, богатыми фруктовыми деревьями и виноградомъ; глав. произведенія шелкъ, вино, оливки, лимоны и т. д. Значительное овцеводство. Лучшая гавань Гавріонъ

(863 ж.) на западномъ берегу. Многіе изъ жителей уходятъ на заработки въ качества ремесленниковъ и прислуги въ Аѣны и Константинополь. Островъ, сначала занятый карійскими морскими разбойниками, былъ затѣмъ заселенъ іонянами и уже около 650 г. до Р. X. основалъ много колоній на полуостровѣ Халкидикѣ. Послѣ персидскихъ войнъ, во время которыхъ А. стоялъ на сторонѣ персовъ, онъ подчинился аѣнтянамъ. Позже онъ перешелъ во власть македонянъ, пергамцевъ и, наконецъ, 133 до Р. X. римлянъ. По основаніи крестоносцами латинской имперіи онъ получилъ (1207) собственнаго князя въ лицѣ венеціанскаго дворянина Марино Давдоло, преемники котораго изъ другихъ венеціанскихъ фамилій защищались противъ турокъ и только въ 1566 г. принуждены были уступить имъ островъ. Съ 1829 г. А. принадлежитъ Греціи. Главный населенный пунктъ А. лежитъ на восточномъ берегу, имѣетъ небольшую гавань и (1889) 2030 ж.

2) одинъ изъ британ. вестъ-инд. Багамскихъ о—вовъ, низменный и болотистый, покрытый лѣсами кедровъ, краснаго дерева и т. д. 5286 кв. км. съ (1889) 1400 ж. (негры, мулаты), занимающихся ловлей рыбы и губокъ.

Андротіонъ (*Ἀνδροτίων*), греч. историкъ IV в. до Р. X. изъ Аѣны, ученикъ Исократы; обвиненный въ различныхъ правонарушеніяхъ (до насъ дошла рѣчь Демосѣена, написанная для его обвинителей) долженъ былъ удалиться въ изгнаніе въ Мегару, гдѣ написалъ высоко цѣлимую древними исторію Аттики (*Ἀττικὴ*), по крайней мѣрѣ, въ 12 книгахъ. Отрывки изд. Зибелисомъ (1811) и Миллеромъ, *Fragm. hist. Graec. I, 371* сл.

Андрофаги (греч. *ἄνδροφάγοι*, „людоѣды“), у древнихъ названіе многихъ народовъ Индіи, Скиѣи и Эѣопіи. См. *антропфагія*.

Андрофобія (греч.), болѣзненное отвращеніе, питаемое женщинами къ мужчинамъ, болѣзнь психическая.

Андрофора, трубка, образующаяся въ цвѣткахъ нѣкот. растений чрезъ сросненіе тычиновыхъ нитей.

Андроцея (греч.), собраніе листиковъ въ цвѣткѣ, изъ которыхъ образуются мужскіе органы, т. е. тычинки, противоположность слову гинецей, означающему всю женскую часть цвѣтка.

Андрузскій, Димитрій Васильевичъ, русскій граверъ на мѣди, род. въ дворянской семьѣ (Полтавской губ.) 1811 и ум. 1880 г.; поучившись въ гимназіи, поступилъ въ спб. академію художествъ (1824), гдѣ за отчетливый рисунокъ перомъ коринеской капители былъ опредѣленъ (1830) въ классъ гравированія; съ 1831 г. работалъ въ классѣ профессора Н. И. Уткина; въ 1832 г. былъ удостоенъ 2-й серебряной медали за копію съ гравюры Эделинка: „Мужской портретъ въ испанскомъ костюмѣ“, въ 1835 г. получилъ золотую 2-й ст. медаль за гравюру съ картины Кюка —

„Скорбящая Богоматерь“; по окончаніи академіи (1836), былъ оставленъ при ней съ званіемъ класснаго художника. Недостатокъ средствъ заставилъ А. служить учителемъ гравированія въ художественномъ отдѣленіи корпуса путей сообщенія (1840), принимать участіе въ работахъ по возведенію Исаакіевскаго собора (1843) и кончить жизнь воспитателемъ въ Гатчинскомъ сиротскомъ институтѣ. Важнѣйшія изъ послѣднихъ работъ А.: гравированіе рисунковъ Керченскихъ древностей для Эрмитажнаго изданія (1845—1869) и памятниковъ древности Закавказск. края. Подъ конецъ зрѣнія А. настолько испортилось, что въ 1873 г. онъ вынужденъ былъ почти совсѣмъ отказаться отъ гравированія.

Андрусова-Фаусекъ, Юлія Ив., сестра геолога Н. И. Андрусова; въ 1884 г. окончила физико-математич. отдѣленіе Спб. высшихъ женскихъ курсовъ; преподавала въ женской гимназій М. Н. Стоюниной; замужемъ за зоологомъ В. А. Фаусекомъ. Ей принадлежитъ спец. работа (первоначально появившаяся въ XVII томѣ „Трудовъ Спб. Общ. естествоиспытателей“) „Инфузоріи Керченской бухты“ (Спб. 1886).

Андрусовскій миръ, заключенъ въ 1667 г. въ с. Андрусовѣ надъ р. Городнею между Смоленскимъ и Мстиславскимъ уѣздами, онъ закончилъ тринадцатилѣтнюю войну Россіи съ Польшею за Малороссію и составляетъ одну изъ наибольшихъ заслугъ Ордина Нащокина, извѣстнаго боярина и дипломата при Алексѣѣ Михайловичѣ. Переговоры Нащокина съ польскими комиссарами въ с. Андрусовѣ начались еще 26 мая 1866 г., часто они прерывались и закончились на 31 сѣздѣ 13 января 1667 г. Главнѣйшія условія этого мира таковы: къ Польшѣ отходить Витебскъ, Полоцкъ, Ливонія, Украина на правой (западной) сторонѣ Днѣпра, кромѣ Кіева, уступленнаго Москвѣ на два года, съ окрестностями на мило разстояніи (Кіевъ Польшѣ уже возвращенъ не былъ). За Россіей осталась лѣвобережная Украина, Черниговъ, повѣтъ Стародубскій, воеводства Черниговское и Смоленское. Запорожскіе казаки оставались „въ оборонѣ и подъ послушаніемъ“ обоимъ государямъ; имъ запрещалось тревожить турокъ на Черномъ морѣ. Предполагалось возможное свободное выселеніе изъ тѣхъ и другихъ пограничныхъ земель тѣхъ, кто какую предпочтетъ родину, а также установленіе извѣстной вѣротеримости и забвеніе населеніемъ того и другого государства обоюдныхъ обидъ. Крымскому хану должно быть предложено перемиріе, если онъ пойдетъ на когонибудь одного войною другое государство не должно оказывать помощь хану, а если будетъ разорять Украину по обѣимъ сторонамъ Днѣпра, Цольшѣ и Россіи дѣйствовать противъ него совмѣстно. Относительно титуловъ, важнаго тогда вопроса, рѣшено такъ: употреблять короткіе титулы, — на царской печати не будетъ титуловъ ли-

товскаго, кіевскаго и волынскаго, царь будетъ писаться великимъ государемъ, царемъ и великимъ княземъ всея Руси и проч., король — королемъ польскимъ, шведскимъ, литовскимъ, русскимъ, бѣлорусскимъ и иныиъ. Далѣе слѣдовали пункты о свободныхъ путяхъ для торговцевъ, миссіонеровъ и др. въ обоимъ государствахъ, о взаимообмѣнѣ захваченными святынями и т. д. Хотя миръ былъ заключенъ въ началѣ 1667 г., но окончательно утвержденъ во всѣхъ частностяхъ въ концѣ этого года; затянули дополнителные переговоры о денежномъ вознагражденіи польской шляхты и о союзѣ противъ турокъ и Крыма. Андрусовскій миръ имѣлъ громадное значеніе и для Россіи и для Украйны: хотя сперва это было перемиріе на 13 лѣтъ, но миръ съ Польшею не нарушался до времени Анны Иоанновны, такимъ образомъ Россія была обезпечена съ этой стороны и могла обратить вниманіе на Швецію и Балтійское море. Украина была разорвана на двѣ части — право и лѣвобережную, что самымъ существеннымъ и рѣшительнымъ образомъ отразилось на ея дальнѣйшей судьбѣ и исторіи; значительная часть Украйны присоединилась къ лѣвобережной Малороссіи при раздѣлахъ Польши, часть — Галиція — нынѣ въ предѣлахъ Австріи.

Андрусовъ, Никол. Иван., одинъ изъ выдающихся соврем. русскихъ геологовъ, извѣстный изслѣдованіями новѣйшихъ (неогеновыхъ) третичныхъ отложений южной Россіи и прилегающихъ странъ, физической географіи, фауны и геологической исторіи современныхъ морей Чернаго, Мраморнаго и Каспійскаго. Род. въ 1861 г. въ Одессѣ, окончилъ курсъ въ Новороссійск. универс. въ 1884 г., занимался нѣсколько лѣтъ въ Вѣнѣ, Мюнхенѣ и Италіи. Съ 1889 г. лаборантъ, затѣмъ доцентъ Новороссійскаго и С.-Петербур. унив. Съ 1890 магистръ, а съ 1897 г. докторъ геологіи и проф. Юрьевскаго университета. Многочисленные, весьма цѣнные и основательно разработанные труды А. помѣщались главнымъ образомъ въ Зап. Новоросс. Общ. Естеств., Трудахъ Спб. Общ. Естеств., изданіяхъ Спб. Академіи Наукъ, Спб. Минер. Общ. и Вѣнскаго геологическаго учрежденія.

Андрюсюсъ (Andrews Thomas), физикъ, род. 1813 г. въ Бельфаствѣ, ум. 1866 г. профессоромъ химіи Queen's College'a. Важны изысканія А. о развитіи тейса въ химическихъ процессахъ, о процессѣ старенія и обь озонѣ. 1861 г. А. открылъ, что газы выше опредѣленной, для каждаго газа характерной („критической“) температуры, не могутъ быть ни подъ какимъ давленіемъ приведены въ жидкое состояніе.

Андрэ, 1) Карлъ, географъ и публицистъ. Род. 1808 г., ум. 1875 г. въ Вильдунгенѣ, изучалъ историческія науки въ Іенѣ, Гёттингенѣ и Берлинѣ, былъ замѣшанъ въ студенческія беспорядка и послѣ своего оправданія сдѣлался публицистомъ. Сначала сотрудничалъ во мно-

гихъ газетахъ, а затѣмъ основалъ „Вегнер Handelsblatt“, который вскорѣ, благодаря ему, сдѣлалась влѣятельнымъ органомъ. Съ 1855 г. онъ посвятилъ себя почти исключительно географическимъ и этнологическимъ изслѣдованіямъ, жилъ сначала въ Лейпцигѣ, потомъ въ Дрезденѣ. Замѣчательнѣйшія изъ его сочинен.: „Nordamerika in geographischen und geschichtlichen Umrissen“; „Buenos-Aires u. die Argentinische Republik“. Въ своихъ „Geographischen Strandwanderungen“ („Geographische Wanderungen“) онъ указываетъ на то, что этнографія должна служить основой науки государственнаго управленія. Наконецъ, въ своей „Geographie allerwelter Handels“ („Geographie des Welthandels“) онъ сдѣлалъ счастливую попытку провести новый взглядъ по отношенію къ этому предмету и также выдвигаетъ на первый планъ этнологическія свѣдѣнія. Въ 1861 г. А. основалъ и теперь еще существующій журналъ „Globus“.

2) Йог. Валент., поэтъ и богословъ, род. 1586 г., ум. 1654 г. Постѣ изученія богословія въ Тюбингемѣ, А. въ качествѣ воспитателя путешествовалъ по Италіи и Франціи, въ 1614 г. былъ сдѣланъ діакономъ, въ 1620 г. суперинтендентомъ, 1639 г. придворнымъ проповѣдникомъ и въ 1650 г. генералсуперинтендентомъ въ Бейнгаузенѣ. Какъ богословъ А. выдвигалъ на первое мѣсто практич. сторону христіанства. Важнѣйш. соч.: „Christlich Gemäl“ (1612); „Hercules christianus“ (1615); „Chymische Hochzeit Chr. Rosenkreuz“ (1616); „Turbo“ (1616), противъ ученыхъ; „Meniprus“ (1617); „Christianopolis“, посоль христ. государства (1619); собранія стихотвореній; дидактич. „Christenburger“ (1626), изображ. церковь въ образѣ осажден. города. Автобіографія А. изд. Rheinwald'омъ (1849). См. Herder, „A. Dichtungen, etc.“, (1786); Hossbach, „J. V. A. u. sein Zeitalter“ (1819); Glöckler, „J. V. A.“ (1886).

3) Рихардъ, этнографъ и публицистъ, род. въ 1835 г. въ Брауншвейгѣ изучалъ естествознаніе въ Лейпцигѣ и работалъ съ 1859—63 г. въ богемскихъ рудникахъ. Въ Богеміи онъ наблюдалъ національную борьбу нѣмцевъ съ чехами, и плодомъ этихъ наблюденій явились сочиненія, въ которыхъ онъ съ національно-нѣмецкой точки зрѣнія ведетъ борьбу противъ преобладанія славянства. Затѣмъ А. поселился въ Лейпцигѣ и посвятилъ себя географическимъ и этнографическимъ наукамъ и написалъ множество сочиненій по этимъ предметамъ. Съ 1874 г. онъ сдѣлался директоромъ географическаго института въ Лейпцигѣ, издалъ вмѣстѣ съ Пешелемъ „Физико-статистическій атласъ германской имперіи“ (1877 г.), нѣсколько школьныхъ атласовъ и карту Африки. Съ 1890 г. онъ живетъ въ Гейдельбергѣ и редактируетъ „Globus“.

4) Эмилиій, лѣсничій, род. 1790, ум. 1869 г. Съ 1807 г. былъ частнымъ лѣс-

ничимъ въ Венгріи. Онъ впервые представилъ болѣе точный способъ оцѣнки лѣсовъ, чѣмъ извѣстная австрійская коммерціальная такса и написалъ: „Versuch einer zeitgemässen Forstorganisation“ (2 изд., Прага, 1830), „Einfachste den höchsten Ertrag und die Nachhaltigkeit sicherstellende Forstwirtschaftsmethode“ (тамъ же, 1832) и издавалъ въ 1832—45 г. „Ökonomische Neuigkeiten“.

Андухаръ (Andujar), окружной гор. въ испанской провинціи Хаенъ, лежитъ въ плодородной мѣстности на р. Гвадалквивирѣ, черезъ кот. перекинутъ большой каменный мостъ, и въ то же время около желѣзнодорожной линіи Мадридъ—Кордова; здѣсь бываетъ большая ярмарка (въ апрѣлѣ), число жит. (1887) 15,214 чел. Въ А. изготовляются пористые глиняные кувшины, которыми въ теченіе лѣта пользуются для охлажденія воды.

Анды, этимъ именемъ Ф. Мюллеръ называетъ собраніе множества племенъ, живущихъ по вост. склону Кордильеро въ (Анды) отъ Чимборасо до Иллимани, по бассейнамъ рѣкъ Мараньона и Мадейры, на в. соприкасающихся съ племенами: туци, гуараны и омаги. Анды не имѣютъ никакой определенной родственной связи ни между собою, ни съ окружающими ихъ племенами. Самыя значительныя изъ нихъ: кофаны, гуамбоки, хиваросы, ямкосы, пакамаросы, югарзонгосы, кокижвинасы, маіорунасы, паносы, моросы и чикитосы.

Анды, первоначально такъ называлась горная цѣпь на востокъ отъ древняго города Куско въ южной Америкѣ. Название происходитъ отъ древне-перуанскаго „Апті“ („востокъ“), по другимъ источникамъ, отъ слова „Апті-сууи“ („Страна металловъ“) на квичуасскомъ нарѣчій. Въ географіи прежде названіе А. распространялось на всю западную горную систему южной и сѣверной Америки, теперь же оно употребляется лишь по отношенію къ горамъ ю. Америки. (Las Cordilleras de los Andes). См. *Кордильеры*.

Аневризма, частичное расширеніе ложа артерій. Истинная А. (Aneurysma verum) представляетъ мѣшководное расширеніе артеріальнаго ложа, стѣнки котораго въ началѣ состоятъ изъ 3 слоевъ, но впоследствии, съ ростомъ опухоли (иногда до величины дѣтской головки), истончаются, такъ что А. состоитъ только изъ фиброзной оболочки, наполненной жидкой и свернутой кровью. Ложная А. (A. spurium) возникаетъ вслѣдствіе нарушенія цѣлости стѣнки артерій, при чемъ либо кровь изливается свободно въ окружающія соединительнотканныя пространства, либо изливаясь въ смежную ткань кровь ограничивается здѣсь въ видѣ мѣшка. Доступная наружному изслѣдованію А. представляется въ видѣ пульсирующей опухоли, которая вслѣдствіе своего непосредственнаго сообщенія съ артеріей можетъ при извѣстныхъ условіяхъ вызвать крайне опасныя крове-

изліянія. Лѣченіе наружныхъ А. имѣть цѣлью достигъ запустѣнія или полного удаленія А. Прежде всего примѣняется прижатіе, а если оно не ведетъ къ цѣли, производятъ перевязку артерій. Аневризматической мѣшокъ тогда спадается и вслѣдствіе свертыванія содержащейся въ немъ крови запустѣваетъ, ускоренію свертыванія содѣйствуютъ электропунктура или вырѣзываніе полуторохлористаго желѣза. Aneurysma cirsoideum представляетъ цѣлый рядъ расширенныхъ пульсирующихъ извилинь на большомъ протяженіи артеріальнаго ствола, чаще встрѣчается на височной и затылочной части черепа; иногда образуется вслѣдствіе удара, паденія и развивается гл. обр. у молодыхъ субъектовъ. А. varicosum, лежащій между артеріей и веной аневризматической мѣшокъ, чрезъ который кровь изъ артерій переходитъ въ вену. Varix aneurysmaticus представляетъ опухоль, образующуюся вслѣдствіе разрыва артерій и венъ одновременно, при этомъ получается непосредственное сообщеніе между артеріальнымъ и венознымъ стволомъ.

Анекдотъ, краткій рассказъ о какомъ-нибудь любопытномъ случаѣ, вымышленный или имѣющій дѣйствительную основу, не заключающій въ себѣ элемента фантастическаго и имѣющій въ большинствѣ случаевъ характеръ юмористическаго, шутивкаго произведенія. А. рѣдко преслѣдуетъ цѣли нравоучительныя. Подъ А. историческими разумеются небольшіе рассказы объ историческихъ дѣятеляхъ, характеризующіе большею частью ихъ частную жизнь и передаваемые изустно. Особенно много у насъ распространено анекдотовъ о Петрѣ Вел. (Нартова, Крекшина), Екатеринѣ II, Потемкинѣ, Суворовѣ и др. Какъ литературный родъ, А. перенесены въ русск. литературу изъ литературъ европейскихъ. До XV в., когда господствовало у насъ вліяніе византійское, пользовались популярностью отдѣльные рассказы изъ „Стефанита и Ихвилата“ и т. п. сборниковъ. Съ XVI в. начинается вліяніе западное, когда распространяются анекдотическіе рассказы „Римскихъ Дѣвѣй“, „Великаго зеркала“, (все это при посредствѣ польской литературы). Родиной послѣднихъ, легкихъ шуточныхъ рассказовъ, часто даже фривольнаго содержанія, была Италия, въ которой явился и первый печатный сборникъ фавейцї Поджіо Браччиоллини (1470 г. Podgii Florentini Facetiarum liber). Подобные сборники потомъ явились и въ другихъ литературахъ. Въ XVII в. особенно популярны были сборникъ Faetiae faeltiarum, оказавшій вліяніе на польскіе сборники, появившіеся вскорѣ и въ русск. переводѣ, подъ названіемъ „фавейцї“, „жартовъ“, „смѣхотворныхъ повѣстей“. Вскорѣ явились дополненія и подражанія фавейцїамъ на русской почвѣ; таковы были: „Исторія о развѣхъ куріозныхъ амуриныхъ случаяхъ“ (рукописная);

„Старичокъ-весельчакъ“ (Спб. 1789); много а—въ вошло въ „Письмовникъ“ Курганова; видное мѣсто занимали и занимаютъ они въ календаряхъ.— Въ народной русск. литературѣ извѣстенъ рядъ анекдотическихъ рассказовъ о глупцахъ, евреяхъ, цыганахъ и т. д. См. Пынинъ, Очеркъ литературн. исторіи старинныхъ повѣстей и сказокъ русск. (Спб. 1858, стр. 262); А. Пельтуеръ, Происхожденіе анекдотовъ въ русск. народн. словесн. (Сборникъ Харьк. Ист.-филолог. Общества, т. XI 1899); Н. Сумцовъ, Розысканія въ области анекдотическ. литературы. (Тамъ же и отд. Харьк. 1898).

Анелли, Анджело, ит. поэтъ и ученый, род. въ 1761, ум. 1820 г., занимался юриспруденціей въ Падуѣ и состоялъ секретаремъ при командантѣ Вероны ген. Ожеро. Проведя по политич. причинамъ нѣкоторое время въ заключеніи, А., наконецъ, получилъ кафедру сперва въ Бреши (въ 1802 г.), а затѣмъ въ Миланѣ (1809). Прозвѣв. А. „Stropache di Pindo“ (1811), сатирическ. изобр. старой и нов. литерат.

Анемичный (греч.), страдающій отъ анеміи, малокровный. Анемичные шумы, см. *сердечные тоны*.

Анемія (греч.), „безкровіе“, означаетъ собственно (oligämie) недостатокъ крови; переходящее или продолжительное болѣзненное состояніе, выражающееся уменьшеніемъ содержанія крови одного органа или всего организма. А. perniciosa (злокачественная), которая сопровождается лихорадкой или безъ нея и характеризуется, между прочимъ, кровозливаніями въ сѣтчатку и ожирѣніемъ сердца, ведущимъ къ смерти, указываетъ часто на присутствіе кишечной глисты Anchylostomum duodenale. Она можетъ причинить значительныя кровотеченія, которыя приводятъ къ малокровію. Въ другихъ случаяхъ этиологіи этой болѣзни неясна.

Анемографъ, или вѣтроотмѣтчикъ — анемометръ (см.) Робинсона съ часовымъ механизмомъ требуетъ времени отъ времени личнаго участія наблюдателя для отсчета по часовому механизму, что не всегда бываетъ возможно и удобно; аппараты, представляющіе самопишущіе анемометры, наз. анемографами. Таковыхъ предложено нѣсколько системъ, болѣе или менѣе сложнаго устройства. Наиболѣе употребительныя А. Брузотти и Анеморумбографъ Ришара. См. Лачиновъ. Основы метеологіи. Спб. 1895.

Анемологія („ученіе о вѣтрѣ“), часть метеорологіи, трактующая о происхожденіи, направленіи, силѣ и скорости вѣтра.

Анемометръ (вѣтромѣръ), инструментъ, служащій для измѣренія силы или скорости вѣтра. Построеніе А. основано на одномъ изъ трехъ принциповъ: 1) измѣреніи числа оборотовъ, которое дѣлаетъ въ определенное время небольшая вѣтряная мельница; 2) опредѣленіи угла отклоненія отвѣснаго маятника, поставленнаго противъ

вѣтра: 3) разницы уровня воды въ двухъ сообщающихся сосудахъ, изъ которыхъ въ одномъ уровень жидкости подвергается давлению вѣтра. Для измѣренія силы воздушныхъ теченій въ вентиляціонныхъ трубахъ, руд-

нимааетъ положеніе перпендикулярное къ направленію вѣтра. Сравнительная сила вѣтра измѣряется помощью градусной дуги по величинѣ отклоненія пластинки отъ отвѣсной линіи. На станціяхъ 1-го разряда въ употребленіи болѣе точный снарядъ А. Робинзона (фиг. 2), основанный на принципѣ вѣтряной мельницы, число оборотовъ которой отсчитывается самимъ снарядомъ, къ вращающейся оси котораго съ безконечной винтовой нарѣзкой прикрѣплена система зубчатыхъ колесъ часового механизма; стрѣлки этого механизма отсчитываютъ послѣдовательно, смотря по числу зубчатыхъ колесъ, единицы, десятки, сотни и т. д. оборотовъ вѣтряной мельницы, крылья которой преимущественно устраиваются въ видѣ четырехъ полыхъ металлическихъ чашекъ, вращающихся на двухъ взаимно перпендикулярн. горизонтальныхъ осяхъ. А. Флетшера (фиг. 3) употребляется для измѣренія тяги въ каналахъ, дымовыхъ трубахъ и проч. Въ каналъ вставляются двѣ трубки *e* и *d* съ отверстиями, направл. въ против. стороны, соединенн. съ сосудами *a* и *a'*, между собою сообщенными при помощи трубочки на днѣ; въ сосудахъ налить эфиръ, на немъ плаваютъ два полыхъ металлич. тѣла *c* и *c'*; тяга въ трубѣ производитъ (по принципу пульверизатора) разрѣженіе воздуха въ трубкахъ *d* и *e*, а отсюда и въ сосудахъ *a* и *a'*; при этомъ уровни эфира въ сосудахъ измѣняются, разность уровней отсчитывается на скалѣ; видной на рисункѣ. По разности уровней и опредѣляютъ силу воздушной тяги въ трубѣ.

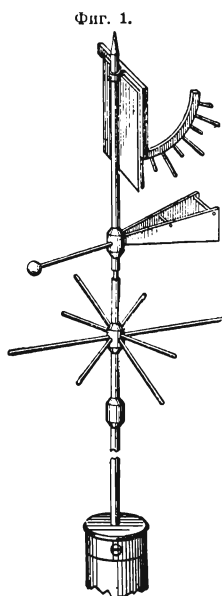

Фиг. 1.

Анемометръ Вильда.

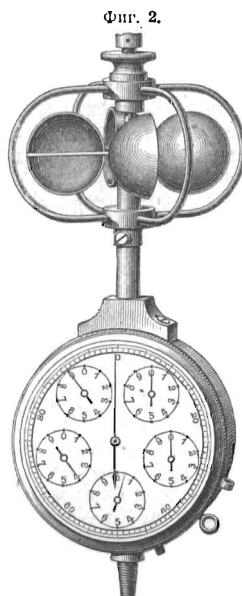

Фиг. 2.

Анемометръ Робинзона.

никахъ и т. п. пользуются обыкновенно первымъ изъ этихъ принциповъ. На метеорологическихъ станціяхъ 2-го разряда (см. метеоролог. станціи) по международ-

Анемонингъ, см. Анемонъ.

Анемонъ (*Anemone L.*), родъ изъ семейства Лютиковыхъ, заключаетъ многолѣтнія

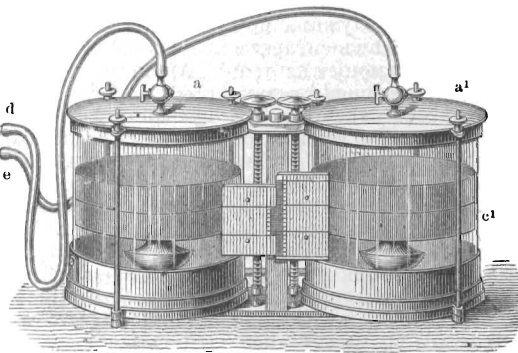
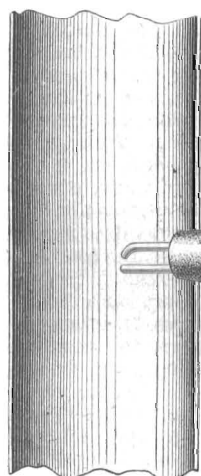

Фиг. 3. Анемометръ Флетшера.

ному соглашенію введенъ въ употребленіе флюгеръ Вильда (фиг. 1), на которомъ поверхъ обычнаго устройства флюгера прикрѣпляется свободно висящая, обыкновенно жестяная пластинка, которая, поворачиваясь вмѣстѣ съ флюгеромъ, постоянно при-

травы съ ползучимъ корневищемъ, болѣею частью разсѣченн. листьями, обыкновенно одноцвѣточнымъ стеблемъ и односымянными плодиками. Изъ 70 видовъ большая часть принадлежитъ сѣверной умѣренн. зоѣ, часть переходитъ въ арктическія страны, нѣкоторые же расутъ въ южн. Америкѣ и южной Африкѣ. *A. coronaria L.* (см. табл. „Комп. раст.“, II) встрѣчается въ южн. Европѣ и на Востокѣ; имѣетъ крупныя темно-красныя, синіе или бѣлыя цвѣты и разводится, какъ декоративное растеніе, главнымъ образомъ въ Голландіи. Точно также какъ декоративныя растенія цѣнятся:

A. japonica Sieb. — съ розовыми и бѣлыми цвѣтами; *A. hortensis L.* — въ Швейцаріи, Истріи, Фіуме и Италиі, въ Германіи какъ простая, такъ и махровая формы встрѣч. въ садахъ; *A. parviflora L.* — въ Испанскихъ горахъ и Альпахъ, — имѣетъ бѣлые цвѣты; *A. pavonina L.* изъ южн. Франціи съ крупнымъ огненнокраснымъ цвѣткомъ; *A. sylvestris L.* (Вѣтвеница) въ Европѣ и сѣв. Азіи, съ бѣлыми цвѣтами; *A. nemorosa L.* цвѣтетъ у насъ весной въ листовныхъ лѣсахъ. Свѣжіе листья и цвѣты имѣютъ жгучій вкусъ и производятъ на кожѣ пузыри и нарывы. Принятые внутрь вызываютъ воспаленіе желудка и кишечника. Они содержатъ летучій Анемонинъ состава $C_{15}H_{12}O_6$. Онъ безъ запаха, почти безъ вкуса, образуетъ безцвѣтныя легко распадающіяся призмы и нѣсколько растворимъ въ холодной водѣ и алкоголь; расплавленный имѣетъ въ высшей степени жгучій перечный вкусъ и причиняетъ онѣмѣніе языка, продолжающееся нѣсколько дней. Употребляется при судорожномъ бронхіальномъ катаррѣ и коклюшѣ. *A. galipuloides L.* съ желтыми цвѣтами, сходенъ по свойствамъ съ предыдущимъ видомъ. Камчадалы сокомъ ея отравляютъ стрѣлы для охоты на тюленей.

Анемоны, кишечнополостныя животныя, см. *морскіе анемоны*.

Анемопатія (греч., ингаляціонное лѣченіе, лѣченіе вдыханіями), заключается въ употребленіи въ лѣчебной цѣлю, методомъ вдыханія извѣстныхъ газовъ и врачебныхъ средствъ. Здѣсь имѣется въ виду вдыханіе мелко распыленныхъ жидкостей, въ которыхъ распускается какое-нибудь врачебное средство. А., въ болѣе простой формѣ, употреблялась ужъ издавна. Вдыханіе горячихъ паровъ черезъ воронку, узкій конецъ которой вводится въ заднюю часть полости рта, также относится сюда, какъ и примѣненное Беддоемъ вдыханіе газовъ (собственно А.), предложенныя Распайлемъ сигареты, которыя служатъ при куреніи парами камфоры; затѣмъ сигареты съ белладонной, опиумъ, страмоніемъ и т. д. Въ болѣе удобномъ и усовершенствованномъ видѣ А. получила особенное распространеніе въ новѣйшее время именно со времени Sales-Girons 1858 г., когда стали устраиваться во многихъ мѣстахъ для купанья во Франціи залы для лѣченія грудныхъ больныхъ А. Здѣсь больные вдыхаютъ газъ, выходящій изъ источника, смѣшанный съ воздухомъ. Этотъ же врачъ изобрѣлъ также распыляющій аппаратъ, который обезпечилъ всеобщее примѣненіе лѣченія А., и въ настоящее время оно представляется важѣйшимъ способомъ мѣстнаго лѣченія болѣзней дыхательныхъ путей, потому что дѣлаетъ возможнымъ непосредственное соприкосновеніе растворовъ лѣкарственныхъ веществъ со слизистой оболочкой воздухоносныхъ путей до ихъ мельчайшихъ развѣтвленій, даже вплоть до легочныхъ пузырьковъ. Это очень важно

для успѣшности лѣченія. Въ новѣйшей А. могутъ вдыхаться мелко распыленные жидкости любой температуры. Распыленіе производится посредствомъ особыхъ аппаратовъ (см. *распылители*), которые устраиваются различно, отъ самыхъ простыхъ, цѣлесообразныхъ формъ. Въ 1839 г. Wiegert предложилъ лѣчить туберкулезъ легкихъ вдыханіемъ горячаго, въ 200°, воздуха, который долженъ убить туберкулезныя бациллы, по это лѣченіе не оправдало надеждъ. А. примѣняется еще потому, что больныхъ можно помѣщать въ атмосферу, заключающую въ себѣ нѣкоторымъ образомъ лѣкарственные вещества въ растворѣ или же въ состояніи тончайшаго размельченія. Такъ легочныхъ больныхъ посылаютъ въ градири, чтобы дать имъ возможность дышать влажнымъ насыщеннымъ мельчайшими частицами поваренной соли воздухомъ. Или же увозятъ больныхъ въ закрытое мѣсто, воздухъ котораго богатъ какимъ-нибудь извѣстнымъ газомъ, напр. углекислотой (см. *газовые ванны*). Въ извѣстномъ смыслѣ и климатическія станціи замѣняютъ лѣченіе А. Врачебная наука обогатилаея драгоценнымъ и легкимъ способомъ лѣченія, благодаря А.

Анемоскопъ, тоже что флюгеръ, снарядъ, показывающій направленіе вѣтра и состоящій изъ вертикально поставленной пластинки различной формы (чаще всего въ видѣ стрѣлки), свободно вращающейся на вертикальной оси и постоянно поддерживаемой ударами вѣтра въ положеніи, опредѣляющемъ направленіе послѣдняго. Для свободнаго вращенія флюгеръ устанавливается такъ, чтобы центръ тяжести его совпадалъ съ вертикальною осью. Подъ флюгеромъ устраивается горизонтальный крестъ съ обозначеніемъ странъ свѣта.

Анемофильныя растенія, см. *опыленіе*.

Аненкефалія, рудиментарное развитіе мозга, связанное обыкновенно съ недостаточнымъ развитіемъ черепа; такой уродливый плодъ нежизнеспособенъ.

Анепсій, имя эллинскаго царя, о которомъ разсказывается въ произведеніи раскольничьей литературы „Сказаніе о хранительномъ быліи мерзскомъ зеліи, еже есть табакъ“ (Изд. Кожанчикова Спб. 1861).

Анерио, 1) Феличе, одинъ изъ выдающихся римскихъ композиторовъ эпохи Палестрины, род. 1560 въ Римѣ, ум. тамъ же 1630. Съ 1575 г. былъ сопранистомъ въ хорѣ собора св. Петра въ Римѣ, занимался музыкой у старшаго Нанини, 3 апр. 1594 г. занялъ мѣсто композитора при папской капеллѣ, освободившееся за смертью Палестрины (послѣ капельмейстера получилъ Ruggiero Giovanelli). Нѣкоторыя произведенія А. долгое время считались за сочиненія Палестрины, какъ напр. *Adoramus te, Christe*, треххорное *Stabat mater*. Въ печати имѣются произведенія его, относящіяся къ періоду времени отъ 1585 до 1622 гг. Таковы: двѣ книги гимновъ, мо-

теттовъ и каптиковъ въ 5—8 голосовъ, нѣсколько книгъ мадригаловъ въ 5—6 голосовъ, затѣмъ 4-голосныя респонзоріи, мессы, канцонетты, мадригалы, псалмы, concerti spirituali въ 4 голоса, литіи въ 4—8 голосовъ и т. п. Нѣкоторыя изъ этихъ произведеній находятся въ сборникахъ „Musica divina“ и „Selectus novus missarum“ Проске (Регенсбургъ). Многія произведенія его сохраняются въ манускриптахъ въ архивахъ Ватикана и папской капеллы.

2) Франческо Джованни, вѣроятно, братъ предыдущаго, род. около 1567 г. въ Римѣ, умеръ тамъ же въ началѣ XVII в. состоялъ капельмейстеромъ при дворѣ польскаго короля Сигизмунда III, затѣмъ при церквахъ и соборахъ Вероны и Рима, гдѣ въ 1616 г. получилъ санъ священника. Онъ написалъ много 5—8-голосныхъ мотеттовъ, мадригаловъ, канцонеттъ, литій и т. п., а также обработалъ 6-голосную знаменитую Missa parae Maselli Палестрины для 4 голосовъ, выдержавшую въ этомъ видѣ массу изданій. Въ своихъ произведеніяхъ онъ слѣдуетъ частью традиціямъ XVI в., частью же новымъ теченіямъ XVII в. (сольное пѣніе съ цифрованными басомъ).

Анероидъ, см. барометръ.

Анестезирующія средства (наркотическія, болеутоляющія); лѣчебныя средства, парализующія чувствительныя нервы и сознаніе. За исключеніемъ холода, который прекрасно дѣйствуетъ при мѣстной анестезіи, почти всѣ получаютъ изъ растений, какъ, напр., опиумъ и его производныя: морфій, кодеинъ и др.; индійская конопля, латукъ, белладонна, калабарскій бобъ, дурманъ и пр. Только немногія, правда, очень важныя средства, относятся къ химическимъ продуктамъ, напр. сѣрный эфиръ, хлороформъ, хлораль-гидратъ, хлористый этилъ, закись азота. Всѣ эти вещества, будучи вприснuty подъ кожу или въ кровь, будучи приняты внутрь, а также послѣ ихъ вдыханія и втиранія въ кожу, ослабляютъ дѣятельность нервной системы. При употребленіи незначительныхъ количествъ, ослабляется сначала чувствительность, при чемъ болѣзненно пораженные нервные участки оказываются особенно воспримчивыми; на этомъ главнымъ образомъ и основано огромное значеніе этихъ средствъ, при уменьшеніи имѣющихся болей. При большихъ дозахъ поражаются также нервы, управляющіе произвольными, а затѣмъ и непроизвольными движеніями; при очень большихъ дозахъ — парализуется уже центральный аппаратъ, головной и спинной мозгъ. Такимъ образомъ, благотворное и гибельное дѣйствіе этихъ средствъ очень близко одно отъ другого, вслѣдствіе чего А. С. должны примѣняться только опытнымъ врачами, тѣмъ болѣе, что дѣйствіе ихъ различно не только у различныхъ субъектовъ, но даже и у одного и того же лица дѣйствіе А. С. подлечитъ

многочисленнымъ колебаніямъ. Въ общемъ же болеутоляющія средства умѣстны при всякаго рода боляхъ, при чемъ выборъ зависитъ отъ силы и продолжительности дѣйствія, которое имѣется въ виду, а также и отъ побочных явленій, которыя вызываются еще нѣкоторыми наркотическими средствами. При многихъ страданіяхъ — зубной боли, боли лица, боли отъ ранъ и послѣ операций, при страданіяхъ спинного мозга и пр., самымъ употребительнѣйшимъ и дѣйствительнымъ средствомъ является морфій. Если требуется простое уменьшеніе боли, или имѣется въ виду глубокой наркозъ, полная потеря чувствительности (анестезія) съ тѣмъ, чтобы парализовать также и произвольныя мышечныя движенія, примѣняютъ эфиръ, веселящій газъ и главнымъ образомъ хлороформъ. Эти А. С. и помогаютъ при сколько-нибудь болѣзненныхъ операціяхъ или изслѣдованіяхъ; имъ обязана хирургія, такъ какъ только благодаря имъ стала возможна современная оперативная помощь, отъ которой прежде врачи отказывались. При небольшихъ операціяхъ хорошую услугу оказываетъ кокаинъ, который, соприкасаясь со слизистой оболочкой или будучи вприснuty подъ кожу, даетъ мѣстную потерю чувствительности, проходящую спустя нѣкоторое время. Единичные случаи примѣненія А. С. были и въ прежнія времена. Епископъ Теодоръ употреблялъ въ XIII ст. опій съ бѣлоной, какъ болеутоляющее и Chaullac въ 1360 г. упоминаетъ объ наркотическихъ вдыханіяхъ при болѣзненныхъ операціяхъ. А. С. стали входить въ большее употребленіе съ тѣхъ поръ, какъ Jackson изъ Бостона случайно получилъ достаточное количество эфира для вдыханія и впалъ въ безсознательное состояніе и глубокой сонъ. Онъ воспользовался этимъ обстоятельствомъ. Зубной врачъ Мортонъ воспользовался опытомъ Jackson'a и сталъ примѣнять эфиръ при извлеченіи зубовъ, а Warren опубликовалъ въ Бостонѣ въ 1846 г. способъ употребленія эфира, послѣ того какъ ему удалось съ успѣхомъ примѣнить его при большой хирургической операціи. Въ 1847 Simpson примѣнилъ въ Единбургѣ, какъ анестезирующее средство, хлороформъ, который совершенно вытѣснилъ эфиръ. Послѣдній дѣйствуетъ въ общемъ, какъ хлороформъ, но медленнѣе и кромѣ того онъ болѣе летучъ, вслѣдствіе чего употребленіе его затруднительнѣе. Послѣ пробужденія отъ эфирнаго наркоза, ослѣпленіе продолжительнѣе, чѣмъ отъ хлороформеннаго, а по отношенію къ опасности они одинаковы. Въ послѣднее время эфиръ сталъ опять примѣняться чаще. Хлороформированіе должно производиться врачомъ, чтобы операторъ былъ увѣренъ, что наркозъ обойдется безъ побочныхъ обстоятельствъ. Если употребляется чистый препаратъ, то хлороформированіе не представляетъ, большею частью, никакой опасности; его избѣгаютъ только у тяжелыхъ

лихорадящихъ больныхъ, у пьяныхъ и у лицъ съ сердечными болѣзнями. Лучше всего хлороформировать натошахъ; больного раздѣваютъ настолько, чтобы платье не затрудняло дыханія, и затѣмъ наливаютъ хлороформъ на сложенный платокъ или фланелевую маску, допускающую притокъ свѣжаго воздуха. Смѣшанные съ воздухомъ хлороформенные испаренія вдыхаются носомъ; минуты черезъ двѣ мысли начинаютъ путаться, больной видитъ неясныя картины, слышитъ монотонныя шумы, кожа постепенно теряетъ осязаніе и сознаніе пропадаетъ. Въ этомъ періодѣ больной чувствителенъ къ боли, такъ что оперировать еще нельзя. Затѣмъ слѣдуетъ періодъ возбужденія, когда больной дѣлается безпокойнымъ, учащено дышетъ, невнятно говоритъ или кричитъ, неистовствуетъ. У спокойныхъ субъектовъ, у дѣтей и женщинъ періодъ этотъ длится нѣсколько минутъ или же его вовсе не бываетъ; у алкоголиковъ неистовство продолжается даже и послѣ употребленія 200 д. хлороформа и больше. Послѣ періода возбужденія наступаетъ параличъ всѣхъ произвольныхъ и рефлекторныхъ мышечныхъ сокращеній. Это время, когда слѣдуетъ приступить къ операциі и вмѣстѣ съ тѣмъ внимательно слѣдить за наркозомъ, чтобы не наступилъ также параличъ сердца или дыхательныхъ мышцъ; послѣдствіемъ этого бываетъ сначала мнимая смерть, за которою, впрочемъ, можетъ быстро наступить также и дѣйствительная. Какъ только появляется хрипящее или замедленное дыханіе, ухудшается пульсъ, хлороформъ быстро удаляютъ, вытягиваютъ языкъ; большую часть этихъ мѣръ совершенно достаточно, чтобы возстановить правильное дыханіе. Если послѣдовала мнимая смерть, тогда моментально нужно примѣнить искусственное дыханіе, надавивъ то на животъ, то на грудь или же прибѣгаютъ къ фарадизаціи дыхательныхъ нервовъ по обѣимъ сторонамъ дыхательнаго горла. Поэтому, при всѣхъ операціяхъ, которыя требуютъ глубокаго наркоза, необходимо имѣть наготовѣ электрической аппаратъ. Кромѣ того, больного вспрыскиваютъ холодной водой или возбуждаютъ кожу ударами ладони или электрическимъ токомъ. Въ рѣдкихъ, исключительныхъ случаяхъ всѣ эти способы оживленія не приводятъ ни къ чему и даже прямое раздраженіе сердца посредствомъ вколотой иглы не можетъ предотвратитъ смерти. При маленькихъ операціяхъ, напр. при извлеченіи зуба, очень кстати закъ азота (веселящій газъ). Если желаютъ продлить наркозъ, то газъ этотъ смѣшивается въ равномъ количествѣ съ воздухомъ и вдыханіе этой смѣси производится подъ давленіемъ двухъ атмосферъ; болѣе продолжительное вдыханіе чистаго газа можетъ дѣйствовать смертельно. Точно также не безопасенъ хлористый этилъ, такъ что, несмотря на несчастные случаи, которыхъ невозможно

устранить при хлороформированіи, хлороформъ всетаки имѣетъ преимуществъ передъ другими А. С. Если спустя нѣкоторое время послѣ болѣзненной операціи требуется покой и сонъ, тогда слѣдуетъ дать приемъ морфія послѣ того, какъ пройдетъ хлороформенное опьяненіе. См., кромѣ учебниковъ хирургіи и фармакологіи, Weber, „Über die Anwendung der schmerzstillenden Mittel“ (Берл. 1867); Tauber, „Die Anästhetica“ (тамъ же 1881).

Анестезія, болѣзненное или искусственно вызванное состояніе чувствующихъ нервовъ, при которомъ ихъ способность воспринимать внѣшнія впечатлѣнія понижена или совершенно утрачена. А. можетъ быть обусловлена поврежденіемъ концевыхъ аппаратовъ чувствующаго нерва или самаго нерваго ствола (периферическая А.), пораженіемъ спинного мозга и, наконецъ, тѣхъ частей головного мозга, которыя воспринимаютъ ощущенія (центральная А.). А. поэтому наступаетъ при воспаленіи нерва, сдавленіи его экссудатами, опухолями, аневризмами, при травматическомъ поврежденіи, при нагноеніяхъ, разрушительныхъ кровоизліяніяхъ въ мозгу, при различныхъ неврозахъ (истерія, эпилепсія и др.) и подъ влияніемъ анестезирующихъ средствъ (хлороформъ, эфиръ и др.). Иногда на потерявшихъ чувствительность мѣстахъ кожи большой ощущаетъ сильныя боли (Anaesthesia dolorosa); это наблюдается въ тѣхъ случаяхъ, когда А. обуславливается нарушеніемъ проводимости нерва, (вслѣдствіе болѣзненнаго процесса въ самомъ нервѣ или сдавленія его опухолью и пр.); впечатлѣнія съ периферіи тогда до сознанія доходить не могутъ, раздраженія же центральнаго отрѣзка нерва (самимъ болѣзненнымъ процессомъ, давленіемъ и пр.), воспринимаемая сознаніемъ, проэктируются по закону эксцентричности на периферію. Въ зависимости отъ причины А. представляетъ проходящее явленіе или хроническое неизлѣчимое состояніе. Чтобы вызвать или поддержать возбудимость нерва, примѣняются мѣстныя раздражающія средства (мушки, горчичники и другіе), электричество, массажъ и другіе. Искусственно А. вызывается для хирургическ. дѣлей анестезирующими средствами (см.).

Анетоль ($C_{10}H_{12}O$ или $CH_3O.C_6H_4.CH.CH_3$), содержится въ анисовомъ, гвоздичномъ, эстрагонномъ и укропномъ эфирныхъ маслахъ и получается отжатіемъ кристаллизованнаго на холоду анисоваго масла; А. перекристаллизовывается затѣмъ изъ спиртоваго раствора. Кристаллизуется въ бѣлыхъ листочкахъ, немного растворимъ въ водѣ, смѣшивается съ алкоголемъ и эфиромъ, плавится при 21° , кипитъ при 232° , съ ѣдкимъ кали даетъ параоксибензойную кислоту и анолъ $C_9H_{10}O$, а съ зромов. кислотой укусную и анисовую кислоты.

Анетумъ, лат. назв. укропа (см.).

Анеуринь, герой и прославленный бардъ клеировъ (кельтовъ) въ Уэльсъ, побѣдившій англосаксовъ; ум. ок. 570. Пѣснь его, прославляющая названную побѣду, дошла до насъ.

Анжели, Генрихъ фонъ, живописецъ, род. 8 июля 1840 въ Оденбургъ, съ 1854 г. началъ заниматься въ вѣнской академіи у Густава Мюллера, въ 1856 перешелъ въ дюссельдорфскую академію къ Лейтце, а въ 1857 выставилъ первую картину свою „Марія Стюартъ на пути къ эшафоту“, въ 1859, по заказу короля Баварскаго Людовика I, картины: „Людовикъ XI франц.“, „св. Франциска и Паулу, молящихъ о продолженіи жизни“, „Антонія и Клеопатру“ и др. Въ 1862 А. снова возвратился въ Вѣну и въ короткое время приобрѣлъ репутацію выдающагося портретиста по колоритности, психологической вѣрности и техникѣ выполнения и съ этого времени посвятилъ себя исключительно портретной живописи, написавъ въ промежуткахъ всего три большія жанровыя картины: „Мстители чести“ (1869), „Юношеская любовь“ (1871), „Избѣгнутая неизбежность“ (1873). Блестящій періодъ дѣятельности А. начинается съ 1870 гг.; когда исполненные имъ портреты германской наслѣдной четы и австрійскаго императора стяжали ему громкую славу. Путешествуя по Англіи, А. сдѣлалъ портреты королевы Викторіи, нѣсколькихъ членовъ ея фамиліи и многихъ представителей англійской аристократіи. Для берлинской національной галлерей А. исполнилъ портреты: фельдмаршала Ф. Мантейфеля и художника Ахенбаха. Кроме того, картины А. имѣются въ Бреславлѣ въ городскомъ музеѣ. Послѣднія портретныя работы А. принадлежатъ императору Вильгельму II, императрицѣ Августѣ Викторіи и принцессѣ Адольфѣ Шаумбургъ-Липпе. Съ 1877 А. назначенъ профессоромъ исторической живописи въ вѣнской академіи.

Анжеръ (Angers), гл. гор. французскаго департамента Maine et Loire, на р. Мэнъ. Внутренняя часть г. (на лѣвомъ берегу р.) съ ея узкими, круто поднимающимися улицами и старинными, крытыми шиферомъ, домами, представляетъ рѣзкій контрастъ съ новымъ городомъ, его набережными и бульварами, окружающими также и предмѣстье на правомъ берегу р. Замѣчательныя постройки: готическій соборъ (начатый въ 1140 г.) съ двумя башнями въ готическомъ стилѣ и одной въ стилѣ ренессансъ, высоко расположенный замокъ съ 18 башнями, рагуша, префектура (бывшее аббатство), два музея. Число жит. въ 1891 г. 70,508 чел. Промышленность сосредоточена въ производствѣ полотна, шерстяныхъ и хлопчатобумажныхъ матерій, парусины, металлическихъ товаровъ и др. Торговля значительна. Въ А. имѣется лицей, духовная и учительская семинари, свободный католич. университетъ съ тремя факультетами. А., нѣкогда гл. г. древнихъ

андегавовъ, назывался со времени Цезаря Юліомагомъ; въ А. до сихъ поръ сохранились многіе памятники древности изъ римской эпохи. Затѣмъ А. сдѣлался гл. г. графства Анжу и до революціи славился своимъ университетомъ, основаннымъ въ 1246 г. Людовикомъ IX; уже въ 1685 г. съ уничтоженіемъ нантскаго эдикта унив. закрылся. 18-го сент. 1793 г. въ А. роялисты подъ предводительствомъ Шаретта разбили республиканцевъ съ Клеберомъ во главѣ и заняли городъ; но уже 4-го дек. того же года были вновь изгнаны изъ А.

Анжу (Anjou), бывшая франц. пров., раздѣлялась на 2 области собственно А. и Сомюра, съ пространствомъ въ 8975 кв. км. и 400,000 жит., теперешній департ. Мэна и Луары. Гл. гор. Анжэръ. Населенное андегавами А. (лат. Andegavum) было покорено римлянами, позднее управлялось графами, родъ которыхъ прекратился въ 1060 г. А. перешла затѣмъ къ дому Гатинъ, къ которому принадлежалъ Готфридъ V, родоначальникъ Плантагенетовъ. Онъ оставилъ А. и Нормандію въ 1151 г. своему старшему сыну, Генриху, который въ 1154 г. вступилъ на англ. престолъ подъ именемъ Генриха II. Потомки его царствовали въ Англіи до 1485 г. Уже 1204 г., при Иоаннѣ Безземельномъ, А. вмѣстѣ съ Нормандіей и почти всѣми британскими владѣніями во Франціи перешли къ Филиппу II Августу. Король Людовикъ IX отдалъ А. въ личное владѣніе своего брата Иоанна, а послѣ смерти послѣдняго въ 1246 г. своего второго брата Карла, графа Провансальскаго, который сдѣлался послѣ неаполитанскимъ королемъ и родоначальникомъ старшей линіи дома Анжу. Его внучка Маргарита принесла въ приданое графство А. своему супругу Карлу Валуа, брату Филиппа IV французскаго. Сынъ Маргариты и Карла сдѣлался 1328 г., подъ именемъ Филиппа VI, королемъ Франціи, вслѣдствіе чего линія Валуа попала на франц. престолъ и въ то же время А. соединился снова съ французской короною. Король Иоаннъ II надѣлилъ имъ, возвысивъ А. въ герцогство, своего второго сына, который подъ именемъ Людовика I въ 1382 г. сдѣлался королемъ Неаполя и родоначальникомъ младшей линіи А. Съ того времени герцогство принадлежало королямъ Неаполитанскимъ до тѣхъ поръ, пока послѣ смерти Рене II (1480) фактически было соединено навсегда съ французскою короною Людовикомъ XI. Съ тѣхъ поръ обыкновенно одинъ изъ франц. принцевъ носилъ титулъ герцога А.

Анзариі, такъ называютъ на народномъ сирийскомъ яз. нозаріевъ или носарійцевъ (нузаири), живущихъ съ незапамятныхъ временъ (А. были извѣстны римлянамъ, Плиніи называетъ ихъ Nazerini) въ Нозаирскихъ горахъ (Джебелъ-Нузаири), по сѣверо-сирийскому побережью, отъ Нахр-эль-Кебира до Киликии. У историковъ Кре-

стовыхъ походовъ они называются „носсо-ритами“. Общее число ихъ простирается до 120,000—180,000 чел., изъ которыхъ 40 тыс. способны носить оружіе. Реу дѣлится А. на 10 родовъ (ашаиръ). Весь народъ распадается на два класса: правящій—шейховъ и простой народъ. Шейхи, въ свою очередь, подраздѣляются на свѣтскихъ и духовныхъ. А. никогда не покидаютъ своихъ родныхъ горъ, занимаясь въ нихъ, главнымъ образомъ, земледѣліемъ и скотоводствомъ и притомъ въ такомъ только размѣрѣ, который достаточенъ для ихъ собственнаго пропитанія. Въ гг. Латакіе (древн. Лаодикея) и Антиохіи А. занимаются также торговлей. Во всей Сириі А. пользуются славою несправимыхъ, отчаянныхъ разбойниковъ, и путешествіе чрезъ ихъ страну представляетъ значительную опасность. Говорятъ А. на арабскомъ яз., именно на нарѣчій сирийскихъ горцевъ. А. — семитическаго происхожденія, красивый, крѣпкаго сложенія, народъ, съ каштановымъ, по большей части, цвѣтомъ волосъ (хотя, встрѣчаются и свѣтловолосые), съ голубыми выразительными глазами. Женщины, въ молодости очень красивыя, имѣютъ свѣтлые волосы и черные глаза. Полигамія дозволена до 4-хъ женъ, при чемъ послѣднихъ, особенно въ низшихъ классахъ, обыкновенно покупаютъ. Одежда, по большей части, бѣлаго цвѣта; поясъ всегда красный или черный. Свое религиозное ученіе А. тщательно скрываютъ отъ постороннихъ. Тамъ, гдѣ А. сталкиваются съ мусульманами (преимущественно въ городахъ), они называютъ себя правотверными магометанами; но сами мусульмане глубоко ненавидятъ А., называя ихъ феллахами и не опуская случая выказать имъ свою крайнюю неприязнь. Религія А. представляетъ собою смѣшеніе сабеизма (поклоненіе огню, солнцу, лунѣ и звѣздамъ) шитскаго магометанства и христіан. гностицизма — Богъ является не въ трехъ, а въ пяти лицахъ, изъ которыхъ каждое по семи разъ воплощалось и появлялось на землѣ въ человѣческомъ образѣ (Адамъ, Моисей, Исусъ, Магометъ, Али и др.) но каждое по исполненіи миссіи на землѣ возвращалось къ солнцу, которому А. поклоняются, какъ мѣстопребыванію божества. А. вѣрятъ въ переселеніе душъ, которыя по очищеніи ихъ на землѣ, переход. въ звѣздный міръ. Многочисленныя религиозныя секты ихъ группируются въ двѣ главныя — шамсіе и камріе. Въ обрядахъ шамсіе первенствующую роль играетъ солнце, а въ обрядахъ камріе—луна. Volney, Voyage en Syrie (1787, т. II); Niebuhr, Reise nach Arabien etc. Kopenh. 1778, Nouv. Journ. Asiat. (1848 févr.); S. Lyde, The Ansyrech and Ismaelech (1853); H. Gruys, Voyage en Syrie (Paris, 1855); Arch. des Miss. scientif. (1867, т. III); Handwörterbuch der Zool., Anthropol. und Ethnol., herausg. von Dr. A. Reichenow; Фр. ф. Гельвальдъ, Земля и ея народы, т. II. Спб., 1898.

Анзень (Anzin), мѣстечко франц. департ. Норо, окр. Валансенъ, на Шельдѣ и Сѣв. жел. дор., имѣетъ (1891) 11,415 жит. и одну изъ значительнѣйшихъ каменноугольныхъ копей Франціи (Валансенскій бассейнъ), которая разрабатывается съ 1817 г.

Анзерскій о-въ, Арханг. губ. Онежск. уѣзда, второй по величинѣ въ группѣ Соловецкихъ о-въ Бѣлаго моря, отдѣл. отъ Бол. Соловецкаго о-ва проливомъ А. Салма. А. о-въ основанъ на гранитѣ, выступ. во многихъ мѣстахъ по южн. берегу. Поверхность гориста, покрыта древними ледниковыми песчаноглинистыми отложеніями, на которыхъ обширныя сосновые и берозовые лѣса. На южн. оконечности о-ва Анзерскій скитъ, основанный въ началѣ XVII в.

Ани, развалины армянскаго города на Кавказѣ, Карской области, 1338 метр. н. ур. моря, на прав. бер. р. Арпачая среди высокихъ скалъ, богатыхъ пещерами и гротами, въ которыхъ когда то жило цѣлое поселеніе пещерныхъ обитателей. Въ V вѣкѣ А. былъ еще маленькой крѣпостію, но въ 961 г. является уже резиденціей багратидовъ. Городъ расширился, украсился дворцами и церквами и вскорѣ сдѣлался одной изъ роскошнѣйшихъ резиденцій въ Передней Азіи. Въ 1040 г. городъ былъ завоеванъ византіяцами, позднѣе подпалъ во власть сельджуковъ, затѣмъ курдовъ, а въ періодъ 1125—1209 гг. А. 5 разъ завоевывался грузинами. Потерявъ весь свой блескъ послѣ столькихъ невзгодъ, А. окончательно былъ разрушенъ землетрясеніемъ 1319 г. Развалины города, занимающія 5,5 килом. въ окружности, тщательно изучаются русскими археологами. См. Brosset, Les ruines d'Ani (St. Petersburg. 1860—61, 2 тома).

Ани, 1) общеупотребительное названіе слона въ Индіи, 2) птица, см. *гусеницедды*.

Анизолъ (метиловый эфиръ фенола) (C₇H₈O=C₆H₅—O—CH₃). Получается при перегонкѣ анисовой кислоты съ ѣдкимъ баритомъ.

Анизолъ красный, см. *анисовый алдегидъ*.

Анизомерическія кристаллическія системы, въ противоположность изометрическимъ, называются такія, въ которыхъ всѣ три кристаллографическія оси неодинаковы, т. е. системы ромбическая, моноклиническая и триклиническая; см. *кристаллы*.

Анизомеропія, различная острота зрѣнія обоихъ глазъ, обусловливаемая неодинаковымъ состояніемъ ихъ преломляющей или аккомодационной способности.

Анизотропное вещество, среда, въ которой свѣтовые колебательныя движенія распространяются не съ одинаковою скоростью въ различныхъ направленіяхъ, въ противоположность веществамъ изотропнымъ. Къ послѣднимъ относятся всѣ газы, жидкости, тѣла аморфныя (стекло) и кристаллическія тѣла правильной системы. Къ анизотропнымъ веществамъ относятся всѣ тѣла кристаллическія остальныхъ кристал-

логографическихъ системъ, обладающія двойнымъ преломленіемъ (см.) и обнаруживающія цѣлый рядъ явленій, находящихся въ связи съ поляризациею свѣта (см.).

Аника (Оника), имя одного героя духовныхъ стиховъ, вступившаго въ борьбу со смертию. Въ духовныхъ стихахъ разсказывается, что „во славномъ городѣ во Елисеѣ (или просто — „на землѣ“) жилъ былъ рабъ человекъ, Аника - воинъ“, жилъ онъ много лѣтъ, занимался исключительно войной, былъ гонителемъ православія: „много Аника христіанскія вѣры облагивилъ“. Наконецъ, надумалъ онъ отправиться на самый Іерусалимъ-градъ, раззорить его и падругаться надъ его святынями, но и „до половины пути начальнова граду Ерусалима не добхалъ“ А., какъ встрѣтилъ „чудо-чудное, диво-дивное“, съ лошадиными ногами, съ звѣринымъ туловищемъ, съ человѣчьей головой. Испугавшись невиданнаго чуда, А. спрашиваетъ у него, кто оно, и изъ отвѣта узнаетъ, что это — смерть, посланная богомъ „по Аникину душу“. Усмѣхнулся А. и хватается за свою палицу боевую, чтобы ударить непрошенную гостью по головѣ; но смерть совѣтуетъ ему не храбриться и напоминаетъ, что ни одинъ еще богатырь, даже изъ болѣе сильныхъ, чѣмъ онъ, не справился съ нею, а когда А. упорствуетъ въ своемъ желаніи „ушибити смерть“, то она взяла пилы „неувиdimыи“ и подпилила у А. „становныя жилы“ въ рукахъ и ногахъ. „У А. бѣло лицо помрачилось, у А. очи ясныя помутились, у А. бѣлы руки опустились“. Видя, что борьба со смертию не равна, А. старается подкупить ее, но смерть равнодушно отказывается отъ денегъ и не соглашается также отпустить А. домой для раздачи злата-серебра „по церквамъ, по монастырямъ и по нищей братьѣ“. Тогда А. старается расположить къ себѣ смерть обѣщаніемъ „состроить“ въ честь ея „сборную церкву“, „списать ликъ ея на икону“ Но и отъ этой чести отказалась смерть. Тщетно проситъ А. послѣ этого смерть, чтобы отпустила она его домой попросить благословеніе отца-матери, благословіе малыхъ дѣтокъ, проститься съ женой, со сродниками и съ пріятелями. Грозно отвѣчаетъ она ему, что объ этомъ слѣдовало бы подумать передъ поѣздкой „на ратное дѣло“; и вынула она тутъ „пилы невидимыя, потираетъ ею по костямъ и жиламъ, А. на конѣ шатается, и смертныя уста запекаются“. По другимъ вариантамъ, А. душу вынули два ангела „не чѣсно, не хвально, не радужно, сквозь рѣберъ-костей“ и „возринули ее въ муку вѣчную“. Разсказывается также, что Богъ послалъ смерть къ А. за его похвальбу своей силою.

Идея этого духовн. стиха ясна — никто не уйдетъ отъ смерти и всегда надо быть готовымъ къ смертн. часу, такъ какъ душа нераскаявшаяся грѣшника попадаетъ въ муку вѣчную, въ „палающій огонь“. Этого сюжетъ извѣстенъ и въ древне-русской книж-

ной литературѣ: въ рукописяхъ XVII и XVIII вв. нерѣдко встрѣчается произведеніе, носящее заглавіе: „Преніе живота со смертію“, гдѣ также разсказывается, какъ смерть застигла въ „чистомъ полѣ“ неподготовленнаго къ ея приходу человекъ и безжалостно скосила его. Несомнѣнно, это назидательное произведеніе пользовалось на Руси извѣстностью, но врядъ ли оно послужило источникомъ для возникновенія духовнаго стиха объ А.-воинѣ. Если принять это толкованіе, то остается совершенно необъясненнымъ имя воина, выведеннаго въ духовномъ стихѣ. Съ другой стороны: идея, проведенная въ стихѣ, настолько обще-христіанская, что возможно допустить возникновеніе стиха и независимо отъ повѣсти, тѣмъ болѣе, что произведенія подобнаго рода были очень распространены по всей христіанской Европѣ. Въ виду того, что въ одной византійской поэмѣ мы находимъ изображеніе борьбы со смертію нѣкоего Василія Дагеника, прозваннаго Аникитой (*ανικητος*), т. е. непобѣдимымъ, мы можемъ видѣть въ этой поэмѣ, родственной по содержанию съ нашими духовными стихами объ А.-воинѣ, первоисточникъ этихъ стиховъ, пользовавшихся такимъ распространеніемъ, что они породили цѣлую серію лубочныхъ картинъ, изображающихъ встрѣчу А. со смертію. Мало того, имя А. попало даже въ пословицы: напр., „Оникой глядитъ, щелчкомъ свалить“, и сюда же относится выраженіе „Аника-воинъ“, примѣняемое къ человекѣ, гордому своей силой и незаслуженно хвастающемуся ею: „Эхъ, ты А.-воинъ съ бабами тебѣ воевать бы!“ Духовные стихи см. у Варенц. 110 и слѣд., у Кирѣевскаго, IV, 115 и слѣд., у Рыбникова I, 465 и слѣд., II, 255 и слѣд. См. А. Н. Веселовскій, Вѣстн. Евр. 1875, апрѣль: „Отрывки византійскаго эпоса въ русскомъ“. Н. С. Тихонравовъ „Лѣтописи русской литературы“ I, 183, Буслевъ „Очерки“ I, 635 стр.; Ждановъ „Къ литературной исторіи русской былевой поэзи“, гдѣ помѣщенъ разборъ притчи „Преніе животу со смертію“, помѣщенной у Тихонравова въ „Лѣтописяхъ“ и въ „Памятн. старинъ русск. литер.“ I томъ; Снегиревъ, „О лубочныхъ картинкахъ въ „Сборникѣ“ Валугева, стр. 207.

Аникѣвъ, Карпъ, московск. стрѣлцкій полуголова. Въ 1670 произвелъ измѣреніе ширины Волги у Ярославля. „Списокъ измѣренія“ — въ собраніи рукоп. гр. Ф. А. Толстого.

Анилизмъ, комплектъ нарушающихъ здорровье явленій, происходящихъ въ организмѣ вслѣдствіе дѣйствія анилиновыхъ паровъ. Явленія эти наблюдаются часто у рабочихъ на анилиновыхъ фабрикахъ. Опыты надъ животными показали, что анилинъ, возбуждая сначала дыхательный центръ, дѣйствуетъ затѣмъ парализующимъ образомъ. У людей наступаютъ явленія остраго отравленія, въ особенности въ

жаркіе лѣтніе дни, при неудовлетворительной вентиляціи. Губы, уши, щеки, даже ногти окрашиваются въ синеватый цвѣтъ; рабочій не чувствуетъ нездоровья и, при скоромъ удаленіи изъ атмосферы, насыщенной анилиновыми парами, эти симптомы исчезаютъ въ нѣсколько часовъ. При дальнѣйшемъ и болѣе сильномъ дѣйствіи анилиновыхъ паровъ, появляется головокруженіе, слабость, затрудненное дыханіе, неуверенная походка, тошнота, удушье. Большею частью болѣзнъ остается на этой ступени развитія и, только при интенсивномъ дѣйствіи анилина, всѣ описанныя явленія усиливаются настолько, что больной падаетъ, теряетъ сознание на болѣе или менѣе продолжительное время, а съ возвращеніемъ сознания наступаетъ рвота и сильная головная боль. Хроническое отравленіе въ легкихъ случаяхъ характеризуется упомянутымъ синеватымъ окрашиваніемъ, слабостью, катарромъ желудка, головокруженіемъ, въ тяжелыхъ — присоединяются еще различныя нервныя разстройства. Лѣченіе А. заключается въ заботѣ о свѣжемъ воздухѣ, внутрь даются слабительныя соли; въ болѣе тяжелыхъ случаяхъ примѣняются холодныя обливанія, мускусь и пр. Алкоголь усиливаетъ явленія. Въ болѣе легкихъ хроническихъ случаяхъ лучше всего дѣйствуютъ повторныя, въ продолженіе нѣсколькихъ дней, приемы карлсбадской соли. Къ предохранительнымъ мѣрамъ относится хорошая вентиляция и тщательное наблюденіе за рабочими.

Анилиновая желтая (краска), см. азобензолъ.

Анилиновая зеленая (краска), см. алдегидная зеленъ.

Анилиновая коричневая (краска), (Anilinbraun), см. бисмаркова коричневая (Bismarck-braun).

Анилиновая красная (краска), см. розанилинъ.

Анилиновая оранжевая (краска), см. крезолъ.

Анилиновая розовая (краска), см. сафранинъ.

Анилиновая синяя (краска), (трифениль-розанилинъ), получается нагрѣваніемъ розанилина съ избыткомъ чистаго А., въ присутствіи бензойной кислоты, до 180°, причемъ три фениловыхъ группы (C_6H_5) вводятся въ частицу розанилина ($C_{20}H_{21}N_3O$) и амидная группа анилина ($C_6H_5.NH_2$) выдѣляется, въ видѣ амміака. Бензойная кислота остается безъ измѣненія. Монофениль-розанилинъ — красно-фіолетовый пигментъ; дифениль-розанилинъ — синефіолетовый, а трифениль-розанилинъ ($C_{20}H_{18}N_3$ [C_6H_5] $_3O$) прекрасный синій пигментъ. Выдѣленная соляной кислотой и очищенная спиртомъ А. с. представляетъ солянокислую соль основанія ($C_{20}H_{16}N_3$ [C_6H_5] $_3NCl$), образуетъ иглы съ зеленымъ отливомъ, растворимыя въ горячемъ спиртѣ, но не въ водѣ, и изв. въ торговлѣ подъ назв. спиртовой синей, Bleu du nuit; она

окрашиваетъ шерсть въ синій съ зеленоватымъ оттѣнкомъ цвѣтъ. Съ концентрированной сѣрной кислотой А. с. образуетъ моно-ди-три и тетрасульфоокислоты. Моносульфоокислота аморфна, синяго цвѣта, нерастворима въ водѣ и образуетъ кристаллическія, безцвѣтныя соли, легко растворимыя въ водѣ; изъ нихъ натріевая соль изв. въ торговлѣ подъ назв. щелочной синей (синь Никольсона, растворимая А.). Она фиксируется на шерсти и шелку изъ слабо щелочной ванны и оживляется затѣмъ разведенной кислотой. Соли растворимой въ водѣ трисульфокислоты образуютъ растворимую синюю краску (Wasser-Blau); она синяго цвѣта, растворима въ водѣ, мало въ спиртѣ и служитъ для окраски хлопчатой бумаги, програвленной таниномъ и рвотнымъ камнемъ или же сначала мыльной водой, а затѣмъ растворомъ хлорнаго олова.

Анилиновое масло, см. анилинъ.

Анилинъ (амидобензолъ, фениламинъ, кристаллинъ, ціанолъ, бензидамъ C_6H_7N или $C_6H_5.NH_2$), находится въ каменноугольномъ (0,3—0,5%) и торфяномъ дегтѣ, получается при перегонкѣ индиго съ ѣдкимъ кали (Фрицше) или амидобензойной кислоты съ известью, при нагрѣваніи фенола съ амміакомъ и соляной кислотой до 310° Ц., а также при восстановленіи нитробензола ($C_6H_5NO_2$) — способъ, данный знаменитымъ Н. Н. Зининымъ въ 1842 г. и пр. Въ промышленности А. получается по нѣсколько измѣненному способу Зинина изъ нитробензола, который въ свою очередь получается при дѣйствіи азотной кислоты на бензолъ (C_6H_6). Последній содержится въ каменноугольномъ дегтѣ и выдѣляется отсюда путемъ перегонки. При этомъ однако получается смѣсь, состоящая изъ бензола и двухъ изомерныхъ толуоловъ (C_7H_8); по удѣльному вѣсу этой смѣси опредѣляютъ приблизительно соотношение между содержаніемъ бензола и толуоловъ въ ней. Эту смѣсь или прямо обрабатываютъ азотной кислотой или же отдѣляютъ другъ отъ друга содержащіяся въ ней углеводороды помощью сложныхъ перегонныхъ аппаратовъ. Въ первомъ случаѣ получается смѣсь, состоящая изъ нитробензола и нитротолуоловъ и служащая для добыванія анилиноваго масла. Последнее состоитъ изъ А. и толудиновъ и служитъ для приготовленія красныхъ красокъ („анилиновое масло для красныхъ красокъ“, Rothöl). Изъ чистаго бензола получаютъ напротивъ чистый А. („анилинъ для сини“, Blauöl). Для полученія А-а нитробензолъ помѣщаютъ въ желѣзный цилиндръ со змѣевикомъ и прибавляютъ туда желѣза и соляной кислоты. Тогда водородъ, вытѣсненный желѣзомъ изъ соляной кислоты, и образовавшееся хлористое желѣзо составляютъ нитробензолъ. Въ концѣ концовъ получается солянокислый А., и если къ последнему прибавить известковаго

молока, то, при помощи водяныхъ паровъ высокога давления, проведенныхъ въ цилиндръ, можно отогнать А., который для очистки подвергается повторной перегонкѣ.

А. представляетъ безцвѣтное масло удѣльнаго вѣса 1,036, съ ароматическимъ запахомъ, напоминающимъ запахъ меда, и жгучимъ вкусомъ, застываетъ на холоду и плавится тогда при -8° . А. растворяется въ 31 частяхъ воды при 12° , весьма легко также въ растворѣ солянокислаго А., алкоголь, эфиръ и углеводородахъ; онъ легко растворяетъ индиго, камфору, сѣру, фосфоръ, улетучивается при обыкновенной температурѣ, легко отгоняется съ водяными парами, кипитъ при 182° и горитъ свѣтящимся, коптящимъ пламенемъ. Реакція его слабо щелочная. Съ кислотами А. образуетъ безцвѣтныя неимѣющія запаха соли, растворимыя въ водѣ и алкоголь, обладающія кислой реакціей, оказывающія сильное дѣйствіе на металлы и окрашивающія сосновое дерево въ желтый цвѣтъ. Последнимъ свойствомъ солей А. можно воспользоваться для доказательства присутствія дерева въ бумагѣ. А. на воздухѣ постепенно темнѣетъ, окрашиваясь въ желтый, красный, коричневый цвѣта; при окисленіи марганцово-каліевой солью онъ даетъ азобензолъ, съ мышьяковистой кислотой — фіолетовыя краски, гл. обр. виоланилинъ ($C_{18}H_{15}N_3$). Съ хлорной известью А. даетъ фіолетовое окрашиваніе (весьма чувствительная реакція): содержащій толуидины А. даетъ съ хромовой кислотой или хлорной известью мовенинъ, а съ мышьяковистой кислотой розанилинъ (фуксинъ). При нагрѣваніи А. съ нитробензоломъ и хлорнымъ желѣзомъ — получается азодифениловая голубая краска (виоль-анилинъ); а въ присутствіи толуидиновъ — фуксинъ. Азотная кислота образуетъ съ А. въ холодномъ алкогольномъ растворѣ діазамидобензолъ, въ тепломъ растворѣ — амидоазобензолъ. Хлористый метилъ съ А., подобно тому какъ и солянокислый А. съ метиловымъ спиртомъ, даетъ метиланилинъ ($C_6H_5.NH.CH_3$) и диметиланилинъ ($C_6H_5.N(CH_3)_2$). При болѣе высокой температурѣ метиловая группа присоединяется къ бензолному ядру и тогда образуются амидосоединенія изъ гомологовъ бензола (толуидинъ и пр.). Въ солянокисломъ растворѣ и въ присутствіи хлористаго аллюминія А. образуетъ съ алдегидомъ метилхинолинъ (хиналинъ), а съ нитробензоломъ, глицериномъ и сѣрной кислотой — хинолинъ. При нагрѣваніи анилинъ-хлористаго цинка съ феоломъ получается дифениламинъ ($C_6H_5.NH.C_6H_5$); послѣдній образуется также вмѣстѣ съ амміакомъ при нагрѣваніи солянокислаго А. съ А. Въ амидогруппы могутъ быть также введены кислотные радикалы при чемъ образуются анилиды. Съ хлористымъ ацетилномъ или ангидридомъ уксусной кислоты А. даетъ ацетанилидъ ($C_6H_5.NH.C_2H_3O$). Анилиды представляютъ прочныя

соединенія, хорошо кристаллизуются и перегоняются безъ разложенія. Со щелочами или соляной кислотой анилиды снова даютъ А. и соответственныя кислоты. Анилиновыя краски большей частью представляютъ производныя углеводорода трифенилметана и потому ихъ лучше называть трифенилметановыми (розанилиновыми). Другія анилиновыя краски относятся къ совершенно различнымъ группамъ.

Анилиновыя краски встрѣчаются также въ природѣ. Такъ, на примѣръ, одна изъ разновидностей моллюсковъ *Aplysia depilans* Gm. (морской заяцъ), живущая въ Средиземномъ морѣ и у береговъ Португаліи, обладаетъ способностью выдѣлять жидкія красную и фіолетовую анилиновыя краски, которыя служатъ животному защитнымъ средствомъ: выдѣляя эти краски въ воду, названный моллюскъ вызываетъ мутность и отравленіе воды. Существуютъ также бактеріи, которыя вызываютъ гниеніе бѣлковыхъ тѣлъ, содержащихся въ пищевыхъ веществахъ, развивая при этомъ анилиновыя красящія вещества, которыми обусловливается покраснѣніе или посинѣніе пищевыхъ веществъ. Анилиновыя краски сами по себѣ не ядовиты и лишь въ томъ случаѣ, когда они не химически чисты, въ нихъ содержатся служащія для ихъ приготовленія ядовитыя вещества, напр., мышьякъ и ртуть. Однако же, и такія краски могутъ сдѣлаться ядовитыми лишь при особыхъ условіяхъ. Пищевыя вещества, окрашенныя фуксиномъ, содержатъ такъ мало краски, что едва ли приходится принимать во вниманіе то минимальное количество мышьяка, которое содержится въ ней. Если бы даже фуксинъ содержалъ 10% мышьяка (чего, однако, въ дѣйствительности никогда не бываетъ), то принявъ 100 куб. сант. окрашеннаго подобной краской ликера, мы ввели бы въ свой организмъ только 0,02 миллигр. мышьяка, — дозу совершенно безвредную. Точно также никто никогда не наблюдалъ и не описалъ такого случая, чтобы ношеніе матерій, окрашенныхъ анилиновыми красками, оказалось бы вреднымъ для здоровья. Очень ядовитыми, однако, могутъ оказаться обои, окрашенные анилиновыми красками, если при ихъ производствѣ употребляются остатки отъ производства анилиновыя краски, содержащія нѣрѣдко значительное количество мышьяка. Нѣкоторыя анилиновыя краски примѣняются въ качествѣ лѣкарственныхъ веществъ.

А. былъ полученъ въ 1826 г. Унфердорбеномъ изъ индиго и былъ названъ имъ кристаллиномъ. Рунге описалъ его въ 1837 г. подъ именемъ ціанола, добывъ его изъ каменноугольнаго дегтя. Фришче приготовилъ его въ 1840 г. посредствомъ перегонки индиго съ ѣдкимъ калѣемъ и назвалъ его португальскимъ именемъ индиго (Anil). Зининъ получилъ свой бензидамъ въ 1842 г. изъ нитробензола, а затѣмъ въ 1843 г. Гоффманъ доказалъ

тождество всѣхъ перечисленныхъ тѣлъ. Двамя послѣдними изслѣдователями и было положено основаніе всей дальнѣйшей анилиновой промышленности. Купье указалъ на способъ получена А. въ большихъ количествахъ изъ бензола. Образованіе красящихъ продуктовъ впервые было замѣчено Рунге. Перкинсъ первый ввелъ въ промышленность открытую имъ анилиновую краску (моевинъ). Въ 1858 г. Гоффманъ открылъ красную анилиновую краску, которая получалась при дѣйствіи хлористаго углерода на А. Независимо отъ него Вергуэнъ открылъ ту же самую краску, которую онъ получилъ при дѣйствіи на А. хлорнаго олова. Гоффманъ изслѣдовалъ также свойство новыхъ красокъ, доказалъ, что анилиновая синь образуется изъ фуксина и анилина и открылъ краски, получаемыя при посредствѣ алкоголь-йодуровъ. Производство анилиновыхъ красокъ въ короткое время приняло необычайно широкіе размѣры. Уже въ 1869 г. приготавливалось свыше 1,5 милліоновъ килограммъ (около 94,000 пудовъ) анилиноваго масла, въ томъ числѣ въ одной Германіи 1 милліонъ килогр. (около 63,000 пудовъ), остальное количество приходилось на долю Франціи, Англіи и Швейцаріи. Въ 1895 г. ежедневно добывалось анилиноваго масла въ Германіи 10,000 килгр. (625 пуд.), во Франціи 6000 килгр. (375 пуд.), въ Англіи 3000 килгр. (185 пуд.). У насъ потребляемыхъ на красильныхъ и ситцепечатныхъ фабрикахъ краски получаютъ почти цѣликомъ изъ Германіи и Англіи. Стоимость анилиновыхъ красокъ, производимыхъ ежегодно на всемъ земномъ шарѣ, въ 1895 г. равнялась 45 милл. рублей.

Наиб. примѣненіе анилинов. краски находятъ въ красильномъ дѣлѣ. По придаваемымъ ими блеску и красотѣ, по легкости, съ которою совершается окрашивание, и по дешевизнѣ съ анилиновыми красками не можетъ сравняться ни одна другая. Окраска шелка производится исключительно анилиновыми красками, какъ и окраска тончайшихъ шерстяныхъ матерій, идущихъ на женскія платья, и для окраски шерстяной пряжи. Менѣе всего анилиновыя краски пригодны для окрашивания хлопчатой бумаги, которая воспринимаетъ эти краски только послѣ предварительной протравы. Но всѣ анилиновыя краски легко разлагаются отъ дѣйствія свѣта, и въ этомъ отношеніи относятся къ числу самыхъ непрочныхъ пигментовъ. Для окраски бумаги употребляются цвѣтные лаки, приготовленные вмѣстѣ съ квасцами, танниномъ и мылами. Анилинов. красками подкрашиваются также ликеры, сахарн. издѣлія, издѣлія изъ слоновой кости, кожи и пр. Для акварельной живописи также изготовляются особые препараты изъ анилиновыхъ красокъ, находящихся примѣненіе и въ книгопечатаніи. См.

Н. Зиницъ, Объ анилиновыхъ краскахъ (СПб. 1868); Р. Вагнеръ, Химическая

технологія (СПб. 1892); Friedländer, Fortschritte in der Teerfarbenfabrikation (Берл., 1888); Neumann, Die Anilinfarben und ihre Fabrikation (Брауншв. 1888); Nietzki, Chemie der organischen Farbstoffe (Берлин, 1889); Mühlhäusser, Technik der Rosanilinfarbstoffe (Штутг. 1889); Harmsen, Fabrikation der Teerfarbstoffe und ihrer Rohmaterialien (Берл. 1889).

Анилинь черный $C_{20}H_{25}N_5$ (Ниецкій), образуется вообще при окисленіи анилиновыхъ солей въ кислотъ растворѣ, а въ частности — при дѣйствіи на нихъ бертолетовой соли въ присутствіи небольшихъ количествъ мѣдныхъ, церіевыхъ и ванадіевыхъ солей (1 ч. ванадія превращаетъ 270,000 частей анилиновыхъ солей въ А.). А. производится непосредственно на волокнѣ (хлопчатобумажномъ); набиваютъ, напр., на ткань, загущенную крахмальнымъ клейстеромъ, смѣсь изъ солянокислаго анилина, бертолетовой соли и сѣрнистой мѣди; затѣмъ ткань вывѣшиваютъ въ тепломъ сыромъ мѣстѣ, гдѣ и образуется А. Вмѣсто мѣди берутъ также ванадіевое соединеніе или смѣсь желтой или красной кровяной соли. При окрашиваніи А. пропитываютъ хлопчатую бумагу перекисью марганца и затѣмъ ее выжимаютъ въ ваннѣ, состоящей изъ раствора анилиновыхъ солей. А. не измѣняется отъ дѣйствія свѣта, воздуха и мыла и потому можетъ быть отнесенъ къ весьма прочнымъ краскамъ. Отъ дѣйствія кислотъ краска эта принимаетъ зеленый оттѣнокъ; но при болѣе энергичномъ окисленіи смѣси или дополнительной обработкой ткани двухромовокалиевой солью это нежелательное измѣненіе цвѣта не имѣетъ мѣста. А. представляетъ темный аморфный порошокъ, нерастворимый въ большинствѣ растворителей, и растворимый въ анилинѣ, фенолѣ и концентрированной сѣрной кислотѣ; даетъ съ хлористымъ оловомъ нерастворимое лейкосоединеніе, которое на воздухѣ, въ особенности въ присутствіи щелочей, быстро окисляется въ А. См. Nölting, Histoire scientifique et industrielle du noir d'aniline (Мюльгауз. 1889); Nölting und Lehne, A. und seine Anwendung in Färberei und Zeugdruck (Берл. 1892); Гоніондзскій З., Черный анилинь, двѣ кривыя его образованія (1883).

Анимализація, оживотвореніе; превращеніе усвоенной пищи въ животное вещество.

Анимализація, особый приемъ въ красильной техникѣ, см. *окрашивание*.

Анимализмъ, совокупность особенностей, отличающихъ животныя организмы въ противоположность растениямъ; такъ же, животная жизнь въ противоположность высшей духовной.

Анимато (ит. animato) и анимандо (ит. animando), музыкальные термины, служащіе для обозначенія желательности большаго одушевленія и болѣе живой при исполненіи даннаго произведенія, напр., Allegro animato. Con anima (ит. „съ ду-

шой“) употребляется для выражения теплоты, задушевности исполнения.

Аниме (живица восточная), смола желтого цвета, похожая на копаль. Въ торговлѣ встрѣчается въ видѣ аморфныхъ, хрупкихъ кусковъ, имѣющихъ слабый запахъ ладана и покрытыхъ бѣлымъ налетомъ. При нагрѣваніи размягчается и легко растворяется въ горячемъ спиртѣ (отличіе отъ копала), хуже въ холодномъ. Чистое А. получается изъ дерева „*Isica icisatiba*“, дающаго также смолу элечи, Идетъ на приготовленіе лаковъ, сургуча, для благовоннаго куренія и пластырей.

Анимизмъ, 1) въ философіи называются системы, признающія любую нематерьяльную субстанцію того элемента, который представляетъ совокупность жизненныхъ явленій; въ физиологіи А. называется витализмомъ (см.). 2) въ антропологіи и этнографіи подъ словомъ А. разумѣютъ первобытное мировоззрѣніе, одухотворяющее всѣ явленія природы и въ особенности обоготвореніе душъ усопшихъ предковъ. См. Тэйлоръ, „Первобытная культура“ (русск. перев. Д. А. Коропчевскаго, Спб. 1872); Спенсеръ Гербертъ, „Основанія социологіи“ т. I (русск. перев., Спб. 1876).

Анимусъ (лат. *animus*), душа, воля, намѣреніе, умыселъ; часто употребляется въ вѣ правѣ, напр. А. *injuriandi* — намѣреніе нанести обиду; А. *rem sibi habendi* — намѣреніе присвоить себѣ вещь; А. *possidendi* — намѣреніе владѣть для себя; А. *donandi* — намѣреніе подарить.

Анимуччіа, Джованни, итальянскій духовный композиторъ, род. 1490 или 1500 во Флоренціи, ум. 1571 въ Римѣ, состоялъ съ 1555 г. до своей смерти капельмейстеромъ въ соборѣ св. Петра въ Римѣ, уступивъ свое мѣсто Палестринѣ, занимавшему уже до него (1551—1554) однажды этотъ высокій постъ. А. принадлежитъ къ числу старѣйшихъ и самыхъ выдающихся мастеровъ римской школы и въ этомъ отношеніи онъ является дѣйствительнымъ предшественникомъ Палестрины, подчинившаго окончательно замѣчательную контрапунктискую технику нидерландской школы высшимъ задачамъ искусства. Имя А., однако, употребляется чаще, въ качествѣ основателя того рода искусства, которое извѣстно подъ именемъ ораторіи. Сочиненные имъ для духовныхъ бесѣдъ *Filippo Neri*, сопровождавшихся пѣніемъ, „*Laudi spirituali*“ (2 тома, 1563 и 1570), однако, не имѣли еще ничего общаго съ этой выработанной впоследствии формой: они представляли 4-голосныя гимноподобныя пѣсноуѣнія, которыя являлись драматически оживленными, благодаря попеременному пѣнію хора и сольнаго голоса, и въ этомъ отношеніи они могутъ считаться первыми зачатками ораторіи. Изъ многочисленныхъ его произведеній напечатаны: томъ мессъ (1567), два тома *Magnificat*, 4-голосное *Credo* и нѣсколько томовъ

моніеттовъ, псалмовъ, гимновъ и мадригаловъ въ 3—6 голосовъ. Его братъ Паоло былъ замѣчательнымъ контрапунктистомъ, былъ 1550—1552 капельмейстеромъ въ Латеранскомъ соборѣ въ Римѣ и умеръ въ 1563 г. Изъ произведеній его лишь немногое напечатано въ сборникахъ старыхъ сочиненій.

Аниридія (Иридеремія), полное или частичное отсутствіе радужной оболочки, вслѣдствіе чего дно глаза представляется темнобурнымъ или красноватымъ. Зрѣніе при А. мало страдаетъ; обыкновенно наблюдается только нѣкоторая близорукость и свѣтобоязнь, такъ что пораженные А. лица въ сумеркахъ лучше видятъ; А. представляетъ обыкновенно врожденный порокъ развитія, въ этиологіи котораго большое значеніе имѣетъ наследственность. Лѣченіе сводится къ назначенію очковъ, защищающихъ глаза отъ чрезмѣрнаго количества попадающихъ въ него лучей.

Анисѣ-Буржуа, Огюсть, франц. драматургъ, род. 1806, ум. 1871 г.; сынъ бѣдныхъ родителей А. получилъ скудное образованіе и служилъ нѣкоторое время писцомъ въ Парижѣ. Въ 1825 г. онъ посвящаетъ себя театру, посылъ успѣха своей „*Gustave, ou le Néapolitain*“. А. писалъ комедіи, водевили, тексты къ комич. операмъ, трагедіи (всего ок. 200 произв.), сотрудничалъ съ *Denney*, *Ducange*, *Lokroy*, *Villeneuve*, *Brisebarre*, *Дюма* и др. Изъ произвед. упоминаемъ: „*J'enlève ma femme*“, „*Passé minuit*“, „*La joie de la maison*“, „*La petite Fadette*“, „*Térésa*“ и др.

Анисимова, Домна Анисим. („Слѣпая Доманя“), поэтесса, род. 6 янв. 1812 г. въ селѣ Дегтяномъ Спаск. уѣзда Рязанск. губ. Дочь пономаря, А. на 5-мъ году заболѣла оспой и почти ослѣпла. Она могла только отличать день отъ ночи и темные цвѣта отъ яркихъ. Слепота отдала ее отъ дѣтей: ихъ шумныя и живыя забавы были для нея невозможны, она полюбила уединеніе и рассказы стариковъ о быломъ, а также чтеніе книгъ и богослуженіе. Поэтичность природы А. и отзывчивость къ всему сказывалась съ дѣтскихъ лѣтъ. Когда ей было 12 л., ей прочли „Двѣнадцать спящихъ дѣвъ“ Жуковскаго. Эта баллада произвела на нее такое впечатлѣніе, что она лишилась сна. Съ этихъ поръ у нея явилось желаніе слагать стихи, и вскорѣ ей удалось это. Первые опыты были „Колыбельная пѣснь“ и „Ночь при шумѣ вѣтра“. А. старалась скрыть свои произведенія, но подъ строгой тайной продекламировала ихъ своей подругѣ, кот. общанья не сдержала и распространила слухъ о дарѣ А. Вскорѣ слухъ этотъ дошелъ до исправника, кот. пожелалъ, чтобы А. описала сельскую жатву. Въ одну ночь она сочинила довольно большое стихотвореніе. Вскорѣ А. написала еще 7 стихотв., которыя тотъ же исправникъ представилъ губернатору Прокоповичу-Антонскому, а губернатору пред-

ставилъ ихъ министру народнаго просвѣщенія. Министръ сдать на разсмотрѣнїе академіи наукъ. Академія, желая поощрить А., прислала ей разныхъ книгъ и 100 руб. Стихи же ея отпечатали въ 400 экземплярахъ по 1 р. за каждый. Деньги должны были поступить въ пользу А.; почему-то она ихъ не получила, но до смерти пользовалась субсидіей въ 40 руб. въ мѣсяцъ. 20 л. А. окончательно ослѣпла. Въ 1864 г. она продиктовала всѣ свои стихотворенія по просьбѣ Михаила Петровича Полуденскаго, который желалъ выпустить полное изданіе стихотвореній А., но почему-то оно не состоялось. Около 15 стихотв. было помѣщено въ прибавленіи къ „Рязанск. Епарх. Вѣд.“, большею частью на религіозныя темы. Стихотворенія А. написаны вполне лит. языкомъ съ соблюденіемъ всѣхъ правилъ метрики, выказываютъ любовь къ природѣ, трогательную покорность судьбѣ и сильно развѣтое религіозное чувство, доходющее почти до экстаза.

А представляетъ замѣчательное явленіе: неграмотная, выросшая въ крестьянской средѣ безъ всякаго интеллигентнаго вліянія извнѣ, а главное — слѣпая съ дѣтства, слѣдовательно, лишенная массы впечатлѣній и ощущений, которыя намъ даетъ на каждомъ шагѣ окружающая насъ природа, обстановка, она слагаетъ стихи и очень недурные, какъ по содержанію, такъ особенно по формѣ.

Анисимовъ, Иванъ Яковлев., земскій статистикъ, род. 1853 г. въ Кологривѣ, Костром. губ., воспитаніе получилъ домашнее; 1881 г. былъ секретаремъ редакціи газ. „Земство“, съ 1884—85 г. завѣдывалъ редакціей „Земскаго Обзора“ въ Полтавѣ, Гл. соч. „Хозяйственно-Экономич. данныя земской статистики“, 1886. Изъ помѣщенныхъ въ періодич. печати статей наиб. значительной является: „Разложеніе нашей земельной общины“ („В. Е.“ 1885, № 1).

Анисовая камфора, см. *Анетолъ*.

Анисовая кислота, см. *анисовый алдегидъ*.

Анисовое масло, эфирное масло, получаемое перегонкой съ водою анисовыхъ сѣмянъ или высѣвки (выходъ изъ сѣмянъ 2—3%, изъ высѣвокъ до 10%); оно безцвѣтно или блѣдно-желтаго цвѣта, съ запахомъ и вкусомъ аниса, уд. вѣса 0,98—0,99, плохо растворяется въ водѣ, легко — въ спиртѣ и эфирѣ, застываетъ при +6 до 10°, а иногда уже при 15° (старое масло не такъ легко) и плавится при 17—18°. Оно содержитъ до 95% твердаго анетола (C₁₀H₁₂O) и углеводородъ (C₁₀H₁₆) и служитъ для приготовленія ликеровъ, парфюмерныхъ издѣлій, въ медицинѣ употребляется, какъ средство, способствующее лучшему выдѣленію молока, и какъ антипаразитное средство. А. добывается гл. обр. въ Лейпцигѣ, Тюрингенѣ, Моравіи и Россіи (Сарепта). Концентрированное А. представляетъ собою анетолъ. А. часто фальсифицируется масломъ звѣздчатаго аниса, критскаго укропа и спиртомъ.

фицируется масломъ звѣздчатаго аниса, критскаго укропа и спиртомъ.

Анисовый алдегидъ (метилпараокси бензойный алдегидъ) (C₈H₈O₂) получается при осторожномъ окисленіи анетола; желтая ароматич. жидкость со жгучимъ вкусомъ, уд. вѣса 1,123 при 18°, кипитъ при 248°, плохо растворяется въ водѣ, легко въ алкогольѣ и эфирѣ и даетъ при обработкѣ ѣдкимъ кали анисовый спиртъ и анисовую кислоту. Анисовый спиртъ (C₈H₁₀O₂) образуетъ безцвѣтные кристаллы со слабымъ запахомъ и жгучимъ вкусомъ, плавящіеся при 25°, кипящіе при 259°. Анисовая кислота (Оксиметилбензойная кислота) (C₈H₈O₃) образуется при окисленіи анетола, и можетъ быть также получена дѣйствіемъ ѣдкаго кали и йодистаго метила на параоксибензойную кислоту; образуетъ безцвѣтные кристаллы безъ запаха и вкуса, легко растворяющіеся въ горячей водѣ, спиртѣ и эфирѣ, плавящіеся при 184°, кипящіе при 275—280°. Діазосоединенія анисовой кислоты даютъ съ нафтоломъ краски, напр. шарлахъ, красный анизолъ (анизидинъ понсо).

Анисовый спиртъ, см. *анисовый алдегидъ*.

Анисъ (*Pimpinella Anisum L.*), однолѣтнее растеніе изъ семейства зонтичныхъ съ вѣтвистымъ, 30—50 сант. высоты, сѣро-зеленымъ стеблемъ, округло-сердцевидными нижними листьями, многократно разсѣченными, стеблевыми, бѣлыми цвѣтами въ зонтикахъ и яйцевидными сѣро-волосистыми 3 мил. длины плодами. А. родомъ изъ Сиріи и Египта, но разводится на поляхъ Германіи, особенно въ Тюрингии, также въ Россіи, Франціи, Испаніи, Италіи и др. А. съ Мальты и изъ южн. Италіи, благодаря своей величинѣ, употребляется для обсахариванія; испанскій очень крѣпокъ, итальянскій очень сладокъ и служитъ поэтому, также какъ и французскій, для фабрикаціи ликеровъ; русскій очень ароматенъ и потому чаще примѣняется для полученія анисоваго масла. Кромѣ того А. употребляется какъ приправа къ кушаньямъ, для различнаго печенія, изрѣдка въ медицинѣ. Врагами А. являются личинки анисовой моли (*Tinea anisella Clebaueri*) и красная гниль зеренъ при началѣ созрѣванія. Разъ только появилась эта болѣзнь, то спѣшатъ съ выдергиваніемъ, чтобы спасти хоть часть сѣмянъ. Яички анисовой моли умираютъ въ сѣменахъ черезъ три года и потому для посѣва употребляютъ трехлѣтнія сѣмена. Полова, въ которой много неразвитыхъ сѣмянъ, служитъ для полученія анисоваго масла, солома идетъ въ кормъ скоту или для топки.

Анитъ, егип. божество, спутница бога Тума.

Аничковъ дворецъ, въ настоящее время собственный Его Императ. Велич. дворецъ, находится въ С.-Петербургѣ на Невскомъ просп. у моста того же имени. Постройка дворца начата была въ 1742 г. по проекту архитектора Земцова, при которомъ воз-

веденъ былъ только фундаментъ. Принявшій постройку послѣ смерти первого строителя графъ Растрелли, измѣнилъ первоначальную идею загороднаго дома, на великолѣпный дворецъ въ четыре апартаменты со всѣми затѣями тогдашняго времени. Пользуясь близостью Фонтанки, Растрелли провелъ изъ нея каналъ въ бассейнъ, вырытый посрединѣ параднаго двора, и такимъ образомъ открылъ возможность подъѣзжать къ главному подъѣзду на шлюпкахъ. Главнымъ сѣномъ фасадомъ дворецъ обращенъ былъ на Фонтанку. Со стороны рѣки, на отвѣсной каменной террасѣ, былъ построенъ сквозной портикъ, пересѣкаемый каналомъ, надъ которымъ былъ перекинутъ подъемный мостикъ. Со стороны же Невскаго проспекта тянулась каменная стѣна съ воротами на мѣстѣ нынѣ существующихъ. Фасады дворца были украшены снаружи великолѣпно, надъ фронтономъ и входными дверями подъѣзда возвышались рѣзные золоченныя арматуры (фигуры). Крыша была покрыта луженымъ желѣзомъ, флигеля же оканчивались, изъ бѣлой жести, куполами съ золочеными чрезъ огонь орнаментами. Сперва, со стороны Невскаго предполагался куполь надъ церковью, но въ 1747, когда дворецъ былъ почти оконченъ, по повелѣнію Императрицы, для симметріи поставленъ былъ и на противоположномъ концѣ такой же куполь. Внутренняя отдѣлка соответствовала наружному великолѣпію. Сохранились извѣстія о рѣзной и лѣпной работѣ, которыми были украшены залы бель-этажа. За дворцомъ, до самой Б. Садовой ул. былъ разбитъ итальянскій садъ съ прудами, фонтанами, боскетами, цвѣтниками и оранжереями, тянувшійся по направлению къ вышнему Чернышеву мосту, тогда не существовавшему. Въ такомъ видѣ дворецъ, или „Императорскій домъ“ у Аничковскихъ воротъ, императрицею Елизаветой, подаренъ былъ графу Алексѣю Григорьевичу Разумовскому. Въ стѣнахъ этого роскошнаго жилища, бывали пиры и банкеты, во время которыхъ иногда допускалась и публика погулять въ великолѣпныхъ садахъ, послушать музыку и посмотреть на танцы, для которыхъ посреди сада за прудомъ, построена была стеклянная зала съ окнами отъ полу до потолка, составлявшая снаружи обширную галлерею и внутри — гостиную. Въ этой залѣ, по смерти перваго владѣльца и по переходѣ дворца во владѣніе Потемкина, любившаго роскошь не менѣе Разумовскаго (дворецъ былъ купленъ у наслѣдниковъ Разумовскаго въ казну и снова подаренъ въ 1776 г. Потемкину Екатериной II) давались спектакли, концерты и маскарады для публики. На послѣднихъ бывала и императрица. Не долго, впрочемъ, Потемкинъ владѣлъ этимъ дворцомъ, уѣзжая въ южную Россію, для выполнения своихъ обширныхъ предположеній, онъ

продать его купцу Шемякину. Еще разъ казна приобрѣла дворецъ въ 1794 г. и онъ поступилъ въ вѣдѣніе кабинета Е. И. В. Начались передѣлки и перестройки; затѣи времени Елизаветы исчезли: дворецъ и флигеля приняла болѣе скромный видъ, приличный помѣщенію кабинета съ мастерскими, квартирами чиновниковъ и пр. Большая зала обратилась въ кладовую для книгъ, привезенныхъ изъ варшавскаго королевскаго книгохранилища, послужившаго ядромъ и основнымъ камнемъ нашей императ. публич. библиотеки. По перенесеніи же книгъ въ новое зданіе, построенное собственно для библиотеки (часть настоящаго на Невск. пр.) зала, или, какъ называли тогда „павильонъ“, отдана была антрепренеру Казасси, для итальянскихъ спектаклей. Было предположеніе, одновременно съ постройкою зданія библиотеки, по Невскому проспекту устроить, по линіи Аничковскаго сада открытую колоннаду; уже приступлено было къ работамъ, но онѣ оставлены. Съ отдѣленіемъ дома библиотеки, подареніемъ мѣстъ по Б. Садовой и проведеніемъ Толмазова переулка, Аничковскій садъ потерялъ половину своего объема; пруды, каналъ и бассейнъ — засыпаны, оранжереи сломаны, на мѣстѣ террасы и портика, выстроена галлерея кабинета съ надстроеннымъ надъ нею этажемъ. Дворецъ, вставшій боковымъ фасадомъ въ линію улицы, потерялъ прежній характеръ, особенно, когда со стороны Фонтанки закрытъ окончательно главный фасадъ его. При бракосочетаніи В. Кн. Екатерины Павловны съ герцогомъ Георгіемъ Ольденбургскимъ, А. д. поступилъ въ ея владѣніе; впоследствии же, при бракѣ В. Кн. Николая Павловича, въ 1817 г. подаренъ императоромъ Александромъ I въ собственность новобрачнымъ. Въ этомъ дворцѣ и жилъ Николай Павловичъ до вступленія на престолъ и во время возобновленія Зимняго дворца послѣ пожара 17 декабря 1837 года. По смерти императора Николая I здѣсь жила вдовствовавшая императрица Александра Феодоровна. Въ царствованіе императора Николая I А. д. получилъ тотъ видъ, который имѣетъ нынѣ. Дворецъ былъ перестроенъ вполне; цилиндры замѣнили куполь; вокругъ всего зданія протянулись карнизъ; желѣзная рѣшетка окончательно отрѣзала садъ, по угламъ котораго архитекторъ К. И. Росси, сильно видоизмѣнившій произведеніе Растрелли, возвелъ павильоны (1830), украсивъ ихъ по фасаду фигурами воиновъ въ мнимо-славянскихъ костюмахъ. Въ одномъ изъ павильоновъ находится арсеналь.

Аничковъ мостъ въ С.-Петербургѣ, на Невскомъ просп. черезъ р. Фонтанку. До 1737 г. это былъ узенькій деревянный мостикъ, называвшійся А., благодаря слободѣ того же имени, расположенной за Фонтанкой, близъ Невскаго монастыря. Слобода называлась Аничковской по имени

командира астраханскаго пѣхотнаго полка, квартировавшаго въ слободѣ. Въ 1737 г. мостъ расширили во весь проѣздъ, а въ 1744 г. середину моста сдѣлали подъемною, причемъ весь необходимый желѣзныи механизмъ былъ изготовленъ на Сестрорѣцкихъ заводахъ. Въ 1747 г. ширина моста была опять сокращена до прежнихъ размѣровъ и въ такомъ видѣ мостъ существовалъ до 1784 г., когда, при Екатеринѣ II, онъ былъ сломанъ и вмѣсто него былъ выстроенъ новый каменный мостъ съ павильонами и съ деревянной серединой, поднимавшейся на цѣпяхъ для пропуска проходившихъ по рѣкѣ судовъ. Впослѣдствіи, когда Фонтанка сильно обмелѣла и кромѣ барокъ никакія суда по ней не проходили, деревянный пролетъ моста былъ заколоченъ. 22 мая 1841 г. происходила закладка новаго моста, существующаго и по нынѣ. Онъ былъ выстроенъ по проекту инженера Бутаца, съ замѣчательно смѣлымъ планомъ сооруженія. 20 ноября того же года по немъ открыто было движеніе. Согласно отчета минист. внутр. дѣлъ, постройка моста обошлась въ 195,294 руб. с. Онъ построенъ весь изъ кирпича, облицованъ гранитомъ и имѣетъ три пролета. Направляющая кривая мостового свода имѣетъ отверстіе въ 40 фут. Въ 1850 г. А. м. былъ украшенъ бронзовыми группами, исполненными профессоромъ барономъ П. К. Клодтомъ фонъ-Юргенбургъ по повелѣнію императора Николая (такія же группы были подарены прусскому королю и неаполитанскому). На набережной Фонтанки, противъ дома Бѣлосельскаго, съ 1732 по 1751 гг., стояли триумфальныя ворота, называвшіеся также аничковскими.

Аничковъ, Дмитрій Сергѣевичъ, профессоръ философіи и математики въ московскомъ университетѣ, въ прошломъ столѣтіи. Происходилъ изъ небогатаго дворянскаго семейства, кончилъ курсъ дворянскаго семинаріи въ Троицкой лаврѣ, потомъ поступилъ въ московскій университетъ, только-что открывшійся. Въ университетѣ А. получилъ 8 золотыхъ медалей за сочиненія по естеств. праву, философіи, математикѣ, химіи. Съ 1762 года А. началъ преподавать въ университетѣ и университетск. гимназіи. Въ 1762—1765 онъ читалъ математику, съ 1765 года въ унив. у него прибавились лекціи философіи. Въ 1777 А. былъ произведенъ въ публичн. орд. проф. логики, метафизики и чистой математики. Былъ членомъ Вольнаго Россійск. Собранія и инспекторомъ въ унив. гимназіи. Умеръ въ 1788 году.

Въ своемъ преподаваніи А. слѣдовалъ системѣ Вольфа. Математику, читалъ сначала по Вейдлеру, потомъ по своимъ книгамъ (теоретич. и практич. геометрія 1780; Тригонометрія 1780, 1787 (2 изд.), Алгебра 1781). Въ свое время учебники А. пользовались большою извѣстностью. Въ философіи А. колебался между 2 вліяніями:

англійской философіи (Локкъ) и Вольфа. Первый его философскій трудъ „Разсужденіе изъ натуральной богословіи о началѣ и происшествіи натурального богопочитанія“, представленный для соисканія степени профессора, создалъ подъ вліяніемъ англійской философіи и трактовалъ объ естественномъ происхожденіи религіи изъ чувства страха, возбужденнаго воображенія и почтенія къ героямъ. Сочиненіе вызвало бурю въ университет. конференціи и по доносу протоіерея Алексѣева было сожжено. А. долженъ былъ внести исправленія въ свою книгу и издать ее вновь. Въ словарѣ Новикова о разсужденіи А. сказано, что оно было весьма много похвально за свободное и ясное сей важной матеріи объясненіе. Разсужденіе А. было встрѣчено сочувственно русскимъ обществомъ, потому что оно отразило жадно встрѣченныя тогда свободныя воззрѣнія англійск. деизма. Первое столкновеніе съ университетомъ и цензурой сильно подѣйствовало на А.; съ той поры онъ уже не касался столь живыхъ темъ, а во всѣхъ своихъ рѣчахъ не упускалъ выставить на видъ свой богобоязненный образъ мыслей. Онъ напечаталъ Слово о томъ, что міръ сей есть ясн. доказательство премудрости Божіей и что въ немъ ничего не бываетъ по случаю 1767; Слово о разныхъ способахъ тѣснѣйшій союзъ души съ тѣломъ изясняющихъ 1783; Слово о свойствахъ познанія человѣческаго 1770; Слово о невещественности души человѣческой и о ея безсмертіи и другія. См. Венгеровъ С. А. Русскія книги т. I; его же, Словарь т. I; Тихонравовъ Соч., т. III ч. 2, стр. 62, 63; Ибервергъ-Гейде, Исторія новой философіи.

Аничковъ, Иванъ, первый преподаватель практическаго русскаго законоискусства въ московскомъ университетѣ. Въ 1783—1786 гг. А. „въ обыкновенные дни отъ 4 до 6-ти часовъ упражнялся въ показаніи практической русской юриспруденціи и судопроизводства студентамъ юридич. факульт.“. См. Слов. моск. проф., т. I, стр. 481; Геннади, Словарь.

Анишъ (Aniches), деревня франц. департ. Норъ, окр. Дуэ, на Сѣв. жел. дор., богатая каменноуг. копи, фабрикація стекла и химич. продуктовъ; 6296 жит. (1891).

Аниеръ (Asnières, A. sur Seine), деревня франц. департ. Сены, окр. С. Дени, въ пяти км. къ сѣв.-зап. отъ Парижа на Сѣв. Зап. жел. дор. и конно-жел. дор. Парижъ—Женвиль, центръ парижск. дочернихъ прогулокъ, съ лодочными верфями, фабрикаціей тонкихъ стюарн. издѣлій, прекраснымъ замкомъ съ паркомъ, многочисл. виллами и (1891) 19,575 жит.

Аніо (въ наст. время Аниѣне, Теве-ронѣ), рѣка въ средней Итали. А. беретъ начало на востокъ отъ Рима, у горы Кастаро, пробивается по узкимъ и глубокимъ горнымъ долинамъ мимо Субіако и образуетъ у Тиволи (Тибурь) замѣчательные,

воспѣты уже классиками водопады; когда эти водопады начали угрожать городу, то были отведены пайой Львомъ XII посредствомъ двойного туннеля, изъ котораго низвергается въ ущелье, на глубину 96 м., такъ называемый, *Gran Cascata*. Отведенный отъ главнаго теченія рукавъ рѣки А. образуетъ живописныя Каскателле, меньшіе водопады, которые стремятся частью по богатымъ растительностью скаламъ, частью низвергаются съ высоты 30 м. около виллы Ейзенгаммеръ. Водяная сила А. эксплуатируется для электрическаго освѣщенія Тиволи и Рима и для электрической передачи силы. Ниже Тиволи А. медленно протекаетъ широкой долиной по Кампаньи къ Тибуру. Длина А. достигаетъ 110 км. Отъ Тибура вода проводилась къ Риму посредствомъ одного изъ старѣйшихъ водопроводовъ, устроеннаго въ 265 г. до Р. Х.

Анкачсь, Гуэласъ (*Ancachs*), департаментъ въ Перу отъ морск. берега до верхняго Мараньона, граничитъ департам.: на с. Либертадомъ, на ю. Лимой, на в. Хуниномъ и Гуацуко, занимаетъ площадь въ 49,898 кв. килом. съ (1876) 284,091 жителей, занимающихся земледѣлемъ и скотоводствомъ. Минеральныя богатства (золото, серебро, мѣдъ, свинецъ, олово, желѣзо, каменный уголь и др.) здѣшнихъ горъ, достигающихъ въ Гуандоѣ до 6428 мет., остаются неразработанными. Желѣзная дорога длиною въ 280 килом. ведетъ по плодородной долины р. Гуарацъ отъ Рекуайа до приморскаго пункта Чимботе. Департаментъ распадается на семь провинцій. Главный городъ — та Гуарацъ.

Анке, Николай Богдановичъ, докт. медиц. проф. московск. унив. по кафедрамъ фармакологіи, терапіи и токсикологіи. Род. 1803. Въ 1818 г. поступилъ въ дерптскую гимназію, за симъ былъ въ московскомъ, потомъ дерптскомъ унив., окончилъ въ 1827 г. Защитивъ докторскую диссертацию въ 1832 г., онъ занялъ мѣсто ординатора голицынскихъ больницъ въ Москвѣ; 1831 приглашенъ адъюнктомъ фармакологіи и терапіи; черезъ 3 г. А. сдѣланъ экстраординар. проф. Съ 1840 по 1843 г. онъ читалъ лекціи токсикологіи и фармакологіи въ бывшей московской медико-хирургич. академіи. Въ 1845 г. получилъ должность ординар. проф., а черезъ три года назначенъ инспекторомъ всѣхъ частей московск. учебн. заведеній. Выбранный деканомъ медицинск. факультета въ 1850 г., онъ сохранилъ эту должность до 1858 г. Обширныя познанія дѣлали его лекціи тѣмъ болѣе интересными, что иллюстрировались наглядными опытами и излагались въ весьма изящной формѣ и привлекали многочисленныхъ слушателей. Изъ медицинск. сочиненій наиболѣе замѣчательны: *Beiträge zur Lehre von der Blutbewegung in den Venen* (Москва 1835), *De Cornelio Celso quaestiones quaedam* (Москва 1840) и др. Съ 1845 г. А. вмѣстѣ съ Блюментъ Левестомомъ издалъ въ Лейпцигѣ журналъ

„*Mittheilung. aus d. Gebiete d. Heilkunde*“. Ставши деканомъ, А. началъ печатать свои изслѣдованія на русскомъ языкѣ; такъ онъ помѣщалъ статьи въ „*Моск. врачебн. журн.*“ проф. Полунина. Въ 1863 А. принужденъ былъ вовсе оставить университетъ по разстроенному здоровью. Послѣ чего назначенъ былъ медицинск. инспект. учр. Имп. Маріи. Всю жизнь трудясь для другихъ, А. не думалъ о себѣ и послѣдній годъ жизни провелъ въ крайней бѣдности; а когда умеръ въ 1872 г., то товарищи и друзья похоронили его на свой счетъ по подпискѣ. См. Биогр. слов. проф. и препод. Московск. унив., Русск. арх. 1874 г. „*Мед. вѣст.*“ 1872 г., „*Мед. газ.* 1873 г., „*Русск. биогр. слов.*“ 1898 г.

Анкерь, зацѣпъ, въ фортифик. наз. веревка или измочаленн. гибкій хворостъ, однимъ концомъ котор. охватывается фашины, а др. укрѣпляетъ къ вбитому въ землю колышку. А. употребляется при одѣваніи землян. кругостей плетенымъ, туррами, фашинами и пр. Въ строит. искус., А. вообще брусъ или балка, употребляемые для удержанія стѣнъ въ вертикальн. положеніи.

Анкерь, клѣпка для морскихъ боченковъ.

Анкетиль (*Anquetil*), 1) Луи Пьеръ, франц. историкъ, род. 1723, въ Парижѣ, ум. 1806; изучалъ теологію въ *Collège Mazarin*, вступилъ въ конгрегацію Св. Жевевьевы, былъ директоромъ семинаріи въ Реймсѣ, а впоследствии священникомъ въ Ла-Виллетѣ, близъ Парижа. Въ эпоху террора попалъ въ тюрьму, а при Наполеонѣ I вступилъ въ министерство иностранныхъ дѣлъ. Лучшій его трудъ „*Histoire de Reims*“ (1756—57, 3 т.). Мерита цѣнна „*Histoire de France depuis les Gaules jusqu'à la fin de la monarchie*“ (1805, новое изд. продолж. Баудеомъ 1876—79, 11 т.).

2) А. Дюперронъ (*Abraham Huacsinthe*), братъ предыд., ориенталистъ, положившій начало изученію зендской религіи; род. 1731, въ Парижѣ, ум. 1805; изучалъ теологію и восточные языки. Чтобы добыть священныя книги парсовъ, А. поступилъ въ 1754 солдатомъ на отправлявшійся въ Индію корабль; въ Суратѣ удалось ему достать списокъ Зендавесты и ознакомиться подробно съ нравами и религіозными обычаями парсовъ. Послѣ взятія Пондишери А. вернулся въ Европу (1761), гдѣ получилъ мѣсто переводчика восточныхъ языковъ при королевской библиотекѣ въ Парижѣ, которой онъ подарилъ часть собранныхъ имъ научныхъ сокровищъ. Главнѣйшій его трудъ: „*Zend-Avesta, ouvrage de Zoroastre*“ (Пар. 1771) привлекъ на себя общее вниманіе въ Европѣ, какъ первый переводъ этого важнаго религіознаго источника. Не меньшей заслугой А. является латинскій переводъ составленнаго въ 1657 персидскаго переложенія индійской книги „Упанишадъ“ („*Упанек'hat*“, Страсб. 1801—1802, 2 т.). Во время революціи А. жилъ совершенно

уединенно, посвятивъ себя своимъ книгамъ и воспоминаніямъ. Въслѣдствіи онъ былъ членомъ національнаго института, но вышелъ изъ него, не удовлетворяясь тогдашнимъ положеніемъ Франціи.

Анкилоблефаронъ (Ankyloblepharon), сращеніе вѣкъ, обуславливающее уменьшеніе глазной щели.

Анкилоглоссумъ (Ankyloglossum), приращеніе языка къ деснѣ или къ основанію полости рта; обуславливаетъ различныя разстройства и устраняется хирургическимъ путемъ.

Анкилозъ, неподвижность суставовъ полная или значительно ограниченная, зависящая отъ разнообразнѣйшихъ анатомическихъ измѣненій. Чаще происходитъ въслѣдствіе сращенія суставныхъ поверхностей, послѣ воспаления, съ разрастаніемъ или разрушеніемъ суставнаго хряща. Суставные концы срастаются то посредствомъ соединительной ткани по всей поверхности сустава или только въ части ея. Неподвижность сустава можетъ зависеть также и отъ измѣненій въ мягкихъ частяхъ, окружающихъ его, напр., отъ контрактуры (сведенія) мышцъ, сильно стянутыхъ кожныхъ рубцовъ, отъ тугости синовиальныхъ сумокъ, въслѣдствіе воспалительнаго сморщиванія ихъ. При этомъ получается, такъ наз., ложный А. При многихъ страданіяхъ суставовъ лѣченіе заключается въ томъ, чтобы дать возможную неподвижность больному суставу; поэтому, пораженный членъ долженъ находиться въ положеніи, обезпечивающемъ нѣкоторымъ образомъ его дальнѣйшее употребленіе. Такъ, нижняя челюсть должна быть слегка наклонена, коленный суставъ — въ разогнутомъ, локтевой — въ согнутомъ положеніи, чтобы нога была приспособлена къ хожденію, рука — къ ѣдѣ и письму и пр. Посредствомъ систематическихъ пассивныхъ движеній (массажъ), которыя продѣлываются съ большимъ сочлененіемъ, можно при полномъ А. достигнуть улучшенія; для постепеннато растяженія неподвижнаго сустава существуютъ различныя механическіе аппараты. Кромѣ постепеннато растяженія, примѣняется еще, съ хорошимъ результатомъ, насильственное (brisement forcé), чтобы устранить, напр., сращеніе коленного сустава подл угломъ. Brisement forcé должно производиться подл хлороформомъ, и сейчасъ же послѣ операціи накладывается неподвижная гипсовая повязка на всю ногу. Если послѣ этихъ приѣмовъ нога и будетъ неподвижна въ колѣнѣ, то всетаки она будетъ годна для хожденія. Костное сращеніе сочленованныхъ поверхностей требуетъ для своего лѣченія выпиливанія верхняго суставнаго конца (резекцію) или выпиливаніе клиновиднаго куска кости (см. *остеотомія*) изъ искривленнаго сустава (колѣвна) и составленія концовъ костей одинъ противъ другого. Искусственное уничтоженіе су-

става (artrodesia) — операція, предложенная Albert'омъ въ 1878 г. въ Вѣнѣ, примѣняется для того, чтобы сдѣлать искусственный А. негоднаго къ употребленію болтающагося сустава или чтобы заращеніемъ сустава исправить паралитическую контрактуру. Для этого вскрываютъ суставъ, какъ при резекціи, удаляютъ хрящъ и соединяютъ оба костныхъ конца серебряной проволокой или кэсигутомъ.

Анкиндиновъ, Иванъ, расколоучитель поморскаго согласія, прославился твердостью своихъ убѣжденій и неустанной дѣятельностью на пользу вѣроученія. Онъ род. въ Ростовѣ, много болѣлъ въ молодости, но успѣвалъ предаваться увлеченіямъ, въ которыхъ горько каялся въ своей предсмертной исповѣди. Отданный подл надзоръ архіерея, бѣжалъ въ Выгорѣцкій скитъ къ Андрею Денисову. Тутъ онъ оказался самымъ энергичнымъ помощникомъ послѣдняго въ устройствѣ общезиждельства и духовнаго управленія паствы и заслужилъ громкую славу начитанностью, краснорѣчіемъ и строгостью жизни. Съ Выга А. ушелъ устраивать поморцевъ на дальнемъ сѣверѣ у Печоры и Мезени. 1744 холмогорскій архіепископъ Варсонофій узналъ о расширеніи дѣятельности печерскихъ и мезенскихъ безповцевъ. Неумолимый врагъ раскола, Варсонофій потребовалъ военную команду и пошелъ съ нею на мезенскій скитъ. А. съ братьей заперлись въ верхней комнатѣ, гдѣ отправляли богослуженія, а внизу поломали лѣстницы и сдѣлали коекакія загражденія; два окна оставили для переговоровъ. Книги и иконы были отправлены въ лѣсъ въ тайныя кельи, а въ домѣ заготовили запасъ смолы. Солдаты оцѣпили скитъ; священника подняли на канатѣ къ окну; онъ увѣщаль, спорилъ, уговаривалъ сдаться. Скитники выпрашивали 2 мѣсяца на размышленія. Затѣмъ начался приступъ. Скитники захѣли молебны и зажгли свое зданіе. А. передъ смертью набросалъ свою исповѣдь и погибъ среди огня съ братьей — 86-ю мужчинами и женщинами — 7 дек. 1744 г. См. „Энциклоп. Словарь“ 1861 г., т. IV, ст. Аристова, перепечатанную у Венгерова, „Слов.“, т. I.

Анкаламъ, гор. въ прусск. округѣ Штеттинъ, на р. Пеенѣ, приблизительно въ 7 км. отъ ея впаденія. Въ г. имѣются: гимназія, высшая городская школа, военная школа, заводы: чугунный, машиностроительный, сахарный, мыловаренный, сыроваренный, пивоваренный и судостроительный. Число жит. въ 1890 г. 12,917 чел. А., называвшійся прежде Танглимъ или Англимъ, былъ первоначально славянскимъ укрѣпленіемъ, въ XII столѣтіи былъ занятъ нѣмцами, въ 1244 г. получилъ отъ померанскаго герцога Барнима I городскія права и примкнулъ къ Ганзѣ. По Вестфальскому миру 1648 г. А. перешелъ къ Швеціи, 30 августа 1676 г. взятъ Великимъ Курфюрстомъ, а въ 1713 г.

во время Великой Сѣверной войны русскими, наконецъ въ 1720 г. по Стокгольмскому миру уступленъ Пруссіи.

Анкоберъ, прежде гл. гор. принадлежащаго теперь Абиссиніи государства Шоа, жители котораго въ 1892 г. были почти совершенно истреблены холерою и голодомъ.

Анкогель, восточная горная группа Высокаго Таурна (см. *Альпы*) съ вершиною А. (3263 м.) и Хохальпеншице (3355), часть покрыта ледниками, посѣщается туристами, направляющимися изъ Гаштейна.

Анкона, 1) прежняя область — Марка А., составлявшая часть средней Италіи, между Адриатическимъ моремъ и Апеннинами, и простиравшаяся отъ Тронто на сѣверо-западъ до Санъ Маріо. А. долгое время составляла часть герцогства Сполето, а въ 1093 или 1094 была передана одному изъ германск. маркграфовъ Вернеру (Гварнеріо), по имени котор. она и называлась также Марка Гварнери; потомки его управляли А. до 1159 г.; преемниками ихъ были другіе германскіе маркграфы. Съ 1198 г. папы начинаютъ предъявлять претензію на эту область, которая и была въ 1275 г. признана Рудольфомъ Габсбургскимъ входящею въ составъ папскихъ владѣній. Въ 1808 г. Наполеонъ присоединилъ А. къ итальянскому королевству, въ 1815 г. она вновь подчинилась папскому владычеству, а въ 1861 г. окончательно соединилась съ Италіей. Въ настоящее время А. представляетъ область Марокъ (см. *Марки*) и занимаетъ четыре провинціи А., Асколи-Пичено, Мачерата и Пезаро - Урбино. 2) А. итал. провинція въ области Марокъ, на берегу Адриатическаго моря, занимаетъ площадь въ въ 2041 кв. м. и пересѣкается главной цѣпью римскихъ Апеннинъ, орошается рѣками Миза, Эзино, Музонэ. Въ концѣ 1889 г. насчитывалось до 290,367 ж., занимавшихся хлѣбопашествомъ, разведеніемъ винограда и табаку, шелководствомъ, шелкопряденіемъ, скотоводствомъ, добычаніемъ сѣры, рафинированіемъ сахара, кораблестроеніемъ и мореплаваніемъ. Главные рынки Анкона и Синигалья.

Анкона („городъ локтя“), гл. городъ одноименной съ ней итал. провинціи и древней области А., расположенъ амфитеатромъ у Адриатическаго моря, между двумя возвышенностями: Монте Гваско и Монте Астаньо. Болѣе древняя часть города состоитъ изъ узкихъ, кривыхъ улицъ съ 6—7-ью этажными домами, сгруппированными главнымъ образомъ въ гавани, вокругъ набережной. Широкая улица Витторіо Эммануэле ведетъ къ повои, правильно построенной части города съ Пиацца Кавуръ, на которой возвышается статуя этого государственнаго дѣятеля. А. — важная крѣпость; къ древней цитадели на Монте Астаньо (X вѣка, съ тѣхъ поръ много разъ реставрированной) и бастионамъ вокругъ города въ новѣйшее время прибавлены форты на окрестныхъ возвышенностяхъ. **Замѣчательныя зданія** слѣдующія:

двѣ триумфальныя арки на сѣверн. плотинѣ, триумфальная арка Траяна изъ бѣлаго мрамора (воздвигнута въ 115 г. по Р. Х.), и находящаяся неподалеку отъ послѣдней арка въ честь папы Климена XII; расположенный у Монте Гваско, на развалинахъ храма Венеры, соборъ Св. Киріака, XI вѣка, съ куполомъ, античными колоннами и великолѣпнымъ саркофагомъ претора Горгонія въ склепѣ; ратуша, выстроенная въ 1270 г., съ картинной галлереей, археологической и нумизматической коллекціями. Въ А. (1881) 31,277 жит. Главныя отрасли промышленности — кораблестроеніе, сахаровареніе, выдѣлка кожъ и производство сталелитейныхъ, канатныхъ, льняныхъ товаровъ, издѣлій изъ овечьей шерсти и др. А. имѣетъ значеніе, какъ гавань и торговый портъ, и занимаетъ очень выгодное положеніе на линіи береговой ж. д. Гавань А. представляетъ овальный бассейнъ въ 900 м. длины, 780 м. ширины и въ среднемъ 8 м. глубиною, открытый только сѣверо-западнымъ вѣтрамъ. Изъ двухъ находящихся въ гавани и снабженныхъ малыми плотинами сѣверная, въ 750 м. длины, на которой находится двѣ триумфальныя арки (см. выше), сохранилась со временъ древняго Рима. Въ послѣднее время одновременно съ улучшеніемъ гавани были выстроены новыя укрѣпленія и А. была объявлена военнымъ портомъ. Въ 1890 г. въ гавань вошло 1063 торговыхъ корабля вмѣстимостью въ 458,098 тоннъ. Главные предметы ввоза: сахаръ, кофе, табакъ, соль, желѣзные издѣлія и машины, уголь, дерево и мануфактурные товары. Вывозъ значительно меньше.

Исторія. А. была основана жителями Сиракузъ, бѣжавшими отъ деспотизма Діонисія старшаго въ 380 г. до Р. Х. и названа А. („локоть“) вслѣдствіе положенія берега, который изъ сѣверо-сѣверозападнаго направленія переходитъ въ западно-сѣверозападное. Подъ владычествомъ римлянъ городъ сдѣлался римской колоніей, столицей Пиченума, и достигъ большого благосостоянія особенно послѣ расширенія гавани Траянѣмъ. Во время переселенія народовъ А. сдѣлалась добычей готовъ, а впоследствии (592 г.) лангобардовъ. Въ XII вѣкѣ А. присоединилась къ Византіи, чтобы избѣжать германскаго владычества. Съ водвореніемъ папской власти надъ областью А. (см. *выше*), городъ не разъ вель ожесточенныя войны за свою независимость, пока въ 1532 году не былъ окончательно покоренъ Клименомъ VII. Въ 1797 г. А. сдалась на капитуляцію французамъ; въ 1799 г. она была взята австрійцами и русскими, затѣмъ въ 1805 г. опять была занята Наполеономъ, въ 1813 г. неаполитанцами, а въ 1814 возвращена папѣ. Послѣ революціи 1848 г. А. должна была сдать на капитуляцію австрійцамъ. 17-го дек. 1861 г. А. была присоединена къ итальянскому королевству.

Анкона, Алессандро д', итал. писатель,

род. 1835 г. въ Пизѣ, учился въ Флоренціи и 18 лѣтъ написалъ обширную біографію Фомы Компанеллы для выходившаго подъ его редакціей изданія итальянскихъ сочиненій этого философа (1854, 2 т.). Въ слѣдствіи А. взялъ на себя редакцію „Nazione“, а съ 1860 состоитъ профессоромъ итальянской литературы въ пизанскомъ университетѣ. Литературная дѣятельность А. очень плодотворна. Ему принадлежатъ нѣсколько изданій старыхъ итальянскихъ писателей и большое число оригинальныхъ произведеній, изъ которыхъ слѣдуетъ называть: „I precursori di Dante“ (1874); „Sacre rappresentazioni dei secoli XIV, XV e XVI“ (1872); „Le antiche rime volgari secondo la lezione del Cod. Vaticano“ (1875); „Origini del teatro in Italia“ (1877; 2 изд 1891); „La poesia popolare ital.“ (1878); „Studi di critica e di storia“ (1880).

Анконская экспедиція 1799 г., составл. одинъ изъ эпизодовъ австрофранц. войны этого года, когда соедин. силами австр., турец., итальянск. и русск. войскъ франц. подъ начальств. ген. Монье были осаждены въ Анковѣ. Русско-тур. эскадра вице-адмир. Пустошкина блокировала и бомбардир. гор. Высаженный на берегъ десантъ, подкрѣпл. итальянск. войск. ген. Лагоца, долженъ былъ осадить Анкону съ сухого пути. Опасаясь франц. флота, Пуст. снялъ осаду и ушелъ въ Корфу. Черезъ нѣкот. время рус. тур. эскадра, подъ нач. кап. 2 ранга гр. Войновича, возвратилась, вновь высадила войска, кот. овладѣли г. Синигалия, мѣст. Фьюмезино и позиц. на Мантаніюльск. выстахъ. Соединившись вторично съ итальянц. ген. Лагоца, союзн. обложили Анкону. У нихъ было 13,000 чел. войска, а гарниз. А. состоялъ изъ 3000 чел., котор. оказали самое упорное сопротивл. Вскорѣ къ осаждающ. прибыли 8000 австр. войск. подъ нач. ген. Фрелика, кот., послѣ неудачной атаки, вошелъ въ тайные перегов. съ франц; послѣдн. сдали крѣп. австрийцамъ на капитул., выговоривъ право свободн. прохода на родину. Замѣтивъ на крѣпости австр. флагъ, гр. Войновичъ приказалъ поднять рус. флагъ въ гавани, который по приказ. Фрелика былъ сброшенъ. Имп. Павелъ былъ возмущ. такими фактами. Австр. правит., желая показать, что не одобряетъ поведенія ген. Фрелика, дѣйствов., однако, по указ. Тугута, предало его воен. суду.

Анкори (Нколе), государство въ экват. Африкѣ, на вост. бер. оз. Альберта Эдварда; область покрыта горами, доходщими до 2000 м. высоты. Страна плодородна, густо населена вахумами, главный старшина которыхъ имѣетъ свою резиденцію въ городѣ Антарисѣ (Нталиси). Первая извѣстія объ этой странѣ доставлены Стэнли и Эминь-пашоу въ 1889 году.

Анкудиновъ, Тимоѳей (Тимошка), одинъ изъ многихъ русскихъ самозванцевъ, появившихся въ XVII в.; родомъ воложанинъ, сынъ стрѣльца, торговавшего холстами; по внѣшнему виду былъ „черно-

русъ, съ продолговатымъ лицомъ и немного отвислой нижней губой“ Въ молодости жилъ у архіепископа вологодскаго Варлаама, научился тамъ грамотѣ и женился на родственницѣ архіепископа. Затѣмъ отправился въ Москву и поступилъ на службу подъячимъ въ Новую Четь.

Въ 1643 г., сговорившись съ своимъ сослуживцемъ Костыкой Коноховымъ, бѣжалъ въ Польшу; предварительно А. сжегъ свой домъ, при чемъ сгорѣла и его жена. Въ Польшѣ А. назвался Иваномъ Каразейскимъ, воеводою Вологодскимъ и намѣстникомъ Великопермскимъ, а товарищъ его, Коноховъ, передѣлалъ свою фамилію въ Коноховскаго. Изъ Польши А. бѣжалъ черезъ Австрію, Молдавію и Валахію въ Турцію; прибылъ въ Царьградъ и тамъ назвался уже Иваномъ Васильевичемъ Шуйскимъ, сыномъ царя Василія Шуйскаго. Онъ успѣлъ обмануть великаго визиря, который принялъ участіе въ немъ и держалъ сперва при себѣ въ домѣ; но, когда московскіе посланцы изблчили А. въ обманѣ, визирь прогналъ его и посадилъ въ тюрьму.

Только при новомъ визирѣ А. освобожденъ изъ тюрьмы и бѣжалъ изъ Турціи на Украину, гдѣ также пользовался нѣкоторое время покровительствомъ Хмельницкаго. Московское правительство отправляло нѣсколько разъ посланцевъ къ Хмельницкому съ просьбой выдать самозванца, но Хмельницкій отказывался исполнить эту просьбу, то ссылаясь на то, что на Украинѣ жить всякому вольно, то отговариваясь незнаніемъ, гдѣ находился самозванецъ.

Наконецъ, Хмельницкій, при посредствѣ венгерскаго князя Рагоци, познакомилъ А. съ представителемъ Швеціи, и А. переселился сперва въ Стокгольмъ, а потомъ нѣкоторое время жилъ въ Ревелѣ уже подъ именемъ боярина Ягана Синельсона. Шведскую фамилію А. принялъ, вѣроятно, затѣмъ, чтобы укрыться отъ поисковъ московскаго правительства, но послѣднее зорко слѣдило за самозванцемъ и скоро провѣдало о новомъ мѣстопребываніи его.

Въ Ревелѣ посланные изъ Москвы люди пытались даже схватить А., чтобы силою отвезти въ Москву; но ревельскій губернаторъ потребовалъ освобожденія А., такъ какъ онъ извѣстенъ былъ яко-бы шведскому правительству только подъ именемъ Синельсона. Костку Конохова, однако, выдали московскимъ посланцамъ, и онъ отвезенъ былъ въ Москву и подвергнутъ жестокой пыткѣ.

А. между тѣмъ бѣжалъ въ Голштинію, и герцогъ голштинскій выдалъ его московскому правительству въ обмѣнъ за хранившіеся въ Москвѣ документы о торговомъ договорѣ съ Персіей, веденномъ въ 1634 г. Крузіусомъ и Брюгеманомъ безъ вѣдома голштинскаго правительства.

Тимошка былъ привезенъ въ Москву въ концѣ 1653 года, поставленъ на очную

ставку съ матерью, затѣмъ подвергнуть пыткамъ и четвертованъ. Ему было въ это время 36 лѣтъ.

Анкудь, гл. гор. чилийской провинціи Чилоэ, на сѣв. побережьи о-ва Чилоэ, подъ 41° 51' ю. ш. и 73° 56' з. д., на берегу залива, образуемаго каналомъ Чакао; мѣсто-прѣбываніе епископа; въ г. имѣются мореходные классы. Число жит. (1885 г.) 3543. занимающихся значительной торговлей лѣсомъ, рыболовствомъ и земледѣіемъ. Отличная гавань находится, благодаря правильному пароходству, въ соединеніи съ Вальпарайзо и другими гаванями Чили.

Анкъ Марцій (служитель Марса), легендарный 4-й царь Рима (640—616 до Р. X.), сынъ Марція и Помпилиі, дочери Нумы Помпилиі; подобно послѣднему покровитель религіи и ремеслъ и въ то же время храбрый военачальникъ, А. М. покорилъ латинянъ, значительную часть которыхъ поселилъ на Авертинскомъ холмѣ, чѣмъ положено было начало возникновенію сословія плебеевъ; онъ укрѣпилъ такъ же Яникульскій холмъ для защиты противъ этрусковъ и заложилъ у устья Тибра гавань Остію. Его преемникомъ сдѣлался опекунъ сыновей А. М.—Тарквиній Прискъ (см.).

Анна, мать пророка Самуила, жена Елкана. Не имѣя долго дѣтей, она дала обѣтъ, если у нея будетъ ребенокъ — посвятить его Богу. Ея молитва была услышана и у А. вскорѣ родился сынъ, названный Самуиломъ, т. е. „испрошеннымъ у Бога“. Радуюсь исполненію своего желанія, А. возблагодарила Бога торжественной пѣсней, гдѣ впервые упоминается имя Мессии.

Анна, имя многихъ владѣтельныхъ лицъ; наиб. извѣстны:

Англія. 1) А. Болейнъ, 2-ая жена короля Англіи Генриха VIII, род. 1503 или 1504 г., ум. 1536 г., ок. 1519 г. сопровождала своего отца Томаса Болейнъ, въ послѣдствіи графа Уильтширъ и Ормондъ, къ франц. двору, 18-ти лѣтъ вернулась въ Англію и сдѣлалась фрейлиною королевы Катерины Арагонской. Увлеченный красотою А., Генрихъ въ янв. 1533 г., еще раньше, чѣмъ архіепископъ Крамеръ призналъ расторгнутымъ бракъ съ Екатериной, женился на А., но вскорѣ охладѣлъ къ ней — между прочимъ потому, что она родила не сына, а дочь Елизавету — и предалъ ее суду 26 перовъ по обвиненію въ нарушеніи супружеской вѣрности и кровосмѣтельной связи съ братомъ. Признанная виновной, А. была обезглавлена въ Тоуэрѣ 14 мая 1536 г. См. *Beniger, Memoirs of Anne Boleyn* (Лонд. 821, 2 т.); *Blaze de Bury, Un divorce royal, Anne de Boleyn* (Пар. 1890).

2) А. Клевская, 4-ая жена Генриха VIII англійскаго, род. 1515 г., ум. 1557 г., дочь герцога Клеве Іоанна III; по совѣту Томаса Кромвеля, Генрихъ предложилъ А. руку, зная ее только по портрету, но затѣмъ, ра-

зочаровавшись въ ея физическихъ и умственныхъ качествахъ, хотя и женился на А. (6 янв. 1540), но вскорѣ развелся.

3) А. Стюартъ, королева Великобританіи и Ирландіи, дочь Іакова II англійскаго отъ перваго его брака съ дочерью лорда Кларендона Анной Гайдъ (*Hude*), род. 1665 г., ум. 1714 г.; въ качествѣ преемницы короля Вильгельма III вступила на престолъ 19 марта 1702 г., при чемъ мужъ ея, сынъ датскаго короля Фридриха III, Георгъ сохранилъ титулъ принца. Наиб. вліятельнымъ изъ ея приближенныхъ былъ лордъ Чѣрчилъ, въ послѣдствіи герцогъ Мальборо, подъ вліяніемъ котораго А. дѣятельно продолжала войну съ Франціей (война за испанское наслѣдство). Въ 1707 г. Шотландія и Англія были объединены въ одно государство „Великобританію“, при чемъ англійскій порядокъ престолонаслѣдія долженъ былъ имѣть примѣненіе и въ Шотландіи, и престолъ, въ случаѣ бездѣтной смерти А., перейти въ протестантскую линію Стюартовъ, — къ внуку Іакова I, Софій Ганноверской и ея наслѣдникамъ. Съ 1707 г. вліяніе Мальборо начинаетъ падать, и въ 1711 г. онъ былъ оставленъ, послѣ чего война съ Франціей велась уже гораздо менѣе энергично и, въ 1713 г., закончилась Утрехтскимъ миромъ. Послѣдующіе годы царствованія А. прошли въ постоянной и бесплодной борьбѣ съ парламентомъ. А. воспротивилась требованію вивогъ, чтобы наслѣдникъ престола, для сохранения его правъ, былъ призванъ изъ Ганновера въ Англію, но не смогла воспрепятствовать объявл. претендента Іакова III измѣнникомъ. Намѣреніе А. и ея министра Боллингброка измѣнить порядокъ престолонаслѣдія въ пользу Іакова многими историками подвергается сомнѣнію. Безупречная въ частной жизни, А., какъ королева, не отличалась достаточной энергіей, хотя была добра и справедлива. См. *Stanhope, History of England, comprising the reign of Queen Anne* (4 изд., Лонд. 1873, 2 т.); *Barton, Hist. of the reign of Queen Anne* (Эдинб. 1880, 3 т.).

Франція. 4) А. Бретонская, жена франц. короля Карла VIII, а послѣ его смерти Людовика XII, дочь послѣдняго герцога Бретани Франсуа II, род. 1476 г. въ Нантѣ, ум. 1514 г., 1488 г. наслѣдовала Бретань, 1491 г., обрученная уже съ Максимилианомъ I, вынуждена была выйдти за Карла VIII, во время похода котораго въ Италію управляла Франціей. Послѣ смерти Карла (1498), Людовикъ XII развелся съ своей женой Іоанной, чтобы жениться на отличавшейся красотой и душевными качествами А. и чтобы обезпечить за собою обладаніе Бретанью, послѣ смерти А. навсегда соединенной съ Франціей. См. *Leroux de Lincy, Vie de la reine Anne de Bretagne* (Пар. 1860—61, 4 т.).

5) А. Марія Мавриція, обыкновенно наз. А. Австрійской, королева Франціи, род. 1601 г., ум. 1666 г., старшая дочь ис-

панск. короля Филиппа III; 1615 г. вышла за Людовика XIII, но подъ влияніемъ интригъ Маріи Медичи и Ришелье находилась первое время въ отчужденіи отъ Людовика, обвинявшаго ее даже въ 1637 г. въ намѣрени лишить его трона и выйти за герцога Орлеанскаго. Впослѣдствіи отношенія между супругами сдѣлались болѣе дружелюбными. Въ 1638 г. А. родила перваго сына (Людовика XIV) и въ 1640 г. втораго (герцога Филиппа Орлеанскаго), а, послѣ смерти Людовика, вопреки его послѣдней волѣ, парламентскимъ актомъ 18 мая 1643 г. была объявлена неограниченной регентшей государства, управленіе которымъ всецѣло предоставила тайно обрученному съ нею Мазарини. Вынужденная, по требованію фронды и парламента, согласиться на изгнаніе Мазарини изъ Франціи, А., удержавъ власть послѣ объявленія Людовика XIV (1651 г.) совершеннолѣтнимъ, вновь призвала къ управленію Мазарини; это вызвало народное возстаніе и, 2 июля 1652 г., дѣло дошло до кровопролитной схватки въ парижск. предмѣстѣи С. Антуана, послѣ чего Мазарини былъ отставленъ. Въ 1653 г. послѣдній опять вернулся къ власти, которую удержалъ до самой смерти (1661 г.); А. отказалась затѣмъ отъ регентства и удалилась въ учрежденный ею монастырь Val de Grâce. Chéruel, Histoire de France pendant la minorité de Louis XIV (Пар. 1879—80, 4 т.).

Вост. Римская имперія. 6) А. Комнина, дочь вост.-римск. имп. Алексѣя I, род. 1083 г., ум. 1148 г., получила основательное научное образованіе и принимала дѣятельное участіе въ придворныхъ интригахъ. Послѣ смерти отца 1118 г. она побудила своего мужа Никифора Врѣннѣи оспорить престолъ у брата А. Иоанна Комнина и даже организовала для этой цѣли заговоръ, не имѣвшій, впрочемъ, успѣха. Послѣ смерти Иоанна 1137 г. А. удалилась въ монастырь, гдѣ посвятила себя научнымъ занятіямъ. Составленная А. исторія ея отца „Annae Comnenae Alexiadis libri XIX“ (1 т. изд. Schopen, Боннъ 1839, II т. Reifferscheid, 1878; перев. въ изд. Шиллеромъ „Historische Memoiren“) принадлежить къ лучшимъ византійскимъ историч. сочиненіямъ, хотя не лишена панегирическаго тона и удѣляетъ много мѣста личности самого автора. См. Oster, Anna Komnena (Рашт. и Тюбинг. 1868—71, 3 т.); Neumann, Griechische Geschichtsschreiber etc. im 12. Jahrhundert (Лейпц. 1888).

Россія. 1) А. Алексѣевна Колтовская, 4-я жена Иоанна Грознаго. Иоаннъ женился на ней, съ разрѣшенія собора, въ 1572 г., а въ 1575 г. насильно постригъ ее въ Тихвинскомъ Введенскомъ монастырѣ, гдѣ она и скончалась въ 1626 г.

2) А., жена Владиміра св., одни считаютъ ее греческою царицею, родною сестрой императоровъ Василія и Константина, другіе ихъ двоюродной сестрой болгарской царицы, род. 13 марта 963 г., въ 988 (или

989) вступила въ бракъ съ Владиміромъ. Скончалась въ 1011 г.

3) А., въ язвѣчествѣ Ингигерда, дочь шведск. короля Олафа, отъ котораго при выходѣ замужъ за вел. кн. Ярослава I получило въ „Вѣно Альдейгабургъ“, иначе Старую Ладугу. При крещеніи, наречена была Ириной. Передъ кончиною переселилась изъ Кіева въ Новгородъ, гдѣ и постриглась подъ именемъ Анны. На Руси это была первая ипокинѣя княжеск. рода. Примѣръ ея вызвалъ подражаніе, и у рус. кн. вошло въ обычай, кот. соблюдался до XVII ст., постригаться передъ смертью. Мощи ея и по нынѣ почитаютъ открыто въ новгородск. софійск. соб., куда перенесены въ 1663 г. митроп. Макаріемъ и положены въ новую раку. Память ея празд. 10 февр. и 4 окт. см. Филаретъ—Рус. святые: Варсуковъ, ист. рус. агиографіи Эрнстовъ. Словарь ист. о св.

4) А. Иоанновна, императрица, вторая дочь царя Иоанна Алексѣевича и царицы Прасковьи Ѳеодоровны (урожд. Салтыковой), род. 25 янв. 1693 г. Послѣ смерти мужа царица Прасковья проживала въ подмосковномъ селѣ Измайловѣ, гдѣ устроила свой дворъ по старинѣ, къ которой была очень привержена. Измайловскій дворецъ былъ наполненъ юрдывыми, странствующими монахами, калѣками, приживалками и т. п. Петръ I снисходительно относился къ этому, такъ какъ и покойный Иоаннъ и его семья воплія въ подчинялись его волѣ. Въ угоду царю Прасковья Ѳеодоровна и царевныне чуждались иноземцевъ, а царевны одѣвались даже въ нѣмецкое платье. Учили царевнѣ нѣмецъ Іоаннъ Христофоръ Остерманъ, братъ знаменитаго дипломата, баронъ Гюйсенъ и французъ Степанъ Рамбургъ, который „танцу училъ и показывалъ зачало и основаніе языка французскаго“, не видно впрочемъ, чтобы царица А. выучилась многому. По желанію Петра семья царя Иоанна переѣхала въ 1708 г. на житье въ Петербургъ. Здѣсь царь сталъ хлопотать о выдачѣ племянницѣ замужъ за иностранныхъ принцевъ. А. сосватали за племянника прусскаго короля курляндскаго герцога Фридриха-Вильгельма. Бракосочетаніе совершилось 31 окт. 1710 г. и сопровождалось шумными пирами, имѣвшими для молодого герцога роковыя послѣдствія—но дорогъ въ Курляндію онъ скоростижно скончался на мызѣ Дудергофъ, отъѣхавъ нѣсколько десятковъ верстъ отъ Петербурга. Управленіе Курляндіею перешло къ дядѣ герцога Фердинанду, но тѣмъ не менѣе Петръ пожелалъ, чтобы его племянница жила въ Митавѣ,—это давало ему поводъ вмѣшиваться въ курляндскія дѣла, и назначенный гофмейстеромъ двора герцогини Петръ Мих. Бестужевъ не только завѣдывалъ ея личными дѣлами, но не рѣдко являлся хозяиномъ въ герцогствѣ. А. Иоанновна въ эту пору часто нуждалась въ деньгахъ и не разъ должна была обращаться съ просьбами въ Петербургъ. Ея

положеніе стало еще хуже послѣ смерти Петра, когда ей пришлось заискать у сильныхъ временщиковъ. Еще при жизни Петра возникали проекты брачныхъ союзовъ между А. I. и различными принцами, но проекты эти не осуществились. Въ 1726 г. курляндцы, желавшіе избавиться и отъ герцога Фердинанда и отъ вмѣшательства въ ихъ дѣла Россіи и Польши, избрали въ герцоги Морица Саксонскаго, побочнаго сына польскаго короля Августа II. Морицъ при этомъ долженъ былъ вступить въ бракъ съ А. I. Претендентъ понравился герцогинѣ, и она очень хлопотала въ Петербургѣ о согласіи Екатерины I на этотъ бракъ. Но въ курляндскіе герцоги мѣтилъ всемогущій тогда Меншиковъ, и хлопоты герцогини были безуспѣшны. Въ царствованіе Петра II А. I. жаловалась на своего гофмейстера Вестужева, который прежде былъ близкимъ къ ней человѣкомъ, и доблала его смѣщенія. Вестужевъ приписывалъ немилость къ нему герцогини проискамъ Іоганна - Эрнста Бирена, переименовавшего себя потомъ въ Бироны, котораго онъ самъ опредѣлилъ камеръ-юнкеромъ къ ея двору, и который смѣнилъ его въ ея милостяхъ. Въроятно подъ влияніемъ новаго любимца А. I. окружила себя курляндцами. Между тѣмъ въ ея судьбѣ произошелъ неожиданный переворотъ. Въ ночь съ 18 на 19 янв. 1730 г. скончался Петръ II. Немедленно послѣ его кончины члены Верховнаго Тайнаго Совѣта стали совѣщаться о томъ, кому долженъ достаться престолъ. Когда были отвергнуты кандидатуры невесты покойнаго государя княжны Екатерины Долгорукой и его бабки царицы Евдокии, кн. Дм. Мих. Голицынь заявилъ, что такъ какъ мужское потомство Петра I пресѣлось, то престолъ долженъ перейти къ старшей линіи, т. е. къ дочерямъ царя Іоанна, а въ виду того, что старшая дочь его Екатерина замужемъ за иностраннымъ принцемъ, слѣдуетъ избрать вторую Анну. Предложеніе Голицына было принято В. Т. Совѣтомъ, а затѣмъ одобрено Синодомъ, Сенатомъ и генералитетомъ. Въмѣстѣ съ тѣмъ, по мысли Голицына, въ В. Т. Совѣтѣ было рѣшено предложить А. I. подписать ограничительные пункты, которые были сформулированы такъ: „Чрезъ сіе наискрѣпчайше общаемся, что наиглавнѣйшее мое попеченіе и стараніе будетъ не токмо о содержаніи, но и о крайнемъ и всевозможномъ распространеніи православныя нашае вѣры греческаго исповѣданія; такожде по принятіи короны російской, въ супружество во всю мою жизнь не вступать и наслѣдника ни при себѣ, ни по себѣ никого не опредѣлять; еще общаемся, что повеже цѣлость и благополучіе всякаго государства отъ благихъ совѣтовъ состоитъ того ради мы нынѣ уже учрежденный Верховный Тайный Совѣтъ въ восьми персонахъ всегда содержать и безъ онаго согласія: 1) ни съ кѣмъ войны не вчинать, 2) миру не заключать, 3) вѣрныхъ нашихъ под-

данныхъ никакими податями не отягощать, 4) въ знатные чины, какъ въ стапке, такъ и въ военныя сухопутныя и морскіе выше полковничья ранга не жаловать, ниже къ знатнымъ дѣламъ никого не опредѣлять, а гвардіи и прочимъ войскамъ быть подъ вѣдѣніемъ В. Т. Совѣта, 5) у шляхетства живота, имѣнія и чести безъ суда не отнимать, 6) вотчины и деревни не жаловать, 7) въ придворныя чины, какъ русскихъ, такъ и иноземцевъ не производить, 8) государственныя доходы въ расходъ не употреблять и всѣхъ вѣрныхъ своихъ подданныхъ въ неотмѣнной своей милости содержать, а буде чего по сему общанію не исполню, то лишена буду короны російской“. Этими пунктами обезпечивалась вся власть за В. Т. Совѣтомъ, въ которомъ преобладали двѣ знатныя фамиліи Долгорукіе и Голицыны. Такое сосредоточеніе власти въ рукахъ немногихъ вельможъ не могло встрѣтить сочувствія ни въ духовенствѣ, ни въ высшихъ чинахъ, ни въ дворянствѣ, ни въ гвардіи. Но пока шло только глухое броженіе. Верховники немедленно послали съ извѣстіемъ объ избраніи и съ ограничительными пунктами въ Митаву кн. Вас. Лук. Долгорукаго, кн. Мих. Мих. Голицына и ген.-м. Леонтьева. Приняты были мѣры, чтобы прервать всякія сообщенія между Москвою и Курляндіей, но противники верховниковъ успѣли сообщить А. I. о положеніи дѣлъ въ Москвѣ. Тѣмъ не менѣе герцогиня подписала кондіици и письменно извѣстила В. Т. Сов. о томъ, что принимаетъ престолъ на предложенныхъ условіяхъ. По полученіи этого письма въ Москвѣ оно было прочитано вмѣстѣ съ кондіициами въ собраніи высшихъ чиновъ и возбудило толки. Въ В. Т. Совѣтѣ стали представляться проекты устройства правленія въ Россіи отъ цѣлыхъ группъ духовн. и свѣтск. лицъ. Такихъ проектовъ подано было до 12, во всѣхъ видно было желаніе сосредоточить власть въ рукахъ не немногихъ, а всего шляхетства. В. Т. Совѣтъ принималъ всѣ эти проекты. 10 февр. А. I. пріѣхала и остановилась въ с. Всесвятскомъ подъ Москвою. Верховникамъ трудно было оградить ее отъ сношеній съ ихъ противниками. Сама императрица стала рѣшительнѣе — она объявила себя полковникомъ Преображенскаго полка и капитаномъ кавалергардовъ, чѣмъ гвардейцы были очень довольны, съ верховниками обходилась сухо. Остерманъ и новг. архіеп. Теофанъ Прокоповичъ усердно работали противъ верховниковъ. 15 февр. состоялся въѣздъ въ Москву. 25 февр. явилась во дворецъ толпа шляхетства, и кн. А. М. Черкасскій подаль государынѣ челобитную о томъ, чтобы разрѣшено было генералитету, офицерамъ и шляхетству собраться и форму правленія сочинить, но тутъ бывшіе въ залѣ гвардейскіе офицеры стали кричать о восстановленіи самодержавія. Однако, А. одобрила челобитную и поручила шляхетству тутъ же на мѣстѣ обсудить предметъ

своего прошенія. Но это оказалось дѣломъ нелегкимъ — гвардейцы, наполнившіе дворецъ, волновались и грозили перебить всѣхъ противниковъ самодержавія. При такихъ условіяхъ шляхетству оставалось только подать императрицѣ новую челобитную съ просьбой принять самодержавіе. А. І. потребовала подписанныя ею кондиціи и письмо въ В. Т. Совѣтъ и разорвала ихъ. Она стала самодержавной императрицей. Ни по своимъ природнымъ дарованіямъ и склонностямъ, ни по образованію А. І. не была способна стоять во главѣ управленія обширнымъ государствомъ. Вступивъ на престолъ, она вела жизнь богатой лѣнливой барыни, забавлялась лошадьми, стрѣльбой, шутами и шутихами, пѣснями фрейлингъ, разсказами и сплетнями приживалокъ. Немедленно вызванъ былъ изъ Курляндіи любимецъ ея Биронъ, сдѣланъ оберъ-камергеромъ и Андреевскимъ кавалеромъ и награжденъ имѣніями. Съ Бирономъ явились и его родственники. Въ царствованіе А. І. при дворѣ на первый планъ выступаютъ иѣмцы — Левенвольды, Остерманъ, Минихъ и др. Императрица не могла полагаться на русскую знать — ей памятно было стремленіе этой знати захватить въ свои руки власть. Недавнее прошлое указывало на возможность государственнаго переворота. Отсюда явилось желаніе окружить себя людьми, которые держались ея милостью, были тѣсно связаны только съ нею, не имѣя связей въ странѣ. Отсюда подозрительность, постоянные розыски, опалы. Въ апрѣлѣ 1731 г. учреждена была тайная розыскныхъ дѣлъ канцелярія, замѣнившая Преображенскій приказъ, уничтоженный при Петрѣ II; во главѣ этой канцеляріи поставленъ былъ А. И. Ушаковъ. Опалѣ подверглись прежде всего бывшіе верховники Долгорукіе и Голицыны. Ихъ преслѣдовали постепенно, все усиливая и усиливая кары почти до конца царствованія. Въ связи съ ними пострадали многіе, такъ или иначе припутанные къ дѣламъ. Другимъ крупнымъ дѣломъ было дѣло кабинетъ-министра Волынскаго, казненнаго въ 1740 г. Кромѣ крупныхъ дѣлъ, въ Тайной канцеляріи производилось множество розысковъ, часто по самымъ ничтожнымъ поводамъ. Съ тою же цѣлью обезопасить себя отъ переворота А. І., не довѣрявшая старой гвардіи, учредила новые гвардейскіе полки Измайловскій и Конный, офицерами въ которые назначались, преимущественно, острѣйцы. Однимъ изъ первыхъ актовъ новаго царствованія было упраздненіе В. Т. Совѣта и возвращеніе прежняго значенія Сенату съ раздѣленіемъ его на 5 департаментовъ: 1) духовныхъ дѣлъ, 2) военныхъ силъ, 3) доходовъ и расходовъ, 4) юстиціи, 5) мануфактуръ и торговли. Но скоро, 10 ноября 1731 г., учрежденъ былъ Кабинетъ изъ Головкина, Остермана и А. М. Черкаскаго; къ Кабинету и перешли всѣ дѣла, а Сенатъ опять сталъ второстепеннымъ государственнымъ учрежденіемъ.

Головкинъ и Черкасскій не имѣли въ Кабинетѣ вліянія и всѣ дѣла были въ рукахъ Остермана. По его убѣжденію въ январѣ 1732 г. имп-ца переѣхала въ Петербургъ. Всемогущій любимецъ имп-цы Биронъ мало смыслилъ въ государственныхъ дѣлахъ и рѣдко вмѣшивался въ нихъ, если дѣло не шло объ его личныя интересахъ. Дѣлами заправляли или иноземцы, служившіе при Петрѣ, какъ Остерманъ и Минихъ, или русскіе, тоже прошедшіе Петровскую школу, какъ Волынскій и А. Бестужевъ. Потому то и поворота назадъ къ до-петровской порѣ не было. Русское духовенство впослѣдствіи съ неудовольствіемъ вспоминало о временахъ А. І. Но, несмотря на преобладаніе нѣмцевъ, преслѣдованія духовенства не было. Правда у власти были тѣ изъ духовныхъ, которые, какъ Феофанъ Прокоповичъ, прошли тоже петровскую школу, были сторонниками полнаго подчиненія церкви государству и являлись въ глазахъ ревнителей старины не совсемъ православными. Они то и были гонителями своихъ противниковъ. Вскорѣ по воцареніи, А. І. предписала Синоду, „дабы всѣ христіане законъ Божій сохраняли и Тайны Святыя, на спасеніе наше отъ Спасителя нашего предавшаи, и прочія преданія, отъ церкви св. указанныя, со тщаніемъ и благоговѣніемъ исполняли, и въ праздники и въ воскресные дни на службу Божію въ церковь приходили со тщаніемъ“. Вниманіе правительства было обращено на распространеніе православія въ восточныхъ областяхъ имперіи. Хотя христіанамъ иныхъ исповѣданій предоставлено было право строить церкви и отправлять въ нихъ богослуженіе, но въ то же время принять былъ рядъ мѣръ противъ пропаганды среди православныхъ; за отпаденіе отъ православія сурово наказывали. Относительно раскольниковъ примѣнялись мѣры Петра I. Вмѣстѣ съ тѣмъ правительство заботилось о поднятіи образовательнаго уровня духовенства, съ этою цѣлью оно поддерживало заведенныя въ нѣкоторыхъ городахъ духовныя школы, а въ 1739 г. распоряжилось завести во всѣхъ епархіяхъ семинаріи, что, впрочемъ, еще не скоро было приведено въ исполненіе. Неудовольствіе духовенства вызывали крутыя мѣры относительно тѣхъ духовныхъ лицъ, которые не совершали почему-либо служенія въ царскіе дни или уклонились отъ присяги, а такъ же привлеченіе духовенства къ несенію повинностей во время войнъ и отдача въ рекруты тѣхъ дѣтей священно- и церковно-служителей, которые не учились въ школахъ. Въ первый же годъ царствованія А. І. принята была и важная мѣра по отношенію къ дворянству — отмѣненъ былъ законъ 1714 г. о маіоратахъ, который велъ только къ разоренію дворянъ, такъ какъ родители, желая обезпечить младшихъ дѣтей, обременяли имѣнія долгами, или передавали всю движимость младшимъ, предоставляя стар-

шимъ только землю безъ скота и хозяйственныхъ орудій. Въмѣстѣ съ тѣмъ уничтожено было различіе между помѣстьями и вотчинами. Обязательная служба дворянства не была отгѣнена, но дворянинъ, прослужившій 25 лѣтъ, могъ проситься въ отставку, впрочемъ, такъ какъ въ службу записывались тогда еще въ младенческомъ возрастѣ, то было указано считать дѣйствительною службою только съ 20-лѣтняго возраста; сверхъ того одинъ изъ братьевъ могъ оставаться дома для присмотра за хозяйствомъ, но долженъ былъ непременно обучаться грамотѣ. Для доставленія дворянству средствъ къ образованію учрежденъ былъ сухопутный шляхетскій кадетскій корпусъ и училище при Сенатѣ для приготовленія гражданскихъ чиновниковъ. При Академіи наукъ заведенъ семинарій на 35 юношей шляхетскаго званія и, кромѣ того, велѣно присылать туда для обученія молодыхъ людей изъ Московскаго училищнаго монастыря. Дѣти мелкихъ дворянъ могли учиться вмѣстѣ съ солдатскими дѣтьми въ школахъ при гарнизонныхъ полкахъ. За дворянами подтверждено исключительное право владѣть населенными имѣніями. Изъ дворянъ же должны были назначаться воеводы. Администрація и судъ оставляли желать многого и правительство принимало рядъ мѣръ къ ихъ упорядоченію. Воеводамъ предписано было оставаться въ одномъ и томъ же городѣ только два года и отдавать затѣмъ отчетъ Сенату, если на нихъ не было жалобы, то ихъ вновь опредѣляли на такія же мѣста. Во избѣжаніе подлоговъ предписано считать подлинными только тѣ Высочайшіе указы, на которыхъ была подпись имп—цы или трехъ кабинетъ-министровъ. Много издано было указовъ объ ускореніи рѣшенія дѣлъ и о рѣшеніи ихъ по совѣсти. Была попытка составить новое уложеніе, но дѣло это было отложено. Хотя правительство и заботилось объ искорененіи лихоимства, но оно не могло обезпечить чиновниковъ содержаніемъ въ виду недостатка въ казнѣ денегъ, въ 1736 г. даже предписано было всѣмъ гражданскимъ чиновникамъ, кромѣ служащихъ въ кабинетѣ и Академіи наукъ и иноземцевъ выдавать жалованье не деньгами, а сибирскими товарами по оцѣнкѣ Сибирскаго приказа. Ко времени А. І. относится болѣе правильное устройство почтъ и учрежденіе полиціи въ большихъ городахъ, а также устройство медицинской части. Издаю было нѣсколько указовъ о сбереженіи лѣсовъ, торговлѣ хлѣбомъ (въ виду неурожаявъ), учрежденъ конюшенный приказъ и устроены конскіе заводы. Нѣкоторыя отрасли промышленности и торговли составляли монополию казны, какъ рыбный промыселъ, селитренное и поташное производство, торговля хлѣбнымъ виномъ, ревенемъ и пенькой. Нѣкоторыя отрасли промышленности, какъ горное дѣло, выдѣлка кожъ и шерстяныхъ тканей пользовались особыми покровитель-

ствомъ правительства. Фабрикантамъ и купцамъ данъ былъ рядъ привилегій. При постоянной нуждѣ въ деньгахъ, которыя шли на содержаніе двора и военныя издержки, правительство не могло облегчить податныхъ тягостей, ложившихся на крестьянство. Нѣсколько разъ слагались недоимки, но платежныя силы населенія были истощены, и недоимки снова накоплялись. Тогда ихъ принимались энергично взыскивать. Непосильные платежи въ связи съ частыми рекрутскими наборами, произволомъ и лихоимствомъ властей разоряли крестьянъ, которые разбѣгались по окраинамъ государства и даже за границу въ Польшу и Молдавію. Развилось бродяничество, нищенство, разбои. Правительство то вызывало бѣглыхъ обратно, обѣщая прощенье и отсрочку недоимокъ, то принимало строгія мѣры противъ бѣглыхъ, водворяя ихъ на мѣстахъ силой или сдавая въ солдаты. Но и то и другое помогало мало. Многія мѣры относились къ окраинамъ. Остзейскій край, благодаря вліянію Бирона, пользовался особыми льготами: дворянству подтверждены были прежнія привилегіи, а городамъ даны жалованья грамоты. Въ Малороссіи послѣ смерти гетмана Апостола въ 1733 г. учреждено было управленіе изъ главнаго правителя великороссіянина (кн. Шаховскаго) съ двумя великороссійскими и тремя малороссійскими товарищами. Правительство не довѣряло малороссійскимъ старшинамъ и зорко слѣдило за ними. Иноземцамъ запрещено было пріобрѣтать въ Малороссіи земли, а казакамъ отчуждать свои земли. Въ видахъ защиты южной и юго-восточной границъ между Днѣпромъ и Донцомъ поселено 20 полковъ ландъ-милиціи, а на берегахъ Волги положено основаніе волжскому казачьему войску. Съ цѣлью изученія страны снаряжено было нѣсколько экспедицій (Беринга, Овчина, Миллера). Вступленіе на престолъ А. І. дало поводъ иностраннымъ дворамъ ожидать переменъ во внѣшней политикѣ. Императоръ австрійскій заявилъ желаніе сохранить дружескія отношенія съ Россіей. Прусскій король громко выразилъ свое удовольствіе по поводу воцаренія А. І. Данія и Швеція были довольны, что голштинскій герцогъ не найдеть теперь поддержки у русскаго правительства. Англія, союзница Австріи, относилась къ Россіи дружелюбно, но враждебная Австріи Франція была очень подозрительна. Россія должна была стать на сторону или Австріи или Франціи. Сторонникомъ союза съ Австріею былъ Остерманъ, за союзъ съ Франціею былъ Минихъ. Первый взялъ верхъ. Между тѣмъ еще въ 1732 г. Россія заключила договоръ съ Персіей, по которому уступила ей занятая при Петрѣ І области и, такимъ образомъ, развязала себѣ руки на востокъ. Въ 1733 г. умеръ польскій король Августъ II. Франція домогалась возведенія на польскій престолъ Станислава Лещинскаго, а Австрія стояла

за сына Августа, курфюрста саксонскаго. Россія присоединилась къ Австрійи, и русскія войска вступили въ Польшу подъ начальствомъ фельдм. Ласси. Августъ саксонскій былъ избранъ, но Станиславъ со своими сторонниками и вспомогательнымъ французскимъ отрядомъ заперся въ Данцигъ. Русскіе подъ начальствомъ сначала Ласси, а потомъ Миниха осадили Данцигъ и принудили его къ сдачѣ. Станиславъ бѣжалъ. Тогда Франція стала возбуждать противъ Россіи Турцію. Отношенія къ Турціи давно уже были натянуты. Споръ шелъ изъ-за Кабарды, на которую претендовалъ вассалъ Турціи крымскій ханъ и изъ-за перехода калмыцкаго султана Дондука-Омбо въ крымское подданство. Минихъ совершилъ походъ въ Крымъ, взялъ Очаковъ, а въ 1739 г. одержалъ надъ турками блестящую побѣду при Ставучанахъ, взялъ Хотинъ и перешелъ Прутъ. Но союзные австрійцы потеряли нѣсколько поражений и заключили съ Турціей отдѣльный миръ. При посредничествѣ Франціи и Россія заключила съ турками миръ, по которому не приобрѣла никакихъ существенныхъ выгодъ. Еще въ 1734 г. во время войны Австрійи съ Франціей, Россія выставила на помощь первой вспомогательный корпусъ, который дошелъ до Рейна, хотя и не успѣлъ принять участія въ военныхъ дѣйствіяхъ. Въ 1737 г. русскія войска подъ начальствомъ ген. Бисмарка были посланы въ Курляндію, чтобы оказать давленіе на курляндцевъ при избраніи въ герцоги Бирона. Вообще войны Россіи въ царствованіе А. І. не доставили государству никакихъ выгодъ и имѣли результатомъ только поднятіе въ Европѣ престижа Россіи, какъ военной державы, и истощеніе средствъ страны. Вскорѣ по воцареніи, А. І. объявила, что престолъ долженъ перейти потомству ея сестры Екатерины. Дочь Екатерины Анна жила при дворѣ, приняла православіе и была выдана за брауншвейгскаго принца Антоны-Ульриха; отъ этого брака въ августѣ 1740 г. родился сынъ, названный Іоанномъ. Между тѣмъ здоровье имп—цы сильно разстроилось. Она выразила намѣреніе назначить преемникомъ маленькаго Іоанна, но оставался открытымъ вопросъ, кто будетъ управлять государствомъ до его совершеннолѣтія. А. І. довольно холодно относилась и къ племянницѣмъ и къ ея мужу. Отношенія между родителями наслѣдника и Бирономъ были враждебныя. Биронъ разошелся и съ Остерманомъ. Ему надо было позаботиться о своемъ положеніи на случай смерти имп—цы.хлопоты по этому дѣлу взялъ на себя Алексій Петр. Бестужевъ, сблизившійся съ временщикомъ и получившій мѣсто кабинетъ-министра. Онъ началъ говорить, что лучше всего назначить регентомъ герцога курляндскаго. Никто не осмѣливался выступить противъ Бирона, такъ какъ государыня могла еще выздорѣть, и тогда временщикъ жестоко

расправился бы со своими непріятелями. Бестужевъ составилъ, такъ наз., „позитивную декларацию“ о желаніи всей націи видѣть регентомъ Бирона и сталъ предлагать эту декларацию къ подписи сановникамъ первыхъ 4-хъ классовъ. Подписей набралось 197. 16 окт. А. І. подписала бумаги о назначеніи Іоанна наслѣдникомъ и Бирона регентомъ, а вечеромъ на слѣдующій день она скончалась.

О царствованіи А. І. см. Записки Манштейна, фельдм. Миниха, Миниха-сына, леди Рондо, Як. Шаховскаго; „Исторія Россіи“ Соловьева, тт. 19 и 20; „Русская исторія“ Костомарова, в. 7; „Обзоръ главн. происшествій съ кончины Петра В. до вступленія на престолъ Елизаветы Петровны“ Вейдемейера; „Царствованіе Анны Іоанновны“ Германа (Русскій арх. 1886); „Воцареніе Анны Іоанновны“ Корсакова; Статья Пекарскаго въ „Энциклоп.“, Словарь, сост. русск. учеными и литераторами, т. IV. Много отдѣльныхъ статей и матеріаловъ напечатано въ „Русск. Старинѣ“ и „Русск. Архивѣ“. Матеріалы напечатаны въ „Сборникѣ Имп. Русск. Ист. Общ.“, „Чтеніяхъ Моск. Общ. Ист. и др.“ и „Восемнадцатомъ вѣкѣ“ Бартенева.

5) А. Леопольдовна, правительница, дочь герцога мекленбургъ-шверинскаго Карла-Леопольда и царевны Екатерины Іоанновны, род. въ Ростокѣ 7 дек. 1718 г. и получила при крещеніи имена Елизаветы-Екатерины-Христіны. Вскорѣ Екатерина Іоанновна разошлась съ мужемъ и уѣхала въ Россію, взявъ съ собою и дочь. Со вступленіемъ на престолъ А. Іоанновны, тетки принцессы, она была взята ко двору и, въ 1733 году, приняла православіе, при чемъ была названа Анной. Въ то же время ей стали отыскивать жениха изъ иностранныхъ принцевъ и, по рекомендаціи вѣнскаго двора, остановили выборъ на принцѣ Антонѣ-Ульрихѣ брауншвейгскомъ, который и пріѣхалъ въ Россію. Женихъ не понравился принцессѣ, имѣвшей сердечную склонность къ саксонскому посланнику гр. Линару, но такъ какъ любимецъ императрицы Биронъ задумалъ женить на А. І. своего сына Петра, котораго она ненавидѣла, то принцесса дала согласіе на бракъ съ Антономъ-Ульрихомъ. Свадьба состоялась въ іюль 1739 г., а въ августѣ слѣд. года у А. І. родился сынъ, названный Іоанномъ и скоро объявленный наслѣдникомъ престола. Императрица, бытъ можетъ подъ вліяніемъ Бирона, враждебно относившагося къ принцессѣ и ея мужу, въ послѣднее время своей жизни охладѣла къ племянницѣмъ и не захотѣла назначить ее правительницей на время малолѣтства Іоанна. Регентомъ былъ назначенъ Биронъ. Онъ совершенно устранилъ родителей императора отъ всѣхъ дѣлъ и на каждомъ шагѣ давалъ имъ почувствовать свою власть. Когда принцъ Антонъ сталъ высказывать свое неудовольствіе, Биронъ заста-

вила его подать въ отставку отъ всѣхъ занимаемыхъ имъ должностей и потомъ грозилъ даже выслать А. Л. изъ Россіи. Положеніе ихъ стало невыносимымъ. Однажды А. Л. жаловалась на Бирона фельдмаршалу Миниху. Тотъ предложилъ ей свое содѣйствіе, чтобы отдѣлаться отъ регента. Послѣ нѣкотораго колебанія А. согласилась. Въ ночь съ 8 на 9 ноября 1740 г. Минихъ арестовалъ Бирона, и А. Л. провозглашена была великой княгиней и правительницей государства. Минихъ недолго пользовался вліяніемъ при новомъ правительствѣ, скоро онъ разошелся съ правительницей и подалъ даже прошеніе объ отставкѣ, которое и было принято. Главную роль въ управленіи стала играть Остерманъ. Сама правительница по своей апатичности и лѣни почти не занималась дѣлами. Министры по недѣлямъ не могли добиться у нея аудіенціи, цѣлые дни проводила она въ своихъ комнатахъ съ любимой фрейлиной Юліаной Менгенъ. Между тѣмъ со всѣхъ сторонъ доходили во дворецъ тревожные слухи о цесаревнѣ Елизаветѣ Петровнѣ и о ея замыслахъ, о ея популярности въ народѣ и войскахъ. А. Л. не обращала вниманія на всѣ предостереженія. Съ 24 на 25 ноября 1741 г. совершился переворотъ, возведшій на престолъ Елизавету. Правительница, ея семья и приближенные были арестованы. Сначала рѣшено было выслать А. Л. съ мужемъ и дѣтьми за границу, но потомъ нашли это опаснымъ, задержали ихъ въ Ригѣ, черезъ годъ перевели въ Динамюнде, а потомъ въ Рененбургъ. Отсюда бывшій императоръ былъ увезенъ въ Шлиссельбургъ, а его родители съ двумя дочерьми отправлены въ Холмогоры, гдѣ жили подъ строгимъ надзоромъ въ бывшемъ архіерейскомъ домѣ. Въ Холмогорахъ А. Л. родила еще двухъ сыновей Петра и Алексѣя и скончалась отъ родовъ въ 1746 г. Тѣло ея было перевезено въ Петербургъ и погребено въ Александровской лаврѣ.

6) А. Михайловна, дочь царя Михаила Ѳеодоров. отъ царицы Евдокіи, род. 14 іюля 1650 г., сконч. 25 окт. 1692 г., постригшись передъ смертью подъ именемъ Аннеисы. Погребена въ Московскомъ Вознесенскомъ монастырѣ.

7) А. Петровна, вторая дочь Петра В. и Екатерины Алексѣевны, род. 27 янв. 1708 г. Въ дѣтствѣ получила нѣкоторое образованіе, по крайней мѣрѣ знала нѣсколько иностранныхъ языковъ. Уже въ 1720 г. явился въ Петербургъ искатель ея руки герцогъ голштинскій Фридрихъ-Карлъ. Сватовство тянулось долго, и только въ концѣ 1724 г. подписанъ былъ брачный контрактъ, а самая свадьба состоялась уже по смерти Петра въ маѣ 1725 г. А. была любимицей отца и, есть извѣстіе, что Петръ хотѣлъ сдѣлать ее наслѣдницей престола. При жизни Екатерины герцогъ голштинскій и его жена пользовались большимъ вліяніемъ при дворѣ, но послѣ смерти импе-

ратрицы Меншиковъ сталъ притѣснятъ ихъ, и въ іюль 1727 г. они уѣхали въ Голштинію. Супружеская жизнь А. П. сложилась очень несчастливо, и семейныя огорченія рано свели ее въ могилу. Разрѣшившись отъ бремени сыномъ Карломъ-Петромъ-Ульрихомъ (впослѣдствіи имп. Петръ III) А. П. скончалась 4 марта 1728 г. отъ чахотки, выразивъ желаніе быть погребенной въ Россіи, что и было исполнено.

8) А. Святославовна, дочь смоленск. князя Святослава Ивановича, жена вел. кн. литовскаго Витовта, извѣстна, какъ дѣятельная помощница своего мужа. Въ 1382 г. она хитростью освободила Витовта изъ Кревскаго замка, куда онъ былъ заключенъ Ягайломъ. Находясь въ качествѣ заложницы у крестоносцевъ, А. принимала участіе въ переговорахъ съ ними Витовта. Ею построенъ въ Вильнѣ костелъ св. Анны. Умерла въ 1418 г. католичкою.

9) А. Ярославна, дочь в. кн. кіевскаго Ярослава Владиміровича, род. въ 30-хъ гг. XI ст. Около 1044 г. была помолвлена съ французскимъ королемъ Генрихомъ I, бракъ состоялся въ Парижѣ въ 1051 г. Въ 1060 г. Генрихъ скончался и королемъ сталъ 8-ми лѣтній сынъ его Филиппъ. Вслѣдствіе малолѣтства короля при дворѣ начались раздоры, и А., съ цѣлью упредить свое положеніе, вышла вторично замужъ за одного изъ сильнѣйшихъ французскихъ вельможъ того времени графа Рудольфа Крени, умершаго въ 1074 г. Филиппъ относился къ матери съ большимъ уваженіемъ, и на современныхъ актахъ послѣ подписи короля слѣдуетъ подпись его матери. Будучи вдовой, А. жила въ замкѣ Санли близъ Парижа. Современники высоко цѣнили благочестіе А. Годъ смерти ея неизвѣстенъ. Кромѣ Филиппа А. имѣла еще отъ Генриха I двухъ сыновей — Роберта и Гуго и дочь. См. *Benzelstierna, Genealogia Annae, reginae Galliae (Acta Soc. Upsaliensis 1740); Lobanoff de Rostow Al. prince, Recueil de piéces historiques sur la reine Anne ou Agnes. Пар. (1825).*

10) А. Ѳеодоровна (до мѣропомазанія Юліана-Генріетта-Ульрика), цесаревна и великая княгиня, 1-ая супруга вел. кн. Константина Павловича, дочь наслѣднаго принца (потомъ герцога) саксенъ-заальфельдъ-кобургскаго Франца-Фридриха-Антона, род. 11 сент. 1781; ум. 12 янв. 1860. Пріѣхала, вмѣстѣ съ матерью и сестрами, въ 1795 въ Спб., по вызову Екатерины II, понравилась вел. кн. Константину Павловичу, восторженно отзывавшемуся о ней въ письмахъ къ Лагарпу. 2 февраля 1796 приняла православіе, 15 февр. бракосочеталась. Несходство характеровъ разрушило семейное счастье кроткой А. Ѳ. Въ 1801 она уѣхала изъ Россіи и жила съ тѣхъ поръ въ Парижѣ и Швейцаріи. 20 марта 1820 послѣдовалъ формальный разводъ, несмотря на старанія А. Ѳ. и имп. Маріи Ѳеодоровны его предотвратить.

Анна, крупное селеніе Вобровскаго у.

Воронежск. губ., въ 55 в. къ с. отъ уѣздн. города, при р. Битюгѣ; конечная станція ж. д. Жит. 1675 д.

Анна Романовна, главная пророчица хлыстовъ въ первой полов. XVIII в. Въ ея корабль впервые явилась богородица Акулина Иванова (см.). Она же первая открыла скопческаго христа, Селиванова.

Аннабергъ, гор. въ саксонскомъ округѣ Цвиккау, въ Рудныхъ горахъ, узловой пунктъ жел. дор. Число жит. (1895 г.) 15,027, большею частью евангелическаго вѣроисповѣданія; въ гор. имѣется музей мѣстныхъ древностей. А. вмѣстѣ съ близлежащимъ гор. Бухгольцъ служитъ главнымъ центромъ производства позументныхъ (111 фирмъ) и кружевныхъ товаровъ на всю Германію; кромѣ того здѣсь занимаются производствомъ шнурковъ, картонажей, корсетовъ, пуговицъ и др.; имѣются также красильни и литографіи. Своимъ основаніемъ въ 1496 г. городъ обязанъ горному дѣлу, которое въ то время процвѣтало въ этой мѣстности, въ особенности на Шреккенбергѣ и Шоттенбергѣ; въ XVI ст. горное дѣло достигло наибольшаго развитія, но со времени тридцатилѣтней войны замѣтно упало.

Анналы (лѣтописи, *Annales libri*) — книги, въ которыхъ замѣчательнѣйшія событія записываются въ хронологическомъ порядкѣ и отмѣчены по годамъ. Всѣ историческія описанія начинаются съ такихъ А.; у древнихъ египтянъ, ассирянъ, персовъ и еще раньше у китайцевъ были свои А. Самые старые А. римскіе, были составлены pontifex maximus, и наз. *Annales pontificum* или *A. maximae*. Это — сухой перечень важнѣйшихъ событий по годамъ. Во время гальскаго пожара А. сгорѣли, но были возобновлены по воспоминаніямъ и доведены до конца II в. до Р. X., заключая въ себѣ 80 книгъ. Съ конца второй пунической войны стали писать римскую исторію въ формѣ А. Во главѣ, т. наз., анналистовъ стояли Фабій Пикторъ и Цинцій Аліментъ, которые писали по-гречески. Послѣдующіе лѣтописцы довели А. до середины перваго стол. до Р. X. Противуположность А-мъ и хроникамъ составляютъ *historiae*, какъ болѣе прагматическое изложеніе предмета. Подъ послѣднимъ подразумѣвали, въ послѣдствіи, главнымъ образомъ, рассказы о современныхъ писателю событіяхъ.

Въ средніе вѣка снова находимъ записи съ простымъ перечнемъ событий по годамъ, безъ всякой связи. Записи велись преимущественно монахами, и историческія сочиненія подобнаго рода часто носили названіе хроникъ. Они начинались обыкновенно съ сотворенія міра или съ Р. X., но имѣли историческое значеніе только для того времени, когда составлялись. Языкъ этихъ сочиненій обыкновенно испорченный латинскій, который былъ замѣненъ отечественнымъ языкомъ въ Италіи въ XIII ст., во Франціи и Германіи — съ XIV. Эти А. и хроники среднихъ вѣковъ многократно

собирались. Для Германіи самая полная у Pertz („*Monumenta Germaniae historica*“); для Италіи — Muratori; для Франціи — A. Duchesne и Bouquet; для Испаніи — Eug. da Llaguno Amirolo; для Англій — Commelin, Savile и др.; для Даніи — Langebek. Въ новѣйшія времена многіе ученые журналы съ историческимъ направленіемъ носили имя А-въ. Самымъ значительнымъ изданіемъ въ этомъ родѣ были „*Europäischen*“ и позже „*Politischen A.*“, которые редактировалъ Posselt, съ 1795 г., въ послѣдствіи Rotteck до 1832 г. Съ этого времени они, по постановленію Нѣмецкаго Союза, запрещены за суетобудно бы революціонное направленіе. См. Nitzsch. *Die röm. Annalistik*, Берл. 1873. Модестовъ, Лекціи по исторіи рим. литературы. Сиб. 1888. Объ русскихъ А. см. *лѣтописи*.

Аннаполисъ, гл. гор. сѣверо-амер. штата Мерилэндъ, на Севернѣ, въ 3 км. выше впаденія его въ Чизапикскій заливъ, узловой пунктъ ж. д.; имѣетъ съ 1845 г. обсерваторію, морскую академію и коллегію С-тъ Джонса. Городъ основанъ былъ еще въ 1649 г. и назывался первоначально Провиденсъ; главный городъ штата съ 1689 г.

Аннаты (лат. *annatae*, „годовые платежи“), въ широкомъ смыслѣ деньги, уплачиваемыя папѣ по случаю полученія церковной должности (*beneficium*). На востокѣ лица, посвящаемыя въ духовный санъ, издавна платили посвящавшимъ ихъ патриархамъ, архіепископамъ, и епископамъ опредѣленныхъ пошлинъ за муропозаніе. Точно также и посвящаемые въ Римѣ епископы и аббаты должны были платить Папской Куріи подобныя пошлины подъ названіемъ *Oblationes* и *Benedictiones*. Съ тѣхъ поръ, какъ, около середины XIII ст., право утвержденія и посвященія епископовъ сдѣлалось исключительнымъ правомъ папы, всѣ епископы должны были платить изв. сборъ, носившій названіе *Servitia Camerae Parvae* или *Servitia communia*, а также А., такъ какъ сборъ этотъ обыкновенно уплачивался въ размѣрѣ годового дохода епископства. Наряду съ этимъ существовалъ и другой сборъ, происшедшій отъ перенесенія ленныхъ отношеній на церковную іерархію. Подобно тому, какъ послѣ смерти ленника лень вмѣстѣ съ доходами отъ него переходилъ къ ленному господину впредь до передачи лена другому, такъ и епископы взимали въ свою пользу доходы отъ подчиненныхъ имъ бенефіцій въ теченіе того года, когда церковная должность, обыкновенно, оставалась вакантною; эти доходы назывались *fructus medii temporis, jus deportuum, annalia, annatae*. Съ XIV стол. присвоили себѣ это право и папы, сначала въ видѣ исключенія, а потомъ какъ общее правило относительно епископствъ и всѣхъ бенефіцій, которыя они за собою сохранили (А. въ тѣсномъ смыслѣ). Злоупотребленія, имѣвшія мѣсто при взиманіи А., были предметомъ обсужденія на соборахъ

констанскомъ, базельскомъ, эмскомъ. А., однако, не были окончательно отмѣнены, а лишь ограничена сфера ихъ примѣненія и уменьшенъ размѣръ. См. Woker, Das kirchliche Finanzwesen der Päpste (Нёрдлинг. 1878).

Аннвейлеръ, гор. въ бав. Рейнпфальцѣ, округа Бергцаберш, расположенъ на Кейхъ въ живописной долинѣ Гардта и на линіи ж. д., 235 м. надъ ур. м., имѣетъ евангелическую и католическую церкви, памятникъ („Скорбящая Германія“) на кладбищѣ въ память борцовъ за свободу, павшихъ въ 1849 г. при Риннталѣ; занимается производствомъ эмальевыхъ, жестяныхъ, башмачныхъ и бумажныхъ издѣлій; имѣетъ кожевенные, пивоваренные заводы, занимается садоводствомъ, винодѣліемъ и торговлей льсомъ; 2588 жит. (1890). А. прежде назыв. Анвилльръ, въ 1219 г. получилъ отъ Фридриха II городскія права и былъ признанъ имперскимъ городомъ.

Аннелиды (Annelides), см. *кольчатые черви*.

Анненкова, 1) Варв. Никол., род. въ 1795 г., ум. 1866, сестра бывш. кievск. ген.-губернатора Никол. Никол. А.—ва и тетка Мих. Ник., строителя закасп. ж. д. Литературные труды А.: „Для избранныхъ“ (1844), „Стихотворенія, посвященные защитникамъ Севастополя“ (1856), „Чудюдо, сказка“ (1866) и „Шарлотта Корде“ (1866). Больш. частью стихотворенія А. навѣяны Лермонтовымъ, съ которымъ она была близко знакома. Какъ подражательная, поэзія А. не представляетъ серьезнаго интереса по содержанию, но нѣкоторая ея произведенія очень удачны по формѣ, съ сильно выраженной мыслью, оригинальными и мѣткими сравненіями. Самая удачная книга — „Для избранныхъ“.

2) Праск. Егор. (урожд. Гебель), жена декабриста Ив. Александр., уроженка Лотарингіи, род. 1800 г., ум. 1876. Рано осиротѣвъ, она принуждена была добывать средства для существованія службою въ магазинахъ приказчицей; въ этомъ же званіи пошла и въ Москву (1824 г.), гдѣ и встрѣтилась съ кавалергардомъ Анненковымъ. Онъ хотѣлъ жениться на П. Е., но никакъ не могъ получить согласія отъ своей матери. Когда же разразилось 14 дек. 1825 г., Анненковъ былъ заключенъ въ Петропавловскую крѣпость, гдѣ сидѣлъ до объявленія ему въ іюль 1826 г. приговора, по кот. онъ ссылался въ Вост. Сибирь въ каторжныя работы. Здѣсь Гебель выказала такую энергію, стараясь облегчить участь любимаго человѣка, а въ послѣдствіи пойти за нимъ въ Сибирь, что сдѣлалась какою-то легендарною личностью. Ей приписывали разные геройскіе подвиги, которыхъ она даже и не совершала. Безъ всякихъ средствъ, официально не имѣя никакого отношенія къ А., съ ребенкомъ на рукахъ, безъ протекціи, она добилась того, что государь лично принялъ отъ нея прошеніе. Преданность Гебель настолько

тронула императора, что онъ не только разрѣшилъ ей ѣхать въ Сибирь, но еще выдать 3 тыс. руб. на дорогу. Послѣ двухмѣсячн. путешествія въ жестокую зиму она прѣехала въ Читу, гдѣ и обвѣнчалась съ Анненковымъ. Съ воцареніемъ Александра II, Анненковы вернулись въ Россію въ Нижній-Новгородъ со своимъ многочисленнымъ семействомъ (у нихъ было 18 дѣтей), гдѣ А. и скончалась 14 сент. 1876 г.

Самотверженная любовь Гебель — А. получила такую широкую огласку, что Дюма вывелъ ее героиней романа „Mémoires d'un maître d'armes“. Въ 1860 г. она продитовала своей дочери свои „Записки“, которыя были напечатаны только въ 1888 г. въ „Русской Старинѣ“. „Записки“ интересны какъ бытовые картинки жизни декабристовъ въ Сибири. Написаны онѣ очень живо и правдиво.

Анненковъ, 1) Константинъ Никаноровичъ, юристъ, род. 1842 г. въ селѣ Ивницѣ, Лѣвовск. у., Курской г., въ 1865 г. окончилъ курсъ юридик. фак. харьковск. унив. Въ 1868 г. А. былъ избранъ въ Лѣговъ участковымъ мировымъ судьей, а въ 1873 почетн. мир. судьей и предсѣдателемъ лѣговскаго сѣзда — мѣсто, которое занималъ до 1888 г. Оставивъ должность участков. мир. судьи, А. всецѣло отдался земскои дѣятельности, которая продолжалась до 1888 г. Гл. труды А.: Опытъ комментарія къ уставу гражд. судопроизводства, 1878 — 1887, 6 т.; Система гражданск. права, 2 т., 1894 — 1895.

2) Михаилъ Николаевичъ, (сынъ Николая Николаевича ген. адъютанта, кievскаго, подольскаго и волынскаго генералъ-губернатора съ 1862 по 1865-й г. и члена государства совѣта) род. въ 1835-мъ году, образованіе получилъ въ Пажескомъ корпусѣ, который окончилъ и поступилъ на службу въ 1853 г. Въ 1857 г. М. Н. окончилъ по 1-му разряду Николаев. академію генеральнаго штаба, а съ 1863 г. по 1867 годъ былъ помощникомъ генералъ-полицейм. въ Царствѣ Польскомъ. Съ 1867 по 1875 г. А. состоялъ постояннымъ членомъ комитета, учрежденнаго при главномъ штабѣ по передвѣженію войскъ желѣзной дорогой и водою и управлялъ дѣлами этого комитета (съ 1869 г. генералъ-майоръ), а въ 1875—1877 гг. былъ завѣдующимъ комитета. Во время войны 1877—78 гг. и вплоть до 1884 г. А. былъ членомъ временнаго исполнительнаго комитета по передвѣженію войскъ, затѣмъ занималъ постъ начальника военныхъ сообщений Закаспійскаго края. Въ 1887—1888 гг. А. завѣдывалъ постройкой Самаркандскаго участка закаспійской желѣзной дороги, которая была открыта лѣтомъ 1888 года; въ этомъ же году М. Н. былъ назначенъ управляющимъ Закаспійской желѣзной дорогой. Послѣдніе годы въ чинѣ ген. отъ инфан. А. жилъ въ Петербургѣ и состоялъ членомъ военнаго совѣта, умеръ въ 1898 году.

3) Николай Иванов., род. въ 1819 г., 21 апрѣля, умеръ въ 1889 году, 9-го августа въ Петербургѣ, образованіе получилъ въ Московск. Унив., по отд. естеств. наукъ, и большую часть своей дѣятельности посвящаетъ сельскому хоз. и садоводству. Состоялъ членомъ корреспондентомъ и почетнымъ членомъ многихъ ученыхъ русскихъ и иностр. обществъ. Сотрудничалъ во многихъ журналахъ, редактировалъ: „Записки Комитета Лѣсоводства“, „Записки Комитета Акклиматизаціи“ и издавалъ „Газету для Сельск. Хоз.“. Былъ преподавателемъ, инспекторомъ и директоромъ Московск. Землед. школы и директоромъ Уманскаго училища садоводства, прослуживъ по учебной части 35 лѣтъ. Во время службы въ Московск. Землед. школѣ онъ началъ издавать гербарій подъ названіемъ „Flora Mosquensis exsiccata“ — это было первое въ Россіи изданіе въ этомъ родѣ и обратило на себя общее вниманіе. Въ 1858 г. издалъ „Простовародныя названія растений“; въ 1859 г. появилось первое изданіе „Ботаническаго словаря“, въ 1878 г. — второе пополненное. Это послѣднее произведеніе весьма замѣчательно и является единственнымъ трудомъ въ этомъ родѣ какъ у насъ, такъ и заграницею. За свои работы и гербарій (пожертвованъ въ Петровско-Разумовск. академію) А. получилъ отъ разныхъ обществъ высшія награды. За „Вот. Слов.“ отъ Академіи Наукъ — Демидовскую премію.

Труды А. въ области садоводства сосредоточивались на опытѣхъ акклиматизаціи растений. Въ области лѣсоводства имъ были изданы: „Поѣздка въ село Моховое“ (1850) и „Лѣсоводство“ (1851); эти работы серьезнаго значенія не имѣли.

4) Павелъ Васил., русск. писат., род. 1813, ум. 1887, образованіе получилъ въ горномъ институтѣ и спб. университетѣ (по истор. филолог. факультету), одинъ изъ близкихъ членовъ литер. кружковъ Вѣлинскаго, Грановскаго и Герцена, съ которыми находился въ лично дружескихъ отношеніяхъ, а равно съ Гоголемъ, Огаревымъ, К. Аксаковымъ, позднѣе особенно съ Тургеневымъ. Состоятельный человекъ, принадлежавшій къ литературному кругу больше по личнымъ отношеніямъ, нежели по призванію, А. первую половину своей жизни, молодость и лучшие годы 30 лѣтняго возраста, прожилъ заграницею, пополнивъ свое образованіе, знакомясь съ выдающимися представителями европейской литературы этого времени (30-хъ и 40-хъ годовъ) и близко принимая къ сердцу кипучую общественную жизнь той эпохи, столь полной гуманныхъ идей и великихъ надеждъ. За все это время А. почти не принималъ участія въ русской литературѣ. Нѣсколько, не имѣющихъ значенія беллетристическихъ очерковъ и критическихъ замѣтокъ, это все, чѣмъ выразилось его участіе въ русской литературѣ за два десятилѣтія, когда его литературный кру-

жокъ господствовалъ въ журналистикѣ и общественномъ мнѣніи. Только, когда крушеніе въ Европѣ великихъ надеждъ, связанныхъ съ гуманистскимъ движеніемъ 20—40-хъ годовъ, и наступившая тяжелая реакція вынудили А. поселиться въ Россіи (съ 1849), онъ серьезно посвящаетъ себя литературной дѣятельности. Временное отсутствіе въ русск. литературѣ крупныхъ критическихъ дарованій (Вѣлинскій умеръ въ 1848, около того же времени Вл. Милютинъ и Вал. Майковъ; Чернышевскій выступилъ въ 1855, Добролюбовъ въ 1856, Скабичевскій, Антоновичъ и Писаревъ въ 1859, Михайловскій — въ 1860) даетъ ему сразу вліятельное положеніе въ журналистикѣ, но отсутствіе таланта и почти исключительно эстетическая точка зрѣнія, не соотвѣтствовавшая ни традиціямъ русской критики, ни потребностямъ историческаго момента, не позволили А. долго удержать это положеніе. Его критическія статьи имѣютъ теперь только чисто историческій интересъ. Тоже должно сказать и объ его беллетристическихъ опытахъ, печатавшихся въ журналахъ 50-хъ годахъ. Имя А. доставили и навсегда сохраняютъ не эти критическія и беллетристическія произведенія эпохи литературнаго безвременья, но его историко-литературные труды, къ которымъ онъ перешелъ со второй половины 50-хъ годовъ. Первое критическое изданіе Пушкина (1855—1857) обезпечило А. навсегда почетное мѣсто въ исторіи русской литературы; въ то же время вышли его „Матеріалы для біографіи Пушкина“ (Спб., 1855), до сихъ поръ почти незаменимый трудъ для изученія жизни и творчества поэта; дополненіемъ къ нему является монографія „Пушкинъ въ александровскую эпоху“ (Спб. 1874), обстоятельная біографія за 1799—1826 г.г. и „Обществ. идеалы Пушкина“, А. предпринимаетъ цѣлый рядъ историко-литературныхъ трудовъ по исторіи 30 и 40 годовъ въ литературномъ и общественномъ отношеніи: „Н. В. Станкевичъ, переписка и біографія“ (Москва, 1857), „Н. В. Гоголь въ Римѣ“ (1857), „Е. П. Ковалевскій“ (1868), „Замѣчательное десятилѣтіе“ (30-е годы, очень важныя данныя объ эпохѣ), „Идеалисты 30-хъ годовъ“ (преимущественно объ Огаревѣ и Герценѣ) и др. Кромѣ статей о Пушкинѣ, остальные сочиненія А. изданы подъ заглавіемъ „Воспоминанія и критическіе очерки“ (Спб., 1867—1881, 3 тома). См. Венг., I; Скабичевскій, „Ист. нов. лит.“ и „Сорокъ лѣтъ русской критики“ („Собр. сочиненій“, т. I); Пыпинъ „П. В. Анненковъ“ („Вѣстн. Евр.“, 1887).

5) Юрій Семенов., род. 1849, умеръ 1885, образованіе получилъ въ спб. универс., затѣмъ состоялъ учителемъ гимназіи, досуги посвящалъ словесновѣднью. Работы его высоко цѣнятся спеціалистами, болѣе другихъ: „Чешскія сочиненія Гуса и время ихъ написанія“ (1871), „Сказаніе о чешскомъ святомъ Непомукѣ“ (1877), „Гуситы

въ Россіи въ XV и XVI в.в.“ (1878) и наконецъ особенно критическое изданіе сочиненія чешскаго религіознаго писателя XV в. П. Хельчицкаго „Сѣтъ вѣры“ (посмертное 1893, оконченное И. В. Ягичемъ). См. Венг. I.

Анненская, Александра Никитична, писательница, родная сестра извѣстнаго П. Н. Ткачева, род. въ 1840 г. 11-ти лѣтъ была привезена изъ деревни родителями въ Спб. и отдана въ пансіонъ г-жи Грау. Въ 1856 г. А. выдержала при университетѣ экзаменъ и, получивъ дипломъ домашней учительницы, вскорѣ стала одной изъ наиболѣе дѣятельныхъ сподвижницъ тогдашнихъ безплатныхъ воскресныхъ школъ. Открывъ десять лѣтъ спустя собственное учебное заведеніе для дѣтей младшаго возраста, она принуждена была закрыть его въ слѣдующемъ же году по недостатку средствъ. Въ 1866 г. А. Н. вышла замужъ за Н. Ф. Анненскаго, съ которымъ вмѣстѣ перевела съ англійскаго и нѣмецкаго языковъ нѣсколько цѣнныхъ книгъ, каковы: „Исторія философіи“ Льюиса, „Исторія крестьянск. войны“ Циммермана, „Комедія всемірной исторіи“ Шерра и „Утилитаризмъ“ Милля. Съ 1869 по 1872 гг. состояла постоянной переводчицей при политич. отдѣлѣ „Биржев. Вѣд.“. Начало самостоятельной лит. дѣятельности относится къ 1870 г., когда А. помѣстила въ „Семьѣ и Школѣ“ статью о книгѣ Эскироса „Эмилъ XIX в.“ и тамъ же нѣсколько разсказовъ и повѣстей для дѣтей. Въ 1872 г. А. по инициативѣ и при содѣйствіи В. В. Лесевича занялась переработкою Робинзона Крузо, кот. выдержала нѣсколько изданій. Въ 1880 г. А. послѣдовала за мужемъ въ Тару, а затѣмъ вернулась съ нимъ въ Россію въ Нижній-Новгородъ.

Отдѣльнымъ изданіемъ появились слѣд. произведенія А.: 1) „Робинзонъ“, 2) „Исторія маленькаго оборвыша“ (перевѣдка изъ Гринвуда), 3) „Братъ и сестра“, 4) „Зимніе вечера“, заключающіе въ себѣ 5 разсказовъ, 5) „Анна“, романъ для дѣтей, 6) „Мои двѣ племянницы“, сборникъ, заключающій въ себѣ 4 разсказа. Произведенія А. отличаются тѣмъ, что она старается поднять дѣтей до пониманія своихъ взглядовъ, а отнюдь не спускается сама до уровня самихъ дѣтей. Она стремится внушить имъ идеи 60-хъ гг., которымъ сама служила всю жизнь: любовь къ народу, уваженіе къ труду, жажду самостоятельности. Отсюда вытекаютъ и достоинства и недостатки произведеній А. Достоинства — искренность, правдивость и жизненность ея разсказовъ, отсутствіе слащавости, нелѣпой дѣтской морали. Она старается развить умъ и душу ребенка, но не фантазію. Отъ этого зависитъ нѣкоторая сухость разсказа, дѣлающая ихъ интересными только для дѣтей старшаго возраста или стоящихъ выше средняго уровня.

Анненскій, 1) Иннокентій Федоровъ, писатель и педагогъ, братъ Николая Фе-

доровъ, род. 1855, образованіе получилъ въ спб. унив. по историко-филолог. факультету (окончилъ курсъ 1879), затѣмъ проходилъ службу по минист. народн. просв., съ 1897 — директоръ 8-й спб. гимназіи; извѣстенъ преимущественно образовными переводами греческихъ трагедій на русскій языкъ („Финикіянки“ Эврипида и др.); кромѣ того напечаталъ книги: „Изъ наблюденій надъ языкомъ и поэзіей Сѣвера“ (Спб. 1883) и „Первые шаги при изученіи словесности“ (Спб. 1888). См. Венгер., „Русск. Кн.“, I.

2), Николай Федоровичъ, современный русскій писатель, род. 1843 г. въ Петербургѣ, учился въ омскомъ кадетск. корпусѣ, потомъ въ петерб. унив.; 1867 г., получилъ степень кандидата правъ, а 1873 — степень кандидата историко-филологич. фак. Въ 1867 А. поступилъ въ госуд. контроль, въ 1873 г. въ статистич. отдѣлъ мин. путей сообщ. Въ 1880 г. А. былъ высланъ въ Сибирь, въ 1883 г. переѣхалъ въ Казань, гдѣ завѣдывалъ губернской земской статистикой; съ 1887 года завѣдывалъ земской статистикой въ Нижнемъ Новгородѣ, а съ 1895 г. возвратился въ Петербургъ и вступилъ въ составъ редакціи журнала „Русское Богатство“; съ того же времени онъ состоитъ завѣдующимъ стат. отдѣл. при петерб. городской управѣ. Писалъ въ „Отеч. Зап.“, „Дѣль“, „Русской Правдѣ“, „Русскомъ Богатствѣ“ и другихъ изданіяхъ того же духа; подъ его редакціей вышли матеріалы для отѣвки земель въ Казанск. и Нижегородск. губ. Литературные работы А. почти исключительно публицическаго характера, преимущественно по экономическимъ и финансовымъ вопросамъ русской народной и государственной жизни, какъ рядъ разборовъ государственной росписи за 1879, 1880, 1884, 1897, 1898 гг. и статьи по текущимъ вопросамъ, появившіяся въ вышеперечисленныхъ изданіяхъ; особаго упоминанія заслуживаетъ рядъ теоретическихъ статей „Очеркъ новыхъ направленій въ экономической наукѣ“ („Дѣло, 1884). Съ 1895 А. завѣдываетъ въ „Русскомъ Богатствѣ“ отдѣломъ „Внутренней хроники“, которую ведетъ, какъ прямой продолжатель и преемникъ такихъ внутреннихъ обозрѣвателей, какъ Г. З. Елисевичъ и Н. В. Шелгуновъ. Долголѣтняя безупречная литературная дѣятельность снискала А. почетное положеніе среди писателей и оцѣ какъ „мужъ совѣта“, является постояннымъ избранникомъ общихъ собраній разныхъ писательскихъ союзовъ.

Аннибалъ, 1) каре. полковод.; 2) сподвижникъ Петра В.; и 3) амер. гор., см. *Ганнибалъ*.

Аннивье, Валь д' узкая, лѣсистая долина въ 30 км. дл. въ швейцарскомъ кантонѣ Валлисѣ; здѣсь расположено 5 общинъ округа Сидерсъ, заключающихъ около 2000 кагол. жит., говорящихъ по-франц. Валь д'Аннивье представляеть немало живописныхъ контрастовъ,

въ особенности въ верхней части, гдѣ чередуются прекрасные луга съ дикою альпійскою природою. Съ расположенныхъ вокругъ Дантъ Бланша форпостовъ группы Маттергорна спускаются три большіе ледника: Момингъ, Циналь и Мойри, источники Узенца или Нависонсы, притока Роны.

Аннинскіе источники, въ Приморской области Вост. Сибири, подъ 52° 30' с. ш., въ 100 в. къ ю.-з. отъ гор. Николаевска, близъ р. Амура, между селен. Малой Михайловской и Воскресенской. Желѣзистые источники въ послѣднее время съ правильно организованнымъ курортомъ, имѣющимъ серьезное значеніе для этой далекой окраины русскихъ владѣній. Источники различной температуры — теплые 35—52,5°, прохладные 22,5—30°.

Аннобомъ (Annabon), самый южный и самый малый изъ четырехъ принадлежащихъ Испаніи гвинейск. о-вовъ на западномъ берегу Африки, въ заливѣ Біафра, подъ 1° 26' ю. ш. и 5° 12' в. д., велич. въ 17 кв. км., гористъ, плодороденъ и съ здоровымъ климатомъ; 3000 жит. представляютъ помѣсь негрит. невольниковъ и португальцевъ. Единственная пристань находится на югѣ, у деревни Санъ Антонио да Прайа, 300—400 жит. А. открытъ въ 1471 г. португальцами на нов. годъ (отсюда его назв. „хорошій годъ“) и въ 1778 г. уступленъ Испаніи.

Аннонъ II (Ганнонъ), святой, архіепископъ кельскій, былъ совѣтникомъ и духовникомъ имп. Генриха III, а въ 1056 сталъ архіепископомъ. Въ 1062, устроивъ заговоръ князей, А. захватилъ въ свои руки молодого короля Генриха IV и овладѣлъ государственнымъ управленіемъ, причинивъ Германіи не мало вреда. Въ 1064 онъ долженъ былъ уступить управленіе архіепископу бременскому Адальберту, но не потерялъ своего вліянія на Генриха IV. Его благочестіе и обширная духовная дѣятельность создали ему ореолъ святого. Ум. А. въ 1075, а въ 1183 былъ канонизованъ папой Луціемъ III. Послѣ его смерти появилась „Хвалебная пѣснь святому А.“ (Annolied), нѣмецк. поэма XI в., воспѣвающая жизнь А.; изд. Oritz'омъ (1639), Betzenberger'омъ и Rödiger'омъ (1895). Память А. празднуется 4 дек. См. Lidner, Der heil. Anno. (Лейпц. 1889)

Аннона (лат.), собств. годовая жатва хлѣба и, какъ олицетвореніе ея, у римлянъ богиня плодородія; часто изображалась на римскихъ монетахъ временъ императоровъ съ рогомъ изобилія и колосьями въ рукахъ.

Аннонэ (Annonay), древн. гор. франц. деп. Ардешъ, окр. Турнонь, живописно расположенъ на холмѣ, при слияніи Кансы и Дѣма, на Лионск. жел. дор., имѣетъ готич. церковь, памятникъ братьямъ Монгольфье, музей, бібліотеку и (1891) 14,971 жит., заним. шелководствомъ, кожевеннымъ производствомъ, фабрикаціей бумаги и пр.

Аннсі (Annecy), гл. гор. франц. департ. Верхней Савойи на сѣв.-зап. концѣ озера А. и на Лионск. жел. дор.; соборъ (1523 г.), высоко расположенный замокъ съ пятью башнями, прекрасн. ратуша и зданіе префектуры, памятникъ химику Бертолле въ обществ. саду у озера, и (1891) 11,331 жит. А. самый промышленный пунктъ Савойи. съ бумагопрядильными и ткацкими фабриками, ситцев. набойными заведеніями, фабриками шелковыхъ издѣлій и др., имѣетъ лицей и семинарію. Онъ былъ съ X вѣка резиденціей графовъ Женева и достался въ 1401 г. Савойѣ. Озеро А. расположено живописно между крутыми горами, дл. 14 км., до 3-хъ км. шир., 50 м. глуб.; посылаетъ при А. свой истокъ въ Фьеръ (притокъ Роны); остатки древнихъ свайныхъ построекъ.

Аннулаты (Annulata), см. *кольчатые черви и двуходки*, ящерицы.

Аннуляріи (Annularia), вымершія растенія, относящіяся къ классу хвощей (Equisetaceae), имѣли двусторонне-вѣтвящіяся стебли, бородачатые на поверхности, съ воздушными ходами и рыхлой сердцевинной. Листочки располагаются въ видѣ кольчатыхъ мутовокъ на вздутыхъ стеблевыхъ узлахъ. Плодоношенія А., въ видѣ цилиндрическихъ колосьевъ, заключающихъ спорангіи, описывались прежде подъ особымъ родовымъ названіемъ (Bruckmannia). Очень распространены въ отложенияхъ каменноугольнаго періода различныхъ странъ. Вѣроятно, были плавающими въ водѣ растеніями. См. *каменноугольн. формация*.

Аннуциаты св. ордена, 1) Ordine superiore dell' Annunziata, первоначально савойскій, съ 1725 сардинскій, потомъ высшій итальянскій орденъ, учрежденный въ 1360 Амедеемъ VI савойскимъ въ честь Бога и Св. Дѣвы. Первый уставъ данъ ордену герцогомъ Амадеемъ VIII въ 1409, но былъ впоследствии много разъ измѣняемъ. Въ 1518 посвященъ Благовѣщенію Св. Маріи. Въ началѣ число членовъ его было ограничено 15 рыцарями и 5 чиновниками; теперь число членовъ неограничено, но ими могутъ быть только лица изъ стариннаго дворянства. Орденскій знакъ — золотой медальонъ съ изображеніемъ Благовѣщенія — носится на шеѣ, на золотой цѣпи, и, кромѣ того, на груди звѣзда въ формѣ солнца съ образомъ Благовѣщенія на срединѣ и съ расположенными вокругъ буквами савойскаго девиза F. E. R. T., имѣющими различныя толкованія: Fortitudo ejus Rhodum tenuit; fraprez, entrez, rompez tout и т. д. Орденское платье — амарантоваго цвѣта, шитое серебромъ, на голубой подкладкѣ. Капелла ордена — церковь картезианцевъ въ Колльенно. Орденскій праздникъ — день Благовѣщенія, 25 марта.

2) женскій монашескій орденъ, основанный Иоанной де Валуа, супругой Людовика XII французскаго въ 1501.

3) женская монашеская конгрегация въ Генуѣ, основанная Маріей Викторіей Форнари въ 1604. Въ отличіе отъ французскаго ордена А. носить также наименованіе Coelestes.

Анны св. ордень, см. *ордена въ Россіи*.

Анны святой крѣпость, построена на Дону по приказу Петра Великаго, подъ назв. траншамента, потомъ наз. Новой Крѣпостью и служила для защиты корабельныхъ верфей въ Павловскѣ, при рѣкѣ Икорцѣ и др. прибрежн. пунктахъ. Находясь въ 2-хъ верст. выше Старочеркасска, на островѣ, образуемомъ Дономъ и Аксаемъ, она подвергалась часто наводнен., вслѣдствіе чего давно упразднена. Во время приготовленія къ войнѣ противъ турокъ, крѣпость была въ 1731 усилена, приведена въ порядокъ и въ честь императрицы получила вышеуказанное названіе.

Аннютетъ (лат.), годичные платежи, производимые съ цѣлью погашенія долга или для уплаты процентовъ въ теченіе опредѣленнаго промежутка времени (А. въ тѣсномъ смыслѣ, временная рента, annuity for terms of years, rente à terme) или въ теченіе жизни управомоченнаго (пожизненная рента, тонтинская рента, annuity for life), или же постоянно въ видѣ процентовъ на непогашаемый долгъ (непрерывная рента). Въ Англии А. (annuities) назыв. особый родъ государств. бумагъ, владельцы которыхъ получаютъ отъ государства опредѣленную годичную ренту либо въ теченіе изв. промежутка времени, большею частью 49 (краткосрочные А.), или 99 л. (долгосрочные А.), такъ что по истеченіи этого времени долгъ прекращается безъ уплаты капитала, либо постоянно, при чемъ государство, по желанію, можетъ выплатить долгъ. Погашеніе долга посредствомъ аннютетовъ имѣетъ для финансоваго управленія то неудобство, что въ случаѣ пониженія процента на капиталъ не можетъ быть произведена конверсія долга. Учебники для вычисленія А. составили Bällocher (Цюрихъ 1885) и Schinkenberger (Франкф. 1887). См. *амортизация и государств. долги*.

Аноа (Bos depressicornis), см. *быки*.

Аногеновыми образованіями называются въ геологіи такія новообразованія въ горныхъ породахъ и измѣненія ихъ, которыя обуславливаются проникновеніемъ снизу вверхъ газовъ, паровъ и внутренней температуры земли. Имъ противоположны катогеновыя образованія, обусловленные влияніемъ на горныя породы атмосферы, атмосферныхъ осадковъ, проникающей сверху внизъ воды и пр. Нѣкоторые авторы употребляютъ тѣ же терміны вообще для означенія двухъ крупныхъ подраздѣленій породъ на аногеновыя, т. е. изверженныя вулканическія породы, и катогеновыя, т. е. осадочныя.

Анодъ, положительный полюсъ электрической батареи; отрицательный полюсъ наз. катодомъ; см. *электроды*.

Аноли, см. *игуаны*, ящерицы.

Аномаліи магнитныя, см. *магнетизмъ земной*.

Аномаліи оптическія кристалловъ, явленіе, при которомъ кристаллъ приобретаетъ оптическія свойства, отличныя отъ тѣхъ, которыя присущи нормальнымъ кристалламъ данной кристаллографической системы. Обыкновенно это явленіе выражается въ томъ, что кристаллы, по вѣсмы своимъ свойствамъ принадлежащіе къ однопреломляющимъ (изотропнымъ) тѣламъ, становятся двупреломляющими или во всей своей массѣ или въ нѣкоторыхъ частяхъ; кристаллы, по вѣшней формѣ оптически одноосные, оказываются двuosными въ поляризованномъ свѣтѣ, съ различнымъ угломъ оптическихъ осей въ различныхъ своихъ частяхъ. Такія аномальныя свойства могутъ быть слѣдствіемъ различныхъ причинъ, каковы: 1) неравнобѣрное сжатіе и расширеніе кристалла по разнымъ направленіямъ; 2) постороннія включенія; 3) примѣси къ основному веществу выкристаллизовавшейся соли другихъ солей, хотя и изоморфныхъ (см.); 4) сложное строеніе кристалла изъ пластинокъ нормальныхъ, но различно расположенныхъ; 5) сложное строеніе кристалла изъ мелкихъ кристалликовъ одной кристаллической системы, слагающихся въ вѣшнюю форму одного крупнаго кристалла другой системы (см. *митетическіе или подражательныя кристаллы*); 6) внутренняя перекристаллизация (см. *параморфизмъ*) кристалла, при которой минеральное тѣло, подъ влияніемъ высокой температуры, давленія и пр., превращается въ другой минеральный видъ вещества, сходный по физическимъ свойствамъ и нерѣдко химическому составу, съ сохраненіемъ вѣшн. очертаній прежняго типа.

Аномалія, въ астрономіи, угловое разстояніе планеты или кометы отъ ея перигелія. Различаютъ истинную, среднюю и эксцентрическую А. (см. рис.). Если

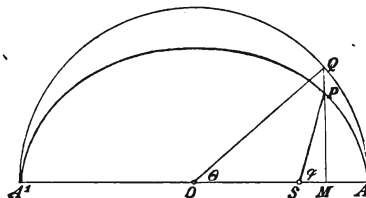

на чертежѣ APA^1 обозначаетъ орбиту планеты или кометы вокругъ солнца, AA^1 — большую ось (линію апсидъ), O — центръ эллипса, S — фокусъ, въ которомъ находится солнце, A — ближайшая къ солнцу точка орбиты (перигелій), A^1 — удаленнѣйшая отъ солнца точка орбиты (афелій), тогда уголъ $ASP = \varphi$ есть истинная А. свѣтила P . Если на AA^1 , какъ на діаметръ, описать окружность и перпендикуляръ MP къ AA^1 продолжить до пересѣченія въ Q , то $AQQ = \theta$ предста-

вляеть эксцентрическую А. Подъ средней А. разумѣютъ угловое расстояние отъ А., надъ которымъ изъ О видно было бы тѣло, которое равномерно двигалось бы по окружности АQA¹ въ такой же промежутокъ времени, какъ и тѣло Р. Разность между истинной и средней А. называется уравненіемъ центра.

Аномоптеристъ, ископаемый папоротникъ каменноугольной формаціи.

Анона (*Anona Adans*), родъ изъ семейства аноновыхъ, заключающей кустарники и деревья тропической Америки, Африки и О.-Индіи, съ крупнымъ простыми листьями, одиночными большими цвѣтами и крупными, иногда очень вкусными, снаружи чешуйчатыми плодами. *A. Cherimolia Mill.* изъ Перу, разводится въ Испаніи близъ Малаги ради плодовъ. *A. muricata L.*, родомъ изъ Америки, даетъ сочные, кислосладкіе ароматные плоды, въ 1,5 килогр. вѣсомъ, которые служатъ для десерта и для приготовления напитка, похожаго на вино.

Анонимныя общества, то же, что акціонерныя (см.), по преимуществу во франц., итальянск. и испанск. торговомъ правѣ.

Анонимъ, авторъ, опубликовавшій свое произведение безъ своего имени; вообще — лицо, не называющее своего имени

Аноновыя (*Anonaceae*), семейство двудольныхъ растений, обнимающее около 620 видовъ, свойствен. тропич. части стараго и новаго Свѣта, близко стоящее къ Магноліевымъ; заключаетъ древесныя растенія съ простыми листьями и зелеными или бурными цвѣтами. Отъ родственныхъ семействъ А. отличаются морщинистымъ бѣлкомъ сѣмянъ. Ископаемые виды *Anona* и *Asimina* встрѣчаются въ третичныхъ пластахъ. Многія А. даютъ вкусные и питательные плоды.

Анонсъ (*anpnce*), театральный терминъ, означающей относящееся къ спектаклю увѣдомленіе, напр.: о перемѣнѣ пьесы, о передачѣ роли вслѣдствіе внезапной болѣзни актера и т. п. Къ А. относятся и тѣ случаи, когда публикѣ, вызывающей автора пьесы, заявляютъ, что „автора въ театрѣ нѣтъ“. Въ настоящее время А. ограничиваются только названными случаями. Въ XVII и XVIII вв. А. имѣли болѣе широкое примѣненіе и замѣняли отчасти афиши. Передъ началомъ и послѣ окончанія спектакля актеры выходили на сцену и произносили рѣчи, въ которыхъ просили публику онисхожденіи и благодарности, читали панегирики умершимъ или оставшимъ сцену актерамъ, давали отчетъ о положеніи театра, извѣщали о приготовленіяхъ къ постановкамъ новыхъ пьесъ, перечисляли игравшыя пьесы и т. д. Въ лѣтописяхъ французскаго театра XVIII в. встрѣчается имя „анонсера“ — лучшаго актера труппы, которому поручались такіе А. Иногда эти А. импровизировались, но въ тѣхъ случаяхъ, когда пришлось разбирать достоянства новой пьесы

или говорить прощальную рѣчь передъ закрытіемъ театра наканунѣ Страстной недѣли или передъ открытіемъ спектаклей, А. сочинялись и заучивались заблаговременно. Такъ какъ въ такихъ А. нерѣдко заключалось много лестнаго для зрителей, а иногда и блестящее остроуміе, то публика относилась къ нимъ съ большимъ интересомъ, и въ исторіи французскаго театра мы находимъ свѣдѣнія объ актерамъ, стяжавшихъ славу и популярность не хорошимъ исполненіемъ ролей, но остроумными А., напр., Ларокъ. Лучшіе актеры своего времени — Флоридеръ и Беллрозъ славились превосходными анонсерами такъ же, какъ и Отрошъ, Мондори, Доржемонъ и др. А. того времени не лишены были и своеобразной торжественности: анонсеръ имѣлъ спеціальный, обыкновенно весьма нарядный, пышный костюмъ; одно изъ главныхъ условій А. — три поклона передъ началомъ А.: прямо, на-лѣво и на-право. Рѣчи передъ спектаклемъ и послѣ него уничтожены были въ Парижѣ лишь въ 1793 г. вмѣстѣ со многими другими отжившими традиціями театра.

Аноплотеріи (*Anoplotherium*), вымершія парнокопытныя млекопитающія, жившія въ Европѣ въ эоценовую эпоху третичнаго періода, величиною съ тапира, соединяли въ себѣ по строенію зубовъ признаки свиней и жвачныхъ; съ сильно вытянутымъ и низкимъ черепомъ, короткими ногами, на которыхъ развиты 3-й и 4-й пальцы, оканчивавшіеся копытами, второй и первый палецъ въ зачаткѣ. А. жили въ болотистыхъ мѣстностяхъ и хорошо плавали, при чѣмъ длинный хвостъ и перепонки между пальцами должны были оказывать на водѣ существенную помощь.

Анопсія, см. *слѣпота*.

Анорганогеновый, терминъ, употребительный для означенія минераловъ и горныхъ породъ неорганическаго происхожденія.

Анорганологія, отдѣлъ естествознанія, трактующій о тѣлахъ неорганическихъ и явленіяхъ въ нихъ происходящихъ — слѣдовательно минералогія, геологія, метеорологія и т. п.

Анорексія, отсутствіе аппетита.

Анормальный, тоже, что ненормальный. А. — всякій признакъ предмета, отклоняющійся отъ признаковъ, обычныхъ, свойственныхъ данному роду предметовъ; А. всякое отравленіе, не свойственное данному роду явленія.

Анортитъ, минераль изъ группы полевыхъ шпатовъ, триклинической системы, съ многочисленными кристаллизационными формами, таблитчатыми и столбчатыми, часто въ двойникахъ; въ агрегатномъ состояніи входитъ въ составъ многихъ сложныхъ кристаллическихъ изверженныхъ породъ различныхъ мѣстностей. Безцвѣтенъ съ стекляннмъ блескомъ, прозраченъ или только просвѣчивается. Твер-

дость 6, удѣльн. въсь 2,67—2,76. А. по химическому составу известковый полевой шпатъ $\text{Ca Al}_2 \text{Si}_2 \text{O}_8$, но рѣдко бываетъ чистъ, чаще всего содержитъ нѣсколько натра отъ присутствія въ его кристаллахъ изоморфной примѣси альбита (т. е. натрваго полевого шпата). Хорошо организованные кристаллы получаются изъ Монпони въ Тироли, въ лавѣ Везувія (Монте-Соммы) и др. мѣстностей. На Уралѣ — близъ Богословскаго завода. Найдены также въ нѣсколькихъ метеоритахъ. См. *полевые шпаты*.

Анортоклазъ, полевой шпатъ триклинической системы, но представляющій по химическому составу смѣсь ортоклаза (калийнаго шпата) и альбита (натрийнаго шпата). Описанъ впервые изъ липаритовой лавы о-ва Понтелларія. См. *полевые шпаты*.

Анортоскопъ (греч.), снарядъ, придуманный Плато въ 1836 для достиженія различныхъ иллюзій. Около общей оси вращаются два параллельныхъ диска съ неодинаковой скоростью. Темный, непрозрачный, обращенный къ наблюдателю, дискъ снабженъ прорѣзами, чрезъ которые просвѣчиваетъ прозрачный, сзади освѣщенный, другой дискъ, на которомъ нарисованы исковерканныя изображенія. Вслѣдствіе неодинаковой скорости второй дискъ можетъ быть усматриваемъ чрезъ первый во всѣхъ своихъ частяхъ; такъ какъ при этомъ различныя части освѣщеннаго диска являются въ различныхъ мѣстахъ при различныхъ свѣтовыхъ условіяхъ, то нарисованныя изображенія — при соблюденіи известнаго отношенія между скоростями вращеній — являются въ правильнономъ видѣ.

Анорхидія, врожденное отсутствіе яичекъ.

Аносмія (обонятельная анестезія, anaesthesia olfactoria), пониженіе или потеря способности различать обонятельныя ощущенія, зависитъ отъ пораженія либо концевыхъ аппаратовъ обонятельныхъ нервовъ, либо самихъ нервныхъ стволовъ (проводниковъ), либо воспринимающей обонятельныя ощущенія части головного мозга.

Аносовъ, 1) Николай Павловичъ, горн. инж., одинъ изъ предпримч. русск. людей, основатель золотыхъ промысловъ въ Амурской обл., род. 1835, сконч. 1890. По окончаніи курса въ горномъ институтѣ, поступилъ на службу въ Нерчинскій зав. въ 1853; въ это время генераль-губернаторъ вост. Сибири графъ Н. Н. Муравьевъ-Амурскій искалъ энергичныхъ людей, которые бы, не боясь трудовъ и лишеній, могли изучить необъятныя пространства вновь приобретенныхъ неизвѣстныхъ земель. Недюжин. способности выдвинули А. среди мѣст. служащихъ и ему было поручено изслѣдованіе горныхъ богатствъ Амурскаго края. Въ качествѣ чиновника особ. поруч. при ген.-губ., А. принималъ участіе въ операціяхъ по занятію области русскими, а за симъ занялся поиск. зо-

лота въ этой, глухой и безплодной мѣстности, которые привели къ открытію въ 1865 зол. росыпей въ отрогахъ Ябл. кр. на р. Ольда, принадл. къ систем. верхн. Амура. Черезъ три года онъ перешелъ на частную службу къ Д. Бернардаки, совмѣстно съ которымъ основалъ въ 1868 Верхне-Амурскую компанію для разработки золота въ районѣ верховьевъ Амура. Черезъ 5 лѣтъ основалъ вторую золотопромышл. компанію Средне-Амурскую для разработки зол. росыпей въ отрогахъ Удск. горъ по притокамъ Селенджи. Засимъ выработ. проектъ поисковъ въ районѣ Буреи, гдѣ инж. В. Н. Набоковъ отыскалъ богатѣйшія росыпы по р. Ниману, кот. стали эксплуатировать Ниманск. комп. Въ честь его одна изъ станицъ, въ 200 в. отъ Благовѣщенска, названа Аносовой. Въ „Горн. Журн.“, а также въ „Зап. Геогр. Общ.“, „Извѣстіяхъ Геогр. Общ.“, „Запискахъ Сибирск. отд. Геогр. Общ.“ и въ „Extraits d. publ. Soc. Geogr. de Russie en 1856—57“ помѣщается не мало статей А. по золотому промыслу дѣлу. Въ 1875 изд. „Карта маршрутовъ“, не потерявш. значен. и въ настоящее время. Онъ первый изд. „Геогност. опис. берег. р. Амура“. См. Некрологъ въ „Горн. Журн.“, 1890 г., тамъ же статья Янчуковскаго; въ „Горн. Журн.“ за 1875 г. произв. оцѣнка дѣятельности А. на Амурѣ; за 1889 г. освѣщ. его заслуги по разраб. золота Ниманск. комп.

2) А., Павелъ Петровичъ, горн. инж., генераль-майоръ, бывший томскій гражданскій губернаторъ, род. 1797, ум. 1851. Воспит. въ горномъ корпусѣ, усовершенствовалъ выдѣлку стали. Наиболье известныя труды А.: „Геогностическое наблюденіе надъ уральскими горами, лежащими въ округѣ золотоустовск. заводовъ“ (Горн. Журн. за 1826 г.), „Описаніе новаго способа закалки стали въ стуженномъ воздухѣ“ (Горн. Журн. 1827), „О приготовленіи литой стали“ (1837). Имъ же устроены особыя машины для промыски золота.

Анофрій (монахъ-расколоучитель), см. *Онуфрій*.

Анофтальмія, врожденное отсутствіе глазаго яблока, обыкновенно двустороннее.

Анрепъ, Василій Константиновичъ, фонъ, проф. судебной медицины, род. 1852 г. въ Петербургѣ, 1876 г. кончилъ курсъ medico-хирургич. академіи; изучалъ за границею физиологію, фармакологию и бактериологию у проф.: Россбаха, Розенталя, Людвигъ; съ 1884 г. проф. судебн. медицины въ Харьковѣ, съ 1887 г. проф. клинич. института вел. кн. Елены Павловны въ С.-Петербур., съ 1897 г. директоръ женскаго медицинскаго института; съ 1899 попечитель хрк. уч. окр. Принималъ участіе въ учрежденіи института эксперимент. медицины. Изъ трудовъ А. по физиологии имѣютъ значеніе его экспериментальныя работы надъ отправлениями блуждающаго и сосудо-двигательныхъ нервовъ.

Ансалюната (Ansalunata или cornuta).

рогатое ушко у керамической посуды въ итальянскихъ террамарахъ; какъ слѣдъ южныхъ вліяній или же самостоятельно распространень и далѣе на сѣверъ: въ Венгрии (въ Ленгелъ), въ Чехии (отъ конца неолитической эпохи до начала желѣзнаго вѣка), въ Истріи, Боснии, сѣв.-зап. части Балканскаго полуострова и въ Швейцаріи

Ансамбль (французск. „ensemble“), общность, цѣлое—въ фигурѣ, зданіи, картинѣ и т. п. означаетъ соединеніе или совокупность частей въ цѣломъ, сообразно правиламъ, красотѣ и своему значенію. А. въ картинѣ проявляется въ красивомъ размѣщеніи фигуръ, предметовъ, въ гармоничномъ распредѣленіи свѣта и наложеніи красокъ. А. въ архитектурѣ—есть стройное расположеніе и соразмѣрность частей, составляющихъ красоту цѣлаго зданія. Въ скульптурныхъ произведеніяхъ, главнымъ образомъ въ барельефахъ и группахъ, А. такъ же, какъ и въ живописи, заключается въ расположеніи фигуръ. А. можетъ быть и въ самыхъ частяхъ, составляющихъ собою цѣлое, напр., въ отдѣльномъ орнаментѣ фриза или капители, въ лѣпкѣ частей головы, въ деталяхъ рисунка и т. п. Все, что имѣетъ собственную законченную форму, состоящую изъ частей, подлечь требованіямъ А. и всякое несообразное, нехудожественное положеніе какой либо части въ цѣломъ—является нарушеніемъ А. Понятіе о немъ необходимо для каждаго художника и тѣсно связано съ понятіемъ о красотѣ. Оно руководитъ художникомъ при сочиненіи картины, группы, статуи, памятника или цѣлаго зданія. Въ живописи—оно побуждаетъ художника, не отступая отъ натуры, приближать однѣ фигуры и удалять другія, освѣщать нѣкоторыя сильнѣе другихъ. Архитекторъ при составленіи проекта зданія, имѣя въ своемъ распоряженіи колонны, своды, купола, карнизы и т. п.—размѣщаетъ ихъ въ такомъ гармоничномъ взаимномъ соотношеніи, чтобы зданіе соотвѣтствовало требованіямъ того или иного стиля, изящнаго и своего назначенія. И въ сценическомъ искусствѣ А. является условіемъ исполненія всей пьесы, а такъ же и каждой роли въ отдѣльности, такъ какъ впечатлѣнія, производимыя на зрителя каждою ролью въ отдѣльности, должны въ одномъ цѣломъ составить сложное впечатлѣніе, строго сообразованное съ основной идеей пьесы, духомъ времени дѣйствія, обстановки и т. д. Достиженіе А. въ сценическомъ искусствѣ находится въ полной зависимости отъ степени образованія актеровъ, ибо даже и при талантливомъ исполненіи—необходимо соотвѣтствующее образованіе для того, чтобы довести исполненіе пьесы до степени психологической правды и художественной законченности частныхъ и цѣлаго—т. е. до сценическаго ансамбля.

Ансамбль въ музыкѣ совмѣстное исполненіе нѣсколькими лицами на сценѣ му-

зыкальныхъ произведеній, преимущественно отдѣльныхъ номеровъ въ операхъ, какковы напрымѣръ тріо, квартеты, квинтеты и т. д. съ хоромъ или безъ него. Тоже относится къ ораторіямъ, а также къ инструментальной музыкѣ, написанной для двухъ и больше инструментовъ, особенно для рояля и струнныхъ или духовыхъ инструментовъ или для другихъ подобныхъ инструментальныхъ или инструментно-вокальныхъ комбинацій (musique d'ensemble, камерный ансамбль). А. называютъ также во всѣхъ частяхъ тщательно разученное, закругленное, единодушное и дружное исполненіе какого-нибудь многоголоснаго сочиненія.

Ансбахъ, бывшее франконское маркграфство, теперь часть баварскаго округа Средней Франконіи. А. было нѣкогда однимъ изъ франконскихъ княжествъ дома Гогенцоллерновъ. Владѣнія, первоначально прибрѣтенныя Бабенбергами въ Нордгау и въ Редницгау, перешли въ 908 г. къ франконскому герцогу Конраду, впослѣдствіи королю Конраду I. Въ 1362 г. эти владѣнія достались въ ленъ Фридриху V Гогенцоллернскому, буртграфу нюрнбергскому. Фридрихъ раздѣлилъ ихъ на 2 части: на земли ниже Франконскихъ горъ (А.) и земли выше Франконскихъ горъ (Байрейтъ). Это дѣленіе удержалось и тогда, когда Фридрихъ VI присоединилъ къ своему дому Бранденбургъ. Послѣ продолжительнаго соединенія то съ Бранденбургомъ, то съ Байрейтомъ, А. былъ вмѣстѣ съ послѣднимъ уступленъ его владѣтелемъ Пруссіи въ 1791 г. Въ 1806 г. и А. и Байрейтъ были заняты французами, при чемъ А. тогда же, а Байрейтъ только послѣ Тильзитскаго мира переданы были Баваріи. Теперь Байрейтъ и Бамбергъ составляютъ баварскій округъ Верхнюю Франконію. А.—большую часть округа Средней Франконіи.

Ансбахъ (Анспахъ, прежде Онольцбахъ, по лат. Onoldinum), нѣкогда гл. гор. и резиденція княжества А., теперь гл. гор. баварскаго округа Средней Франконіи. Число жит. 14,258 чел., изъ нихъ 2066 католиковъ и 264 евреевъ. Городъ обязанъ своимъ происхожденіемъ бенедиктинскому монастырю Св. Гумберта, основанному около 786 г. Св. Гумбертомъ, происходившимъ изъ рода франконскихъ герцоговъ.

Ансгарь (Ансгарій, Ансхарій), св., просвѣтитель Сѣвера, род. 801 г. въ Никардіи, ум. въ 865 г., проповѣдывалъ христіанское ученіе въ Швеціи и Даніи. Отсюда, при содѣйствіи датскаго короля Эриха II, обращеннаго имъ въ христіанство, проникъ въ Шлезвигъ и основалъ здѣсь христіанскую церковь, равно какъ имъ основана была во время втораго путешествія (852) церковь и въ Швеціи. Миссіонерская дѣятельность его простиралась также и на славяны. А. оставилъ нѣсколько сочин. („Vita Willehadi“ и „Pigmenta“). Его жизнь описалъ Римбергъ, его преемникъ.

по епископству (изд. Пертцомъ въ „Monumenta Germaniae historica“, т. 2).

Ансельмъ Кентерберійскій, схоластическій философъ, род. въ 1033 въ Аостъ, въ Пьемонтѣ, ум. 21 апр. 1109 г.; послѣ бурно проведенной юности, въ 1060 г., поступилъ въ бенедиктинскій монастырь въ Бекъ (Вес) въ Норманди, и въ 1093 г. былъ сдѣланъ архіепископомъ кентерберійскимъ. Ревностный защитникъ правъ церкви и папскаго главенства, сталъ во враждебныя отношенія съ Вильгельмомъ II и Генрихомъ I англійскими, вслѣдствіе чего дважды (1097—1100 и 1103—1106) лишаемъ былъ каведры и окончательно возвращенъ былъ лишь послѣ бекскаго договора, которымъ былъ положенъ конецъ спору объ инвеститурѣ. Послѣ смерти римскою церковью причисленъ къ лику святыхъ. А. исходилъ изъ того положенія, что вѣра неприкосновенна, но что наука должна сдѣлать содержаніе вѣры самостоятельно уразумѣваемымъ для разсудка („fides praecedit intellectum; credo, ut intellegam“). Самостоятельно обрабатывая, так. обр., данный богословіемъ матеріалъ, А. сдѣлался отцомъ схоластики. Какъ философъ, онъ особ. изв. своимъ, т. наз., онтологическимъ доказательствамъ бытія Божія, которое онъ впервые изложилъ въ сочиненіи „Proslogium“ (Alloquium Dei). Онтологическое доказательство выводитъ бытіе Бога изъ самаго понятія о немъ, поскольку приходится заключать, что въ понятіи Бога, выше котораго не можетъ быть мыслимо ничто другое, необходимо заключается и признакъ реального существованія, такъ какъ въ противномъ случаѣ, необходимо было бы допустить еще болѣе высшее понятіе, которое бы заключало въ себѣ и признакъ реальности. Противъ этого, современникъ А., монахъ Гонило церкви Мармуте близъ Тура возражалъ (какъ позднѣе и Кантъ), что изъ мыслимаго понятія Бога нисколько не слѣдуетъ существованіе Бога въ мыслимомъ и еще менѣе существованіе мыслимаго Бога въ дѣйствительности. Въ спорѣ между реалистами и номиналистами (см.) А. принималъ сторону первыхъ противъ Росцелина (см.), опровергнувъ ученіе послѣдняго на соборѣ 1098 г. въ Вари. Соч. А. („Monologium“, „Cur Deus homo“) были изд. сперва въ Нюренбергѣ (1491 и 1495 гг.), впоследствии часто издавались въ Парижѣ (именно 1675 изд. Gerberon'a) и воспроизведены въ 155 томѣ „Patrologia“ Migne'я (Пар. 1852—54). См. монографіи о немъ Hasse (Лейпц. 1843—52, т. 2); Rémusat (Пар. 1854), Rule (Лонд. 1882, т. 2).

Ансьльонъ, 1) Карлъ, дипломатъ и историкъ, род. 1659, ум. 1715 г. въ Берлинѣ, учился въ Марбургѣ, Женевѣ и Парижѣ, въ 1685 г. былъ парламентскимъ адвокатомъ въ Мецѣ. Послѣ отмѣны нантскаго эдикта, послѣдовалъ за своимъ отцомъ, который умеръ пасторомъ франко-реформатскаго городского общества въ Берлинѣ. Здѣсь же А.

былъ назначенъ курфюрстомъ Фридрихомъ III председателемъ суда французскихъ колоній и короткое время былъ посланникомъ въ Швейцаріи и у маркграфа Баденъ-Дурлахскаго. 1699 г., по смерти Пуфендорфа, получилъ званіе историографа курфюрста и былъ потомъ директоромъ полиціи въ Берлинѣ. Его „Histoire de l'établissement des Français réfugiés dans les états de l'Electeur de Brandebourg“ (Берл. 1690) побудило многихъ французскихъ протестантовъ къ поселенію въ Бранденбургѣ. Далѣе онъ написалъ: „L'irrévocabilité de l'édit de Nantes“ (Амстердамъ 1688); „La France intéressée à rétablir l'édit de Nantes“ (тамъ же 1690); „Histoire de Soliman II“ (Роттердамъ 1706).

2) Іоанъ-Петръ-Фридрихъ, прусскій государственный дѣятель, правнукъ предыдущаго, род. 1767 въ Берлинѣ, ум. 1837 г., изучалъ въ Женевѣ богословіе, былъ 1790 г. пасторомъ французскаго городского общества въ Берлинѣ, профессоромъ исторіи въ военной академіи, затѣмъ членомъ академіи наукъ и королевскимъ историографомъ. Заслужилъ извѣстность дѣльнаго историка своимъ соч. „Tableau des révolutions du système politique de l'Europe depuis le XV siècle“ (1803, 4 изд.; новое изданіе 1824). Въ 1809 г. А. былъ назначенъ государственнымъ совѣтникомъ въ департаментъ вѣроисповѣданій и избранъ въ воспитатели кронпринца, впоследствии короля Фридриха-Вильгельма IV, склонность котораго къ туманному романтизму и къ первному субъективизму онъ развилъ такъ, что много содѣйствовалъ увлеченіямъ своего воспитанника. Послѣ того, какъ А. сопровождалъ послѣдняго въ походѣ, когда кронпринцъ сталъ совершеннолѣтнимъ, въ 1814 году онъ получилъ важный постъ въ министерствѣ иностранныхъ дѣлъ, а въ 1817 году былъ назначенъ членомъ государственнаго совѣта. Затѣмъ получилъ должность начальника департамента княжества Нейенбургъ. Въ 1831 г. назначенъ статсъ-секретаремъ иностранныхъ дѣлъ, затѣмъ поставленъ во главѣ министерства. Хотя А. считался либераломъ, однако дѣйствовалъ въ строго реакціонномъ духѣ и держался на сторонѣ Австріи. Онъ составилъ 1834 г. вмѣстѣ съ Метернихомъ вѣсскій заключительный протоколъ, который исключалъ всякое расширеніе конституціоннаго права въ Германіи. Кромѣ многихъ академическихъ и политическихъ трактатовъ, написалъ еще много сочиненій, но они не имѣютъ научнаго значенія.

Ансло, Жакъ Арсѣнь Поликарпъ, франц. драматургъ, род. 1794, ум. въ 1854; служба во флотѣ, А. не переставалъ заниматься литературой. Его трагедія „Louis IX“ доставила ему симпатіи роялистовъ и пенсію короля. Въ „Fiesque“ (1824) А. съ успѣхомъ подражалъ Шиллеру. Въ 1826 А. въ свѣтѣ маршала Мармона отправился въ Россію на коронацію, послѣ чего издалъ

„Six mois en Russie“ и романъ „L'homme du monde“ (4 т.), переработанный позже въ мелодраму. Въ 1841 г. за свою трагедію „Maria Padilla“ А. былъ избранъ въ академію. По литературному направленію классицизмъ. Полн. собр. соч. изд. въ 1837 г. Жена А., урожд. Шардонъ, род. 1792, ум. 1875 г. тоже занималась литературой. Важнѣйшіе романы ея: „Renée de Varville“ (1853) и „La nièce du banquier“ (1853). Лучшая драма: „Marie, ou Trois époques“ (1836), „Théâtre complet“, изд. въ 1848 г. въ 4 т.

Ансырь, старая русская мѣра тяжести, займств. отъ бухарцевъ, сначала равнялась 1½ ф., а съ половины XVI в. одному ф.

Антагонизмъ (греч., „противоборство“), противоположеніе двухъ или болѣе противоположныхъ силъ. Отсюда антагонистъ — противникъ. Въ медицинѣ антагонистами называютъ мышцы и нервы, дѣйствующіе въ противоположномъ направленіи, напр., мышцы, сгибающія и разгибающія; симпатическій нервъ, отъ котораго зависитъ біеніе сердца, и *nervus vagus*, замедляющій это біеніе и пр. Медицина нерѣдко пользуется тѣмъ, что разные алкалоиды дѣйствуютъ возбуждительно или поражаютъ тѣ или другіе антагоничные нервы и первые центры. Такъ, атропинъ и мускеринъ дѣйствуютъ антагонично на всѣ органы; стрихнинъ же и хлоралгидратъ дѣйствуютъ на разные органы, но антагоничные и пр. Также А. наблюдается и среди бактерий, и имъ тоже пользуется медицина.

Антакія, см. *Антиогія*.

Анталкидовъ миръ, заключенный съ персами спартацемъ Анталкидомъ въ 387 г. до Р. X. и закончившій коринѣскую войну. По этому миру греческіе города въ Малой Азіи попрежнему оставались подъ властью Персіи, всѣ греческія государства сохраняли автономію, за исключеніемъ о—вовъ Лемноса, Имброса и Скироса, которые достались аѳинянамъ. Миръ этотъ былъ выгоденъ для Спарты, потому что разрывалъ союзъ между греческими государствами, а Спарта была сильнѣе каждаго изъ нихъ порознь. Въѣствъ съ тѣмъ, этотъ миръ уничтожалъ всѣ выгоды персидскихъ войнъ для Греціи.

Антананариво (Тананарива), гл. гор. Мадагаскара, внутри страны, 1400 м. надъ у. м., построены на скалистыхъ холмахъ (150—200 м. выс.), разбросан. по равнинѣ. Ызда экипажей невозможно ни по одной изъ улицъ и лишь по двумъ могутъ ѣздить верховые. До 1863 г. гор. почти исключительно состоялъ изъ бамбуковыхъ хижинъ, въ настоящее время число каменныхъ построекъ все увеличивается. Гор. подымается тремя террасами; базарная площадь представляетъ треугольникъ, на которомъ находятся: трехъэтажный королевскій дворецъ, дома министровъ и украшенное готическими колоннами зданіе судебныхныхъ учреждений. Въ А. 4 церкви — лон-

донскаго общества миссіонеровъ, одна англиканская, одна католическая, одна норвежская лютеранская, нѣсколько госпиталей и высшихъ учебныхъ заведеній и большая типографія. Число жит. 80—90,000 чел., исключая иностранцевъ. А: резиденція принцевъ Хова, правительства и французскаго генеральнаго резидента.

Антара, Ибнъ Моавія Ибнъ Шеддъдъ эль Абси, арабск. поэтъ, жившій въ полов. VI в.; сынъ рабыни, А. первоначально самъ считался рабомъ, но получалъ свободу на полѣ битвы. Свои подвиги въ войнѣ съ племенами Абсъ и Дсобьянъ и свою любовь къ Абла онъ воспѣлъ въ одной изъ моаллакъ, отличающейся живостью и поэтичностью и изд. отдѣльно Menil и Willmet (1816). Ост. произв. А., заключены въ Hamâsa и др. арабск. сборникахъ, изд. полнѣе всего Ahlwardt'омъ („Six ancient poets“, 1870), А. самъ является героемъ одной изъ популярнѣйшихъ народныхъ книгъ (изд. въ Бейрутѣ 1865—1871, въ Каирѣ 1286 Геждры; отчасти на англ. Гамильтономъ 1820, 4 т.). См. Н. Thorbecke, „A., des vorislamischen Dichters Leben“ (Гейдельб. 1868).

Антаресъ („Противъ Марса“, арабск. Калбъ эль акрабъ, „сердце скорпіона“), огненно-красная Сваяная звѣзда первой величины (α) въ сердцѣ Скорпіона, имѣетъ 245° 45' въ прямомъ восхожденіи и 26° 12' южнаго склоненія.

Антарктическая область (регионъ), зоогеографическая область, охватывающая всѣ острова Южн. Ледовитаго океана — Ю. Георгію, принца Эдварда, Кроветъ, Кергуеленъ, Магдопальда, св. Павла, Новый Амстердамъ и др., Огненную Землю на южн. оконечности Ю. Америки, а также земли вокругъ южнаго полюса. Мы имѣемъ свѣдѣнія только о сѣв. границѣ этой области, въ которой вовсе нѣтъ связанныхъ сухопутныхъ пространствъ, а острова невелики и крайне пегостеприимны. Постоянно подверженные сильнымъ вѣтрамъ и скрытые большую часть года подъ снѣгомъ, они представляютъ мало удобствъ для развитія животной жизни. Характерными обитателями А. о. являются морскія животныя. Изъ ластоногихъ млекопитающихъ въ немъ водятся морской левъ, морской слонъ и морской леопардъ. Изъ птицъ наиб. характерны пингвины, посвящающіе острова только въ періоды гнѣздованія, а остальное время проводящіе въ открытомъ морѣ; кромѣ того, тутъ много чаекъ, буревѣстниковъ и альбатросовъ. На островахъ птицы селятся только по берегу, а къ центру населеніе быстро рѣдѣетъ, такъ какъ птицы питаются исключительно на счетъ моря. Сухопутная фауна отдѣльныхъ острововъ очень бѣдна. Studer хорошо изслѣдовалъ о—ва Кергуеленъ и нашелъ на нихъ изъ млекопитающихъ только мышъ, несомнѣнно занесенную китоловами, но акклиматизировавшуюся тамъ. Фауна пасѣкомыхъ много богаче и представлена преимущ.

жуками, мухами и подурами; характерной особенностью всѣхъ антарктич. насѣкомыхъ является отсутствіе крыльевъ, которыхъ они лишились вслѣдствіе отсутствія необходимости летать. Паукообразныя представлены пауками и клещами, моллюски — однимъ видомъ *Helix* (изъ породы *Patula*). Въ прѣсныхъ водахъ о-ва Кергуеленъ водятся рачки изъ группъ *Schizopoda*, *Ostracoda* и *Amphipoda*, принадлежащія къ родамъ, распространеннымъ въ Европѣ и въ прѣсныхъ водахъ др. странъ, но составляющіе эндемичные виды. Черви представлены только однимъ видомъ дождевого червя.

Антарктическій (греч., „противолежачій созвѣздію медвѣдицы“), лежащій на югѣ, въ противоположность слову арктическій, т. е. лежащій на сѣверѣ. Антарктическимъ материкомъ наз. страны вокругъ южнаго полюса, внутри южнаго полярнаго круга; А. полюсь — южный полюсь; А. океанъ — южный Ледовитый океанъ, къ югу отъ южнаго полярнаго круга. См. *полярная южная область*.

Антарктическія земли, см. *полярная южная область*.

Антверпенъ (франц. *Anvers*, испанск. *Amberes*), гл. гор. одноименной бельгійск. провинціи, въ то же время главная крѣпость и наиб. значит. гавань королевства, расположенъ полукругомъ на правомъ берегу Шельды, ширина которой достигаетъ здѣсь 400 м.; подъ 50° 13' сѣв. шир. и 4° 23' вост. долг., съ площадью въ 21 кв. км. Улицы новаго города широкія и прямыя (фешенебельную часть образуютъ теперь красивыя авеню квартала Леопольда въ южн. части города); въ противоположность узкимъ стариннымъ, особенно по близости рѣки, улицамъ внутренняго города. Наиб. открытыми мѣстами внутри города являются Большая площадь, Овощный рынокъ съ поставленной въ 1840 г. статуей Рубенса и так. наз. Мейръ, широкая улица съ соврем. домами и дворцами, по которой протекаетъ каналъ. Внутри города расположенъ паркъ съ бассейнами. Лучшее зданіе города — начатый 1352 г. и оконченный 1616 г. каедральный соборъ (*Notre Dame*), самая большая и красивая готическая церковь Бельгіи, съ многочисл. живописными (въ томъ числѣ 3 лучшія картины Рубенса) и скульптурными украшениями. Изъ др. церквей выдаются: церковь св. Іакова въ позднѣйшемъ готич. стилѣ (постр. 1491—1656), Доминиканская церковь (св. Павла), постр. 1540—71 г. въ томъ же стилѣ и украшена, какъ и предыдущая, произведеніями Рубенса, Вапъ-Дейка и др. Ратуша, въ стилѣ ренессанса, 1561—65 г., биржа — въ 1869—72 г. въ стилѣ сгорѣвшей 1858 г. старой биржи, дальѣ театръ французскій (1834 г.) и фламандскій (въ стилѣ ренессанса, 1869—72 г.), національный банкъ (1880) и др. Замѣчательны, дальѣ, музей (*Palais des beaux-arts*, постр. 1879—90 г., съ художественной галлерей и коллекціей картинъ Рубенса;

королевскій дворецъ на Мейръ, постр. 1755 г. въ стилѣ рококо; домъ родителей Рубенса, реставриров. 1864 г.; часть стараго кремля, прежде мѣсто засѣданій инквизиціи, теперь археологич. музей; большой арсеналъ съ обширными верфями; широкая (3,6 м.) верфи на Шельдѣ, начатыя Наполеономъ 1802 г.; наконецъ, знаменитыя сѣв. части города.

Населеніе А. возросло съ 88,487 ч. въ 1846 г. до 232,723 ч. къ концу 1891 г. Высшіе классы населенія говорятъ преимуществ. по французски, низшіе — по фламандски. Промышленность А. довольно значительна; заслуживаетъ особаго упоминанія шлифовка алмазовъ, винокуреніе и пивовареніе, фабрикація сигаръ, кружевъ, хлопчатобумажныхъ издѣлій и пр.

Какъ гл. портъ Бельгіи А. является однимъ изъ важнѣйшихъ торговыхъ центровъ въ Европѣ, служащій, однако, гл. обр. для транзита привозныхъ товаровъ. Движеніе судовъ въ А. было въ 1896 г. слѣдующее: прибыло 4951 морск. суд. (въ томъ числѣ 4478 пароходовъ) вмѣстимостью въ 5,855,111 тоннъ, вышло изъ гавани 4958 кораблей (въ томъ числѣ 3926 съ грузомъ) вмѣст. въ 5,868,721 т. Движеніе по внутр. воднымъ путямъ между А. и внутренней Бельгіей, а также сосѣдними странами, выразилось въ слѣд. цифрахъ: прибыло 31,339 судовъ вмѣстимостью въ 4,102,654 т., вышло изъ А. 33,604 кор. съ вмѣст. въ 4,455,880 т. Изъ иностр. государствъ наиб. дѣятельныя торговыя сношенія производятся съ Великобританіей (1,541,918 тоннъ ввоза и 2,480,071 т. вывоза), Германіей (756,867 и 458,532 т.) и Соед. Штатами (680,151 и 635,509 т.). Сумма ввоза (въ 1895 г.: хлѣба разн. рода 25,2 милл. гал., лѣса 382,820 куб. м., хлопчат. бум. 253,435 бал. преимущ. изъ Бомбея и Нью-Йорка, риса 225,674 т., сахару и кофе 544,703 бал., кожъ 1,441,766 шт., словес. кости 362,000 клгр. и проч.) въ общемъ превышаетъ вдвое сумму вывоза (преимущ. продуктовъ мѣтнаго производства въ южн. Америку, Китай, Японію и Индію). А. соединенъ каналомъ съ Маасомъ; здѣсь сходятся жел. дороги изъ Гента, Боома, Мехельна (Брюссель), Льерра (Ахепъ) и Розендаля (Голландія). Правильныя пароходныя сообщенія соединяютъ А. съ Гамбургомъ, Бременомъ, Роттердамомъ, многими англ. гаванями, Испаніей и Португаліей, Италіей, а также Нью-Йоркомъ, Филадельфіей, Нью-Орлеаномъ, Бразиліей, Аргентиной, Китаемъ, Австраліей. Въ А. находятся многочисл. страховыя и торговыя учрежденія; онъ является также однимъ изъ важнѣйшихъ центровъ эмиграціи; число эмигрантовъ черезъ А. равнялось въ 1890 г. 38,671.

Наиболѣе важныя образовательныя учрежденія А. — королевскій атеней, среднее мужское учебное заведеніе и высшее коммерческое, промышленная (также женская) и мореходная школы, учительскій

институтъ, институтъ для глухонѣмыхъ и слѣпыхъ, многочисленныя ученыя общества, ботаническій и съ 1843 г. роскошный зоологическій садъ, публичная библиотека и знам., возникшая еще въ XIV ст. академія художествъ, занимающая весьма видное мѣсто въ исторіи нидерландскаго искусства. Находящееся теперь въ Palais des beaux-arts собрание картинъ (преимущ. изъ закрытыхъ монастырей) заключаетъ до 950 нумеровъ, въ томъ числѣ лучшія произв. Рубенса, Ванъ-Дейка, Уорданса, Рембранда, Тенъера, Вонедала и др. мастеровъ фламандской школы. Изъ памятниковъ, кромѣ упомянутыхъ, заслуживаютъ вниманія статуя Водуогнатуса, вождя бельгійцевъ въ борьбѣ съ Цезаремъ (соор. 1861 г.), Карно, Леопольда I, поэта Рисвина, Д. Тенъера и др.

Исторія. А. (Aen't Werf, „на верфи“), упоминаемый впервые въ VIII ст., въ эпоху крестовыхъ походовъ является уже однимъ изъ богатѣйшихъ городовъ Фландріи и высшаго расцвѣта достигаетъ въ XV и нач. XVI ст., послѣ перенесенія сюда городами Гаузейскаго союза ихъ складовъ изъ Брюгге. Рядомъ съ развитой промышленной дѣятельностью (производство шелковыхъ, шерстяныхъ тканей, боевъ и оружія, стеклянныхъ и золотыхъ издѣлій) процвѣтало банкирское дѣло (на А—ской биржѣ государи XVI ст. заключали свои займы), науки и искусства. Число жителей доходило до 100,000, ежегодный ввозъ до 130 милл. марокъ. А. назывался тогда „алмазомъ въ кольцѣ міра“. Этому расцвѣту города положило конецъ отпаденіе Нидерландовъ отъ Испаніи, при чемъ занявшими городъ испанскими наемниками 4 нояб. 1576 г. была произведена кровавая расправа („испанская фурія“), сопровождавшаяся сожженіемъ 600 домовъ и убитствомъ 10,000 гражданъ. Одной изъ самыхъ блестящихъ страницъ въ исторіи борьбы Нидерландовъ за свою независимость является знамен. 14-мѣсячная защита А., подѣ предводительствомъ Филиппа Марника де-Сентъ-Альдегонда противъ Александра Пармскаго, послѣ чего, однако, городъ вынужденъ былъ сдаться (16/17 авг. 1585 г.). Вестфальскій миръ 1648 г. отдалъ устья Шельды голландцамъ, что окончательно подорвало торговое значеніе А. По утрехтскому миру А. перешелъ къ Австріи; въ войнѣ за австрійское наслѣдство А. былъ взятъ французами (1746), а послѣ сраженія при Джемапѣ А. (съ 6 нояб. 1792 г.) оставался за Франціей до паденія имперіи. Шельда вновь была открыта для А., и въ городѣ начала пробуждаться новая жизнь. 5 мая 1814 г. командовавшій А—ской крѣпостью Карно сдалъ городъ послѣ реставраціи Бурбоновъ союзнымъ войскамъ, и Вѣскій конгрессъ отдалъ А. вновь образованному королевству Нидерландовъ. Торговля города опять значительно оживилась. 1832 г. А—ская цитадель была занята французами

подъ начальствомъ маршала Жерара, вслѣдствіе общанной Франціей и Великобританіей передачи города Бельгіи. 1874 г. старая цитадель была снесена, и городъ затѣмъ превращенъ генераломъ Бриальмономъ въ одну изъ значительнѣйшихъ крѣпостей Европы. См. Gens, Histoire de la ville d'Anvers (А. 1861); Génard, Anvers à travers les âges (Брюсс. 1888); Beetemé, Anvers, métropole du commerce et des arts (2 изд., Лёвен 1888, 2 т.).

Антеверсія, наклоненіе впередъ матки, см. *матка, болѣзни ея*.

Антедилювіальный, см. *допотопный*.

Антеи, въ греч. мифол. ливійскій гигантъ, сынъ Посидона и Земли (Геи), принуждалъ всѣхъ чужестранцевъ вступать съ нимъ въ единоборство, изъ котораго всегда выходилъ побѣдителемъ, находя въ соприкосновеніи съ матерью-землей источникъ новыхъ силъ. Наконецъ, онъ былъ побѣжденъ Иракомъ, который, поднявъ А. отъ земли, задушилъ его раньше, чѣмъ тотъ успѣлъ коснуться земли. О его могилѣ (близъ Тангиса, въ Мавританіи) составила легенда, что если вырыть изъ нея кусокъ, то будетъ непрерывно дождь до тѣхъ поръ, пока отверстіе опять не восполнится. Изображеніе побѣды Ирака надъ А. часто встрѣчается на древнихъ памятникахъ.

Антеке́ра (Antequera), въ древности Антикварія. Окружной городъ въ испанской провинціи Малага, у лѣваго берега Гвадалордзе, въ плодородной долинь, окаймленной съ юга горами Сіера Торкаль, имѣеть (1887) 27,000 жит., занимающихся изготовленіемъ шерстяной пряжи. Остатки римской триумфальной арки, мавританской крѣпости, древнихъ долменовъ; ломки мрамора.

Антеми́сь, лат. назв. пупавки (см.).

Анте́мъ (Anthem), старинная вокальная музыкальная форма, особенно распространенная въ Англіи, представлявшая мотеттообразный хоръ, изъ котораго Пёрсель (1658—1695) выработалъ форму, схожую съ нынѣшней духовной кантатой. Происходя отъ словъ „антигимнъ“, „антифонія“, слѣдуетъ предположить, что А. писались и исполнялись двухорно, чередуясь, что, однако, не замѣчается въ старинныхъ дошедшихъ до насъ антемахъ. Въ 1559 г. А. былъ введенъ въ богослуженіи англиканской церкви. Особенное значеніе А. приобрѣлъ у Генделя (1685—1759), охотно прибѣгавшаго къ этой формѣ музыкальнаго сочиненія. Отличаютъ „full anthems“ отъ „verse anthems“. Въ первыхъ преобладаютъ хоры, въ послѣднихъ соло, дуэты и т. д. Въ обоихъ родахъ оркестръ примѣнялся, либо нѣтъ. Текстомъ служили библейскіе сюжеты, псалмы и проч.

Анте́нарія, лат. назв. сушеницы (см.).

Анте́нны (лат. „усики“), органы на головѣ суставчатыхъ животныхъ (см.), обыкновенно служащія для осязанія, но у нѣкоторыхъ ракообразныхъ (см.) также

для плаванія и бѣганія; А. служатъ часто и для помѣщенія органовъ обонянія, и состоятъ изъ подвижно сочлененныхъ другъ съ другомъ суставовъ. Форма ихъ очень разнообразна (пильчатые, гребенчатые, булавовидные и т. д.), особенно у насекомыхъ (см. фиг.).

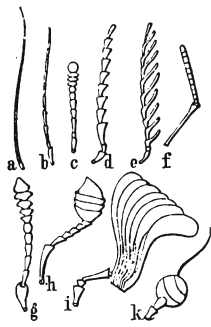

Антенны насекомыхъ.

Антеноръ, у Гомера одинъ изъ мудрейшихъ троянскихъ старцевъ, супругъ Феоно, жрица Аены. Передъ поединкомъ Гектора и Аякса А. тщетно совѣтовалъ своимъ согражданамъ возвратити грекамъ Елену и заключ. съ ними миръ. Позднѣйш. сказанія объ А. видятъ въ немъ не только друга грековъ, но предателя своего отечества, такъ какъ онъ, будто, открылъ осаждавшимъ врагамъ ворота Трои. Послѣ паденія Трои А., по однимъ, основалъ на развалинахъ стараго города—новый или же основался вмѣстѣ съ сыновьями въ Кирелъ, по другимъ же—онъ вмѣстѣ съ изгнанными изъ Пафлагоніи гелетами, вождь которыхъ Пилемель палъ подъ Троею, переселился въ Италию, гдѣ основалъ городъ Потавій (Падуа).

Антера, греч. назв. пыльниковъ (см.).

Антеридій, мужской органъ высшихъ споровыхъ растений.

Антерикумъ (*Anthericum L.*), родъ изъ семейства лилейныхъ, заключающій многолѣтнія растения съ линейными листьями и больш. ч. ярко окрашенными цвѣтами. Всего около 50 видовъ, изъ которыхъ многіе, вывезенные съ м. Добр. Над., часто разводятся въ теплицахъ.

Антеровиды, см. *сперматозоиды*.

Антеротъ, въ греч. миф., сынъ Афродиты и Арея, братъ Эроса, богъ взаимной любви и мститель за отвергнутую любовь, а иногда противудѣйствующій этому демонъ. См. *Эротъ*.

Анѣстеріонъ (греч., собств. Анѣстеріонъ, „мѣсяцъ цвѣтенія“), 8 мѣсяцъ аттич. года, совпадалъ со 2-й половиной нашего февраля и 1-й полов. марта. Анѣстерій—трехдневное празднество вина и веселья Діониса 11—13 А.

Антефлексія, загибъ матки впередъ, см. *матка*, *болѣзнь ея*.

Антецедентъ, то же, что прецедентъ. (см.).

Антибакхій (Палимбахій — греч.), обратный бакхій, трехсложная стопа, состоящая изъ двухъ долгихъ и одного короткаго слога (— — —).

Антибъ (*Antibes*), укрѣпленный портов. гор. въ франц. департ. Приморск. Альпъ, окр. Грассъ, въ прекрасной хорошо обработанной мѣстности при Средиземн. морѣ и на Приморск. жел. дор., имѣетъ коллежъ,

гидрографич. школу и (1891) 6332 жит. Гавань вмѣщаетъ только малыя суда. — А., древній Антиполисъ, колонія Массилій, и содержитъ нѣкоторыя древности (остатки водопровода и амфитеатра, основанія церковныхъ башенъ). Полу—въ Ла Гарупъ, расположенный къ югу отъ А. и оканчивающийся мысомъ д'А., раздѣляетъ заливы Ниццскій (наз. также заливъ А.) и Жуанъ, окруженъ прекрасными виллами и садами (въ томъ числѣ отдѣленіе парижскаго Jardin des Plantes). А. былъ до 1244 мѣстопробываніемъ епископа, въ 1815 г. онъ геройски сопротивлялся австрійцамъ, въ память чего воздвигнута колонна.

Антивари (Баръ), укрѣпленный городъ въ южной Черногоріи, въ 5 км. отъ Адриатическаго моря, съ цитаделью временъ венеціанскаго владычества и небольшою гаванью, въ которую заходятъ пароходы австро-венгерскаго Ллойда; резиденція католическаго епископа; имѣетъ, вѣроятно, до 600 ж. А. былъ завоеванъ 1571 г. турками, 10 янв. 1878 г. черногорцами, которыхъ отдалъ по Берлинскому миру.

Антигидроиннъ (*Pulvis taracanae*), порошокъ изъ таракановъ, мочегонное средство, примѣняется при водянкѣ.

Антигона, благородная дочь Эдипа и Евриганыи или (согласно легендѣ, ставшей господствующей въ аттической трагедіи) неузнанной имъ матери, Иокасты. А. съ самоотверженной любовью дѣлила печальныя страствія своего отца, когда послѣдній, узнавъ тайну кровосмѣшенія, ослѣпилъ себя и взылся за странническій посохъ. Затѣмъ А. вернулась въ Фивы, гдѣ въ то время царствовалъ суровый Креонъ, и когда ея братья Этеоклъ и Полиникъ (см.) поразили другъ друга въ единоборствѣ, и Креонъ подъ страхомъ смертной казни запретилъ хоронити прахъ Полиника, А. совершила погребальные обряды надъ трупомъ Полиника. Креонъ заточилъ ее въ подземелье, гдѣ она покосчила съ собою, что вызвало и самоубійство ея жениха Гемона, сына Креона. По болѣе позднему сказанію, А. была передана Креономъ Гемону для умерщвленія, но Гемонъ скрылъ ее. Позже А. родила отъ Гемона сына, и когда послѣдній былъ узнанъ благодаря имѣвшемуся на его тѣлѣ знаку дракона, который былъ у всѣхъ принадлежавшихъ къ роду Эдипа, Гемонъ, страшась гнѣва отца, убилъ себя и А. Софоклъ въ своей знам. трагедіи „А“ слѣдуетъ болѣе древней легендѣ. А. является дѣйствующимъ лицомъ и въ „Эдипъ въ Колонѣ“ Софокла, въ трагедіи Эсхила „Семь противъ Фивъ“ и въ „Финикиянкахъ“ Эврипида.

Антигонъ, 1) А., прозванный одноглазымъ (*Monophthalmus* или *Kyklops*), полководецъ Александра В., род. 384 г. до Р. Х., ум. 301 г., при Александрѣ предводительствовалъ союзными греческими войсками въ Ази и въ 333 г. сдѣланъ намѣстникомъ Фригіи, къ которой 323 г. присоединились Ликія и Памфилія. Полу-

чивъ отъ Антипатра главное командованіе войсками въ зап. Азіи для борьбы съ приверженцами убитаго Пердикки, А. рядомъ побѣдъ надъ Евменомъ, Атталомъ и затѣмъ надъ замѣнившимъ Антипатра въ правленіи государствомъ Полипертопомъ (въ морскомъ сраженіи при Византии 318 г.) значительно увеличилъ свое могущество и сталъ стремиться къ господству надъ всей Азіей, при чемъ взятая имъ въ добычу царская казна въ Сузахъ дала ему возможность значительно усилить свое войско. Но въ 315 г. противъ него соединились Селевкъ, Птолемей, Лизимахъ, Кассандръ и др., и А., возбуждивъ волненіе во Фракіи, чтобы отвлечь Лизимаха, и черезъ Полиперхона воззвавъ грековъ къ освободительной войнѣ, направился побѣдоносно въ Македонію, какъ узналъ о пораженіи его сына Димитрія Полиоркета при Газѣ и потерѣ Сиріи и Финикіи. Птолемей А. принудилъ къ отступленію, но Селевкъ взялъ Вавилонъ, Мидю и Сузіану, и въ 311 г. А. заключилъ миръ съ Кассандромъ, Лизимахомъ и Птолемеемъ, удержавъ за собою провинціи въ Азіи. Съ Селевкомъ А. продолжалъ борьбу безъ особеннаго успѣха; 310 г. Птолемей, Кассандръ и Полиперхонъ вновь начали войну противъ А. Димитрій освободилъ 307 г. Аеины и Мегару отъ господства Кассандра и отнялъ у Птолемея Кипръ, послѣ чего А. и Димитрій приняли царскій титулъ, желая объединить подъ своей властью всю имперію Александра В. Во время послѣдовавшей затѣмъ войны съ вновь соединившимися противъ него Кассандромъ, Лизимахомъ, Птолемеемъ и Селевкомъ А. потерялъ царство и жизнь въ рѣшительномъ сраженіи при Ипсѣ въ 301 г.

2) А. I Гонатъ, царь Македоніи, сынъ Димитрія Полиоркета, род. 320 г. до Р. X., ум. 239 г., наследовалъ Македонію въ 283 г., но лишь въ 276 г., послѣ продолжительной борьбы, былъ признанъ царемъ и въ управленіи государствомъ отличался силой и крѣпостью. Заставивъ Антиоха I очистить Сирію и счастливо отбивъ вторженіе галловъ, А. менѣе успѣшно воевалъ съ Пиромъ, въ 273 г. вторгшимся въ Македонію. Преемникомъ А. былъ его сынъ Димитрій II.

3) А. II Дозонъ („желающій дать, но не дающій“), царь Македоніи, сынъ Димитрія Киренскаго, послѣ смерти Димитрія II (229 г. до Р. X.), на вдовѣ котораго Хризельдъ былъ женатъ, съ энергіей и мудростью управлялъ государствомъ сначала за сына Димитрія Филиппа, а затѣмъ въ качествѣ неограниченнаго влстителя. Призванный ахейскимъ союзомъ на помощь противъ спартанскаго царя Клеомена, А. заставилъ послѣдняго отступить и на собраніи въ Эгіонѣ былъ признанъ начальникомъ войскъ союза государствъ всей Эллады, къ которому, послѣ побѣды при Селлазии въ Лаконіи (221 г.), принудилъ присоединиться и Спарту. А. ум. 221 г.;

его преемникомъ былъ 16-лѣтній Филиппъ.

4) А., сынъ Аристовула II, послѣдній царь Іудеи (39—37 до Р. X.) изъ династіи Маккавеевъ, дважды (63 и 55 г.) попадалъ въ плѣнъ къ римлянамъ и оба раза спасался бѣгствомъ, въ 40 г. съ помощью пароянъ утвердился въ Іерусалимѣ. Утвержденный триумвирами царемъ Іудеи Иродъ (39 г.) послѣ 3-лѣтней борьбы покорилъ Іудею и взялъ Іерусалимъ (37 г.). А., по приказанію Антонія, былъ казненъ въ Антиохіи.

5) А. изъ Каристоса (на Евбей), греч. грамматикъ и художникъ, род. ок. 290 г. до Р. X., жилъ въ Аѳонахъ и по приглашенію Аттала II въ Пергамѣ, занимаясь философіей и скульптурой, одинъ изъ наиб. видныхъ представителей старой пергамской школы. Гл. его соч. — біографіи современныхъ ему философовъ. Сохранился приписываемый ему сборникъ „Historiae mirabiles“, въ большой части извлеченіе изъ Аристотелевой „Исторіи животных“ (изд. Keller'омъ въ „*Recurum naturalium scriptores graeci minores*“, т. I, Лейпц. 1877).

6) А., талмудистъ (тапнаимъ, см. *талмудъ*) и 3-й предсѣдатель синагога послѣ Вавилонскаго плѣненія, ум. 264 г. до Р. X. Ученіемъ А. о необходимости служенія Богу безотносительно къ будущему возмездію, его ученики и основанныя имъ секты воспользовались для отрицанія будущаго возмездія и воскресенія мертвыхъ (см. *сиддуки*).

Антигуа (Antigua), островъ британской Вестъ-Индіи къ сѣверу отъ Гваделупы, подл. 17° с. ш. и 61° 57' з. д., площ. 261 кв. км. Въѣсть съ остр. Барбуда (1891) имѣетъ 36,699 (б. ч. протест.) жит. (почти всѣ негры или пѣвтыне), изъ нихъ бѣлыхъ всего 1800 чел. О—въ имѣетъ скалистые, изрѣзанные многочисленными бухтами берега и покрытъ мѣстами сплошь до вершинъ лѣсистыми горами (гора Boggies' Hill 405 мет.). Рѣкъ и ручьевъ нѣтъ, имѣется лишь немного ключей, такъ что воду приходится собирать въ цистернахъ. Преобладаютъ вулканическія породы; породы эти частью покрываютъ известняки и пески. Почва плодородна. Климатъ для Вестъ-Индіи можетъ считаться сухимъ и, хотя ежегодно дождя выпадаетъ до 700 милл., но и засухи бывають нерѣдки. О—въ страдаетъ отъ оркановъ и землетрясеній. Негры являются здѣсь большею частью въ качествѣ мелкихъ землевладѣльцевъ въблизи крупныхъ плантаціи, на которыхъ они находятъ себѣ работу. Важнѣйшей культурой является разведеніе сахарнаго тростника, а также апанасовъ, табаку, картофеля, ямса и южныхъ фруктовъ. Двѣ высшія школы поддерживаются правительствомъ; англиканскій епископъ живетъ въ Сэнъ-Джонсѣ. Вывозъ (сахаръ, мелассъ, ромъ и т. д.) въ 1890 выразился 218,000 ф. стерл., ввозъ — 185,000. Въ гаваняхъ колоніи находились въ обращеніи (1889)

156 пароходовъ въ 168,006 тоннъ и 401 парусная суда въ 26,539 т. Губернатору А. подчинены все Ливердские о-ва (см.); законодательный совѣтъ состоитъ изъ двѣнадцати представителей короны и двѣнадцати выборныхъ изъ народа. Администратія А. подчинены о-ва Барбуда и Редонда. Главный городъ Сэнь-Джонсъ, кромѣ того гавани: Фальмутъ съ корабельными верфями и Пархэмъ. — А: былъ въ 1493 г. открытъ Колумбомъ, впервые колонизированъ англичанами въ 1632 г. и послѣ пребыванія нѣкоторое время въ рукахъ французовъ по миру въ Бреда (1667) отошелъ къ Англіи.

Антидезма (*Antidesma L.*), родъ изъ семейства молочайныхъ, представителями котораго являются деревья съ простыми вѣчнозелеными листьями, маленькими цвѣтами въ колоскахъ, кистяхъ или метелкахъ и плодомъ въ видѣ костянки съ остающимся столбикомъ. Растенія тропиковъ стараго свѣта, особенно О.-Индіи. *A. Alexiterium L.* доставляютъ съѣдобные плоды и волокно для веревокъ и пряжи; листья употребляются противъ укушенія змѣи.

Антикомарианты (греч.), отвергавшіе приснодѣвство Маріи, т. е. утверждавшіе, что Марія послѣ Иисуса имѣла еще другихъ дѣтей.

Антидифтеритъ, препаратъ, полученный изъ культуръ-дифтеритныхъ бактерий въ жидкой питательной средѣ, способствующій убиванію дифтеритныхъ бактерий. Содержитъ 0,2% ортокрезола и 2% глицерина. Также дѣйствующая составная часть противодифтеритныхъ сыворотокъ, изготовляемыхъ по способу Ру, Аронсона, Геринга и др.

Антидотъ, противоядіе.

Антизана (*Antisana*), вулканическая вершина въ восточной цѣпи Эквадорскихъ Андъ, 5870 мет. выс. Возлѣ нея находятся по меньшей мѣрѣ чѣтыре потухшихъ кратера, а на высотѣ 3782 мет. лежитъ знаменитый Тамбо де А. (нѣчто въ родѣ каравансарая), одинъ изъ наивысшихъ населенныхъ пунктовъ земного шара. На А. совершили восхожденія Буссенго и Вимперъ.

Антикварій (лат.), такъ назывался у римлянъ тотъ, кто употреблялъ въ рѣчи и на письмѣ старинныя выраженія и обороты рѣчи; въ средніе вѣка — переписчикъ старыхъ книгъ, особенно въ монастырѣ; послѣ возрожденія классическихъ наукъ — ученый, занимавшійся изученіемъ древностей, въ частности произведеній древняго искусства; въ этомъ смыслѣ еще и теперь употребляется это слово у французовъ, англичанъ и итальянцевъ; по словупотребленію настоящаго времени антикваріемъ называется торгующій старыми поддержанными книгами, старыми гравюрами или наконецъ древностями.

Антикварная торговля, 1) книжная, отрасль занимающаяся покупкой и продажей старыхъ и рѣдкихъ произведеній кни-

гопечатнаго искусства, старыхъ гравюръ, манускриптовъ, автографовъ, цѣлыхъ библиотекъ, поддержанныхъ книгъ (французскихъ — *livres d'occasion*, английскихъ — *second-hand books*, итальянскихъ — *libbri d'occasione*). Цѣнность ихъ измѣняется большей или меньшей рѣдкостью изданій, содержаниемъ и родомъ переплета; въ болѣе позднихъ произведеніяхъ наукъ обращается особенное вниманіе на содержаніе и стоимость ихъ. Главными средствами сбыта служатъ, во 1-хъ, распределенные по наукамъ и снабженные точными цѣнами каталоги, въ которыхъ имѣются часто важныя и интересныя библиографическія примѣчанія; во 2-хъ, публичная аукціонная продажа книгъ, гдѣ приобретаются часто цѣлыя библиотеки. То же можно сказать и объ антикварной торговлѣ предметами искусства. Отдѣльную отраслью книжной торговли антикварное дѣло стало съ XVIII столѣтія, а за послѣднее 10-лѣтіе получило большое развитіе во всѣхъ странахъ. Особенное развитіе оно получило въ Лейпцигѣ, Берлинѣ, Дрезденѣ, Франкфуртѣ, Мюнхенѣ, Парижѣ, Амстердамѣ, Римѣ, Туринѣ и Страсбургѣ. Въ послѣднее 10-лѣтіе выдѣлился еще, не принадлежащій собственно къ антикварной торговлѣ, такъ наз., новѣйшій антикваріатъ, цѣль котораго — приобретать остатки запасовъ различныхъ книгъ, старыхъ изданій и большихъ партій отдѣльныхъ сочиненій и продавать ихъ публикѣ по дешевой цѣнѣ. См. Schurmann, „Organisation des deutschen Buchhandels“ (Галле 1881); Weg, „Das deutsche wissenschaftliche Antiquariat“ (Лейпц. 1884).

2) торговля древностями, въ тѣсномъ смыслѣ — торговля произведеніями искусства и промышленности восточной и греко-римской древности; въ болѣе широкомъ — торговля предметами искусства и промышленности всѣхъ временъ и народовъ, составлявшихъ эпоху въ искусствѣ. А. т. распространяется не только на произведенія искусства, но и на другія рѣдкости. Сюда относятся пластическія произведенія изъ всякаго матеріала: золота, фарфора, стекла; такъ же монеты, медали, рѣзьба по камню, печати, оружіе, мебель, часы, эстампы, предметы украшенія, музыкальные инструменты, ткани, табакерки, миниатюры, книжные переплеты, первоначальн. книги и пр. Главныя мѣста А. т. это — Римъ, Флоренція, Парижъ, Лондонъ, затѣмъ Кельнъ, Мюнхенъ, Нюрнбергъ, Франкфуртъ-на-Майнѣ, Берлинъ. Для расширенія А. т. служатъ аукціонныя продажи цѣлыхъ коллекцій, которыя въ названныхъ городахъ случаются часто и имѣютъ большое значеніе, такъ какъ устанавливаютъ цѣны. Аукціонныя залы, существующія въ Парижѣ и Берлинѣ, служатъ для этихъ продажъ.

Антикира (*Antikyra*), древне-греч. городъ въ Фокидѣ при бухтѣ Коринескаго

зал. съ хорошей гаванью и прекрасными храмами близъ теперешней Аспраспидии. А. была разрушена Филиппомъ Македонскимъ и по восстановленіи ея въ 198 г. до Р. X. завоевана римлянами. Въ окрестностяхъ собирався особый видъ чеме-рицы (Helleborus), растеніе, считавшееся древними цѣлебнымъ средствомъ противъ сумасшествія и слабоумія; А. сдѣлалась вѣдѣствіе этого курортомъ. Отсюда поговорка: „Naviget Anticyras!“ („пусть ѣдетъ въ А!“) въ томъ случаѣ, когда кто нибудь глупо велъ себя.

Антиклиналь, весьма употребительный въ геологіи терминъ для обозначенія сѣдлообразнаго изгиба пластовъ въ противоположность мульдобразному, котловинному (синклинальному) изгибу; на обоихъ склонахъ—антиклинала напластованія падаютъ отъ средней оси въ противоположныя стороны; на обоихъ склонахъ синклинала напластованія падаютъ по направленію къ средней оси.

Анти-Корнлоу-Лига (англ. Anti-Cornlaw-League), т. е. Лига противъ хлѣбныхъ законовъ, въ Англии союзъ, добивавшійся и достигшій отмѣны ввозныхъ пошлинъ на хлѣбъ. Введенныя уже въ XVII ст. пошлины получили въ 1815 г. такую организацію, что ввозъ воспрещался совершенно, когда цѣна хлѣба была ниже 80 шилл. за четверть, и, наоборотъ, освобождался отъ пошлинъ, когда цѣна поднималась выше этой нормы. Въ 1828 г. введена была подвижная скала (sliding scale), въ силу которой при возрастаніи цѣны пошлина понижалась, а при паденіи возрастала. Лига основана была въ окт. 1831 г. въ Манчестерѣ Кобденомъ, нѣкоторыми фабрикантами и купцами и 1839 г. распространила свои дѣйствія на всю Великобританію посредствомъ устройства отдѣленій, изданія агитационныхъ газетъ („Anti-Cornlaw Circular“, „Anti-bread-tax Circular“ и др.), устройства митинговъ и пр. Послѣ того, какъ въ 1839 г. предложеніе Villiers'a объ отмѣнѣ хлѣбныхъ пошлинъ провалилось въ Нижней Палатѣ, Лигѣ удалось въ 1841 г. провести Кобдена и нѣкоторыхъ его единомышленниковъ въ парламентъ, гдѣ въ пользу предложенія Villiers'a снова внесенаго въ Нижн. Палату, уже набралось 40 голосовъ. Въ 1841 г., послѣ вступленія во власть торіевъ, все диссидентское духовенство, ирландская партія и часть виговъ примкнули къ Лигѣ; поземельная же аристократія вела съ ней ожесточенную борьбу. Въ періодъ 1843—1845 гг. Лига устроила больше 200 митинговъ и распространила сотни тысячъ летучихъ листовъ. Въ сессію 1844—1845 гг. возобновленное предложеніе Villiers'a собрало уже 122 голоса, предложеніе же Кобдена о пересмотрѣ хлѣбныхъ законовъ—221 голосъ. Наконецъ, въ январѣ 1846 года. Пиль внесъ въ Нижнюю Палату свой знаменитый законопроектъ, въ силу котораго ввозъ всѣхъ жизненныхъ продуктовъ освобож-

дается отъ пошлинъ. Билль прошелъ въ обѣихъ палатахъ и сталъ закономъ, цѣль Лиги была достигнута, и 1849 г. она прекратила свое существованіе. См. Prentice, History of the A. (1853, 2 т.); Simonson, Richard Cobden und die Anti-Kornzollliga, 1883.

Антикости (передѣланное индѣйское Натикостекъ), британскій островъ въ заливѣ Св. Лаврентія въ Сѣв. Америкѣ, принадлежитъ къ провинціи Квебекъ, подл. 49° 30' с. ш., пл. 8150 кв. км. Сѣв. берегъ крутой, южный — плоскій и низменный. Центральная часть холмиста, мѣстами покрыта лѣсами, богатыми дичью. На островѣ много хорошихъ пастбищъ. Островъ имѣетъ 2 гавани, 3 маяка и на ю. берегу спасательную станцію для потерпѣвшихъ кораблекрушеніе. Лѣтомъ въ теченіе 4—5 мѣсяцевъ здѣсь пребываетъ до 5000 рыбаковъ, занимающихся ловлей лососей.

Антикритика, отвѣтная критика, возраженіе на критику, критика критики.

Антикъ (Antique), древній, подл. этимъ словомъ разумѣются вообще художественныя произведенія по всѣмъ отраслямъ искусства грековъ и римлянъ, дошедшія до нашего времени, причемъ произведенія послѣ нашествія варваровъ — отъ временъ готовъ и др. — античными не считаются. Хотя не всѣ А. созданы въ эпоху процвѣтанія искусства, они тѣмъ не менѣе служатъ великими образцами и, хотя современное искусство, равно какъ и общество, живетъ совершенно отличной отъ грековъ и римлянъ жизнью, тѣмъ не менѣе значеніе А. для искусства надолго еще будетъ неоспоримо. Собранія произведеній античнаго искусства — служатъ предметомъ гордости странъ, городовъ, учреждений и отдѣльныхъ лицъ. Художественныя учебныя заведенія и музеи пополняютъ обыкновенно недостающія оригиналы отливкою копій; образованіе художника начинается съ изученія А. Въ Россіи есть нѣсколько оригинальныхъ А. — въ императорскихъ дворцахъ (преимущ. въ Таврическомъ) и въ Академіи Художествъ. Изъ нихъ особенно извѣстна статуя Венеры („Таврическая“), принадлежащая Россіи со временъ Петра I.

Антилегомена (греч.), то же, что не подлинныя, сомнительныя, считаемыя поддѣльными вещи.

Антиливанъ (араб. Дшебель-эль-Шерки — восточная гора), горн. хреб. въ Сиріи, расположенный къ востоку отъ Ливана, почти параллеленъ послѣднему. Начинается вблизи Иорданскихъ источниковъ высокою возвышенностью Гермономъ (2860 м.), тянется съ ю.-з. на с.-в., прорѣзывается долиной Барада, по которой проходитъ гл. путь въ Дамаскъ, подымается снова къ с. отъ этой долины въ Дхаръ-Абуль-Хинѣ до 2540 м. и вблизи Хомса сливается съ равниной. Къ з. А. спускается отъсюда въ долину Баальбека, на в. падаетъ террасами; послѣд. уступъ, круто спускающ. къ Дамас-

ской равнинѣ, леж. на 690 м. надъ уровнемъ моря. На склопахъ гор. хреб. въ верхнихъ областяхъ не растутъ деревья, а только кустарники и карликовые дубы; долины же имѣютъ великолѣпную растительность; часть этихъ долинъ воздѣлана. Въ геогностическомъ отношеніи А. слагается изъ мѣловыхъ отложений, въ которыхъ бѣлый мѣлъ чередуется съ конгломератами и кремнистыми породами. Гермонъ сложенъ изъ известняка. Тогда какъ известняки Ливана даютъ отвѣсныя, крутыя стѣны съ фантастическими горными формами, мѣловыя отложения А. образуютъ округлыя, волнообразныя холмистыя очертанія. Между А. и Л., начиная отъ источ. Иордана до Оронта, тянется продольная долина, наз. въ древ. Кѣлесирія (пустая Сирія). Раст. и жив. тѣ же, что въ Сиріи. Гермонъ славится миндальными дер. и особ. пор. медвѣдей (*Ursus syriacus*). Жители вост. склона А. — араб. кочевыя племена, на западѣ — друзы. А. богатъ разв. храмовъ (Баальбекъ).

Антиллисы, лат. назв. язвенника (см.).

Антиллы, Антильскіе о-ва, рядъ большихъ и мелкихъ о-вовъ, образующихъ на в. отъ центральной Америки большой полуостровъ, длиною въ 3340 км., простирающійся между 10°—23° 10' с. ш. и между 60°—85° з. д. или отъ с.-в. берега Юкатана на ю.-в. до устья Ориноко, замыкая собою Карибское море какъ озеро. А., подраздѣляются на Большія А.: Куба, Ямайка, Гаити, Пуэрторико, и Малыя А.; послѣднія въ свою очередь дѣлятся на „острова навѣтренные“ (*Isles sous le vent, Islas barlo viento*) отъ острововъ Св. Дѣвы до Тринидада, названные такъ по причинѣ господствующаго въ ихъ области с.-в. пассата, и на „острова подвѣтренные“ (*au vent, sotto viento*) отъ Тринидада вдоль берега Венецуэлы въ зап. направленіи до Орубы. Англичане распространяютъ названіе „острововъ по вѣтру“ (*Windward Islands*) только на острова, лежащіе къ с. отъ Мартиника, называя „островами подъ вѣтромъ“ (*Leeward Islands*) всѣ южные острова до Тринидада. А. вмѣстѣ съ Багамскими о-вами составляютъ Вестъ-Индію (см.). Свое названіе А. получили отъ вымышленнаго острова Антиглия, помѣченнаго съ 1424 г. на морскихъ картахъ и долженствовавшаго лежать на полдорогѣ изъ Лиссабона въ Японию, каковое названіе и было перенесено на открытыя Колумбомъ острова. Малыя А. называются еще Карибскими о-вами по имени населяющихъ ихъ жителей карибовъ. Подробности см. *Вестъ-Индія* (съ картой), а также подъ названіями отдѣльныхъ о-вовъ.

Антилопы (*Antilopinae*, см. табл. I и II „Антилопы“), подсемейство группы полорогихъ (*Cavicornia*) отряда копытныхъ (*Ungulata*) млекопитающихъ. Это богатое видами подсемейство заключаетъ въ себѣ стройныхъ животныхъ, по общему виду напоминающихъ оленей, но иногда слегка

похожихъ на быковъ и лошадей. Величина А. измѣняется отъ разнѣровъ лошади до роста зайца. Характернымъ признакомъ А. являются цилиндрическіе или коническіе, прямые или изогнутые, гладкіе или поперечно-складчатые рога, большую частью свойственные обоимъ поламъ. Волосы покровъ ихъ иногда разрисованы очень красиво, на шеѣ часто превращается въ гриву, а вокругъ рта образуетъ бороду. Хвостъ обыкновенно коротокъ, рѣже напоминаетъ олений или бычачій. Самки мечутъ отъ одного до двухъ дѣтенышей и носятъ ихъ около шести мѣсяцевъ. Теленокъ вырастаетъ въ 14—18 мѣсяцевъ. А. живутъ большею частью стадами въ степяхъ, нѣкоторыя же водятся въ верхнемъ поясѣ горъ; онѣ очень подвижны, движенія нѣкоторыхъ видовъ часто очень ловки и красивы. Несмотря на свою многочисленность, онѣ рѣдко становятся добычей крупныхъ хищниковъ и этимъ обязаны своей постоянной бдительности. Чувствуя себя въ безопасности, онѣ выказываютъ живой, веселый, даже задорный нравъ. Голосъ ихъ, то блеяніе, то стопаніе или свистъ, обыкновенно слышится только во время течки, когда между самцами дѣло доходитъ до жаркихъ схватокъ. Нѣкоторые виды легко приручаются и превращаются въ домашнихъ животныхъ, какъ мы видимъ это у древнихъ египтянъ. Своимъ вкуснымъ мясомъ, шкурой и рогами А. приносятъ много больше пользы, чѣмъ причиняютъ вреда въ поляхъ. Большинство А. свойственно Старому Свѣту; особенно богата видами Африка, за нею слѣдуетъ Азія, въ Европѣ же водятся только сайга да серна; правильно содержимыя, онѣ долго выживаютъ въ неволѣ; гну, водяной козелъ, нилгау и гарна нуждаются въ защитѣ отъ холода только ночью. Въ Ю. Америкѣ А. теперь нѣтъ, но ископаемые остатки ихъ найдены въ бразильскихъ пещерахъ.

Гарна (*Cervicarpa bezoartica Pall.*, см. табл. I, фиг. 1), почти 1,25 м. дл., 80 см. вышиною, сходна по строенію съ ланью, но тоньше и стройнѣе; рога свойственны только самцу, уши велики и длинны; весь верхъ тѣла и наружная поверхность конечностей бурые, весь низъ и внутренняя сторона конечностей бѣлые, разграниченіе этихъ цвѣтовъ рѣзко. Водится въ передней Индіи, особ. въ Бенгалѣ, держится стадами въ 50—60 штукъ. Она посвящена лунѣ, въ индусскихъ знакахъ зодіака занимаетъ мѣсто козерога и воспѣвается за свою красоту въ безчисленныхъ стихотвореніяхъ; мясо ея имѣютъ право ѣсть только брамины. Слезныя ямки во время возбужденія отдѣляютъ сильно пахучее вещество, служащее, вѣроятно, для привлеченія другого пола. Безоаровые камни изъ желудка этихъ А. считаются цѣлебными. Сайга (*Antilope Saiga Wagn.*, см. табл. I, фиг. 2) водится въ степяхъ ю.-в. Европы и Азіи.

Газель (*Gazella dorcas Licht.*, см. табл. I,

(фиг. 3) 1,1 м. дл., съ хвостомъ въ 20 см. и 60 см. высоту; строеніе тоньше и стройнѣе чѣмъ у дикой козы; глаза большіе и выразительные; слезныя ямки развиты, ноги очень тонкія, съ красивыми копытками и шпорцами; рога небольшіе, кольчатые, лировидной формы, свойственные обоимъ поламъ. Песочно-желтаго цвѣта, спина и ноги темнаго краснубураго цвѣта, вдоль боковъ тѣла тянется болѣе темная полоса; низъ тѣла чисто бѣлый. Водится въ с.-в. Африкѣ и живетъ въ пустыняхъ; самка носить отъ пяти до шести мѣсяцевъ и мечетъ лишь одного дѣтеныша. За газелью страстно охотятся и перѣдко съ соколами; ее часто содержать въ домахъ въ прирученномъ состояніи; въ неволѣ она легко размножается. У древнихъ египтянъ она была посвящена Изидѣ; это „серна“ и „полвая лань“ библейской „Пѣсни пѣсней“; она составляетъ любимый предметъ воспѣванія восточныхъ поэтовъ. Горный скакунъ (*Antidorcas Eucrota Forster*, см. табл. I, фиг. 4) 1,3 м. дл., 85 см. выс., съ хвостомъ въ 20 см.; слезныя ямки малы, неясны; рога лировидно изогнутые, черныя, кольчатые, свойственны обоимъ поламъ; уши длинны и остры. Яркаго кирпичево-бураго цвѣта, снизу бѣлая, вдоль спины бѣлый ремень. Водится въ громадномъ числѣ въ ю. Африкѣ; во время преслѣдованія убѣгаетъ громадными прыжками. Болотный козелъ (*Eleotragus arundinaceus Gray*). Водится довольно часто въ болотныхъ мѣстностяхъ южн. и централн. Африки; живетъ парами. Дукеръ (*Cephalophus mergens Wagn.*) 1,1 м. дл., 55 см. выс., съ хвостомъ въ 20 см.; рога 9 см. длины, тонкіе, прямые, почти скрыты въ удлинешныхъ волосахъ темени; уши очень длинны; слезныхъ ямокъ вовсе нѣтъ. Верхъ сѣровато-оливковаго или темнаго желто-бураго цвѣта, спина и бедра въ черныхъ крапинахъ. Водится въ густыхъ кустарниковыхъ заросляхъ ю. Африки; во время преслѣдованія убѣгаетъ большими прыжками. Антилопа левретка, бени-израель (*Neotragus Hemprichii Wagn.*), небольшое, стройное животное, съ очень малыми, тонкими, шилообразными рогами, свойственными только самцу, и съ короткимъ хвостомъ. Спина красно-бурая, переднія бедра пятнистыя, низъ тѣла бѣлый. Водится парами въ кустарниковыхъ лѣсахъ Абиссиніи. Антилопа - серна, сасса абиссинцевъ (*Oreotragus saltatrix Sund.*), водится парами въ Абиссиніи и въ Капской землѣ. Гораль (*Nemorhoedus Goral Wagn.*) 1 м. дл., 70 см. выс., съ хвостомъ около 20 см., съ рогами въ 10 см. и длинными узкими ушами. Строеніемъ напоминаетъ козу, сѣро- или красновато-бураго цвѣта, въ черныхъ и красноватыхъ крапинахъ, подбородокъ и горло бѣлые, спина черная. Водится въ нижнемъ и среднемъ поясѣ горъ зап. Гималая и считается самымъ быстрымъ животнымъ этой страны. См. *серна*.

Куду, Агазень (*Strepsiceros capensis Gray*, см. табл. II, фиг. 1) 2,5 м. дл., 1,7 м. выс., хвостъ 50 см.; рога очень длинны; винтообразно изогнуты, свойственны лишь самцу; слезныхъ ямокъ нѣтъ. По строенію походитъ на обыкновеннаго оленя, имѣетъ гриву, красноватаго буро-сѣраго цвѣта въ бѣлыхъ полосахъ. Обитаетъ въ лѣсахъ Африки отъ Оранжевой рѣки до сѣв. Абиссиніи и по образу жизни напоминаетъ нашихъ оленей. За нимъ ревностно охотятся, такъ какъ мясо его превосходно, а рога и мѣхъ высоко цѣнятся. Коневидная антилопа (*Hippotragus equinus Sund.*) 2,2 м. дл., 1,6 м. выс., съ хвостомъ въ 75 см., съ сильно развитой гривой на шеѣ; рога 65 см., направлены назадъ и кнаружи; уши длинны. Ржаво-бѣловатаго цвѣта, передъ головы черноватый, низъ тѣла бѣлый. Живетъ небольшими стадами въ гористыхъ странахъ внутр. Африки. Водяной козелъ (*Kobus ellipsirgumnus Sund.*) 1,5 м. дл., 1,3 м. выс., хвостъ 50 см.; рога 80 см. только у самца; слезныхъ ямокъ нѣтъ. Строеніе напоминаетъ оленя, но тяжеловѣснѣе; цвѣтъ красно-бурый, шея и задняя часть бедеръ въ узкихъ бѣлыхъ полосахъ. Живетъ небольшими стадами въ южн. и центр. Африкѣ и при преслѣдованіи всегда старается достигнуть воды. Сернобыкъ, степная корова, саблерога антилопа (*Oryx leucorhynchus Rüpp.*) 2 м. дл., 1,25 м. выс., съ рогами 1,1 м. дл., почти прямыми и свойственными обоимъ поламъ, съ короткими широкими ушами; безъ слезныхъ ямокъ. Желтоваго-бѣлаго цвѣта, голова въ бурыхъ пятнахъ. Живетъ парами или по нѣскольку штукъ въ самыхъ пустынныхъ частяхъ сѣв. и центр. Африки. Въ Абиссиніи онъ замѣчается Бейзой (*O. Beisa Rüpp.*), изображенія которой часто встрѣчаются на памятникахъ Египта и Нубіи. Въ древнемъ Египтѣ сернобыковъ держали въ прирученномъ состояніи для жертвоприношеній, а евреи, персы и др. народы занесли ихъ, повидимому, въ Азію и тамъ разводили. Крупнѣе и неукложѣ бейзы Капской сернобыкъ, пассаанъ (*O. Gazella Sund.*) съ совершенно прямыми рогами, изъ которыхъ дѣлаютъ палки. Рога другихъ видовъ идутъ на наконечники копій, мясо употребляется въ пищу, а шкуры—въ хозяйствѣ. Близки къ сернобыкамъ Мендесъ-антилопы, аддасы (*Addax Raf.*) съ длинными, винтообразно- и лировидно-изогнутыми рогами. Нубійскій аддасъ (*A. nasomaculatus Gray*, см. табл. II, фиг. 2) сложенъ довольно неукложе, желтовато-бѣлый, съ бурыми головой и шейей, бурой гривой и довольно длиннымъ хвостомъ; живетъ стадами въ самыхъ пустынныхъ частяхъ в. Африки и тоже часто встрѣчается на египетскихъ памятникахъ; разводились, какъ домашнія животныя. Плиніи упоминаетъ о нихъ подъ назв. *Strepsiceros* и *Addax*. Капна, эленъ (*Boselaphus Canna Gray*, см. табл. II, фиг. 3) 3 м. дл.

АНТИЛОПЫ I.



Рис. 1. Газель (Gazella gazelle). — 2. Сайра (Antelope Sagra) — 3. Газель (Gazella gazelle). — 4. Горный скакунь (Antidorcas antidorcas). — 5. Нильгау (Panthus nilgauri), 1/2 естествен. величины.

Большая Энциклопедия.

Т-во „Прогресс“ в СПб.

Из серии „Антилопы“.

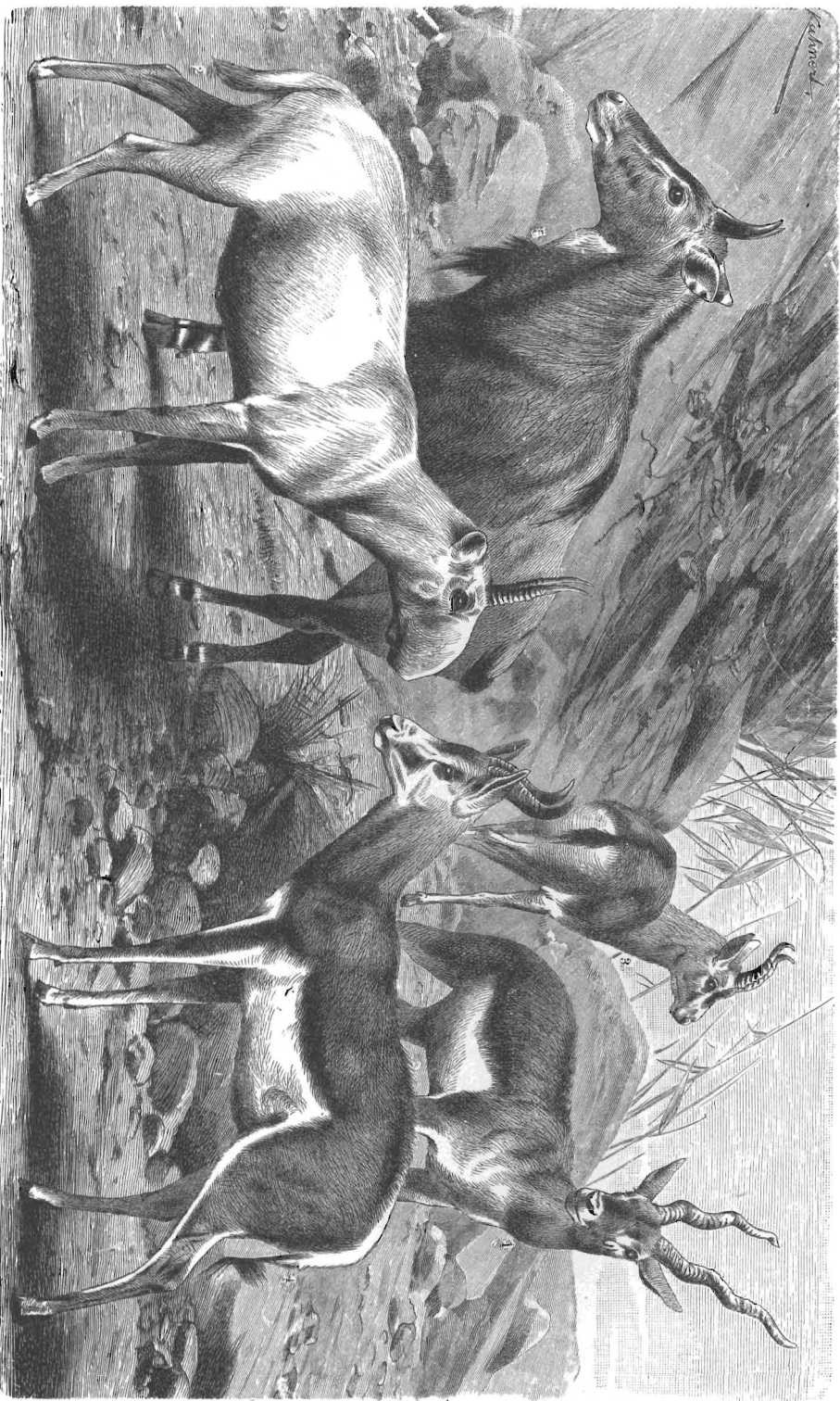
АНТИЛОПЫ II.



Рис. 1. Куду (*Strepsiceros capensis*). — 2. Адакс (*Addax nasomaculatus*). — 3. Кама (*Boselaphus Camma*). — 4. Каама (*Acronotus Saama*). — 5. Гну (*Gnotobepas Gnu*). $\frac{1}{16}$ естеств. величины.

и 2 м. выш., съ хвостомъ въ 70 см. Строеіе напоминаетъ бычачье, съ длиннымъ, отвѣснимъ войломъ, довольно прямыми, вишпообразно закрученными рогами; свѣтло-бураго или желтовато-бураго цвѣта, по бокамъ свѣтлые. Живетъ обществами въ ю. и ц. Африкѣ и привычками напоминаетъ рогатый скотъ. Въ неволѣ безъ труда размножается, а потому часто дѣлались небезуспѣшныя попытки разводить ее въ качествѣ домашняго животнаго въ Европѣ. Копченое мясо ея составляетъ предметъ торговли; кожа тоже очень хороша. Нильгау (*Portax pictus Wagl.*, см. табл. I, фиг. 5) 2 м. дл., 1,4 м. выш., темнаго буро-сѣраго цвѣта, съ гривой, длинными, большими ушами, малыми слезными ямками и длиннымъ хвостомъ, рога свойственны обоимъ поламъ. Живетъ парами въ Остѣ-Индіи и въ Кашмирѣ. Легко размножается въ неволѣ; въ Италіи успѣшно дѣлались опыты содержать въ лѣсу на свободѣ родившихся тамъ животныхъ. Мясо ихъ вкусно, шкура цѣнится.

Коровьи антилопы (*Bubalis Licht.*) крупныя, крѣпко сложенныя, почти неуклюжія животныя, съ высокой холкой и покатою спиной, некрасивой головой, съ широкой мордой, короткой шеей и дважды изогнутыми рогами, свойственными обоимъ поламъ. Сюда относится пигарга (*B. rugargra Sund.*) 2 м. дл., 1,5 м. выс., красно-бураго цвѣта; передъ и верхъ головы, уши, задняя часть щекъ, пизъ тѣла, внутренняя поверхность ногъ и наружная ихъ поверхность къ низу отъ нижней части бедеръ — бѣлаго цвѣта. Очень на нее похожъ, но меньше и съ болѣе короткими рогами бѣлолобый бубаль (*B. albifrons Sund.*). Кромѣ этихъ южно-африканскихъ видовъ въ центр. и зап. Африкѣ водится сенегальскій бубаль (*B. senegalensis Gray*). Тора (*B. bubalis Pall.*) величиною съ оленя, съ сильными рогами, свѣтлаго красно-бураго цвѣта, водится сѣвернѣе предыдущихъ и была извѣстна уже древнимъ подъ именемъ *Bubalus*. Каама, оленья А. бозровъ (*Acronotus Saama Sund.*, см. табл. II, фиг. 4) величиною съ оленя, но значительно неуклюжѣе, съ очень удлиненной, уродливой головой, бураго цвѣта, съ черной кистью хвоста; рога дважды выгнуты, 63 см. дл. Живетъ стадами въ центрѣ и на югѣ Африки, откуда она, однако, уже сильно вытѣснена; валяное мясо ея составляетъ важный предметъ торговли, а шкура и рога цѣнятся очень высоко. Гну (*Catoblepas gnu Sund.*), некрасивое промежуточное существо, напоминающее одновременно А., быка и лошадь, 2 м. дл., 1,2 м. выш., съ длинноволосымъ хвостомъ 80 см.; рога изогнуты въ бокъ, внизъ, а концами вновь направлены вверхъ. Сѣробоураго цвѣта, съ бѣлой гривой на шеѣ, темной сѣро-бурой гривой на груди и горлѣ, бѣловатой бородой и бурными пучками волосъ на носу и подъ глазами. Водится вмѣстѣ съ полосатымъ гну (*C. taurinus*

Sund., см. табл. II, фиг. 5) и третьимъ родственнымъ видомъ въ Ю. Африкѣ къ сѣв. до экватора; очень пуглива, неловка, дика, быстра и вынослива на бѣгу. Мясо ея пѣжно, шкура цѣнится. Совершенно особнякомъ стоитъ, по своимъ рогамъ, отдѣляемый въ особое семейство (*Antilocapridae*) Вилорогъ (*Dicotyles purciper Sm.*) 1,3 м. дл. и 80 см. выс., съ хвостомъ въ 20 см., бараньей, вытянутой мордой, большими темными глазами, заостренными ушами средней величины, не длинной шеей, сильнымъ тѣломъ, очень тонкими, скорѣе длинными ногами и гривой въ 7—10 см. дл.; сверху ржаво-буланый, низъ съ половины коковъ бѣлый, верхъ лица темно-бурый. Оба пола имѣютъ почти вертикально стоящіе, на концѣ загнутые внутрь и назадъ рога, которые у самца снабжены направленнымъ впередъ отросткомъ до 30 см. длины. Водится въ Сѣв. Америкѣ отъ Миссури до Тихаго океана, къ югу до Рио-Гранде, предпочитаетъ преріи, но живетъ въ горахъ часто большими стадами. Очень быстра, ловка, можетъ переплывать широкія рѣки. Періодъ течки начинается съ сентября, а въ маѣ самка мечетъ обыкновенно двухъ телятъ. За вилорогомъ охотятся изъ-за вкуснаго мяса; шкура идетъ на замшу, а индѣйцы шьютъ изъ нея рубашки. См. Sclater и Thomas, *The Book of Antilopes* (Лонд. 1894; еще не окончено).

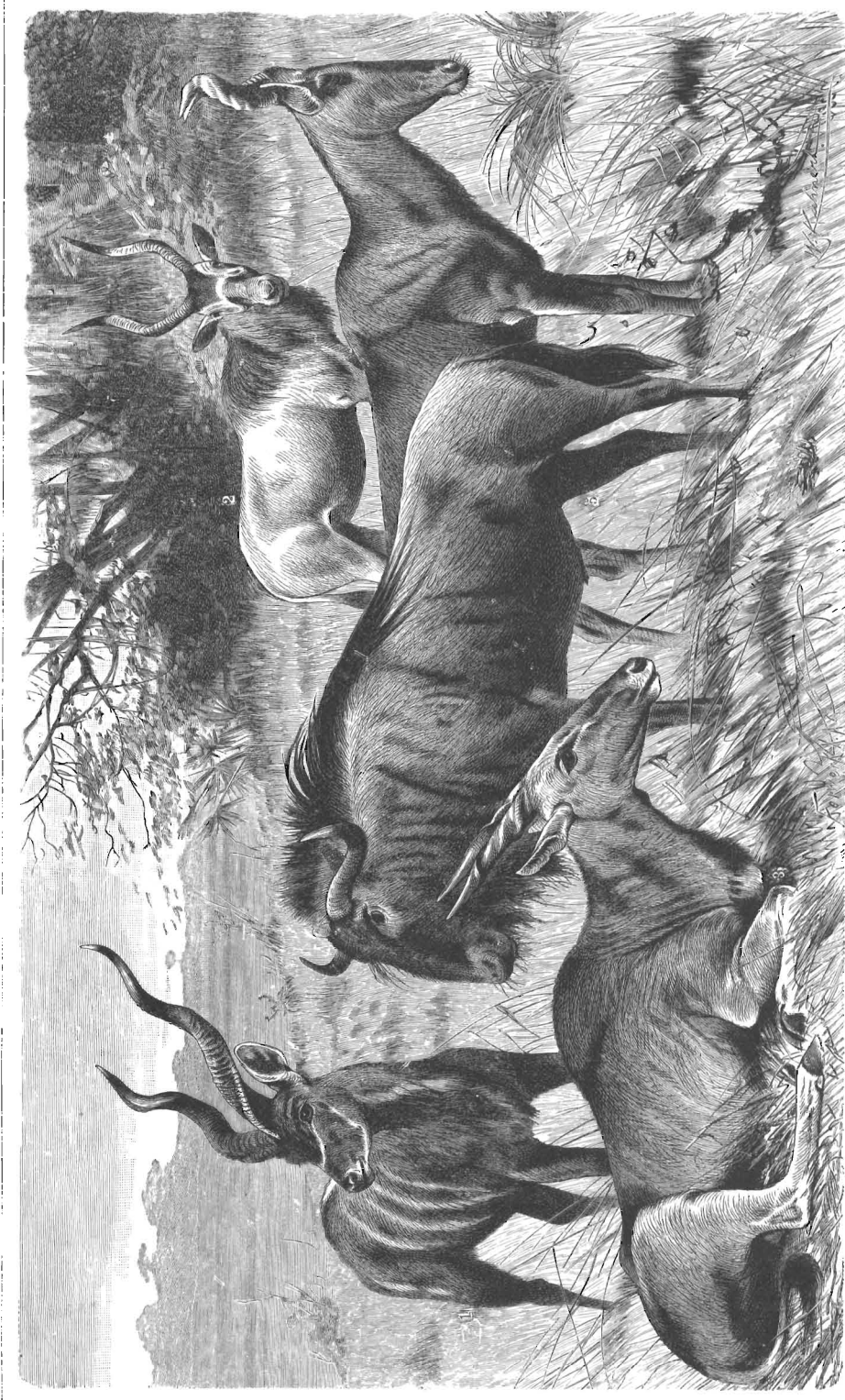
Антилохъ, въ греч. міеологіи, сынъ Нестора, женихъ Елены; среди героевъ, собравшихся подъ Троей, А. выдавался красотой и отвагой. А. палъ (по Пиндару) отъ рукъ Мемпона въ то время, когда бросился спасать своего отца, на котораго напалъ Парисъ. Ахиллъ отместилъ за его смерть убійствомъ Мемпона. На берегу Геллеспонта, на холмѣ, гдѣ, по преданію, покоился въ общей урнѣ прахъ трехъ друзей: Ахилла, А. и Патрокла, жители Иліона и въ позднѣйшее время приносили жертвы въ честь этихъ героевъ.

Антильскій чай, суррогатъ китайскаго чая: сушенныя листья кустарника *Sargaria biflora L.* (изъ сем. норичниковыхъ), весьма распространеннаго въ Южной Америкѣ.

Антильское море; см. *Карибское или Карибское море*.

Антимакиавелли (*Anti Macchiavelli*, ou *essai critique sur „Le Prince“ de Macchiavelli*), заглавіе сочиненія Фридриха В. (1739), написаннаго съ цѣлью опроверженія политическаго ученія Маккиавелли (см.).

Антимахъ, греч. поэтъ изъ Колофона (около 400 до Р. Х.), авторъ поэмы „Фиваида“ и сборника элегій, озаглавленнаго именемъ умершей возлюбленной поэтессы „Лида“. А. былъ основателемъ ученой поэзіи и предшественникомъ Александрійцевъ. См. Kinkel, „*Epicorum Graecorum fragmenta*“, (Лейпц. 1876); Bergk, „*Poetae lyrici graeci*“ (т. 2).

Антиминсь (греч. „вмѣстопрестоліе“), четырехугольный шелковый или льняной платъ,

съ изображеніемъ положенія І. Христа во гробъ и четырехъ евангелистовъ по угламъ, содержащій въ себѣ зашитыми частицы нетлѣнныхъ мощей и находящійся въ православной церкви всегда на престолѣ для совершенія на немъ освященія Даровъ во время литургіи. А. освящаются Архіереемъ и раздаются въ приходы лично настоятелямъ.

Антимонитъ, см. *сурьмяный блескъ*.

Антимоній, см. *сурьма*.

Антингъ, Фридр., род. въ Готѣ, ум. 1805 г. въ Петерб. Состоя на русской службѣ, былъ адъютант. Суворова, довѣремъ коего пользовался, а потому, когда опала постигла этого полководца, А. былъ отставленъ и отданъ подл строгій прісмотръ. Благодаря своей близости къ Суворову, собралъ богатый матеріалъ, съ которымъ, однако, не могъ справиться. Описавъ жизнь генералиссим. до взятія Варшавы, онъ не сумѣлъ не только освѣтить многихъ событий, но нѣкотор. извратилъ, другія вовсе прошелъ молчаніемъ. Это обстоятельство заставило Суворова поручить состоявш. при немъ П. И. Ивашеву заняться исправленіемъ ошибокъ и извращеній, допущенныхъ А. Въ 1799 г. онъ издалъ на нѣмецкомъ языкѣ описаніе сраженій и битвъ, въ которыхъ участвовалъ самъ, подл заглавіемъ „Versuch einer Kriegsgeschichte Suworoffs“. Несмотря на то, что книжечка эта написана сухимъ, безцвѣтнымъ языкомъ, она была переведена на французскій, англійскій и русскій языки. См. Милютинъ, Д., Исторія войны 1799 г.

Антинозинъ, натрѣвая соль нозофена (четырёхъодностый фенолъ фталенинъ (C₈H₂I₂ONa₂ С. О. С₆ H₄ СО), синій, легко въ водѣ растворимый порошокъ; 2 проценти. темносиній растворъ А. употребляется въ медицинѣ для лѣченія ранъ, язвъ. Неудовѣстность А. сбѣлала его любимымъ средствомъ въ нѣмецкой хирургіи.

Антиной, самый наглый изъ жениховъ Пенелопы (см.), первый былъ пораженъ стрѣлой Одиссея.

Антиной, 1) прекрасный юноша, родившійся въ Клавдіополісѣ, въ Виеннѣ, любимецъ императора Адріана, утонувшій въ Нилѣ близъ г. Безы. Одни полагаютъ, что А. въ религиозномъ экстазѣ самъ бросился въ рѣку, надѣясь этою добровольною жертвой призвать благословеніе на любимаго императора, другіе утверждаютъ, что А. покончилъ такимъ образомъ вслѣдствіе меланхолии и пресыщенія той жизнью, какая выпала на его долю. Извѣстно, что смерть А. причинила тяжкое горе Адріану, любившему его до безумія. По повелѣнію императора, именемъ А. было названо одно созвѣздіе млечнаго пути, якобы въ то время открытое. Въ честь А. въ Афинахъ устраивалось празднество, назыв. „Антиноіи“, ему воздвигались алтари, его статуи, а въ Мантинѣ, въ Аркадіи, былъ построенъ храмъ А. Культъ почитанія и

обоготворенія прекраснаго юноши распространился повсемѣстно и вызвалъ суровыя проповѣди отцовъ церкви. До насъ дошли многія изображенія А. подл именемъ различныхъ боговъ, въ видѣ бюстовъ, барельефовъ и даже на монетахъ. Типъ А. является наиболѣе оригинальнымъ въ древнемъ искусствѣ и можетъ быть названъ красивѣйшимъ изъ антиковъ. Его изображаютъ стройнымъ юношей, съ сильно развитой грудью, съ короткими, ниспадающими на лобъ, вьющимися волосами, съ

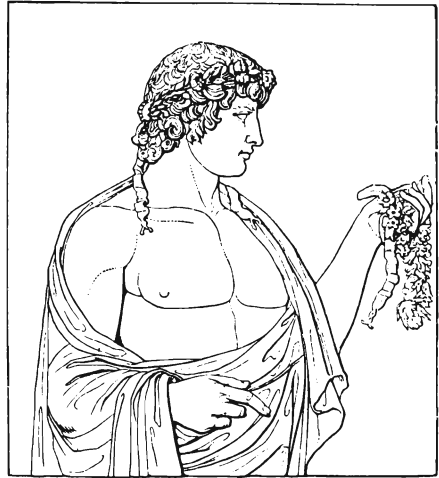

Антиной (Рельефъ изъ виллы Альбани въ Римѣ).

густыми темными бровями и прекрасно обрисованными глазами. Подбородокъ и губы — отличаются своеобразной, изящною формою. Особую прелесть придаетъ лицу А. его меланхолически-мечтательное выраженіе. Къ числу знаменитыхъ изображеній А. относится огромная голова въ Луврѣ, перешедшая туда изъ виллы Мондрагоне: волосы этой головы перевиты виноградными побѣгами, вмѣсто глазъ вставлены драгоценные камни. Затѣмъ слѣдуетъ статуя А. до шести фут. высоты, найденная въ Тибрѣ, въ стѣнѣ Рима, находящаяся въ Берлинѣ. Она, однако, уступаетъ А. „капитолійскому“, вырытому среди развалинъ виллы Адріана. Большою извѣстностью пользуется также и А., найденный въ адриановыхъ баняхъ и находящійся въ Ватиканѣ. Множествомъ дошедшихъ до насъ изображеній А. мы обязаны его широкой популярности: во дни Адріана считалось признакомъ хорошаго тона — имѣть у себя въ домѣ изображеніе любимца императора. Исторія А. и его отношеній къ Адріану послужили темою для романовъ: Георга Эберса „Императоръ“ и Тайлора „Антиной“. См. Dietrich, Antinoos (Christiana 1884); Levezow, Über d. Antinoos, dargestellt in Kunstdenkmälern d. Altertums (Берлинъ 1808).

Антиной, созвѣздіе близъ Орла, между 282° и 305° пр. восх. и 6°—12° южн. скло-

ненія, состоитъ изъ 4 звѣздъ третьей величины и нѣсколькихъ звѣздъ четвертой величины. Изъ нихъ одна переменная, яркость которой измѣняется отъ 3,5 до 4,7 величины въ теченіе 7 дн. 4 ч. 14 м.; она образуетъ почти прямую линію съ тремя звѣздами третьей величины.

Антиномизмъ (греч. „отверженіе закона“), въ богословіи непризнаніе силы за нравственными предписаніями закона Моисеева, равно какъ и многихъ существенныхъ принциповъ христіанской нравственности. Антиномистическія направленія имѣютъ свое начало либо въ дуалистическомъ противоположеніи духа и матеріи, либо въ ложно преувеличенномъ представленіи о христіанской свободѣ. Такія направленія существовали уже у древнихъ гностиковъ, въ разныхъ средневѣков. мистическ. и новыхъ сектахъ.

Антиномія (греч., „противорѣчіе законовъ“), въ философіи, со времени Канта, противорѣчіе, въ которое впадаетъ теоретическій разумъ съ самимъ собой, когда пытается мыслить совокупность міровыхъ явленій (природу) во всей ихъ полнотѣ, какъ нѣкоторое заключенное въ себѣ цѣлое. Именно, въ этомъ случаѣ, по ученію Канта, получаются противорѣчація другъ другу положенія (А.), каждое изъ которыхъ можетъ быть доказано съ равной основательностью. Положеніе (тезисъ), что міръ имѣетъ предѣлы въ пространствахъ и во времени, столь же хорошо доказуемо, какъ и противоположное ему (антитезисъ), что онъ не имѣетъ предѣла въ означенныхъ отношеніяхъ; утвержденію, что матерія при послѣдовательномъ дѣленіи состоитъ изъ мельчайшихъ частицъ, съ равной силой можетъ быть противопоставлено, что она дѣлима до безконечности. Выйти изъ этого противорѣчія, по Канту, можно, лишь въ томъ случаѣ, если мы отвергнемъ исходную точку сужденія, именно, предположеніе, что предметы природы и ихъ связь есть нѣчто данное само въ себѣ, т. е. перейдемъ къ трансцендентальному идеализму. Воззрѣніе это, въ новѣйшей философіи, часто было оспариваемо. Безспорно, однако же, что А. представляютъ собой проблему, съ которой должна считаться философія, и, въ частности, теорія познанія. Въ основѣ А. лежитъ, съ одной стороны, стремленіе обобщающей дѣятельности нашего мышленія составить вполнѣ законченное понятіе о мірѣ, съ другой стороны, способность нашего воззрѣнія переступать всякую поставленную границу; задача состоитъ въ томъ, чтобы установить между тѣмъ и другимъ посредствующую связь.

Антинонигъ (динитро-о-кресоль-калій) C_6H_2 $\left\{ \begin{array}{l} (NO_2)_2 \\ CH_3 \\ OK \end{array} \right.$ предлагается какъ средство противъ гусеницы шелкопряда монаха, приобращаетъ также значеніе въ садоводствѣ и пивовареніи. Растворъ А. въ 1500—2000 частяхъ мыльной воды по мнѣнію нѣкото-

рыхъ авторовъ убиваетъ всѣ растительные паразиты; дрожжей же не убиваетъ; дрожжевые грибки выдерживаютъ примѣсь А. до 5%, тогда какъ другія бактеріи отъ примѣси А. погибаютъ. А. весьма дешева и безъ запаха; дѣйствіе А. на человѣчскій организмъ пока еще не выяснено. А. встрѣчается въ продажѣ въ видѣ пасты въ смѣси съ мыломъ и водой, служить также средствомъ противъ плѣсеннаго и домашнего грибовъ.

Антипапа, греч. сл. значить „противупапа“. Антипапизмъ—ученіе, противное папской власти. Антипапами принято называть тѣхъ папъ, которые въ эпоху раскола католической церкви носили это достоинство, но послѣдствіи по восстановленіи единства католической іерархіи не были признаны каноническими.

Антипарось, плоскій, обрывист. къ морю, плодородный, хорошо воздѣланный островъ изъ Среднихъ Цикладъ, въ Эгейскомъ морѣ, возлѣ о-ва Пароса; пл. 45 кв. км.; жители числомъ (1889) 679 составляютъ одно селеніе Еларось. А. въ древности назывался Оларось, былъ колонизированъ финикійцами изъ Сидона, но въ исторіи является большею частью лишь спутникомъ Пароса. Главнѣйшую достопримѣчательность представляетъ сталактитовая пещера въ сѣв. части острова, которая была известна еще древнимъ. Приблизительно въ 280 м. отъ входа пещеры въ глубинѣ ея открывается сводъ 95 м. длины, 30 м. ширины и 25 м. высоты, всюду украшенный причудливѣйшими сталактитовыми образованиями.

Антипасхатъ, см. *пасхатъ*.

Антипасха, первая недѣля послѣ Святой называется А. Церковь въ эту недѣлю вспоминаетъ апостола Фому, вкладывавшаго персты свои въ раны Спасителя, желая увѣриться въ его воскресеніи.

Антипатія, чувство отвращенія къ нѣкоторымъ представленіямъ и явленіямъ, исходящее иногда изъ физиологическаго склада, иногда изъ психологическихъ основаній. Такъ, А. Модарта къ трубнымъ звукамъ можетъ болѣе отнесена къ первому разряду, тогда какъ, напр., А. къ черному цвѣту, потому что это цвѣтъ смерти, имѣетъ психологическое основаніе.

Антипатовыя (Antipatharia), см. *коралловые полипы*.

Антипатръ: 1) македонскій полководецъ, во время похода Александра В. въ Азію сдѣланъ намѣстникомъ Македоніи и успѣшно боролся съ возстаніями фракійцевъ и грековъ, въ 330 г. одержалъ побѣду надъ Агеємъ II при Мегалополисѣ. Получилъ, послѣ смерти Александра, вмѣстѣ съ Кратеромъ европейскія земли македонск. царства, кромѣ доставшейся Лизимаху Фракіи, А., при помощи Кратера и Леоната, вновь подавилъ возстаніе грек. во время ламическ. войны 322 г. и успѣшно боролся съ Пердиккой; послѣ смерти послѣдняго А. сдѣланъ опекуномъ дѣтей Александра и

управителемъ государства, при чемъ, при повѣрѣ распредѣленіи намѣстничествъ, удержалъ за собою Европу. А. ум. 319 г. Внукъ предыд. А., царь македонскій, второй сынъ Кассандра, 296 г. наслѣдовалъ своему брату Филиппу, но уже 294 г. изгнанъ Димитріемъ и 287 г. казнень, какъ послѣдній представитель рода, по приказанію Лизимаха.

2) А. изъ Сидона въ Финикіи, греч. поэтъ ок. 100 г. до Р. Х., славился какъ импровизаторъ, авторъ многихъ талантливыхъ эпиграммъ въ греческ. антологіи, въ которой сохранились также эпиграммы жившаго во время Августа А. изъ Тессалоникъ.

Антиперистальтический (греч.), захватывающій, сжимающій въ противоположномъ направленіи; отсюда А. движеніе кишечнаго канала, противоположное нормальному (перистальтическому), напр. при рвотѣ; А. средства — то же, что рвотныя.

Антипиринъ (Antipyrinum, фениль-диметилъ-пиразололъ) $C_6H_5N.NCH_2CCH_3$. $CH.CO$, открытый Кнорромъ дериватъ пиразола $C_3H_4N_2$, получается обработкой фенилгидразина уксуснымъ эфиромъ и нагреваніемъ въ запаянной трубкѣ при 100^0 полученныхъ кристалловъ съ іодистымъ метиломъ и метиловымъ спиртомъ; представляетъ безцвѣтные кристаллы, безъ запаха, плавится при 113^0 , растворимъ въ 1 части холодной воды, 1 части спирта и 50 частяхъ эвѣра, нейтральной реакціи, образуетъ съ кислотами соли. Сильно разведенный растворъ А. окрашивается отъ прибавленія полторахлористаго желѣза въ темнокрасный цвѣтъ, переходящій отъ концентрированной сѣрной кислоты въ свѣтло-желтый, съ азотистой кислотой образуетъ голубовато-зеленые кристаллы изонитрозо-антипирина. А. представляетъ хорошее жаропонижающ. средство при лихорадочн. болѣзняхъ, вызывая паденіе температуры тѣла въ теченіе часа на $1-4^0$, обыкновенно сопровождаемое обильнымъ потомъ. А. примѣняется также, какъ обезболивающ. и противоревматическ., особенно при мигрени, невралгіяхъ; дѣйствуетъ благоприятно при коклюшѣ, сочленовномъ ревматизмѣ и др., но перѣдко вызываетъ тошноту, рвоту, чувство озноба, затруднен. дыханіе, сыпь и др. Большія дозы А. ядовиты.

Антипа, мѣстное (въ Крыму) названіе *Prunus Moñaleb*, см. *черемуха*.

Антиповка, крупное селеніе и пристань на правомъ берегу Волги, Саратов. губ., Камышинск. у., въ 27 в. къ ю. отъ г. Камышина. Жит. 4000 д.; базаръ, ярмарка. Въ научной литературѣ окрестности А. извѣстны типичнымъ развитіемъ нижнихъ третичныхъ (эоценовыхъ) отложений, содержащихъ богатую фауну ископаемыхъ.

Антиповъ, Ал-сѣй Ив., горный инженеръ. Род. въ 1833 г. въ дѣдухинскомъ заводѣ, Соликам. у., Пермск. губ. По окончаніи курса въ горномъ инст. въ 1853 г. командированъ былъ для геологическаго

изслѣдованія Оренбургскаго края и Южнаго Урала, сперва подъ руководствомъ извѣстнаго горн. инж. Н. Г. Меглицкаго, по смерти котораго въ 1857 г. А. издалъ, до сихъ поръ считающееся одной изъ классическихкихъ русскихъ геологическихкихъ работъ, геогностическое описаніе южной части Уральскаго хребта (Горн. Журн. 1857—58 гг.). По окончаніи этихъ изслѣдованій А. отправленъ былъ начальникомъ горной экспедиціи въ Печорскій край, изслѣдованія котораго были имъ помѣщены въ Горн. Журн. и Зап. Русск. Геогр. Общ. Дальнѣйшая дѣятельность А. была направлена, главнымъ образомъ, на изслѣдованія рудоносности Урала (Горн. Журн. 1860 г.), а затѣмъ горной промышленности вообще въ приложеніи къ различнымъ частямъ Россіи. Имъ составленъ принятый въ законодательномъ порядкѣ въ 1864 г. проектъ организациі горнаго управленія и горнаго дѣла въ Донецкомъ бассейнѣ, промышленное значеніе котораго только что начало тогда развиваться. Ввести этотъ проектъ въ жизнь поручено было А. въ качествѣ управляющаго горнозаводскою частью Войска Донскаго, въ область котораго входитъ почти половина Донецкаго бассейна. Между прочимъ А. принадлежитъ и до сихъ поръ единственная подробная пластовая карта каменноугольнаго бассейна области Войска Донскаго (1870 г.) на 12 листахъ.

Антиподы (греч. противоположныя), жители двухъ диаметрально противоположныхъ пунктовъ на земной поверхности, т. е. находящихя на противоположныхъ концахъ одной и той же оси, проведенной черезъ центръ земнаго шара. Для такихъ пунктовъ всѣ явленія, находящіяся въ зависимости отъ положенія земли въ солнечной системѣ, будутъ прямо противоположны, а именно долгота, широта, времена сутокъ и года, положеніе созвѣздіи и пр. Ученіе объ антиподахъ, долгое время отвергаемое западною церковью, но признаваемое еще греческими философами, служило въ средніе вѣка излюбленною темою религиозно-философскихъ споровъ и даже религиозныхъ гоненій, пока кругосвѣтныя плаванія не доказали съ очевидностью шаровидную форму земли, а слѣдовательно и необходимость признанія антиподовъ.

Антиподы, о-ва, принадлеж. англичан., лежать къ ю.-в. отъ Новой Зеландіи подл. $49^0 48'$ ю. ш. и $178^0 20'$ в. д. Площ. 52 кв. км. Группа состоитъ изъ одного большаго и нѣсколькихъ маленькихъ острововъ, гористыхъ и беспаселенныхъ. Названіе получили вслѣдствіе своего положен. почти на противоположномъ концѣ той оси земнаго шара, которая проходитъ черезъ г. Лондонъ.

Антиподы (бот.), см. *оплодотвореніе*.

Антипортникъ, площадка, обнесенная колоннадой, расположенная передъ порталомъ базилики, а также и открытая паперть храма.

Антирринумъ, лат. названіе львиной пасти (см.).

Антисемиты, противники евреевъ. Анти-семитическое движеніе въ Румыніи, Австро-Венгрии и Германіи вызвано было стѣсненнымъ экономическимъ состояніемъ, особенно сильно давшимъ себя чувствовать среднему классу. Причины этого состоянія очень сложны, но невѣжество и предрассудочное отношеніе къ фактамъ дозволили приписать его все возрастающему экономическому и политическому значенію, которое приобрѣли въ этихъ странахъ евреи, послѣ уничтоженія для нихъ прежнихъ стѣснявшихъ ограниченій. Поэтому задача антисемитизма состоитъ въ томъ, чтобы возстановить эти ограниченія и отстранить евреевъ отъ общественныхъ должностей и даже совершенно изгнать ихъ изъ страны. Толчокъ антисемитич. движенію въ Германіи далъ пасторъ Штѣкеръ, который основалъ христіанско-соціальную партію для борьбы съ вліяніемъ еврейскаго элемента въ народѣ (Stöcker, Das moderne Judentum in Deutschland, Берлинъ 1880); за нимъ основались и другія антисемитич. общества. Другой антисемитич. агитаторъ, Альвардтъ, имѣлъ въ виду, главн. обр., расовый вопросъ. Въ Австріи, гдѣ евреевъ больше, чѣмъ въ Германіи, и вліяніе ихъ значительно, во главѣ антисемитическаго движенія сталъ Шённереръ; теперь вождемъ А. является Люгеръ. Во Франціи появилось антисемитическое сочиненіе Дрюмона: (Dumont, „La France juive“, Парижъ 1886). Въ Россіи, такъ наз., еврейскія погромы, 1881 г. побудили правительство къ принятію мѣръ противъ евреевъ. Тогда многіе евреи эмигрировали.

Антисепсинъ, парамонобромцетанилидъ, представляетъ антифебринъ, въ которомъ 1 ат. водорода замѣщенъ бромомъ. Предложенъ, какъ жаропонижающее и анти-невралгическое средство. Не представляетъ никакихъ преимуществъ передъ другими жаропонижающими того же типа, но иногда, у слабыхъ больныхъ, вызываетъ опасныя явленія.

Антисептинъ, соединеніе іодистаго цинка съ борно-тимоловымъ цинкомъ. Порошокъ, растворимый въ водѣ, пріятнаго запаха, не ядовитый и не раздражающій. Употребляется, какъ наружное средство, въ видѣ раствора въ водѣ (2:100), въ видѣ мази (10:100 вазелина или ланолина). Примѣняется также въ смѣси съ талькомъ въ видѣ присыпокъ (на раны, на опрѣлости у дѣтей, противъ потѣнія ногъ и пр.).

Антисептическія средства (Antiseptica, противугнилостныя средства), химическія или физическія средства, въ присутствіи которыхъ задерживается разложеніе (броженіе, гніеніе) органическихъ веществъ, происходящее отъ ферментовъ. Всѣ ферменты разрушаются дѣйствіемъ высокой температуры и, когда вещество предохранено отъ доступа свѣжаго воздуха (съ которымъ могутъ поступить новые ферменты), то не произойдетъ ни гніенія,

ни броженія. Такъ какъ эти процессы имѣютъ мѣсто только при средней температурѣ и въ присутствіи воды, то холодъ и высушиваніе дѣйствуютъ антисептически. Также достаточное количество соли, сахару и алкоголя задерживаетъ разложеніе. Какъ А. с. примѣняются также средства химическія, которыя или химически измѣняютъ ферменты или же совершенно убиваютъ ихъ. Сюда относятся слабыя кислоты и сѣрнокислыя соли, борная кислота, глицерино-борно-кислая соль, сѣрнистый углеродъ, многія металлическія соли, двухлористая ртуть, желѣзный и мѣдный купоросъ, мышьяковая кислота, хромокислородъ кали, синильная кислота, известковая вода, древесный уксусъ и чистая уксусная кислота, муравьиная кислота, основная уксусно-кислая магнезія, карболовая кислота и другіе фенолы, салициловая, бензойная, хрезотиновая кислота, тимолъ, дубильная кислота и уголь. Эти послѣднія А. с. дѣйствуютъ не одинаково на всѣ ферменты, и разница дѣлается особенно замѣтной при дѣйствіи ихъ на организованные и неорганизованные ферменты. Такъ, растворъ буры, убивая послѣдніе, не задерживаетъ дѣйствія организованныхъ; между тѣмъ какъ салициловая кислота, наоборотъ, уничтожая совершенно дѣйствіе организованныхъ, не задерживаетъ дѣйствія неорганизованныхъ ферментовъ. Діастазъ противустоитъ дѣйствію синильной кислоты, алкоголя, ээтра, хлороформа, ртутной соли и многіхъ ээирныхъ маселъ, которыя уничтожаютъ организованный ферментъ; лимонная же и виннокислая кислоты, которыя только умеренно замедляютъ винное броженіе, производимое организованными ферментами, усиливаютъ вполне діастазъ. Карболовая кислота не мѣшаетъ дѣйствію эмульсіна на амигдалинъ, вліянію слюны и другихъ діастатическихъ ферментовъ на крахмалъ, такъ же какъ и мирозина на мироновую кислоту, но ограничиваетъ дѣйствіе пепсина. Мышьякъ не препятствуетъ послѣднему и переходу крахмала въ сахаръ, такъ же, какъ и тимолъ не оказываетъ никакого вліянія на пепсинъ. Сѣроуглеродъ является какъ бы специфическимъ ядомъ для организованныхъ ферментовъ. Въ тѣсномъ смыслѣ, подъ А. с. подразумѣваютъ вещества, оказывающія антибактеріальное дѣйствіе, а изъ послѣднихъ тѣ, которыя употребляются при лѣченіи ранъ и инфекціонныхъ болѣзней. Въ медицинѣ А. с. употребляются, обыкновенно, или для предохраненія отъ гнилостнаго разложенія, или, если оно наступило, для прекращенія его. Къ первымъ А. с. относится забота о чистотѣ воздуха, постели и инструментовъ (см. *дезинфекція*); ко вторымъ — А. с., убивающія прямо на мѣстѣ гнилостныя зародыши или мѣшающія ихъ развитію, какъ, напр., карболовая, салициловая, лимонная, молочная кислоты, тимолъ, креозотъ, іодо-

формъ, хлористый цинкъ, сулема и пр. Отъ систематическаго примѣненія этой посылбной группы зависятъ результаты новѣйшаго лѣченія ранъ (см. *рана*). Способъ дѣйствія А. с. еще мало изслѣдованъ. Многія, какъ, напр., хлористая ртуть, являются сильнымъ ядомъ для всѣхъ организмовъ, другія сильно вліяютъ только на бактеріи, напр., хининъ. Ядовитость не имѣетъ никакой связи вообще съ антибактеріальнымъ дѣйствіемъ; многіе сильные яды мало или совсѣмъ не вліяютъ на бактеріи. Въ нѣкоторыхъ случаяхъ А. с. коагулируютъ или окисляютъ бѣлковое вещество бактерій, въ другихъ они какъ бы являются питательной средой для бактерій и, слѣдовательно, способствуютъ ихъ жизнедѣятельности. Особенной стойкостью отличаются споры сибиреязвенной палочки.

Антисептоль, сѣрно-іодисто-кислый цинхонинъ, порошокъ красно-бураго цвѣта, безъ запаха; растворимъ въ алкогольъ и хлороформъ, нерастворимъ въ водѣ, замѣняетъ іодоформъ.

Антиспазминъ, смѣсь нарцеиноваго натрія (1 мол.), съ салициловонатріевой солью (3 мол.), содержитъ около 50% чистаго нарцеина. Бѣлый гигроскопическій порошокъ, легко растворимый въ водѣ. По отзывамъ нѣкот. изслѣдователей — безвредное наркотическое вещество, спотворное и болеутоляющее, особенно удобно въ дѣтской практикѣ при различныхъ страданіяхъ судорожнаго характера, напр., коклюшъ и др.

Антистирія (*Anthistiria L. fil.*), родъ изъ семейства злаковъ; содержитъ травы, у которыхъ цвѣты расположены ложными метелками, имѣющими видъ пучка о 7—11 колоскахъ; въ колоскахъ сидятъ 1—3 длинно-остистыхъ обоеполохъ цвѣтотвъ, а около нихъ у основанія, на подобіе мутовки, — мужскіе безостные. Изъ девяти видовъ въ теплыхъ странахъ стараго свѣта растутъ *A. vulgaris Hack* отъ Сиріи и Алжира до Капской земли и Тасманіи и является часто почти единственной травой на большихъ равнинахъ и склонахъ горъ Австраліи и южн. Африки. Хорошая кормовая трава; молодые побѣги могутъ употребляться въ пищу, какъ овощи.

Антисоенъ изъ Аѳинъ, основатель школы киниковъ или циниковъ, сперва ученикъ Горгія, затѣмъ ученикъ и другъ Сократа, род. 444 г. до Р. Х., приблизительно на 30 лѣтъ позже Сократа. А. утверждалъ, что достовѣрное познаніе возможно лишь при условіи правильныхъ опредѣленій и идентичныхъ, т. е. такихъ сужденій, въ которыхъ подлежащее и сказуемое однородны, чѣмъ въ сущности уничтожалось поступательное движеніе въ познаніи. Въ области этики, онъ, какъ и Сократъ, ставилъ на первомъ планѣ добродѣтель, въ которой полагалъ лучшій источникъ къ достиженію высшей цѣли жизни — счастья. Такъ какъ невозможность удовлетворять потребностямъ лишаетъ насъ счастливаго состоя-

нія, то А. стремился имѣть какъ можно меньше потребностей, онъ отвергалъ удовольствія, велъ самый простой образъ жизни, спалъ на голой землѣ и пренебрегалъ требованіями установившихся обычаевъ. Отвергая культъ боговъ и утверждая, что единое божество не можетъ быть познано изъ изображеній, А. видѣлъ единственно истинное служеніе богамъ лишь въ добродѣтели. Изъ многочисл. его соч. извѣстно лишь одно по названію, именно: „Сафонъ, или о противорѣчій“ (въ 3 книгахъ), направленное, повидимому, противъ Платона. Отрывки его соч. изд. Winckelmann (Цюр. 1842) и Mullach въ „Fragmenta philosophorum graec.“ 2 т. (Пар. 1867). См. Dümmler, *Antisthenica* (Галле 1882).

Антитавръ, см. *Тавръ*.

Антитеза (греч.), противоположеніе, риторическая фигура, состоящая въ противопоставленіи двухъ логически противоположныхъ опредѣленій, напр. у Державина:

Я тѣломъ въ прахѣ исплѣваю, умомъ громамъ
повелѣваю;

Я царь — я рабъ, я червь — я богъ.

Антитерминъ (фенилгидразинилевулиновая кислота), безцвѣтные кристаллы безъ запаха и вкуса, легко растворимые въ спиртѣ и эфирѣ, а также въ горячей водѣ, съ трудомъ въ холодной. Примѣняется, какъ жаропонижающее средство.

Антитоксинъ, см. *токсинъ и трупные алкалоиды*.

Антитринитарій (лат.), противникъ ученія о св. Троицѣ, тоже что унитарій (см.).

Антифанъ, значительнѣйшій послѣ Александра поэтъ среднеазиатч. комедій (408—334), авторъ 260 пьесъ, отличавшихся прекраснымъ стилемъ и остроуміемъ. См. Коск, „Comicozum atticorum fragmenta“, т. 2 (Лейпц. 1884).

Антифебринъ (ацетанилидъ) $C_8H_5.NH.C_5H_2O$, получается кипяченіемъ анилина съ уксусной кислотой, образуетъ шелковистые безцвѣтные кристаллы, безъ запаха, слегка жгучаго вкуса, трудно растворимъ въ холодной, легко въ горячей водѣ, алкогольѣ и эфирѣ, плавится при 114°, кипитъ при 235°, имѣетъ нейтральную реакцію. Примѣняется, какъ жаропонижающее и противоневралгическое средство. Большія дозы А. вызываютъ проливные поты, ознобъ, сингоху, коллапсъ.

Антифеллъ, въ древности приморскій городъ въ Ликии, въ настоящее время незначительное мѣстечко (Антифило), принадлежащее къ турецкому вилаету Конія. Изъ развалинъ замѣчательны остатки театра и высѣченные въ скалѣ гробницы, фасадъ которыхъ напоминаетъ своимъ видомъ бревенчатое строеніе, какъ это часто встрѣчается въ древне-ликійскихъ постройкахъ (см. таблицу „Архитектура II“, рис. 12).

Антиферацидъ, служащій для одновременнаго удаленія изъ отбѣленной бумажной массы хлора, желѣза и кислотъ, со-

стоитъ изъ фосфорно- и сѣрнисто-натріевой соли.

Антифлогистическія средства, противовоспалительныя средства.

Антифлогозъ (антифлогистическій), противовоспалительный способъ лѣченія.

Антифонарій, сборникъ напѣвовъ прежнихъ временъ, тщательно собранныхъ, исправленныхъ и приведенныхъ въ порядокъ папой Григоріемъ Великимъ (590—604) съ прибавленіемъ нѣкоторыхъ напѣвовъ, имъ самимъ сочиненныхъ. Эти богатые мелодіями и содержаніемъ богослужебные гимны, расположенные по порядку церковнаго года и вошедшіе въ А., прикрѣпленный цѣпью къ алтарю св. Петра въ Римѣ, въ качествѣ вѣчнаго и неизмѣннаго образца для всей римской церкви, получили названіе *cantus firmus*, опредѣленнаго напѣва. Подлинный А. Григорія Великаго былъ впоследствии затерянъ. А., почитаемый за дѣйствительный списокъ съ подлиннаго А., сохраняется по нынѣ въ монастырской бібліотекѣ въ Санктъ-Галленѣ, куда онъ былъ доставленъ по дорогѣ къ Карлу Великому по повелѣнію папы Адриана пѣвцами-учителями Петромъ и Романомъ, изъ которыхъ второй по болѣзни остался тамъ и основалъ школу пѣнія, въ теченіи нѣсколькихъ столѣтій пользовавшуюся большою славой и распространившую Грегорианское пѣніе. А. исписанъ знаками Грегорианской нотации (Факсимиле его издано Lambillote'омъ: „Antiphonaire de S. Grégoire, facsimile du manuscrit de S. Gall“ etc. Paris 1851 и Bruxelles 1872); однако, полная достовѣренность разобранныхъ съ немъ пѣсопѣвъ подлежитъ нѣкоторому сомнѣнію, хотя эти мелодіи падаются понынѣ въ употребленіи католической церкви, но, конечно, уже въ совершенно выродившемся видѣ.

Антифонія, антифонное пѣніе (греч.), *Antiphonie* (нѣм.), *Antienne* (франц.), *Anthem* (англ.), въ музыкѣ первоначально означаетъ поперемянное пѣніе двухъ хоровъ или двухъ полухоровъ, раздѣленныхъ по клиросамъ (напр. на утрени), — одна изъ древнѣйшихъ составныхъ частей римско-католическаго духовнаго богослужебнаго пѣнія, примѣнявшаяся при церковной службѣ, заимствованная по свидѣтельству Аврелиана Реоменскаго (IX в.) св. Амвросіемъ, епископомъ Миланскимъ (333—397), изъ византійской церкви, и введенная въ Италію. Въ византійскую церковь А. П. было введено св. Игнатіемъ, епископомъ Антиохійскимъ (скон. 107), по другимъ источникамъ, св. Іоанномъ Златоустомъ (скон. 400 г. по Р. Х.). А. называется также поперемянное пѣніе между священникомъ и прихожанами, или между первымъ и хоромъ (особенно псалмовъ). Текстъ для антифоновъ служатъ избранные стихи изъ Ветхаго и Новаго Заветъа. Обозначеніе это относилось у грековъ также къ одновременному пѣнію въ октаву.

Антифонъ, по времени первый изъ 10 аттич. ораторовъ (род. 480 до Р. Х.), основатель искусственнаго краснорѣчія, которому онъ обучалъ въ собственной риторической школѣ. Онъ первый писалъ для другихъ судебныя рѣчи. Послѣ паденія олигархіи, онъ, какъ сторонникъ этой партіи, былъ обвиненъ въ измѣнѣ и въ 411 г. приговоренъ къ смерти. Изъ его рѣчей сохранились 15; всѣ онѣ касаются процессовъ объ убійствахъ, при чемъ 3 рѣчи относятся къ дѣйств. случаямъ, а остальные 12 (3 тетралогіи) — школьныя рѣчи. См. *Mätzner* (Берл. 1833); *Blass* (Лейпц. 1881); *Grünwaldt*, „De Antiphontes, quae feruntur tetralogii“ (1873); *Dorpat, Progr. gymn.; Jernstedt*, „Antiphontis orationes“ (Записки Спб. Унив., Спб. 1880, т. 5, вып. 2).

Антифраза (греч.), фигура, посредствомъ которой выражается какъ разъ противное тому, что значить слово, или дается предмету наименованіе, которое противорѣчитъ содержанию понятія. А. — видъ ироніи, одинъ изъ видовъ А. — эвфемизмъ. Примѣръ А. — эвмениды (собств. милостивыя богини) — богини мести.

Антифрикционный металлъ, различные металлическіе сплавы, употребляемые для уменьшенія тренія въ трущихся металлическихъ поверхностяхъ различныхъ машинъ (подшипники и пр.). Наиболѣе употребительные А. сплавы состоятъ изъ олова, цинка, сурьмы и иногда и мѣди — въ различныхъ пропорціяхъ, въ зависимости отъ того, какой твердости желаютъ имѣть А. Присутствіе мѣди увеличиваетъ твердость А. м.

Антифтизинъ или созальбумоза, препаратъ противъ туберкулеза, изобрѣтенный проф. Клебсомъ, получается изъ культуры туберкулезныхъ бациллъ въ бульонѣ; примѣняется подобно туберкулину.

Антихлоръ, общее названіе тѣлъ, способныхъ поглощать хлоръ и служащихъ для удаленія хлора, въ особенности при бѣленіи тканей и бумаги; для этой цѣли въ настоящее время употребляютъ чаще всего кислую сѣрнисто-натровую соль, которая даетъ съ хлоромъ сѣрно-натріевую соль и соляную кислоту; эти оба вещества легко вымываются водою. Для той же цѣли предлагаютъ: сѣрнистый кальцій, аммиакъ, хлористое олово, свѣтильный газъ и т. п.

Антихристь, по ученію церкви, основанному на словахъ апостола Павла (2 посл. къ Ѡссал. II), есть человекъ, „сынъ погубельный“, который будетъ посланъ діаволомъ незадолго до второго пришествія Христова, объявить самъ себя Христомъ, отвратить людей отъ истинной вѣры на путь грѣха, а затѣмъ погибнетъ по волѣ Божіей, будетъ побѣжденъ Христомъ. Ученіе объ А. возникло въ первыя времена христіанства, хотя нѣкоторые для него основанія указывались и въ ветхозавѣтныхъ пророчествахъ Давида и Іезекіиля. По апокалипсису, А. представляется въ видѣ звѣря, выходящаго изъ моря,

кот. дано вести войну со святыми и побѣдить ихъ; и дана ему власть надъ всякимъ колѣномъ, и народомъ, и языкомъ, и племенемъ; А. сотворитъ великія знаменія, выдастъ себя за Бога, заставитъ всѣхъ людей себя поклониться и, послѣ 3 1/2 лѣтъ своего царствованія, будетъ низверженъ Христомъ. Іоаннъ Богословъ уже о своемъ времени говорилъ: какъ вы слышали, что придетъ А., и теперь появилось много А., то мы и познаемъ изъ того, что послѣднее время. Такими А., какъ объясняютъ церковные писатели, можно считать съ одной стороны еретиковъ, а съ другой — гонителей христіанства, кот. являютъ собою прообразъ истиннаго А. Такимъ образомъ, А. нѣкоторые отцы церкви признавали Нерона; „ибо, — говоритъ Златоустъ, — и тотъ (т. е. Неронъ) хотѣлъ, чтобы его считали Богомъ“, но при этомъ указывалось, что Неронъ не такъ явно и безстыдно выдавалъ себя за Бога, какъ А.“. Но если Неронъ есть только прообразъ А., то съ церковно-догматической точки зрѣнія не можетъ быть принято историческое толкованіе апокалипсиса, которое мы находимъ у Ренана, несмотря на все его остроуміе: по этому объясненію, въ апокалипсисѣ Іоаннъ Богословъ рисуетъ яркую картину современнаго ему состоянія Римской имперіи, хотя, конечно, въ формѣ аллегоріи, прикровенно такъ же, какъ и въ знаменитомъ звѣриномъ числѣ 666, скрывается еврейское начертаніе словъ „Неронъ Кесарь“. Церковь видѣла въ апокалипсисѣ не памфлетъ на современныя обстоятельства, а пророчество о грядущей судьбѣ міра, и въ этомъ направленіи писались всѣ послѣдующія толкованія отцовъ церкви и церковныхъ ученыхъ. Изъ подобныхъ толкованій на первомъ мѣстѣ стоитъ сочиненіе св. Иринея „Противъ ересей“, въ которомъ много говорится о явленіи въ мірѣ А., его личности и характерѣ его царствованія. Римская имперія представляется у Иринея послѣднею державою, съ паденіемъ которой явится А. А. будетъ одинъ изъ десяти царей, между которыми раздѣлится римское царство. Даніилъ, указывая на конецъ послѣдняго царства, т. е. на послѣднихъ 10 царей, между которыми раздѣлится это царство и среди которыхъ явится сынъ погибели, говорить, что у четвертаго звѣря возникнутъ десять роговъ и среди нихъ будетъ одинъ малый рогъ, который исторгнетъ три первые рога. Въ другомъ мѣстѣ, прилагая къ А. разныя имена, заключающія въ себя по апокалипсису число звѣрино (666), Иринея придаетъ особую силу имени *Λατίνος*. „Поелику мы, — объясняетъ онъ, — говоримъ сіе, т. е. объ именахъ А., не по недостатку имени, имѣющихъ число имени, но по страху Божію и ревности къ истинѣ: то вотъ, напр., имя *Εὐάνδας*; — оно имѣетъ то самое число, о которомъ идетъ рѣчь, но объ этомъ имени мы ничего не можемъ сказать положительнаго. Но имя *Λατίνος*

имѣетъ число 666, и весьма правдоподобно: потому что послѣднее царство имѣетъ это имя, такъ какъ нынѣ господствуютъ Латиняне“. Далѣе Иринея говорить, что А. произойдетъ изъ колѣна Данова, возстановитъ Іерусалимскій храмъ и будетъ господствовать три съ половиною года. Подъ вліяніемъ новыхъ гоненій на христіанъ въ III вѣкѣ, мысль о концѣ міра естественно должна была обратиться на себя внимание, и новое, подробное ея развитіе мы находимъ въ сочиненіи св. Ипполита „О Христѣ и А.“. Здѣсь повторяются всѣ существенныя положенія Иринея, такъ что оба указанные святые открываютъ А. въ римскомъ язычествѣ. Изъ позднѣйшихъ церковныхъ толкователей выдаются своими сочиненіями объ А. на востокъ Ефремъ Сирийскій и Кириллъ Іерусалимскій, а на западѣ Лактанцій и Юлій Иларіанъ. Съ утвержденіемъ христіанства въ Римской имперіи, представленіе объ А. начинаетъ пріурочиваться къ другимъ лицамъ и къ другимъ сторонамъ жизни. Обыкновенно А. видятъ въ господствующемъ неправославномъ направленіи мысли (въ ереси арианской или какой-нибудь другой) или во врагахъ римскаго христіанскаго государства (въ гуннахъ, сарацинахъ и др.). На востокъ появляется много пророчествъ, связывающихъ появленіе А., который называется часто Ермолаемъ (передѣлка еврейскаго имени гиганта Армілія), съ паденіемъ Константинополя и съ концомъ седьмой тысячи лѣтъ отъ сотворенія міра. Поэтому довольно естественнымъ являлось признаніе А. Магомета, какъ челоуѣка, подготовившаго паденіе Царьграда. Та же тенденція къ отысканію того или другаго настоящаго А. въ современной дѣйствительности проявляется и въ западной Европѣ. Особенно усиливается ожиданіе прихода А. къ тысячному году нашей эры, охватывая паническимъ страхомъ всѣ общественные слои, но съ этого года вопросомъ объ А. интересуются болѣе или ученые, или сектанты, или какіе-нибудь памфлетисты. Съ одной стороны мы видимъ предсказанія о появленіи А. въ томъ или другомъ году: такъ, аббатъ Іоакимъ опредѣлялъ, что А. придетъ въ 1260 г.; Арнольдъ изъ Виллановы полагаютъ, что это случится въ 1326 г., а Пико де Мирандола вычислилъ, что конецъ міра наступитъ въ 1994 г.; съ другой стороны — разныя политическія и релігиозныя партіи клеймили именемъ А. своихъ противниковъ, и время отъ времени появлялись мнѣнія о томъ, что А. уже народился: такъ, въ 1215 г. папа Иннокентій III называетъ А. Магомета, въ 1234 папа Григорій IX признаетъ А. императора Фридриха II; противники папства (вальденсы, ученики Виллефа, Гусса и протестанты) видятъ А. въ самомъ папѣ, который, въ свою очередь, считаетъ ихъ предтечами А. Въ новѣйшее время А. разные мистики считали Наполеона I, имя котораго, съ

нѣкоторою передѣлкою (Аполліонъ) давало число 666, а также и Наполеона III. Въ Россіи ожиданіе А. прихода особенно усиливается съ конца XVI в., со времени Брестской уніи. Нѣкоторые западно-русскіе писатели указываютъ, что было уже два развязанія сатаны, при отпаденіи Запада отъ истинной вѣры и при учрежденіи уніи, а когда произойдетъ третье развязаніе, то вся Россія уклонится отъ православія и воцарится А. Наиболѣе точную формулировку это учение получило въ Книгѣ о Вѣрѣ и въ Кирилловой книгѣ, въ которыхъ, между прочимъ, указанъ былъ и опасный 1666 годъ. Съ этими книгами мнѣніе о близкомъ концѣ міра заносится около половины XVII в. въ Москву, и здѣсь оно становится основой ученія раскольниковъ объ А. Раскольники (Спиридонъ Потемкинъ, монахъ Теокистъ, протопопъ Аввакумъ, дьяконъ Ѳеодоръ, Ефремъ Потемкинъ, Григорій Талицкій и мн. др.) посвящаютъ не мало сочиненій вопросу объ А. Одни видятъ А. въ лицѣ Никона, другіе въ лицѣ Петра Великаго или какихъ-нибудь другихъ дѣятелей, нѣкоторые же говорятъ, что А. не есть какое-либо отдѣльное лицо, но вообще духъ, направленіе, господствующее въ церкви, отпавшей отъ истиннаго ученія. Разнаго рода библейскія и апокрифическія сказанія объ А. отразились и на русскихъ духовныхъ стихахъ, рисуящихъ кончину міра. У евреевъ представленіе объ А. въ I в. по Р. Х. подвергалось разнымъ видоизмѣненіямъ и выработалось въ такую доктрину: въ Римѣ появится безобразный гигантъ Армиллъ и выдастъ себя за Мессію, побѣдитъ перваго Мессію, сына Юсифа. Тогда появится второй, истинный Мессія, сынъ Давида, и уничтожитъ Армилла дыханіемъ устъ своихъ, а затѣмъ Богъ соберетъ сыновъ Израиля въ одинъ народъ, предварительно истребивъ всѣхъ невѣрныхъ и въ особенности христіанъ. Не чуждо представленіе объ А. и мусульманамъ, по воззрѣніямъ которыхъ А. (Масихъ-аль-Деджалъ) появится въ Хорасанѣ. Это будетъ одноглазое чудовище, съ тремя буквами К. Ф. Р. на лбу (кафиръ = невѣрный); онъ будетъ свирѣпствовать повсюду, за исключеніемъ Мекки и Медины, пока не придетъ Махди, намѣстникъ котораго, Исусъ, убьетъ А. Послѣ этого произойдетъ сляніе христіанства съ исламомъ и всѣ люди образуютъ единую общину. См. Renan, L'antechrist; Eisenmenger, Entdecktes Judenthum; Sale, Discours préliminaire de la traduction du Coran; Hagenbach, Dogmengeschichte; Roskoff, Geschichte des Teuffels; Pourcher, L'antechrist; Baissac, Histoire de la diablerie chrétienne; Rosselet, L'apocalypse et l'histoire; Невоструевъ, Слово св. Ниполита объ А.; Срезневскій, Сказанія объ А. въ славянскихъ переводахъ; Сахаровъ, Эсхатологическія сочиненія и сказанія въ древне-русской письменности;

Нильскій, Объ А. противъ раскольниковъ; Смирновъ, Внутренніе вопросы въ расколѣ; Бороздинъ, Протопопъ Аввакумъ; Есиповъ, Раскольничьи дѣла XVIII в.; Бѣляевъ, Объ А. и безбожій.

Антициклонъ, см. *циклонъ*.

Антиципація, въ правѣ досрочная уплата, даетъ должнику право на возвратъ со-размѣрной части процентовъ, полученныхъ кредиторомъ впередъ (*interusurium*). Наше законодательство не даетъ должнику этого права (ср. ст. 68 Уст. о векс., Св. зак. т. XI, ч. 2). Въ финансовой наукѣ подъ А. разумѣютъ досрочное полученіе государств. дохода либо въ видѣ взиманія налоговъ до наступленія срока, либо въ видѣ займа подъ залогъ имѣющихъ поступить налоговъ, либо посредствомъ выпуска особыхъ билетовъ, которые затѣмъ принимаются госуд. казначействомъ въ уплату налога (т. н. Tresorscheine въ Пруссіи 1812 г.)

Антиципація, въ музыкѣ, см. *предъемъ*.

Антиапексъ, см. *апексъ*.

Антиаріинъ, кристаллическій глюкозидъ; составная часть азиатскаго стрѣльнаго яда, антиаръ, получаемаго изъ дерева *Antiaris toxicaria* (анчаръ). Спустя 1/2 часа послѣ принятія А., люди и животныя умираютъ отъ паралича сердца. А. плавится при 220,6°, легко растворяется въ водѣ и спиртѣ, не растворимъ въ эфирѣ.

Антиарисъ, лат. назв. анчара (см.).

Антиюкія (*Antioquia*), департаментъ южноамерикан. госуд. Колумбіи, гранич. на ю. департаментомъ Каука, на с. Боливаромъ; пл. 59,025 кв. км., число жителей (1884 г.) 464,887 чел., изъ нихъ 1220 индѣйцевъ. А. заним. сѣв. часть долины Кауки, запад. и центр. Кордильероу Колумбіи (наиб. высота 2340 м.), богата благородными металлами и кам. углемъ. Главное занятіе: горное дѣло. Значительная часть страны покрыта еще первобытными лѣсами; скотъ и сѣстные продукты преим. привозятся изъ Кауки, къ тому же съ одной Каукой и существуетъ удобное сообщеніе. Главнѣйшіе продукты страны: сахарный тростникъ, маисъ, какао, кофе за послѣднее время, металлы и различныя руды. Гл. г. Меделлинъ (см.). Гор. А. (Санта Фе де А.) подъ 6°30' с. ш. и 58°24' з. д., 573 м. надъ у. м., въ 5 км. отъ рѣки Кауки, лежитъ въ глубокой, жаркой, но золотосной долинѣ и имѣетъ (1884 г.) 10,205 жит.

Антиопа, 1) дочь рѣчного бога Асопа въ Віогіи, родила отъ Зевса, явившагося къ ней въ образѣ сатира, Амфіона и Зеѳа. Въ наказаніе за страшныя пытки, которымъ ея сыновья, мстя за нее, предали Дирку (см. *Амфіонъ*), Дионисъ поразилъ ее безуміемъ. Она блуждала по всей Греціи, пока Фокъ, ставшій впоследствии ея мужемъ, не исцѣлилъ ее.

2) Амазонка, дочь Арея, сестра Ипполиты. Уведенная въ плѣнъ Ѳеэемъ, она родила ему сына, Ипполита (или Демофона), сражалась затѣмъ противъ торг-

шихъ въ Атику амазонокъ и пала въ битвѣ съ ними.

Антиопа, бабочка, см. *траурница*.

Антиохійская школа, богословская школа, имѣвшая цѣлью, въ противоположность идеалистическому и созерцательному, часто уклонявшемуся въ мечтательность направлению александрійской школы (см.), раскрытіе непосредственного смысла христіанскаго вѣрученія, безъ аллегорическаго толкованія, и потому давшая изъ своей среды наиб. основательныхъ экзегетовъ. Основателями ея считаютъ двухъ пресвитеровъ Антиохіи сирійской Дороея и Лукіана (ум. 311), а наиб. видными представителями — Кирилла іерусалимскаго, Діодора тарсійскаго, его ученика Теодора а также Іоанна Златоуста константинопольскаго и въ качествѣ послѣднихъ замѣчательныхъ представителей — Иву эдесскаго и церковнаго историка Теодорита, епископа кипрскаго.

Антиохійское княжество, христіанское феодальное владѣніе, основанное крестоносцами и просуществовавшее сто семьдесятъ лѣтъ (1098—1268). Основанное княземъ Тарентскимъ Боэмундомъ, отнявшимъ Антиохію у турокъ, оно перешло затѣмъ къ его малолѣтнему сыну Боэмунду II, за котораго въ качествѣ регента управлялъ Танкредъ. Съ рукою дочери Боэмунда II, Констанціи, княжество перешло къ Раймунду, графу Пуатье, который призналъ себя вассаломъ византійскаго императора Іоанна, но вскорѣ палъ въ битвѣ съ Нурединомъ Алеппскимъ. Ему наследовалъ Райнольдъ Шатильонскій, второй супругъ Констанціи. Его преемники, Боэмундъ III (1163—1201), Раймундъ II (1201—1233), Боэмундъ IV (1233—51), Боэмундъ V, были все болѣе и болѣе тѣснимы мусульманами, покуда при Боэмундѣ VI княжество не было завоевано султаномъ Египта Бибаромъ.

Антиохія (Антиохейя), названіе нѣсколькихъ древнихъ городовъ; самые замѣчательные изъ нихъ: 1) А. Епифанна (ad Darfnein), гл. г. Сириі, резиденція Селевкидовъ, на р. Оронтѣ, въ 22 км. отъ моря, въ весьма плодородной долинѣ, замѣчательнѣйшій изъ 16 одноименныхъ городовъ, выстроенныхъ Селевкомъ Никаторомъ въ память отца его Антиоха. Основаніе г. относится къ 301 г. до Р. Хр.; постоянный приливъ колонистовъ требовалъ новыхъ построекъ, такъ что подѣ ковецъ при Антиохѣ Епифанѣ А. состояла изъ 4 кварталовъ (тетраполь); каждый кварталъ былъ окаймленъ стѣной, а всѣ вмѣстѣ были окружены еще одной общей хорошо укрѣпленной стѣной. Высокаго расцвѣта А. достигла въ эпоху Антиоха Великаго, а еще большаго въ эпоху римскихъ императоровъ 1—3 столѣтій, очень часто проживавшихъ здѣсь со своимъ дворомъ. Въ это время А. насчитывала до 500,000 жит., а по величинѣ и великолѣпію ее можно было сравнивать съ Римомъ. Во время римскаго владычества А. была по-

стоянной резиденціей сирійскаго проконсула, а въ христіанскую эпоху служила мѣстопробываніемъ одного изъ 4 старѣйшихъ патріарховъ римской имперіи, представляя въ то же время колыбель античныхъ, преимущественно христіанско-богословскихъ наукъ. Въ А. образовалась и первая значительная христіанская община внѣ Палестины, здѣсь впервые появилось названіе „христіане“ (Дѣянія апост. 11, 26), здѣсь же обратился ко Христу просвѣтитель язычниковъ апостоль Павелъ. Съ 252—380 г. въ А. имѣли мѣсто 10 важныхъ соборовъ. Упадокъ А. начинается съ 5-го столѣтія. Опустошительныя землетрясенія и нашествія восточныхъ варваровъ превратили роскошныя постройки въ груды развалинъ. Персидскій царь Хозрой обратилъ въ 538 г. большую часть А. въ кучу пепла и увелъ въ рабство зажиточнѣйшихъ ея жителей. Хотя Юстиніанъ и построилъ на развалинахъ новый г. Феуполь, но не былъ въ состояніи вернуть А. ея прежнее величіе. Римляне, персы, византійскіе греки неоднократно оспаривали другъ у друга подѣ стѣнами А. право владѣнія; арабы держали А. въ своей власти съ 637—969 г.; съ 1084 г. А. владѣли сарадины. Въ 1097 г. подѣ стѣнами А. появилось первое войско крестоносцевъ; послѣ девятимѣсячной осады А. сдалась 3 июня 1098 г.; Богеундъ Тарентскій воздвигъ на мѣсто полумѣсяца христіанское знамя и сдѣлался княземъ антиохійскимъ, феодаломъ Греціи; войско персовъ, явившееся на выручку, было разбито. Еще нѣсколько разъ мѣнялась судьба А., пока она, наконецъ, въ 1268 г. не была завоевана египетскимъ султаномъ Бибаромъ. Съ тѣхъ поръ А. какъ бы исчезаетъ со страницъ исторіи. На развалинахъ ея теперь стоитъ Антакія, гор. сирійскаго вилайета Алеппо, съ низкими, жалкими домами, 14 мечетями, одной православной и одной католической церквами. Число жит. 26,000 чел., изъ нихъ 21,000 магометанъ, остальные христіане. Жители занимаются шелководствомъ, хлѣбопашествомъ, а также производствомъ оливковаго масла. Новый г. занимаетъ лишь незначительную с.-з. часть прежней А.; все остальное пространство представляетъ сплошную груды развалинъ, среди которыхъ растутъ шелковицы, фіговыя и оливковыя деревья. Единственнымъ, сохранившимся памятникомъ прежняго величія являются римскія укрѣпленія, состоявшія изъ стѣны съ 360 башнями, достигавшими высоты 25 м. (изъ нихъ нѣкоторыя еще сохранились), и древними воротами. На ю.-з. отъ А. находилась воспѣтая древними роща Дафны (см.). На с.-в. въ долинѣ Ель Аликъ лежитъ А. озеро (называется также Акъ Денись), почти 100 м. надъ у. м.; размѣры озера измѣняются, смотря по времени года (въ среднемъ 25 км. длины и 10 км. ширины). Озеро мелко и во время бурь крайне опасно для плотовъ и барокъ.

2) А. Пизидін, г. во Фригии, на границѣ Пизидии, основанъ въ эпоху Селевкидовъ выходцами изъ Магнезии (на Мэандрѣ); римляне, разбивъ Антиоха III, присоединили А. П. къ Пергамскому царству; при Августѣ г. сталъ колоніей Цезареей, а въ позднѣйшую эпоху императоровъ былъ гл. г. провинціи Пизидии.

Антиохъ Аскалонитъ, философъ, академикъ изъ Аскалона, ученикъ Филона Ларискаго, училъ въ Аѳонахъ 84—74 до Р. X., былъ представителемъ, такъ наз., третьей (по другому счету — пятой) академіи. А. излагалъ платонову ученіе, примѣшивая къ нему многое изъ Аристотеля и отъ стоиковъ. Цицеронъ его слушалъ въ 79 г. См. Gysar, Die Akademiker Philon und Antiochos (1849).

Антиохъ, имя нѣсколькихъ сирійскихъ царей изъ династїи Селевкидовъ:

1) А. I Сотеръ („спаситель“), род. 323 г. до Р. X., ум. 261 г., сынъ Селевка Никатора, отдавшаго (293 г.) свою жену Стратонику въ жены А., когда послѣдній заболѣлъ отъ безнадежной любви къ мачихѣ, при чемъ онъ передалъ А. и землю по ту сторону Евфрата вмѣстѣ съ царскимъ титуломъ; 281 г. къ А. перешло господство надъ всей Сиріей. А. безуспѣшно велъ борьбу съ пергамскимъ царемъ Евменомъ; свое прозваніе Сотеръ онъ принялъ послѣ побѣды надъ галлами, въ войнѣ съ которыми впоследствии погибъ.

2) А. II, сынъ и преемникъ (261—246 до Р. X.) предъд., неудачно воевалъ съ египетск. царемъ Птолемеемъ Филадельфомъ и 250 г. купилъ миръ тѣмъ, что взялъ въ жены дочь Птолемея Веренику, впоследствии (246 г.) убитую по приказанію первой жены А. Лаодики, возвращенной имъ послѣ смерти Птолемея. Освобожденные А. отъ тирана Тимарха жители Милета дали ему прозваніе Theos („богъ“).

3) А. III Великій, второй сынъ Селевка Каплиника, род. 242 до Р. X., ум. 187 г. При вступленіи А. на престолъ 222 г., государство находилось въ совершенномъ упадкѣ, — Бактрія и Парѳія отдѣлились, Финикию, Палестину, Киликію и Карію взяли Птолемеи, сатрапы Персїи и Мидїи отступились отъ А. Борьба А. съ египтянами, какъ и попытка вернуть Бактрію и Мидію, были неудачны, но возстанія внутри страны ему удалось подавить. Вернувшись изъ похода въ Индію съ богатой добычей, А. принялъ титулъ „великаго“. Въ 205 г., послѣ смерти Птолемея Филопатора, А. заключилъ союзъ съ Филиппомъ македонскимъ, чтобы совместно завладѣть наслѣдствомъ малолѣтнаго Птолемея Епифана; Филиппъ потерпѣлъ поражение отъ римлянъ, а А., послѣ рѣшительной побѣды 198 г. у истоковъ Иордана, взявъ Іерусалимъ и всю Палестину, при чемъ привлекъ на свою сторону іудеевъ своимъ уваженіемъ къ ихъ святыни. Когда А. 196 г. завладѣлъ Фракійскимъ Херсонесомъ, римляне потребовали, чтобы А. оставилъ

Европу; А. отказалъ и 195 г. принялъ къ себѣ бѣжавшаго изъ родного города Ганнибала. Послѣ ряда пораженій, А. не смогъ воспрепятствовать высадкѣ консула Л. Сципіона въ Азію, на горѣ Сипилосѣ, близъ Магнезии, былъ совершенно разбитъ (190 г.) и 189 г. вынужденъ былъ уступить всю М. Азію до Тавра и уплатить 15 т. талантовъ. Могущество А. было, такимъ обр., сломлено. А. былъ убитъ жителями Елама при попыткѣ его разграбить храмъ, для уплаты дани римлянамъ. См. Tetzlaff, De Antiochi III Magni rebus gestis (Мюнст. 1874).

4) А. IV Епифанъ („прославленный“), второй сынъ предъд., управлялъ государствомъ 175—163 до Р. X.; запрещеніемъ еврейскаго богослуженія и введеніемъ культа Зевса олимпійскаго А. вызвалъ возстаніе іудеевъ подъ предводительствомъ Маккавеевъ (см.), съ которымъ безуспѣшно боролся 167—164 г. Успѣшнѣе были его войны 171—167 г. съ Египтомъ, значительной частью котораго онъ овладѣлъ, но который вынужденъ былъ очистить по требованію римлянъ.

5) А. V Евпаторъ („благородножденный“), сынъ и преемникъ (163—161 до Р. X.) предъд., былъ низвергнутъ выставленнымъ римлянами въ качествѣ его соперника сыномъ Селевка Филопатора, Димитріемъ.

6) А. VIII Филометоръ („любящій свою мать“), сынъ и преемникъ (126 г.) Димитрія Никатора, заставилъ свою властолюбивую мать Клеопатру выпить приготовленный ею для него ядъ. А. былъ убитъ 97 г., послѣ того, какъ братъ его Антиохъ Кизикенъ отнялъ у него часть государства.

7) А. XIII Азіятскій (Asiaticus), внукъ предъд., 68 г. былъ признанъ римскимъ сенатомъ царемъ Сирїи, но уже 65 г. былъ лишенъ трона Помпеемъ, удержавъ только Коммагену; 29 г., призванный Октавіаномъ въ Римъ, былъ казненъ за убійство посла его брата А. былъ послѣднимъ изъ Селевкидовъ.

Антогасть, минеральныя воды въ бад. округѣ Оффенбургѣ у южнаго подножія Кнѣбиса, въ узкой богатой растительностью Майзахской долинѣ, 484 м. надъ ур. м., въ 4-хъ килом. отъ ж. д. станціи Оппенгеймъ. А. имѣетъ три щелочно-известковыхъ желѣзистыхъ источника (два для питья и одинъ для купанья), которыми лѣчатся отъ малокровія, упадка силъ, болѣзней пищева- рительныхъ органовъ и т. д. Число ежегодныхъ посѣтителей простирается приблизительно до 550.

Антовоа, см. *коралловые полипы*.

Антозонъ, см. *озонъ*.

Антоколь, предмѣстье г. Вильно по р. Вилин.

Антокольскій, Маркъ Матвѣевичъ, профессоръ скульптуры. Родился въ 1842 г. въ Вильнѣ и былъ рѣзчикомъ. Въ 1863 г. поступилъ вольноприходящимъ ученикомъ въ академію художествъ и въ теченіе

двухъ лѣтъ успѣлъ получить двѣ награды: въ 1864 г. малую серебряную медаль за рѣзьбу на деревѣ „Вечерній трудъ старика-еврея“ и въ 1865 г. большую серебряную за рѣзьбу изъ слоновой кости и дерева „Скупой еврей“. Дарованіе молодого скульптора обратило на себя вниманіе, и съ 1865 г. А. былъ зачисленъ стипендіатомъ Государя Императора. Въ 1867 г. онъ получилъ малую серебряную медаль и въ 1868 г. уѣхалъ за границу. Спустя три года (1871) появилось первое крупное произведеніе А. — знаменитый „Иванъ Грозный“, за которое совѣтъ академіи призналъ автора академикомъ, освободивъ его отъ всѣхъ обязанностей, сопряженныхъ съ полученіемъ этого званія. По приказанію императора Александра II статуя эта была отлита изъ бронзы для Эрмитажа, а въ 1872 г. гипсовый отливкъ ея былъ помѣщенъ въ Кенсингтонскомъ музеѣ въ Лондонѣ, гдѣ собраны выдающіеся образцы скульптуры всего міра. Въ этотъ же періодъ времени А. сдѣланы эскизы „Споръ о талмудѣ“ и „Нападеніе инквизиціи на евреевъ“. Слѣдующей крупной работой А. была колоссальная статуя „Петра I“, созданная въ Римѣ и выставленная отдѣльно въ Спб. въ академіи въ 1872 г. Въ то же время А. работалъ надъ историческими фигурами: „Ярослава Мудраго“, „Дмитрія Донского“ и „Ивана III“. Появившіеся спустя два года „Христосъ передъ народомъ“ — былъ приобрѣтенъ Государемъ Императоромъ, а въ 1878 г. мраморный экземпляръ этой статуи былъ на всемірной выставкѣ въ Парижѣ. Въ 1875 г. появляются новыя произведенія А: проектъ памятника А. С. Пушкину въ Москвѣ, бюстъ Мефистофеля, надгробный памятникъ М. Оболенскому и рядъ изображеній мучениковъ и идеи. Въ промежутокъ времени съ 1876 по 1878 г. А. создаетъ „Смерть Сократа“, „Безвозвратную потерю“ (память малолѣтнему сыну А.), „Послѣдній вздохъ“ (Христосъ на крестѣ) и „Голова Іоанна Крестителя“. Эти произведенія появились на выставкѣ 1878 г. въ Парижѣ и доставили А. почетную медаль и орденъ Почетнаго Легіона. Въ 1880 г. въ Петербургѣ была устроена выставка произведеній А. — какъ законченныхъ работъ, такъ и эскизовъ. Въ этомъ же году академія художествъ присудила А. званіе профессора скульптуры. Изъ позднѣйшихъ крупныхъ произведеній А. назовемъ „Спинузу“, „Ермака“, „Нестора“ и „Не отъ міра сего“, созданныхъ въ Парижѣ, гдѣ авторъ поселился съ 1880 г. и работаетъ по настоящее время. Кромѣ перечисленныхъ крупныхъ произведеній, А. сдѣлано много бюстовъ-портретовъ: художн. Гинцбурга, И. С. Тургенева, С. П. Боткина, В. В. Стасова, Великаго Князя Константина Николаевича, Н. А. Милютина, А. А. Краевского, Велик. Князя Николая Николаевича и мн. др.

Личность А. какъ художника-скульптора, равно какъ и его произведенія, представляются характернымъ явленіемъ въ

области современнаго русскаго искусства, явленіемъ, породившимъ множество разнохарактерныхъ сужденій, и, нельзя сказать, чтобы эти сужденія свелись къ одной неизбѣмой критической оцѣнкѣ произведеній А., какъ среди публики, такъ и въ художественномъ мірѣ. Для такой критической оцѣнки или характеристики — недостаточно разсматривать творчество А., какъ проявленіе отдѣльной художественной индивидуальности — необходимо разсматривать его въ связи съ предыдущимъ, нужно взглянуть на тотъ путь, по которому двигалась новая скульптура, видимымъ и характернымъ представителемъ которой является А. Чары античнаго искусства долго держали въ своей власти человѣчество и было бы слишкомъ смѣло утверждать, что въ настоящее время исчезло обаяніе античнаго вліянія. И это неудивительно: красота формы, этотъ великій завѣтъ античнаго искусства, въ произведеніяхъ Фидія, Праксителя — достигла высшей степени своего развитія. Боги народа, создававшаго Парфеноны и Пантеоны, — давно исчезли изъ нашихъ понятій, герои умерли, но осталась одна богиня — высшая красота формъ. Эта послѣдняя закрываетъ передъ нами, по крайней мѣрѣ въ области скульптуры, другую богиню, богиню новаго міра — все разлагающую и все изслѣдующую мысль. Однако, было бы несправедливо утверждать, что мысль была чужда античному ваянію, какъ принято у насъ думать.... Многочисленныя раскопки, изслѣдованія археологовъ, дающія намъ то обломки мраморнаго торса, то уголокъ цѣлаго города, то часть барельефа, — даютъ новое освѣщеніе античному искусству и новую пищу современному художнику — портретную скульптуру античнаго міра. Если бюсты и маски императоровъ, философовъ были для древнихъ лишь портретнымъ искусствомъ, стоявшимъ ниже изваяній боговъ и богинь, то для новаго художника эти портреты являются индивидуально-психологической скульптурой, въ которой рѣзцомъ ваятеля руководила анализирующая мысль. Эта послѣдняя особенно сильно проявилась въ „Лаокоонѣ“ и „Умирающемъ Галлѣ“. Въ послѣднемъ произведеніи мысль торжествуетъ уже надъ формой, ибо красота формъ, возможная и у галла, совершенно забыта. вмѣстѣ съ распространеніемъ христіанской культуры, съ ученіемъ о спасеніи души путемъ открытія въ ней добра и зла, — росла борьба, а стало быть и анализъ, благодаря чему и искусство пошло по пути, ведущему хотя и къ красотѣ, но освѣщенному аналитической мыслью. Живопись, въ лицѣ Теньера, Рубенса, Рибейры, Рембрандта и Веласкеза, идя по новому пути творческаго проникновенія въ реальную индивидуальную психику, скоро дошла до вершины развитія. Ваяніе же подвигалось медленнѣе, но шло неуклонно. И хотя въ періодѣ итальянскаго Возрожденія пластика формъ пышно

расцвѣла, но и скульптура человѣческаго лица выдвигалась все болѣе и болѣе (напр., „Левитъ и Фарисей“ Русичи или „Лоренцо“ Микель-Анджело). Новый міръ со своимъ строемъ жизни, съ развернутымъ знаменемъ аналитической мысли, все сильнѣе и сильнѣе налагалъ свою печать на искусство. Даже такіе могучіе таланты, какъ Канова и Торвальдсенъ, охваченные чарами античной пластики, несмотря на все свое дарованіе и поклоненіе завѣтамъ Фидія и Праксителя, — стали только великими подражателями этихъ мастеровъ: какъ Канова впалъ въ невольную слащавость въ трактованіи дивной граціи Праксителя, такъ и Торвальдсенъ, изучая благородство и пластическую сдержанность Фидія, не избѣжалъ тяжеловатости и сухости. И то и другое—вѣяніе времени. Новая скульптура, изображеніе человѣка въ его психической индивидуальности, стала быстро подвигаться впередъ. Мы не станемъ называть всѣхъ ваятелей, выступавшихъ на этомъ пути. Укажемъ лишь на Гудона, Рауха, Ротчеля, Карпо, Клодта и мы увидимъ, что А. является лишь звеномъ длиннаго ряда талантливыхъ представителей ваянія на его новомъ пути. Такова исходная точка общаго опредѣленія А., какъ ваятеля. Переходя къ частностямъ, къ критической характеристикѣ, слѣдуетъ отмѣнить двѣ особенности въ творествѣ А.: индивидуальныя образы, воплощенные имъ, въ большинствѣ случаевъ образы историческіе, религіозныя или символическіе (какъ, напр., „Мефистофель“). Форма его главныхъ произведеній—не группа, не комбинація, а всегда одинокая фигура. Совокупность этихъ двухъ особенностей еще разъ подтверждаетъ, что творчество А. направлено къ выраженію въ пластической формѣ индивидуальной психики человѣка. Самыя трудныя задачи, по своей психологической тонкости, менѣе всего подходящія къ бѣдной по средствамъ воспроизведенія скульптурѣ—это „Умирающей Сократъ“ и „Спиноза передъ кончиной“. Тамъ не менѣе, эти работы А. — одни изъ лучшихъ его произведеній.

Здоровое, неуклюжее тѣло, опустившееся въ креслѣ въ моментъ агоніи, свисшая въ полномъ омертвѣніи сильная рука, застывшее на лицѣ строге созерцаніе недрогнувшего передъ смертью человѣка — высъщениы могучимъ смѣлымъ рѣзцомъ, соответствовавшимъ этой фигурѣ. Съ такимъ же совершенствомъ выполнена и фигура Спинозы, этого хрупкаго, болѣзненнаго, жившаго въ полномъ одиноствѣ, бѣдняка-философа. Здѣсь техника А. тоньше, детальнѣе, вплоть гармонизируа съ избранной темой. Къ числу лучшихъ работъ слѣдуетъ отнести также: „Иванъ Грозный“, „Христосъ передъ народомъ“, „Не отъ міра сего“. Нельзя, однако, того же сказать относительно историческихъ фигуръ А. Характеристики великаго реформатора Руси „Петра I“, вдумчиваго правителя-кня-

зя „Ярослава Мудраго“, „Ермака“ — слѣданныя рѣзцомъ А. недостаточно рельефны, нѣсколько односторонни и неглубоки. Въ „Петрѣ I“ слишкомъ много самоувѣренности, невозмутимости, въ немъ слишкомъ много „монументнаго“, въ ущербъ человѣческому, а Петрѣ безспорно не могъ идти невозмутимо на все: онъ былъ слишкомъ человѣкомъ ума и мысли. Точно такъ же слишкомъ много театральности въ „Ермакѣ“, слишкомъ изысканна и отчетлива техника въ этой фигурѣ, и мы не видимъ въ ней человѣка изъ народа, человѣка вольницы, потомка самоуправнаго Новгорода. Болѣе удачны изображенія „Ярослава“ и „Нестора-лѣтописца“; послѣдній является какъ бы переходомъ къ „Ивану Грозному“ — единственной выдающейся по выполнению исторической фигурѣ изъ работъ А. Это можно объяснить только тѣмъ, что ни „Петрѣ“, ни „Ермакѣ“, ни „Ярославъ Мудрый“ не дали А. столько богатаго индивидуально-психическаго матерьяла, сколько даетъ личность Грознаго. Только этимъ объясняется, почему „Петрѣ I“, „Ермакѣ“, „Ярославъ Мудрый“ кажутся зрителю проектами монументовъ, тогда какъ фигура „Ивана Грознаго“ невольно останавливаетъ наше вниманіе и заставляетъ вдумываться. Изъ всего сказаннаго можно придти къ тому заключенію, что А., какъ послѣдователь мастеровъ новаго ваянія, ваянія „характернаго и психическаго въ человѣкѣ“ — стоитъ на высотѣ своей задачи, и, какъ античные мастера имѣли цѣлью красоту формы, такъ задачей А. является частичная красота: красота мышленія и характерности. Можно отрипать „новое ваяніе“ и отдавать превосходство античному, красотѣ формъ, можно спорить объ этомъ, но въ области реальной, современной пластики, мысли и психическаго анализа А. безспорно является выдающимся ваятелемъ.

Антоксантия, красящее вещество желтыхъ цвѣтовъ.

Антоксантумъ, лат. назв. дубровки (см.).

Антологія (собраніе цвѣтовъ), сборн. выдающихся произведеній литературы, особенно поэтической; спеціально это названіе приурочивается къ двумъ большимъ сборникамъ лучшихъ произведеній греч. и римской поэзіи. Основаніе греч. антологіи положилъ поэтъ Мелеагръ изъ Сирійской Гадары (около 60 до Р. X.), составившій сборникъ эпиграмматическихъ и эротическихъ стихотвореній какъ собственныхъ, такъ и изъ произведеній 46 другихъ поэтовъ. Къ этому сборнику Филиппъ Эссалонійскій при Траянѣ присоединилъ избранныя эпиграммы изъ 13 новыхъ поэтовъ. Далѣе составленіемъ сборниковъ занимались Диогеніанъ изъ Иракліи, Стратонъ изъ Сарды и затѣмъ (въ VI вѣкѣ по Р. X.) Агаѣй изъ Мирины. Изъ всѣхъ этихъ нынѣ утраченныхъ сборниковъ Константинъ Кефала составилъ въ X вѣкѣ въ Константинополѣ обширную А., которую

онъ по содержанію раздѣлилъ на 15 книгъ. Изъ этой А. въ XIV вѣкѣ по Р. Х. монахъ Максимъ Планудъ сдѣлалъ извлеченіе въ 7 книгахъ, и эта А. была въ употребленіи до XVII вѣка (См. Stephanus Пар. 1566, lat. перев. Hugo Grotius 1795—1822, въ изд. de Bosch Утр.). Въ 1606 г. Салмазіи открылъ въ Пфальцской библи., въ Гейдельбергѣ, рукопись полной А. Кефалы и списалъ тѣ стихотворенія, которыя не входили въ сборникъ Плануды. См. Fr. Jacobs, *Antologia Graeca* (1794—1814, 13 т.); Dübner и Cougny (Пар. 1864, 1872, 1890); Stadtmüller (Лейпц. 1894). Сборникъ эпиграфическихъ стихотвореній сдѣланъ Кайбелемъ: „*Epigrammata graeca ex lapidibus collecta*“ (Берл. 1878). Несмотря на пестрое содержаніе (въ антологию включены стихотворенія болѣе чѣмъ 300 поэтовъ), этотъ сборникъ какъ въ поэтическомъ, такъ и въ бытоописательномъ и историческомъ отношеніяхъ представляетъ собой цѣнное приобритеніе, замѣтная для насъ до нѣкоторой степени утраченныя богатства древне-греч. лирики.

Римская литература не создала въ древности поэтического сборника. Только благодаря случаю, сохранились до поздняго времени образцы эпиграмматической литературы, и лишь въ новѣйшее время была сдѣлана первая попытка составить антологию изъ римскихъ поэтовъ, на подобіе греческой, I. Скалигеромъ (*Catalecta veterum poetarum*, Лейд. 1573). Его дѣло продолжали Питеусъ (Pithöus), „*Epigrammata et poemata veterae codicibus et lapidibus collecta*“ и особенно Burmann младшій, составившій обширный сборникъ въ 5 книгахъ подъ заглавіемъ „*Anthologia latina*“ (Амстердамъ 1759—1773, 2 т.).

Попытку отдѣлить древнѣйшіе элементы А. отъ новѣйшихъ сдѣлалъ Мейеръ въ „*Anthologia veterum latin. epigrammatum et poematum*“ (Лейпц. 1835, 2 т.). Первое дѣйствительно критич. изд. принадлежитъ Ризе: въ его „*Anthologia latina*“ (1869—70, 2 т.) вошло 917 стихотвореній, дошедшихъ въ рукописяхъ. Этотъ же антологическій матеріалъ вошелъ въ изд. Vährens'a „*Poetae latini minores*“ (1879—1883, 5 т.). Достоинство стихотвореній латинской А. различно: наряду съ художественными образцами римской поэзіи встрѣчается много посредственныхъ и плохихъ стихотвореній. Изъ другихъ литературъ антологіями богаты — арабская, персидская и турецкая; особенно известна арабская Намâsa. Изъ книгъ Ветхаго Завѣта за А. можно принимать псалтирь.

Антмарки (Antomarchi), Франческо, врачъ Наполеона I на о—въ св. Елены, род. 1780 г. на о—въ Корсикѣ, ум. 1838 г. на о. Кубѣ; учился въ Пизѣ и 1812 г. занялъ мѣсто прозектора въ госпиталѣ Santa Maria во Флоренціи; 1818 г. отправился на о. св. Елены для оказанія врачебной помощи Наполеону. А. отказался подписать протоколъ вскрытія тѣла императора, такъ

какъ, по его мнѣнію, Наполеонъ умеръ не отъ рака желудка, а сдѣлался жертвой господствующей на островѣ лихорадки. А. поселился затѣмъ въ Парижѣ, гдѣ изд. „*Les derniers moments de Napoléon*“ 1823, 2 т., (вновь изд. 1852). Во время польскаго возстанія онъ взялъ на себя управленіе больничными учрежденіями Варшавы, но вскорѣ вернулся въ Парижъ, а затѣмъ уѣхалъ въ Вестъ-Индію.

Антонелли, Джіакомо, кардиналъ, статсъ-секретарь папы, род. 1806, происходитъ изъ обдѣившей старинной фамиліи, ум. 1876; поступилъ въ Римъ въ духовную семинарію, гдѣ вскорѣ обратилъ на себя вниманіе. Посвященный въ санъ діакона, А. папой Григоріемъ XVI былъ приближенъ и предназначенъ для политической карьеры и вскорѣ достигъ значительныхъ должностей. Когда папа Пій IX взошелъ на престолъ и приступилъ къ либеральнымъ реформамъ, А. принялъ дѣятельное участіе въ его стремленіяхъ и приобрѣлъ значительное вліяніе. Въ 1847 А. получилъ кардинальскую шапку и вступилъ въ члены совѣта министровъ, учрежденіемъ котораго Пій IX началъ свои политическія реформы. 10 марта 1848 было образовано министерство изъ духовныхъ и свѣтскихъ лицъ, президентомъ котораго былъ А. Когда 14 марта папа обнародовалъ основной государственный законъ, А., угрожая народному строению, отправилъ къ сѣвернымъ границамъ 10,000 папской арміи, откуда этотъ корпусъ для поддержки пьемонцевъ, вступилъ въ Ломбардію. Послѣ рѣши папы 29 апр., осуждавшей войну съ Австріей, А. вышелъ въ отставку со своимъ министерствомъ и 4 мая былъ замѣненъ графомъ Маміани, но вскорѣ, угадывая настоящій образъ мыслей папы, отказался отъ національной политики и рѣшительно перешелъ въ реакціонный лагерь. Послѣ убійства Росси, бывшаго президентомъ министровъ послѣ Маміани, и народнаго нападенія на Квириналъ, Пій IX, по совѣту А., бѣжалъ въ Гаэту, куда кардиналъ послѣдовалъ за нимъ въ качествѣ статсъ-секретаря. Послѣ возстановленія правъ папы французскимъ вмѣшательствомъ, А. вернулся въ Римъ вмѣстѣ съ папой, сталъ во главѣ вновь образованнаго государственнаго совѣта, преобразовалъ администрацію, жестоко преслѣдовалъ своихъ политическихъ враговъ и ввелъ строго абсолютный полицейскій режимъ. Онъ упорно отказывался отъ всякихъ реформъ, на необходимость которыхъ ему намекали иностранныя государства, не дѣлалъ также никакихъ уступокъ національнымъ желаніямъ итальянцевъ и сопровождалъ постоянными протестами всѣ „расхищенія“ владѣній папы новой Италіей. Въ послѣдніе годы ему не удалось удержать за собою прежняго вліянія на папу, который теперь болѣе руководствовался совѣтами іезуитовъ. А. оставилъ

послѣ себя значительное состояніе, изъ за котораго возникъ скандальный процессъ между его родственниками и графиней Ламбертини, выдававшей себя за его дочь.

2) А., Дмитрій Ивановичъ, академикъ портретной и исторической живописи, род. 1782, ум. 1842, учился въ Императорской академіи художествъ подъ руководствомъ Григор. Иванов. Угрюмова. Званіе академика получилъ за превосходно исполненный портретъ И. П. Мартоси (ректора скульптуры), находящ. въ собраніи портретовъ членовъ академіи.

Антонелло, изъ Мессины, итальянскій живописецъ род. въ 1444 г. въ Мессинѣ, ум. въ 1493 г. (по нѣкоторымъ другимъ источн.—въ 1475 г.) въ Венеціи. Ему приписываютъ распространеніе въ Италіи живописи масляными красками, до того времени, якобы, тамъ неизвѣстной, и изученной имъ у голландскихъ живописцевъ. Но есть основаніе полагать, что А. заимствовалъ у голландцевъ не масляную живопись, въ полномъ смыслѣ этого слова, но лишь лессировку масляными красками по подмалеванымъ клеевыми красками картинамъ—способъ живописи, въ то время весьма распространенный въ Нидерландахъ. Картина А., изображающая Христа, находящаяся въ Лондонской національной галлерей, помѣчена 1465 годомъ и носитъ явственный отпечатокъ фламандской школы, точно такъ же, какъ и другая его картина въ церкви Саль-Грегорио, въ Мессинѣ, помѣченная 1473 годомъ. Въ бытность свою въ Венеціи, А., благодаря „новому“ способу живописи, имѣлъ много работы и скоро приобрѣлъ славу лучшаго и популярнѣйшаго портретиста. Въ то же время онъ продолжалъ совершенствоваться, работая подъ руководствомъ Беллини и Карпаччо. Главныя произведенія А. суть слѣдующія: „Распятіе“—въ антверпенской галлерей, „Мужской портретъ“ въ Луврѣ (оба помѣчены 1475 г.), такой же портретъ—въ берлинскомъ музеѣ (1478 г.) и изображеніе „Св. Себастьяна“—въ дрезденской галлерей. Многія противорѣчія, встрѣчающіяся у біографовъ этого художника, значительно подрываютъ довѣріе къ точности имѣющихся о немъ свѣдѣній.

Антонина, умная, прекрасная, но безнравственная жена визант. полководца Велисарія, подруга импер. Феодоры, благодаря которой добилась для мужа высокаго положенія, сопровождала его въ походахъ и мужественно раздѣляла съ нимъ всѣ опасности, но отравляла его жизнь своими любовными похождениями. Собственный сынъ ея отъ перваго брака, Фотій, уговорилъ Велисарія принять строгія мѣры противъ ея интригъ и сдѣлался жертвой ея мести. Въ 562 г. на ея судѣбѣ отозвались также послѣдствія несправедливаго обвиненія, взведеннаго противъ ея заслуженнаго мужа, смерть котораго (565 г.) она пережила.

Антонинъ, имя двухъ римск. императ-ъ:

1) А. Пій, т. е. Благочестивый (Титъ Аврелій Фульвій) род. 86 по Р. X., ум. 161. Онъ рано поступилъ на государственную службу, былъ квесторомъ, преторомъ и консуломъ. Адрианъ, послѣ смерти пріемнаго сына Элія Вера, усыновилъ его съ тѣмъ, чтобы онъ, въ свою очередь, усыновилъ Марка Вера, сына брата его жены Анніи Фаустины. А. царствовалъ отъ 138 до 161. Онъ отличался мудростью и кротостью; все его правленіе было рядомъ благодѣяній. Всюду онъ старался установить порядокъ и благоустройство, съ большою разсудительностью выбиралъ намѣстниковъ провинцій, оказывалъ щедро помощь раззореннымъ несчастіями мѣстностямъ, запретилъ примѣненіе насильственныхъ мѣръ противъ христіанъ и заботился также о блескѣ и славѣ имперіи. Многія постройки въ Италіи приписываютъ ему; его бережливость въ управленіи давала ему къ тому средства. Высокія нравственныя качества доставили ему всеобщее уваженіе и за предѣлами его государства. Спорившіе за престолъ государи обращались къ нему за рѣшеніемъ споровъ; народы посылали къ нему пословъ съ цѣлью испросить у него себѣ царей. Поэтому и правленіе его было мирное; только въ Британіи вель онъ успѣшную войну противъ разбойниковъ. Послѣ его смерти сенатъ рѣшилъ воздать ему высшія почести; и большинство слѣдовавшихъ за нимъ императоровъ, чтобы почтить его память, присоединяли къ своему имени имя А. См. Sievers: Studien zur Geschichte der röm. Kaiser, 1870; Bossart u. Müller: Zur Geschichte des Kaisers A., 1868; Lacour-Gayet: A. le Pieux et son temps, 1889.

2) А. Маркъ Аврелій, род. 121, ум. 180 по Р. X. Онъ былъ родственникъ Адриана и А. Пія, происходилъ изъ знатной испанской семьи, но воспитывался въ Римѣ и своимъ благороднымъ характеромъ приобрѣлъ расположеніе Адриана и А. Пія. Усыновивъ его, А. Пій возвелъ его въ достоинство Цезаря и отдалъ за него свою дочь Фаустину. Маркъ Аврелій принималъ, при жизни А. Пія, дѣятельное участіе въ управленіи государствомъ; но болѣе всего занимался философійю и сдѣлался послѣдователемъ стоика Эпиктета. По смерти А. Пія въ 161, взшелъ на престолъ вмѣстѣ съ Люціемъ Веромъ, сыномъ Элія Вера, также усыновленнымъ А. Пиемъ. Правленіе Марка Аврелія не было счастливо, несмотря на его кротость, справедливость и неутомимую дѣятельность. Хотя война съ парянами и имѣла самый блестящій исходъ, такъ какъ римляне возвратили себѣ Арменію, а часть Месопотаміи сдѣлали римской провинціей, но возвратившіяся съ Востока войска принесли съ собой страшную моровую язву, которая свирѣпствовала во все время царствованія Марка Аврелія. Кромѣ того, на Италію нападали разныя германскія и сарматскія племена съ береговъ Рейна и Дуная. Онъ

самъ пошелъ на маркомановъ, и ему удалось заключить съ ними миръ (169), установившій границу Дунай. Но только что онъ удался, на Дунаѣ снова возникли смуты, и онъ принужденъ былъ продолжать войну, не прекращавшуюся до его смерти. Правленіе его отличалось гуманностью. Онъ увеличилъ пріютъ Траяна для бѣдныхъ дѣтей, оказывалъ щедрую и своевременную помощь всѣмъ пострадавшимъ отъ моровой язвы, отъ голода и другихъ несчастій, и былъ вообще часто болѣе щедрымъ, чѣмъ это позволяли финансы государства. Какъ въ его управленіи, такъ и въ сочиненіяхъ его выказывается чистота и благородство его души. Маркъ Аврелій оставилъ 12 написанныхъ на греческомъ языкѣ томовъ, подъ общимъ заглавіемъ „Разсужденія о самомъ себѣ“. Это сочиненіе переведено почти на всѣ европейскіе языки. О вѣншемъ обликѣ его мы можемъ составить себѣ понятіе по его конной статуѣ передъ Капитоліемъ. См. Desvergers: *Essai sur Marc-Aurèle*, 1860; Renan: *Marc Aurèle et la fin du monde antique*; Watson: *Life of M. A. A.*, 1884. См. также *Itineraria*.

Антонинъ, святой римско-католич. церкви, род. 1389 во Флоренціи, съ 1466 былъ епископомъ въ родномъ городѣ, гдѣ прославился, какъ заботливый духовный пастырь, ум. 1459 г., канонизованъ 1523 г. Его соч. („*Summa theologica*“ и др.) изд. во Флор. 1741, 8 т.

Антонинъ Либераль, греч. грамматикъ, вѣроятно вольноотпущенникъ импер. Антонина Пія (около 150 по Р. X.), авторъ метаморфозъ—сборника 41 мифа о превращеніяхъ, заимствованныхъ, главн. обр., изъ утраченныхъ въ настоящее время источниковъ. См. Koch (Лейпц. 1832); Westermann, „*Mythographi Graeci*“ (Брауншв. 1843); Martini, „*Mythographi Graeci*“ (1896, ф. II).

Антоніанцы, антиномистическая секта въ Швейцаріи, основанная Антономъ Унтернэромъ (род. въ 1761 г. въ Баденѣ, ум. въ 1824 г. въ тюрьмѣ въ Люцернѣ), который своимъ ученіемъ (все хорошо, половая любовь не должна имѣть никакихъ ограниченій) возбудилъ преслѣдованіе общества, имѣвшее послѣдствіемъ уничтоженіе секты.

Антоній, имя двухъ святыхъ: 1) А. Великій, род. ок. 251 г. въ Комѣ близъ Иракліи въ верхн. Египтѣ, ум. 17 янв. 356 г., 20-ти лѣтъ роздалъ свое состояніе нищимъ и жилъ въ теченіе болѣе 30 лѣтъ въ крайней бѣдности въ пещерѣ и среди развалинъ. Въ скоромъ времени у него явились послѣдователи и ревностные почитатели. Онъ считается основателемъ отшельнической монашеской жизни, хотя приписываемыя ему монашескія правила на самомъ дѣлѣ болѣе поздняго происхожденія. А. два раза оставилъ свое убѣжище и появлялся въ Александріи, въ 311 г. во время гоненія Максимиана и затѣмъ во время

борьбы съ арианами. Жизнь А. описалъ Аѳанасій Великій. Память его въ правосл. церкви праздн. 17 янв. См. *Vie de saint Antoine le Grand* (Тур. 1890).

2) А. Падуанскій, св. римско-католич. церкви, род. 15 авг. 1195 г. въ Лиссабонѣ, ум. 1231 г. въ Падуѣ, въ 1210 г. поступилъ въ августинскій, а въ 1220 перешелъ въ францисканскій орденъ, послѣ чего обошелъ югъ Франціи и верхнюю Италію съ пламенной проповѣдью покаянія. Объявленъ святымъ папою Григоріемъ IX въ 1232 г. По сказанію, онъ проповѣдывалъ передъ рыбами, если люди не желали слушать его проповѣди, почему считается покровителемъ животныхъ, и въ честь его въ Римѣ установленъ праздникъ освященія животныхъ съ 17—25 янв. Память 13 июня.

Антоній (Antonius), имя древне-римскаго рода, изъ членовъ котораго наиб. извѣстны: 1) А. Маркъ, съ прозвищемъ Orator, род. 143 г. до Р. X., одинъ изъ вліятельнѣйшихъ и извѣстнѣйшихъ ораторовъ своего времени, 99 г. консулъ, 87 г., какъ приверженецъ сенатской партіи, убитъ по приказанію Маріа.

2) А. Маркъ, триумвиръ, внукъ предыд., род. ок. 83 г. до Р. X., по предложенію сирийскаго намѣстника А. Габинія, командовалъ конницей въ войнахъ въ Палестинѣ, въ 54 г. отправился въ Галлію къ Цезарю, которому приходился родственникомъ по матери своей, Юліи, и для котораго съ этого времени сталъ самымъ искуснымъ и полезнымъ помощникомъ. Въ началѣ 49 г. А., въ качествѣ народнаго трибуна, явился въ сенатъ защитникомъ интересовъ Цезаря, послѣ принятія сенатомъ враждебнаго послѣднему рѣшенія вмѣстѣ съ Кассіемъ обжаловалъ въ Равенну къ Цезарю, помогъ ему въ походѣ, изгнавшемъ изъ Италіи Помпея, въ 48 г. опять послѣдовалъ за Цезаремъ въ Грецію, гдѣ оказалъ ему существенныя услуги въ стычкахъ при Дирахіумѣ и сраженіи при Фарсалѣ. Назначенный Цезаремъ, вторично получившимъ отъ сената диктатуру, начальникомъ конницы (*magister equitum*), А. пользовался неограниченной властью въ Римѣ до возвращенія Цезаря изъ Александріи, а послѣ убійства Цезаря въ мартѣ 44 г. принялъ рядъ хорошо рассчитанныхъ и энергичныхъ мѣръ къ достиженію той неограниченной власти, которой пользовался Цезарь. Онъ сумѣлъ привлечь на свою сторону ветерановъ Цезаря, и заставилъ сенатъ предоставить ему находившуюся во власти Д. Брута Цизальпинскую Галлію, а также легіоны, посланные Цезаремъ въ Аполлонію въ виду задуманнаго имъ парѳянскаго похода, и съ этими, отозванными обратно легіонами, уже въ окт. 44 г. предпринялъ походъ въ Цизальпинскую Галлію. Тогда противникомъ его выступилъ усмиренный Цезаремъ внукъ его сестры Гай Октавіанъ, вернувшійся изъ Аполлоніи въ Римъ, гдѣ старался привлечь на свою сторону народъ, ветерановъ и сенатъ.

Октавиану удалось склонить къ отпаденію отъ А. нѣскольکو тысячъ ветерановъ и нѣскольکو легионовъ, и сенатъ, главнымъ образомъ подъ вліяніемъ „филиппикъ“ Цидерона, поручилъ Октавиану, вмѣстѣ съ консулами 43-го года, начать войну противъ А., осаждавшаго тогда Д. Брута въ Мутинѣ (Моденѣ); эта, такъ наз.; мутинская война кончилась совершеннымъ пораженіемъ А. (апр. 43 г.), и паденіе послѣдняго, равно какъ побѣда партіи сената, казалось, была окончательно рѣшена. Но Октавианъ, ставшій на сторону сената только для противовѣса вліянію А. и недовольный сенатомъ за отказъ въ триумфѣ и передачу главнаго командованія Д. Бруту, во главѣ своихъ легионовъ направился къ Риму и принудилъ признать себя консуломъ (19 авг.); тѣмъ временемъ А. успѣлъ соединиться съ войскомъ М. Эмилиа Лепида и, во главѣ образовавшейся, такъ образ., значительной силы, направился въ Италію. Октавианъ вышелъ ему навстрѣчу, и близъ Бононіи (Боловни) между А., Октавианомъ и Лепидомъ въ окт. 43 г. былъ заключенъ триумвиратъ (второй), главной цѣлью котораго была совмѣстная борьба противъ сенатскихъ войскъ, собранныхъ на востокъ государства М. Брутомъ и Гаемъ Кассіемъ. Въ двухъ сраженіяхъ близъ города Филиппа послѣдніе были совершенно разбиты, гл. обр., благодаря А., и сенатская партія, какъ и сама республика, по сколько о ней еще могла быть рѣчь, была совершенно уничтожена. А. отправился на востокъ для восстановления тамъ порядка и чтобы собрать деньги для уплаты жалованья ветеранамъ — но, увлеченный Клеопатрой, бездѣятельно провелъ цѣлую зиму 41—40 г. въ Александріи. Война, въ которую Октавианъ былъ вовлеченъ интригами жены А. Фульвіи и его брата Люція, вызвала его обратно въ Италію и, благодаря посредничеству друзей, закончилась примиреніемъ (Брундузинскій договоръ 40 г.), нашедшимъ себѣ подтвержденіе въ бракѣ А. съ сестрой Октавиана Октавіей. вновь вступающая въ управленіе востокомъ, А. сталъ готовиться къ войнѣ съ царями, помогая Октавиану въ его борьбѣ съ С. Помпеемъ и возобновилъ на пять лѣтъ триумвиратъ (37 г.), но возобновленіе связи съ Клеопатрой послужило началомъ его окончательнаго паденія. Неудовольствіе Октавиана удалило его отъ Октавиана, а произвольное — въ интересахъ Клеопатры и ея дѣтей — управленіе государствами и провинціями Востока вызвало неудовольствія и среди приверженцевъ А. Въ 32 г. сенатъ лишилъ А. его власти и объявилъ войну Клеопатрѣ; Октавианъ же за это время заставилъ Лепида выйти изъ триумвирата и привлечь на свою сторону войска Запада. А. двинулся въ Грецію, но въ рѣшительномъ сраженіи при Акціумѣ (2 сент. 31 г.) отказался отъ продолженія борьбы, послѣдовавъ за Клеопатрой, бѣжавшей со своими 60 кораблями, въ Еги-

петъ. Лишь съ приближеніемъ побѣдителя къ границѣ въ А. пробудилась его прежняя энергія, но, оставленный войсками и Клеопатрой, тайно вступившей въ переговоры съ Октавианомъ и распространившей слухъ о своей смерти, А., въ отчаяніи, нанесъ себѣ тяжелую рану мечомъ; узнавъ о томъ, что Клеопатра жива, онъ приказалъ отнести себя къ ней и умеръ у нея на рукахъ. Храбрый солдатъ и искусный полководецъ, но склонный къ излишествахъ, парализовавшимъ его энергію, А. не могъ выйти побѣдителемъ изъ борьбы съ гораздо болѣе благоразумнымъ и расчетливымъ противникомъ — Октавианомъ.

Антоній печерскій, положившій начало Киево-Печерской обители, устроенной преп. Θεодосіемъ. Жилъ въ XI в.; еще въ молодости началъ подвижническую жизнь въ пещерѣ близъ города Любеча; отправившись въ странствованіе съ религіозной цѣлью, онъ достигъ Аѳона, принялъ здѣсь постриженіе, но не остался, а вернулся въ Россію, гдѣ на Киевскихъ горахъ, близъ Берестова, поселился въ Варяжской пещерѣ. Слава о подвигахъ А. стала распространяться въ народѣ, и вскорѣ къ нему начали приходитъ искавшіе монашескаго чина и подвига: Моисей Угринъ, Иларіонъ, потомъ Θεодосій и др. Когда число инокъ достигло 12, А. поселился въ другой пещерѣ, поставивъ игуменомъ одного изъ братіи и давъ имъ первоначальное монастырское устройство; умеръ въ глубокой старости, не переставая помогать Θεодосію въ его заботахъ объ обители. Уже въ XI в., въ концѣ, существовало недошедшее до насъ житіе Антонія, на которое въ началѣ XIII в. ссылается неоднократно Симонъ, епископъ Владимірскій, въ своемъ замѣчательномъ посланіи къ Поликарпу. Долгое время вопросъ о преп. Антоніи считался спорнымъ въ нашей наукѣ: нѣкоторые изъ слѣдователи отрицали значеніе житія Антонія и въ свое время. „Монастырь былъ Θεодосіевъ, а не Антоніевъ. Антоній оставался въ таинственномъ, глухомъ отдаленіи. Это — доисторическая личность исторіи монастыря“. Но въ послѣднее время была сдѣлана попытка возстановитъ, изъ сличенія соотвѣтственныхъ мѣстъ Печерскаго Патерика т. н. Кассіановскихъ редакцій (1460 и 1462 гг.) съ извѣстными лѣтописи, это житіе, при чемъ выяснилось его громадное значеніе въ вопросѣ о происхожденіи и составѣ нашихъ лѣтописей: именно, разсматриваемое житіе послужило однимъ изъ источниковъ Несторовой Печерской лѣтописи, которая, въ свою очередь, легла въ основу послѣдующихъ сводовъ, приводящихъ къ знаменитому Сильвестровскому своду 1116 г. Подробнѣе объ этомъ см. А. А. Шахматовъ „Житіе Антонія и Печерская лѣтопись“ (Ж. М. Н. П., 1898, № 3), также — И. П. Хрущовъ „О древнерусскихъ историческихъ повѣстьяхъ и сказаніяхъ“ XI—XII столѣтіе, Киевъ 1878“ и

П. Казанскій „Критическій разборъ свидѣтельствъ Патерика о лѣтописи Нестора“ („Временникъ“, 1849, кн. I).

Антоній, 1) архіепископъ астрахан., Александръ Ивановичъ Борисовъ, также Румовскій, родился въ 1738 г., сынъ священника, обучался въ Александро-Невской семинаріи. Въ 1762 былъ назначенъ учителемъ физическаго класса, а въ слѣдующ. году переведенъ законоучителемъ въ Сухопутный Кадетскій Корпусъ; въ 1770 посвященъ въ архимандрита Николаевского Вяжницкаго монастыря. Въ этомъ званіи состоялъ проповѣдникомъ въ Московской Академіи; въ 1774 г. назначенъ епископомъ переславской Залѣской епархіи, а въ 1776 переведенъ въ Астраханскую епархію. Здѣсь его дѣятельность была ознаменована открытіемъ духовной семинаріи въ 1777 г., въ слѣдующ. годы былъ пожалованъ въ архіепископы. Въ этомъ званіи скончался въ 1786 г. Изъ его проповѣдей, не представляющихъ особыхъ литературныхъ достоинствъ напечатаны 1) „Слово на день коронаванія Екатерины II 1767“. 2) „Слово, говоренное при приѣмѣ воспитанниковъ въ Сух. Кад. Корп.“ 3) „Слово на привітіе осы Екат. II 1769.“ 4) Слово при погребеніи А. Г. Разумовскаго 1771“. 5) „Слово въ день рожд. Екат. II, сказанное въ придворной церкви“. См. Чт. въ общ. исторіи и древн. 1848 г., № 7 стр. 81; Филарета „Обзоръ“; Венгерова, 1.

2) митрополитъ петербургскій и ладожскій, въ мѣрѣ Александръ Васильевичъ Вадковскій, сынъ священника Тамбовской губерніи, род. въ 1846. Въ 1866 поступилъ въ казанскую духовн. академію и въ 1870 остался при ней въ качествѣ доцента по кафедрѣ пастырскаго богословія и гомилетики. Въ 1872 А. В. магистрался и продолжалъ читать лекціи въ казанск. духовн. акад. Въ то же время онъ занялъ былъ описаніемъ рукописей и старопечатныхъ книгъ библиотеки Соловецкаго монастыря и писалъ въ „Православномъ Собесѣдникѣ“. Въ 1879 онъ сталъ редакторомъ названнаго журнала. Въ томъ же году скончалась его жена, а спустя три года—обоѣ дѣтей. Вдовый и бездѣтный профессоръ рѣшилъ принять монашество, и въ 1883 покойный митрополитъ Палладій, тогда архіепископъ казанскій, постригъ А. В., нарекиши ему имя Антонія. Иеромонахъ А. тотчасъ вступилъ во вѣрнейшій его управленію заштатный Іоанно-Предтеченскій казанскій монастырь. Въ концѣ того же года А. былъ возведенъ въ санъ архимандрита, а въ 1884 назначенъ инспекторомъ казанск. духовн. акад., откуда въ 1885 переведенъ инспекторомъ же с.-петерб. духовн. акад. Въ 1887 преосв. А. былъ хиротонисованъ во епископа Выборгскаго, втораго выкарія Петербургской митрополіи, и назначенъ ректоромъ с.-петерб. духовн. акад. Въ 1892, послѣ смерти митр. Исидора, Финляндская епархіа была выдѣлена въ самостоятель-

ную архіепископію изъ с.-петербургской митрополіи, и еписк. А. сталъ первымъ финляндскимъ архіепископомъ, а о Рождествѣ 1898, послѣ смерти митр. Палладія, былъ назначенъ митрополитомъ с.-петербургскимъ и ладожскимъ. Въ 1894 высокопреосвященный удостоенъ былъ званія доктора богословія, а въ 1895 доктора церковной исторіи. Извѣстны сочиненія высокопреосв. А.: „Изъ исторіи христіанской проповѣди. Очерки и изслѣдованія“. „Изъ исторіи древне-болгарской церковной проповѣди, Константинъ, еп. Болгарскій“, „Учительное евангеліе“ и др.

3) въ мѣрѣ Никол. Иван. Знаменскій, архіепископъ тобольскій. Род. въ 1765 г. въ Новгородѣ. Учился сначала въ Новгородской семинаріи, потомъ въ Александро-Невской, въ которой кончилъ курсъ въ 1788 г. Обративъ на себя вниманіе своимъ трудолюбіемъ и своими знаніями, проходилъ учительскія должности. А. былъ ревностнымъ учителемъ, переводилъ и составлялъ учебныя руководства; нѣкоторыя изъ нихъ были напечатаны потомъ и нѣкоторое время служили цѣлымъ семинарскаго обученія. Въ 1792 г. принялъ постриженіе и былъ опредѣленъ префектомъ Александро-Невской семинаріи; въ 1794 г. былъ посвященъ въ санъ архимандрита Вяжницкаго монастыря. Въ 1795 г. онъ былъ сдѣланъ ректоромъ семинаріи, а когда она была переименована въ академію, то онъ сталъ первымъ ея ректоромъ. По этому поводу А. написалъ оду Павлу I, напечатанную въ Ист. Спб. дух. акад. Чистовича. Въ это время А. преподавалъ Законъ Божій великой княжнѣ Екатеринѣ Павловнѣ. Въ 1799 г. А. былъ опредѣленъ старорусскимъ епископомъ, викаріемъ Новгородской епархіи. Въ 1802 г. А. повелѣно было вологодскимъ епископомъ. Черезъ 7 мѣсяцевъ, въ 1803 г. А. получилъ Тобольскую епархію, съ переименованіемъ въ архіепископы. Съ 1806 по 1820 г. управлялъ Ярославской епархіей. Въ 1824 г. умеръ на покоѣ въ Новгородскомъ Деревяницкомъ монастырѣ. Какъ администраторъ, А. отличался большою строгостію и тщательнымъ соблюденіемъ своихъ обязанностей. А. былъ членомъ Московскаго университета и обществъ — Любителей російск. словесности, Исторіи и древностей, Вольнаго Экономическаго. Послѣ А. осталось много рукописей, хранящихся въ библиотекѣ Новгородской семинаріи. Изъ проповѣдей его напечатаны: 1) Слово на случай избранія судей въ Спб., Спб. 1795; 2) Слово на случай избранія судей въ Ярославль, М. 1805; 3) Слово на случай выборовъ въ Ярославль, М. 1812. Для преподаванія А. составилъ „Compendium hermeneuticae sacrae“. Спб. 1806. Издалъ въ Москвѣ Евтропія и Цицерона de officiis со своими примѣчаніями, переволь Цолликофера „Благоговѣнное занятіе мыслящихъ христіанъ“, 2 ч., Спб. 1799; Истина благочестія, доказанная воскресеніемъ Иисуса

Христа, 3 ч. Тобольскъ и Опытъ о воспитаніи, Спб. 1821. Объ А. см. ст. Сулоцкаго, въ „Странникѣ“, окт. 1868 и Венгеровъ, 1.

4) Зубко, сынъ уніатскаго священника, род. 2 іюля 1797 г., учился въ Полоцкой уніатской семинаріи и іезуитской академіи и, наконецъ, въ главной семинаріи при Виленскомъ университетѣ. Будучи профессоромъ философіи въ Полоцкой семинаріи, З. былъ посвященъ въ священники Полоцкаго уніатскаго кафедральнаго собора. Въ 1825 г. былъ посланъ въ Петербургъ засѣдать въ уніатскомъ отдѣленіи римско-католической коллегии. Въ 1827 г. назначенъ ректоромъ вновь открытой Литовской семинаріи въ Жировицахъ, а въ 1834 г. назначенъ епископомъ Брестскимъ, викаріемъ Литовской епархіи. З. былъ однимъ изъ главныхъ сотрудниковъ Іосифа Сѣмашко въ дѣлѣ воссоединенія уніатовъ и подписалъ актъ воссоединенія 12 февраля 1839 г. Въ 1840 назначенъ Минскимъ епископомъ, а въ 1848 г. удаленъ на покой въ санъ архіепископа. Скончался 15 февр. 1884 г. въ Пожайскомъ монастырѣ, близъ Ковна.

5) Алексій Герасимовичъ Зыбѣлинъ, проповѣдникъ XVIII в. Родился въ 1730 г., учился въ московской славяно-греко-латинской академіи. По окончаніи курса, въ 1760 г. принялъ постриженіе. Съ 1760 по 1768 г. послѣдовательно проходилъ учительскія должности въ этой академіи, былъ проповѣдникомъ и префектомъ. Въ 1768 г. былъ назначенъ ректоромъ и получилъ санъ архимандрита. Въ 1770 г. былъ рукоположенъ въ епископы и получилъ архангелогородскую и холмогорскую епархіи. Черезъ три года былъ переведенъ въ Нижній-Новгородъ, а въ 1782 г. былъ пожалованъ въ санъ казанскаго архіепископа. Въ 1785 г., согласно прошенію, по слабости здоровья былъ уволенъ на покой въ Макаріево-Желтоводскій мон., ум. 1797 г. А. заслужилъ славу опытнаго администратора. Въ особенности, онъ проявилъ свои административныя способности во время управленія нижегородской епархіей за періодъ пугачевщины. Въ всѣхъ своихъ начинаніяхъ А. шелъ рука-объ-руку съ гражданскою властью. Онъ являлся истолкователемъ правительственной системы и, благодаря этому сдѣлался лично извѣстнымъ имп. Екатеринѣ II. По ея приказанію были напечатаны произведенія А. Слова при началѣ и окончаніи открытій намѣстничества: 1) Нижегородскаго, М. 1780 и Спб. 1780; 2) Симбирскаго, Спб. 1781 и М. 1781 и 3) Казанскаго, М. 1782 2 изд. Благодаря не столько ораторскимъ достоинствамъ своихъ рѣчей, сколько направленію ихъ, вполне согласовавшемуся съ видами правительства, А. пользовался славою образцоваго проповѣдника. Н. И. Новикову въ его „Вивліюіику“ (т. 18). А. сообщилъ матеріалъ о „Нижегородѣ Новгородѣ“ „Двинскаго лѣтописца“. Въ Нижегородскомъ

архіерейскомъ архивѣ, по сообщенію Макарія, находится обширная инструкция училищамъ. Въ „Русской Бесѣдѣ“ 1860 г., кн. II, стр. 254—258 напечатаны четыре письма А. къ императрицѣ съ изъясненіями благодарности. О немъ см. Венгеровъ, I; Макарій, Ист. нижегородск. іерархіи, стр. 147—154.

6) Гуслицкій, Аван. Климовъ, первый раск. противокружническій архіерей, родомъ крест. Моск. губ. Посвященъ, благодаря стараніямъ Крючкова (см.) митрополитомъ Кирилломъ въ 1864. Малограмотный и безтактный А. неудачно боролся съ А. Шутовымъ и въ 1870 былъ лишенъ сана; ум. въ 1880-хъ гг.

7) митрополитъ московскій и всея Руси. Хиротонисанъ изъ архіеп. полоцкаго въ 1572. Ум. въ 1581.

8) архимандритъ Муромскаго Спасскаго мон., расколоучитель XVII в. А. былъ близокъ съ первыми дѣятелями раскола и съ боярней Морозовой; его собственная роль, какъ дѣятеля и писателя, второстепенная. Онъ писалъ о перстосложеніи, послалъ челобитную царю Алексѣю Михайловичу съ указаніями на невѣрности въ исправленіяхъ книгъ при Никонѣ, прибавляя, что тѣ, кто не въ силахъ обличить невѣрности, ссылаются на царя, „яко у царя тако поють“. А. какъ бы приглашалъ царя вернуться къ старинѣ. А. былъ вызванъ на судъ собора 1666 г., принесъ покаяніе, но былъ сосланъ для исправленія въ Кирилловъ-Бѣлозерскій мон. (Мат. для ист. раскола, изд. Субботинымъ. Венгеровъ, I).

9) Нежило, знатный литовецъ, принявшій при Ольгердѣ православіе вмѣстѣ съ братомъ своимъ Кумцомъ (въ крещеніи Іоаннъ) и родственникомъ Круглицомъ (въ крещ. Евстафій). Языческіе жрецы требовали ихъ наказанія. Они были сперва заключены въ тюрьму, а потомъ повѣшены на дубѣ въ 1347 г. Намѣстъ ихъ казни былъ потомъ построенъ Свято-Троицкій монастырь въ Вильнѣ, гдѣ и находятся ихъ мощи. Всѣ трое причтены къ лику святыхъ.

10) Подольскій, инокъ XVII столѣтія, одинъ изъ ревностнѣйшихъ противниковъ исправителей книгъ — Діонисія архимандрита съ справщиками. Биографическихъ свѣдѣній о немъ никакихъ не сохранилось и объ А. приходится судить лишь по его сочиненіямъ, да по сочиненіямъ полемистовъ, главнымъ образомъ, по направленнымъ противъ него сочиненіямъ Іоанна Насѣдка. Извѣстно, что въ самомъ началѣ XVII в. пришелъ онъ, будучи уже старцемъ, въ Москву и принялъ участіе въ завязавшихся тогда спорахъ по поводу исправленія книгъ, главнымъ образомъ, по вопросу о словѣ „огнемъ“, выброшенномъ справщиками. Свои разсужденія по этому поводу А. собралъ въ одно большое сочиненіе „объ огнѣ просвѣтительномъ“. Оно не дошло до насъ, но, пужно думать,

въ свое время произведено впечатлѣніе. Іоаннъ Насѣдка написалъ отвѣдъ на трудъ А. Судя по излож. мыслей А. въ словѣ Насѣдки, можно думать, что 1) А., пренебрегая рукописями, вѣрилъ только авторитету печатныхъ книгъ, 2) Духа называлъ огнемъ, 3) силу св. Духа-огонь приписывалъ, какъ четвертый составъ св. Троицы, 4) говорилъ объ отдѣленіи отъ себя Духомъ благодати, 5) училъ объ особенномъ просвѣтительномъ огнѣ. А. не ограничивался письменнымъ изложеніемъ своихъ мыслей; онъ агитировалъ противъ справщиковъ на площадяхъ и рынкахъ. Изъ другихъ сочиненій А. извѣстны: 1) слово о многопотопномъ и прелестномъ пьянствѣ (отъ 1620 г.); 2) Слово о царствіи небесномъ и славѣ святыхъ (1626 г.). Оба эти слова напечатаны въ „Православ. Собесѣд.“ первое — съ 1862 г., второе — въ 1864 г.; 3) Посланіе къ нѣкому, заключающее въ себѣ 5 словъ: а) о чловѣчествѣ нравѣ, б) о прелестнѣмъ семѣ и видимомъ нами свѣтѣ, в) о чловѣческой плоти, г) о чести родителей своихъ и д) о пьянствѣ и блудѣ. Посланіе къ нѣкому только по рукописямъ (см. напр., „Слав.-русс. рукописи Ундольскаго“, стр. 379—380). По этимъ произведеніямъ видно, что А. явился образцовымъ ученикомъ западно-русской школьной мудрости. Въ одной изъ этихъ школъ онъ получилъ, вѣроятно, систематическое образованіе. Совершенно не отличаясь глубиной содержанія, слова А. представляютъ сплошную амплификацію, сдѣланную при помощи школьныхъ приемовъ. Но по тому времени А. стоялъ на уровнѣ современныхъ знаній. Это признаютъ его противники. Насѣдка говоритъ, что А. любилъ въ безмѣрныхъ и неприсугубныхъ проицати (за) сужденія и выражался о себѣ, что „никто убо совершенно противъ него грамматики и діалектики въ Россіи не знаетъ“. На этомъ основаніи А. принималъ участіе въ передѣлкахъ хронографа. Съ его именемъ связанъ одинъ изъ списковъ хронографа 1572 г. По отношенію къ А. интересно то, что ему поручено было написать по этому списку предисловіе или двоестрочіе. Оно напечатано у А. Н. Попова въ „Обзорѣ хронографовъ“, ч. II, стр. 242 и слѣд. Повидимому, А. былъ типичнымъ западно-русскимъ монахомъ, перешедшимъ въ Москву. Типичной чертой является и то, что онъ не отличался особыми нравственными достоинствами. О немъ см. Венгеровъ, I; Макарій, Исторія церкви, т. X; Филаретъ, Обзоръ; Скворцовъ, Дм. Діонисій Зобнинскій, архим. Троице-Сергіев. мон., Тверь 1890, стр. 274 и слѣд.

11) Радивилевскій, извѣстный проповѣдникъ XVII в. Учился въ 40-хъ годахъ въ Кіево-Могилянской коллегіи, былъ сначала архидіакономъ въ Черниговской каедрѣ, потомъ (1656) лаврскимъ проповѣдникомъ въ Кіевѣ, намѣстникомъ Кіево-Печерскаго монастыря (1671), нако-

нецъ (1683) игуменомъ Никольскаго кіевскаго монастыря. Ум. 10 декабря 1688 г. Кромѣ оставшихся въ рукоп. проповѣдей, самимъ А. изданы два сборника его рѣчей: „Огородокъ Маріи Богородицы“ (1676) и „Вѣнецъ Христовъ“ (1688). Хотя въ нѣкоторыхъ проповѣдяхъ А. стремился выражаться понятнѣе народу, но и по языку и по построенію проповѣди его составлены въ духѣ наставленій Іоанніа Галатова; онъ полны аллегорій, діалоговъ, сравненій и т. п. Интересны его слова „на рочину“ (въ годовщину) Петра Могилы и простое слово на посвященіе И. Гизеля въ архимандриты Печерскіе. См. Порфирьевъ, Истор. рус. словесн. (1881) ч. I, 627 стр.; М. Марковскій, Антоній Радивилевскій и проповѣди XVII в. (Кіевъ 1894).

12) въ мірѣ Андрей Стаховскій. Учился въ Кіевской академіи и въ 1701—1709 былъ намѣстникомъ каедры Черниговской и префектомъ черниговскаго коллегіума. Въ это время онъ издалъ „Зерцало отъ писанія божественнаго“ (1705), куда вошли проповѣди Іоанна Максимова и вирши самого А. Въ 1713 г. А. рукоположенъ въ епископы черниговскіе; въ 1721 назначенъ митрополитомъ сибирскимъ; въ Тобольскѣ онъ основалъ духовное училище. Ум. 27 марта 1740 г.

13) Андрей Иларіон. Шутовъ, второй изъ русскихъ старообрядческихъ архіереевъ. Род. около 1810 въ коломенскомъ уѣздѣ въ православной крестьянск. семьѣ. Въ концѣ 1830-хъ гг. перешелъ въ безпоповщину, записался въ цеховые и получилъ мѣсто казначея Преображенскаго кладбища въ Москвѣ. Прихожане вообще уважали Шутова, но была нерасположенная къ нему партія, съ вліятельнымъ безпоповцемъ Діемъ Алексѣевичемъ во главѣ; Шутовъ былъ заподозрѣнъ въ растратѣ денегъ и обидѣ одной дѣвицы, въ 1848 высланъ съ кладбища, удалился въ прусскіе скиты, а затѣмъ въ Бѣлой Кричицѣ перешелъ въ поповство и постргся, съ нареченіемъ А. Въ 1853 онъ былъ рукоположенъ митрополитомъ Кирилломъ во епископа владимірскаго. Софронію (см.) зарекомендовавшему себя поступками, противными церковнымъ правиламъ, приказано было удалиться въ его номинальную епархію — Симбирскъ, а на его мѣсто въ Москвѣ утвердился А. Выжуденный уступить первенство Софронію рѣшилъ основать въ Россіи отдѣльную іерархію, независимую отъ блжкриничской метрополіи. Чтобы положить конецъ смутамъ. А. издалъ окружное посланіе, подорвавшее довѣріе къ Софронію, а въ 1856 послѣдній былъ лишенъ епископскаго званія, что вновь подтверждено моск. освященнымъ соборомъ 1863; тѣмъ не менѣе Софроній продолжалъ самовольно епископствовать въ Приуральи и подчасъ успѣшно интриговалъ въ Москвѣ противъ А. Между тѣмъ А. приобрѣлъ огромное вліяніе, предѣлствуя въ возникшемъ, частью по его-же инициативѣ,

духовномъ освященномъ соборѣ или совѣтѣ (пѣчто въ родѣ синода), сосредоточившемъ въ Москвѣ высшую старообрядческую администрацію. Благодаря собору, дѣла церковныя и административныя стали переходить изъ рукъ мірянъ къ духовенству. Такая коренная ломка прежнихъ, вѣками сложившихся порядковъ, вызвала сильныя потрясенія во всемъ старообрядчествѣ. Появился рядъ сочиненій („Апокалипсисъ седмитоковый“, „О духовномъ антихриствѣ“ и др.), настойчиво проводившихъ мысль о наступившемъ уже царствованіи антихриста и о прекращеніи благодати священства, въ силу чего бѣлокрипцкая іерархія является ложною и еретическою. Въ концѣ 1861 дух. совѣтъ поручилъ извѣстному Ивану Ксенову (см.) составить „Окружное посланіе единыя, святаго, соборныя, апостольскія, древле-православно-каѳолическія церкви, въ назиданіе и предостереженіе возлюбленныхъ чадъ отъ нѣк. вредныхъ и нелѣпныхъ сочиненій“ (напеч. въ „Братскомъ Словѣ“ 1885, № 19 и 20 и отд. М. 1886). „Посланіе“, замѣчательное по блестящей эрудиціи автора и, по распоряженію дух. совѣта, облеченное въ значеніе обязательнаго исповѣданія вѣры, доказываетъ, что истинное священство Христова и приношеніе безкровной жертвы пребудетъ до дня суднаго, что это священство находится въ церкви велико-російской и греческой, а, слѣдовательно, и у старообрядцевъ, занимавшихъ его источникъ отъ грековъ въ лицѣ Амвросія. Въмѣстѣ съ тѣмъ посланіе доказываетъ, что, хотя старообрядцы пишутъ и производятъ имя Спасителя Ісусъ, и не Ісусъ, и не приѣмлютъ четвероконечнаго креста, но не могутъ относиться къ нимъ съ хуленіемъ. Общій смыслъ „Посланія“ — необходимость примиренія съ великоросійскою церковью и неосновательность раздора, вызваннаго исключительно клятвами собора 1667 и порицаніями старыхъ обрядовъ, сдѣланными пастырями господствующей церкви. „Посланіе“, какъ и слѣдовало ожидать, поколебало самыя основы поповщины и раздѣлило ее на враждебные лагеря окружниковъ и противооужниковъ (раздорники). Главнымъ врагомъ „Посланія“ явился выразитель мнѣній пастыря — Софроній; онъ обратился съ жалобой къ самому Кириллу и просилъ его для успокоенія умовъ прибыть въ Москву. Въ 1863 Кириллъ пріѣхалъ, и около него образовалась партія недовольныхъ „Посланіемъ“. Кириллъ считалъ пужнымъ до сужденія о „Посланіи“ предложить избрать особаго моск. архіепископа, вѣдающаго всю старообрядческую церковь въ Россіи, но, когда былъ избранъ А., то Кириллъ объявилъ, что самъ вступаетъ въ управленіе ею и издалъ опредѣленіе о признаніи „Посланія“ недѣйствительнымъ. Однако, окружники дѣйствовали такъ дружно, что заставили Кирилла уѣхать обратно; невольный онъ рукоположилъ для Москвы другаго епископа — тоже Антонія, из-

вѣстнаго подѣ именемъ А. Гуслицаго. Въ Москвѣ оказалось 2 епископа, но такъ какъ два равноправные епископа въ одномъ городѣ быть не могутъ, то между Антоніями — первымъ и вторымъ возникъ раздоръ, выразившійся и въ полемическихъ посланіяхъ, жадно читавшихся паствою. Раздорники, опираясь на Кирилла, добились грамотъ, по кот. А. первый и всѣ защитники „Окр. посланія“ подвергались отлученію и айаеми, какъ еретики, съ кот. не подобаетъ имѣть никакого сношенія, и кот. должны быть принимаемы въ общество противооужниковъ не иначе, какъ третьимъ чиномъ, т. е. чрезъ проклятіе своихъ ересей; Антонію второму предоставлялись права моск. епископа и повѣщалось ему учредить духовный совѣтъ изъ 3 іереевъ и 6 мірянъ, а такъ же поставить еще Пархіерея. „Окр. посланіе“ вновь предано проклятію на соборѣ 1864 въ Гуслицахъ и на соборѣ въ Бѣлой Криницѣ 1868. Но въ 1869 Кириллъ неожиданно перешелъ на сторону окружниковъ, а въ 1870 издалъ мирную грамоту, предававшую раздорниковъ отлученію. Съ этого времени пошло окончательное раздѣленіе окружниковъ и раздорниковъ. Попытки къ примиренію, дѣлавшіяся А., не привели ни къ чему. За то ему и его послѣдователямъ удалось установить автономію російской старообрядческой црк. Преемникъ Кирилла съ 1874 — митрополитъ Аѳанасій отрекся отъ какого бы то ни было давленія на рус. старообрядч. архіереевъ. Послѣдніе годы жизни А., помимо борьбы съ Антоніемъ вторымъ, продолжавшимъ называть себя архіепископомъ моск., ознаменовались полемикою со старообрядч. епископомъ казанскимъ Пафнутіемъ (см.), обвинявшимъ его въ самовольномъ измѣненіи чина богослуженія, галилейской ереси и т. д. Пространныя „Отзывы“, сдѣланные А., вѣроятно, не безъ участія лучшихъ буквалистовъ, отличаются крайней сдержанностью, изобилуютъ ссылками на первоисточники (Севаста Арменополя, Матѳія-правильника, Вальсамона, Зонару) и оставляютъ выгодное впечатлѣніе, благодаря незаурядной эрудиціи. А. ум. въ 1881, при чемъ впервые было допущено торжественное погребеніе старообрядческ. архіерея.

14) въ мірѣ Добрыня Ядрейковичъ, родомъ, вѣроятно, изъ знатныхъ новгородскихъ гражданъ. Около 1200 г. совершилъ паломничество въ Константинополь и оставилъ описаніе своего путешествія, или вѣрнѣе указатель константинопольскихъ святыхъ. Вернувшись въ Новгородъ, А. постригся въ Хутыномъ монастырѣ и въ 1211 г. былъ возведенъ въ Новгородскіе архіепископы. Въ 1219 новгородцы призвали прежняго архіепископа Митрофана; А. не уступалъ каедрѣ; дѣло дошло до митрополита и онъ назначилъ А. перемишльскимъ епископомъ. Въ 1225 г. А. вернулся опять на новгородскую архіепископію, съ которой добровольно

удалился въ 1228 г. въ Хутыпскій монастырь, но новгородцы взяли его оттуда и только черезъ два года отпустили въ монастырь. Умеръ А. въ 1238 г. и причтенъ къ лику святыхъ. Паломникъ А. напечатанъ Срезневскимъ по списку XVII в. въ „Свѣдѣнїяхъ о малоизв. и неизв. памятникахъ“ (Спб. 1876), а по списку XV в. Савваитовымъ (Путешествіе повгородскаго архіепископа Антонія въ Царьградъ. (Спб. 1872).

15) иеромонахъ Ярославскаго Спасскаго монастыря, между 1471 и 1473 гг. По порученію вел. князя московскаго Іоанна и митрополита Филиппа составилъ житіе благовѣрныхъ князей ярославскихъ Θεодора и сыновей его Константина и Давида. Сочиненіе А. внесено въ „Степенную книгу“, Никоновскую лѣтопись. Въ „Четьяхъ-Минейхъ“ Макарія напечатано подл 19 септ. Въ изложеніи А., желая достойнымъ образомъ выполнить порученіе князя, слѣдовалъ извѣстнымъ ему образцамъ агиографической литературы и, прежде всего, Пахомію Лоифету (см.). Этимъ объясняются многочисленные выписки и перифразы Пахомія. Изложивъ свѣдѣнія о кн. Θεодорѣ, извлеченныя изъ старой о немъ записи, А. прибавилъ повѣсть о смерти Батыя (опять же по Пахомію) и разсказъ объ отношеніяхъ къ ордѣ Θεодора. Благодаря послѣднему разсказу, не встрѣчающемуся въ лѣтописи. сводахъ, житіе Θεодора, составленное А., имѣетъ извѣстную историческую цѣну. Можно думать, что составленіе житія кн. Θεодора, отношенія котораго къ Ордѣ основывались только на „покорствѣ“, имѣло въ виду укрѣпленіе системы смиренія передъ татарами, системы, имѣвшей въ то время своихъ представителей и въ боярствѣ и духовенствѣ, на ряду съ Вассаномъ и Геронтиемъ, призванными къ борьбѣ съ татарскимъ игомъ. См. Филаретъ, Обзоръ, 116; Ключевскій, Житіе святыхъ, стр. 172; Венгеровъ, 1; Барсуковъ, Источники русской агиографіи, стр. 597—598.

Антонія орденъ (Антопіане, братья св. Антонія), монашескій орденъ, основанъ въ 1095 г., вначалѣ какъ свободный союзъ мїрянь для попеченія о больныхъ, богатымъ рыцаремъ изъ Дофинэ Гастонпомъ, въ память выздоровленія его сына отъ антонова огня (sacer morbus), въ 1297 г. папою Бонифаціемъ VIII признанъ, въ качествѣ братства, устроеннаго на началахъ правилъ Августина. Въ 1774 г. онъ былъ объединенъ съ маллтайск. орденомъ. Члены ордена носили черное платье съ голубымъ крестомъ въ видѣ буквы Т (Антопїевъ крестъ).

Антоновичъ, 1) Аѳиногенъ Яковлев. соврем. политико-экономъ. Род. въ 1848 г., въ Волинской губ., въ семьѣ священника. Окончивъ въ 1873 г. юридич. факультетъ кїевского унив., сейчасъ же занялъ, какъ доцентъ, кафедру политич. экономіи, статистики и законовѣдѣнія въ новоалександрий-

скомъ институтѣ сельск. хозяйства и лѣсоводства. Въ 1877 г. защитилъ магистерскую диссертацию: „Теорія цѣнности“ и былъ утвержденъ профессоромъ; тогда же напеч. свои лекціи („Курсъ политич. экономіи“, два вып.). Въ 1882 г. перешелъ въ кїевск. унив. доцентомъ полицейскаго права; кромѣ того, читалъ политич. экономію и статистику на кїевск. высш. женск. курсахъ. Въ 1883 г. за диссертацию: „Теорія бумажно-денежнаго обращенія и государственные кредитные билеты“ кїевск. унив. удостоилъ А. степени доктора полит. экономіи и статистики. Въ 1886 г. онъ издалъ обширный „Курсъ политич. экономіи“ (Кїевъ), затѣмъ „Курсъ госуд. благоустройства“ (Кїевъ 1890, 2 части). Кромѣ того, помѣстилъ рядъ статей въ „Труд. Вольно-Экон. Общ.“, „Запискахъ Новоалександр. Инст.“, „Журн. мин. госуд. имущ.“. Въ 1883—84 гг. редактировалъ „Кїевлянинъ“, въ 1887—92 гг.—„Кїевское Слово“, издававшуюся имъ же, при содѣйствіи С. Ю. Витте, умѣренно-консервативную газету промышленно-патріотическаго оттѣнка. Въ 1893—95 гг. А. былъ товарищемъ министра фин.; съ 1895 г. состоитъ чл. совѣта мин. нар. просвѣщенія. Научные труды А. отличаются большою тщательностью и сбивчивостью изложения; цѣльныя страницы до словно переходятъ изъ предыдущихъ страницъ въ послѣдующія; наконецъ, авторъ почти совершенно игнорируетъ русск. и иностр. спеціальныя литературы предмета за послѣднія 30 лѣтъ. Напримѣръ, въ „Теоріи цѣнности“ отведено обширное мѣсто изложенію взглядовъ Бастіа, тогда какъ ученію Маркса посвящено мимоходомъ двѣ странички. Образцы истинной науки А. находятъ преимущественно у давно почившихъ Кэри, Маклеода, Бастіа, Моллиари, перѣдко не идетъ дальше Ад. Смита и Шторха. Въ „Теоріи бум.-ден. обращенія“ онъ стоитъ одновременно и за, и противъ бумажныхъ денегъ, не одобряя ни изытанія изъ обращенія излишнихъ вынужденныхъ билетовъ, ни чрезмѣрнаго умноженія ихъ. По его словамъ, важно не количество бумажныхъ денегъ, а производительное ихъ назначеніе и употребленіе; новые выпуски кредитн. билетовъ, съ цѣлью оживленія промышленности и созданія полезныхъ предпріятій, могутъ даже возвысить цѣнность бумажекъ. Въ смыслѣ полезныхъ мѣръ А. не можетъ придумать ничего лучшаго, чѣмъ таможенный протекціонизмъ, допущеніе лажа на монету, организація сельско-хозяйств. и промышленно-предпринимательскаго кредитовъ и даже новые выпуски бумажныхъ денегъ для развитія промышленности. А. много говоритъ о необходимости „національной науки“, но опредѣленія ея не даетъ.

2) Владиміръ Бонифатьевичъ, докторъ русской исторіи, заслуженный профессоръ университета св. Владимира, изъ дворянъ Кїевской губерніи, род. въ 1834 г. Началь образованіе въ Одесской

2-й гимназіи, которую и окончилъ въ 1850 г. и поступилъ на медицин. факультетъ университета св. Владиміра (1850—1855 гг.). Перейдя затѣмъ на истор. филологич. факультетъ того же университета, окончилъ его въ 1860 г., затѣмъ недолго состоялъ кандидатомъ-педагогомъ по латинск. языку при Кіевской 1-й гимназіи, въ 1862—1865 гг. преподавалъ въ Кіевскомъ корпусѣ, всеобщую исторію. Съ 1863 г. откомандированъ для занятій во временную комиссію для разбора древнихъ актовъ, гдѣ въ 70-е годы (до 1880 г.) исполнялъ должность главнаго редактора. Въ 1870 г. удостоенъ степени магистра Русск. исторіи, въ 1878 г. доктора. Состоитъ членомъ многихъ ученыхъ обществъ, былъ депутатомъ отъ Кіевского университета на русскихъ археологическихъ сѣздахъ и въ 1880 г. на 9-мъ археологическомъ сѣздѣ въ Лиссабонѣ. Нынѣ почти исключительно посвятилъ себя изученію археологіи юга Россіи. Выдающіеся среди многочисленныхъ трудовъ проф. А. слѣдующіе: Исслѣдованіе о казачествѣ (1863), О происхожденіи шляхетскихъ родовъ въ юго-запад. Россіи (1867), Послѣднія времена казачества на правой сторонѣ Днѣпра (1868, маг. дис.), Исслѣдованіе о городахъ въ юго-запад. Руси (1869), Исслѣдованіе о крестьянахъ (1870), Объ Уніи и состояніи православной церкви въ XVII и XVIII вв. (1871), Исслѣдованіе о гайдамачествѣ (1876), Очеркъ исторіи вел. кн. Литовскаго (докт. дис.), Кіевъ, его судьба и значеніе, О промышленности юго-запад. края въ XVIII ст. Древности юго-запад. края, Раскопки въ странѣ Древлянъ, Мат. для Арх. Россіи 1893 г., О курганахъ юго-запад. края, О дѣбровскихъ пещерахъ каменнаго вѣка и мп. др. Онъ же составлялъ и редактировалъ сборникъ „Историческіе дѣятели юго-западной Россіи въ біографіяхъ и портретахъ“. Проф. А. извѣстенъ еще изданіемъ историческихъ матеріаловъ (до 20 изд.), изъ которыхъ важнѣйшіе: 7 томовъ архива юго-запад. Руси, Историческія пѣсни малорусск. нар. (совмѣстно съ М. П. Драгомановымъ), Записки Станислава Освѣцина, Сборникъ лѣтописей, относящихся къ исторіи южной и запад. Россіи, и мп. др.

3) Максимъ Алексѣевичъ, современный писатель. Родился 27 апр. 1835 г. въ Бѣлопольѣ Харьковской губ. Образованіе получилъ въ харьковской семинаріи, гдѣ учебная часть была поставлена неудовлетворительно; особенно плохо преподавались точныя науки. Но вѣянія эпохи проникли уже и въ семинарію; семинаристы заинтересовывались общественными вопросами, вели о нихъ долгія бесѣды и зачитывались Бѣлинскимъ, съ которымъ впервые познакомилъ ихъ преподаватель русской словесности Черняевъ, — единственный изъ семинарскихъ педагоговъ, оставившій въ А. хорошія воспоминанія. Въ Спб. духовной акад., куда затѣмъ

перешелъ А., господствовалъ схоластическій духъ; лучше другихъ были профессора Чистовичъ и Карловъ. Но послѣдній, при всей глубинѣ своихъ философскихъ знаній, и не пытался даже бороться съ академическими воззрѣніями, провозглашавшими непогрѣшимость средневѣкового тезиса: philosophia—ancilla theologiae (философія — только прислужница богословія). Но время — время начинавшейся ломки дореформенныхъ понятій и строя — не могло не повліять на міровоззрѣніе студентовъ: они ходили въ публичную бібліотеку, читали Бюхнера, Мошешотта, даже доставали Штрауса и Ренана. Съ этого же времени началось изученіе А. естествознанія, въ области кот. онъ впоследствии явился виднымъ дѣятелемъ и популяризаторомъ. Литературная дѣятельность А. началась такъ. Въ 1859 г. въ продажѣ на улицахъ Спб. появилось много мелкихъ юмористическихъ сборниковъ („Зубоскаль“, „Бардадымъ“ и пр.). Продавцы ихъ беззащитно приставали къ прохожему, заставляя его веселиться чуть не изъ подъ палки. Между тѣмъ съ церковныхъ кафедръ говорилось и въ духовныхъ журналахъ печаталось масса проповѣдей на тему: „Плачьте, о люди, день и ночь“. Тому и другому А. сдѣлалъ нѣкоторое противопоставленіе въ статьѣ, доставленной имъ въ редакцію „Современника“. Статья не была принята, но свѣжестъ мысли и авторскіе приемы поправилъ Добролюбову, который предложилъ А. написать что-нибудь другое, хотя бы тоже соприкасающееся съ богословіемъ, ему извѣстнымъ. Результатомъ явилась статья: „Что иногда открывается въ либеральныхъ фразахъ“ („Совр.“ 1859, X), съ началомъ, присоединеннымъ Добролюбовымъ, посвященная разбору книги Шапова о расколѣ. Съ этого времени началось сотрудничество А. въ „Современникѣ“, продолжавшееся вплоть до закрытія журнала. Въ 1861 г. появились статьи: „Современная философія“ (№ 2); „Два типа современ. философѣвъ“ (№ 4); „О гегелевской философіи“ (№ 8) — посвященныя разбору работъ С. С. Гогоцкаго и П. Л. Лаврова (особенно его переводу книги Гайма о Гегелѣ); „О почвѣ не въ агрономическомъ смыслѣ, а въ духѣ „Времени“ (№ 10), гдѣ А. явился первымъ застрѣльщикомъ ожесточенной борьбы, начатой „западниками“ „Современника“ съ „почвенниками“, „Времени“, а затѣмъ „Эпохи“. Со смертью Добролюбова А. сталъ во главѣ критическаго отдѣла „Современника“ и получилъ право вѣто относительно статей другихъ отдѣловъ. Имя А. сразу пріобрѣло громкую извѣстность. Ее обусловило бы уже одно то, что А. явился преемникомъ Добролюбова, но, кромѣ того, читателей неудержимо привлекали смѣлость и ядовитость обличеній и беспощадный анализъ молодого критика. Какъ смотрѣлъ на А. кружокъ „Современника“. — видно изъ словъ Чернышевскаго въ его „Полемическихъ красотахъ“: „Я мо-

гу чувствовать зависть только къ людямъ, которые моложе и свѣжѣе меня. Напримѣръ, къ г. А. Что-жь? развѣ я стану скрывать, что дѣйствительно завидую имъ, завидую съ отгѣнкомъ оскорбленнаго ихъ свѣжестю самолюбія, съ досадою опережаемаго. Понятно, что такой отзывъ еще болѣе укрѣпилъ въ публикѣ популярность А. Изъ дальнѣйшихъ его статей въ „Современникѣ“ отмѣтимъ наиболѣе крупныя: „Современная фізіологія и философія“ (1862, № 2, о Льюисѣ); „Асмодей нашего времени“ (ib. № 3); „О духъ Времени“ и „О г. Косицѣ, какъ наилучшемъ его выраженіи“ (№ 8); „Литературный кризисъ“ (1863, № 1); „Неуваженіе къ наукѣ“ (№ 3, по поводу „Нѣск. современныхъ вопросовъ“ В. Н. Чичерина); „Теорія происхожденія въ царствѣ животныхъ“ (1864, № 3, изложеніе книги Дарвина); „Современный романъ“ (ib. № 4, о „Взбаломученномъ морѣ“ Писемскаго и „Призракахъ“ Тургенева); „Литературныя мелочи“ (№ 7 и др., серия статей, тянувшихся и въ слѣд. году за подписью Посторонній сатирикъ); „Промахи“ (1865, №№ 2 и 4, полемика съ Писаревымъи Зайцевымъ); „Лжереалисты“ (тоже), „Надежды и опасенія. По поводу освобожденія печати отъ предварительной цензуры“ (№ 8); „Суемудріе Дня“ (№ 10). Особенное значеніе имѣеть „Асмодей“; авторъ, разбирая „Отцовъ и дѣтей“, нашель, что Базаровъ карикатура на молодое поколѣніе. Статья вызвала горячую отповѣдь Писарева, и началась знаменитая полемика „Современника“ и „Рус. Слова“, не прекращавшаяся вплоть до запрещенія обоихъ журналовъ. Особенную ѣдкость она получила въ „Литер. мелочахъ“ А. Когда на развалинахъ „Современника“ возникли обновлен. „Отеч. Записки“, то въ число ихъ сотрудниковъ не вошли ни А., ни другая крупная сила „Современника“—Ю. Г. Жуковскій. Оба они разошлись къ тому времени въ Некрасовъ, результатомъ чего явилась совмѣстная ихъ брошюра: „Матеріалы для характеристики современ. русск. литературы. Литературное объясненіе съ Н. А. Некрасовымъ“ (Спб. 1869), рисующая Некрасова, какъ писателя, полнаго двойственности. Брошюра эта надѣлала огромнаго шума, но большинство читающей публики было не на сторонѣ А.; появилась даже рѣзкая брошюра Н. Н. Рождественскаго: „Литературное паденіе гг. А. и Жуковскаго“ (Спб. 1869). Въ „Отеч. Зап.“ А—у отвѣчалъ Г. З. Елисеевъ, который вмѣстѣ съ М. Е. Салтыковымъ присоединились къ Н. А. Некрасову для совмѣстнаго веденія обновляемаго журнала. Эта полемика, исполненная рѣзкости, оттолкнула отъ А. именно тѣ литературныя группы, въ которыхъ онъ принадлежалъ по духу и воззрѣніямъ и надолго закрыла ему доступъ въ журналы этихъ группъ; въ другіе же А. самъ не захотѣлъ пойти (какъ то сдѣлалъ А. Н. Пыпинъ и Ю. Г. Жуковскій). Въ томъ же 1869 году А. помѣ-

стиль въ „Космосѣ“: „Единство физическ. и нравств. космоса“ (№ № 1 и 2) и рядъ статей подъ общимъ назв. „Журнально-научное обозрѣніе“. Вскорѣ А. почти оставилъ журналистику и занялся естествознаніемъ, особенно же геологіей. На этомъ поприщѣ онъ сдѣлалъ цѣнный вкладъ въ науку геологическимъ описаніемъ берег. Зап. Двины, разъяснившимъ между прочимъ въ значительной степени строеніе обширнаго поля девонскихъ отложеній сѣверо-западной Россіи, и ихъ параллелизмъ и соответствіе по времени девонскимъ отложеніямъ средняго отдѣла этой системы. Другія геологич. изслѣдованія А. относились къ изученію ледник. осадковъ Прибалт. края. За это время онъ тѣснѣе примыкалъ къ журналистикѣ лишь въ 1875—76, когда помѣщалъ въ „Тифлискомъ Вѣстн.“ блестящія по изложенію, полныя ироніи и сарказма „Петерб. письма“, и въ 1878 г., когда примкнулъ къ преобразованному изъ „Знанія“ журналу „Слово“. Здѣсь А. напеч.: „Современное состояніе литературы“ (№ 1); „Причина неудовлетворительнаго состоянія нашей литературы“ (№ 2); „Литературн. итоги славянскаго воа одушевленія и войны“ (№ 4). Но когда „Слово“ помѣстило направленную противъ „Отечеств. Записк.“ статью де-Роберти, не смотря на противодѣйствіе А., который былъ съ нею принципиально несогласенъ, онъ оставилъ редакцію. Наконецъ, въ 1881 г. возникъ на средства извѣстнаго богача Базилевскаго журналъ „Новое Обозрѣніе“ Здѣсь А. явился критикомъ и фелетонистомъ и помѣстилъ: „Вступленіе“ (№ 1); „Ежемѣсячныя очерки“ (№№ 1—3); „Мистико-аскетическій романъ“; по поводу „Братьевъ Карамазовыхъ“ (№ 3); „О реформахъ“ (№ 2); „Проф. Съченновъ о несвободѣ воли“ (№ 2). Но послѣ третьяго номера Базилевскій испугался направленія журнала и прекратилъ его. Изъ другихъ оригинальныхъ работъ А. отмѣтимъ: рядъ популярныхъ статей по естествознанію въ „Народн. чтеніи“ 1861—62 г., рядъ статей въ „Энциклоп. словарь“, издававшемся кружкомъ русск. писателей въ 1861—63 г.; политическ. статьи въ „Очеркахъ“ 1863 г. (А. завѣдывалъ отдѣломъ); „Геогностическ. очеркъ Зап. Двины въ предѣлахъ Витебск. губ.“ („Горн. журн.“ 1873, т. II); „Ледниковая гипотеза и ледниковыя явленія въ Финляндіи и Повѣнецкомъ уѣздѣ“ (ib. 1878, т. II); „Письмо въ редакцію“ („Молва“ 1879; важно для характеристики А., какъ откликъ литератора, хранящаго лучшія традиціи, вызванный появленіемъ пасквильной повѣсти „Д—ръ Самохвалова - Самолюбова“); „Пища и ея фізіологическое и обществен. значеніе“ („Откликъ“, сборн., изд. студентами Спб. ун. въ 1881); „Ледниковыя слѣды на о—въ Гохландъ и о поднятіи этого о—ва“ („Труды VI сѣзда естеств.“); „По поводу книги д—ра Шрадера: Сравнительное языковѣдніе и первобытная исторія“ („Русск. Мысль“ 1887, № 12); „Ефреповскій

энциклопедическій словарь“ („Русск. Богатство“ 1892, № 1) и др. Кроме того, А. вмѣстѣ съ Н. А. Рубакинымъ, редактировалъ научный отдѣлъ обзора общедоступныхъ книгъ, составлявшягося бывш. комитетомъ грамотности. Имъ же редактированы отдѣлы естествознанія въ изданномъ кружкомъ петербургскихъ ученыхъ указателѣ систематическаго чтенія для самообразования. Въ 1896 г. издано А. обширное изслѣдованіе подъ назван. „Чарльзъ Дарвинъ и его теорія“, составляющее крупный вкладъ въ европейскую литературу объ англійскомъ естествоиспытателѣ. Въ 1897—1898 А. помѣстилъ нѣсколько статей въ „Русск. Мысли“, имѣющихъ характеръ мемуаровъ, и съ 1899 г. подъ его редакціей выходятъ „Сочиненія Е. И. Конради“ (т. I, Спб., 1899 г.). Очень обширенъ списокъ переведенныхъ А. и подъ его редакціей книгъ, представляющихъ собою цѣпный вкладъ въ общественное самосознаніе. Таковы: Гервинусъ, „Введеніе въ исторію XIX в.“ (Спб. 1864); онъ же, „Исторія XIX в. отъ времени Вѣнскаго конгресса“ (томы I—III и V—VI, Спб. 1862—88; первые III т. 2 изд. 1873—87); Грове, „Соотношеніе физич. силъ“ (Спб. 1866); Рохау, „Исторія Франціи отъ низверженія Наполеона I до возстановленія имперіи“ (Спб. 1866, два тома, вмѣстѣ съ Пыпинымъ); Вауеръ, „Исторія философіи“ (Спб. 1866); Пфейферъ, „Объ ассоціаціи. Настоящее положеніе рабочаго сословія, и чѣмъ оно должно быть“ (Спб. 1866, 2 изд. подъ назв. „Ассоціаціи“ 1872); Луи Блапъ, „Письма объ Англій“ (Спб. 1866—70, два тома); Юмансъ, „Новѣйшее образованіе. Его истинныя цѣли и требованія. Сборникъ статей въ защиту университетскаго воспитанія“. Съ приложеніемъ „Рѣчи объ университетскомъ образованіи“ Милля (Спб. 1867, съ предисловіемъ А.); Уэвалъ, „Исторія индуктивныхъ наукъ“ (Спб. 1867—68, три т., вмѣстѣ съ Пыпинымъ); Эж. Тэню, „Парижъ и провинція 2 декабря 1851 г.“ (Спб. 1869, вмѣстѣ съ Пыпинымъ); Таксиль Делоръ, „Исторія второй имперіи“ (Спб. 1871); Луи Блапъ, „Исторія великой франц. революціи“ (Спб. 1871, изъ 12 т. былъ переведенъ только одинъ); Шерръ, „Историческ. характеристики и этюды“ (Спб. 1871); Роско, „Химія“ (Спб. 1873, 2 изд. 1879, 3 изд. 1889); Бальфуръ Стюартъ, „Физика“ (Спб. 1873); Петтенкоферъ, „Общедоступн. чтенія“ (Спб. 1873); Гейки, „Физич. географія“ (Спб. 1874); онъ же „Геологія“ (Спб. 1875); Вашингтонъ Ирвингъ, „Жизнь Магомета“ (Спб. 1875); Фостеръ, „Физиологія“ (Спб. 1875); Кл. Бернаръ, „Курсъ общей физиологіи“ (Спб. 1878); Дживоусъ Стенли „Основація науки. Трактатъ о логикѣ и научномъ методѣ“ (Спб. 1881); онъ же, „Элементарный учебн. логики, дедуктивн. и индуктивн.“ (Спб. 1881); Гексли, „Введеніе въ науку“ (Спб. 1881); Майеръ, „Звукъ. Рядъ простыхъ, занимательныхъ и не дорогихъ опытовъ, имѣющихъ предметомъ явленія звука. Для всѣхъ возра-

стовъ“ (Спб. 1881); онъ же Бернаръ, „Свѣтъ. Рядъ простыхъ etc.“ (Спб. 1884); Клеркъ Максуэль, „Матерія и движеніе“ (Спб. 1885); Лавеле, „Современ. социализмъ“ (Спб. 1882); Герцбергъ, „Исторія Рима“ (Спб. 1882—83, 2 т.) и др. Въ 1881—82 г. А. служилъ въ правленіи Либаво-Роменской ж. д., съ 1883 г. въ госуд. банкѣ, нынѣ занимаетъ мѣсто инспектора госуд. сберегательныхъ кассъ.

4) Платонъ Александровичъ, род. въ 1812 г., воспитывался въ Новгородъ-Сѣверской гимназіи и Московскомъ университетѣ. Изъ университета посланъ былъ рядовымъ на Кавказъ. Въ 1839 произведенъ въ офицеры и скоро выдвинулся по службѣ; былъ керченскимъ и одесскимъ градоначальникомъ. Въ 1866—1880 гг. былъ попечителемъ Кіевскаго учебнаго округа и оставилъ добрую память, благодаря своей гуманности; особенно заботился онъ объ учащихъ изъ недостаточныхъ слоевъ общества. Скончался 8 дек. 1883 г.

Антоновка, сортъ яблокъ (см.).

Антоновъ, 1) Александръ Васильевъ, поэтъ-самоучка, род. въ г. Рязани въ 1825 г. Происходить изъ купеческ. семьи. Образованія почти никакого не получилъ, но съ раннихъ лѣтъ пристратился къ чтенію. За написанную по случаю коронаціи имп. Александра II оду получилъ высочайшую благодарность и медаль въ 1856 г. И съ этихъ поръ писалъ стихи, посвящая ихъ Высочайшимъ особамъ, за что удостоивался Высочайшей благодарности. Это обстоятельство способствовало популярности А. въ Рязани, гдѣ въ 1869 г. онъ былъ избранъ городскимъ головой. Имъ изданы были: „Стихотворенія“, „Басни и эскизы“, выдержавшіе 5 изд., драма „Конецъ—дѣлу вънецъ“ и „Ода въ воспоминаніе для св. Коронаванія“.

2) Егоръ, выдающійся проповѣдникъ противъ раскола. Крестьянинъ Тверской губ., 1867 г. перешелъ въ расколъ, сталъ единовѣрцемъ, служилъ въ канцеляріи единов. московск. архіерея Шутова. Въ 80-хъ гг. подалъ Шутову „Тринадцать вопросовъ“, въ которыхъ излагалъ свои сомнѣнія въ единов. ученіи. Затѣмъ вернулся къ православію. Нынѣ завѣдуетъ единовѣрческой книжной лавкой и состоитъ бібліотекаремъ бывшей Хлудовск. бібліотеки въ Московскомъ Никольскомъ единовѣрческомъ монастырѣ.

Антоновъ огонь, мед., см. гангрена.

Антонолини, композиторъ, придворный капельмейстеръ, талантливый дирижеръ русскаго опернаго театра и преподаватель пѣнія въ театральномъ училищѣ въ Петербургѣ. Поступивъ на службу въ самомъ началѣ царствованія Императора Павла I (слѣд. около 1796 года) и состоя на пей одновременно съ К. Кавосомъ (1775—1840), А., итальянецъ родомъ, не мало иструдился на пользу опернаго дѣла въ Россіи. Помимо прохожденія оперныхъ партій съ артистами, А. приходилось сочинять само-

стоятельно либо вмѣстѣ съ Кавосомъ оперы и балеты, а также сочинять или арраажировать кушлеты, хоры, танцы и т. д. къ водевилямъ, либо пригонять чужую музыку, а то и свою старую, къ новому тексту, словомъ проявлять дѣятельности, связанную въ эпоху царствованія Павла I и Александра I, эпоху едва ощутимыхъ зачатковъ русской музыки, съ обязанностями театральнаго капельмейстера. Къ самостоятельнымъ написаннымъ операмъ А. принадлежатъ: 1) Ломоносовъ или рекрутъ-стихотворецъ (набранные мотивы), опера-водевиль въ 3 д. (1814), 2) Желтый Карло, волш.-комич. опера въ 3 д., либретто кн. Шаховскаго (1815), 3) Харачунъ или старинный диковинки, волш.-комич. предст. въ 3 д. (1816), 4) Кристикъ въ Сералѣ (пер. съ франц.) въ 1 д. затѣмъ имъ написана 5) ораторія „Страшный судъ“. Вмѣстѣ съ Кавосомъ написаны: 6) Добрыня Никитичъ или страшный замокъ, волш. опера въ 3 д. (1818) 7) Семела или мщенье Юноны, мнѳол. пьеса въ 1 д., перед. по Шиллеру Жандромъ, съ хорами и балетами (1818) 8) Жаръ Птица или приключеніе Ивана Царевича, волш. опера въ 3 д. (1822); 9) Мирослава или Костеръ Смерти, опера, либретто Шелехова (1827). Вмѣстѣ съ Кавосомъ, Мелюлемъ и Николо написана: 10) Геній Итурбель или 1000 лѣтъ въ двухъ дняхъ виары Гаруна, опера въ 3 д., либретто Р. М. Зотова (1823). Изъ балетовъ А. написалъ музыку къ слѣдующимъ: 11) Калифъ Багдадскій или приключеніе молодости Гарунъ-аль-Рашида, соч. Дидло, въ 2 д. (1818); 12) Хензи и Тао или красавица и чудовище, соч. Дидло, въ 4 д. (1819); 13) Кора и Алонзо или дѣва солнца, героич. балетъ въ 5 д., соч. Дидло (1820); 14) Алъцеста или сошествіе Геркулеса въ адъ, героич. балетъ въ 5 д., соч. Дидло (1821); 15) Коланди и Моргана, героич. волш. балетъ въ 5 д. (вмѣстѣ съ Кавосомъ) (1821). А. писалъ также музыку на балеты сочиненія И. И. Валберга (Льсогорова). Онъ умеръ въ началѣ 20-хъ годовъ, оставивъ семью необезпеченной (въ апрѣлѣ 1824 г. состоялся концертъ въ пользу его вдовы и малолѣтнихъ дѣтей). Партитуры почти всѣхъ его произведеній хранятся въ нотной конторѣ Императорскихъ С.-Петербургскихъ театровъ. Значенія музыка А. въ настоящее время не имѣетъ. Сынъ его Улиссъ (1819—1887) состоялъ также на службѣ Императорскихъ театровъ въ качествѣ пѣвца.

Антонъ (сокращеніе латинск. Antonius):

1) А. Бурбонскій съ 1555 номинальный король Наварскій, род. 1518, ум. 1562, старшій сынъ герцога Карла Вандомскаго и Жанны д'Альбрэ, дочери и наследницы Генриха II Наварскаго, отецъ Генриха IV, короля Французскаго. А. былъ, вмѣстѣ со своимъ братомъ Людовикомъ Кондэ, главой гугенотско-бурбонскаго союза противъ Гизовъ; былъ арестованъ и освобожденъ лишь по смерти Франсуа II

(1560). А. сдѣлался главнымъ намѣстникомъ государства; ложными обѣщаніями былъ привлеченъ къ католическому триумвирату герцога Франсуа Гиза, коннетабля Монморанси и маршала Сентъ-Андрэ, и сражался противъ гугенотовъ. Умеръ отъ раны, полученной при осадѣ Руана. См. Ruble, Antoine de Bourbon et Jeanne d'Albret (1831—86).

2) А. Ульрихъ герцогъ Брауншвейгъ-Вольфенбюгельскій, третій сынъ герцога Августа и принцессы Доротеи Ангальтъ-Цербстской, род. 1633, ум. 1714, съ 1685 соправитель своего брата Рудольфа Августа, а послѣ его смерти (1710) самостоятельный правитель; открыто перешелъ въ католицизмъ; былъ большою любителемъ наукъ и искусствъ, самъ написалъ много духовныхъ пѣсенъ, а также два романа.

3) А. Ульрихъ принцъ Брауншвейгскій, второй сынъ Фердинанда Альберта, герцога Брауншвейгъ-Беверскаго, род. 1714, ум. 1776. По желанію импер. Анны Иоанновны, въ 1733 прибылъ въ Россію и былъ обвиняемъ съ племянницей императрицы Анной Леопольдовной (см.). Однако ни его, ни его супругу не допускали до дѣлъ правленія, и Биронъ былъ назначенъ регентомъ за малолѣтствомъ сына А. Иоанна. Когда А., послѣ смерти Анны Иоанновны, оказался замѣшаннымъ въ заговорѣ противъ Бирона, регентъ лишилъ его всѣхъ военныхъ должностей и грозилъ выслать изъ Россіи. По смерти Бирона, регентша Анна Леопольдовна, супруга А., возвысила его въ санъ генералиссимуса. Но въ 1741 Анна была свергнута и вмѣстѣ съ мужемъ и дѣтьми заключена въ рижскую крѣпость, затѣмъ переправлена сначала въ Донамонде, а потомъ въ Холмогоры, гдѣ и умерла (1746). Екатерина II, вскорѣ послѣ своего восшествия на престолъ, предложила А. оставить Россію, но безъ дѣтей, которымъ она, по политическимъ причинамъ, не могла дать свободу. Но А. предпочелъ заключеніе вмѣстѣ съ дѣтьми. Онъ былъ почти слѣпой. Въ 1764 г. въ Шлиссельбургской крѣпости умеръ его сынъ Иоаннъ Антоновичъ (см.). Остальныхъ дѣтей его, наконецъ, выпустили на свободу (1780). Екатерина II назначила имъ ежегодное содержаніе и отправила ихъ въ Горзенъ въ Ютландію, гдѣ они тихо окончили жизнь. См. Brückner, Die Familie Braunschweig in Russland (1876).

4) А. Клеменсъ Теодоръ, король Саксонскій, второй сынъ курфюрста Фр. Христ. Саксонскаго и Маріи Антоніи Баварской, род. 1755, ум. 1836, былъ сначала предназначенъ для духовнаго званія и до вступленія на престолъ велъ уединенную жизнь въ замкѣ Везенштейнѣ, гдѣ занимался генеалогическими изслѣдованіями, музыкой и религіозными упражненіями. А. былъ женатъ на Маріи Каролинѣ Антоіи Сардинской, которая въ слѣдующемъ же году умерла бездѣтною, затѣмъ на Марію

Терези Тоскапской, дочери имп. Леопольда II, отъ которой имѣлъ 4 дѣтей, умершихъ въ дѣтствѣ. Когда А. (1827), на 72 году жизни, по смерти своего брата Фридриха Августа I, былъ призванъ на саксонскій престолъ и заявилъ, что намѣренъ царствовать въ духъ умершаго брата, то этимъ возбудилъ сильное желаніе реформъ въ саксонскомъ образѣ правленія. Предпочтеніе, отдаваемое А. католицизму, превращеніе власти со стороны придворнаго духовенства и покровительство, оказываемое министромъ Эйнзиделемъ лицемѣрной ортодоксіи увеличили общее неудовольствіе, открыто разразившееся, наконецъ, въ 1830 г. Для успокоенія умовъ А. назначилъ своимъ наслѣдникомъ и соправителемъ принца Фридриха Августа, сына своего брата Максимилиана, такъ какъ послѣдній отказался отъ престола.

Антонъ Траверси, историкъ, см. *Траверси Антонъ*.

Антоно, гл. гор. принадлежащей теперь Абиссиніи области Шоа, въ дождливое время резиденція Менелика II. Жители (галла, мгара) заим. торговлей медомъ, тканьями, стеклянными издѣліями и др., сѣютъ ячмень, бобы, пшеицу.

Антофагаста, чилийская, прежде до 1879 г. принадлежавшая Боливіи, область, пересекаемая тропикомъ, прилегающая съ запада къ Тихому океану, съ востока къ Боливіи и Аргентинѣ; имѣетъ площ. въ 187,000 кв. клм. и 35,851 ж. (1892). Кордильеры съ многими вулканическими конусами до 6000 м. высоты образуютъ с.-в. границу области и дѣлятъ ее на двѣ неравныя части. У с. границы А. протекаетъ единственная рѣка Ріо Лоа; вся остальная страна совершенно сухая; только у прибрежья падаютъ обильные дожди. Богатство страны въ ея серебряныхъ Караколскихъ рудникахъ, также золота, свинца и мѣди. Но еще болѣе страна славится залежами селитры и буры, подавшими поводъ въ 1879 г. къ войнѣ между Боливіей и Чили, несчастно окончившейся для первой. Двѣ ж. д. прорѣзаютъ страну — одна отъ гавани Мехильона и города А. ведетъ въ Боливію, другая отъ приморской гавани Талталь къ солинянымъ конямъ. Гл. г. А. при заливѣ Морепа подъ 23° 40' ю. ш. имѣетъ значительную торговлю и 7588 ж. (1885).

Антрагалюль (C₁₄H₈O₅), триоксиптрахионъ, изоморъ пурпурина, получается изъ галловой и бензойной кислотъ или изъ пирогалловой кислоты и ангидрида фталевой кислоты дѣйствіемъ крѣпкой сѣрной кислоты или же дѣйствіемъ хлористаго цинка на смѣсь фталеваго ангидрида съ галловой кислотой. Онъ образуетъ оранжево-красныя иглы, плохо растворяющіяся въ водѣ, лучше въ спиртѣ и эфирѣ, возгоняется при 290°, не плавясь, даетъ съ натріевою амальгамой ализаринъ, а при накаливаніи съ цинковою пылью—антраценъ. А. служить въ красильномъ дѣлѣ.

Антракозиды (Anthracosidae). вымершая

группа двустворчатыхъ моллюсковъ, жившихъ во время девонскаго, каменноугольнаго и пермскаго періодовъ. Положеніе ея въ зоологической системѣ недостаточно точно опредѣлено; встрѣчаются какъ въ прѣсноводныхъ, такъ и въ морскихъ отложеніяхъ. Раковина по большей части тонкая, по внѣшнимъ очертаніямъ напоминаетъ нынѣ живущихъ уніопидъ (Unio), перловицъ и др. двустворчатокъ нашихъ прѣсныхъ водъ. Замокъ раковины А. очень простаго устройства съ слабо выраженными зубцами или вовсе беззубый. Очень распространены въ русскихъ пермскихъ отложеніяхъ, гдѣ мѣстами являются единственными остатками животной жизни.

Антракометръ, снарядъ для измѣренія количества содержащейся въ воздухѣ углекислоты.

Антраконитъ, известковый шпатъ, мраморъ и другія известняковыя породы черныхъ и бурыхъ цвѣтовъ, проникнутыя болѣе или менѣе углестыми и смолистыми веществами и издающія при разбиваніи характерный пригорѣлый запахъ (пахучій известнякъ).

Антракотеріи (Anthracotherium), вымершія парнокопытныя млекопитающія, жившія въ нижнетретичныхъ (эоценовыхъ и олигоценовыхъ) отложеніяхъ Европы. По внѣшнему виду походили на свиней, но нѣкоторые виды достигали размѣровъ носорога. Удлиненный черепъ переходитъ въ выдающійся темянной гребень; конечности о четырехъ пальцахъ, изъ которыхъ наружныя слабѣе среднихъ; зубной аппаратъ близокъ къ свиному, хвостъ норовитъ.

Антрактъ (Entracte), междудѣйствіе, промежутокъ времени между актами театральнаго пьеса, введенный первоначально для того, чтобы дать нѣсколько времени отдыха актерамъ и не утомлять публику непрерывно напряженнымъ вниманіемъ. Въ древности, у грековъ, антракты, точно такъ же, какъ и акты пьесы, не существовали. Въ теченіе всего представленія сцена никогда не оставалась пустою и всѣ промежутки между явленіями или выходами дѣйствующихъ лицъ заполнились хоромъ. Дѣленіе пьесы на пять актовъ впервые появилось у римлянъ. Въ пьесахъ, такъ назыв., классическаго репертуара, при единствѣ мѣста и времени, антракты совершенно излишни и были введены только съ цѣлью отдыха актеровъ и публики. Въ современной драмѣ антрактъ имѣетъ болѣе значеніе и часто является средствомъ для возбужденія интереса къ пьесѣ, когда авторъ прерываетъ актъ на сильной, патетической сценѣ и въ слѣдующемъ актѣ оставляетъ зрителей въ теченіе нѣкотораго времени въ неизвѣстности о происшедшемъ во время антракта. Въ настоящее время въ антрактахъ, по пьесѣ, проходятъ мѣсяцы и даже десятии лѣтъ, и актеръ, играющій роль молодого человѣка въ первомъ актѣ, въ послѣднемъ—является уже стар-

цемъ. Лучшіе драматическіе писатели, не принадлежавшіе къ школѣ классицизма, — не знали антрактовъ и актовъ, и пьесы ихъ, напр., Кальдерона, Лопе-де-Веги или Шекспира, были раздѣлены на акты уже впоследствии. Въ прѣжнее время въ А. дѣлались публикѣ всевозможные анонсы (см.). Въ Итали А. часто заполняются балетомъ. Въ настоящее время, почти повсюду, во время А. играетъ специально приглашаемый для этого оркестръ.

Антрактъ (франц. entr'acte), небольшая музыкальн. произведенія, играемая между двумя актами какого-нибудь драматическаго произведенія или служащая вступленіямъ ко второму или слѣдующимъ дѣйствіямъ оперы. Къ превосходнѣйшимъ произведеніямъ перваго рода въ новѣйшей музыкѣ принадлежатъ антракты: къ

„Эгмонту“ Бетховена, „Спу въ лѣтнюю ночь“ Мендельсона, „Манфреду“ Шумана, „Клязю“ Холмскому“ Глинки и проч., могущіе служить образцами этого рода музыки. Оперные антракты находятся почти во всякой оперѣ. Къ А. принадлежатъ и *Intermezzo*, съ характеромъ А., введенные въ послѣдніе годы въ оперную музыку и исполняемые порой при поднятомъ занавѣсѣ (Mascagni — „Cavalleria rusticana“, Направникъ — „Дубровский“). Какъ исключеніе во всей музыкальной литературѣ, ко 2-му д. оперы „Бенвенуто Челлини“ Берлиоза написано имъ вступленіе въ широкой формѣ увертюры („Римскій Карнавал“).

Антрахиловая кислота (амидобензойная кислота) ($C_7H_5[NH_2]O_2 = C_6H_4NH_2COOH$), образуется при продолжительномъ кипяченіи индиго съ ѣдкимъ натромъ, при чемъ къ этой смѣси прибавляется немного перекиси марганца. Кристаллизуется въ тонкихъ ромбическихъ иглахъ или безцвѣтныхъ пластинкахъ, мало растворимыхъ въ холодной водѣ, но легко въ кипящей и спиртѣ, плав. при 144—145°

Антраробинъ ($C_{14}H_{10}O_3$) получается при нагрѣваніи ализарина съ цинковой пылью и амміакомъ; желтовато-бѣлый порошокъ, растворимый въ спиртѣ, но не въ водѣ, даетъ съ ѣдкимъ калиемъ бурый растворъ, который при взбалтываніи съ воздухомъ становится зеленымъ, затѣмъ синимъ и, наконецъ, фіалетовымъ, при чемъ образуется фіолетовый ализаринъ. Употребляется въ медицинѣ.

Антрахинонъ ($C_{14}H_8O_2$) получается черезъ окисленіе антрацена $C_{14}H_{10}$ азотной или хромовой кислотой; образуетъ желтыя иглы, трудно растворимыя въ спиртѣ и эфирѣ, нерастворимыя въ водѣ, возгоняющіяся, плавающія при 273°; нейтральной

реакціи; при 250° даетъ съ ѣдкимъ калиемъ бензойную кислоту, съ бромомъ при 160° дибромантрахинонъ ($C_{14}H_6Br_2O_2$), который даетъ при сплавленіи съ ѣдкимъ калиемъ ализаринъ. А. образуетъ съ азотной кислотой нитро-производныя, изъ которыхъ тринитро-антрахинонъ извѣстенъ подъ названіемъ алоэтиновой кислоты; съ концентрированной сѣрной кислотой — сульфокислоты, изъ которыхъ антрахинонъ-моносульфокислота ($C_{14}H_7SO_3NO_2$) представляетъ желтыя листочки и даетъ при сплавленіи съ ѣдкимъ калиемъ ализаринъ. См. *антраценъ*.

Антраценъ (отъ греч. anthrax, уголь) $C_{14}H_{10}$ образуется при восьма сильномъ

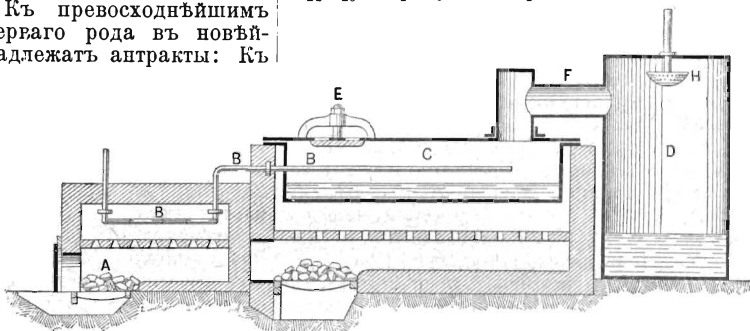

Аппаратъ для добыванія антрацена.

нагрѣваніи углеводородовъ и поэтому находится въ каменноугольномъ смолѣ и получается изъ той части тяжелаго каменноугольнаго масла, которая перегоняется при 270°. Послѣднее, такъ наз. антраценовое масло, застываетъ при охлажденіи въ зеленую массу, содержащую кромѣ А. еще другіе тяжелые углеводороды (фенантренъ, нафталинъ, хризенъ). Застывшіе углеводороды отдѣляются на фильтре-прессахъ отъ жидкихъ углеводородовъ, затѣмъ отжимаются на гидравлич. прессахъ и по измельченіи полученныхъ лепешекъ обрабатываются въ тепломъ мѣстѣ весьма легкимъ каменноугольнымъ масломъ или петролейнымъ эфиромъ для растворенія большей части стороннихъ примѣсей. Отжатый А. (50%) плавится въ плоскомъ чрепѣ С (см. рис.); черезъ расплавленный А. пускаютъ по трубѣ В, снабженной весьма многими мелкими отверстіями, струю пара, нагрѣтаго предварительно въ топкѣ А до 220—240°. Развивающіеся антраценовые пары увлекаются паромъ въ трубу F, а затѣмъ въ камеру D, гдѣ они встрѣчаютъ струи весьма мелкаго дождя, вытекающаго изъ сѣтки H; вслѣдствіе этого А. осаждается въ видѣ бѣлыхъ, иѣжныхъ таблечекъ. (E-ларь для загрузки чрена). Довольно чистый А. получаютъ выгонкой его вмѣстѣ съ поташомъ и известью, промывкой отгона сѣроуглеродомъ и перекристаллизаціей изъ бензола. А. образуетъ безцвѣтныя таблечки безъ запаха и вкуса; онъ раство-

имъ въ водѣ, трудно растворимъ въ спиртѣ, легче въ эфирѣ, бензолѣ и сѣроуглеродѣ, плавится при 213°, кипитъ при температурѣ нѣсколько высшей 360° и перегоняется безъ разложенія. Азотная или хромовая кислота превращаетъ А. въ антрахинонъ ($C_{14}H_8O_2$); а съ бромомъ А. даетъ дибромъ А. ($C_{14}H_8Br_2$), который отъ дѣйствія азотной кислоты легко превращается въ антрахинонъ. Сѣрная кислота образуетъ двѣ изомерныя дисульфокислоты и превращаетъ дибромъ А. въ дисульфодибромантраценую кислоту ($C_{14}H_8Br_2 \cdot 2SO_3$), которая при окисленіи переходитъ въ антрахинонъ дисульфокислоту. Последняя образуется также при непосредственномъ нагрѣваніи дибромъ — А. съ дымящейся сѣрной кислотой. При нагрѣваніи антрахинонсультфокислоты съ ѣдкимъ калиемъ получается ализаринъ. А. открытъ въ 1831 г. Дюма и Лораномъ въ каменноугольной смолѣ; Грѣбе и Либерманъ показали, что А. можетъ служить сырымъ матеріаломъ при добываніи ализарина. Ежегодная производительность чистаго А. составляетъ около 2.500,000 килогр. См. Auerbach, Das A. und seine Derivate (Берл. 1872); Schultz, Chemie des Steinkohlenteers (2 изд., ibid. 1886—90, 2 т.).

Антрацитъ, см. *каменный уголь*.

Антренъ (Anthrenus), жукъ, см. *кожеды*.

Антропреноръ (entrepreneur), лицо стоящее во главѣ театральнаго дѣла или арендующее театръ. Въ 1671 г. по повелѣнію царя Алексѣя Михайловича, въ Москву быть приглашенъ пѣмецъ Яганъ (Юганнъ) съ труппою актеровъ. Это и былъ первый А. въ Россіи. Слѣдующій А. былъ Сплавскій, игравшій въ Москвѣ въ 1679 г. Затѣмъ слѣдуютъ А. Юганнъ Кунштъ, приглашенный Петромъ I играть въ „Комедійной хранилѣ“ (1705 г.), Отто Фирштъ въ Петербургѣ, Максъ Фирштъ (сынъ перваго) въ 1717 г., приглашенный царевной Натальей Алексѣевной. Въ 1735 г. появляется А. оперной труппы изъ Италіи — Арайа и антр. балетной труппы Р. Фузано. Затѣмъ слѣдуетъ отмѣтить А. французской труппы Сериньи и пѣмечкой Сигмунда. Первымъ русскимъ А. является дѣятельный и талантливый Фѣдоръ Волковъ (см.), основатель русскаго театра. При Екатеринѣ II А. были: Книшперъ и Маттен. При Александрѣ I А. Мире получалъ ежегодное пособіе въ 25,000 р., какъ это практиковалось во Франціи. Въ настоящее время число А. въ Россіи весьма значительно, преимущественно въ провинціи, хотя и въ Москвѣ и Петербургѣ есть также выдающиеся А. Съ теченіемъ времени антреприза, т. е. веденіе театральнаго предпріятія однимъ лицомъ, сившимъ театръ и пригласившимъ актеровъ къ себѣ на службу, значительно уменьшилась, какъ количественно, такъ и въ отношеніи ея значенія. Часто А. являлось лицо, пре-

слѣдовавшее пѣли, немѣвшая ничего общаго съ искусствомъ, стремившееся къ паживѣ путемъ эксплуатированія служившихъ у него актеровъ. Введенная антрепризою система выдачи актерамъ авансовъ, при существованіи такихъ контрактовъ, по которымъ актеръ находился въ полной власти А., даетъ не мало печальныхъ фактовъ въ исторіи современнаго частнаго театра. Въ противовѣсъ такому явленію въ антрепризѣ, выступили такъ назыв. товарищества артистовъ, на артельныхъ началахъ. Эти товарищества увеличиваются съ каждымъ годомъ, являясь наиболее правильной организаціей театральнаго предпріятія (см. *театръ*). Болѣе или менѣ крупныя антрепризы новейшаго времени Сѣтова въ Кіевѣ, Одессѣ, Тифлисѣ и Харьковѣ, Медвѣдева, Яблочкина, Вабикова, Корша (въ Москвѣ) Вятскаго, Бородая, Блюменталь-Тамарина, Липской-Неметти (Спб.) и др.

Антреприза, см. *антрепренеръ*.

Антрерошъ (Entreeroches), селеніе въ швейцарскомъ кантонѣ Ваадъ, у котораго было начато въ XVII вѣкѣ оставшееся недоконченнымъ колоссальное сооруженіе по прорытію судоходнаго канала, долженствовавшаго связать системы Рейна и Роны

Антресоль (entre-sol), надстройка надъ этажемъ зданія или половинный этажъ. Иногда дѣлать высокую комнату на двѣ части путемъ настилки и верхняя часть окна нижняго этажа — служить окномъ для А. или же надъ пижнимъ этажемъ непосредственно надстраивается самостоятельный этажъ. А. весьма распространена, главнымъ образомъ въ дачныхъ строенияхъ и въ домахъ провинціальн. город.

Антретное разстояніе, у моряковъ разстояніе, определяемое на глазъ, глазомѣрно (антретно).

Антримъ, графство ирландской провинціи Эльстеръ, гранич. на с. и в. Сѣвернымъ каналомъ и Атлантич. океаномъ, простирается на з. до озера Лохъ-Не и вытекающей изъ него р. Баннъ; пл. 3084 кв. км. Вулканическое плато покрываетъ большую часть графства, достигая въ Тростанѣ 549 м.; спадаетъ со всѣхъ сторонъ крутыми, состоящими изъ базальтовыхъ столбовъ, скалистыми склонами (Giant's Causeway — шоссе гигантовъ) къ морю и плодородной долинѣ р. Баннъ. Народонаселеніе возросло до 428,128 жит., но весь приростъ населенія пѣликомъ поглощенъ Бельфастомъ. 34% всей поверхности занимаютъ пашни, 47,6% — пастбища, 0,9% — лѣса, 5% — торфяники и болота, 7,8% представляютъ пустынную гористую мѣстность. Продуктомъ горнаго производства является соль. Промышленность значительно развита, въ особенности пнявное и полотняное производства, въ меньшей степени хлопчатобумажное и шерстяное. Гл. г. Бельфастъ. Гор. Антримъ близъ озера Лохъ-Не, вѣкогда довольно значительный, имѣлъ въ 1891 г. 1500 жи.

Антрискусъ, лат. назв. купюра (см.).

Антроповъ, 1) Алексѣй Петровичъ, академикъ Импер. Ак. Худ., род. 17 марта 1716, ум. 23 июля 1795. Съ 15 л. обучался живописи у различныхъ мастеровъ и въ 1793 г. поступилъ въ качествѣ ученика въ канцелярію строений. Съ 1752 работалъ въ Кіевѣ надъ живописью въ церкви св. Андрея Первозванн., которая отстраивалась тогда по проекту гр. Растрелли. А. выполнены были самостоятельно образа иконостаса, росписанъ куполъ и стѣны. Изъ Кіева А. прѣхалъ въ Москву и здѣсь написалъ два плафона въ Головинскомъ дворцѣ Государыни. Въ Петербургѣ А. пріобрѣлъ славу портретиста, исполнивъ портретъ гостившаго въ Спб. грузинскаго царевича Теймураза. Существуетъ гравюра этого портрета, работы грав. Виноградова, съ рисунка А. Грекова. По желанію гр. Шувалова А. былъ приглашенъ въ Москву, на службу въ университетъ, при которомъ предполагалось открыть Академію Художествъ. Но Академія не была открыта и А. былъ назначенъ въ Синодъ, наблюдать за работами копировщиковъ икоонъ (ревизоръ иконописанія) съ окладомъ 600 р. въ годъ (по тому времени — очень много). Во время коронаціи Екатерины II. А. былъ въ Москвѣ и помогалъ Жапу Девелии писать коронаціонные эпизоды. Тамъ же А. написалъ и портретъ Императрицы въ натур. вел. въ бѣломъ платьѣ, въ порфирѣ, коронѣ и при регалияхъ. Портретъ хранится въ числѣ другихъ работъ А. въ Синодѣ. По манеру письма А. нѣсколько подражалъ портретисту Ротари. Изъ учениковъ А. впоследствии стали извѣстны Левицкій.

2) Лука Николаевичъ, драматическій писатель и беллетристъ. Род. въ Спб. 16 окт. 1843 г., ум. 14 сент. 1884 г. въ Москвѣ. Предки его были живописцы. Окончивъ въ 1863 г. Спб. университетъ первымъ кандидатомъ юридич. факультета, А. служилъ въ сѣверо-западномъ краѣ при Муравевѣ и Кауфманѣ. Но былъ въ 1824 г. высланъ Потаповымъ за корреспонденціи въ „Голосѣ“, обличающія сочувственное отношеніе новаго генералъ-губернатора къ полякамъ. Послѣ того онъ много бѣдствовалъ, живя мелкой газетной работой. Послѣдніе годы жизни А. былъ учителемъ желѣзнодорожнаго училища въ Либавѣ. Имъ написано: 1) Госпожа Брошель („Библиот. для чтенія“ 1865 г.), 2) Повѣсти Н. Дмитріева, 3) Спектакль любителей съ участіемъ Васильева, 4) Современная русская сатирич. журналистика, 5) Театральная замѣтка „Заря“, 6) „Обрывъ“, романъ Гончарова, 7) „Блуждающіе огни“ и др. въ 5 т. (1878 г.), 8) Ванька — ключникъ, 9) „Гордое сердце“ (комед.), 10) „Очаровательный сонъ“ (всѣ пьесы были литографированныя), 11) „Русскіе раскольники и англійскіе диссиденты“ („Русская Рѣчь“), 12) Рядъ газетныхъ статей и корреспонденцій въ „Голосѣ“ и „Московск.

Вѣдомостяхъ“. Газетныя и журнальныя статьи А. интереса не представляютъ. Нѣкоторыя достоинства имѣютъ его драмы, главнымъ образомъ „Блуждающіе огни“. Въ нихъ видно знаніе сцены и умѣнье пользоваться эффектами. Въ продолженіе 20 лѣтъ пьесы его не сходятъ съ репертуара столичныхъ и провинціальныхъ театровъ. Часто между мелодраматическ. сценами проскальзываютъ написанныя искренно, тепло и жизненно, такъ, напр., глубоко, трогательно и правдиво очерчены отношенія Макса и его жены въ „Блужд. огняхъ“. Да и вся фигура Макса типична и оригинальна. Одаренный блестящими способностями и рѣдкой привлекательностью онъ не выноситъ столкновенія съ прозой жизни, совершенно опускается и приписитъ несчастье всѣмъ окружающимъ. Тѣмъ не менѣе до конца пьесы публика относится съ полнымъ сочувствіемъ къ этому „Орленку“, въ которомъ даже въ паденіи чувствуется что-то возвышающее его надъ окружающей средой.

Антропогеографія, терминъ, первѣдо употребляемый для означенія отрасли географіи, занимающейся изученіемъ условій вліянія физической природы страны, климата и пр. на человѣческія племена, развитіе особенностей ихъ характера, быта, культурности и исторіи. Цѣлый рядъ писателей, начиная отъ Гиппократа до Бокля и Ратцеля, посвящали себя изслѣдованію этихъ вопросовъ. Ratzel, *Antropogeographie*. (Штуттг. 1882—91).

Антропоэойская формація, система и періодъ, синонимы — послѣ третичной (см.) или четвертичной геологической системы; названія, употребляемая для всей совокупности отложеній съ конца третичнаго періода до нашихъ дней и характеризующихся болѣе или менѣе ясными слѣдами существованія человѣка. Въ подраздѣленіяхъ этого періода еще господствуетъ значительное разногласіе между геологами, антропологами и археологами.

Антрополиты (андролиты), почти вышедшее изъ употребленія названіе могильныхъ остатковъ человѣч. тѣла, костей, зубовъ и пр.

Антропологическая школа въ уголовномъ правѣ. Во все времена народное воззрѣніе видѣло тѣсную связь между внѣшними особенностями человѣка и его душевнымъ складомъ и зародышъ ученія о физическихъ и умственныхъ особенностяхъ преступника можно найти еще въ греческой философіи. Въ текущемъ столѣтіи психіатрія смела многія проявленія преступности къ психическимъ ненормальностямъ, а выработка понятія „нравств. умопомѣшательства и въ особ. теорія насильственнаго вырожденія способствовали естественно-научному объясненію преступности. Дальнѣйшій толчокъ данъ былъ развитіемъ антропологій (работы Вирхова, Брока и др.), въ особенности краниологій. Изслѣдованіе черепа убійцы и мозга пре-

ступниковъ (Швекендикъ, М. Бенедиктъ) указало на пѣкоторыя отступленія отъ типа (атиши). Все это подготовило почву для итальянской А. ш., основателями и главными представителями которой являются итал. врачъ по первымъ болѣзнямъ В. Ломброзо, социалистскій депутатъ Энрико Ферри и предсѣдатель суда баронъ Гаро-жало: первый далъ антропологической теоріи естественно-научную основу, а послѣдніе два развили ее съ соціологической и юридической стороны. Несомнѣнной заслугой этой школы, нашедшей въ короткое время многочисленныхъ и усердныхъ адептовъ, является то, что она не ограничивается изслѣдованіемъ черепа и мозга преступника, а распространяетъ свои наблюденія на весь человѣчскій организмъ, и что она своимъ бурнымъ и подчасъ крикливымъ поведеніемъ привлекла вниманіе большой публики къ обсуждаемымъ ею вопросамъ. Ломброзо тѣмъ еще отличается отъ своихъ предшественниковъ, что установилъ особый преступный типъ и далъ ему естественно-научное объясненіе. Онъ не довольствуется открытіемъ ненормальностей, атипій, признаковъ вырожденія; для него homo delinquens — особая разновидность, выделяющаяся изъ genus homo своими физиологическими и анатомическими особенностями, хотя остается невыясненнымъ, можно ли найти признаки этого типа, сверхъ „врожденнаго преступника“ (delinquens natus), также и у преступниковъ другихъ категорій. Наряду съ констатированіемъ преступнаго типа, сторонники А. ш. выставляютъ гипотезу атавизма для его объясненія, хотя самъ Ломброзо въ послѣднее время пользуется ею все рѣже и рѣже. На основаніи этой гипотезы ученіе Ломброзо и его ближайшихъ друзей, насколько можно разобраться въ массѣ противорѣчій, представляется въ слѣдующемъ видѣ. Моральные дефекты, лежащіе въ основѣ преступности, имѣютъ своимъ источникомъ наследственность и атавизмъ (возвратъ къ предкамъ). Аналогичное явленіе можно пайти въ царствѣ животныхъ, гдѣ хищность, напр., нѣкоторыхъ собачьихъ породъ объясняется чертами, унаслѣдованными отъ волка и проявляющимися въ силу атавизма. Что нравственные дефекты, лежащіе въ основѣ преступности, составляютъ большую частью врожденную черту человѣка, доказывается тѣмъ, что зачатки преступной природы можно нерѣдко замѣтить уже у ребенка. Ломброзо старался также показать, что у преступниковъ средній объемъ черепа обыкновенно значительно меньше, чѣмъ у нормальныхъ и психически-больныхъ людей той же національности и расы. Наблюденія Ломброзо, что у преступниковъ особенно часто выступаютъ аномаліи въ развитіи черепа и мозга, подтверждаются изслѣдованіями Бенедикта и Флеша, а фонъ Бишофъ констатировалъ, что у преступника вѣсъ мозга значительно меньше, чѣмъ у

нормальнаго человѣка. Замѣчаемые у преступниковъ выдающіеся подбородокъ и покатыя лобъ обнаруживаютъ сходство съ животными. Характеристическими чертами преступнаго типа служатъ также, по мнѣнію Ломброзо, косоглазіе и обиліе волосъ на головѣ въ противоположность съ бородой. Чувствительность къ погодѣ у преступника больше, а къ боли меньше, чѣмъ у нормальнаго человѣка. Характеристическими чертами преступнаго типа Ломброзо считаетъ, далѣе, страсть къ татуированію, общую у преступниковъ съ первобытными народами, перевѣсъ правой половины мозга надъ лѣвой и связанное съ этимъ лѣвство, такъ часто встрѣчающееся у преступниковъ. Ломброзо обращаетъ особенное вниманіе на то, что въ мѣрѣ преступниковъ почти вовсе исчезаютъ расовыя отличія и этнологическіе признаки и что существуетъ тѣсная связь между духовной организаціей преступника и тѣмъ состояніемъ, которое врачи называютъ нравственнымъ умопомѣшательствомъ (moral insanity), а также съ эпилепсией и ея видами. Хотя преступникъ, по мнѣнію А. ш. имѣетъ много общаго съ умалишеннымъ, тѣмъ не менѣе онъ не съумасшедшій, а особый антропологическій типъ.

Критика этого ученія не представляетъ трудностей. Нѣтъ даже надобности вдаваться въ опроверженіе тѣхъ фактическихъ данныхъ, на которыхъ А. ш. строитъ свою теорію, какъ это сдѣлали Биссвангеръ, Гельдеръ, Рихтеръ, Бенедиктъ, Нѣке и др. въ особенности же Бэръ. Атавистическая гипотеза, мало симпатическая даже ученикамъ Ломброзо, тоже не имѣетъ принципиальнаго значенія. Состоятельность же или несостоятельность теоріи Ломброзо тѣлкомъ зависитъ отъ признанія или непризнанія преступнаго типа. Но допущеніе особой разновидности въ сферѣ genus homo, именуемой homo delinquens, несомнѣнимо съ тѣмъ фактомъ что понятіе о преступленіи обнимаетъ по современнымъ законодательствамъ разнообразнѣйшіе случаи, что даже убійство съ точки зрѣнія мотивовъ допускаетъ нѣсколько степеней, начиная съ „запальчивости и раздраженія“ и кончая корыстной цѣлью, что, стало быть, „преступникъ“ никоимъ образомъ не можетъ представлять единаго антропологическаго типа. Наука, дѣйствительно, вовсе отказалась въ настоящее время отъ преступнаго типа. Это доказываютъ лучше всего уголовно-антропологическіе конгрессы, изъ которыхъ Брюссельскій 1892 г. нанесъ сторонникамъ Ломброзо полное пораженіе. Остается только тотъ установленный Ломброзо фактъ, что преступники обнаруживаютъ многочисленныя т. н. дегенераціонныя признаки, изъ которыхъ можно заключить о наследственномъ вырожденіи индивидуума и, стало быть, о слабой силѣ сопротивленія, ему присущей. Но зато наибольшій интересъ приобретаетъ вліяніе соціальныя отношенія на развитіе

преступности. И действительно, признаніе большаго значенія за социальными факторами преступности составляетъ характерную черту противниковъ Ломброзо, стоящихъ подобно ему, на естественно-научной почвѣ при обоснованіи понятія о преступленіи (напр. Колаяни, Тардъ, Гарро, Алимена, Листъ и др.). См. Cesare Lombroso, *L'uomo delinquente in rapporto all'anthropologie, alla giurisprudenza ed alle discipline carcerarie*, 1889 (существуютъ переводы нѣм. и франц.); Ferri, *I nuovi orizzonti del diritto e della procedura penale*, 1884 (есть франц. перев.); Garofalo, *Criminologia*, 1891 (есть франц. перев.). Изъ противниковъ назовемъ: v. List, *Kriminalpolitische Aufgaben* (*Zeitschr. für d. gesamte Strafrechtswissenschaft*, 1889); Bär, *Der Verbrecher in anthropologischer Beziehung*, 1893; Näcke, *Verbrechen u. Wahnsinn beim Weibe*, 1894; Koch, *Die Frage nach dem geborenen Verbrecher*, 1894; Prins, *Criminalité et repression*, 1886; Tarde, *La criminalité comparée* 1886; Сергѣевскій, *Антропологич. направленіе въ изслѣдованіяхъ о преступленіи и наказаніи* („Юр. В.“ 1882, № 9); Вульффертъ, *Антропологопозит. школа уч. права въ Италиі.*

Антропология (*ἄνθρωπος* — человекъ, *λόγος* — знаніе, наука), въ обширномъ смыслѣ этого слова, обнимаетъ все ученіе о человекѣ, какъ въ физическомъ, такъ и въ психическомъ отношеніяхъ. Въ разныя времена, однако, рамки, включающія въ себѣ отдѣльныя области знанія о человекѣ, то расширялись, то суживались, и термину „антропология“ придавалось и дается различное значеніе, смотря по тому, смотрять ли на А. какъ на науку о человекѣ только съ его физической тѣлесной стороны, или включатьъ въ А. въ большей или меньшей степени изученіе психическихъ сторонъ человѣческой природы. Отсюда, терминъ А. самъ по себѣ не опредѣляетъ съ надлежащею точностью содержаніе сочиненія и изслѣдованія имъ озаглавленнаго. Аристотель, впервые употребившій это слово, главнымъ задачею А. ставилъ исключительно изученіе духовной стороны человекѣ. Психологическіе элементы въ изученіи человекѣ продолжали господствовать и въ средніе вѣка. Эпоха великихъ географическихъ открытій выдвинула вопросы о „господствующихъ“ и „подчиненныхъ“ расахъ. Появляются попытки своеобразной классификаціи рода человѣческаго, ставящія цѣлью оправдать господство и жестокости однихъ и поработеніе другихъ. Парацельсъ и позднѣе Перейра были типичными представителями того ученія, по котор. все человѣчество должно раздѣляться на двѣ рѣзко разнящихся между собою группы: „адамитовъ“ — потомковъ Адама, настоящихъ людей, европейцевъ, и „преадамитовъ“ — существъ, сотворенныхъ до Адама, представляющихъ собою какъ бы неудачныя попытки творенія, слѣд., не

постоящихъ людей, которыми „адамиты“ имѣютъ право пользоваться, какъ домашнимъ скотомъ, и даже, по своему усмотрѣнію, истреблять. Борьба съ этимъ ученіемъ рѣзко проявила себя у американцевъ въ вопросѣ о рабствѣ негровъ и закончилась все-таки признаніемъ человѣческихъ правъ за чернокожими рабами. Практическій жизненный интересъ, вызвавшій эту борьбу, породилъ впослѣдствіи обширную литературу по вопросу объ единствѣ или множественности человѣческаго рода. Идея единства человѣческаго рода нашла себѣ стойкихъ защитниковъ въ цѣломъ рядѣ крупныхъ ученыхъ (Юлиеръ, Кювье, Блументбахъ, Причардъ, І. Мюллеръ, А. Гумбольдтъ, Ламаркъ, Дарвинъ, Катрфажъ, Вэръ, Вирховъ, Бастианъ, Колльманъ, Ранке и др.) и въ настоящее время можетъ считаться господствующею въ наукѣ. Изученіе человекѣ съ точки зрѣнія естественной классификаціи началось только съ половины прошлаго столѣтія. Карлъ Линней (1707—1778), одинъ изъ величайшихъ естествоиспытателей XVIII стол., установившій въ своей „*Systema Naturae*“ естественнонаучную классификацію и введшій бинарную номенклатуру, первый сдѣлалъ попытку опредѣлить мѣсто человекѣ въ ряду другихъ органическихъ существъ и распредѣлить человѣчество по расамъ, полагая въ основу своей классификаціи признаки анатомическіе, физиологическіе, психологическіе и бытовые. За работами Линнея послѣдовалъ рядъ антропологическ. работъ на естеств.-научной почвѣ. Изъ нихъ эпоху въ развитіи А-ской науки составили труды Блументбаха: „*De generis humani varietate nativa*“ (1775) и „*Decades craniorum diversarum gentium*“ (1790—1820, 1828), положившіе собою начало болѣе точнымъ, основаннымъ частью на измѣреніяхъ, антропологическимъ методамъ. Труды эти также ставили человекѣ среди высшихъ представителей животнаго міра, хотя онъ и былъ выдѣленъ въ особую двурукую группу (*bimana*) въ отличіе отъ четырехрукой — (*quadrumana*) обезьяны. Такое раздѣленіе было принято и Кювье (1769—1832), изслѣдователемъ, долго тормовившимъ науку своимъ ученіемъ о постоянствѣ видовъ. Противникомъ воззрѣній Кювье явился Ж. С.-Илеръ, и возгорѣвшійся между ними горячій споръ объ измѣняемости видовъ въ животномъ мірѣ выдвинулъ на очередь капитальный вопросъ, завладѣвшій потомъ умами многихъ ученыхъ, — вопросъ о времени и формѣ происхожденія человекѣ. Хотя вопросъ этотъ, благодаря характеру времени, и сплетался перѣдко съ различными религіозными спорами и традиционными недоразумѣніями, тѣмъ не менѣе онъ вызвалъ рядъ крупныхъ работъ, во многомъ совершенно измѣнившихъ прежнія воззрѣнія на положеніе человекѣ въ природѣ. Таковыми являются прежде всего, сдѣлавшія переворотъ въ ученіи о человекѣ изслѣдованія

Ч. Дарвина, затѣмъ труды Гёксли, Лайеля, Гекеля, Катрфажа, Флуранса и др., выставившихъ положеніе, что человѣкъ, съ точки зрѣнія сравнительной анатоміи, эмбриологіи и палеонтологіи, стоитъ въ несомнѣнномъ родствѣ со всѣми прочими организмами. Что же касается вопроса о древности человѣческаго рода, то мнѣнія ученыхъ расходятся и до сихъ поръ. По Гекелю, человѣкъ могъ выработаться изъ человекообразяны „вѣроятнѣе всего къ концу третичнаго періода, слѣд., въ плиоценовую эпоху, а можетъ быть уже въ миоценовую, однако, можетъ быть, и лишь въ началѣ дилювіальной эпохи“. Лайель относитъ человѣка къ плиоценовой эпохѣ, Лёббокъ, Кингслей — къ миоценовой, Уоллесъ — къ эоценовой. Въ самое послѣднее время вопросъ этотъ снова дебатировался антропологами, благодаря находкѣ въ 1891—92 гг. голландскимъ д-ромъ Дюбуа на о-вѣ Явъ, въ плиоценовыхъ слояхъ, черепной крышки, двухъ коренныхъ зубовъ и бедренной кости, которыя онъ отнесъ къ виду, названному имъ *Pithecanthropus erectus*, по своимъ признакамъ среднему между антропоморфной обезьяной и человѣкомъ. Мнѣнія антропологовъ и зоологовъ раздѣлились на два лагеря: одни высказались въ пользу „обезьянности“ черепа (Вирховъ, Рапке, Вальдейеръ, Лушанъ), другіе — за принадлежность его человѣческой особи (Манувриэ, Турнеръ, Кеннингамъ, Мартинъ). Помню вопроса о происхожденіи человѣка, одной изъ главныхъ своихъ задачъ А. ставила всегда разрѣшеніе вопроса о классификаціяхъ рода человѣческаго. Здѣсь мы встрѣчаемъ поразительныя колебанія — отъ признаціи одной расы (Вергъ, Лундъ) до 150 и болѣе (Глиддонъ), — колебанія, происходившія въ зависимости отъ суммы тѣхъ признаковъ, которыя полагали различныя авторы въ основу своихъ классификацій. И хотя на практикѣ употребительнѣе другихъ классификаціи Блуменбаха (признающаго существованіе 5 человѣческихъ расъ: 1) блѣдой европейской, 2) блѣдно-желтой монгольской, 3) черной афрической, 4) мѣднокрасной американской и 5) каштановой малайской, тѣмъ не менѣе въ рамки этой классификаціи не укладываются многія новыя открытія, какъ въ этнографіи, такъ и въ доисторической антропологіи. А. до сихъ поръ не владѣетъ ни одной общепризнанной классификаціей человѣческаго рода. При вопросахъ о классификаціяхъ естественно выступилъ другой вопросъ — о методахъ антропологическихъ изслѣдованій. До 50-хъ годовъ этого столѣтія антропологическій типъ опредѣлялся преимущественно по, т. наз., „описательнымъ“ признакамъ, изъ которыхъ особое значеніе придавалось цвѣту кожи, цвѣту и формѣ волосъ и росту. Но недостаточность этихъ признаковъ, дававшихъ при томъ широкой просторъ субъективному впечатлѣніямъ изслѣдователей, должна была вызвать попытки болѣе точнаго и научнаго

изученія физическихъ особенностей человѣка. А. начала дѣлать значительныя успѣхи, когда она вступила на путь краниометріи (см.) и позднѣе — антропометріи. Установителемъ антропометрическихъ методовъ съ полнымъ правомъ можетъ считаться французскій ученый П. Брокá. Пользуясь особыми инструментами (метрами съ паугольниками, метрическими лентами, циркулями, различными гониометрами и пр.) для измѣренія окружностей, дугъ, диаметровъ и др. величинъ на человѣческомъ тѣлѣ и дополняя эти измѣренія фотографическими снимками, гипсовыми слѣпками, собираніемъ краниологическихъ коллекцій, образцовъ волосъ и пр., антропологи получили возможность характеризовать тѣ или иные физическіе признаки изучаемыхъ ими народностей съ значительною точностью. А. владѣетъ въ настоящее время громаднымъ запасомъ антропологическихъ данныхъ о различныхъ расахъ и племенахъ, позволяющихъ, при пользованіи статистическимъ методомъ, болѣе точно различать антропологическія разновидности. Усиленное движеніе съ 50-хъ годовъ по изученію физической организаціи человѣка выразилось въ основаніи въ различныхъ странахъ дѣлаго ряда антропологическихъ обществъ: Парижскаго — 1859 г., Лондонскаго — 1863, Московскаго — 1867, Берлинскаго — 1869 и др., специальныхъ антропологическихъ журналовъ: „L'Anthropologie“, „Revue d'Anthropologie“, „Archiv für Anthropologie“, „Journal of Anthropolog. Institute“, „Mitteilungen der anthropolog. Gesellschaft in Wien“, „Zeitschrift für Ethnologie“, „Centrablatt für Anthropologie“ и др., равно какъ научныхъ антропологическихъ съѣздовъ. Между послѣдними нужно указать на періодически собирающ. „Congrès Internat. d'Anthropologie et d'Archéologie préhistorique“, издающій цѣнные отчеты. Задачи А. не ограничиваются, однако, изученіемъ только физической организаціи человѣческихъ расъ и племенъ (соматическая антропология). Большинство ученыхъ вводятъ въ ея задачи также изслѣдованіе культуры человѣчества въ доисторическія времена, т. е. въ тѣ времена, о которыхъ мы не имѣемъ ни печатныхъ, ни письменныхъ извѣстій и о культурѣ которыхъ мы можемъ судить только по памятникамъ и случайно сохранившимся остаткамъ или по неяснымъ народнымъ преданіямъ и аналогичнымъ явленіямъ въ жизни нынѣ живущихъ примитивныхъ народовъ (доисторическая антропология). Но въ самое послѣднее время нѣкоторые ученые (напр., Нидерле), настаиваютъ на раздѣленіи задачъ, входящихъ въ кругъ изслѣдованія доисторическаго человѣчества, между антропологіей и археологіей. Съ этой точки зрѣнія, терминъ „доисторическая антропология“ долженъ быть употребляемъ для обозначенія науки, которая имѣетъ въ виду происхожденіе, развитіе и видоизмѣненія

человѣка въ доисторическія времена со стороны только тѣлесной.

Изученіе законовъ соотношеній между человѣкомъ и природою, сближающее антропологию и географію, съ недавняго времени стало задачею выдѣлившейся въ самостоятельную отрасль науки—„антропoгeографіи“. (см.) создателемъ которой является нѣмецкій проф. Фр. Ратцель, издавшій въ 1882 г. свой извѣстный трудъ „Anthropogeographie“. Нерѣдко А. смѣшиваютъ съ этнологіей; но это двѣ самостоятельныя науки, составляющія различныя стороны изученія человѣка. А. занимается естественною исторіей человѣка, физическимъ строеніемъ и свойствами человѣческихъ расъ; этнологія же имѣетъ дѣло съ племенами и народами въ томъ видѣ, какъ ихъ даетъ географія и исторія, и посвящена изученію матеріальной культуры, общественнаго строя, религіозныхъ воззрѣній и успѣховъ въ искусствахъ и наукахъ отдѣльныхъ націй и племенъ.

Ученые съ широкимъ пониманіемъ термина А. — выдвигаютъ впередъ еще со временъ Канта психическую А., какъ ученіе о духовномъ существѣ и проявленіи дѣятельности человѣческаго духа, разсматриваемыхъ съ естественнoисторической точки зрѣнія. Психологическая А. въ свою очередь распадается на общую и специальную въ примѣненіи къ проявленію духовной дѣятельности въ различнѣхъ рассахъ, племенахъ и народахъ; послѣдняя у пѣкoтoрыхъ авторовъ носитъ названіе сравнительной психологіи народовъ, въ свою очередь ведущей въ область сравнительнаго языкознанія, сравнительнаго ученія о религіяхъ, о развитіи народнаго быта, нравовъ и обычаевъ. Каптъ различаетъ физиологическую А., занимающуюся такими проявленіями человѣческаго духа, которыя завязаны отъ физической природы народовъ, ихъ темперамента, окружающей среды и пр., и прагматическую А., соотвѣтствующую исторіи культуры, т. е. ученію о постепенномъ развитіи познавательной, чувственной и общественной дѣятельности человѣчества вообще и отдѣльныхъ націй.

Слѣдуетъ указать затѣмъ на общественную А., представителемъ ученія которой является Кетле и его школа, занимавшая путемъ чисто статистическаго метода изысканіемъ средняго человѣка въ различнѣхъ проявленіяхъ, какъ физической, такъ и духовной природы. Результатами такихъ статистическихъ изысканій должны были явиться математическіе законы, управляющіе общественной жизнью человѣка, но выработавшіеся пока только въ довольно шаткіе выводы современной статистики. Остается прибавить нѣскольکو словъ о криминальной или уголовной антропологии, (см. выше) сущность ученія которой сводится къ утвержденію, что преступность лежитъ въ самой природѣ организмовъ. Ученіе о типѣ „врожденнаго пре-

ступника“ не пово; съ нимъ мы встрѣчаемся еще въ эпоху расцвѣта френологіи и физиогномики; но особенно широкое распространеніе и наиболѣе многочисленныхъ сторонниковъ оно приобрѣло, благодаря трудамъ въ этомъ направленіи туринскаго проф. Ломброзо и его послѣдователей — Ферри, Отоленги, Фригеріо, Бенедикта и др. Въ самомъ же началѣ ломбровoвскія идеи о „врожденномъ преступникѣ“ встрѣтили горячихъ противниковъ въ лицѣ такихъ авторитетныхъ ученыхъ, какъ Вирховъ, Ранке, Тошинаръ, Манувріэ, Бишофъ и др., и борьба за и противъ этого ученія продолжается и до настоящаго времени.

Въ Россіи первые труды по физическ. А. принадлежатъ акад. К. Э. Вѣру; затѣмъ А. была призвана къ жизни преимущ. Обществомъ Любителей Естествознанія, Антропологии и Этнографіи при Московскомъ университетѣ, основанный въ 1863 году по инициативѣ проф. А. П. Богданова, который, по справедливости, можетъ считаться отцомъ антр. науки въ Россіи, создавшимъ школу учениковъ и много содѣйствовавшимъ распространенію въ публикѣ антропологическихъ знаній и развитію самой антропологической науки. Въ 1863 г. была устроена названнѣмъ Обществомъ первая этнографическая выставка съ антропол. отдѣломъ, а въ 1879 г. специальная антропологическая выставка, изъ экспонатовъ которой основался погомъ Московскій антропологическій музей (антропологическіе музеи имѣются у насъ еще въ Петербургѣ, въ Академіи Наукъ, въ Военно-Медицинской Академіи — богатое собраніе череповъ; послѣдніе въ значительномъ числѣ имѣются также въ казанскомъ и харьковскомъ университетахъ). Въ Москвѣ, по мысли проф. Богданова, при участіи Антропологическаго Отдѣла назв. Общ. Естествоисп. учреждена впервые (въ 1880 г.) при университетѣ кафедра антропологии, занимаемая со времени ея основанія проф. Д. Н. Анучинымъ; послѣдній, выступившій еще въ 1876 г. съ своею первою антропологическою работою, является главнымъ представителемъ антропологической школы, основанной Богдановымъ. Московскимъ Антропологическимъ Отдѣломъ изданы 19 томовъ его „Трудовъ“, содержащихъ въ себѣ цѣлый рядъ дѣльныхъ антропологическихъ изслѣдованій, изъ которыхъ укажемъ на работы: Богданова, о курганныхъ черепахъ изъ различнѣхъ мѣстностей Россіи и о туркестапскихъ инородцахъ; Анучина, объ айнахъ, аномаліяхъ черепа и искусственно деформированныхъ черепахъ; Мечникова, о калмыкахъ; Покровскаго, о физическомъ воспитаніи дѣтей у различнѣхъ народовъ; Ивановскаго, о монголахъ; Гильченко, о кубанскихъ казакахъ и въсѣхъ разнѣхъ различнѣхъ племенъ Россіи; Харузина, о киргизахъ; Кельсѣева, о лопаряхъ; Элькинда, о полякахъ; Данилова, о населеніи Персіи; Назарова, о башкирахъ; Рождественскаго, о величинѣ головы человѣка;

Минакова, изслѣдованія волосъ; Воробьева, о великороссахъ и др. Значительно содѣйствовало развитію у насъ А. также Русск. Географич. Общество и его Кавказскій и Сибирскіе Отдѣлы, издавшіе труды: Анучина, о ростѣ мужского населенія Россіи; Майнова, о мордвѣ-эрдія; Геккера, объ якутахъ; Майнова, о тунгузахъ; Зеланда, о кара-киргизахъ; Паптюхова, о кавказскихъ народностяхъ и др. Въ Петербургѣ въ 1888 г. основалось при университетѣ Русское Антропологическое Общество, а въ 1893 г. — Антропологическое Общество при Военно-Медицинской Академіи. Послѣднія, благодаря проф. А. И. Таренцову, оказала большія услуги русской антропологін, поощряя представленіе антропологическихъ работъ въ качествѣ докторскихъ диссертаций. Изъ нихъ заслуживаютъ быть отмѣченными: Гильченко, объ осетинахъ; Никольскаго, о башкирахъ; Шендриковскаго и Поротова, о бурятахъ; Пайселя, о таранчахъ; Тварьяновича, объ армянахъ; Свицерскаго, о кумыкахъ и др. Въ общемъ, несмотря на значительное число антропологическихъ работъ и изслѣдованныхъ народностей, А. въ Россіи представляетъ еще очень широкое поле для изслѣдователей, остается еще очень много народностей, совершенно не изученныхъ въ антропологическомъ отношеніи.

Литература. Ch. Darwin, On the Origin of Species by means of natural selection (Лонд. 1859); его же, Descent of Man (Лонд. 1864); Quetetet, Sur l'homme et le développement des ses facultés (Пар. 1835); его же, Lettres sur la théorie des probabilités appliqués aux sciences morales et politiques (Брюсс. 1846); его же, Physique sociale ou essai sur le développement des facultés de l'homme (Брауншв. 1869); его же, Anthropométrie ou mesure des différentes facultés de l'homme (Брауншв. 1870); Ch. Lyell, Geological Evidence of the Antiquity of Man etc. (Лонд. 1873, 5 изд.); Ляйель, Геологическія доказательства древности чловѣка (Спб. 1864); Th. Huxley, Man's Place in Nature (Лонд. 1890, нов. изд.; Гёксли, О положеніи чловѣка въ ряду органическихъ существъ); К. Е. v. Baer, Vorlesungen über Anthropologie (Кенигсб. 1824); E. Häckel, Anthropogenie oder Entwicklung des Menschen (Лейпц. 1877); K. Vogt, Vorlesungen über den Menschen (Гиссенъ 1863); Is. G. St.-Hilaire, Histoire naturelle générale des règnes organiques (Пар. 1856); Waitz, Anthropologie der Naturvölker (Лейпц. 1859); P. Broca, L'ordre des primates (Пар. 1870); Д. Анучинъ, Антропоморфныя обезьяны и низшія расы чловѣчества въ „Природѣ“ (1874—75); P. Topinard, L'homme dans la nature (Пар. 1891); его же, L'Anthropologie (Пар. 1876; Топинаръ, Антропология, перев. подъ ред. П. И. Мечникова, Спб. 1879); его же, Éléments d'anthropologie générale (Пар. 1886); A. de Quatrefages, Histoire générale des races hu-

maines (Пар. 1887); J. Ranke, Der Mensch, (2 изд., 1894, выходитъ въ русск. перев.); Эд. Б. Тайлоръ, Антропология, перев. д-ра Ивина (2 изд., Спб. 1898); Э. Ю. Петри, Антропология (Спб. 1890 и 1895—1897); Fr. Ratzel, Anthropogeographie (Лейпц. 1882); A. Bastian, Vorgeschichte der Ethnologie (Берл. 1881); Лёббокъ, Доисторическія времена, перев. подъ ред. Д. Анучина (Москва 1876); Л. Нидерле, Человѣчество въ доисторическія времена, перев. подъ ред. Д. Н. Анучина (Спб. 1898); Г. Плоссъ, Женщина въ естествендѣніи и народовдѣніи, перев. под. ред. д-ра Рамма (Спб., Кіевъ, Харьковъ 1899); E. Schmidt, Anthropologische Methoden (Лейпц. 1888); Rathschläge für anthropolog. Untersuchungen auf Expeditionen der Marine въ „Zeitschrift für Ethnologie“ (1872, Г. IV); Руд. Вирховъ, Методы и задачи антропологии, перев. въ „Научн. Обзорѣніи“, 1895 г. (на нѣмецк. въ „Anleitung zu wissenschaftlichen Beobachtungen“ Dr. G. Neymayr'a); P. Broca, Instructions générales pour les recherches anthropologie (Пар. 1879; русск. перев. А. П. Богданова въ „Трудахъ“ Антропологич. Отд. О-ства Любит. Естеств., Антропология и Этнология); L. de Hoyos Sainz, Técnica Antropologica (Мадридъ 1893); P. Topinard, Instructions anthropométr. pour les voyageurs въ „Revue d'Anthrop.“ (1885, т. VIII); П. Лесгафтъ, О методахъ антропологич. изслѣдованія въ „Проток. Русск. Антропологии. О-ства“; журналы: „Archiv für Anthropologie“, „L'Anthropologie“, „Revue d'Anthropologie“, „Journal of Anthropol. Institute“, „Zeitschrift für Ethnologie“, „Mitteilungen der anthropologischen Gesellschaft in Wien“, „Centralblatt für Anthropologie, Archäologie und Urgeschichte“, „Труды Антрополог. Отд. О-ства Любит. Естеств., Антроп. и Этнол.“ и др.

Спеціально по психической А. см. Kant, Anthropologie in pragmat. Hinsicht. (собрание соч. 10 т.); Fries, Handbuch der psychischen A. (ена 1837—39, 2 т.); Fichte, A. als Lehre von der menschl. Seele (Лейпц. 1846); Tylor, Forschungen über die Urgeschichte der Menschheit (нѣм. изд. 1866); его же, Die Anfänge der Kultur, пѣм. изд., Антропология, русск. изд. 1882 г.; Henle, Anthropologische Vorträge 1876—90; большое число сочиненій Bastian'a, Lubbock'a и др.

Антропометрія (греч.), ученіе объ измѣреніяхъ пропорцій чловѣческаго тѣла, важное какъ въ области искусства, такъ и для различныхъ научныхъ дисциплинъ (антропологии, этнографіи). Первоначально такими измѣреніями занимались художники, въ частности Леонардо да Винчи и Дюреръ, съ цѣлью установить опредѣленную правильность („канонъ“) въ пропорціяхъ чловѣческаго организма; въ новѣйшее время метрическій методъ широко примѣняется антропологами и историками первобытной культуры (см. *чловѣкъ* и *че-*

penz). Франц. ученый Бертильонъ далъ А. практическое примѣненіе при распознаваніи (идентификаціи) рецидивистовъ-преступниковъ, при чемъ записываются для измѣреній такія части тѣла, которыя у взрослыхъ людей не мѣняются или претерпѣваютъ весьма незначительныя измѣненія. Сюда относятся: 1) длина и ширина головы; 2) длина лѣвой ноги, средняго пальца и мизинца лѣвой руки; 3) длина туловища и конечностей, рядомъ съ общимъ ростомъ; 4) длина вытянутыхъ въ длину рукъ; 5) высота и ширина лѣваго уха, и 6) длина лѣваго плеча. Измѣренія лѣвой стороны тѣла предпочтительно, какъ менѣе подверженныя измѣненіямъ; ростъ къ утру, послѣ продолжительнаго нахожденія тѣла въ горизонтальномъ положеніи, почти на цѣлый сантиметръ больше, чѣмъ вечеромъ. Результаты измѣренія наносятся на отдѣльныя карточки съ именемъ соответственнаго лица, раскладываемыя по опредѣленной системѣ (прежде всего по тремъ группамъ — большаго роста, средняго или малаго), и кромѣ того записываются въ книгу. Указанныя измѣренія даютъ до 177,000 комбинацій, число которыхъ возрастаетъ до четверти милліона, если, по Бертильону, прибавить еще семь оттѣнковъ цвѣта глазъ. Метрической методъ, дающей въ отношеніи идентификаціи рецидивистовъ гораздо болѣе удовлетворительные результаты, чѣмъ особые альбомы преступниковъ, предлагали примѣнить также при выдачѣ паспортовъ и проходныхъ свидѣтельствъ. Въ качествѣ важныхъ антропометрич. признаковъ выставлялись также измѣренія, при помощи примѣненія опредѣленныхъ составовъ, слѣдовъ босой ноги на паркетѣ и рукъ на стеклѣ и обояхъ и пр. Литературу см. при ст. *человѣкъ*.

Антропоморфизмъ (греч.), перенесеніе свойствъ человѣка на неизвѣстную людямъ область внѣчеловѣческаго, благодаря чему послѣдняя дѣлается доступною и понятною. Въ наиб. грубой формѣ А. проявляется, какъ олицетвореніе бездушныхъ предметовъ или явленій природы, наблюдаемое у дѣтей и въ миеологіяхъ, и состоящее, главн. образомъ, въ томъ, что за внѣшними предметами признается нѣкоторое соответствіе человѣческой волѣ, и въ ихъ соотношеніяхъ находятъ нѣчто подобное произвольнымъ дѣйствіямъ человѣка. Въ смягченной формѣ этотъ способъ воззрѣнія содержится даже въ обычномъ понятіи силы (напр., притягательная сила земли), и нѣкоторые философы не безъ основанія утверждаютъ, что вообще въ понятіи вещи мы въ существѣ дѣла мыслимъ лишь свое собственное я. Корни значительнаго большинства словъ (особенно глаголовъ) ясно даютъ видѣть антропоморфическое начало многихъ въ настоящее время чисто отвлеченныхъ понятій. Но особ. вниманія заслуживаетъ А. въ области религиозныхъ представле-

ній. Не имѣя прямого познанія о божествахъ или Богѣ, человѣческое мышленіе въ этомъ случаѣ всецѣло придерживается А. Философъ элеатской школы Ксенофанъ утверждалъ, что если бы животныя вообще могли имѣть представленіе о чемъ то выше — животномъ, то львы представляли бы своихъ боговъ въ образѣ львовъ, быки — въ образѣ быковъ и пр. Если человѣкъ смотритъ на внѣшнія проявленія своей природы (тѣло человѣка), какъ на нѣчто, принадлежащее къ ея существу и отъ нея неотдѣлимое, то и божество свое онъ въ состояніи мыслить не иначе, какъ только съ такими проявленіями, приписывая ихъ божеству лишь въ болѣе высокой степени, будь то въ формѣ колоссальнаго и необычайнаго преувеличенія (напр., индѣйцы), или въ формѣ гармонически-прекраснаго сочетанія (напр., греки). Если же, напротивъ, сущность своей природы онъ считаетъ свою духовную и разумную основу, божество представляется ему безтѣлеснымъ духомъ, количественно и качественно далеко выходящимъ за прѣдѣлы человѣческаго, хотя все же и подобнымъ его собственному духу. Въ пераго рода А. впадаетъ искусство, такъ какъ оно стремится божеское выразить въ чувственной формѣ, втораго рода А. не всегда можетъ избѣжать даже религія. Не только въ религіяхъ, стоящихъ на разныхъ ступеняхъ чувственнаго представленія, божеству приписываются разнаго рода человѣческія качества, но и въ религіяхъ съ высоко одухотворенной идеей божества такого рода приписаніе до извѣстной степени неизбѣжно. Въ послѣднихъ оно, конечно, дѣлается условно, какъ нѣчто необходимое для нашего ограниченнаго пониманія, не искажая истинности идеи.

Антропоморфизмъ (Anthropomorpha s. Anthropoidae), подсемейство обезьянъ Стараго Свѣта, см. *обезьяны*.

Антропотомія (греч.), апатомія (см.) человѣч. тѣла.

Антропофагія (греч. „людоѣдство“, также каннибализмъ отъ племени людоѣдовъ Карибовъ, исп. ан. Canibals), варварскій обычай многихъ дикихъ (но не всегда наименѣе культурныхъ) племенъ употреблять въ пищу мясо себѣ подобныхъ. Причина возникновенія А. заключаются преимущественно въ первобытной религіи, и одной изъ главныхъ является вѣрно, что человѣкъ, съѣдая тѣло своего врага, наслѣдуетъ его силу и лишаетъ духъ его возможности мстить за убитаго; но иногда А. могла быть вызвана чисто физическими причинами. Людоѣды въ нашихъ сказкахъ являются отзвукомъ того доисторическаго времени, когда А. дѣйствительно существовала въ Европѣ, какъ это доказано современными изысканіями. Древнѣйшіе литературные памятники также упоминаютъ о людоѣдахъ, которыхъ мы встрѣчаемъ уже въ Библіи, Одиссѣѣ (Полифемъ) и т. д.; Геродотъ обвиняетъ въ А. скивоу,

другіе древніе авторы индійцевъ, эвѳіоповъ и массагетовъ. Св. Иеронимъ (въ IV в.), какъ очевидно, изображаетъ людѳдами британскихъ аттикотовъ (adv. Jovinianum II, 7). Средневѳковые писатели также сообщаютъ о каннибализмѣ нѳкоторыхъ еврейскихъ племенъ, но это вѳроятно не болѳе, какъ сказки. Въ настоящее время А. существуетъ еще въ Африкѣ, Азій, Америкѣ, Австраліи и на нѳкоторыхъ островахъ Тихаго Океана. Въ Азій единственными несомнѳными антропофагами являются малайцы Батту на островѣ Суматрѣ, очень культурное племя, имѳющее даже собственную литературу. А. санкціонирована у нихъ закономъ и примѳняется въ видѣ наказанія за извѣстныя преступленія. Но если здѣсь дѣло идетъ объ освященномъ религіей и преданіями обычаѣ, то въ Африкѣ, по крайней мѣрѣ на западномъ берегу отъ Сьерра Леоне до дельты Нигера, А. представляютъ собою не болѳе, какъ одно изъ проявленій животнаго быта, такъ какъ здѣсь, особенно въ Калабарѣ, человѣческое мясо служить обычной пищей паряду со всякимъ другимъ. Du Chaillu, Ливингстонъ, Швейнфуртъ и др. сообщаютъ о существованіи А. у множества племенъ средней Африки (Фанъ, Монбутту, Нямъ-Нямъ и др.), а на югѣ этотъ обычай наблюдался у кафрскаго племени Басутто. При открытіи Америки европейцы нашли на Антильскихъ островахъ относительно культурное племя людѳдовъ Карибовъ, совершенно теперь исчезнувшее. Древніе ацтеки въ Мехикѣ приносили человѣческія жертвы и ѳли на своихъ празднествахъ человѣческое мясо; несомнѳными каннибалами были перуанцы, а также нѳкоторые племена на сѣверѣ, прежде всего ирокезы. Въ настоящее время случаи А. встрѣчаются у нѳкоторыхъ племенъ оджибе и у дикарей въ бассейнѣ Амазонской рѣки. Всѣ путешественники удостовѣряютъ существованіе до сихъ поръ А. у туземцевъ Австралійскаго материка и острововъ Тихаго Океана. А. распространена отчасти въ Новой Гвинееѣ, а прежде господствовала также въ Новой Каледоніи и на островахъ Фиджи, гдѣ воздѣльвались даже особыя растенія, служившія приправой къ человѣческому мясу и существовали деревянныя вилки (появившіяся здѣсь гораздо раньше, чѣмъ въ Европѣ), употреблявшіяся исключительно на людѳдскихъ пиршествахъ. Каннибализмъ островитянъ (какъ и многихъ другихъ народовъ) объясняется отчасти отсутствіемъ здѣсь млекопитающихъ и недостаткомъ въ животной пищѣ.

Уже давно Мортилле и др., отмѣчая то обстоятельство, что археологамъ сравнительно рѣдко удавалось находить гробницы доисторической эпохи, пытались объяснить это тѣмъ, что тогда въ Европѣ существовалъ обычай поѳданія труповъ, доказательствомъ чему служить большее количество человѣческихъ костей, вскры-

тыхъ искусственнымъ образомъ, для добыванія лакомаго костяного мозга, найденные въ пещерахъ Италіи, Бельгіи, Франціи, Даніи и т. д. Это предположеніе горячо оспаривалось нѳкоторыми учеными, но въ послѣднее время снова нашло многочисленныхъ сторонниковъ. Штейнмейеръ противопоставляетъ экзоканнибализму, т. е. пожиранію чужеземцевъ и враговъ, эндоканнибализмъ, состоящій въ томъ, что члены какаго либо племени поѳдаютъ тѣло своего родича или соплеменника, чтобы наслѣдовать его душу. Пережитки этого обряда еще и понынѣ существуютъ у нѳкоторыхъ народовъ. Такъ напр., одинъ путешественникъ видѣлъ въ Квинсландѣ, какъ умершій сынъ вождя былъ разрѣзанъ на части, куски изжарены и затѣмъ похоронены родственниками покойнаго. Финндерсъ Питри въ своемъ сочиненіи „Eaten with honour“ на основаніи недавнихъ раскопокъ снова подтверждаетъ то обстоятельство, что у египтянъ А. существовала въ эпоху наибольшаго развитія культуры. Исслѣдовавъ нѳсколько гробницъ въ окрестностяхъ Каира, относящихся къ IV в. до Р. Х., Питри нашелъ въ нихъ кости, тщательно собранныя и завернутыя въ куски полотна, что, по всей вѳроятности является слѣдствіемъ эндоканнибализма. Есть основаніе думать, однако, что во всѣхъ этихъ случаяхъ А. имѣла религіозное происхожденіе.

Отдѣльные случаи А. встрѣчаются и у цивилизованныхъ народовъ. Къ совершенію подобнаго преступления ведетъ обыкновенно болѣзненная, иногда наслѣдственная страсть, которая рѣдко проявляется въ большей или меньшей степени у беременныхъ женщинъ. Ужасный примѣръ массовой А. находимъ мы въ Египтѣ во время страшнаго голода въ 1200—1201, когда нѳсколько тысячъ человѣкъ были убиты и съѣдены своими собратьями, такъ что постепенно людѳдство вошло даже въ привычку и для уничтоженія его потребовались строгія мѣры. См. Andree, Die Anthropophagie (Лейпц. 1887); Bergemann, Die Verbreitung der Anthropophagie; Воеводскій, Каннибализмъ въ греческихъ мифахъ (Спб. 1874).

Антропофобія (греч.), боязнъ людей, людѳкобоязнъ.

Антропоцентрическое міровоззрѣніе, см. телеология.

Антрофоры, тонкія проволочныя спирали, покрытыя какою либо лѣкарственной желатиновой массой; употребляются въ нѳкоторыхъ специальныхъ случаяхъ, когда лѣкарственное вещество необходимо привести въ соприкосновеніе съ извѣстною тканью организма.

Антрустіонъ (лат. trustis, antrustio — сперва — защита, утѣшеніе, впоследствии — отрядъ воиновъ); во времена меровинговъ, такъ назывались члены королевской свиты. За ихъ осорбленіе платилась тройн. пеня.

Антсипранъ, гл. гор. французской колоніи

Диэго Суарець (Мадагаскаръ) на берегу залива Антомбока; 6000 жит. А. основанъ лишь въ 1885 г., когда заливъ Диэго Суарець былъ уступленъ Мадагаскаромъ Франціи; въ гор. французскій гарнизонъ подъ прикрытіемъ форта, большая фабрика мясныхъ консервовъ и кожевенный заводъ; А. сильно застраивается; станція океаническихъ пароходныхъ обществъ; большой крытый рынокъ, на который изъ соседнихъ окрестностей стекается до 40,000 народа. Ввозъ достигаетъ уже 6—7 милл. фр., вывозъ—680,000 фр. Съ 1888 г. А. открытый портъ.

Антуань, Жюль Доминикъ, франц. политикъ, род. 1846, въ Мецѣ; былъ ветеринаромъ, въ 1870 принималъ участіе въ войнѣ съ Германіей и получилъ рану. Послѣ заключенія мира остался въ Мецѣ и исполнялъ различныя должностныя порученія Эльзасъ-Лотарингскаго правительства. Въ 1882 избранъ депутатомъ въ рейхстагъ, но никогда не посѣщалъ его засѣданій и являлся ревностнымъ протестлеромъ въ сторонникомъ ревапша. Весною 1887 былъ высланъ и отправился въ Люксембургъ, а въ 1889 сложилъ съ себя депутатскія полномочія и переселился во Францію, гдѣ служилъ съ 1890 въ управленіи табачной монополіей, не играя значительной политической роли.

Антуко, горный проходъ въ Чилийскихъ Кордильерахъ, съ наиболее удобной для экипажей дорогой въ Аргентину и переваломъ на высотѣ 2700. Въ богатой растительности долинъ р. Лаи, ведущей къ проходу, лежитъ городокъ А. съ 600 жит. Въ вершинѣ долины поднимается вулканъ А. до высоты 2735 м.

Антуриумъ (*Anthurium Schott.*), родъ изъ семейства ароидныхъ, заключающій около 160-ти видовъ, обитателей дѣвственныхъ тропическихъ лѣсовъ Америки, частью совсѣмъ безъ стебля, частью съ прямостоячимъ или ползучимъ стеблемъ, красивыми темно-зелеными или пестрыми кожистыми простыми, или разсѣченными листьями, вальковатыми головками цвѣтовъ съ короткимъ крыломъ (оберткой) и плодами въ видѣ ягодъ съ 2—4 сѣменами; живутъ частью какъ эпифиты на деревьяхъ (на стволахъ). Многіе виды разводятся у насъ въ оранжереяхъ, изъ нихъ нѣкоторые, какъ напримѣръ *A. Leucopneuron Lem.*, *A. magnificentum Linden*, (см. табл. „Декорат. р.“, П) *A. Andreanu Linden* и *A. pedato-radiatum Schott* (см. табл. комнатныя раст., I) рекомендуются для комнатной культуры. *A. Scherzerianum Schott* изъ Гватемалы, послужилъ для полученія очень красиво цвѣтущихъ помѣсей съ другими видами.

Анты, сарматское племя, жившее между Днѣстромъ и Дономъ; имп. Юстиніанъ побѣдоносно сражался съ А., но, потомъ заключилъ союзъ противъ гунновъ. Нѣкоторые узнаютъ въ нихъ вендовъ (славяны).

Анубисъ, древне-египетск. божество, сынъ

Озириса и Нефенсы, которую Озирисъ ошибочно принялъ за свою супругу Изиду. А. былъ богомъ балзамированія и сопровождалъ души въ подземный міръ, гдѣ вмѣстѣ съ Горомъ взвѣшивалъ дѣла людей; А. изображался (см. рис.) въ видѣ шакала или челоуѣка съ головой шакала; культъ его особ. процвѣталъ въ Кинополь („Собачьемъ городѣ“), въ Средя. Египтѣ. Греки отождествили А. съ Эрміемъ подъ именемъ Эрманубиса.



Анубисъ.

Ануй, рѣка, лѣвый притокъ Оби, длиною до 260 км., начинается съ сѣверн. склоновъ Ануйскихъ Бѣлковъ Алтая, сложенныхъ изъ поросшихъ лѣсовъ гранитныхъ, сіенитовыхъ и сланцевыхъ породъ, мѣстами содержащихъ значительное количество золота. Въ средней и нижней части течения рѣка А. входитъ въ область известняковъ и имѣетъ отлогіе склоны долины, богатые сѣвкосами и значительное осѣдлое населеніе.

Анъсъ (*Anus*), задній проходъ.

Анучинъ, Дмитрій Николаевичъ, проф. географіи и антропологіи въ Московскомъ университетѣ и поч. членъ акад. наукъ. Род. 27 авг. 1843 г. въ Петербургѣ, по окончаніи курса гимназ. въ 1860 г. поступилъ на историко-филологическій факультетъ Петербургскаго универ. Оставивъ черезъ годъ Петерб. по болѣзни въ 1863 г., А. поступилъ на естеств. отд. физико-математ. факульт. Моск. унив. и въ 1867 г. окончилъ курсъ кандидатомъ. По окончаніи курса, занимался зоологіей позвоночныхъ и съ 1871 по 1874 г. состоялъ учен. секрет. Общества Акклиматизаціи и Московск. Зоологич. сада. Результаты зоолог. работъ въ формѣ научно-популярныхъ статей, помѣщались имъ въ 1873—76 гг. въ сборникѣ „Природа“. Въ 1875 году началась его дѣятельность въ Обществѣ люб. Естеств., Антроп. и Этногр., открывшаяся двумя докладами о племени айновъ, о которомъ въ 1876 г. онъ напечаталъ обширный трудъ, подъ заглавіемъ: „Матеріалы для антропологіи Восточн. Азіи. Племя айновъ“ (въ „Труд. антроп. отд.“, кн. 2). Нѣсколько позже, въ 1876 г., вышелъ подъ редакціей А. переводъ сочиненія Лѣббока „Доисторическія времена“, со многими дополненіями редактора. Въ 1876 г. А. былъ командированъ за-границу для подготовленія къ основанію тогда при Московскомъ унив. кафедрѣ антропологіи, и пробылъ около 2½ лѣтъ во Франціи, Германіи, и Англии. По возвращеніи изъ-за границы, А. принялъ дѣятельное участіе въ устройствѣ антропологической выставки въ Москвѣ 1879 году, а въ 1880 году за-

щитилъ диссертацию на степени магистра зоологiи, подъ заглавiемъ: „О нѣкоторыхъ аномалiяхъ человѣческаго черепа и преимущественно объ ихъ распространенiи по расамъ“ („Изв. Общ. Любит. Естеств. и Антроп.“, т. XXXVIII), работу, основанную на массѣ наблюдений во многихъ русскихъ и иностранныхъ музеяхъ. Въ томъ же году онъ былъ избранъ доцентомъ по кафедрѣ антропологии и началъ первые курсы въ Россiи по этой наукѣ. Съ 1880-хъ годовъ А. сталъ принимать дѣятельное участiе въ Московск. Археолог. Обществѣ и въ русск. археологич. сѣздахъ, начиная съ Тифлискаго (1881 г.), а въ 1882 г., по порученiю трехъ обществъ: Московск. и Петербургск. Археологич. и Русск. Географич., совершилъ поѣздку въ Дагестанъ, отчетъ о которой былъ напечатанъ въ „Изв. И. Р. Геогр. Общ.“ 1884 г. Съ введенiемъ въ 1884 г. новаго университетскаго устава А. былъ назначенъ экстраординарнымъ профессоромъ по кафедрѣ географiи и этнографiи, съ оставленiемъ преподавателемъ антропологии. Въ 1886—89 гг. были напечатаны А. изслѣдованiя: „Къ древнѣйшей исторiи домашнихъ животныхъ въ Россiи“, „О древнихъ искусственно-деформированныхъ черепахъ, найденныхъ въ предѣлахъ Россiи“ („Изв. Общ. Любит. Естеств., Антроп. и Этногр.“, т. XLIX), „Лукъ и стрѣлы“ (въ археолог. и этногр. отношенiяхъ), „О географическ. распредѣленiи роста мужскаго населенiя Россiи по даннымъ о воинской повинности 1874—83 гг.“ („Зап. И. Р. Г. О. по отд. статист.“, т. VII, вып. I) и др. Всѣ эти изслѣдованiя послужили поводомъ къ избранiю А. Московск. университетомъ докторомъ географiи honoris causa, а вскорѣ затѣмъ къ утверженiю въ званiи ординарнаго профессора. Завѣдуя съ 1882 г. состоящимъ при Московскомъ университетѣ Антропологическимъ музеемъ, А. немало трудился надъ его пополненiемъ, а въ 1892 г., будучи избранъ въ генеральные секретари XI сессii международного конгресса и доисторической археологiи и антропологии въ Москвѣ, устроилъ при конгрессѣ первую въ Россiи географическую выставку, положившую начало Географическому музею Московск. унiver. Принимая участiе въ Общ. Любит. Естеств., Антроп. и Этногр. съ 1874 г., сперва въ качествѣ секретаря, потомъ товарища председателя его Антропол. Отдѣла, затѣмъ председателя этого Отдѣла, вице-президента и, наконецъ (съ началомъ 90-хъ годовъ), президента Общества, А. основалъ при Обществѣ (въ 1890 г.) особое Географическое Отдѣленiе, въ которомъ состоитъ съ тѣхъ поръ председателемъ и редакторомъ журнала „Земледѣлие“ (съ 1894 г.). Одновременно онъ состоялъ товарищемъ секретаря, потомъ секретаремъ и, наконецъ, товарищемъ председателя Московск. Археолог. Общества, а въ послѣднее время (вмѣстѣ съ проф. А. И. Киричичи-

ковымъ) также редакторомъ издаваемыхъ этимъ Обществомъ „Археологическихъ Извѣстiй и Записокъ“. Въ теченiе 1887—1896 гг. А. совершилъ нѣсколько поѣздокъ съ ученою цѣлью въ различныя мѣстности Россiи и за границей, а въ 1894—96 гг. принималъ участiе въ экспедици для изслѣдованiя источниковъ русскихъ рѣкъ, занимаясь (съ нѣсколькими помощниками) изученiемъ верховьевъ Зап. Двины и верхневолжск. озеръ. Изъ ученыхъ трудовъ А., кромѣ указанныхъ выше, слѣдуетъ отмѣтить: „Сани, лады и кони, какъ принадлежности похороннаго обряда“ (въ „Древностяхъ“, изд. Московск. Археол. Общ., 1890 г.); „Къ исторiи ознакомленiя съ Сибирью до Ермака“; древнее русское сказанiе „О человѣцѣхъ незнаемыхъ въ восточнѣй странѣ“ (ibid.); „Къ исторiи искусства и вѣрованiй у Приуральской чуди. Чудскiя изображенiя летящихъ птицъ и мнѣи. Крылатыхъ существъ“ (въ „Матер. по археол. вост. губ.“, т. III, 1899); „Верхневолжскiя озера и верховья Зап. Двины“, 1897; „Амулетъ изъ кости человѣческаго черепа“, 1886; „Рельефъ поверхности Европ. Россiи въ послѣдовательномъ развитiи о немъ представлений“ (въ „Земледѣднiи“, 1895 г.), а также многiя статьи въ сборн. „Природа“ („Антропоморфныя обезьяны и низшия расы человечества“ и др.), въ „Bull. de la Soc. d'Anthr.“, въ „Bull. de la Soc. de Moscou“, въ „Трудахъ“ междунар. антропол. конгресса въ Москвѣ 1892 г., въ „Земледѣднiи“ въ „Этнограф. Обзорнiи“, въ „Археолог. Изв. и Зап.“ („Каменный вѣкъ и доисторическое населенiе Египта“ и др.), въ сборн. „Братская помощь голодающимъ армянамъ“, 2-е изд. („Армяне въ антропол. и географич. отношенiяхъ“), въ „Извѣстiяхъ Акад. Наукъ“ (рецензи), въ „Русск. Мысли“, „Вѣстн. Евр.“, „Журн. Мин. Нар. Просв.“ („Доисторич. археологiя Кавказа“, „Къ вопросу о дикихъ лошадяхъ и ихъ прирученiи въ Россiи“ и др.), въ „Сѣверн. Вѣстн.“ („Изъ поѣздки къ истокамъ Волги, Зап. Двины и Днѣпра“), въ „Ремесл. Газетъ“ 1876 г. въ „Изв. Общ. Любит. Естествов., Антроп. и Этногр.“ въ „Древностяхъ“ Моск. Археол. Общ., „Восточн. Обзорнiи“, въ „Энциклоп. Слов.“, изд. подъ ред. Арсеньева и Петрушевскаго (много статей по антропологии, археологiи, этнографiи и географiи), въ „Geographisches Jahrbuch“ (обзоры географич. литер. по Россiи), въ „Русск. Вѣдомостяхъ“ и др. Въ 1898 г. вышли подъ его редакцiей: переводъ обширнаго сочиненiя Нидерлэ — „Человѣчество въ доисторич. времена“, Напсена — „Среди льдовъ и во мракѣ полярной ночи“, а нынѣ окапчивается печатанiемъ редактированный имъ переводъ книги проф. Зупана „Физическая географiя“. Въ 1896 г. А. былъ избранъ ординарнымъ академ. акад. наукъ, но въ 1898 г. вышелъ въ отставку и былъ избранъ въ почетные члены академiи. Помимо уче-

ной дѣятельности А. принималъ участіе и въ журналистикѣ; въ 1879—81 гг. онъ былъ членомъ редакціи газеты „Русскій Курьеръ“, а съ 1882 г. принимаетъ участіе въ ред. „Русскихъ Вѣдомостей“, гдѣ съ 1897 г. состоитъ вторымъ редакторомъ.

Анфантенъ, Бартоломей Просперъ, одинъ изъ наиболѣе извѣстныхъ сенъ-симонистовъ (см.), род. въ 1796 г., (въ банкирской семьѣ), ум. въ 1864 г. Онъ основалъ послѣ смерти Сенъ-Симона его школу вмѣстѣ съ Олэндъ-Родригесомъ и Базаромъ. Но изъ числа этихъ лицъ игралъ наименѣе важную роль, и во всякомъ случаѣ наименѣе привлекательную, такъ какъ ему сенъ-симонизмъ съ одной стороны, наиболѣе обязанъ своимъ вырожденіемъ въ своего рода quasi — религиозную секту, основанную на особой іерархіи должностей, въ которой А. готовилъ себѣ роль первосвященника или главы. Съ другой стороны, на его личный счетъ, какъ „восхитительнаго демона“ (admirable satan), по признаю его многочисленныхъ поклонницъ, должны быть поставлены тѣ обвиненія, которыя безъ всякихъ оснований падаютъ на систему Сенъ-Симона въ смыслѣ порожденія ею легкомысленныхъ, если даже не прямо развратныхъ, отношеній между двумя полами, яко бы лежавшихъ въ основѣ ученія Сенъ-Симона и его послѣдователей. Однако, эта сторона ученія сенъ-симонизма должна быть отнесена на счетъ А., который своимъ поведеніемъ въ этомъ отношеніи наиболѣе содѣйствовала дискредитированію всей школы сенъ-симонистовъ. Все, что было въ послѣдней дальнѣйшимъ развитіемъ ея основателя (С.-Симона) и посило характеръ болѣе практическихъ, чѣмъ теоретическихъ положеній, должно быть отнесено къ заслугамъ преимущественно Базара (см.); указанные личные недостатки А. заставили разойтись съ нимъ его прежнихъ сподвижниковъ (Базара и О.-Родригеса), послѣ онъ въ своемъ сужившемся кружкѣ оставался единственнымъ главою или даже папою. Произведенія свои А. помѣщалъ преимущественно въ двухъ сенъ-симон. журналахъ: *Producteur* и *Globe*. Но послѣ двухлѣтняго тюремнаго заключенія за свои статьи, онъ служилъ въ Алжирѣ, о колонизаціи котораго написалъ довольно интересную книгу (*Colonisation de l'Algérie*. 1843 г.), а затѣмъ занималъ постъ директора только что построенной желѣзной дороги Парижско-Лионской до ея выкупа въ казну и потомъ руководилъ специальнымъ органомъ *Crédit Public* (ежедн. газетой) вмѣстѣ съ Дювейрье, которая отличалась очень умѣреннымъ тономъ, не смотря на наступившую политическую реакцію послѣ 1848 года. Позднѣе А. пытался даже сойтись съ Наполеономъ III. Наиболѣе полное изложеніе его идей находится въ сборникѣ его статей изъ журнала *Globe*, изданномъ въ 1830 г., подъ заглавіемъ: *Religion Saint-Simonienne; Economie politique et politique Saint-Simo-*

nienne. Что же касается до его участія въ другомъ сборникѣ, болѣе дѣльнымъ и серьезномъ, подъ заглавіемъ „*Doctrine S.-Simonienne*“, въ 4 т., изд. 1828—1832 г., то его активное участіе въ немъ подлежитъ сомнѣнію, такъ какъ Базаръ возбуждалъ даже протестъ относительно литературной собственности противъ 2-го изданія одного изъ его томовъ А. Такое же сомнѣніе высказано было и Луи Рейбо относительно авторства А. „Письма А. президенту палаты депутатов“, которое правильнѣе приписать опять таки Базару. О значеніи А. полнѣе всего изложено у Л. Рейбо въ его „*Etudes sur les reformateurs contemporains*“, 1843, хотя Рейбо даже склоненъ преувеличивать роль А., приписывая ему отвлеченно-теоретическое творчество въ противоположность болѣе трезвымъ и практическимъ взглядамъ Базара. Также подробное изложеніе взглядовъ А. въ сочиненіи Лор. Штейна: „*Socialismus u. Communismus des heutigen Frankreichs*. 1848. Особенно злостной критикѣ подвергся А. со стороны Е. Дюринга (скорѣе сочувственно относившагося къ учению самого С.-Симона), въ его „*Kritische Geschichte der National-Economie u. Socialismus*“; на русскомъ языкѣ статья Чернышевскаго „*Менильмонтанское семейство*“ („Современникъ“, 1860).

Анфельдтъ, Арвидъ, шведск. писатель, род. 1845, ум. 1890; послѣ занятій въ Лундѣ и Упсалѣ устроился въ корол. библиотекѣ въ Стокгольмѣ и затѣмъ исключительно посвятилъ себя литературѣ. Произведенія его: „*Verd litterature historia*“ (1874—76), по Шерпу, Монографія объ Альмквистѣ (1876), Рефѣ (1879), Пальмерѣ (1880) и др. „*Ur svenska hovfets och aristokratiens lif*“ (1880—83, 7 т.), „*Fråu Europas hof*“ (1883—1884, 3 т.). Издавалъ словарь — „*Europas konstnärer*“ (1883 г.).

Анфилада, рядъ компатъ, дворей или сводовъ, расположенныхъ по прямому направлению.

Анфилада, военный терминъ для обстрѣливанія неприятеля вдоль его фронта, самого дѣйствительнаго и гибельнаго для наступающаго. Придавъ ломанную фигуру оборонительнымъ веркамъ фортовъ, инженеръ Вобанъ достигъ (1627) анфиладнаго обстрѣливанія штурмующихъ колоннъ при всякомъ приступѣ.

Анфосси, Паскавале, ит. оперный композиторъ, род. 25 апр. 1727 въ Таджии около Неаполя, ум. въ февралѣ 1797 г. въ Римѣ, ученикъ Пиччини, былъ сначала капельмейстеромъ въ Венеціи, съ 1775 г. жилъ въ Римѣ и Парижѣ, 1781—87 въ Лондонѣ, гдѣ онъ нѣкоторое время дирижировалъ итальянской оперой и, наконецъ, съ 1791 г., до смерти въ Римѣ въ качествѣ капельмейстера Латеранскаго Собора. Съ 1758 по 1794 гг. А. написалъ 66 оперъ, пользовавшихся громкой извѣстностью всюду. Меньше всего онъ пользовались успѣхомъ въ Парижѣ (1780). Первая опера его была „*La donna fedele*“,

написанная въ Неаполѣ въ 1758 г., но слава его началось съ оперы „L'incognita perseguitata“ (Римъ 1773). Особенной извѣстностью пользовались оперы: „L'Avaro“, „Il curioso indiscreto“ и „I viaggiatori felici“, а также „Antigona“, „Demetrio“ и „Le pazzie de gelosi“. Онъ отличался не столько оригинальной изобрѣтательностью, сколько живой и пріятной мелодичностью и интересной инструментальной, Онъ ставились кромѣ итальянскихъ городовъ, Парижа и Лондона, также въ Берлинъ, Прагъ, Дрезденъ и Петербургъ („Il geloso in cemento“ 1785 и „Сила женщинъ“ 1799, обѣ на итальянскомъ языкѣ). Въ послѣдніе годы жизни онъ сочинялъ преимущественно духовную музыку (11 ораторій, между прочимъ, на текстъ Метастазіо, 2 каптаты, мессы, псалмы, „Salve Regina“ и проч.).

Анхизъ, троянскій герой, сынъ Каписа или Ассарака и Фемиды, царь гор. Дарданы у подошвы горы Иды; былъ любимъ Афродитой, отъ которой имѣлъ сына Энея. За нарушение данной Афродитѣ клятвы скрыть происхожденіе сына былъ пораженъ параличемъ отъ Зевса, А. былъ вынесенъ изъ объятаго пламенемъ Трои Энеемъ, но умеръ, не достигши Италиі.

Анхлостомъ (Anchylostomum duodenale Dubini s. Doehmius duodenalis Leuck.), кривоголовка, двѣнадцатиперстной кишки круглая глиста сем. свайниковъ (Strongylidae). Самецъ до 10, самка до 18 мм., бѣловатого или розоваго цвѣта; часто самецъ и самка встрѣчаются вмѣстѣ, при чемъ образуютъ фигуру въ видѣ буквы У. Въ молодомъ состояніи живетъ на свободѣ, а впослѣдствіи въ верхнемъ отрѣзкѣ тонкой кишки человѣка, гдѣ присасывается къ слизистой оболочкѣ и тѣмъ причиняетъ кровотеченія. Онъ рѣдко встрѣчается по одиночкѣ, болѣею же частью тысячами и вызываетъ малокровіе. Такъ онъ принимаетъ опасную анемію, извѣстную подъ назв. египетской или тропической блѣдной немочи (анхлостоміазисъ). Сама глιστα и связанная съ нею болѣзнь имѣютъ весьма широкое распространеніе въ теплыхъ и особ. влажныхъ странахъ, какъ Стараго, такъ и Новаго Свѣта (ю. Европа, Африка, Бразилія). Въ Европѣ онъ причиняетъ извѣстную съ конца прошлаго вѣка горную кахексію (К. montana) въ горныхъ коняяхъ Венгріи, Франціи и Бельгіи. Въ 1879 г. эту болѣзнь наблюдали при постройкѣ С.-Готардскаго туннеля (туннельная болѣзнь), а съ 1868 г. во вѣроятно уже и раньше, у Кельна (анемія работниковъ на кирпичныхъ заводахъ); по Лейхтенштерну болѣзнь сильно распространена также на нижне-рейнскихъ кирпичныхъ заводахъ. Яйца этой глисты удаляются изъ тѣла съ экскрементами и развиваются въ незрѣлую въ половомъ отношеніи личинку (въ видѣ rhabditis), которая окукляется въ своей же сброшенной кожѣ и покоится въ этомъ состояніи до тѣхъ поръ, пока не попадетъ черезъ ротъ въ кишечникъ чело-

вѣка, гдѣ животное становится половозрѣлымъ. Избѣжать зараженія (которое происходитъ вѣроятно черезъ питье воды) можно только путемъ большой чистоплотности; если болѣзнь узнается во время, то ее легко излѣчить, изгоняя червей экстрактомъ папоротника.

Анхига, см. *злѣзная птица*.

Анхитеріи (Anchiterium), вымершія млекопитающія непарнокопытныя, жившія въ Европѣ и Сѣв. Америкѣ въ среднюю (миоценовую) эпоху третичнаго періода, соединяютъ въ себѣ признаки толстокожихъ и лошадиныхъ, какъ промежуточные члены того ряда вымершихъ млекопитающихъ, которая связываютъ въ извѣстной геологической генеалогіи однокопытную современную лошадь съ четырехпалымъ типомъ эоценовыхъ толстокожихъ, близкихъ къ современнымъ тапирамъ. Зубы А. имѣютъ уже строеніе, близкое къ лошадиному, но пальцевъ на ногахъ три, изъ которыхъ средній развитъ значительно сильнѣе остальныхъ и снабженъ большимъ копытомъ.

Анхіало, приморскій городъ въ восточной Румелии на мысу Бургасской бухты, мѣсто-пребываніе греч. архіепископа, имѣетъ 2 греч. школы и (1888) 4954 ж. (изъ нихъ 3869 грековъ), занимающихся винодѣліемъ и добываніемъ соли. Развалины древняго города (Палеокастро) лежатъ въ 2 км. западнѣ Анхіало.

Анхой, см. *Андкой*.

Анхуза, лат. назв. воловика (см.).

Анценгруберъ, Людвигъ, нѣм. драмат. и романистъ, род. 1839 г., ум. 1889 г., былъ сыномъ мелкаго чиновника, умершаго какъ разъ въ то время, когда судьба стала благопріятствовать его драматич. опытамъ (1844). Пройдя среднюю школу, А. попалъ къ книжному торговцу; но послѣ неудачи. попытки заняться коммерціей, сдѣлался актеромъ страстующей труппы. Но и здѣсь не добился успѣха. Наоборотъ, его пьесамъ посчастливилось. Вернувшись въ Вѣну, онъ занялъ мѣсто писца въ полиц. управленіи, продолжая въ свободные часы заниматься литературой. Въ это время имъ была написана „Der Pfarrer von Kirchfeld“. Въ 1870 г. пьеса эта прошла съ блестящимъ успѣхомъ. Въ 1871 г. А. поставилъ свою „Der Meineidbauer“, сатиру на лицемѣріе и ханжество, тема, которой онъ часто касался въ своихъ произведеніяхъ. Въ 1872 г. была написана „Die Kreuzerschreiber“ съ знаменитымъ Steinklopperhans'омъ. Съ меньшимъ успѣхомъ прошли „Elfriede“, „Der G'wissenswurm“, „Hand und Herz“ и нѣк. др. Матерьяльная пужда, однако, не давала А. покою. Поэтому онъ взялся за романъ. Въ 1876 г. былъ написанъ „Der Schandfleck“, вторую часть котораго („Die Kameradin“) А. переработалъ въ 1885 г., „Der ledige Hof“, „Ein Faustschlag“, „Das vierte Gebot“ (1877), „Das Jungferngift“, „Die Trutzige“ и „Alte Wiener“ (1878) характеризуютъ снова по-

вороть къ драмѣ. Въ 1878 г. А. получилъ премію Шиллера. 1882—85 гг. А. состоялъ редакторомъ „Heimat“ и Вѣснаго „Figaro“. Послѣ романа „Der Sternsteinhof“ А. написалъ (1887) „Heimg'funden“, увѣнчанную преміей Грильпарцера. Полное собраніе сочиненій изд. въ 1890 г. въ 10 т., Посмертн. „Brave Leut' vom Grund“ въ 1892 г. См. А. Bettelheim, Ludwig A. (Дрезд. 1890); L. Rosner, Erinnerungen an A. (Вѣна 1890).

Анциловое море, прѣсноводный бассейнъ, образовавшійся въ недостаточнo еще точно опредѣленную эпоху послѣдниковаго періода на мѣстѣ значительной части нынѣшняго Балтійскаго моря, южной Финляндіи, части Петербургской губ., Ладожскаго оз. и прибрежной полосы Прибалтійскаго края. Остатки фауны этого бассейна съ характерной для него раковинной *Ancylus fluviatilis* часто встрѣчаются въ отложенияхъ высокихъ прибрежныхъ террасъ этого края. Анциловыя бассейны заступилъ мѣсто прежде бывшаго здѣсь обширнаго Юльдіева моря съ морской фауной полярнаго типа и самъ въ свою очередь смѣнился Литориновымъ моремъ съ морской фауной, явившеюся результатомъ соединенія Анциловаго прѣсноводнаго бассейна съ Нѣмецкимъ моремъ посредствомъ Каттегата и Зунда.

Анчаръ (*Antiaris Lechenault*), родъ изъ семейства крапивныхъ, заключающей распространенныя въ Индіи и на о-вахъ Малайскаго архипелага деревья съ простыми листьями, маленькими цвѣтами, окруженными бокальчатымъ покрываломъ, и мясистымъ ложнымъ плодомъ. *A. toxicaria* *Lech.* — дерево съ стройной невѣтвистой красивой полукруглой кроной, яйцевидно удлинненными листьями и одиночными цвѣтами, содержитъ въ млечномъ своемъ сокѣ ядъ для стрѣлъ (Упась-Анчаръ), въ составъ котораго входитъ Антиринъ — глюкозидъ $C_{27}H_{42}O_{10} + H_2O$.

А. Пушкина, выше названное растеніе *Antiaris Toxicaria*, *Leschen.* ядовитое, но не убивающее на разстояніи, и встрѣчающееся на землѣ не въ единственномъ экземплярѣ. Тѣмъ не менѣе, картина, нарисованная Пушкинымъ, имъ не сочинена. Въ 1775 голланд. врачъ Фершъ, жившій много года на остр. Явѣ, издалъ описаніе этого остра, гдѣ между прочимъ сообщаетъ, что „здѣсь внутри острова растетъ опасѣйшее дерево, которое убиваетъ не только коснувшихся его сока, но и всѣхъ, которые осмѣлятся къ нему подойти на значительное разстояніе. Даже на окружающія его растенія дѣйствуетъ оно убійственно, почему и стоитъ одинокимъ посреди пустынной долины, окруженное вокругъ на три мили лишь костями звѣрей и человѣка“. Словомъ, какъ у Пушкина „къ нему и птица не летитъ, и звѣрь нейдетъ“. Фершъ сообщаетъ также, что ядъ этого дерева служитъ окрестнымъ царькамъ для отравле-

нія стрѣлъ: „Эти потребности правительства удовлетворяли, говоритъ Фершъ, осужденные на смертную казнь. Имъ предоставляли на выборъ или казнь, или помилованіе послѣ однажды совершеннаго пути къ Упасу (названіе дерева у туземцевъ). Были примѣры, что они возвращались живыми и во всякомъ случаѣ они выигрывали нѣсколько дней жизни. Въ особенности спасалъ ихъ сильный вѣтеръ, если дулъ въ долину на самое дерево... Изъ 700 человѣкъ, испытавшихъ эту участь въ теченіе 20 лѣтъ, возвратилась одна десятая“. См. „Вѣстникъ Естеств. Наукъ“ (Москва, 1857 г., № 19).

Анчоусъ (*Engraulis C. V.*), родъ рыбъ сем. сельдевыхъ (*Clupeidae*) отряда костистыхъ (*Teleostei*); тѣло удлинненное, сжатое съ боковъ; верхняя губа сильно выдвигается впередъ, ротъ очень широкъ, зубы крайне остры; брюшные плавники прикрѣплены впереди отъ мѣста начала спиннаго; края брюха гладкіе А. (наз. также сарделькой, *E. encrasicolus L.*) 15 см. дл., сверху буровато-синій, по бокамъ и снизу бѣлый, голова золотистая, водится въ Средиземномъ м. и Атлант. океанѣ до Панде-Калэ, рѣже въ Нѣмецкомъ и Балтійскомъ моряхъ; въ маѣ до іюля подходитъ громадными стадами къ берегамъ для метанія икры и ловится большею частью съѣтими ночью при факелахъ. Ихъ обезглавливаютъ, очищаютъ отъ внутренностей и засаливаютъ въ небольшие бочки (настоящія А. или сардельки). А. — консервы, приготовленные съ пряностями и въ укусѣ, собственно кильки (*Harengula Sprottus*) ловленныя въ Нѣмецкомъ и Балтійскомъ моряхъ. Самые лучшіе изъ нихъ приготовляются въ Христианіи (*Skarp sild*).

Аншефъ (*En-chef*), стоящій во главѣ войска; генералъ-А. — главнокомандующій; въ русск. войскѣ до имп. Павла I ген.-А. наз. полные генералы (теперь ген. отъ инфант., ген. отъ кавал., ген. отъ артил., инженеръ-ген.).

Аншютцъ, Генрихъ, актеръ, род. 1785 въ Лукау, ум. 1865 въ Вѣнѣ. Въ 1804 г. посѣщалъ университетъ въ Лейпцигѣ. Представленія выдающихся гастролеровъ побудили его заняться подготовкой себя къ сценической дѣятельности. Выступивъ съ успѣхомъ первый разъ на сценѣ нюрнбергскаго театра въ 1807 г., А., спустя три года, былъ приглашенъ въ кенигсбергскій театръ. Поступивъ, затѣмъ, въ труппу вѣнскаго придворнаго театра (Бургтеатръ), онъ долгое время былъ дѣятельнымъ режиссеромъ и въ 1857 г. праздновалъ свой полувѣковой артистическій юбилей. Играя сперва „любовниковъ“, и перейдя впоследствии на амплу героевъ и характерныхъ роли, А. производилъ сильное впечатлѣніе правдивостью исполненія. Кромѣ того, онъ извѣстенъ и какъ авторъ нѣсколькихъ пьесъ для театра, и собственной автобіографіи.

Ань-дунь-сянь, портовый городъ Манд-

журин на границѣ съ Кореей, въ 45 в. выше устья р. Ялуцзян, средоточіе всей торговли восточной части южной Манджурии и торговли Китая съ Кореей.

Аньени, Евгений, ит. художникъ, род. 1819, ум. 1878 г., близъ Рима; изучалъ живопись подъ руководствомъ Кочетти, и приобрѣлъ уже нѣкоторую извѣстность, когда, вслѣдствіе своего участія въ революціи 1848 г., принужденъ былъ бѣжать. Онъ отправился въ Парижъ, гдѣ исполнилъ нѣсколько декоративныхъ картинъ, а затѣмъ въ Лондонъ, гдѣ написалъ группу англійскаго королевскаго дома. Въ 1869 г. А. возвратился въ Италію и жилъ во Флоренціи, гдѣ писалъ фрески въ общественныхъ зданіяхъ и частныхъ домахъ. Главныя произведенія его: „Жертвоприношеніе Исаака“, „Вынутый изъ моря трупъ Сафо“, „Торжествующая Италія“, „Ева и Змій“ и „Тѣни великихъ Флорентинцевъ“

Аньолю (Бачіо д'А.), итальянск. архитекторъ и скульпторъ по дереву; род. 1462, ум. 1543; былъ сначала столяромъ и плотникомъ и сдѣлалъ въ церкви Санта-Марія-Новелла замѣчательные хоры, изъ деревянной мозаики, деревянный рѣзной потолокъ въ залѣ ратуши и въ капеллѣ Палаццо - Векки. Замѣчательнъ также мраморный мозаичный полъ его работы въ церкви Санта-Марія-дель-Фіоре. При этой же церкви состоялъ главнымъ распорядителемъ построекъ. Какъ архитекторъ, старался замѣнить стиль римскаго Возрожденія съ его роскошными фасадами строгимъ флорентинскимъ стилемъ. Главныя постройки его: палаццо Бартолини, палаццо Пекори-Джиральди, палаццо Ланфредини, палаццо Орсини, нѣкоторыя виллы во Флоренціи и пр.

Ань-си, городъ въ южной Монголіи, лежащій у подножія сѣвернаго склона Наньшаня и разстилающейся къ сѣверу пустыни, у западнаго конца великой китайской стѣны на р. Шулэй-хэ и на большой караванной дорогѣ изъ западнаго Китая черезъ Су-Чжоу на Хами и далѣе въ Джунгарію.

Анэлектрическій, эпитетъ, прилагаемый къ тѣламъ, которыя, подобно металламъ, при треніи, безъ изолятора не наэлектризовываются.

Анэлектротонъ (греческ.), см. *электротонъ*.

Аноій, Большой и Малый, два крупныя правыхъ притока р. Колымы, впадающіе близъ Нижне-Колымска; начинаются оба А. на западныхъ склонахъ Станового хребта и имѣютъ 600—800 км. теченія. Бассейнъ ихъ занимаетъ самую сѣверовосточную часть Якутской области, представляетъ тундровую полосу, пересѣченную невысокими горами кристаллическаго и осадочнаго, недостаточно еще изученнаго геологическаго строенія. Въ вѣчно мерзлыхъ наносахъ обихъ рѣкъ находятъ въ изобиліи кости мамонта, клыки которыхъ идутъ въ продажу. Въ гористой части бассейна много кедроваго и лиственничнаго лѣса, смѣняюща-

гося въ долинахъ березой, осиною и тѣпо-лемъ. Зима продолжительна (съ начала сентября до мая); рѣки вскрываются въ срединѣ мая; но короткое лѣто очень жаркое. Населеніе состоитъ изъ якутовъ, тунгусовъ, ламутовъ, юкагировъ; часть ихъ обрусѣла и приняла православіе. Аноійскій край описывается путешественниками, какъ очень богатый оленями, пушнымъ звѣремъ (соболемъ) и рыбой, которые и доставляютъ занятія его жителямъ. Главное селеніе Аноійское въ 250 верст. отъ Нижне-Колымска съ ярмаркой. Черезъ Аноій проходить дорога въ Анадырскій край. Географ. изслѣдованіе и съемка Аноійскаго края принадлежатъ экспедиціи Майделя (1862—70).

Аноіины глазки, распространенное, народное названіе различныхъ растений съ яркими, чаще всего синими, цвѣтами. У садовниковъ подъ этимъ именемъ извѣстны сорта трехцвѣтной фіалки (см.).

Аноимій Флавій, западно-римскій императоръ, 467—472, родомъ изъ Галатіи, супругъ Евфеліи, дочери императора Маркіана. Былъ консуломъ и патрищемъ въ Константинополѣ, когда имп. Левъ, въ союзъ съ сыномъ Рицимеромъ, который фактически правилъ государствомъ и былъ начальникомъ наемныхъ войскъ, возвелъ его на западно-римскій престолъ, оставшійся незанятымъ около 2 л. Римъ привѣтствовалъ его, ожидая многого, но А. были не по силамъ тяжелыя обязанности. Война противъ вандаловъ окончилась несчастливо, и вестготы постоянно дѣйствовали съ успѣхомъ въ Галліи и Испаніи. Вслѣдствіе этого, А. открыто разошелся съ надменнымъ Рицимеромъ; послѣдній взялъ приступомъ Римъ, разграбилъ его, и убилъ императора, въ 472 г.

Аноимъ и Аѣиногенъ, раскольничьи архіереи-самозванцы. Благодаря горячему желанію раскольниковъ-поповщинцевъ имѣть своего архіерея, который бы ставилъ имъ своихъ священниковъ, избавилъ отъ необходимости принимать безъ разбора всякихъ бѣглыхъ поповъ, среди нихъ являлись ловкіе и смѣлые обманщики. Бѣглый іеродіаконъ Воскресенскаго монастыря перешелъ въ расколъ, назвалъ іеромонахомъ Аѣиногеномъ и сталъ попомъ въ расколѣ. слободѣ на р. Бугѣ. Тамъ онъ, будто по ошибкѣ, иногда благословлялъ, читалъ по-архіерейски, наконецъ, объявилъ себя епископомъ. Пока о немъ справлялись, онъ поставилъ немало священниковъ и діаконовъ. Когда обманъ открылся, А. бѣжалъ въ Польшу. Аноимъ-монахъ, за уклоненіе въ расколъ сосланный на каторгу, бѣжалъ на Вѣтку (см.), поставилъ себѣ церковь. Потомъ А. былъ посвященъ Аѣиногеномъ въ архимандриты, но вскорѣ сталъ служить по-архіерейски. Постѣ бѣгства Аѣиногена А. пытался добиться подтвержденія рукоположенія отъ православныхъ архіереевъ, увѣряя, гдѣ ему вѣрили, что признанъ таковымъ, и бѣгая отъ слободы къ слободѣ, рукопола-

галъ, пока разсерженные старовѣры, какъ говорятъ, не утопили его (см. *Вѣглопотоцина*).

Анѳимъ, первый экзархъ болгарскій, см. *болгарскій экзархатъ*.

Аоки Шузо, японскій госуд. дѣятель, род. 1844, учился въ Германіи и въ 1874 г. былъ назначенъ посланникомъ въ Берлинъ; съ 1889 состоялъ министромъ иностр. дѣлъ въ Японіи, но долженъ былъ оставить свой постъ при общей смѣнѣ министерства послѣ покушенія на Наслѣдника Цесаревича въ 1891 г., съ 1892 г. снова посланникъ въ Берлинъ.

Аониды, тоже, что музы (см.).

Аониды, или собраніе разныхъ новыхъ стихотвореній, альманахъ въ трехъ книжкахъ, изданный Н. М. Карамзинымъ въ 1796—99 гг. при участіи лучшихъ поэтовъ того времени. Указатель къ А. у Неустроева, Историческ. розысканія о р. повременн. изданіяхъ (1874) и у Венг. Русскія книги.

Аористъ (греч. — неограниченное), время греч. глагола, которое по формѣ встрѣчается въ инд., слав. и иранскомъ языкахъ. Греч. аор. имѣетъ или наступат., или окончательное знач.; въ *indicativus* ѣ онъ выражаетъ чисто законченное дѣйствіе и потому употребляется, главнымъ образомъ, въ разсказахъ.

Аорсы (Aorsi), недостаточно извѣстное сарматское племя, жившее по берегамъ Каспійскаго моря и занимавшееся торговлею. Свѣдѣнія объ А. даны у древнихъ писателей Птолемея и Страбона; полагаютъ что аорсы и авары одно и то же племя.

Аорта (греч. „поднимающаяся“, т. е. пульсирующая), главная артерія въ тѣлѣ позвоночныхъ животныхъ, черезъ развѣтвленія которой кровь доставляется всѣмъ тканямъ и органамъ тѣла (см. хромолит. „Кровеносные сосуды человѣка“). У взрослого человѣка А. представляетъ собою стволъ, толщиною въ большой палецъ, выходящій изъ лѣваго желудочка сердца, направляется въ грудной полости сначала вверхъ (А. восходящая, А. ascendens), затѣмъ образуетъ дугу въ лѣвую сторону (дуга А., Arcus aortae) и въ то же время къзади, далѣе направляется внизъ и идетъ впереди позвоночника до послѣдняго поясничнаго позвонка (А. нисходящая, А. descendens), гдѣ она оканчивается, явственно развѣтвляясь на двѣ вѣтви (см. *кровоносные сосуды*). При выходѣ изъ сердца А. представляетъ вздутость, т. наз., луковицу (Vulbus aortae), соответственно которой по периферіи просвѣта А. расположены три мѣшкообразныя полулунныя заслонки. Заслонки даютъ возможность крови проникать изъ желудочка въ А. при сокращеніи сердца, при расширеніи же его не пропускаютъ ее обратно, такъ какъ, будучи раздуты кровью, плотно соприкасаются своими краями. У взрослого человѣка А. несимметрична въ своей начальной части, такъ какъ дуга ея направлена

влѣво; но этой асиметріи нѣтъ у человѣч. зародыша и у многихъ низшихъ позвоночныхъ: тутъ мы наблюдаемъ всегда нѣсколько (обыкновенно пять) паръ аортныхъ дугъ, на которыя дѣлится А. въ самомъ своемъ началѣ, но потомъ снова соединяется въ одинокую нисходящую А. Эти парныя вѣтви то остаются (у рыбъ) пожизненно въ видѣ жаберныхъ артерій, то превращаются въ другіе артеріальные стволы (напр. въ легочныя артеріи), то, наконецъ, вовсе заступаютъ. Такъ, у пресмыкающихся всегда имѣется еще правая и лѣвая дуги А., у птицъ же и млекопитающихъ только въ эмбриональномъ состояніи; у взрослыхъ птицъ мы видимъ только правую, а у млекопитающихъ только лѣвую дугу А. У безпозвоночныхъ животныхъ сосудъ, составляющій прямое продолженіе сердца, то же носитъ названіе А.

Изъ заболѣваній А. чаще всего встрѣчается хроническое воспаленіе (атерома А.), ведущее къ жировому перерожденію или къ обызвествленію ея. Причиной этого заболѣванія считаютъ, гл. обр., алкоголизмъ, но, повидимому, не безъ вліянія остаются также подагра, ревматизмъ, сифилисъ и хроническое воспаленіе почекъ. Въ случаѣ средней интенсивности страданія мы видимъ лишь тѣ же самые симптомы, что и при старческомъ измѣненіи А., но при сильномъ воспаленіи страдаетъ также и само сердце вмѣстѣ съ заслонками. Болѣзнь можетъ тянуться 20 и болѣе лѣтъ, но иногда приводитъ къ смерти и раньше путемъ разрыва сосуда, аневризмы или другихъ какихъ-либо заболѣваній. Лѣченіе симптоматическое. Острое воспаленіе бываетъ очень рѣдко и болѣею частью представляетъ уже вторичное явленіе, появляясь, напр., послѣ пораненія груди, тромбоза, эмболии. При отсталости развитія тѣла, особенно же половыхъ органовъ, и чаще всего у женщинъ, мы находимъ общее съуженіе А., стоящее въ извѣстной связи съ блѣдною немощью. При этомъ страданіи рядомъ съ укрѣпляющей діетой принимаютъ средства, которыя повышаютъ дѣятельность сердечной мышцы. Частичное съуженіе А. есть страданіе прирожденно, и если работа сердечной мышцы слаба, а каллатеральное кровообращеніе не достаточно еще развилось, то наступаютъ тѣ же явленія, что и при недостаточности сердечныхъ клапановъ; лѣченіе то же, что и при послѣднемъ страданіи. Сжуженіе А. можетъ быть вызвано также появившимися въ ней самой или принесенными изъ аневризматическаго мѣшка кровяными сгустками; если при этомъ не возстановится каллатеральное кровообращеніе, то нижняя часть тѣла начинаетъ страдать отъ недостаточнаго притока крови, температура падаетъ ненормально низко, и смерть наступаетъ при гангренозныхъ явленіяхъ. Аневризмы А. чаще всего бываютъ въ среднемъ возрастѣ и у сильно работающихъ

мужчинъ, особ. въ Англии и С.-Америкѣ; причиной должно считать всегда заболѣванія А., ведущія къ ослабленію эластичности ея стѣнокъ, каковы атероматозное перерожденіе (см. выше), сифилисъ, ревматизмъ и т. д. Жить съ аневризмой можно долго, но излѣченіе рѣдко; смерть наступаетъ обыкновенно вслѣдствіе разрыва мѣшка, но иногда какъ слѣдствіе изнуренія отъ бессонницы и болей, малярии, асфикции, пораженій спинного мозга и т. д. Лѣченіе—симптоматическое; съ успѣхомъ дѣлались также перевязки подключичной (Art. subclavia) и сонной (A. carotis) артерій.

Аоста, окружившій городъ въ Итальянской провинціи Туринъ, на Дора-Балтеа, конечная станція ж. д. и соединительный пунктъ дорогъ, ведущихъ отъ большого и малаго С. Бернара, 583 м. надъ у. м.; расположено среди виноградниковъ и рощъ изъ фруктовыхъ и миндальныхъ деревьевъ; 5672 жит. (1881), которые ведутъ торговлю скотомъ, масломъ и виномъ. Въ городѣ есть лицей, гимназія и техническая школа; мѣстопробываніе епископа. По имени А. названа прелестная долина верхняго теченія Дора-Балтеа—Валь д' А. Эта долина отдѣляетъ Грайскія Альпы отъ Пеннинскихъ, имѣетъ красивые луга и пастбища, лѣса, рудники и минеральные источники, между котор. замѣчательнъ Курмайеръ (см.). Выходъ изъ долины защищается фортомъ Бадъ. Жителей около 80,000, говорятъ большею частью на французскомъ языкѣ; представляютъ большой контингентъ креатиновъ; отсутствіе заработка побуждаетъ къ выселенію. А. былъ основанъ въ видѣ военной колоніи за 25 л. до Р. X. императоромъ Августомъ и получилъ названіе Augusta Praetoria. Въ А. и его окрестностяхъ сохранилось много памятниковъ древности: триумфальная арка съ 16-ю коринфскими мраморными колоннами, крѣпостныя ворота, руины амфитеатра, мостъ черезъ Дору, крѣпостныя стѣны съ укрѣпленными башнями и др. Послѣ паденія Римской Имперіи А. достался сначала готамъ, потомъ лангобардамъ. Въ концѣ VI ст. А. былъ уступленъ франкамъ и составлялъ, въ качествѣ столицы одного изъ графствъ, часть прежде франкского, потомъ бургундскаго государства. Съ начала XI стол. А. принадлежалъ Савойскому дому. Ср. Tillier, Historique de la vallée d'Aoste (Aosta 1887).

Аоста, герцогъ, титулъ одного изъ принцевъ итальянскаго царствующаго дома. Нынѣшній герцогъ А.—принцъ Эмануилъ (род. 1869), старшій сынъ герцога Амадея А. (см. Амадей 4).

Апагогическое доказательство, (отъ греч. aragoge, выводъ, соотв. латин. deductio). въ логикѣ доказательство посредствомъ открытія либо въ самомъ утвержденіи, либо въ вытекающихъ изъ него слѣдствіяхъ противорѣчія съ явной истиной. Так. обр., А. д. приводитъ къ истинѣ не прямо, но косвенно, при чемъ изъ числа всѣхъ

случаевъ, которые могутъ быть мыслимы по отношенію къ извѣстному предмету, всѣ кромѣ одного (доказываемаго) исключены А. путемъ.

Апалачи, туземныя индѣйскія племена, вынѣ совершенно истребленныя, населявшія Флориду и Луизиану; извѣстны упорной борьбой, которую они вели съ европейскими колонистами.

Апаея, названіе 1) А. на Оронтѣ, гл. городъ сирійской обл. Апамене, лежала въ плодородной, богатой пастбищами странѣ. Называлась прежде Фарнакомъ. Селевкъ содержалъ здѣсь 30,000 коней и 500 словенъ. Въ честь супруги своей Апаеи. Селевкъ переименовалъ Фарнакъ въ А. Хозрой II разрушилъ А. въ VII ст. Развалины находятся на с. отъ тур. крѣпости Калаатъ эль Медикъ; до сихъ поръ видны остатки городской стѣны и окаймленной колоннами главной улицы. 2) А. Киботось, городъ въ Великой Фригіи, основанъ Антіохомъ I и считался богатѣйшимъ торговымъ центромъ Малой Азіи. Развалины близъ Динера.

Апаважъ, см. *удѣльное вѣдомство*.

Апандрія, см. *апогамія*.

Апата (греч.), обманъ, какъ олицетвореніе, дочь ночи; изображеніе ея встрѣчается въ живописи на вазахъ, напр. на знаменитой вазѣ Дахея въ Неаполѣ.

Апатитъ, минераль изъ группы фосфорнокислыхъ соединений, встрѣчается въ гексагональныхъ, коротко-столбчатыхъ или толсто-табличныхъ кристаллахъ, которые представляютъ то наростами или вросшими по одиночкѣ, то очень часто въ видѣ зернистыхъ, волокнистыхъ или плотныхъ массъ (фосфоритъ). А. безцвѣтенъ или свѣтло-сѣрый, зеленый, голубой, фиолетовый, красный; блескъ стеклянный или жирный, прозраченъ или просвѣчиваетъ въ краяхъ, тв. 5, уд. в. 3,16—3,22. При нагреваніи тонкія пластинки свѣтятся зеленымъ цвѣтомъ. А. состоитъ изъ фосфорнокислой извести съ хлористымъ и фтористымъ кальціемъ; поэтому различаютъ 2 основныя разности, хлорапатитъ ($3Ca_3P_2O_8 + CaCl_2$) и фторапатитъ ($3Ca_3P_2O_8 + CaF_2$), являющіяся обыкновенно въ изоморфныхъ смѣсяхъ. Широко распространенъ, встрѣчается какъ примѣсь многихъ сложныхъ кристаллическихъ (гранитъ, слюдян. сланецъ и пр.) породъ, часто попадаетъ въ жилахъ, иногда даже образуетъ пласты фосфорита. Въ вывѣтрившемся состояніи А. является источникомъ содержанія въ почвѣ фосфорнокислыхъ солей. Въ хорошихъ кристаллахъ А. находится въ Эренфридерсдорфѣ въ Саксоніи, въ Цинвальдѣ и Шлагенвальдѣ въ Богеміи, на Сент-Готардѣ, въ Нью-Йоркѣ и Канадѣ. Спаржево-зелен. разновидность—спаржевый камень, находится въ тальковомъ сланцѣ въ Тиролѣ, темно-голубовато-зеленая—наз. морокситъ въ Арендалѣ (Норвегія), въ Паргасѣ (Финляндія). Сюда же относится плотный, снаружи землистый, внутри похожій на литографскій

камень, безъ хлора и фтора, остеолитъ, находимый въ долеритъ Остгейма. Въ Россіи прекрасные кристаллы А. находятся въ Кирибинскомъ мѣдномъ рудникѣ, въ изумрудныхъ копяхъ Южн. Урала, по берегамъ рѣчки Слюдянки, выпадающей въ Байкаль, въ зернистомъ известнякѣ Финляндіи, въ Ильменскихъ горахъ на Уралѣ. Фосфориты (см.) во многихъ мѣстахъ, въ томъ числѣ и въ Россіи. Остеолиты и фосфориты употребляются для удобренія полей.

Апатія (греч.), недостатокъ чувствительности къ болевымъ или другимъ впечатлѣніямъ и отсюда равнодушіе или такое состояніе, при которомъ ничто не можетъ поддѣйствовать на человѣка. Высшая степень А. бываетъ врожденной — у идиотовъ и приобретенной — какъ конечная стадія многихъ душевныхъ болѣзней, переходящихъ въ слабоуміе или тупоуміе. У нормальныхъ людей, А. бываетъ слѣдствіемъ переутомленія головного мозга чрезмѣрными занятіями.

Апатура (Aputura), бабочка, см. *радуужница*.

Апатуріи (греч. *τὰ Απατοροια*), праздникъ у древнихъ аеинянъ, во время котораго граждане вписывали своихъ дѣтей въ фратріи; праздновался онъ въ мѣсяцѣ піанесіѣ (октябрь—ноябрь).

Апафи, 1) Михайлъ I, князь семиградскій, род. 1632, ум. 1690. Въ молодости, во время похода въ Польшу попалъ (1658) въ плѣнъ къ татарамъ; при содѣйствіи турокъ сдѣлался княземъ семиградскимъ. Когда разразилась война Австріи съ Портой, А. помогалъ туркамъ. Послѣ побѣды австрійцевъ при Гарканахъ (1687) имп. австрійскій получилъ верховную власть надъ княжествомъ и семиградцы принесли Габсбургамъ, какъ королямъ Венгріи, присягу въ вѣрности.

2) Михайлъ II, сынъ предыдущаго, послѣдній самостоятельный князь семиградскій, род. 1677, ум. 1713 г. Хотя онъ и былъ признанъ княземъ, по имп. Леопольдъ удержалъ за собой опеку надъ нимъ и назначилъ регентство для управленія страной. Своей женитьбой на Екатеринѣ Бетленъ А. навлекъ на себя немилость императора, былъ подъ конвоемъ привезенъ въ Вѣну и принужденъ къ отреченію. Онъ умеръ бездѣтнымъ.

Апачесъ де Навахо, см. *Навахо*.

Апачи (Апахи), нѣкогда дикій и многочисленный индѣйскій народъ изъ семейства атабасковъ, подраздѣляющийся на особыя племена и населяющій горныя долины рѣкъ Колорадо, Гила и Рио-Гранде дель-Норте въ Новой Мехикѣ, Аризонѣ и сѣв. Мехикѣ. А., хорошия наѣзники, существовали охотой и разбоемъ, до сихъ поръ относились крайне враждебно какъ къ бѣлымъ вообще, такъ въ частности ко всякой попыткѣ ихъ цивилизаціи. Лишь въ послѣднее время удалось правительству Соединенныхъ Штатовъ закрѣпить большую часть ихъ на запасныхъ земляхъ, а

именно 4550 въ Аризонѣ, 1600 въ Новой Мехикѣ, 337 въ индѣйской территоріи, всего 6487 чел.

Апачинская (Апалинская, Опалинская) сопка, крупныхъ размѣровъ вулканъ, имѣвшій сильныя изверженія въ XVIII вѣкѣ въ южной части Камчатки, подъ 52° 30' с. ш., имѣеть пинѣ дѣйствующую сольфатару и два боковыхъ кратера на южной сторонѣ горы. Коническій вулканъ выдается надъ всею гористою областью южной Камчатки и весьма далеко виденъ съ моря, служа указателемъ пути. Съ юго-западнаго склона беретъ начало значительная рѣка Апача. У его сѣвернаго подножія располагается селеніе Апача, на рѣкѣ Начикѣ.

Апексъ, по Скіапарелли наз. точка, къ которой въ опредѣленный моментъ небснаго свода движется земля. А. лежитъ на эклиптикѣ на разстояніи приблизительно до 90° отъ мѣста солнца на небѣ къ западу, такъ что А. бываетъ въ меридіанѣ около 6 часовъ утра. Во всѣхъ явленіяхъ, связанныхъ съ метеорами, А. имѣеть большое значеніе; поэтому А. наз. также метеорнымъ солнцемъ. Точка по небѣ, прямо противоположная А., наз. антиапексомъ. См. *метеоры*.

Апеллесъ, знаменитѣйшій живописецъ Греціи и вообще древности, современникъ Александра Великаго, род. на о—въ Коль (Kolophon) и въ Эфесѣ получилъ художественное образованіе. Эфортъ Эфесскій былъ его первымъ учителемъ, затѣмъ онъ перешелъ въ Сикіонійскую школу, которая въ то время славилась во всей Греціи, и хотя у него и было уже имя художника, онъ продолжалъ работать подъ руководствомъ Памфила и вскорѣ превзошелъ своего наставника. Во времена Филиппа, А. отиравился въ Македонію, гдѣ очень скоро сблизился съ Александромъ и писалъ съ него много портретовъ. Изображеніе Александра, держащаго грома, считается лучшимъ произведеніемъ А.; оно было установлено въ Эфесскомъ храмѣ. Изъ Македоніи А. предпринялъ рядъ путешествій и подолгу оставался въ Родосѣ и Эфесѣ. Высшей степени развитія достигъ талантъ А. около 328—324 до Р. Хр. Послѣ смерти Александра, А. направился въ Александрію ко двору Птолемея, но впоследствии вернулся снова въ Эфесъ; отличительными качествами А., какъ художника, были, по словамъ древнихъ, — жизненность рисунка, цвѣтушій колоритъ въ соединеніи съ научной строгостью и законченностью сикіонійской школы. По словамъ Плинія, А. обыкновенно употреблялъ четыре основныя краски, которыя онъ соединялъ и отгѣплялъ при помощи имъ же избрѣтеннаго состава. Свое имя А. начерталъ только на трехъ картинахъ: „Александръ-громодержецъ“, „Сидящая Венера“ и „Венера-Анадиомена“. Къ лучшимъ произведеніямъ А. относятся также: „Артемиды среди женщинъ, приносящихъ жертвы“, „Иракль“, „Александръ Вел., вступающій на побѣдную колесницу“ и нѣсколько пор-

тредовъ. Характерной чертой въ живописи А. являются необыкновенно глубокія, сильныя тѣни и, вслѣдствіе этого, яркія свѣтлыя пятна. Никто изъ художниковъ не изучалъ съ такимъ вниманіемъ свое искусство, какъ А. До насъ дошло его любимое изреченіе: „Nulla dies, sine linea“ — т. е. ни одного дня не рисуя. При всемъ своемъ талантѣ, при всей опытности и славѣ, А. любилъ выслушивать мнѣнія другихъ и охотно слѣдовалъ разумнымъ указаніямъ. Окончивъ произведеніе, онъ непременно выставлялъ его на судъ публики. До насъ дошли многіе рассказы о личности А., указывающіе на его рѣдкое безпристрастіе и величіе характера. Полагаютъ, что смерть настала его на о-въ Косъ, гдѣ нашли начатую имъ Венеру, которую никто не рѣшился закончить. А. оставилъ послѣ себя сочиненіе о живописи, посвященное его ученику Персею. См. H. Houssaye, Histoire d' A. (Пар. 1867); Wustmann, A., Leben und Werke (Лейпц. 1870).

Апеллировать, см. *апелляція*.

Апеллянтъ, см. *апеллянтъ*.

Апелляція (лат. appellatio), обращенная въ компетентный высшій судъ просьба объ измѣненіи съ фактической или юридической стороны рѣшенія низшаго суда. А. направлена противъ рѣшенія или приговора суда (а не частнаго опредѣленія), при чемъ, въ противоположность кассации, поводомъ А. могутъ быть не только юридическія неправомерности судебного рѣшенія, но и дефекты, касающіеся существа дѣла, его фактической стороны. Относительно значенія А. мнѣнія юристовъ расходятся: защитники ея выставляютъ соображеніе, что сторонамъ процесса должны быть предоставлены всѣ возможные средства для защиты ихъ интересовъ и для достиженія справедливаго рѣшенія дѣла, и что полное отдѣленіе юридической стороны дѣла отъ фактической невозможно; противники А., въ свою очередь, опираются на принципъ непосредственности (устности), въ силу котораго всѣ обстоятельства дѣла, свидѣтельскія показанія и пр. должны быть съизнова повторены передъ судомъ 2-ой инстанціи, чтобы апелляціонный судъ могъ постановить рѣшеніе исключительно на основаніи фактовъ, воспринятыхъ судьями непосредственно, устно. Но такое полное воспроизведеніе передъ высшимъ судомъ всего, что происходило въ судѣ низшемъ, не всегда возможно: иныя средства доказыванія могутъ быть утеряны, подробности событій могутъ быть забыты свидѣтелями вслѣдствіе давности времени, такъ что апелляціонный судъ будетъ оперировать подъ худшимъ матеріаломъ, чѣмъ судъ 1-ой инстанціи. Противъ А. высказалось большинство въ комисси по пересмотру судебныхъ уставовъ. Что касается положительныхъ законодательствъ, то всѣ они съ тѣми или другими модификаціями признають А. какъ въ гражданскомъ, такъ и уголовномъ процессѣ.

А. по русскому законодательству:

1) въ гражданскомъ процессѣ. Принесеніе А. возможно лишь послѣ постановленія рѣшенія по существу и при томъ рѣшеній неокончательныхъ, каковыми признаются: 1) рѣшенія мировыхъ судей, земскихъ начальниковъ, городскихъ судей и уѣздн. членовъ окружнаго суда по искамъ, дѣла коихъ превышаетъ 30 р. или которые не подлежатъ оцѣнкѣ; 2) всякое рѣшеніе окружнаго суда. Срокъ для подачи А. — въ мировыхъ и административно-судебныхъ установленіяхъ 1 мѣс., въ общихъ для обыкновеннаго порядка 4 мѣс., для сокращеннаго 1 мѣс. со дня объявленія рѣшенія въ окончательной формѣ. Въ апелляціонномъ процессѣ могутъ участвовать только тѣ лица, которыя участвовали въ качествѣ сторонъ въ процессѣ, производившемся въ 1-ой инстанціи. А. можетъ быть предъявлена не только самостоятельно, но и совместно съ другими соучастниками (совмѣстная А.); эта же дѣль можетъ быть достигнута и посредствомъ присоединенія къ поданной соучастникомъ А.; наконецъ, имѣющей право А. можетъ имѣть воспользоваться лишь потому, что этимъ правомъ воспользовался его противникъ (случайная, встречная). Въ послѣднихъ двухъ случаяхъ прошеніе съ апелляц. требованіями должно быть представлено въ общихъ судахъ не позже 1 мѣс. со дня полученія копій А. съ присоединеніемъ поверстнаго срока (по обыкновеннымъ дорогамъ по 50 вер. въ сутки, по желѣзнымъ по 300 вер.) отъ мѣста жительства лица до мѣста нахождения палаты, а въ мировыхъ и админ. судебныхъ установленіяхъ — до дня, назначеннаго для слушанія дѣла въ създѣ. Предметомъ А. можетъ быть лишь то самое дѣло, которое было предметомъ сужденія 1-ой инстанціи, т. е. искъ долженъ относиться къ тому же лицу, касаться того же предмета (того же имущества, того же дома), хотя бы количество требуемаго измѣнилось, имѣть то же основаніе (напр., нельзя предъявить въ 1-ой инстанціи искъ о предоставленіи права пользования, а въ апелляціонной — права собственности). По своему содержанію А. должна заключать въ себѣ указаніе на неправомерность рѣшенія низшаго суда и ходатайство объ измѣненіи или отмѣнѣ этого рѣшенія. Формальными принадлежностями А. являются: 1) письменная форма, 2) она должна быть написана на имя апелляц. суда, 3) въ ней должны быть указаны участники поименно и съ адресомъ, 4) въ ней должны быть упомянуты всѣ приложенія, 5) подпись апеллянта. Къ апелляц. прошенію должны быть приложены судебныя пошлины (въ общихъ судахъ $\frac{1}{2}$ 0/0, въ мировыхъ 1 0/0 съ отыскиваемой суммы) и, кромѣ того, въ общихъ судахъ гербовый сборъ (80 коп.), а въ мировыхъ сборъ съ бумаги (10 к. съ листа), а такъ же копія А. по числу противниковъ; въ случаѣ неисполненія этого требованія А. оставяется безъ дви-

женія, при чемъ просителю назначается для представления приложеній срокъ не долѣе истеченія апелляціоннаго. А. подается въ судъ, постановившій рѣшеніе, но на имя суда апелляціоннаго, каковымъ являются: по отношенію къ мировымъ судьямъ — сѣздъ миров. судей, по отношенію къ земскимъ начальникамъ и городскимъ судьямъ — уѣздный сѣздъ, по отношенію къ уѣзднымъ членамъ окр. суд. — окружный судъ, по отношенію къ окр. суду — судебная палата. Нижшій судъ препровождаетъ жалобу въ апелляціонный, сообщающая вмѣстѣ съ тѣмъ ея копію апеллянту. Послѣ этого стороны вызываются въ засѣданіе къ слушанію дѣла, при чемъ апеллянты имѣютъ право подать письменное объясненіе; въ мировыхъ и административно-судебныхъ установленіяхъ до дня, назначеннаго для слушанія дѣла, а въ общихъ судебных мѣстахъ въ мѣсячный со дня полученія ею копіи срокъ съ присвокупленіемъ поверстнаго. Слушаніе дѣла начинается съ доклада, т. е. изложенія членомъ суда содержанія представленнаго сторонами требованій и доказательствъ въ 1-ой инстанціи, равно какъ А., объясненія и приложенныхъ документовъ. Если тяжущіеся на лицо, то они допускаются къ словесному состязанію; отсутствіе ихъ не останавливаетъ разсмотрѣнія дѣла. Во время преній стороны могутъ пользоваться за-ново всеми средствами защиты своихъ интересовъ какъ процессуальными (напр., отводами), такъ и матеріальными (свидѣтельскія показанія и т. п.). По окончаніи преній и выслушаніи въ нѣкоторыхъ случаяхъ заключенія прокурора, судъ постановляетъ рѣшеніе, утверждая рѣшеніе 1-ой инстанціи или измѣняя его, при чемъ судъ долженъ строго держаться рамокъ апелляц. жалобы, т. е. если послѣдняя касается только части рѣшенія низшей инстанціи, то и рѣшеніе апелляц. инстанціи можетъ касаться только этой части. Постановивъ рѣшеніе, апелляц. судъ возвращаетъ дѣло въ низшій вмѣстѣ съ копіей своего рѣшенія.

II) Въ уголовномъ процессѣ А. („отзывъ“) допускается на: 1) приговоры мирового судьи, земскаго нач. и уѣзднаго члена окр. суда, опредѣляющіе денежное взысканіе свыше 15 руб., арестъ свыше 3 дней и тюремное заключеніе, а при низшихъ наказаніяхъ, когда вознагражденіе за вредъ и убытки превышаетъ 30 руб.; 2) всѣ приговоры, постановленные безъ участія присяжныхъ засѣдателей окружнымъ судомъ и безъ сословныхъ представителей судебной палатой въ качествѣ 1-ой инстанціи. Срокъ для подачи А. — двухъ-недѣльный со времени объявленія приговора; правомъ подачи А. пользуются подсудимые, частные обвинители, гражданскіе истцы (только противъ тѣхъ частей приговора, которые касаются вознагражденія за вредъ и убытки) и прокуроры („протестъ“). Подача А. останавливаетъ исполненіе обжалованнаго приговора. Апелляціонный

судъ постановляетъ новый приговоръ, который замѣняетъ собою приговоръ 1-ой инстанціи. Порядокъ обжалованія и апелляц. производства сходенъ съ производствомъ по дѣламъ гражданскимъ.

Апель, Иоганъ Августовъ, нѣм. поэтъ, род. 1771, ум. 1816. Послѣ научн. занятій въ Виттенбергѣ, А. обратился къ адвокатурѣ и поэзії. А. написалъ цѣлый рядъ драмъ, новеллъ и рассказовъ. Наиб. замѣчат.: драмы — *Polydos* (1805), *Die Aetolier* (1806), и др.; рассказы — *Gespenserbuch* (1810—1814 гг., 4 т.), *Wunderbuch* (1815—17, 4 т.) и др. А. принадлежитъ „*Metrik*“ (1814—1816, 2 т.; нов. изд. 34). Сынъ его Гвидо Теодоръ, род. 1811, ум. 1867, написалъ нѣск. драмъ (*Nähkäthchen*) и, между проч., поэму *Die Schlacht bei Mökern* (1850).

Апельсннь, подвидъ или разновидность померанца (см.), издавна разводимый на открытомъ воздухѣ въ мѣстностяхъ съ жаркимъ климатомъ, или, при болѣе умѣренномъ климатѣ, въ теплицахъ. Введенный въ началѣ XIV вѣка въ Испанію и Португалію съ Востока, гдѣ извѣстны многіе его сорта, А. успѣлъ дать и въ Европѣ нѣсколько сортовъ, которые группируются въ три типичныя группы:

1) Корольки (*Citrus Aurantium sinensis* var. *sanguinea* Engl.) съ красной, сплошь или мѣстами, мякотью;

2) Обыкновенные А. (*C. A. s. var. Bandir*) — съ желтовато-оранжевою кожурою и желтою, кислотовато-сладкою мякотью;

3) Адамово яблоко (*C. A. s. var. Decumana* Bon.) съ блѣдною кожурою и различнаго цвѣта и вкуса мякотью весьма разнообразныхъ по формѣ плодовъ.

Въ Россію А. привозятъ гл. обр. изъ Италіи и Турціи и, по мѣсту происхожденія, различаютъ въ торговлѣ нѣск. сортовъ, изъ кот. наиболѣе обыкновенны мессинскіе, съ тонкою кожурою и кислотовато-мякотью, и яфѣскіе — съ толстою кожурою и очень сладкою, но мало сочною мякотью; первые имѣютъ б. ч. продолговатую форму, вторые же обыкновенно шарообразны.

Культура А., возможная у насъ на открытомъ воздухѣ только въ приморской полосѣ западнаго Закавказья и, съ нѣкоторой осторожностью, на Южномъ берегу Крыма, одинакова съ культурою другихъ подвидовъ померанца (см.) и будетъ описана вмѣстѣ съ нимъ.

Лит.: *Risso, Essai sur l'histoire naturelle des orangers* (Парижъ, 1813); *Risso et Poiteau, Histoire naturelle des orangers* (Пар., 1818) — новое изд. Дю Брейля (тамъ же, 1872); *E. Bonavia, The cultivated oranges and lemons etc. of India and Ceylon*. (Лондонъ, 1890).

Апельтъ, Эрнстъ Фридрихъ, философскій писатель, род. 3 марта 1812, ум. 27 окт. 1859, съ 1831 посвятилъ себя философскимъ и математическимъ занятіямъ. По смерти Фризи А. былъ самымъ извѣстнымъ представителемъ его школы. Глав-

нѣйшія его произведенія: „Эпохи исторіи человечества“ (Лена 1845—46, 2 т.); „Астрономическое міровоззрѣніе Іоганна Кеплера“ (Лейпц. 1849); „Реформа астрономіи“ (Лена 1852); „Теорія индукціи“ (Лейпц. 1854); „Метафизика“ (Лейпц. 1857); „Философія религіи“ (Лейпц. 1860).

Апеннинскій полуостровъ, см. *Апеннины* и *Италія*.

Апеннины (по лат. *Apeninus*, отъ кельт. слова Пенъ, „вершина скалы“), главный горный кряжъ Италіи, который тянется въ видѣ дуги, открытой къ западу, вдоль всего полуострова (называемаго поэтому Апеннинскимъ), отъ Савойи до Реджо, на протяженіи приблизительно 1190 км., имѣя въ ширину 30—135 км. (см. карту „Италія“). Въ геологическомъ отношеніи А. тѣсно примыкаютъ къ Альпамъ и составляютъ соед. звено между послѣдними, сицилійскими и сѣверо-африканскими горными цѣпами. Въ Лигурійскихъ А., и въ особенности въ Калабріи, А. сложены изъ гранита, гнейса и кристаллическихъ сланцевъ. Въ главной же части хребта эти древнія кристаллическія породы совершенно отсутствуютъ; А. состоятъ преимущественно изъ известняковъ, доломитовъ, песчаниковъ и мергелей мѣловой и третичной системъ, прорваныхъ мѣстами различными вулканическими породами, какъ древними, такъ и новѣйшими. Въ Апуанскихъ Альпахъ доказано присутствіе каменноугольныхъ, пермскихъ, триасовыхъ и лѣясовыхъ отложений (знаменитый каррарскій мраморъ залегаетъ въ слояхъ пограничныхъ между лѣясомъ и триасомъ. Большія толщи новѣйшихъ третичныхъ отложений (пліоценовой эпохи), такъ назыв. субапеннинскія образованія, прикрываютъ на склонахъ А. болѣе древнія породы. Въ то время, какъ новѣйшія третичныя образованія залегаютъ горизонтально, болѣе древнія отложения, образующія самый горный кряжъ, часто приподняты и образуютъ складки. (См. *Италія* и *Европа*). А. искусственно расчлениаются на шесть частей, иногда соединяемыхъ въ три группы: Лигурійскія и Этрускія А. (сѣверныя А.), Римскія А. и Абрुццы (среднія А.), Неаполитанскія и Калабрійскія (или южныя) А.

Лигурійскія А. тянутся отъ прохода Ла-Чиза (1042 м.) до Боккета ди-Альтаре; онѣ окружаютъ въ видѣ вала Генуэзскій заливъ и представляютъ орографически и геологически переходъ къ Альпамъ. Южный склонъ Лигурійскихъ А. круто спускается къ морю, сѣв., пересѣч. многими долинами, постепенно сливается съ низменностью р. По. Многочисленныя дороги ведутъ отъ приморскихъ городовъ черезъ горы, между ними генуэзская направляется черезъ проходы Боккета (780 м.) и Джови (472 м.), а желѣзная дорога Генуа-Алессандрія проходитъ черезъ туннель въ горномъ хребтѣ, близъ Джови. Восточная часть этихъ горъ, состоящая изъ нѣсколькихъ параллельныхъ цѣпей, представляетъ труд-

но преодолимыхъ препятствія для путей сообщенія, вплоть до желѣзной дороги Парма-Специя (еще не оконченной), ведущей изъ долины Таро въ долину Магра.

Этрускія А. простираются до долины Метавро; онѣ представляютъ систему кулисообразно расположенныхъ горныхъ цѣпей. Высочайшія вершины сѣверной части Монте Кусна (2121 м.) и Монте Чимоне (2167 м.), высочайшая гора сѣверныхъ А. вообще. Особенное значеніе для сѣверной части Италіи имѣютъ Апуанскія Альпы, достигающія въ Монте-Пизаніо 1946 м.; склонъ, направленный къ морю, состоитъ изъ чистаго мрамора (Каррара). Важнѣйшій переходъ черезъ Этрускія А. представляетъ жел. дор. Болонья-Флоренція, проходящая при Праккіи по туннелю въ горахъ (617 м. надъ ур. м.). Изъ дорогъ, ведущихъ черезъ горы изъ долины Арно въ равнину Емилиі, слѣдуетъ упомянуть Флорентинскую, ведущую въ Болонью чрезъ проходъ Ла-Фуа (903 м.). На дальнѣйшемъ своемъ протяженіи этотъ горный кряжъ, служащій водораздѣломъ, понижается, при чемъ продольными долинами Арно и Тибра отъ него отдѣляется параллельная цѣпа.

Римскія А. начинаются у Бокка Трабарія (1100 м.), доходятъ до поперечныхъ долинъ Тронто и Беліо и также состоятъ изъ многочисленныхъ складокъ, принимающихъ юго-юговосточное направленіе. На с. въ главной цѣпи возвышается Монте Катрѳа (1702 м.); на ю. Сибиллинскія горы достигаютъ въ Монте Витторѳе вышины 2477 м. Въ этомъ мѣстѣ А., не представляя значительныхъ препятствій сообщенію, пересѣкаются жел. дор., ведущей изъ Анконы во Флоренцію и Римъ. На югъ отъ долины Тронто А. переходятъ въ Абрुццы (см.), которая въ своей главной восточной цѣпи достигаютъ въ Гранъ-Сассо д'Италіа 2921 м., величайшей высоты всѣхъ А. вообще. Западная цѣпа, параллельная предыдущей, окружаетъ вмѣстѣ съ ней горную страну Аквилу и возвышается въ Монте-Белино на 2487 м.

Отъ долинъ Сангро и Вольтурно до долины Крати простираются Неаполитанскія А.; высота ихъ значительно меньше, чѣмъ среднихъ А., хотя известковый массивъ горъ Матезе и достигаетъ въ Монте-Міелетто еще 2050 м.; преобладающія формы рельефа округленныя, волнообразныя возвышенія и плоскогорія. У восточнаго края горной цѣпи находится потухшій вулканъ Монте-Вульгурѳе (1330 м.). Дороги, ведущія отъ западнаго берега полуострова къ восточному, встрѣчаютъ здѣсь значительныя препятствія. На ю. А. еще разъ достигаютъ значительной высоты, особенно въ цѣпи Монте-Полліо съ вершиной Серра-ди-Дольчедорне (2271 м.) и круто обрываются въ долину Крати. Самую южную часть полуострова заполняютъ Калабрійскія А., совершенно отличныя отъ всей горной цѣпи по своему внутрен-

нему строенію: остатки известняка встрѣчаются въ нихъ только въ немногихъ мѣстахъ, образуя вершины, прикрывающія болѣе древнія породы. Калабрійскія А. состоятъ изъ узкой, круто спускающейся къ Тиренскому морю горной цѣпи, ограниченной на в. глубокой долиной Крати, и изъ обширнаго гранитнаго плато горъ Сила, имѣющаго среднюю высоту въ 1600 м. Южная часть Калабріи представляетъ въ западной части очагъ частыхъ землетрясеній и кончается у Мессинскаго пролива громаднѣмъ конусомъ Аспромонте (1958 м.).

Вѣшніе (сѣверные и сѣверовосточные) склоны А. по направленію къ бассейну р. По отлоги, восточные же, направленные къ Адриатическому морю, почти повсемѣстно круты, такъ что дороги проходятъ у самыхъ береговъ. На западъ отъ А., къ сѣверу отъ залива Салерно, образуется трехугольная площадь, на с. ограниченная склонами сѣверныхъ А., на в. средними А.; внутренность этой площади занята горными цѣпями такъ назыв. Субапенниннами. Составныя породы этихъ горъ отличны отъ А.; апеннинскіе известняки встрѣчаются здѣсь только отдѣльными островами; среди третичныхъ осадковъ преобладаютъ всевозможныя вулканическія образования, почему эта мѣстность и сдѣлалась классическимъ мѣстомъ для изслѣдованія какъ древней, такъ и современной вулканической дѣятельности. Здѣсь есть дѣйствующіе и потухшіе вулканы, горячіе источники, какъ, напр., около Вольтерры, содержащія борную кислоту, и др. Широкими долинами рѣкъ Субапеннины дѣлятся на нѣсколько частей, изъ которыхъ самая главная-гористая Тоскана, которая на с. отдѣляется долиной нижняго теченія Арно отъ южныхъ склоновъ этрусскихъ А., на в.-долиной средняго теченія Арно и низменнымъ бассейномъ Кіаны отъ западныхъ склоновъ Римскихъ А.; въ вулканѣ Монте Аміата она достигаетъ 1732 м. выс. Вдоль берега Тосканы тянется извѣстная своимъ нездоровымъ климатомъ Мареммская равнина съ горами, отдѣльно разбросанными на ней, на подобіе острововъ. Часть Субапеннинъ, заключающаяся между долинами Тибра и Гарильяно, состоитъ изъ двухъ небольшихъ горныхъ вулканическихъ группъ, Альбанскихъ горъ съ Монте-Каво (955 м.), славящихся живописными мѣстами и прелестными озерами (Лаго д'Альбано и Лаго ди Непи) и Волоскескихъ горъ (Монте-Лепини, Семпревиза 1536 м.). На з., впереди этихъ горъ, тянется прибрежная равнина, южная часть которой занята Понтійскими болотами. Самая южная часть Субапеннинъ окружаетъ знаменитую холмистую равнину Кампаніи, славящейся плодородіемъ и красотой. Въ Кампаніи находятся отдѣльные вулканы, какъ, напр., потухшіи Монте-делла-Кроче—въ сѣверной и еще дѣйствующій Везувій (1282 м.)— въ южной части.

Климатъ А. въ общемъ суровѣе, чѣмъ

можно было бы ожидать по широтѣ и по положенію Италиі, особенно въ южныхъ А. Въ то время, какъ въ низко лежащихъ и защищенныхъ долинахъ лѣтомъ наступаютъ пестеринная жара, а на всемъ западномъ берегу растутъ пальмы и нѣкоторыя растенія почти тропическаго климата, — на вершинахъ, открытыхъ дѣйствію вѣтра, на высотѣ 1600—2000 м. надъ ур. м. гибнутъ и фруктовыя деревья, и хлѣба. Въ А. можно различать четыре растительныхъ области: 1) область оливковыхъ деревьевъ до 500 м., съ преобладаніемъ вѣчно зеленыхъ древесныхъ растеній флоры Средиземнаго моря и обширной садовой культурой; 2) область каштана и дуба, до 1000 м.; возможно хлѣбопашество; 3) область бука и хвойныхъ, до 1600 и 2000 м.; 4) область кустарниковъ и альпійск. травъ, съ лѣтними пастбищами на суровыхъ склонахъ самой высокой части А., доходящими до высочайшихъ вершинъ, освобождающихся отъ снѣга всего на нѣсколько дней. Важной климатической границей являются главнымъ образомъ сѣверныя А.: „Италія“ начинается только на ихъ южномъ склонѣ. Значительныя препятствія сообщенію представляютъ тоже только сѣверныя части до широты Абрुццъ. Въ настоящее время А. пересекаются восьмью желѣзнодорожными линіями, хотя впрочемъ большей частью по туннелямъ; желѣзнодорожныя линіи идутъ также вдоль всего восточнаго и западнаго склоновъ.

Апенраде, городъ въ прусскомъ округѣ Шлезвигъ, расположенъ у глубокаго залива Балтійскаго моря, на ж. д., имѣетъ подготовительное учебное заведеніе для народныхъ учителей, навигаціонное училище, лѣсничество, хорошую гавань; занимается производствомъ органовъ и машинъ, оснащеніемъ кораблей, копченіемъ рыбы; торговля лѣсомъ, углемъ, рыбой; 5361 жит. (1890). А. въ послѣднее время стала значительнымъ купальнымъ курортомъ (теплыя морскія ванны).

Аперей, см. *морскія свинки*.

Аперіодическій гальванометръ, такой, въ которомъ стрѣлка тотчасъ послѣ отклоненія останавливается. Колебанія стрѣлки, происходящія въ обыкновенныхъ гальванометрахъ, здѣсь уничтожаются при помощи успокоителя.

Аперторій, хирургич. инструментъ для расширенія отверстій.

Апертура (лат. отверстие), въ оптикѣ наз. діаметръ отверстія, чрезъ которое свѣтъ проходитъ въ инструментъ; у рефракторовъ — діаметръ объектива, у рефлекторовъ — діаметръ зеркала.

Аперценція, см. *аптерценція*.

Апетальныя (apetalae), или безлепестныя въ системѣ Эндлихера — группа семействъ двудольныхъ растеній, характеризующихся простымъ околоцвѣтникомъ; въ настоящее время эти семейства причисляютъ къ подклассу раздѣльно-лестныхъ.

Апи (Тазиго), островъ изъ группы Новыхъ Гебридъ, пл. 507 кв. км., число жит. 7—8000 чел., очень гористый (до 853 м.), плодородный, обильно орошается, и покрываетъ лѣсами.

Апиданъ, рѣка въ Фессалии съ притокомъ Эпинеємъ, впадаетъ въ Пеней близъ Фарсалы.

Апирексія, свободные отъ лихорадочныхъ приступовъ промежутки при перемежающейся лихорадкѣ.

Апиритъ, шведскій бездымный порохъ.

Аписъ, названіе обоготворявшагося въ древнемъ Египтѣ священнаго быка (нар), который рождался, какъ вѣрили, отъ дѣвственной коровы, оплодотворенной лучемъ свѣта. А., согласно греческимъ источникамъ и по египетск. изображеніямъ былъ чернаго цвѣта и имѣлъ опредѣленные примѣты: бѣлое трехъ-угольное пятно на лбу, бѣлое, лунообразное пятно на правомъ боку, хвостъ съ двойаго рода волосами, жукоподобный узелъ мяса подъ языкомъ (scarabaeus) и изображеніе орла на спинѣ. Въ Мемфисѣ, при святилищѣ бога Фта (Phtha) былъ выстроенъ для А. храмъ съ двумя роскошно украшенными придѣлами, гдѣ онъ пользовался самымъ заботливымъ уходомъ, особый ключъ долженъ былъ доставлять воду исключительно ему. А. служилъ и оракуломъ, причемъ для истолкованія его воли жрецы наблюдали, въ какой изъ придѣловъ онъ шелъ, принималъ-ли онъ предложенную пищу или отвергалъ ее и т. п. По истеченіи 25 лѣтъ, его убивали въ день его рожденія, и народъ облекался въ трауръ, пока не находили другого А. съ соответствующими примѣтами. Священнымъ временемъ А. считался промежутокъ въ 29 дней, отдѣлявшій лѣтній солнцеворотъ отъ появленія на небѣ созвѣздія Собаки, когда начинался разливъ Нила. Съ особенной пышностью праздновали время рожденія А. (совпадавшее съ поднятіемъ уровня Нила). Трупъ А. бальзамировали и заключали въ богатый гробъ, который помещался въ храмъ Сераписа. На кладбищѣ близъ Саккары, къ югу отъ Каира Мариеттъ нашелъ 65 гробницъ А. (см. Mariette, Le Sérapéum de Memphis, Парижъ 1882). Культъ А. привился къ грекамъ и римлянамъ. По смерти А. подобно тому, какъ и человекъ, сливался съ Озирисомъ, покровомъ котораго, по свидѣтельству древнихъ авторовъ, А. считался. Отсюда названіе Осор-Нари. См. *Serapis*.

Апидій, Маркъ Тавій, извѣстный гастрономъ въ эпоху Тиберія, сочинившій римскую поваренную книгу. Но книга дошедшая до насъ подъ заглавіемъ: „Caelius Apicius de re coquinaria (изд. Schuch'омъ, Гейдлб. 1874) принадлежитъ не ему, а нѣкому Целію (въ III в.).

Апидъ (собств. Людвигъ), побочный сынъ Альбрехта, ландграфа тюрингенскаго, род. 1269, ум. 1310, былъ узаконенъ императоромъ въ 1274. Отецъ А. думалъ сдѣлать его своимъ наследникомъ, но когда

законные сыновья и сословія воспротивились этому, то онъ долженъ былъ отказаться отъ своей мысли, и А. получилъ въ вознагражденіе г. Теннебергъ.

Апианъ (Apianus, собств. Bienewitz или Bennewitz), Петръ, нѣмецк. географъ и астрономъ, род. 1495 г. въ Лейснигѣ въ Саксоніи, ум. 1552 г. 1527 г. проф. математики въ Ингольштадтѣ. Въ своемъ знаменит. „Cosmographicus liber“ (1524 г.) А. предложилъ опредѣлять долготу по разстояніямъ луны отъ неподвижныхъ звѣздъ. Онъ же первый обратилъ вниманіе на то, что хвосты кометъ обращены въ сторону, противоположную солнцу; А. былъ лучшимъ составителемъ географич. картъ въ свое время. Гл. соч. „Astronomicum Caesareum“ (Ингольшт. 1540), „Inscriptiones sacrosanctae vetustatis etc.“ съ гравюрами (ibid. 1534) и др. Его сынъ Филиппъ, род. 1531 г., ум. 1589 г., также извѣстный географъ, былъ проф. въ Ингольштадтѣ и Тюбингенѣ. Гл. соч. „Bayerische Landtafeln“, карта Баваріи въ 24 листахъ (1566). Его земной и небесный глобусъ (1576) хранится въ Мюнхенской королевской библиотекѣ.

А пиачере или аль-пиачере (ит. а или al piacere), музыкальное обозначеніе, выражающее, что характеръ исполненія даннаго мѣста въ произведеніи произвольный, свободный, предоставленъ вкусу или желанію исполнителя.

Апинъ (C₂₇H₃₂O₁₆), содержится въ петрушкѣ, собранной до цвѣтенія; представляетъ кристаллическія иглы, плавится при 228°; трудно растворяется въ холодной, легче въ горячей водѣ и еще легче въ спиртѣ. Сильно вращаетъ плоскость поляризаціи вправо. При кипяченіи со слабой соляной кислотой распадается на глюкозу и апигенинъ.

Апиоль, см. *петрушка*.

Апионъ (Ἀπίων), греч. грамматикъ I в. по Р. Х., представитель александрійской грамматической школы. Разъѣзжая по большимъ городамъ Греціи, А. читалъ краснорѣчивыя, по незначительныя по содержанию, лекціи о Гомерѣ и пользовался большимъ успѣхомъ у современниковъ. По порученію жителей Александріи онъ написалъ обвиненіе противъ евреевъ, на которое впоследствии отвѣчалъ Юсифъ Флавій въ дошедшемъ до насъ сочиненіи „Противъ А.“ Изъ его многочисленныхъ произведеній сохранилось очень небольшое, а его „Γλώσσα Ὀυριζαί“ извѣстны намъ лишь по очень скуднымъ выдержкамъ (изд. Sturz'омъ въ прилож. къ „Etymologicum Gudianum“, Лепц. 1818).

Апиосъ (Apios *Mönch.*), родъ изъ семейства мотыльковыхъ, заключающій вьющіяся сѣверо-американск. растенія съ непарноперистыми листьями, цвѣтами въ плотныхъ кистяхъ и плоскими многосѣмянными бобами. А. *tuberosa Mönch.* (Glyscine apios L.)—извѣстное съ 1640 г. многолѣтнее сѣверо-американск. растеніе съ цвѣтами, пахучи-

щами фиалками, разводится съ декоративн. цвѣлями (по стѣнамъ), хорошо выносить зиму. Клубни его, величиною съ куриное яйцо, очень мучнисты и имѣютъ пріятный сладкій вкусъ. Они болѣе питательны, чѣмъ клубни картофеля, но урожай ихъ бываетъ гораздо менѣе, а культура много хлопотливѣе. Сѣмена идутъ въ пищу и въ этомъ отношеніи сходны съ горохомъ.

Апиумъ, лат. назв. сельдерея (см.).

Апія, гл. пунктъ группы о—вовъ Самоа, лежитъ на сѣв. сторонѣ о—ва Уполу, на берегу врѣзывающейся полумѣсяцемъ въ о—въ бухты; бухта не представляетъ достаточнаго удобства для судовъ, вслѣдствіе своей малой глубины и въ то же время плохой защиты отъ сѣв. вѣтровъ. Населеніе А. состоитъ изъ туземцевъ и 250 нѣмцевъ, англичанъ и американцевъ. Въ А. находятся: одна католическая и одна англиканская церкви, нѣмецкое, англійское и американское консульства, магазины и мастерскія Нѣмецкаго Общества торговли и плантацій южнаго моря.

Апланатическій, обозначеніе системы оптическихъ стеколъ, въ которыхъ вмѣстѣ съ хроматической уничтожена и сферическая аберрація.

Апланогаметы, споры, образующіяся у нѣкоторыхъ водорослей черезъ сліяніе однородныхъ клѣтокъ.

Апланоспоры, споры, образующіяся у нѣкоторыхъ водорослей безполымъ путемъ черезъ сокращеніе содержимаго материнской клѣтки, получающаго потомъ самостоятельную оболочку.

Аплацентарныя, см. *млекопитающія*.

Аплетія, см. *акорія*.

Аплизія (Aplysiidae), сем. заднежаберныхъ моллюсковъ (Opisthobranchiata, см. *моллюски*), морскія формы съ очень малою раковиной или вовсе безъ нея и съ жесткими, роговыми пластинками (радула) въ глоткѣ, служащими для растирания растительныхъ веществъ, которыми онѣ питаются. Сюда относятся, напр., родъ морскихъ зайцевъ (Aplysia), состоящій изъ довольно крупныхъ моллюсковъ, задняя пара жаберъ которыхъ напоминаетъ своею формою уши зайца. Мантия этихъ моллюсковъ расширяется вправо и влѣво въ видѣ широкихъ лопастей, которыми животное пользуется при плавании, то подымая, то опуская ихъ. Наиболее извѣстны два вида: *Aplysia limacina* (см. табл. „Акваріи“, фиг. 33), достигающая 30 ф. длины и нѣсколько болѣе мелкій, *Aplysia depilans*, оба водящіяся въ европейскихъ моряхъ. О нихъ сообщаютъ уже древніе; у римлянъ они употреблялись для чарующихъ напитковъ. При раздраженіи *A. limacina* отдѣляетъ изъ железъ мантии большое количество жидкости прекраснаго фіолетоваго цвѣта, а *A. depilans* лишь незначительное количество ея; за то послѣдняя даетъ много бѣловатаго, кислаго, сильно пахучаго сока. Обѣ жидкости служатъ, повидимому, для защиты животнаго.

См. *Mazzarelli, Aplysiidae del golfo di Napoli* (Неап. 1893).

Аплизія, означаетъ уменьшеніе числа клѣтокъ (количественная атрофія) или первичное недоразвитіе органа.

Аплиты, кристаллическія породы группы гранита, состояція изъ кварца и полевого шпата, либо вовсе не содержація слюды, либо содержація небольшое количество и при томъ только калийной слюды (мусковита). Аплиты проникаютъ въ видѣ жилъ въ типическія гранитныя толщи, а также и другія породы, и имѣютъ значительное распространеніе въ Швеціи и Среднегерманскихъ горныхъ хребтахъ.

Апломбъ (франц. aplomb, собств. отвѣсное положеніе), самоувѣренность, увѣренность въ поступкахъ, въ обращеніи и т. д.; по русски, употребляется въ случаяхъ, когда самоувѣренность не оправдывается дѣйствительными способностями и средствами дѣйствующаго лица.

Апноѣ (греч. „отдышка“), состояніе животнаго или человѣка, при которомъ невозможно дышать, что происходитъ отъ избытка кислорода въ крови. У животныхъ можно вызвать А. искусственно, вдуваніемъ въ легкія воздуха. Человѣкъ, послѣ повторныхъ глубокихъ вдыханій, въ состояніи удерживать дыханіе дольше, чѣмъ при обыкновенныхъ обстоятельствахъ. А. во время утробной жизни зависитъ также отъ избытка кислорода (см. *дыханіе*).

Апо, см. *Минданао*.

Апобаты (греч.), такъ назывались у древнихъ грековъ тѣ изъ участниковъ конныхъ состязаній, которые, стоя на колесницѣ, рядомъ съ возницей, прыгивали по временамъ на землю и пробѣжавъ часть пути снова вскакивали на колесницу. Ихъ называли также апобатами. Этотъ родъ состязанія былъ особенно въ ходу на Панаинейскихъ празднествахъ.

Апогамія, у растений частичная или полная функціональная неспособность органовъ размноженія. Она наблюдается или только въ мужскихъ цвѣтахъ (апандрія) или только въ женскихъ (апогигія), или одновременно у тѣхъ и другихъ (апогигія). Случаи А. встрѣчаются какъ у низшихъ грибовъ (*Zygomycetes, Saprolegniaeae*) такъ и у харовыхъ водорослей (*Characeae*, напр. у *Chara crinita*), сосудистыхъ тайнобрачныхъ, особенно у папортниковъ (*Pteris cretica, Aspidium Filix mas var. cristata, Todea africana*), и у цвѣтковыхъ растений (напр., *Hosta coerulea, Allium fragrans, Citrus, Mangifera indica* и *Coelebotryne ilicifolia*). Въ послѣднемъ случаѣ зародышъ развивается безъ оплодотворенія внутри зародышеваго мѣшка (партеногенезисъ). Если спорангій или споры совершенно не способны функционировать, то это обозначаютъ терминомъ апоспорія. У папортниковъ съ неодиначковыми спорами апоспорія бываетъ связана съ А.

Аногей (греч.), наиболѣе удаленная отъ

земли точка лунной орбиты; діаметрально противоположная точка наз. перигеемъ. Обѣ точки суть концы большой оси лунной орбиты. По аналогіи о спутникахъ Юпитера и Сатурна говорятъ: Апоіовій, Апоасатурній, Періовій, Перисатурій.

Апогенія, см. *апогамія*.

Апогнія, см. *апогамія*.

Апографъ (греч.), списокъ.

Апода (безпогія), см. *амфибія*.

Аподекты, у древнихъ аеіпянь должностныя лица, завѣдывавшіе управленіемъ государственными доходами; избирались они по жребію ежегодно въ числѣ десяти.

Аподигитическій (греческ.), имѣющій несомнѣнную силу доказательности, неопровержимый.

Аподитерій, комната для раздѣванія въ греческихъ и римскихъ баняхъ.

Апоіовій, см. *апогій*.

Апокалипсисъ (*Ἀποκάλυψις* — Откровеніе), такъ называется послѣдняя (единственная пророческая) книга Священ. Пис. Новаго Завѣта. А. принадлежитъ перу апостола Іоанна Богослова, автора четвертаго каноническаго Евангелія и трехъ Соборныхъ посланій. Мѣсто написанія А. — о. Патмосъ, куда Іоаннъ былъ сосланъ при Неронѣ (54—68) или Домиціанѣ (81—96). Подлинность А., вполнѣ достаточно засвидѣтельствованная многочисленными положительными данными, какъ внѣшняго, такъ и внутренняго характера (Палій Іерапольскій, Іустинъ Философъ, Иринея Ліонскій, Климентъ Александ., Оригенъ, Тертуліанъ, Ефремъ Сирийск., Василій В., Афанасій Александр., Амвросій Медиоланскій, бл. Іеронимъ и мн. др.; даже Бауровская школа считаетъ А. подлиннымъ произведеніемъ Іоанна Б.), — нерѣдко, однако, оспаривалось и оспаривается; даже нѣкоторые отцы и учителя церкви, напр. Кириллъ Іерусал., Іоаннъ Златоустъ, Феодоритъ Карскій и Григорій Богословъ, не называютъ А. въ числѣ каноническихъ книгъ.

Сомнѣнія въ подлинности А., идущія отъ Діонисія Александрійскаго (III в.) и Евсевія Кесарійскаго (IV в.), возникали и возникаютъ — или изъ непониманія его содержанія, или же изъ неумѣнія согласовать принадлежность Ап. Іоанну А. съ одной стороны, и Евангелія съ тремя посланіями — съ другой (напр. де-Ветте, Эвальдъ, Люкке и др.). По содержанію книга А. (всего 22 главы) дѣлится на двѣ части: въ первой заключаются письма къ семи церквамъ М. Азии (послѣ краткаго пролога — гл. I, 9—III, 22), имѣющія цѣлью возбудить къ постоянству и вѣрѣ въ пришествіе Господа; во второй (IV—XXII, 7) — изображается (символически) брань змія, древняго искушителя, съ Ангеломъ-Искушителемъ, кочившаяся полной побѣдой Агнца и обновленіемъ всего міра... Цѣль откровенія — утѣшить вѣрующихъ среди гоненій и рассѣять тревожныя опасенія ихъ относительно будущности христіанства, на которое со всѣхъ сторонъ ополчаются и іудеи, и язычники,

Большая Энциклопедія, т. I.

и разные лжеучители. Все разнообразіе пониманій и толкованій А. можно свести (Фарраръ) къ тремъ школамъ: одни думаютъ, что пророчества А. уже исполнились (Алказаръ, Гроцій, Боссюэтъ, Эйхгорнъ, де-Ветте, Люкке, Фолькмаръ, Кренкель и др.); другіе относятъ Откровеніе къ имѣющимъ быть событіямъ (такъ назыв. футуристы), а третьи — видятъ въ А. очеркъ историческихъ судьбъ хр—ства отъ днѣй ап. Іоанна и до конца міра (Бенгель, Витрингъ, Эллиотъ, Генгстенбергъ, Эбрардъ, Оберленъ и др.).

См. Beck, Erklärung d. Offenbarung Johannis (1884); Bleck, Vorlesungen über d. Apocal. (1862); De-Wette, Offenbarung Johannis въ „Kurzgefasstes exegetisch. Handbuch zum Neuen Testam.“ (1854); Erard, Die Offenbarung Johan. въ изд. Olshausen'a — Biblisch. Kommentar über sämtliche Schrift. d. N. Test. B. VII; Eichhorn, Commentar. in Apocal. Johan. (1791); Ewald, Commentar. in Apocal. Johan. (1828) и Die Johan. Schrift. B. II (1862); Hengstenberg, Die Offenbarung des h. Johannis. B. I—II (1849); Герике, Введеніе въ Новоз. кн. Св. Пис.; Ждановъ, Откровеніе Господа о семи азійскихъ церкв. (M. 1891); Lange, Die Offenbar. d. Johan. Th. XVI изд. Theolog.-homilet. Bibelwerk; Lücke, Versuch einer vollständigen Einleit. in d. Offenb. d. Joh. I—II. (1852); Sabel, Die Offenb. Joh. (1861); Scholz, D. Apoc. d. Joh. (1828); Vischer, D. Offenbar. Joh. (1886); Waller, D. Offenb. d. h. Joh. 1882; Оберленъ, Пр. Даниилъ и Апокал. св. Іоанна (1882); Барсовъ, Сборн. статей по истолковат. и назидательному чтенію... Апокал. (1894).

О времени и обстоятельствахъ перевода А. на славянск. яз. — ничего опредѣленнаго сказать нельзя; древнѣйшіе списки восходятъ къ XIII—XIV вв. (румп. Румянц. М. № VIII, Тр.-Серг. Л. № 120—1, библи. Увар. № 153), при чемъ текстъ А. помѣщается съ толкован. Андрея Кесар. (такъ и въ Библии 1499 г.); исключеніемъ является Чудовскій сп. Н. Э., приписываемый м. Алексію. См. Амфилохій, Апокал. XIV в. Румянц. М., сличенный по древн. памятник., съ греч. V в. М. 1886—7. Облакъ, „Die kirchenslavische Übersetzung die Apok.“ „Arch. f. sl. Phil.“ XIII. Кромѣ А. каноническаго, есть еще А. апокрифическій, см. *Отреченныя книги*.

Апокалиптика (греч.), въ тѣсномъ смыслѣ, ученіе о будущей кончинѣ міра, излагающееся въ разныхъ религіозныхъ и священн. книгахъ въ формѣ пророческихъ образовъ и предсказаній, въ несобственномъ смыслѣ, самыя эти книги въ ихъ общей совокупности. Къ такимъ книгамъ относятся, прежде всего, двѣ книги Библии: книга пр. Даниила и откровеніе Іоанна, затѣмъ многочисл. произведенія іудейск. и христіанск. авторовъ, начиная съ 170 г. до Р. Х. и кончая II и III в. по Р. Х., которые, обычно пользуясь именами древнихъ мужей и писателей, излагали пророчества

о будущихъ судьбахъ міра. Изъ іудейскихъ произв. этого рода изв. книга Еноха изъ временъ Маккавеевъ и откровения Моисея, Ездры и Варуха; изъ произв. христіанск. писателей— „Пастьрь“ Ерма. См. Hilgenfeld, D. jüdische A. (Іена 1857).

Апокалиптическое число, таинственное число 666, въ Откровеніи Іоанна (XIII, 18), относящееся къ антихристу и, вѣроятно, обозначающее имя Нерона, если считать это имя по еврейскимъ буквамъ.

Апокариническіе цвѣты, цвѣты съ нѣсколькими свободными пестиками.

Апокатастазъ (греческ.), возстановленіе всѣхъ вещей, т. е. возвращеніе міра въ первобытное состояніе, равно какъ окончательное обращеніе всѣхъ существъ, а также прекращеніе зла и наказанія за грѣхи. Мѣста св. писанія, на котор. основывается это ученіе, именпо: Матв. XIX, 28, Дѣян. III, 21 и 2 Петр. III, 7—13 заключаютъ въ себѣ нѣ болѣе, какъ мысль, что вѣчное страданіе не мирится съ Божествомъ. Благодатью. Мнѣніе объ окончательномъ обращеніи и помилованіи самого діавола и его приверженцевъ впервые было высказано въ церкви Оригеномъ, въ Средніе Вѣка и во время протестантскаго ортодоксализма поддерживалось мистиками пантеистическаго направленія. Православное богословіе не раздѣляетъ этого ученія.

А пою а пою или пою а пою а пою (ит. а росо а росо или росо а росо), музыкальный терминъ, значить „мало по малу“, примѣняется къ обозначенію постепеннаго ускоренія или замедленія темпа (р. а р. accelerando, ritardando, più moto, rallentando и т. п.), постепеннаго усиленія или ослабленія звука (р. а р. crescendo, diminuendo и т. п.).

Апокоденнъ ($C_{18}H_{12}NO_2$) представляетъ продуктъ отщепленія воды отъ кодеина. Аморфная, камедообразная красноватая масса примѣняется какъ рвотное и отхаркивающее.

Апокодѣ (греч.), выпускъ буквы или цѣлаго слога въ концѣ слова.

Апокроновая кислота, см. гумусъ.

Апокрифы, см. отреченныя книги.

Аполлинаризмъ, осужденное на 2-мъ вселенскомъ соборѣ (381) ученіе Аполлинарія, епископа Лаодикійскаго (ум. 390), по которому въ Христѣ челоувѣческую разумную душу замѣняло Божественное Слово (Логосъ).

Аполлинаризмъ, возвышенность около Ремагена на Рейнѣ; здѣсь помѣщалось прбство, учрежденное въ 1117 году. Въ 1839—53 г. была выстроена новая великолѣпная церковь св. Аполлинарія, въ смѣшанномъ готическо-романскомъ стилѣ, съ 4-мя башнями, съ цѣнн. фресками внутри; съ 1857 г. въ склепѣ, въ саркофагѣ XIV ст. мощи Св. Аполлинарія.

Аполлинаризмъ, щелочно-кислый (содовый) источникъ, содерж. 0,95 углекисл. натра; беретъ начало въ базальтахъ долины Ара, около Геймерсгейма, въ прус-

ской Рейнской провинціи, очень богатъ углекислотою, пріятнаго вкуса; дасть повсемѣстно очень употребительный прохладительный напитокъ, ежегодно отправляется въ количествѣ до 10 милл. бутыл.

Аполлинарии (ludi apollinares), игры учрежденныя въ Римѣ въ честь Аполлона пость второй пунической войны, для предотвращенія дальнѣйшихъ бѣдствій; справлялись онѣ 5 іюля и существовали до императорской эпохи.

Аполлинарій Сидоній, см. Сидоній Аполлинарій.

Аполлино („маленькій Аполлонъ“), такъ называется знаменитая античная мраморная статуя юноши Аполлона, во Флоренціи, изображающая бога, какъ будто отдыхающаго, опирающагося на древесный стволъ, съ поднятой надъ головою правой рукой.

Аполлинополь, названіе двухъ городовъ въ древнемъ Египтѣ: 1) „Аполлинополь Великій“ (Apollinopolis magna), главный городъ нома Фиваиды на западномъ берегу Нила, къ югу отъ Фивъ, съ прекраснымъ храмомъ Гора; при императорахъ — мѣстопребываніе епископа и главная квартира Legio II Trajana; теперь — Эдфу; 2) „А. Малый“ (А. parva), на правомъ берегу Нила ниже Фивъ, считавшіеся при владычествѣ калифовъ и мамлюкскихъ султановъ богатѣйшимъ городомъ Верхняго Египта; теперь — Кусъ.

Аполлодоръ, 1) изъ Кариста, поэтъ новогреческой комедіи, жилъ въ первой половинѣ III вѣка. Ему принадлежало 47 пьесъ, за которыя онъ бракъ 5 разъ призв. Комедіи Теренція Несуга и Phormio заимствованы у А. Собраніе отрывковъ см. у Коск'а въ „Comicorum atticorum fragmenta“ (т. 2. Лейпц. 1884).

2) греч. грамматикъ Аэній (въ срединѣ II в. до Р. Хр.), ученикъ Аристарха, авторъ многочисленныхъ сочиненій по грамматикѣ, географіи, міеографіи и исторіи, изъ которыхъ нѣкоторыя написаны ямбами (Periegesis и Chronica 4 кн.). Кромѣ отрывковъ (см. Müller, Fragm. historicorum graec., т. I, Пар. 1841), съ его именемъ дошло до насъ сочиненіе по міеологии подъ загл. Bibliotheca, весьма цѣнный источникъ по греч. міеологии. Полагаютъ, однако, что сочиненіе это въ лучшемъ случаѣ — извлеченіе изъ его большаго міеологич. сочиненія „О богахъ“. Изд. Westermann'омъ въ „Mythographi graeci“ (Брауншв. 1843); Hercher (Берл. 1874); Wagner, Epitome Vaticana ex Apollodori bibliotheca (Лейпц. 1891); Wagner въ Mythographi Graeci (vol. I, 1894). См. Robert, De Apollodori Bibliotheca (Берл. 1873); Papadopulos Kerameus, Apollodori Bibliothecae fragm. Sabbaitica.

3) греч. живописецъ изъ Аэній, жившій ок. 430 до Р. Хр., первый изъ художниковъ древности, изучивш. взаимоотношенія свѣта и тѣни и правильно примѣнявшій ихъ въ живописи, а потому и считается основателемъ новой эпохи въ исторіи древняго

искусства. Главнымъ произведеніемъ А. считатьъ „Одиссея“ и „Аякса“.

4) греческій архитекторъ изъ Дамаска, жилъ въ Римѣ во времена Траяна и Адриана, строитель траянскаго форума и находящейся тамъ колонны, многихъ сооруженийъ этого государя, а также моста, перекинутого черезъ Дунай (въ Дакии) по повелѣнію Адриана. О смерти А. существуетъ мнѣніе, что въ 129 г. онъ былъ убитъ по приказанію Адриана, но есть свѣденія о дѣятельности А. въ Римѣ и послѣ 129 г. Какъ писатель, А. извѣстенъ сочиненіемъ, посвященнымъ Адриану о боевыхъ машинахъ: „Poliorcetica“ (воспроизведено въ „Poliorcétique des Grecs“ Wescher'a Пар. 1867).

Аполлодотъ, третій царь греко-бактрійской династіи, основанной въ 250 до Р. X. полководцемъ Селевкомъ Диодотомъ. А. наследовалъ Эвкратиду и царствовалъ во II в. до Р. X., извѣстенъ своими удачными войнами съ Индіей, гдѣ ему удалось расшатать обширное царство, основанное Чиндрагуптой и возвеличенное Асокой. Во время А. паряне прервали сношенія Греко-бактрій съ западомъ и о дальнѣйшей ея судьбѣ мы знаемъ только по ея монетамъ.

Аполлоніезы гипербола и парабола, гипербола и парабола второго порядка; названы въ честь великаго греческаго геометра Аполлонія изъ Перги (въ Памфиліи), прославившагося своимъ систематическимъ трактатомъ о коническихъ сѣченіяхъ.

Аполлоній, 1) Родосскій, греч. эпическій поэтъ и грамматикъ изъ Александріи (род. около 280 до Р. X.), ученикъ Каллимаха, съ которымъ, однако, онъ разошелся, послѣ того какъ написалъ свою эпич. поэму въ 4-хъ пѣсняхъ Argonautica. Позднѣе онъ переселился на Родосъ, гдѣ занимался преподаваніемъ грамматики. Его поэма обнаруживаетъ скорѣе прилежаніе и учепость, чѣмъ поэтическія достоинства, хотя римляне много читали ее и подражали ей (Варронъ Атацінъ, Валерій Флаккъ); древность оставила намъ даже схоліи къ этой поэмѣ. Изд. Merkel'емъ (со схоліями въ изд. Keil, Лейпц. 1854). См. Weichert, Über das Leben u. Gedicht des A. (Мейссенъ 1821).

2) изъ Перги, въ Памфиліи, математикъ, жилъ около 250—190 гг. до Р. X. въ Александріи, гдѣ получилъ свое математич. образованіе, отчасти въ Пергамѣ и Эфесѣ. Его гл. соч. „Элементы коническихъ сѣченій“; въ немъ А. собралъ все до него найденныя предложенія и обогатилъ теорію этихъ кривыхъ многими важными теоремами; въ немъ же, между прочимъ, заключаются зародыши знаменит. впоследствии теоріи эволютъ; сохранились только 4 перв. книги этого сочиненія на греч. яз. съ комментаріями Эвтокіа, а три слѣдующихъ въ арабск. переводѣ. Восьмая книга восстановлена Галлеемъ (Halle) по теоремамъ Паппа (Оксфордъ 1710), нѣм. перев. Balsam'a (Берл. 1861).

3) Дисколь (угрюмый), греч. грамматикъ изъ Александріи (во II вѣкѣ по Р. X.), основатель научной грамматики, матеріалы которой онъ впервые распределялъ систематически. До насъ дошло 3 небольшихъ сочиненія А. о тѣстоименіи, нарѣчіяхъ и союзахъ (изд. Schneider'омъ „Grammatici Graeci“ (Лейпц. 1878), а такъ же синтаксисъ частей рѣчи, въ 4 кн. (изд. Bekker, Берл. 1817). Его послѣдователями были Присціанъ и особенно сынъ его Геродианъ. См. Egger, A. Dyscole (Пар. 1854); Lange, System der Syntax des A. (Геттинг. 1852).

4) А. Тианскій, неопионагорейскій философъ, магъ и теургъ, родомъ изъ Тианы въ Каппадокии, современникъ Христа, своими путешествіями, пророчаніями, такъ наз. чудесами и проч. возбудившій, повидимому, среди своихъ современниковъ большое вниманіе и умершій въ Эфесѣ на 100 году жизни. По ученію А. высшему Богу не должны быть приносимы жертвы, имя Божества не должно даже произноситься вслухъ, а только восприниматься разумомъ. Противники христіанства ставили А. рядомъ съ Христомъ, какъ, напр., при Діоклетіанѣ Пьерокль, сочиненіе котораго извѣстно намъ только изъ возраженія Евсевія, въ новѣйшее время Волтеръ, Виландъ и др. Самому А. воздвигались храмы во многихъ городахъ, особенно М. Азии и Греціи, еще при Каракаллѣ, Аврелианѣ и Александрѣ Северѣ въ честь его выбивались монеты. Біографія А., написанная крайне тенденціозно Флавіемъ Флостратомъ, по порученію жены Септимія Севера Юліи, лишена научнаго значенія. Изъ соч. А. до насъ дошли 85 писемъ сомнительной подлинности, напеч. вмѣстѣ съ названной біографіей А. Westermann'омъ (Пар. 1849) и Kayser'омъ (т. I, Лейпц. 1870) и перев. на франц. яз. съ комментаріями Chassang'омъ. См. Baur, A. von Tyana und Christus, oder das Verhältnis des Pythagoreismus zum Christentum (Тюбинг. 1832); Götttsching, A. von Tyana (Берл. 1889).

Аполлоній Тирскій, герой греч. романа, одного изъ самыхъ популярныхъ въ средніе вѣка. Въ романѣ изображена судьба сирійскаго княжича А. до его брака съ дочерью Архистрата Киренскаго; затѣмъ приключенія его супруги и цѣломудренной его дочери Тарсіи. Романъ кончается соединеніемъ всѣхъ разобщенныхъ членовъ семьи. Греч. оригиналъ не существуетъ; сохранился только латинск. переводъ въ трехъ обработкахъ: одной, изд. Вельзеромъ въ 1595, другой, находящ. въ Gesta Romanorum, и третьей — въ Pantheon'ѣ Готфрида изъ Витербо. Отсюда ведутъ свое начало средне-вѣк. редакціи романа: англосакс. XI в. (изд. Thorpe, 1834), испанск. — XIII в. (Sanchez, Coleccion de poesias castellanas, 2 изд. 1842), нѣсколько французск. и итальянск. въ прозѣ и стихахъ XIV и XV вв. и нѣск. англійскихъ.

Шекспиръ разработалъ этотъ сюжетъ въ „Периклѣ“, пользуясь Гауеромъ (*Confessio amantis*), опиравшимся въ свою очередь на Готфрида изъ Витербо. Въ Германіи тема была обработана Генрихомъ фонъ-деръ-Нейенштадтомъ по *Gesta R.* ок. 1300 г., въ 20,000 ст. (изд. Strobl, 1875). Прозаич. средне-иѣмецк. перераб. изд. Schröder'омъ (въ *Mitteilungen der Deutschen Gesellschaft*, т. 5, Лейпц. 1872). О нидерландской народной книгѣ „*Van A. van Thyro*“ (по *Gesta*) см. Penon, *Bydragen tot de geschiedenis der nederlandsche letterkunde* (Гронинг. 1881). Болѣе поздняго происхожденія обработка *Steinhöwel*'я такъ же по *Gesta* (Аугсб. 1471 и др.). Въ „*Quellen des Shakespeare*“ (т. II) Зирмокъ (2 изд., Боннъ 1872) пользовался *Gesta*; Bülow въ „*Novellenbuch*“ (Лейпц. 1836, т. IV) Вельзеромъ. См. Hagen, *Der Roman vom König A. in seinen verschiedenen Bearbeitungen* (Берл. 1878).

Аполлонія, св., принявшая мученическую смерть при Деціѣ въ 249 г., въ Александріи. Память 9 февраля.

Аполлонія, названіе 18 древн. городовъ. Знаменитыми были: 1) А. въ Иллиріи на с. отъ Аоя, близъ Адриатическаго моря, керкиро-коринеская колонія, достигающая, благодаря торговлѣ, двѣтущаго состоянія. Въ исторіи упоминается лишь въ войнѣ между Цезаремъ и Помпеемъ. Къ концу римской республики была центромъ греческой образованности; сюда пріѣзжала учиться именитая римская молодежь; развалины ея находятся около монастыря Полинны къ з. отъ Берата; 2) А. во Фракіи, на зап. берегу Понта, древняя крупная милетская колонія съ двумя гаванями и знаменитымъ храмомъ Аполлона, колоссальную статую котораго М. Лукуллъ перевезъ въ Капитолій Рима. Впослѣдствіи Сосополь, теперь Сизеболу; 3) А. въ Палестинѣ, на берегу Средиземнаго моря, между Цезареей и Яффою, играла крупную роль въ эпоху крестовыхъ походовъ; въ настоящее время развалины Арзуфъ; 4) А. въ Киренаикѣ, гавань г. Кирены; въ средніе вѣка Сосополь, теперь Марза Суза.

Аполлонъ (лат. *Apollo*), греч. божество, сынъ Зевса и Лето (Латоны), родившей его вмѣстѣ съ Артемидой на о. Делосѣ, у подошвы горы Кинаа, принадлежить къ величественнѣйшимъ созданіямъ греческой мифологіи. Его первоначальное значеніе, какъ бога свѣта, въ его благодѣтельныхъ и пагубныхъ проявленіяхъ, какъ бога, разсѣвающаго тьму, ясно выступаетъ изъ различныхъ его прозваній (*Δόχιος*, *Φοῖβος*, свѣтлый, лучезарный) и нѣкоторыхъ древнѣйшихъ мифовъ. Его побѣду надъ дракономъ Пиеономъ, котораго онъ поразилъ, лишь только появился на свѣтъ, своими стрѣлами, символизируетъ торжество весны солнца надъ мрачной зимой. Въ другомъ мифѣ А. въ зимній сумракъ отправляется къ живущимъ на

дальнемъ свѣрвѣ, наслаждающимся вѣчнымъ свѣтомъ, гипербореямъ или въ знойную страну эѳіоповъ, чтобы съ наступленіемъ весны снова вернуться и своими стрѣлами сломить сковавшій землю холодъ.

Какъ богъ свѣта, А. наблюдаетъ за стройнымъ порядкомъ въ свѣтѣ времени года, и ему, какъ и римскому богу свѣта, Янусу, посвящены дни новолунія и полнолунія. Многоч. празднества въ честь А. происходятъ преимущественно весной и лѣтомъ. Въ адріат. въ Аѳинахъ въ честь А. происходили дельфиніи, праздникъ наступленія весны и возобновленія мореходства; въ слѣдующемъ мѣсяцѣ, въ дни вѣргеліа А., какъ богу лѣта, приносились первые плоды и умиловывающія жертвы: такой же

характеръ possessed и праждникъ А на о. Делосѣ (т. наз. деліи) и происходившія въ Спартѣ въ іюлѣ или августѣ гіакинѳіи. Наконецъ, осенью въ честь удалявшася на зиму А., праздновались планесіи. Какъ богъ плодородія, приносящій благополучіе полямъ, А. былъ также и богомъ-защитникомъ стада. На это указываетъ мифъ о похищеніи его быковъ Гермесомъ, которому онъ впослѣдствіи уступилъ ихъ, получивъ взаменъ изобрѣтенную Гермесомъ лиру. Какъ богъ-пастухъ, онъ поклонникъ нимфъ, напр., прекрасной Дафны, Корониды и Кирены, матери Аристея, который также былъ богомъ стада. А. былъ и богомъ-покровителемъ юношей, и его почитали въ гимназіяхъ и палестрахъ, рядомъ съ Геракломъ и Гермесомъ, какъ бога, дарующаго силы въ борьбѣ и быстроту въ бѣгѣ; его призывали также, въ качествѣ бога обилія и плодородія, на свадебныхъ пиршествахъ. Какъ бога-воителя, особенно чествовали его спартапцы, а въ Аѳинахъ въ честь А., дарующаго побѣду, былъ установленъ особый праздникъ (боедроміи). Другой аѳинскій праздникъ, метагітніи, служилъ для прославленія А., какъ бога, ко-



Рис. 1. Аполлонъ Бельведерскій (Римъ, Ватиканъ).

принесящій благополучіе полямъ, А. былъ также и богомъ-защитникомъ стада. На это указываетъ мифъ о похищеніи его быковъ Гермесомъ, которому онъ впослѣдствіи уступилъ ихъ, получивъ взаменъ изобрѣтенную Гермесомъ лиру. Какъ богъ-пастухъ, онъ поклонникъ нимфъ, напр., прекрасной Дафны, Корониды и Кирены, матери Аристея, который также былъ богомъ стада. А. былъ и богомъ-покровителемъ юношей, и его почитали въ гимназіяхъ и палестрахъ, рядомъ съ Геракломъ и Гермесомъ, какъ бога, дарующаго силы въ борьбѣ и быстроту въ бѣгѣ; его призывали также, въ качествѣ бога обилія и плодородія, на свадебныхъ пиршествахъ. Какъ бога-воителя, особенно чествовали его спартапцы, а въ Аѳинахъ въ честь А., дарующаго побѣду, былъ установленъ особый праздникъ (боедроміи). Другой аѳинскій праздникъ, метагітніи, служилъ для прославленія А., какъ бога, ко-

торый первый установилъ союзъ между сосѣдними народами. Богъ знойнаго лѣта, А. сталъ также богомъ болѣзней, особенно поражающихъ въ жаркое время; но онъ же приписанъ и исцѣленіе („*ἀλεξίαικος*“), и поэтому его, рядомъ съ его сыномъ Асклепіемъ, почитали, какъ бога-исцѣлителя, въ честь котораго былъ сложенъ особый гимнъ. Рядомъ съ перечисленными значеніями А. уже въ раннихъ мифахъ начинаетъ обрисовываться высокое духовное значеніе культа А., и за богомъ свѣта, побѣдителемъ тьмы,



Рис. 2. Аполлонъ съ лирой и грифомъ (Римъ, Ватиканъ).

выступаетъ другой богъ, богъ всего свѣтлаго и нравственно-чистаго, богъ порядка, права и законности въ человѣческой жизни: онъ караетъ дерзновеннаго Титія, Алоадовъ и высокомерную Ниобу, но онъ же готовъ очистить запятанную преступленіемъ душу тѣхъ, кто, какъ Орестъ, обращается къ нему съ раскаяніемъ. Культъ А. провозглашаетъ чуждой первобытной морали, принципъ, что искреннее раскаяніе и готовность искупить свою вину совершеніемъ какого-либо труднаго дѣла — сами по себѣ достаточны, чтобы очистить душу. Самъ А. далъ въ этомъ отношеніи примѣръ людямъ: онъ удалился, по убіеніи имъ Пиеона и, чтобы искупить преступленіе, семь лѣтъ прослужилъ пастухомъ у Адмета. А. также богъ свѣтлаго разума, проникающаго въ судьбы будущаго и предсказывающаго ихъ. Но его изреченія часто темны для ограниченнаго человѣческаго ума, поэтому онъ назыв. иногда *Λοξίας* („темный“). Изъ многочисл. оракуловъ А. въ Греціи и во многихъ мѣстахъ Азіи, особенно знаменитъ дельфійскій. На сердца людей А. воздѣйствуетъ не только, какъ прорицатель, но какъ богъ всякаго рода вдохновенія; онъ богъ пѣнія, поэзіи, руководитель музъ (*Μοῦσαγέτης*). Онъ другъ всего, что краситъ жизнь, и такъ же какъ съ музами, онъ тѣсно связанъ и съ харитами (граціями). Культъ А. быстро распространился во всѣ страны древнегреческаго міра, по идеальная этическая сторона его,

повидному, получила впервые свое развитіе у дорянъ. Центрами этого культа были о. Делосъ и Дельфы. Въ Азіи особ. славился культъ А. городъ Патары, съ знамен. оракуломъ. Римляне впервые познакомились съ культъ А. при Тарквиніи Гордомъ, который, по сказанію, приобрьлъ книги Сивиллы (см.). Въ 431 г. былъ ему уже выстроенъ храмъ, какъ богу-исцѣлителю. Въ 212 г., во время 2-й Пунической войны, были учреждены въ его честь игры, но особ. значеніе онъ приобрьлъ при Августѣ, построившемъ ему великолѣпный храмъ на Палатинѣ, а въ 17 г. до Р. X. перенесшемъ на А. и Диану праздникъ столѣтнихъ игръ, для котораго Гораций написалъ свое „*Saecula saeculare*“. Лукъ, лира и треножникъ принадлежали къ обычнымъ символамъ культа А.; треножникъ приносилъ ему и въ жертву, какъ богу-оракулу. Изъ растений ему были посвящены священный лавръ (см. *Дарна*), изъ котораго сплетали также вѣнокъ для побѣдителей на пивейскихъ играхъ, и пальма; изъ животныхъ — волкъ, олень, ящерица, лебедь, змѣя, грифъ (смѣсь орла и льва, вѣроятно, восточн. происхожденія) и мн. др. Искусство представляетъ его сильнымъ юношей, съ роскошными кудрями, съ гордыми, ясными чертами и печатью высшей духовной мощи во взорѣ. Древнѣйшая сохраняющаяся статуя найдена близъ Теней (теперь въ Мюнхенѣ), а самая знаменитая, такъ наз., А. Бельведерскій (Римъ, Ватиканъ, найдена въ 1495 г., см. рис. 1.), согласно наиболѣе распространенному толкованію, она изображаетъ А.-стрѣлка, вооруженнаго лукомъ. Другая статуя (въ Ватиканѣ) представляетъ А. Мусаета въ длинной одеждѣ и съ женственными формами тѣла; она считается копіей А. Палатинскаго, произведенія Скопаса. Болѣе мужественный и древній типъ А. даетъ статуя капитолійскаго музея (см. рис. 2). Другія статуи изображаютъ его защищающимъ свою мать отъ Титія, или поражающимъ дракона Пиеона, или побѣждающимъ Марсію и пр. Колоссальная статуя А. Хареса на о. Родосѣ, одно изъ такъ наз. семи чудесъ древняго міра, до нашего времени не сохранилась.

Аполлонъ (*Parnassius Apollo L.*), дневная бабочка изъ сем. *Papilionidae*, 8 см въ поперечникѣ, съ округленными, мучнисто-бѣлыми крыльями, изъ которыхъ переднія имѣютъ черныя пятна и стекловидно-прозрачныя вершины, а заднія — съ двумя кармино-красными, обведенными чернымъ, глазчатыми пятнами. Оплодотворенная самка имѣетъ на брюшкѣ родъ сумки, которая возникаетъ изъ отдѣляемой самоцомъ тягучей жидкости. А. водится въ гористыхъ странахъ Европы (въ Россіи до Финляндіи) и Азіи. Спина черной съ красными пятнами гусеницы въ 5 см. усажена синими бородавками и имѣетъ на первомъ шейномъ кольцѣ мясистый рогъ; въ маѣ на очиткѣ (*Sedum*). Куколка кеглеобраз-

ная, 2 см., фиолетовая, покрыта бѣлой пельцей, лежитъ на землѣ въ рыхломъ коконѣ.

Аполлосъ, сотрудникъ ап. Павла въ Ефесѣ и Коринѣ, іудейскаго происхожденія, родомъ изъ Александрии. Нѣкоторыми изъ протестантскихъ богослововъ, не признающихъ подлинности всѣхъ посланій ап. Павла, выставляется авторомъ посланія къ евреямъ.

Аполлосъ, 1) Алексѣевъ, архимандритъ, родомъ изъ Малороссіи, ум. 1859; получилъ образование въ черниговской и Александровской семинаріяхъ, принялъ монашество и въ 1805 возведенъ въ санъ архимандрита. Въ 1807 сталъ преподавателемъ богословія въ иркутской семинаріи, а въ 1811 ея ректоромъ; затѣмъ былъ настоятелемъ нѣсколькихъ монастырей. Написалъ: „Собраніе поучительныхъ словъ“ (М. 1850); „Начертаніе житія и дѣяній патріарха Никона“ (М. 1856 — 52); „Софійскій Новгородскій соборъ“ (М. 1874).

2) Андрей Дмитріевичъ Байбаковъ, плодовитый писатель, род. 1745 въ Малороссіи, ум. въ Архангельскѣ въ 1801. Образование получилъ въ московской духовн. академіи и въ московск. унив. Съ 1772 преподавалъ пѣтику и риторикъ въ духовн. акад.; въ 1775 постригся и назначенъ ректоромъ троицкой семинаріи. Въ 1783 возведенъ въ санъ архимандрита Заиконо-спасскаго монастыря. Затѣмъ былъ ректоромъ моск. акад., епископомъ орловскимъ и сѣвскимъ, а въ 1798 перемѣщенъ въ Архангельскъ. Произведенія А. очень многочисленны и относятся къ самымъ разнообразнымъ родамъ литературы. Кромѣ большого числа переводовъ и сочиненій богословскаго характера (проповѣди, разсужденія, экзегетическія сочиненія и т. д.), А. написалъ нѣсколько руководствъ по теории словесности, педагогикѣ и статистикѣ, а также нѣсколько поэтическихъ произведеній и повѣстей (напр. „Ефѣай“, священная трагедія въ 5 д., М. 1778; „Лишенный зрѣнія Урапій, несчастный государь, священная повѣсть“, М. 1778; „Увеселительныя загадки“ М. 1781 и т. д.). Его „Правила пѣтической“ (М. 1774), проникнутыя схоластическими и ложноклассическими взглядами, долгое время служили руководствомъ въ духовныхъ учебныхъ заведеніяхъ и выдержали 10 изданій.

3) Иванъ Бѣляевъ, архіепископъ вятскій, род. 1812, ум. 1855. Учился во владимірской семинаріи, а затѣмъ въ кievской духовн. акад. и получилъ степень магистра. Въ 1839 постригся, въ 1847 сталъ инспекторомъ, а въ 1854 ректоромъ астраханской семинаріи. Въ 1851 возведенъ въ санъ архимандрита. Затѣмъ былъ ректоромъ псковской семинаріи и епископомъ въ старорусской, ладожской и вятской епархіяхъ. Въ 1880 возведенъ въ санъ архіепископа. Написалъ: „Слова на церковные праздники“, (Псковъ 1859); „Слова и рѣчи къ паствѣ вятской“ (Вятка 1869); „Пастырскія наставленія“ (СПБ. 1867);

„Псково-печерскій монастырь“ (Псковъ 1864). См. Венгер., Крит.-биогр. словарь, т. I.

Апологетика, см. *аполлогія*.

Апологія (греч.), „рѣчь или сочиненіе въ защиту“ обвиняемаго. Поэтому апологетами въ исторіи христіанской литературы наз. тѣ, которые ставили своей задачей защиту христіанства и опроверженіе взводимыхъ на него іудеями и язычниками обвиненій. Первые апологетическія соч. принадлежатъ Іустину мученику, къ которому примыкаютъ Аристидъ, Таціанъ, Афинагоръ, Феовиль аштіохійскій, Ермъ, Минуцій-Феликсъ, Тертуллианъ, Арновій и Лактанцій. Болѣе научнымъ характеромъ отличаются соч. Оригена (противъ Цельса) и Евсевія кесарійскаго. Однако, именно у тѣхъ изъ нихъ, которые отличались наиб. ученостію, нерѣдко сказывается вліяніе греч. философіи, выражающееся въ неправильномъ толкованіи нѣкоторыхъ основныхъ истинъ христіанства. Когда ученіе церкви съ высшей стороны установилось прочно и во внутреннемъ своемъ содержаніи разрабатывалось схоластикой, явилась потребность въ оправданіи истинъ, принятыхъ церковью въ качествѣ откровенныхъ предъ лицомъ разума и философіи. Въ этомъ отношеніи имѣютъ апологетич. характеръ соч. Абеляра, Фомы Аквинскаго и др., трактующія объ отношеніяхъ между вѣрою и знаніемъ, разумомъ и откровеніемъ. По мѣрѣ того, какъ къ концу Среднихъ Вѣковъ схоластика начинала терять довѣріе, возродившаяся наука вносила глубокой раздоръ между гуманистическимъ и церковно-католическимъ мировоззрѣніями, выдающиеся защитники католичества, какъ, напр., Марселий Фицинъ („De religione christiana et fidei pietate“) пытались согласить послѣднее съ ученіемъ платонизма. Внутренняя церковная борьба въ періодъ реформации отодвинула апологетич. интересы на второй планъ, и только въ XVII ст., въ лицѣ Гуго Гроція и Паскаля, снова выступаютъ апологеты. Богатую апологетич. литературу вызвали нападки на христіанство деистовъ, натуралистовъ, энциклопедистовъ и разныхъ свободомыслящихъ людей этого времени. Особ. много аполог. писателей было въ Англіи (Clarke, Lardner, Addison, Stackhouse и др.). При этомъ, такъ какъ нападки дѣлались не только противъ христіанской догматики, но и этики, то апологеты стремились доказать вѣчное значеніе и разумность нравственнаго ученія Вибліи, равно какъ согласіе христіанской этики съ всеобщей идеей гуманности. Въ послѣднее время, послѣ того какъ, въ 20-хъ и 30-хъ гг. текущаго столѣтія, повидому, наступило полное согласіе между христіанствомъ и философіей, враждебными христіанск. ученію оказались разныя матеріалистическія и позитивистическія теоріи, и потому апологетамъ пришлось защищать основныя истины христіанства, понятія о Богѣ, религіи, откровеніи. Научное рас-

крытіе того, какъ пользоваться апологетич. матеріаломъ для защиты истинности религіи вообще и, въ частности, христіанства, какъ самой совершенной религіи, составляетъ задачу богословск. науки апологетики. Въ системѣ нашихъ богословскихъ наукъ она изв. подъ именемъ основного богословія. Апологетика родственна съ полемикой и ирепикой (см.). См. А. Рождественскій, „Курсъ основного богословія“, 3 т. (Спб.); Luthardt, *Apologeetische Vorträge* (11 изд., Лейпц. 1889); Ebrard, *Apologetik* (2 изд., Gütersl. 1878—80; перев. на русск. яз.); Hettinger, *A. des Christentums* (перев. на русск. яз.).

Апология Аугсбургскаго исповѣданія, символич. книга лютеранской церкви, составленная Меланктономъ въ защиту Аугсбургск. исповѣданія противъ составленнаго по приказанію императора опроверженія. Въ послѣдней обработкѣ А. явилась въ апр. 1531 г. на латинск. яз.

Апологъ (греч.), замысловато придуманный рассказъ, сказка или басня, преимущественно нравственнаго содержанія, съ ясно высказанною моралью въ концѣ.

Апольда, фабричный городъ въ великомъ герцогствѣ Саксенъ-Веймарскомъ, при жел. дор., имѣетъ (1897) 20,798 ж., изъ нихъ католиковъ 431, евреевъ 49. Производство шерстяныхъ (чулочныхъ и др.) издѣлій занимаетъ одно изъ первыхъ мѣстъ въ Германіи (до 8000 работч.); кромѣ того значительное изготовленіе кондитерскихъ товаровъ, машинъ, чугуннаго и колокольнаго литья и пр.

Апокеометръ (греч.), измѣритель разстояній.

Апоморфинъ (C₁₇H₁₇NO₂), получается при нагрѣваніи морфина или коденна съ сѣрной или соляной кислотой до 150°; безцвѣтное, аморфное вещество, легко растворимо въ спиртѣ, эфирѣ и хлороформѣ; трудно въ водѣ; на воздухѣ поглощаетъ кислородъ и окрашивается въ зеленый цвѣтъ, при чемъ растворимость его уменьшается. Солянокислый А. кристаллизуется и легко растворяется въ водѣ и спиртѣ. Весьма небольшія дозы А. вызываютъ очень быстро рвоту, въ особенности при впрыскиваніи подъ кожу. У слабосильныхъ А. можетъ вызвать внезапный упадокъ дѣятельности сердца.

Апоневрозъ (греч.), сухожильное растяженіе мышцы, см. *сухожилія*.

Апонотетонъ (*Aponogeton Thunb.*), родъ изъ семейства ситниковыхъ, заключающей водяныя растенія съ своеобразными, связанными или дуэраздѣльными, колосьями цвѣтовъ на верхушкѣ цвѣточной стрѣлки. *A. distachyon Thunb.*, родомъ съ Мыса Добрая Надежды, имѣетъ клубни величиною съ куриное яйцо и большіе овальные листья, края которыхъ въ молодости бѣвають заворочены. Цвѣточные стрѣлки и клубни съблобы. Благодаря красотѣ и пріятному запаху цвѣтовъ разводится какъ декоративное растеніе

Апоемитиконъ (греч.), стихотвореніе уѣзжающаго къ остающимся.

Апопланетъ, см. *апогій*.

Апоплексія (ударъ, *apoplexia cerebri*), внезапное, болѣе или меньше полное прерываніе мозговой дѣятельности, обусловленное кровоизліяніемъ въ ткани мозга (*haemorrhagia cerebri*) или закупоркой мозговыхъ артерій пробкой, приносимой издали въ мозговую сосудъ (*embolia*) либо образующейся на мѣстѣ (*тромбозъ*). Кровоизліяніе обыкновенно происходитъ изъ мелкихъ артерій и капилляровъ и зависитъ отъ болѣзненнаго измѣненія сосудистыхъ стѣнокъ (атероматоръ, известковое и сифилитическое перерожденіе ихъ) и отъ повышенія кровяного давленія, наблюдаемаго при быстромъ увеличеніи крови въ организмъ, напр., послѣ обильнаго приема пищи и питья, особенно возбуждающихъ (вино и др.), при приливѣ крови къ мозгу вслѣдствіе сильныхъ душевныхъ волненій и т. д. Кровоизліяніе чаще наблюдается у пожилыхъ мужчинъ. Кровь либо выступаетъ въ видѣ маленькихъ точечныхъ капель (капиллярное кровоизліяніе, ведущее къ такъ назыв., красному размягченію мозга), либо образуетъ болѣе или меньше значительное геморрагическое гнѣздо. Излившаяся въ большомъ количествѣ кровь разрушаетъ мозговую ткань и подвергается уцѣлѣвшія части значительному сдавленію. Излюбленнымъ мѣстомъ для кровоизліяній служатъ полосатое тѣло, внутренняя капсула и большія гангліи полушарій головного мозга. Если А. не повлекла за собой смерти, то излившаяся кровь постепенно всасывается и на мѣстѣ геморрагическаго гнѣзда образуется со временемъ соединительноканальный рубецъ. Удару иногда предшествуютъ въ видѣ предвѣстниковъ головная боль, — приливъ крови къ головѣ, возбужденное состояніе, иногда ослабленіе психической дѣятельности, головокруженіе, онѣмѣлость рукъ и ногъ и т. п. Подобные симптомы частью зависятъ отъ переполненія мозга кровью, частью являются уже результатомъ наступившихъ мелкихъ (капиллярныхъ) кровоизліяній. Собственно ударъ или апоплектический инсультъ либо наступаетъ внезапно, либо начинается сильнымъ головокруженіемъ, потемнѣніемъ въ глазахъ, стѣсненіемъ въ груди, разстройствомъ или потерей рѣчи. Потерявъ сознаніе, больной сразу падаетъ безъ чувствъ и безъ движеній, дыханіе затруленно и прерывисто, лицо красно, иногда съ багровымъ оттѣнкомъ, зрачки расширены или сужены, ротъ часто сложенъ въ сторону, артерія на шеѣ и головѣ сильно пульсируютъ. При сравнительно болѣе частыхъ кровоизліяніяхъ въ области полушарій большого мозга, большою поражается одностороннимъ параличомъ (*hemiplegia*); одна щека, на сторонѣ паралича, отдувается болѣе, вѣко опущено внизъ. Въ легкихъ случаяхъ, когда кровоизліяніемъ не поражаются особенно важные для

жизненных функций организма участки мозга, апоплектической инсульт может ограничиться только кратковременной потерей сознания, затруднением в движениях той или другой конечностью, затруднением рѣчи и пр. При незначительных капиллярных кровоизлияниях симптомы едва выражены. А. иногда ведетъ къ смерти тотчасъ же, иногда чрезъ нѣсколько дней, но въ большинствѣ случаевъ вскорѣ послѣ инсульта наступаетъ нѣкоторое улучшение, которое переходитъ въ постепенное относительное выздоровлѣніе, степень котораго зависитъ отъ мѣста кровоизліянія. Прежде всего возвращается сознание, затѣмъ начинается улучшение со стороны параличей, которые могутъ, постепенно ослабѣвая, совершенно исчезнуть либо, уменьшаясь въ теченіе нѣкотораго времени (до года), остановиться на извѣстной степени. Кровоизліяніе представляетъ большую склонность къ рецидивамъ; каждый возвратъ угрожаетъ жизни больного и увеличиваетъ область параличей. Въ промежуткахъ между инсультами большой можетъ чувствовать себя сравнительно хорошо; но въ иныхъ случаяхъ, вслѣдствіе разрушенія мозговой ткани, ослабѣваетъ психическая дѣятельность, наступаютъ головныя боли, головокруженія, бессоница, боли, онѣмѣлость въ тѣхъ или другихъ членахъ, затрудненная походка и т. п. явленія, которыя иногда служатъ предвѣстниками новаго кровоизліянія. Иногда чрезъ нѣсколько дней послѣ удара наступаетъ воспалительная реакція съ лихорадкой, головной болью, бредомъ, судорогами и другими явленіями раздраженія мозга, которыя также могутъ вести къ смерти. Предсказаніе при кровоизліяніи неблагоприятное, особенно у стариковъ, у ослабленныхъ субъектовъ (алкоголиковъ), у лицъ съ болѣзненно измѣненной сосудистой системой, у страдающихъ ожирѣніемъ. При лѣченіи прежде всего заботятся о покойномъ положеніи больного съ приподнятой головой, затѣмъ примѣняютъ общее (только при достаточно энергичной дѣятельности сердца) или мѣстное кровопусканіе, холодъ на голову, отвлекающія къ ногамъ (горячія ножныя ванны, горчичники на икры) и на кишечникъ (раздражающія клизмы) и т. д. Особенно вниманіе должно обратить на устраненіе моментовъ, могущихъ вызвать рецидивъ. Больной долженъ вести правильный образъ жизни, не переполнять желудка, слѣдить за его отправленіемъ, избѣгать возбуждающихъ напитковъ, умственного и физическаго напряженія, волненій и т. д. Противъ параличей примѣняются растираніе парализованныхъ членовъ раздражающими мазями, электричество, массажъ, теплыя ванны и др.

Апоретинъ, смолистое вещество, входящее въ составъ ревеня; химическая природа мало изучена.

Апоризмъ (отъ греч. *ἀπορος*, недоступный), всякая неразрѣшимая задача, какъ, напр.,

извѣст. въ древн. задачи: 1) удвоеніе куба (делійская задача — опредѣлить сторону такого куба, объемъ котораго былъ бы вдвое больше объема первоначальнаго куба; по преданію она возникла, когда потребовалось удвоить жертвенникъ Аполлона на Делосѣ, имѣвшій форму куба; 2) раздѣленіе угла на три равныя части и 3) квадратура круга, т. е. опредѣлить сторону квадрата, котораго площадь равнялась бы площади даннаго круга. Древніе пытались разрѣшить эти задачи съ помощью циркуля и линейки, что невозможно.

Апортъ, сортъ яблокъ (см.).

Апосатурій, см. *апозей*.

Апосіонеза (греч., лат. *reticentia* — умолчаніе), риторич. фигура, посредствомъ которой ораторъ обрываетъ рѣчь, предоставляя дополнить слушателю недоговоренное. Напр., извѣстное *Quos ego!* (Verg. Aen. I, 139).

Апоспорія, развитие заростковъ бесполовымъ путемъ изъ ткани листоноснаго стебля или недоразвитыхъ спорангіевъ; наблюдается у нѣкотор. мховъ и папоротниковъ.

Апостасія (греч.), публичное отреченіе отъ христіанской церкви, наказываемое со стороны послѣдней отлученіемъ; со времени Бонифація VIII наказывалось одинаково съ еретичествомъ. А. была частымъ явленіемъ во время христіанскихъ гоненій въ Римѣ, позднѣе во время господства ислама.

Апостать, отдѣлившійся, см. *апостасія*, *ренегатъ*, *прозелитъ*.

Апостема, гнойникъ (см.).

Апостериори, см. *апъриори*.

Апостоліки (апостольскіе братья, апостольскій орденъ), возникшая въ концѣ XIII в. въ Италіи секта, возставшая противъ свѣтскаго направленія церкви. Учредителемъ ея былъ Гергардъ Сагарелли, промышленникъ изъ Пармы; странствуя по Италіи въ апостольской одеждѣ, Сагарелли проповѣдывалъ покаянiе и пытался возстановить простоту жизни апостольской общины. Въ 1300 онъ былъ сожженъ на кострѣ, но число сектантовъ, во главѣ которыхъ сталъ Дольчино изъ Милана, продолжало увеличиваться. А. проповѣдывали ниспроверженіе іерархіи и общій возвратъ къ апостольской бѣдности; два года защищались они противъ крестоноснаго войска епископа верчельскаго, но въ 1307 Дольчино былъ разбитъ при Верчелли и сожженъ, а его послѣдователи смѣшались съ фратичелли и беггардами.

Апостоліцизмъ, система неограниченнаго господства церкви какъ въ духовныхъ, такъ и въ свѣтскихъ дѣлахъ.

Апостоліческая камера (Camera secreti apostolica), нѣкогда обладавшее широкой административной и судебной властью центральное учрежденіе для управленія имуществомъ и доходами католической церкви, а въ настоящее время, послѣ того, какъ правительственныя полномочія камеры перешли къ итальянскому министерству фи-

пансовъ, — исключительно судебное въдомство, распространяющее свою дѣятельность на церковную область и не имѣющее особенно важнаго практическаго значенія.

Апостолическая канцелярія (cancellaria apostolica), состоящая подъ руководствомъ кардинала-вицекашлера канцелярія папской курии (см.) въ Римѣ, завѣдывающая изготовленіемъ папскихъ буллъ; папскія грамоты (бреве) изготовляются въ secretaria brevium.

Апостолическая партія, такъ называлась въ Испаніи партія фанатичныхъ католиковъ и абсолютистовъ, которая послѣ революціи 1820 отказалась признать королемъ Фердинанда VII; она стояла подъ руководствомъ такъ наз. апостолической юнты, въ 1822 подняла вооруженное возстаніе въ Каталоніи и Наваррѣ, играла видную роль въ испанскихъ междоусобныхъ войнахъ, а съ 1833 слилась съ партией карлистовъ.

Апостолическая юнта, см. *апостолическая партія*.

Апостолическій король (апостолическое величество), титулъ венгерскихъ королей, пожалованный папой Сильвестромъ II (999—1003) первому христіанскому королю Венгрии Стефану I, за усердіе въ дѣлѣ обращенія венгровъ въ христіанство. Въ 1758 папа Климентъ XIII возобновилъ этотъ титулъ для Маріи Терезіи и ея преемниковъ.

Апостолическое Величество, см. *апостолическій король*.

Апостоль. Богослужебная книга православной церкви, содержащая въ себѣ: а) Дѣянія св. Апостоловъ; б) семь Соборныхъ посланій; в) четырнадцать посланій ап. Павла и, иногда, Апокалипсисъ. Весь А., исключая Апокалип., который никогда не читается во время богослуженія, раздѣленъ на такъ наз. зачала, счетъ ихъ одинъ, общій. Книга Дѣяній прочитывается (за литургіей) въ промежутокъ времени отъ Пасхи до Пятидесятницы; посланія ап. Павла — отъ недѣли всѣхъ святыхъ, а Соборныя — въ седмицы 31 и 32 и послѣ нед. Мытаря и Фарисея, Блудн. сына и Мясопустной. Въ концѣ книги А. помѣщаются статьи, указывающія время и порядокъ богослужебныхъ чтеній изъ Апостола и Евангелія: 1) „Соборникъ двѣнадцати мѣсяцевъ, сказуя зачало коегождо Апостола и Евангелія, праздникамъ и Святымъ всего лѣта“; 2) „Сказаніе главамъ Евангельскимъ утренимъ, Апостоламъ и Евангеліямъ, извѣстно седмицамъ всего лѣта“; 3) „Сказаніе субботамъ и недѣлямъ св. Великаго поста“; и 4) „Прокимены, Апостолы, Евангеліе и Причастныя святымъ, ихже егда творимъ службу“. А. (вмѣстѣ съ Евангеліемъ и Псалт.) принадлежитъ къ числу Кирилло-Меводіевскихъ переводовъ, хотя древнѣйшіе славянскіе и русскіе списки его не восходятъ ранше XII и XIII вв.: это — Охридскій, Слѣпченскій, Христінополитанскій (изд. проф. Калужникимъ въ 1896 г.) и Толковый (М. Синод. б.) 1220 г.

Подробн. см. Г. А. Воскресенскій, Древн. слав. перев. А. и его судьбы до XV в. (М. 1879); Др. слав. А. Посланіе св. ап. Павла по основн. спискамъ четырехъ редакцій (В. I); Посл. къ Римлян., 1892 г., а также ст. въ „Богосл. Вѣстн.“ за 1897 г., кн. I.

Проф. Воскресенскій устанавливаетъ четыре ред. апостола текста; въ основѣ первой лежитъ Толковый А. 1220, второй — Толстовскій (И. П. Б. № 5), третьей — Чудовскій (м. Алексія) и четвертой — полный списокъ Библии 1499 г. (См. замѣч. М. Н. Сперанскаго въ Отчетѣ о 39 присужденіи наградъ гр. Уварова).

Апостоль Даниль, гетманъ малороссійскій. Родъ Апостоловъ происхожденіе молдавскаго; въ половинѣ XVII в. мы видимъ Павла Данил. Апостола, миргородскимъ полковникомъ. У него сыновья — Василій и Даниль (род. въ 1658 г.). Послѣдній былъ номинально избранъ десяти лѣтъ отъ роду миргородскимъ полковникомъ послѣ смерти отца и только въ 1678 г. началъ отправлять свои обязанности. Мазена въ началѣ своего гетманства преслѣдовалъ Данила Ап., какъ приверженца Самойловича и временно даже лишилъ званія полковника. Съ 1693 г. втеченіе трехъ лѣтъ миргородскій полковникъ принимаетъ дѣятельное участіе въ борьбѣ съ извѣстнымъ Петрикомъ (особенно важно удачное сраженіе при Соколкѣ на Ворсклѣ, гдѣ былъ разбитъ крымскій ханъ и убитъ Петрикъ), а также въ Азовскомъ походѣ. Въ 1867 г. Д. А. былъ наказаннымъ гетманомъ, а въ 1700 г. такимъ же гетманомъ на шведской границѣ, послѣ смерти полков. Обидовскаго. Въ сѣверной войнѣ Апостоль принималъ участіе, особенно дѣятельное въ 1704—1706 гг., а затѣмъ былъ замѣшанъ въ дѣло о доносѣ Кочубея и Искры, но Мазена защищалъ Апостола передъ Петромъ. Во время измѣны Мазены Д. А. былъ съ нимъ, но скоро передался на сторону Скоропадскаго, выхлопотавшаго ему прощеніе. Подъ конецъ царствованія Петра Апостоль принималъ участіе въ Персидскомъ походѣ съ отрядомъ казаковъ, а потомъ былъ привлеченъ къ дѣлу Полуботка; не смотря на прощеніе старшины Екатериной I, Д. А. долженъ былъ остаться въ Петербургѣ, такъ какъ, хотя прямыхъ жалобъ на него и не было, но онъ „будучи въ полкахъ въ Коломакѣ (гдѣ въ 1723 г. охранялъ границу отъ татаръ и запорожцевъ), въ челобитной, присланной къ нему отъ старшинъ, многое переправилъ и нѣкоторые пункты прибавилъ и приложилъ самъ руку, другихъ полковниковъ и полковаго старшину прикладывая также заставляя“. Послѣ востановленія гетманства Д. А. 1 октября 1727 г. избранъ былъ радюю въ гетманы, несмотря на отказы, и отправилъ сына своего Павла заложникомъ, а потомъ самъ поѣхалъ въ Москву на коронаціи и былъ тамъ обласканъ; но права Данила, какъ гетмана, все же были еще болѣе ограничены, — такъ на должности высшаго гене-

ральнаго старшины и полковниковъ гетманъ долженъ былъ представить двухъ или трехъ кандидатовъ; утверждение одного изъ нихъ зависѣло отъ государя, а гетманъ могъ утверждать лишь полкового старшину, сообщая только о томъ государю; Д. А. также безъ государева приказанія не могъ никого казнить смертью; полкового же старшину и сотниковъ онъ имѣлъ право наказывать отрѣшеніемъ отъ мѣсты и конфискаціей имущества, опять таки сообщая о томъ государю и т. п. Но за то части захвата земель-пустошей и раздачи ихъ, Д. А. былъ всемогущъ, и раньше, какъ миргородскій полковникъ, а особенно теперь, когда сталъ гетманомъ. Свои мѣстности онъ увеличиваетъ усиленно, колонизуетъ пустоши (на югѣ Полтавской и сѣверѣ Черниговской нынѣшнихъ губерній) и значительно заботится о накопленіи своихъ богатствъ. Императрица Анна милостиво отнеслась къ казакамъ и Данилу Апостолу; послѣдній получилъ до 1500 дворовъ крестьянскихъ, какъ гетманъ, и орденъ Александра Нев. При Аннѣ Иоанновнѣ, еще въ гетманство Апостола, казаки были послаемы въ Польшу къ Ласси. Гетманъ умеръ 17 янв. 1734 г. въ м. Сорочинцахъ. Онъ оставилъ двухъ сыновей, Петра, миргород. полковника, и Павла, полковника Лубенскаго. Потомки ихъ извѣстны въ XVIII в. Дмитрій Петровичъ Апостолъ, послѣдній генеральный хорунжій, женатый на племянницѣ гр. Разумовскихъ, и сестра Д. П. бывшая замужемъ за ген.-м. Матвѣемъ Муравьевымъ, сыну котораго, Ивану, за прекращеніемъ рода Апостоловъ (Д. П. былъ холостымъ) разрѣшено въ началѣ XIX в. именоваться Муравьевымъ-Апостоломъ (см. *Муравьевы-Апостолы*).

Библиографія: кромѣ общихъ сочиненій по исторіи Россіи и Малороссіи, нѣкоторыя разбросанныя свѣдѣнія о Д. Ап. можно найти у А. Лазаревскаго „Описание старой Малороссіи“; инструкціи Апостола въ „Кіев. Стар.“ 1887 г. № 1; далѣе „Кіев. Стар.“ 1891 г. № 6, 1892 г. № 9, Дневникъ гетмана Апостола, „Кіев. Стар.“ 1895 г. № 7—8, А. Лазаревскаго, Истор. оч. Полтавской Лубенщины. Чтенія общества лѣтоп. Нестора кн. XI.

Апостолы (греч. *ἀπόστολοι*, „посланцы, послы“), по обозначенію Новаго Завѣта люди, посылаемые куда либо для проповѣдыванія Евангелія, а въ болѣе тѣсномъ смыслѣ — двѣнадцать учениковъ, которыхъ Иисусъ Христосъ избралъ изъ большого числа своихъ послѣдователей и послалъ ихъ проповѣдывать свое ученіе сперва среди иудеевъ (Матѣ. 10; 5, 6), а затѣмъ среди „всѣхъ народовъ“ (Матѣ. 28; 19, 20). А. перечисляются въ Новомъ Завѣтѣ въ четырехъ спискахъ (Матѣ. 10, 2—4; Марк. 3, 16—19; Лук. 6, 14—16; Дѣянія Апостоловъ, 1, 13). Имена ихъ слѣдующія: Симонъ, прозванный Петромъ, Андрей, Іаковъ, Іоаннъ, Филиппъ, Вареломей (иначе Напанаиль), Тома, Матвей (иначе Левій), Іаковъ Алфеевъ, Іуда, братъ Іакова Алфе-

ева, прозванный Леввеемъ или Фаддеемъ, Симонъ, Іуда Искариотъ, на мѣсто котораго былъ избранъ впоследствии Матей. А. Петръ, Іаковъ и Іоаннъ составляли тѣсный кругъ близкихъ друзей Иисуса Христа, а всѣ двѣнадцать, сообразно двѣнадцати-колѣнному народу израильскому, первообразъ учрежденнаго Иисусомъ Христомъ общества вѣрующихъ, замкнутый кругъ, въ которомъ осуществлялись новые религиозные и нравственные принципы. Лишь постепенно созрѣла въ А. вѣра въ мессіанизмъ ихъ Учителя, уже послѣ того какъ они совершили свое первое странствіе въ Галилеѣ (Марк. 6, 7), главная же дѣятельность ихъ начинается послѣ дня сошествія Святаго Духа. Библейское повѣствованіе не сообщаетъ почти ничего о дѣятельности и судьбѣ большинства А., а касающіеся этого предмета апокрифическіе рассказы не имѣютъ исторической цѣнности. По предаію А. раздѣлили между собою землю на области для миссіонерской дѣятельности, затѣмъ разошлись по разнымъ странамъ и почти всѣ окончили жизнь мученической смертью. Почти до половины II в. названіе А. примѣнялось ко всѣмъ странствующимъ посламъ-проповѣдникамъ, а впоследствии апостоломъ какой-либо страны сталъ называться основатель христіанства въ данной странѣ, такъ напр.: Авила (А. Андалузій), Григорій (А. Арменій), Фрументій (А. эѳіоповъ), Бонифацій (А. нѣмцевъ), Августинъ (А. англійчанинъ), Киліонъ (А. франковъ), Виллибрордъ (А. фризавъ), Эліотъ (А. ирландецъ), св. Патрикъ (А. Ирландіи), Кириллъ и Меводій (А. славянъ), равноапостольный князь Владиміръ и др.

Апостольская кружка, фаянсовый сосудъ, украшенный рельефными изображе-



Апостольская кружка (Германскій Музей въ Нюрнбергѣ).

ніями двѣнадцати апостоловъ. Подобныя кружки изъ темнокоричневой глины изго-

товлялись въ XVI и XVII вв., гл. обр. въ Крейссенъ, близъ Байрейта (см. рис.).

Апостольская церковь, христіанское общество въ первую эпоху христіанства, руководимое апостолами и ихъ ближайшими учениками, а также христіанская община, основателемъ и руководителемъ которой былъ апостолъ, такъ напр. церковь іерусалимская, антиохійская, ефесская, римская и т. д.; въ настоящее время названіе древнихъ христіанскихъ церквей, основанное на ихъ происхожденіи и преемственности ученія отъ апостоловъ.

Апостольскіе братья, см. *апостолики*.

Апостольскій символъ (Symbolum apostolicum), названіе перваго изъ трехъ вселенскихъ, т. е. признававшихся всею церковью, исповѣданій вѣры, содержащаго ученіе о вѣрѣ въ Бога Отца, Сына и Св. Духа. А. с. образовался постепенно путемъ расширенія начальной формулы крещенія, и уже во 2-й полов. II-го ст. въ существенныхъ чертахъ признавался римской церковью, но настоящую свою форму получить не ранѣе V-го в. въ Галліи. Въ греко-восточной церкви символъ этотъ не признается апостольскимъ произведеніемъ. См. Harnack, Das apostolische Glaubensbekenntnis (Берл. 1892).

Апостольскій престолъ, въ древней церкви то же, что резиденція епископа, въ особенности въ Римѣ, какъ первая и долгое время единственная на Западѣ; впоследствии резиденція папы, какъ преемника апостола Петра.

Апостольскій соборъ, послужившее основаніемъ для церковныхъ соборовъ, совѣщаніе, которое держали апостолы Петръ, Іаковъ и Іоаннъ съ миссіонерами язычниковъ Павломъ и Варнавою и другими апостолами и пресвитерами, собравшись въ Іерусалимѣ ок. 52. Результатами этого совѣщанія были, по Гал. 2, 1—10, взаимное соглашеніе, разграниченіе областей для миссіонерской дѣятельности и освобожденіе христіанъ изъ язычниковъ отъ притязаній приверженцевъ Моисеева закона, а по дѣяніямъ Апостоловъ (гл. 15), кромѣ того, рѣшеніе побуждать христіанъ-иноземцевъ къ исполненію четырехъ важныхъ заповѣдей Моисеева закона.

Апостольскія дѣянія, или книга Дѣяній св. апостоловъ, составляетъ пятую историч. книгу Новаго Завѣта, написанную евангелистомъ Лукою. Въ первой части книги повѣствуется о возникновеніи христіанск. общины въ Палестинѣ и Сиріи, при чемъ съ особ. подробностью излагается дѣятельность ап. Петра. Вторая часть (гл. 13—28) содержитъ описаніе дѣятельности ап. Павла.

Апостольскія посланія, въ Новомъ Завѣтѣ поучительныя письма апостоловъ къ христіанскимъ общинамъ или къ отдѣльнымъ христіанамъ. Они раздѣляются на 7 соборныхъ посланій и 14 посланій апостола Павла. Нѣкоторыя А. п. до насъ не дошли, такъ напр. (первое) посланіе апостола Павла къ коринѣянамъ (1 Кор.

5, 9) и его же посланіе къ лаодикійцамъ (Кол. 7, 16).

Апостольскія постановленія (Constitutiones apostolorum), содержащіяся въ 8 книгахъ правила о церковномъ устройствѣ и благочиніи, составленныя въ формѣ апостольскихъ рѣчей на греч. языкѣ. Происхожденіе ихъ относятъ къ началу V ст. въ Сиріи. Въ основѣ первыхъ 6 книгъ лежитъ такъ наз. „*Didaskalia*“, т. е. явившееся въ первой половинѣ III в. въ Сиріи изложеніе христіанскаго ученія о нравственности, церковн. устройствѣ и т. п. Седьмая книга представляетъ переработку такъ назыв. „*Didaché*“, которая, по всей вѣроятности, относится къ I-ому в. Послѣ 1000 лѣтъяго исчезновенія она вновь открыта была митрополитомъ Вриенніемъ и изд. въ 1883 г. Восьмая книга, повидимому, заключаетъ въ основѣ соч. мученика Иполита о благодати и затѣмъ антиохійскую литургію. А. п. т. н. трулланскимъ (константинопольскимъ) соборомъ въ Востокѣ въ 692 г. были отвергнуты, какъ апокрифическія, на Западѣ же вообще никогда не были въ употребленіи. См. Funk, Die Apostolischen Konstitutionen (Роттенб. 1891).

Апостольскія правила, появившіяся въ Сиріи въ 1-й полов. V ст., сборникъ 85 церковно-каноническихъ правилъ, касающихся преимущ. жизни и служенія клира, и образовавшійся частью изъ опредѣленной антиохійск. собора (341), частью изъ постановленій апостольскихъ. Греко-восточная церковь (692) признала весь сборникъ, римская же только 50 правилъ, вошедшихъ въ сборникъ Діонисія Малаго.

Апостольское званіе (апостольство), въ древней церкви званіе епископства, какъ преемниковъ апостоловъ, впоследствии на Западѣ стало примѣняться гл. обр. къ папскому званію.

Апостольство, см. *апостольское званіе*.

Апострофа (греч. обращеніе въ сторону, лат. aversio), фигура рѣчи, посредствомъ которой дѣлается обращеніе (въ зват. пал.) къ отсутствующему лицу или неодушевл. предметамъ. Въ аттическомъ судебномъ языкѣ такъ назывались приемы обращенія оратора отъ судьи къ подсудимому или обвинителю.

Апострофировать, употреблять апострофъ; обращаться съ возвращеніемъ.

Апострофъ (греч., знакъ выпущенія), въ письмѣ ковычка, служащая для обозначенія апокопы (напр. j' ai), афезезы (напр. 'sist) или синкопы (напр., ew'ger).

Апотезисъ (греч.), такъ назыв. въ архитектурѣ соединеніе а (см. рисун.) между

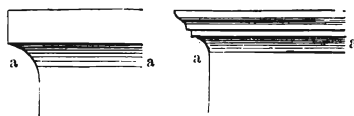

Апотезисъ.

нѣскольکو выступающимъ карнизомъ наверху и отвѣсною плоскостью стѣны или

столба, внизу А. употребляется въ больши́хъ случаяхъ для соединенія промежуточныхъ и главныхъ карнизевъ, а также и въ капителяхъ колоннъ.

Апотейцїй, плодовое тѣло сумчатыхъ грибовъ (и лишаяевъ), въ которыхъ гименіальный слой лежитъ открыто.

Апотіори, лат. а. *potiōri*, значитъ „по главному“, „поважнѣйшему“, напр. „данный предметъ названъ а *potiōri*“ значитъ „названъ по главной составной части“.

Апотома (греч. *Apotome*) назывался у древнихъ грековъ интервалъ, подъ которымъ мы теперь понимаемъ „хроматическій полутоновъ“. Диатоническій полутоновъ назывался лимма (ла-си-бемоль — лимма, си-бемоль-си — апотома). Тогда какъ у насъ по акустическимъ вычисленіямъ диатоническій полутоновъ (15:16) больше хроматическаго (24:25, resp. 128:135). у древнихъ это отношеніе было краткое, такъ какъ лимма опредѣлялась какъ „остатокъ“ кварты (3:4) по вычисленіи двухъ цѣлыхъ тоновъ (оба какъ 8:9) — $\frac{3}{4} : \left[\frac{8}{9}\right]^2 = \frac{243}{256}$, тогда какъ апотома соотвѣтствовала остатку цѣлага тона (8:9), по вычисленіи лиммы (243:256).

Апотома (греч.), разность между двумя несоизмѣримыми величинами, напр. между діагональю квадрата и его стороной.

Апотройный, см. *стѣляпочка*.

Апофиза, въ ботаникѣ придатокъ, утолщеніе (на сѣмянныхъ чешуяхъ сосны, при основаніи спорангія нѣкоторыхъ мховъ).

Апофизы (греч. „придатки“), развѣтвленія рудоносной жилы, болѣе или менѣе глубоко вѣдряющіяся въ толщу окружающей пустой породы.

Въ анатоміи А. наз. концы длинныхъ трубчатыхъ костей скелета. Терминъ находитъ приложение и въ нѣкоторыхъ другихъ частныхъ случаяхъ въ описательныхъ естественныхъ наукахъ.

Апофиллитъ, ихтіофтальмъ (рыбій глазъ), минералъ изъ группы водныхъ силикатовъ (цеолитовъ), кристаллизуется въ тетрагональной системѣ, въ столбчатыхъ и пластинчатыхъ, часто соединенныхъ въ друзы кристаллахъ; въ чистомъ видѣ безцвѣтенъ, но нерѣдко принимаетъ различныя розовато-бурыя оттѣнки; просвѣчиваетъ или почти прозрачный съ стекляннмъ блескомъ. Твердость 4,5—5, удѣльн. вѣсъ 2,3—2,4. Состоитъ изъ водной кремнекислой извести и фтористаго калия, $4(H_2CaSi_2O_6 + aq) + KF$. Находится въ пустотахъ изверженныхъ миндалевидныхъ породъ многихъ мѣстностей: Ауссигъ, (Богемія), Фассаталь (Тироль), Исландія, Феррарскіе о—ва, Остъ-Индія, а также во многихъ рудныхъ жилахъ Саксоніи. Въ предѣлахъ Россіи извѣстенъ изъ Нерчинскаго округа.

Апохроматизмъ, см. *ахроматизмъ*.

Апоцининъ, глюкозидъ изъ коры растенія *Аросунитъ* *cannabīnum* L. (сем. *Аросунеае*) противоводяночное народное

средство въ Виргиніи; въ настоящее время употребляется сѣверо-американскими врачами. По физиологическимъ свойствамъ напоминаетъ дигиталинъ.

Апоцининъ, глюкозидъ весьма сходный съ Апоцининомъ, извлекается изъ того же растенія, что и послѣдній и дѣйствуетъ также

Апоциновыя (бот.), см. *кутровыя*.

Апоцинумъ, лат. назв. кутры (см.).

Апогема (греч.), перпендикуляръ изъ центра правильнаго многоугольника на сторону его, иначе говоря радіусъ круга, вписаннаго въ этотъ многоугольникъ; апогема пирамиды — высота ея боковой грани.

Апогеоза (греч. *ἀποθέσις*, лат. *consecratio*), обоготвореніе человѣка, въ особ. торжественное причисленіе человѣка къ сонму боговъ. Этотъ обычай, служившій выраженіемъ благодарности и почтенія, существовалъ въ древности у многихъ народовъ: у ассирийцевъ, египтянъ, персовъ, а впоследствии у грековъ и римлянъ. Греки по присужденію оракула или по постановленію жреческой коллегии обоготворяли особенно чтимыхъ героевъ и основателей колоній и городовъ; въ болѣе позднюю эпоху цари еще при жизни присваивали себѣ божеское достоинство и приказывали воздвигать себѣ памятники и статуи. У римлянъ первымъ и долгое время единственнымъ человѣкомъ, удостоившимся подобной почести былъ Ромуль, вторымъ былъ Юлій Цезарь, причисленный къ богамъ по приказанію Августа, который и самъ получилъ ту же честь послѣ своей смерти. Всѣ послѣдующіе императоры, за исключеніемъ Веспасіана, желали попасть въ число безсмертныхъ и получали божеское достоинство обыкновенно въ силу постановленія сената. Въ провинціяхъ существовалъ даже обычай оказывать божескія почести проконсуламъ, но безправственность послѣднихъ часто обращала весь этотъ культъ въ посмѣшище. А. или консекрація императоровъ и императрицъ часто встрѣчается на римскихъ памятникахъ. Обыкновенно она изображается въ видѣ вознесенія на небо, причемъ императоровъ уносятъ орлы (Юпитеръ), а императрицъ павлины (Юнона). На вазахъ часто изображается А. Иракла, улетающаго на колесницѣ изъ пламени на небо. Знаменитый рельефъ по всей вѣроятности I в. до Р. X. изображающій А. Гомера, найденъ въ XVII в. на Аппіевой дорогѣ и въ настоящее время находится въ Британскомъ Музее.

Аппалачикола, рѣка въ Сѣв. Америкѣ, начинается въ ю.-з. части штата Георгіи, протекаетъ чрезъ Флориду и впадаетъ въ Мексиканск. заливъ, образуя губу А. Передъ устьемъ ея барръ, тѣмъ не менѣе суда почти въ теченіе круглаго года поднимаются вверхъ по рѣкѣ вплоть до г. Колумба (560 км.). Вблизи устья лежитъ гор. А., главн. пунктъ графства Франклина во Фло-

ридъ: число жит. (1890 г.) 2727 чел.; предметы вывоза: рыба и лѣсные материалы.

Аппалачскія горы, см. *Аллеганьи*.

Аппаратъ, приборъ, снарядъ, приспособленіе для производства работъ.

Аппаритинъ, см. *коллодинъ*.

Аппассionato (ит. Appassionato), музыкальный терминъ, которымъ обозначается страстный, стремительный характеръ выраженія даннаго произведенія, относящійся къ какому-нибудь сочиненію или части его (напр., Allegro appassionato), либо къ цѣлому сочиненію въ нѣсколько частей (напр., Sonata appassionata).

Аппель, Гог. Непомукъ баронъ фонъ, австр. генераль, род. 1826, поступилъ на службу въ армію въ 1840 г. и съ 1844 поручикъ. Принималъ участіе въ итальянской и венгерской кампаніяхъ 1848—1849 г. Въ 1860 возведенъ въ баронское достоинство. Въ 1886 участвовалъ въ войнѣ съ Пруссіей. Въ 1882 произведенъ въ генералы отъ кавалеріи и въ томъ же году назначенъ губернаторомъ Босніи и Герцоговины. Съ 1883 г. командуетъ 60 пѣхотнымъ полкомъ.

Аппель, Карлъ Юліановичъ, род. 1857, съ 1880 г. учитель гимназіи, лингвистъ, издалъ: „Критич. и библиогр. замѣтки“ (Варшава 1880), „Нѣсколько словъ о повѣйшемъ психолог. направленіи языковѣданія“ (Варшава, 1882), „Нѣкоторые общіе вопросы языковѣданія“ (Варш. 1886), „Новѣйшіе труды по франц. языку“ (Варш. 1881) и др. См. Венг., „Русск. кн.“, I.

Аппельбротъ, 1) Владиміръ Германовичъ, современный педагогъ, писатель и переводчикъ съ греческаго. Кромѣ учебниковъ, должны быть отмѣчены его труды: „Описаніе памяти англійской скульптуры по гипсов. снимкамъ, находящимся въ музеѣ Моск. унив.“ (Москва 1889) и „Великіе греческіе ваятели IV в. до Р. Хр.“ (М. 1893). Переведены имъ: Эсхила „Семь противъ Фивъ“ (М. 1887) и „Персей“ (М. 1888), Эврипида „Гераклиды“ (М. 1891) и Аристотеля „Объ искусствѣ“ (М. 1893).

2) Германъ Яковлевъ, отецъ предъид., извѣстный русскій педагогъ половины XIX вѣка, одинъ изъ первыхъ поднялъ вопросъ о реформѣ школъ на новыхъ основаніяхъ; идеи А., совпадавшія съ идеями Пирогова, Ушинскаго, Паульсона, Бемера, но отчасти опередившія ихъ по времени, наиболее полно выразились въ трудѣ „Основное народное образованіе“ (Москва 1858). Очень цѣнилась также статья „Образованіе женщины“ („Отеч. Зап.“ 1858). См. Венгеровъ, Крит.-биогр. Слов., т. I.

Аппендикуляріи (Appendiculiridae), см. *лецидии*.

Аппенцель, кантонъ сѣверо-восточной Швейцаріи; окруженъ со всѣхъ сторонъ кантономъ Ст. Галленомъ; занимаетъ площадь въ 419,6 кв. км., съ (1888) 67,096 жит.; расположенъ по склонамъ Сентиса (2504 м. выс.) къ Боденскому озеру; богатъ лѣсомъ и лугами; со времени реформации,

съ 1597 г., распадается на два самостоятельные полукантона: Ауссерроденъ и Иннерроденъ. А.-Ауссерроденъ, съ площ. въ 260,6 кв. км., съ (1888) 54,192 жит., между которыми 4444 католи., по языку 53,757 нѣмецъ; состоитъ изъ 3 округовъ и 20 общинъ, составл. 1 избирательный округъ; въ католическо-церковномъ отношеніи подчиненъ С. Галленскому епископу. Земледѣліе развито слабо; по обилію естественныхъ луговъ большимъ вниманіемъ пользуется скотоводство; въ 1886 г. насчитывалось: 764 лошади, 18,729 головъ рогатаго скота, 1214 овецъ, 3002 козъ и 4895 свиней. Лѣсомъ покрыто 38,3 кв. км. Хлопчатобумажное производство составляетъ главную отрасль промышленности; изготовляются муслины, тюль, газъ и проч. ткани. Ручною и машинною вышивкою и ткашемъ занимается около половины населенія. Прозрачный воздухъ и прекрасно поставленное молочное хозяйство ежегодно привлекаютъ сюда тысячи иностранцевъ. А.-Ауссерроденъ по конституціи отъ 15 окт. 1876 г. (пересмотрѣна 25 апр. 1880 г.) управляется по демократическимъ началамъ. Законодательная власть, избраніе членовъ земской комиссіи, обергерихта и пр. принадлежатъ народному собранію; всѣ запросы предъявляются ему кантональнымъ совѣтомъ, засѣдающимъ въ Герисау и состоящимъ изъ депутатовъ отъ общинъ (1 на 1000 душъ). Исполнительную власть пользуется правительственный совѣтъ изъ 7 членовъ, а высшую инстанцію представляетъ обергерихтъ, состоящій изъ 11 членовъ; помѣщается онъ въ Трөгенъ. Заботы о бѣдныхъ, школьное и церковное дѣло находятся въ распоряженіи общинъ.

Полукантонъ А.-Иннерроденъ, съ площадью въ 159 кв. км., имѣетъ (1888 г.) 12,904 жит., изъ нихъ только 673 протест.; почти для всѣхъ роднымъ яз. служить нѣмецкій; А.-Инн. состоитъ только изъ 1 округа съ 6 общинами, образуетъ 1 избирательный округъ. Преобладающ. занятіемъ является альпійское хозяйство. Въ 1886 г. насчитывалось 7722 головы рогатаго скота, 4969 козъ и 4769 свиней. Главная отрасль промышленности — ручное шитье, которымъ (1884) заним. около 40% всего населенія. Образъ правленія съ 24 окт. 1872 г., пересмотр. въ 1883 г., демократической. Главнымъ пунктомъ является городъ А., 781 м. надъ ур. моря, расположенъ въ долинѣ Зиттера, лѣтомъ является туристами, въ 1888 г. им. 4477 жит. А. конечный пунктъ узкоколейной ж. д. Вблизи А. нах. курорты Вейсбадъ и Гонтенъ, дагѣ—Вильдкирхли, Эбенальпъ, Сентисъ и др.

Исторія. Весь почти кантонъ А. съ VIII ст. былъ во владѣніи С. Галленскаго монастыря. Въ 1070 г. аббатомъ Нортбертомъ у подошвы Сентиса былъ построенъ храмъ, названный кельею аббата (Abbatis cella), и это имя въ изм. видѣ потомъ присвоено всей окрестности. Въ 1377 г. пять общинъ А.

получили отъ монастыря разрѣшеніе вступать въ союзъ со швабскими городами, а внутри страны — управляться ландратомъ изъ 13 членовъ. Съ теченіемъ времени, однако, увеличались притѣсенія монастырскими властями аппенцельцевъ, которые вмѣстѣ съ сѣдѣщими общинами подняли возстаніе въ 1401 г. Союзными силами они разбили войско аббатства, усѣли завоевать самостоятельность и въ 1513 г. были приняты въ Швейцарскій союзъ. Реформація возбудила въ А. религиозную борьбу, почему въ 1597 г. третейскимъ судомъ А. былъ раздѣленъ на два полукантона: реформатскій — внѣшній Роденъ и католическій — внутрѣнный Роденъ. Въ 1829 г. въ Иннерроденъ функціи старыхъ народныхъ сходотъ (*Landsgemeinden*) были приведены въ систему; Ауссерроденъ тоже сдѣлалъ въ 1834 г. Въ позднѣйшее время производились новые пересмотры и улучшенія конституціи. Съ 1848 г. Иннерроденъ является единств. швейцарскимъ кантономъ, управляемымъ строго по стариннымъ традиціямъ. См. *Walser, Neue Appenzeller Chronik* (2 изд., Эбнатъ 1825—28, 2 т.; продолженная *Rüsch'емъ*, Трогенъ 1831, 2 т.); *Rüsch, Der Kanton A. historisch, geographisch u. statistisch* (нов. изд., С-Галленъ 1859); *Zellweger, Geschichte des appenzellischen Volkes* (Трогенъ 1830—48, 6 т.); его же, *Der Kanton A., Land und Volk und dessen Geschichte* (тамъ же 1867).

Аппенцельскіе Альпы (вѣрнѣе—Ст.-Галленскіе и Аппенцельскіе Альпы), вѣтвистая группа швейцарск. переднихъ Альпъ, между Цюрихскимъ и Боденскимъ оз., долинами Лиммата и Рейна; расходясь отъ своего центрального свода — Сентиса (см.), частью обрамляетъ, частью заполняетъ всю аппенцельскую страну. Между отдѣльными горными массивами заслуживаютъ вниманія, горная цѣпь Курфирстовъ (см.) и цѣпь Алльмана съ часто посѣщаемою туристами вершиною Бахгель (1119 м.). Горные проходы А. альпъ находятся на высотахъ между 800—1000 м.

Апперцепція (лат.), въ противоположность перцепціи, или простому „появленію“, воспріятія или представленія въ сознаниі, означаетъ (ясное и раздѣльное) „проявленіе“ воспріятого или представляемаго, что не всегда совпадаетъ съ перцепціей, а потому и разсматривается (со времени Лейбница), какъ отдѣльный отъ послѣдней актъ душевной жизни. Такъ, при игрѣ оркестра мы, безспорно, получаемъ впечатлѣнія отъ дѣйствія всѣхъ инструментовъ, но ясно слышать и представлять себѣ (апперцепировать) при этомъ какой нибудь отдѣльный инструментъ мы можемъ лишь въ томъ случаѣ, если обратимъ исключительное вниманіе на него одного; во время размышленія у насъ тѣснится множество представленийъ, быстро появляющихся и исчезающихъ на „полѣ зрѣнія“ нашего со-

знанія, но въ общемъ ясно нами сознаются лишь тѣ изъ нихъ, которыя связаны съ ходомъ нашей мысли. „Точка зрѣнія“ сознанія можетъ суживаться и расширяться, причемъ соответственно увеличивается или уменьшается и его ясность; чѣмъ уже и явственнѣе точка зрѣнія, тѣмъ въ большей неясности находится остальное поле зрѣнія. Это послѣднее само всегда бываетъ ограничено, мы вообще не можемъ, напримѣръ, охватить сразу слишкомъ длиннаго ряда заключеній или выражающуюся во многихъ тактахъ мелодію (конечность сознанія). О существѣ и психологич. причинахъ А. высказаны различныя воззрѣнія. По ученію Лейбница, А. основывается на томъ, что къ впечатлѣнію присоединяется въ душѣ сознаніе его существованія; по ученію Гербарта, на томъ, что всякое вновь вступающее представленіе ставится въ связь (усвояется, ассимилируется) съ воспріятымъ раѣе. Самое общее опредѣленіе понятія А. даетъ Вундтъ, опредѣляя ее, какъ „проявленіе представленія въ точкѣ зрѣнія сознанія“. Хотя вопросъ о томъ, придавать ли понятію А. болѣе узкій или болѣе широкій смыслъ, есть въ концѣ концовъ, вопросъ терминологіи, тѣмъ не менѣе въ данномъ случаѣ обнаруживается весьма существенная и глубокая разница въ психологическихъ воззрѣніяхъ, именно, видѣть-ли въ А. душевное явленіе механическаго характера, какъ Гербартъ, или въ ней обнаруживается активная дѣятельность души, какъ думаетъ Вундтъ, по которому А. всегда есть дѣйствіе вниманія (см.). Въ болѣе глубокомъ смыслѣ, у Капта, трансцендентальная А. означаетъ такую активную дѣятельность души, благодаря которой она обособленная въ ней впечатлѣнія, предлагаемыя чувствами, относить къ цѣлому воспринимаемаго предмета.

Апшеръ (Appert), 1) Бенжаменъ Никола Мари, филантропъ, род. 1797 въ Парижѣ, былъ недолгое время преподавателемъ въ императорскомъ училищѣ рисованія, а въ 1818 былъ приглашенъ военнымъ министромъ Гувіономъ Сэнъ-Сиромъ, который обратилъ вниманіе на успѣшность введенной А. системы взаимнаго обученія, открытъ нормальный курсъ для офицеровъ и унтеръ-офицеровъ. Съ 1820 А. былъ преподавателемъ въ военной тюрьмѣ Монтегю, и это обстоятельство побудило его всецѣло посвятить себя заботамъ объ улучшеніи участи арестантовъ. Съ этою цѣлью А. объѣздилъ всю Францію и изложилъ свои наблюденія въ основанномъ имъ „*Journal des prisons*“; съ 1841—44 содержалъ колонію для отбывшихъ наказаніе и арестантскихъ дѣтей, а въ 1846 совершилъ нѣсколько путешествій за границу. Результаты своихъ изслѣдованій А. обнарудовалъ въ многочисленныхъ сочиненіяхъ: „*Voyage en Belgique*“ (Брюссель, 1849, 2 т.); „*Voyage en Prusse*“ (Берл. 1846); „*Die Gefängnisse, Spitäler, Schulen, Zivil- und Militär-Anstalten in Oesterreich, Bayern,*

Preussen, Sachsen, Belgien“ (Вѣна 1851—52, 3 т.); кроме того ему принадлежатъ: „Dix ans à la cour du roi Louis-Philippe“ (Берл. 1847, 3 т.); „Die Geheimnisse des Verbrechens, der Verbrecher und des Gefängnislebens“ (Лейпц. 1851); „Über Wohlthätigkeits- u. Strafanstalten“ (Лейпц. 1853) и проч.

2) Франсуа, братъ предъд., франц. поварь и кондиторъ, изобрѣтатель особаго способа консервирования съѣстныхъ припасовъ („апперовы консервы“), ум. 1840 въ Масси, близъ Парижа. Въ награду за свою книгу „L'art de conserver toutes les substances animales et végétales“ (Пар. 1810, 5 изд. 1834) А. получилъ отъ правительства 12,000 фр.

3) Феликсъ Антуанъ, франц. генералъ, род. 1817, ум. 1891; съ 1843 капитанъ; отличился въ битвѣ при Исли и былъ затѣмъ переведенъ въ военное министерство. Въ 1854 сопровождалъ Пелисье въ Крымъ, а въ 1858 въ Лондонъ. Съ 1862 полковникъ и помощникъ начальника гвардейскаго генеральнаго штаба. Въ 1870 сталъ начальникомъ генеральнаго штаба второй арміи въ Парижѣ и въ 1871 руководилъ военнымъ судомъ надъ коммунарами. Съ 1878—1882 командовалъ 17 армейскимъ корпусомъ въ Тулузѣ, а съ 1883 по 1886 состоялъ посломъ въ Петербургѣ.

Аппетитъ, позывъ на ѣду или стремленіе къ извѣстной пищѣ. А. отличается отъ голода, гл. обр., тѣмъ, что не сопровождается тяжелыми болѣзненными ощущениями, а вызываетъ лишь пріятное раздраженіе, сопровождаемое повышеннымъ слюноотдѣленіемъ. При нѣкоторыхъ нервныхъ расстройствахъ, въ періодъ выздоровленія отъ острыхъ лихорадочныхъ болѣзней, напр., брюшнаго тифа, нерѣдко наблюдается увеличенный А. Въ нѣкоторыхъ случаяхъ, напр., у беременных, появляется иногда извращенный А., т. е. стремленіе къ неудобоваримымъ, даже отвратительнымъ веществамъ. При весьма многихъ болѣзняхъ, какъ желудочно-кишечныхъ, такъ и лихорадочныхъ, душевныхъ, нервныхъ и др., А. значительно падаетъ или даже совсѣмъ отсутствуетъ. При отсутствіи А. лѣченіе направляется, гл. обр., на основное страданіе; въ извѣстныхъ случаяхъ необходимо назначеніе строгой діеты; далѣе примѣняются соляная кислота, углекислыя щелочи, горькія средства и др.

Аппіани, Андреа, выдающійся итальян. историч. живописецъ, прозванный современниками „живописцемъ грацій“, род. въ Миланѣ 23 мая 1754 (по друг. свѣд.—въ Базиліи 1761 г.). Изучивъ стѣнную живопись въ самый цвѣтушій періодъ, главнымъ образомъ живопись рафаэльскую, А. создалъ въ Миланѣ цѣлый рядъ произведеній, которыя прославили его. Онъ расписывалъ дворцы и храмы и увѣковѣчилъ въ картинахъ подвиги Наполеона, который относился къ нему съ особымъ расположеніемъ. Паденіе Наполеона сильно отразилось на жизни художника и послѣ двухъ

тяжкихъ ударовъ, А. очутился въ полной нищетѣ и умеръ 8 нояб. 1817 г. въ Миланѣ. Къ лучшимъ произведеніямъ А. относятся фрески въ Монцѣ на тему преданія объ амурѣ и психеѣ, живопись въ куполѣ миланской перы вѣ Santa Maria di San Celso и „Аполлонъ и Музы“ на виллѣ Бонапарте. Миланскій институтъ воздвигъ А. памятникъ во дворцѣ Брера: группу трехъ грацій, работы Торвальдсена.

Аппіанъ, римскій историкъ изъ Александріи, жилъ во II в. по Р. Х. при Траяанѣ, Адрианѣ и Антонинѣ Пійѣ, сначала, какъ ходатай по дѣламъ въ Римѣ, затѣмъ какъ императорскій прокураторъ, вѣроятно, въ Египтѣ. Онъ составилъ, на греческомъ яз., въ 24 т., исторію развитія Римской Имперіи отъ царей до Траяна (*Ромайна*), которая состояла изъ ряда специальныхъ исторій нѣкоторыхъ эпохъ различныхъ народовъ и странъ, до подчиненія ихъ римскому владычеству. Кромѣ предисловія, сохранилось 11 полныхъ книгъ: Испанія, Ганнибалъ, Карфагенъ, Сирія, Митридатъ, Римскія междоусобныя войны и Иллирія, вмѣстѣ съ многочисленными, частью большими отрывками; какъ компиляція, страдающая многими недосмотрами, въ особенности по части хронологіи сочиненіе А. имѣетъ мало значенія. Изд. Schweighäuser (съ комментаріями, Лейпц. 1785), J. Bekker (Лейпц. 1852—53) и Mendelsson (Лейпц. 1879—81); переводы Dillenius (Штутг. 1828—41) и Zeiss (Лейпц. 1837—38). См. Hannak, A. und seine Quellen (Вѣна 1869).

Аппіева дорога (Via Appia), самая большая и удобная дорога въ древней Италіи, имѣвшая ок. 540 км. длины и 8 м. ширины. Первымъ ея строителемъ былъ съ 312 по Р. Х. цензоръ Аппій Клавдій Стѣпой, который довелъ ее отъ Porta Capena въ Римѣ до Калуи; впоследствии она была продолжена черезъ Беневентъ, Венузіо, Тарентъ и Урцію до Брундизія, т. е. до мѣста переправы въ Грецію (см. карту „Италія въ эпоху императора Августа“). Мостовая А. д. состояла изъ плотно убитаго щебня и мелкаго булыжника, покрытаго сверху гладкими и плотно пригнанными другъ къ другу каменными плитами. По обѣимъ сторонамъ дороги шла каменная ограда 70 ст. вышины остатками А. д. пользуются въ нѣкоторыхъ мѣстахъ еще и нынѣ. Въ 1850—53 Канина по порученію Пія IX раскопалъ и очистилъ прилегающую къ Риму часть А. д. См. Andrae, Via Appia, dens Historie og Mindestmaerker (Копенг. 1884—1889, 3 т.); Bohnsack, Die Via Appia von Rom bis Albano (Вольфенб. 1886).

Аппій, см. *Клавдій*.

Аппликатура (нѣм. Fingersatz, франц. Doigter, англ. Fingering), въ музыкѣ — способъ употребленія пальцевъ руки, порядокъ перемѣненія ихъ, при игрѣ на духовыхъ, струнныхъ и клавишныхъ инструментахъ, составляетъ существенную сто-

ропу послѣдней. Проще всего А. мѣдныхъ духовыхъ инструментовъ, имѣющихъ столь мало ключей (вентилей, пистоновъ), что для игры являются достаточнымъ пальцы одной руки, не нуждающіеся для извлеченія звуковъ въ перестановкѣ ихъ. Труднѣе уже А. деревянныхъ духовыхъ, у которыхъ число отверстій ихъ клапановъ превышаетъ число пальцевъ обѣихъ рукъ, такъ что одному и тому же пальцу приходится брать разные клапаны, либо одинъ и тотъ же клапанъ должно брать разными пальцами. Еще труднѣе А. струнныхъ инструментовъ, опредѣляемая позиціями. Труднѣе и сложнѣе всего А. клавишныхъ инструментовъ (рояля, органа, гармопіума и т. д.). До І. С. Баха большой палецъ и мизинецъ были почти совершенно исключены при игрѣ. Отъ Баха до первыхъ десятилѣтій текущаго столѣтія оба эти пальца употреблялись только на бѣлыхъ клавишахъ. Начинаясь съ Листа, Таузига и Бюлова исчезаютъ всѣ ограниченія для употребленія короткихъ пальцевъ. Музыкальная педагогика постоянно стремилась установить руководящія принципы правильной А. (Амербахъ, Куперенъ, Маттесонъ и мн. др., также большія фортепیانныя школы). По этому предмету имѣется нынѣ довольно значительная литература. Изъ повѣйшей слѣдуетъ упомянуть: Otto Klauwell, *Der Fingersatz im Klavierspiel* (1885), G. A. Michelsen, *Der Fingersatz beim Klavierspiel* (1896), Н. Nürnberg, *Grundregeln des Klavierfingersatzes* и др. Аппликационная таблица называется нотная скала духоваго инструмента съ точнымъ обозначеніемъ приемовъ, посредствомъ которыхъ извлекаются отдѣльные звуки.

Аппликационная работа (прикладная работа), состоитъ въ нашиваніи на какую либо ткань рисунковъ или орнаментовъ, вырѣзанныхъ изъ другой ткани. Этотъ приемъ извѣстенъ уже давно и примѣняется для орнаментировки церковныхъ тканей занавѣсей, подушекъ, стѣнныхъ ковровъ мебельныхъ матерій и проч. Вырѣзанный изъ какой либо снабженной рисунками ткани (напр. шелковой или бумажной) орнаментъ, переносится на другую ткань (напр. на бархатъ) и пришивается къ ней такъ чтобы мѣсто гдѣ онъ пришить не было замѣтно; для этого швы или маскируются вышивкою гладью подъ цвѣтъ или же закрашиваются соответственными красками (чаще всего акварелью или гуашью). Часто для аппликационныхъ работъ берутся рисунки изъ разныхъ тканей и пришиваются на другую ткань такъ, что она получаетъ характеръ цѣлой картины. Всѣ швы и соединенія частей рисунка покрываются гладью, сдѣланною цвѣтными шелками, шерстью или бумагою такихъ цвѣтовъ, какіе требуются, чтобы устранить рѣзкіе переходы отъ одной части рисунка на другой.

Аппликаціонныя краски (прикатныя верховыя, корпусныя краски), краски не

пропитывающія волокна ткани и не развивающіяся на немъ, а наносимыя сверху и закрѣпляемыя безъ протравы, при помощи какого либо клеваго вещества (чаще всего, альбумина); къ числу такихъ красокъ принадлежатъ ультрамаринъ, хромовая желтая (желтый хромъ), нѣкоторые красильные лаки и друг.

Апподжіато, Апподжіато (ит. *Appoggiato*, *Appoggiando*), музыкальн. терминъ, которымъ выражается авторомъ желаніе слиянія звуковъ при исполненіи извѣстныхъ пѣвучихъ мѣстъ вокальнаго или инструментальнаго произведенія, равнозначащъ приблизительно съ *Portamento*.

Апподжіатура (ит. *Vorschlag*, нѣм.; *porte de voix*, франц.), по-русски употребительно также нѣм. „форшлагъ“, въ музыкѣ — украшеніе мелодической ноты. А. состоитъ изъ ноты, предшествующей мелодической нотѣ на ближайшей ей высшей или низшей, иногда же и болѣе удаленной отъ нея ступени. А. обозначается маленькой нотой. Различаютъ два вида А.: 1) долгую, акцентуированную, которая обозначается нотой равной или половинной величины по отношенію къ той, предъ которой она стоитъ, т. е. передъ половинной — половинной же или четвертной, передъ четвертной — четвертной или восьмой и т. д. Эта А. по значенію своему равняется всегда половинѣ длительности ноты, предъ которой она стоитъ, отнимая у послѣдней въ то же время половину ея достоинства. Если мелодическая нота представляетъ ноту съ точкой, то долгая А. получаетъ значеніе длительности главнѣйш. ноты, послѣдняя же пріобрѣтаетъ длительность точки; 2) короткую, неакцентуированную, которая обозначается нотой вдвое болѣе короткой длительности, чѣмъ мелодическая, либо же независимо отъ достоинства послѣдней, обыкновенно восьмою, или, тоже, шестнадцатою съ перечеркнутымъ хвостикомъ. Не имѣя опредѣленной длительности, короткая А., однако, часто получаетъ естественный акцентъ, переходящій къ ней отъ мелодической ноты, хотя она можетъ быть исполнена, быстро предшествуя послѣдней, безъ всякаго акцента. Полной акцентуаціи, свойственной мелодической нотѣ, подлечитъ во всѣхъ случаяхъ долгая А. Двойная А. представляетъ соединеніе двухъ короткихъ А., предшествующихъ мелодической нотѣ, безъ опредѣленной длительности и акцентуаціи. А. не принимаются во вниманіе при счета такта.

Апполовникъ, см. *синица долгохвостая*.

Аппоньи, старый венгерскій дворянскій родъ. Лазарь А. возведенъ въ 1739 г. въ графское достоинство. Въ исторіи извѣстенъ:

1) Антонъ Георгъ, род. 1751, ум. 1817, былъ начальникомъ толнейскаго комитета и прославился основаніемъ аппоньевской бібліотеки, состоящей изъ 50,000 томовъ; въ 1827 г. она была перенесена изъ Вѣны въ Пресбургъ.

2) Георгъ (графъ), второй сынъ Антона Георга, род. 1808. Какъ предводитель консервативно-аристократической партіи, враждебно относился къ національнымъ стремленіямъ венгерцевъ. Онъ былъ пожизненнымъ членомъ вѣнскаго рейхсрата и до самого своего удаленія отъ дѣлъ (1862) не переставалъ бороться противъ автономіи Венгріи.

3) Альбертъ (графъ), сынъ предыдущаго, род. 1846 въ Вѣнѣ, воспитывался въ іезуитской коллегіи, изучалъ право въ Вѣнѣ и Пештѣ и состоитъ членомъ венгерскаго парламента съ 1877 г. Онъ считается однимъ изъ лучшихъ ораторовъ и выдающимся членомъ парламента, въ послѣднее время предводитель національно-консервативной партіи.

Аппретировать, см. *аппретура*.

Аппретура (см. рис. „Аппретурныя машины“, табл. I и II), окончательная отдѣлка какого-либо продукта, въ особенности ткани, бумаги, кожи, мѣховъ и пр., съ цѣлью сообщить имъ извѣстныя свойства (цвѣтъ, блескъ, плотность, пріятность на ощупь) или болѣе соответствующую требованіямъ рынка форму. Для большинства продуктовъ А. представляетъ послѣднее звено самого производства ихъ на фабрикахъ; только ткани, по большей части, подвергаются этой операціи въ специальныхъ аппретурныхъ заведеніяхъ, гдѣ тканямъ сообщается красивая внѣшность и блескъ. Операція очистки заключаются въ выщипываніи и промываніи. Выщипываніемъ изъ ткани удаляются узелки, нитки, кусочки соломы, дерева и т. п.; для этой дѣли узелки и пр. вытягиваются помощью металлическаго остроконечія или пружинныхъ щипцовъ (ткацкихъ щипцовъ) и затѣмъ отбрызываются, отщипываются или вытягиваются. Изобрѣтенныя для этой дѣли особыя щипальные машины рѣдко употребляются. Промываніе имѣетъ цѣлью удаленіе шликты (крахмального клейстера, клея, камеди, декстрина, глицерина и пр.), жира (приставшаго отъ смазочнаго масла) и пр. Оно совершается обыкновенно на промывныхъ машинахъ при помощи горячей воды и щелочи (бѣлаго натра, соды и т. п.). Высушиваніе производится, смотря по свойствамъ матеріи, различными способами, но всегда распадается на двѣ стадіи: выжиманіе (прессованіе вальцами, вращеніе на центрофугѣ) и испареніе въ сушильныхъ камерахъ (сушильныхъ) или на сушильныхъ машинахъ.

Некрасивый внѣшній видъ ткани, ея шероховатость, слабый блескъ зависятъ отъ неравномернаго покрытія ея поверхности волосками или кончиками волоконъ и могутъ быть устранены или совершеннымъ удаленіемъ волосковъ или приведеніемъ ихъ къ высокой степени однородности. Первое достигается почти исключительно опаливаніемъ — на палильныхъ машинахъ, (палилкахъ) второе — обрѣзываніемъ

волоконъ на стригальныхъ машинахъ. Благопріятный результатъ опаливанія или обрѣзыванія существеннымъ образомъ зависитъ, однако, отъ расположенія волоконцевъ, въ виду чего послѣдніе посредствомъ ворсянокъ или щетокъ предварительно вытягиваются на поверхность. Для этихъ работъ употребляются ворсильныя и чесальныя машины.

Описанною обработкою ткани могутъ быть сообщены только ея природный блескъ и природная гладкость. Для достиженія высшей степени этихъ качествъ необходимо заполненіе поръ и сглаживаніе поверхности ткани посредствомъ положенія на нее, подъ сильнымъ давленіемъ, какого либо посторонняго поверхностнаго слоя. Во многихъ случаяхъ обѣ операціи соединяютъ въ одну; ткань пропитывается смѣсью (аппретурою), состоящею обыкновенно изъ какого-нибудь болѣе или менѣе компактнаго матеріала (тонкой бѣлой глины, каолина, тяжелаго шпата, талька, гипса, мѣла, магнези и т. п.) и связующаго вещества (крахмального клейстера, клея, декстрина, мыла, воска, растительной камеди). Послѣ высуханія или отвердѣнія пропитанной этой смѣсью ткани, она сильно пресуется между тѣлами, обладающими гладкими поверхностями. Для пропитыванія называемаго такъ же шликтованіемъ, пользуются шликтовальною машиною или шликтовальнымъ каландеромъ. Для выглаживанія (прокатки, каландрированія) служатъ различнаго рода пресса, особенно, такъ наз., катки и каландры отчего и самая работа называется прокаткою и каландрированіемъ.

Къ работамъ по окончательной отдѣлкѣ относятся: главн. образомъ, гофрированіе, муарированіе и валяннѣ. Гофрированіе, т. е. выдавливаніе рисунка на ткани (напр., на перелеточномъ полотнѣ, на ситцѣ, идущемъ на подкладки и пр.) производится вальцами, на поверхности которыхъ выгравированъ соответствующій рисунокъ (гофрировальные вальцы). Муарированіе — это наведеніе на ткани блестящаго, волнистаго или лучистаго отлива, извѣстнаго подъ названіемъ муарѣ. Оно выполняется такъ же или помощью гофрированныхъ вальцовъ или же помощью гладкихъ вальцовъ, между которыми пускаются два сложные вмѣстѣ куски матеріи такъ, что ихъ волокна подвергаются неодинаковому давленію, въ результатъ чего и получается желательный волнистый видъ. Валяннѣ сообщаетъ ткани большую плотность. Оно практикуется преимущественно въ сукнодѣлн и выполняется на сукновальнѣ или валяльныхъ машинахъ (описаніе этихъ машинъ см. на прил. таблицахъ).

Хлопчатобумажныя ткани послѣ промыванія и просушиванія, обыкновенно, подвергаются сперва опаливанію, затѣмъ ворсованію и стрижкѣ, шликтованію и обрѣботкѣ на каландерѣ; а въ извѣстныхъ

случаях онѣ еще гофрируются, окаймляются и муарируются. Если хорошо обезжиренную (кипяченіемъ съ содой) хлопчатую бумагу погрузить на нѣсколько минутъ въ холодный растворъ ѣдкаго натра, крѣпостью въ 30° В., то волокна становятся короче, толще и плотнѣе. Подъ микроскопомъ они оказываются болѣе или менѣе круглыми, прямыми, толстостѣнными, едва ли полыми, и состоятъ изъ натронной целлюлозы $C_{12}H_{20}O_{10} \cdot 2NaHO$. Если такимъ образомъ обработанную бумагу (мерсеризованную, по Мерсеру, открывшему это явленіе) промыть водой, то она теряет щелочъ и превращается въ $C_{12}H_{20}O_{10} \cdot H_{20}$, при чемъ вѣсъ ея увеличивается на 4,5—5,50%, вслѣдствіе химическаго присоединенія воды. Укороченіе хлопчатой бумаги составляетъ 29% и увеличеніе крѣпости — около 68%. Мерсеризованная хлопчатая бумага обладаетъ значительно болѣе способностью воспринимать краски, чѣмъ обыкновенная; это обнаруживается замѣтнымъ образомъ при краскахъ, окрашивающихъ ткань непосредственно, безъ помощи протровъ, а такъ же при окраскѣ въ адрианопольскій цвѣтъ. Въ послѣднее время стали набивать на опредѣленные мѣста бумажной ткани загущенный ѣдкій натръ; получаютъ гладкую ткань, на которой выступаютъ въ ненапечатанныхъ мѣстахъ курчавые бугорки (крепоновый товаръ). Чѣмъ растворъ ѣдкаго натра крѣпче, тѣмъ длиннѣе получаются завитки. Можно такъ же набивать на ткань камедь, альбуминъ и другіе резервы и затѣмъ ее погружать въ растворъ ѣдкаго натра, который дѣйствуетъ только на незащищенные мѣста. Если, по Томасу и Прево, подвергнуть хлопчатую бумагу, въ сильно натянутомъ состояніи, дѣйствію ѣдкаго натра, промыть ее сначала водою въ натянутомъ же состояніи, затѣмъ слабымъ растворомъ уксусной кислоты и, наконецъ, опять водою, то она послѣ всѣхъ этихъ манипуляцій больше не садится, — приобретаетъ, однако, шелковистый блескъ, который отъ стирки не пропадаетъ. Сходство обработанной, такимъ образомъ, бумаги съ шелкомъ изъ суровой пряжи увеличивается еще особой круткой пряжи. Вместо того, чтобы мерсеризовать бумагу въ сильно натянутомъ состояніи, можно ее обмотать вокругъ барабана центрофуги съ двѣрчатымъ внутреннимъ цилиндромъ. Центрофугу пускаютъ въ ходъ, наливая въ нее растворъ ѣдкаго натра. Послѣдняя пропитываетъ равномерно бумагу. По прекращеніи доступа щелоку, бумага центрофугированно скоро освобождается отъ ѣдкаго натра, который въ центрофугѣ же вымывается весьма скоро водою. Затѣмъ она высушивается помощью центрофуги; получается мерсеризованная бумага, которая весьма мало сѣла. При послѣднемъ способѣ рабочимъ не приходится соприкасаться со щелокомъ. Подвергая бумагу сильному давленію двухъ гладко отполированныхъ вращающихся вальцовъ,

можно ей также придать шелковистый блескъ. При этомъ давленіе не должно переходить за извѣстные предѣлы, иначе получается нежелательный жирный блескъ. На поверхность одного изъ вальцовъ надѣваютъ металлическое клише, полученное съ плотнаго атласнаго шелка гальванопластическимъ путемъ. Ткань получаетъ тогда паразительное сходство съ шелковымъ атласомъ. Моммеръ снабжаетъ стальной вальъ, помощью гравированія, многочисленными небольшими поверхностями, лежащими въ различныхъ, расположенныхъ другъ къ другу подъ угломъ, плоскостяхъ; черезъ такіе вальцы пропускаютъ ткань подъ давленіемъ въ 30—50 атмосферъ, причемъ гравированный вальъ нагревается паромъ. Въ самое послѣднее время стали отдѣлывать подобными механическими приемами съ большимъ успѣхомъ и мерсеризованную въ упомянутомъ состояніи бумагу. Льняныя ткани въ общихъ чертахъ обрабатываются подобно хлопчатобумажнымъ, но вслѣдствіе ихъ природной гладкости операціи опаливанія и стрижки являются излишними. Послѣ шлихтованія онѣ выглаживаются на каткахъ или каландерахъ. Для полученія матовой, слегка просвѣчивающей и не маскирующей натуральную форму нити аппретуры, употребляется особенный каландеръ, т. наз., чекмарь, колотушечная мельница; намотанное на скалкѣ, слегка влажное полотно подвергается ударамъ отвѣсно падающихъ чрезвычайно гладкихъ пестовъ. Въ сукнодѣліи А. начинается съ промыванія и выщипыванія; затѣмъ сукно подвергается нѣсколько разъ поочередно ворсованію и стрижкѣ, вторичному выщипыванію и, наконецъ, прессованію. Весьма часто еще до окончанія операцій ворсованія и стрижки, сукно дактируется, т. е. туго наматывается на полый, съ обѣихъ сторонъ открытый цилиндръ, снабженный по всей боковой поверхности мелкими отверстиями, покрывается сверху толстымъ полотномъ, плотно обхватывается широкимъ пеньковымъ поясомъ и подвергается въ замкнутомъ пространствѣ дѣйствію пара. Въ результатѣ этой операціи шерсть получаетъ красивый, не тускнѣющей со временемъ блескъ, волоски на сукнѣ сохраняютъ постоянное направленіе. Широкимъ распроставленіемъ пользуются для той же цѣли такъ же чесальныя машины, вліяніе которыхъ усиливаютъ дѣйствіемъ водяного пара, одновременно направляемого на сукно. При прессованіи между отдѣльными слоями прокладываются лощильные листы, и каждую кипу покрываютъ сверху и снизу горячими желѣзными плитами. Если, спустя день или два, переложить слои и подвергнуть сукно вторичному прессованію, то оно приобретаетъ очень сильный блескъ, который, однако, весьма чувствителенъ къ влагѣ. Сверхъ того, растянутое сукно при высушиваніи его на вытяжной рамѣ сильно садится;

Аппретурныя машины I.

Сушильная камера. (Фиг. 1). Въ четырехъугольной камерѣ К изъ листового желѣза укрѣплена система валовъ ww, направляющихъ движеніе ткани, сматывающей со скалки г ири посредствѣ двухъ валовъ W. Снабженный гофрированной нагрѣвательной поверхностью,



Рис. 1. Сушильная камера.

приборъ А служитъ для нагрѣванія воздуха, который, вступая сверху, проходитъ аппаратъ А и здѣсь, нагрѣвшись, каналомъ m переводится въ камеру К, откуда насыщенный водяными парами, посредствомъ трубы В, выходитъ наружу; движеніе воздуха поддерживается пароструйнымъ аппаратомъ t; паровыя трубки dd доставляютъ паръ въ нагрѣватель и пароструйный аппаратъ; трубки С и е отводятъ конденсационную воду. Сходящая съ валовъ W ткань собирается въ складки F или наматывается на валь.

Въ сушильныхъ машинахъ направленная ткань движется или навстрѣчу горячему воздуху, или надъ нагрѣтыми барабанами. Машина перваго типа состоитъ изъ двухъ горизонтальныхъ и параллельно лежащихъ желѣзныхъ балокъ въ 12—20 м. дл., покоящихся на козлахъ въ 1 м. высоту. Сообразно ширинѣ ткани балки эти помощью шиптовъ могутъ быть сдвигаемы или раздвигаемы на 0,5 до 2,5 м. Надъ каждой балкой въ продольномъ ея направленіи движется безконечная цѣпь, снабженная обращенными кверху штифтами для захватыванія ткани; обѣ цѣпи не вполне параллельны, но слегка расходятся для расправленія ткани по ширинѣ. Весь этотъ приборъ со вставными стѣнками образуетъ ящикъ, верхнюю крышку котораго составляетъ ткань. У конца, выводющаго матерію изъ ящика, помѣщена воронкообразно расширяющаяся труба, чрезъ которую вентиляторомъ направляется на встрѣчу движущейся ткани нагрѣтый воздухъ.

Барабанная сушильная машина (рис. 2) состоитъ обыкновенно изъ 9 барабановъ dd въ 48 см. въ діаметръ, помощью полыхъ цѣпфъ соединенныхъ съ полыми же подставками ВВ, служащими и пароприемникомъ и конденсаторомъ, а черезъ нихъ и съ паропроводною трубою b. Сматываемая со скалки ткань се приводится въ движеніе самыми барабанами, направляется призмами 1, 2, 3, расправляется по ширинѣ расширительнымъ валомъ 4, обѣгаетъ барабаны и, просушенная, или наматывается на скалку и или же собирается въ складки h

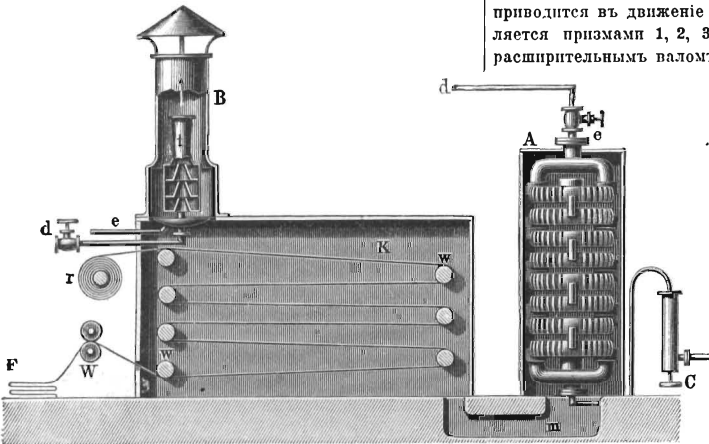
Приборъ для собиранія въ складки (Facher) состоитъ изъ двухъ подвѣсокъ, подвижно прикрѣпленныхъ къ концамъ S-образныхъ стоекъ С и приводимыхъ въ колебаніе шатунами i. Высушенная ткань сѣжитъ по направляющему валу а къ парѣ валиковъ g, подвигающихъ ее впередъ и, благодаря своему качательному движенію, собирающихъ ее въ складки. Всѣ частп прибора получаютъ свое вращательное движеніе отъ шкива e посредствомъ ременной передачи, рассчитанной на производительность 12,5—15 м. въ минуту.

Опальная (пализья) машина опаливаетъ концы волоконъ, проводя ткань надъ раскаленной мѣдной плитой или вдоль газоваго пламени. Газовая опальная машина (рис. 3) состоитъ изъ двухъ параллельныхъ газовыхъ трубокъ г. г, чрезъ мелкія отверстія которыхъ газъ вытекаетъ и, зажженный даетъ, длинное



Рис. 2. Барабанная сушильная машина.

язычки пламени. Ткань Z обѣгаетъ вальцы 1, w, 2, 3, w, 4 и такимъ образомъ, два раза проходитъ сбоку пламени. Призма а, вмѣстѣ съ находящимися надъ нею крышками изъ листового желѣза, устраняетъ колебаніе пламени и направляетъ его, вмѣстѣ съ продуктами горѣнія, черезъ отверстия ii въ пространство O, изъ котораго трубою K эти продукты выводятъ наружу дѣйствіемъ вентилятора. До вступленія ткани въ пламя,

волоски на ней поднимаются щеткою В. Скорость движенія ткани, въ среднемъ, 30—50 метр. въ минуту.

Стригальныя машины пораздѣляются на **продольныя** и **поперечныя**. Главное рабочее орудіе первыхъ

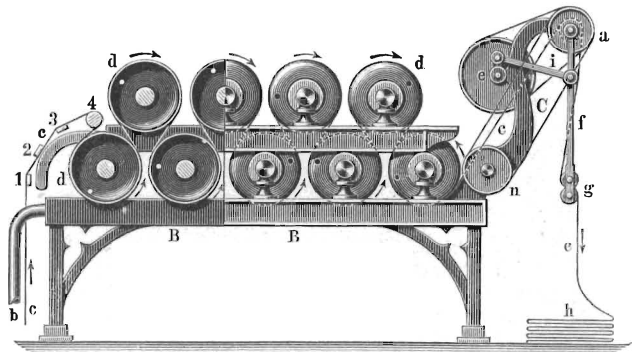

Рис. 3. Опальная (пальильная) машины.

составляютъ стригальныя цилиндры (рис. 4), состоящіе изъ вала съ насаженными на него 6—12 винтовыми пожами различного сѣченія (1, 2, 3) и вращающимися съ большой быстротой навстрѣчу движущейся мимо нихъ ткани. Обыкновенно стригальная машина (рис. 5) содержитъ два такихъ цилиндра А и А₁. Сшитая концами ткань Т сбѣгаетъ съ вала К и набѣгаетъ на направляющій валъ а, отгуда, черезъ составленный изъ



Рис. 4. Цилиндръ стригальной машины.

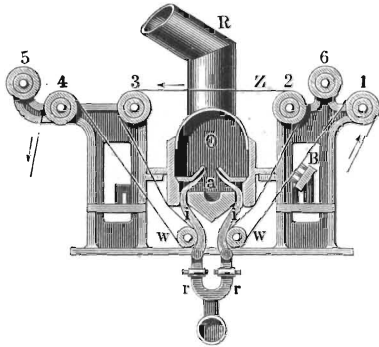

Рис. 5. Стригальная машина.

призматическихъ полосъ выправляющій аппаратъ с и призму d, проходитъ мимо цилиндрической щетки В и, посредствомъ валика е, направляется ко второй щеткѣ в, наконецъ, къ стригальному аппарату А. Последний состоитъ изъ стригальнаго цилиндра, точно устанавливаемого помощью винтовъ s, такъ наз. переняла і и неподвижнаго ножа (лежня) g, выправляю-

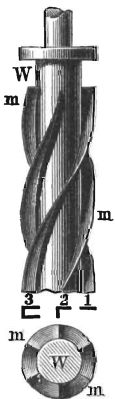
щаго волоски. Отъ А ткань бѣжитъ черезъ валикъ f, мимо щетки в, къ стригущему прибору А₁, отгуда черезъ Г къ щеткѣ В₁, и валикомъ h направляется къ

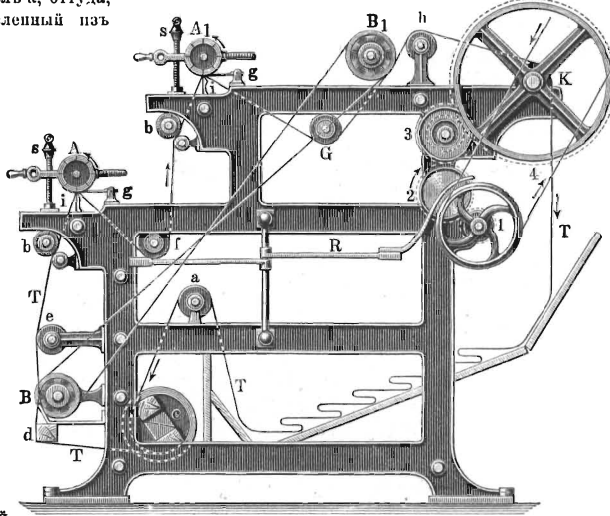

Рис. 6. Ворсовая (ворсовальная) машина.

первоначальному мѣсту К, чтобы начать повторное движеніе. Всѣ части прибора получаютъ свое движеніе отъ шкива 1, соединеннаго съ ведущимъ валомъ К посредствомъ зубчатокъ 2, 3, 4, а со щетками В, В₁, стригальными цилиндрами и пр. — помощью ременной передачи. Цилиндры дѣлаютъ 650 оборотовъ и, слѣдовательно, при 6 пожахъ — 7800 ударовъ въ минуту. R — отводка.

Ворсовая (ворсовальная) машина (рис. 6). Главную часть е.і составляютъ два барабана А и В, въ 1—2 м. длиною, покрытыхъ по всей поверхности кардами. Сшитая концами ткань Т сбѣгаетъ съ выправляющаго аппарата и по направляющимъ валикамъ і, k, i, натягивающему валку h, валикамъ g, f, e, d, натягивающему валку с, — черезъ в поступаютъ въ промежутокъ валиковъ а, которыми тянется мимо кардныхъ барабановъ, движущихся навстрѣчу ткани со скоростью 100 оборотовъ въ минуту. Для поперечнаго ворсованія служитъ поперечный ворсовальный аппаратъ Н, состоящій изъ двухъ усаженныхъ кардами досокъ 1, 2, помощью эксцентриковъ приводимыхъ въ качательное движеніе впередъ и назадъ, вверхъ и внизъ, между тѣмъ какъ ткань дѣйствіемъ валика ш прижимается къ нимъ.

Аппретурныя машины II.

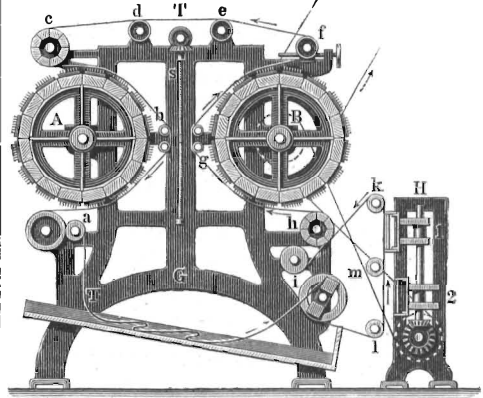
Чесальная машина имѣетъ свою цѣлю удаленіе оставшихся послѣ стрижки и опаливанія частичекъ мусора и сообщенію волокнамъ одинаковаго направленія; она состоитъ по существу (рис. 7), изъ усаженаго 12-ю длинными, узкими щетками барабана, вращающагося навстрѣчу сходящейся выправляющаго аппарата а ткани Т. Валики b, c, d, e выправляютъ по шпиритъ и направляютъ ткань черезъ поронку f въ



Рис. 7. Чесальная машина.

наклонный каваль g, чтобы, при надобности, начать сызнова путь къ машинѣ.

Шлихтовальная машина состоитъ, главнымъ образомъ, изъ корыта для аппретурной массы и вальцовъ для протягиванія ткани черезъ корыто и удаленія излишней аппретуры. Въ очень распространенной машинѣ, изображенной на рис. 8, корыто S помѣщается между двумя стойками G подъ тремя отжимающими вальцами P, изъ которыхъ нижній неподвиженъ, а два верхнихъ допускаютъ передвиженіе въ прорѣзъ устано

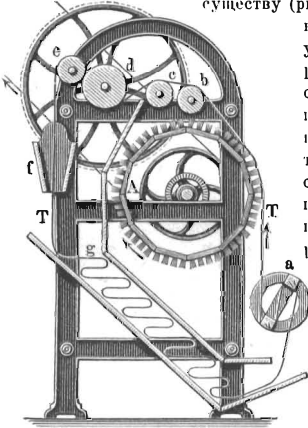

Рис. 8. Шлихтовальная машина.

ва. Средній валъ нагруженъ грузомъ Q, подвѣшеннымъ къ рычагу g: послѣдній можетъ быть переставляемъ посредствомъ колыба h, винта и ручнаго колеса. Ткань Т обѣгается со скалки R и по натяжнымъ полосамъ a, c и валу e поступаетъ въ корыто S и, обходя погружающей воротъ d, направляется подъ вальцовый прессъ, по выходѣ отку

Гладильная машина сообщаетъ ткани гладкость и блескъ посредствомъ прессованія между гладкими тѣлами. Наибольше употребительны калаандры (вальцовые прессы), которыя, по числу вальцовъ,

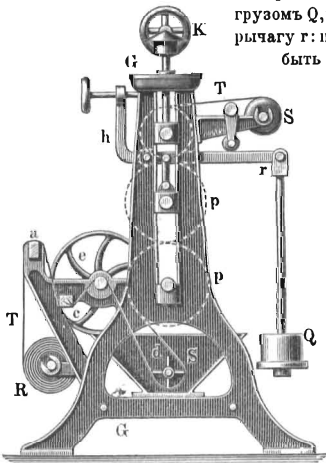

Рис. 9. Гладильная машина.

называются двух-, трех- и пятивальцовыми. Обыкновенная калаандра (рис. 9) — трехвальцовая. Вальцы у поверхности должны быть очень твердыми и гладкими, но вмѣстѣ съ тѣмъ, — для сохраненія ткани отъ поврежденія — и упругими. Вслѣдствіе этого, средній валъ дѣлается изъ полированного твердаго чугуна, а верхній и нижній — изъ бумаги. Нижний валъ С неподвиженъ, а средній В и верхній А помѣщены въ подвижныхъ подшипникахъ, передвигаемыхъ по установу G для того, чтобы сообразовать промежутокъ между вальцами съ толщиной матеріи. Дѣйствіемъ груза Q, рычага H, тяга K, съ установочной гайкою m, и рычага h — верхній валъ съ обѣихъ сторонъ получаетъ давленіе въ 5000—7000 кг. Ткань сматывается со скалки a и, обѣжавъ призму b и рядъ натяжныхъ и выправляющихъ полосъ c, d, e, f, пройдя между вальцами A, B, затѣмъ между вальцами B, C и парой вальцовъ g, i, — отводится въ ящикъ I. Движеніе всѣмъ частямъ машины передается отъ помѣщенной на N оси съ зубчатымъ колесомъ T, передающимъ движеніе, надѣтой на оси вала B, зубчаткѣ U. Зубчатки рассчитаны на скорость ткани въ 16—20 м. въ минуту. Хорошо вліяетъ на процессъ выглаживанія нагреваніе вальцовъ, для чего калаандры часто снабжаются приспособленіемъ для нагреванія. Въ описанной машинѣ паръ черезъ трубу o и цапфу поступаетъ въ лоцильный валъ B и выводится черезъ другую цапфу въ конденсаціонный чашъ D. — Для усиленія блеска лоцильный валъ B часто получаетъ относительно большую угловую скорость (фрикціонный калаандръ). Обыкновенныя вальцовыя калаандры не могутъ быть употреблены тогда, когда необходимо выдержать аппретуру подъ болѣе продолжительнымъ давленіемъ, какъ, напр., при отдѣлкѣ сукна и др. подобныхъ матерій. Чтобы приспособить вальцовый калаандръ и къ этой цѣли, вращающій валъ B (рис. 10) помѣщаютъ между двумя нольими нагреваемыми корытоподобными плитамъ CC, помощью винтовъ сильно прижимающихъ къ матеріи охватывающей ее пикелевый лоцильный листъ P. По-

сдвигая от а через втяжные бруски i_1 и i_2 направляется к щеткѣ W, прижатіе къ которой регулируется ручнымъ колесомъ b. Затѣмъ, обойдя натяжную полосу V, валки i_3 и Y, проходит между плитами CC

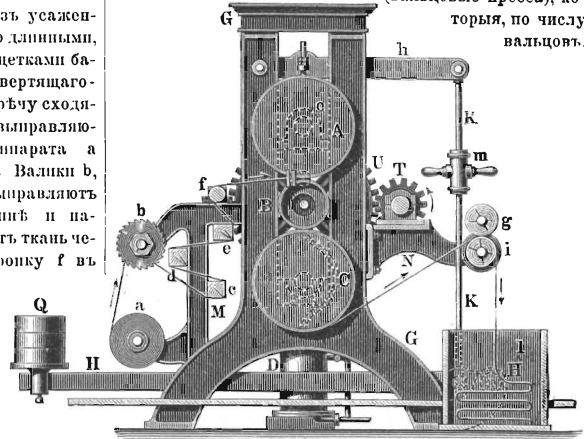

Рис. 10. Гладильная машина.

и валомъ B, и через L и i_4 поступает на наматывающую скалку или на доску. Для регулированія натяженія служит обхватывающая валъ Y тормазная лента, натягиваемая и отпускаемая дѣйствіемъ ручного колеса. d и винтового сдѣвленія. Корытообразныя плиты помѣщенныя на движущихся около z z брускахъ, получаютъ давленіе отъ винтовъ SS

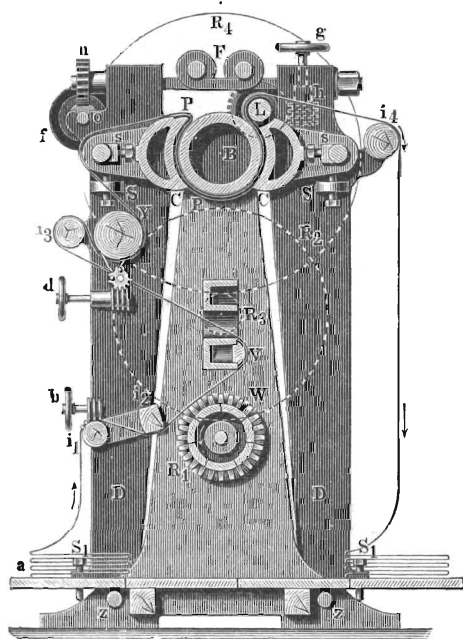

Рис. 11. Валильная машина.

и пружины F, натяженіе которой регулируется помощью винтового сдѣвленія o, b, при дѣйствіи ручного колеса f; натяженіе лощильнаго листа PP устанавливается дѣйствіемъ, при помощи ручного колеса g, винтового сдѣвленія и вала L. Болты SS

служатъ для поддержанія плитъ PP. Движеніе всѣхъ части аппарата получаютъ отъ цилиндрической щетки R1 посредствомъ зубчатыхъ колесъ R2, R3 и R4, передающихъ его валу B, который, смотря по качеству матеріи, движется со скоростью 2—4 м. въ минуту.

Валильными машинами бываютъ *молотовыя или вальцовыя*. Въ машинахъ перваго рода весьма распространено примѣненіе двухъ лежачихъ колодъ m m (рис. 12), подвѣшанныхъ посредствомъ вилки h и ящика k къ подвижкѣ g и приводимыхъ въ колебательное движеніе помощью рукоятки o и ползуна h. Для помѣщенія

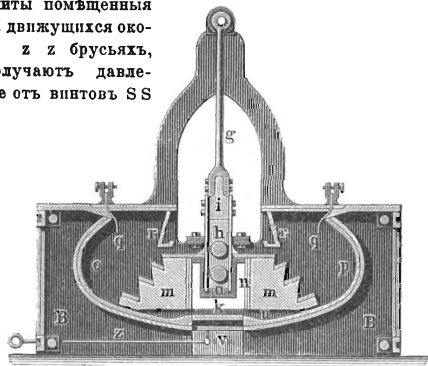

Рис. 12. Валицовая валильная машина.

ткани служатъ *ступни* p, p. Работа заключается въ томъ, что молоты m, m ударяютъ попеременно по одной и другой ступлѣ, сдвигая и подвигая вверхъ ткань, которая затѣмъ скатывается внизъ и подставляется подъ удары молота новую поверхность. Скользящаяся у скатовъ и валильная жидкость выпускается черезъ клапанъ v помощью тяги z.

Весьма также распространенная валицовая валильная машина (рис. 12) состоитъ изъ двухъ паръ вертикальныхъ и четырехъ паръ горизонтальныхъ вальцовъ $g_1, h_1, g_2, h_2, g_3, i, i_1$, приводимыхъ въ движеніе зубчатками. Считая концами, ткань изъ чана w съ валильной жидкостью идетъ по направляющему валлику с черезъ отверстіе f и, собранная здѣсь по ширинѣ, поступаетъ подъ чередующіеся горизонтальныя и вертикальныя вальцы, которыми одновременно сбивается по ширинѣ и движется поступательно, а, вслѣдствіе уменьшенія скорости при движеніи отъ g_1 до i_1 сбивается также и по длинѣ. Вальцы получаютъ свое давленіе отъ грузовъ или пружинъ и вмѣстѣ съ тѣмъ, могутъ нѣсколько поддаваться. Подвѣшенная у и, винтовая пружина дѣйствуетъ посредствомъ рычага s g на передвижные подшипники верхняго вальца g_1 , пружины vv — на верхніе вальцы g_2, g_3 , винтовая пружина съ рычагами z, y и x — на верхніе ея вальцы i_1 ; грузъ G, при помощи блока и рычага d, давитъ на вертикальныя вальцы h_1 и h_2 , помѣщенные въ подвижныя подшипники u. Весь приборъ держится на привинченныхъ къ полу подстаноккахъ и имѣетъ боковую дверцу ч и крышку c_1, c_1 . Для валия обыкновенно употребляется мыльный растворъ, разбавленный въ водѣ жирная глина, глиная моча и т. п.

поэтому передъ употребленіемъ его вымачиваютъ для устранения этого непрочного блеска и натянутости. Сукно погружаютъ въ воду и высушиваютъ при умѣренномъ натяженіи; или же обрабатываютъ паромъ и прессуютъ безъ лощильныхъ листовъ (декатированіе). Камвольныя ткани (изъ гребенной шерсти), смотря по способу ихъ подготовленія, выщипываются, опаливаются, стригутся, шлихтуются, высушиваются на жаровняхъ, лощатся, выглаживаются и прессуются. Шелковыя ткани аппретировуются только въ извѣстныхъ случаяхъ; особенно употребительна аппретировка легкихъ сортовъ шелковой тафты и атласа: ихъ покрываютъ съ изнаночной стороны трагантовою камедью, затѣмъ быстро высушиваютъ и для усиленія блеска каландрируютъ между горячими металлическими вальцами. См. Лидовъ, А. П. Курсъ ситцепечатанія, Meissner, Der praktische Appreteur etc. (Лейпц. 1875); его-же, Die Maschinen für A. (Берл. 1873); Grothe, Die Appreturmaschinen (тамъ же 1879); его-же, Die A. der Gewebe (тамъ же 1882); Behnisch, Handbuch der A. (Грунб. 1879); Roman, Bleicherei, Färberei und A. (Берл. 1879—85, 2 т.); Polleyn, Die Appreturmittel (Вьна 1886).

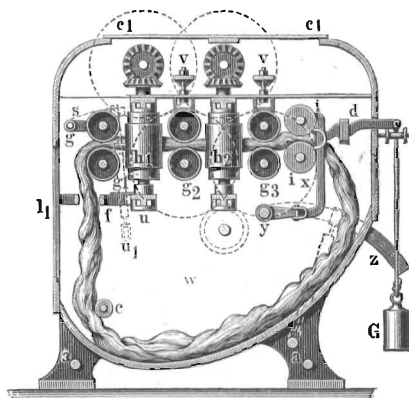
Апроприаціонный параграфъ, въ Англии возбуждившая безконечные споры добавочная статья, узаконивающая принадлежаніе государству право расходовать денежные средства англиканской церкви въ Ирландіи (населеніе которой почти все состоитъ изъ католиковъ) не только на содержаніе штата духовныхъ лицъ, но и на другія нужды страны, гл. обр., на нужды очень небогатой католич. церкви и на содержаніе католическихъ школъ. А. п. впервые былъ предложенъ Алтгор'омъ въ 1833; предложеніе было возобновлено въ 1834 радикаломъ Уордомъ, и съ тѣхъ поръ эта статья служила предметомъ постоянной борьбы между вигами и тори, пока наконецъ проведенный министерствомъ Гладстона въ 1869 билль объ упраздненіи ирландской государственной церкви не разрѣшилъ также вопроса объ А. п.

Апракось, евангеліе, въ которомъ текстъ расположенъ не по евангелістамъ, а въ порядкѣ чтенія въ праздники; древнѣйшіе памятники слав. языка и суть нѣсколько А., написанныхъ глаголицей и кириллицей; таковы: Ассеманово евангеліе, Зографово, Остромирово (см.) и др.

Апраксинскій желѣзистый источникъ (Коченово) въ Дмитровск. уѣздѣ Московской губ. въ 16 км. къ ю.-з. отъ уѣзднаго города на р. Волгушѣ. Въ 1 килограммѣ воды содержится 0,048 gr. двууглекислой закиси желѣза. Температура 3,7° Ц.

Апраксинъ (графъ, Антонъ Степановичъ), род. 1819, ум. 1899, ген.-лейт., извѣстный дилеттантъ воздухоплаванія. Нап.: „Воздухоплаваніе и примѣненіе его къ передвиженію аэростатовъ свободныхъ и несвободныхъ по желаемымъ направленіямъ“

(Спб. 1884). Строившійся А. воздушный корабль остался за его смертью неоконченнымъ. А. выстроилъ Малый театръ въ Спб. и Апраксинъ рынокъ послѣ его пожара (см. рынки).

Апраксинъ, Степанъ Θεодоровичъ, генералъ-фельдмаршалъ (род. 1702 г., ум. 1758 г.), происходилъ изъ дворянъ; началъ службу рядовымъ въ лейбъ-гв. Преображенскомъ полку. Возвысился въ царствованіе Елизаветы благодаря дружбѣ и родству съ Шуваловыми, Разумовскимъ и канцлеромъ Вестуевымъ. Онъ участвуетъ въ числѣ немногихъ лицъ въ Совѣтѣ, составленномъ по приглашенію Елизаветы. для обсужденія вопросовъ о войнѣ съ Пруссіей и о персидскихъ дѣлахъ. Въ 1757 г. былъ членомъ Конференціи, образованной „для произведенія съ лучшимъ успѣхомъ и порядкомъ весьма важныхъ дѣлъ и повелѣній“.

Находясь также въ дружескихъ отношеніяхъ и къ молодому двору, онъ былъ иногда посредникомъ между нимъ и упомянутыми выше приближенными Императрицы, которые были близки А. Ему, какъ примѣръ, поручено было склонить вел. кн. Петра Θεодоровича къ подписанію непрятаго для него протокола Конференціи съ рѣшеніемъ о вызовѣ въ Россію французскаго посла. Произведенный 5 сент. 1756 г. въ генералъ-фельдмаршалы, А. былъ назначенъ тогда же главнокомандующимъ арміи, отправленной противъ Пруссіи. Назначеніе это оправдывалось скорѣе вышеуказанными отношеніями А. ко двору, чѣмъ его военными заслугами, такъ какъ до своего назначенія А. участвовалъ только въ дѣлѣ подъ Очаковомъ. Послѣ своего назначенія главнокомандующимъ А., однако, долгое время оставался въ Петербургѣ, и въ „Вѣдомостяхъ“ въ оправданіе этого говорилось, что „пробываніе главнокомандующаго въ Петербургѣ походу арміи ни мало не препятствуетъ“, что „главнокомандующій, будучи ближе къ полученію всевысочайшихъ резолюцій о всемъ, что къ лучшему многочисленной команды управленію принадлежитъ, рассылаетъ въ оную ордеры съ большимъ успѣхомъ, а самъ всегда довольно скоро къ оной прибыть можетъ“.

Пробываніе главнокомандующаго въ Петербургѣ, вдали отъ арміи, хотя бы и не приносило вреда успѣхамъ войны, все же должно казаться страннымъ, если бы оно не объяснялось соображеніями внутренней политики. Въ то время Императрица Елизавета была тяжело больна, такъ что всѣ ожидали ея кончины, и каждый заранѣе старался приспособиться къ новому положенію, въ которое ему приходилось стать. А., какъ человекъ дружественно расположенный къ молодому двору, какъ извѣстно враждебно относившемуся къ войнѣ съ Пруссіей, не хотѣлъ разгнѣвать вел. князя и княгиню дѣятельнымъ участіемъ въ войнѣ. Онъ даже спрашивалъ совѣта у

Екатерины, ѣхать ли ему въ армію, или нѣтъ. Когда же Елизавета выздоровѣла, то А. долженъ былъ уѣхать къ арміи; но и послѣ его прибытія, армія долго не показывалась въ предѣлахъ непріятельской страны. Въ Петербургѣ общественное мнѣніе было сильно возбуждено противъ А., стали распространяться разные слухи и злые шутки по его адресу; напримѣръ, назначалась награда тому, кто отыщетъ пропавшую русскую армію. Правительство сочло нужнымъ даже напечатать въ „Вѣдомостяхъ“ указъ, запрещающій подъ страхомъ тяжкаго наказанія распространять ложные слухи о политическихъ и военныхъ дѣлахъ.

Наконецъ, А. перешелъ границу Пруссіи и встрѣтился на р. Прегель у дер. Гросъ-Егерсдорфа съ прусскимъ генераломъ Левальдомъ 17 авг. 1757 года. Въ происшедшемъ сраженіи русская армія потеряла больше людей, чѣмъ прусская (первая 4494 ч., вторая 2337 ч.), но такъ какъ отступила и спряталась за лѣсъ прусская армія, то побѣда осталась за русскими. Послѣ этой побѣды А. отступилъ съ арміей въ предѣлы Россіи и этимъ вызвалъ еще большее недоумѣніе въ обществѣ и гнѣвъ Императрицы. Военные историки, однако, оправдываютъ А. отъ взводимыхъ на него обвиненій въ малодушіи, преднамѣренной медленности и самовольномъ отступленіи изъ Пруссіи изъ угрожденія къ будущему Императору Петру III; слѣдовательно, отъ обвиненія почти въ измѣнѣ. Прежде всего вина была въ плохомъ устройствѣ и состояніи арміи, особенно кавалеріи и интендантской части; далѣе, много вредила дѣлу зависимость дѣйствій арміи отъ Конференціи въ Петербургѣ, которая давала распоряженія, не зная истиннаго положенія дѣлъ въ арміи и руководясь часто чисто политическими соображеніями; наконецъ, въ самой арміи главнокомандующій не былъ вполне самостоятеленъ; онъ долженъ былъ совѣщаться съ военнымъ совѣтомъ, и это такъ же снимаетъ съ него значительную часть ответственности.

Такъ, когда послѣ отступленія арміи въ Россію полученъ былъ именной указъ Елизаветы объ исполненіи прежнихъ указовъ, требовавшихъ движенія впередъ, военный совѣтъ не рѣшился исполнить и на этотъ разъ указа въ виду неизбежнаго „подверженія арміи очевидному, естественному сначала истребленію, а потомъ неминуемому безусловному отъ непріятеля разбитію“.

Конференція сперва одобрила рѣшеніе главнокомандующаго, но потомъ снова предписала А. перейти въ наступленіе. Военный Совѣтъ арміи снова категорически отвѣтилъ, что „невозможное возможнымъ учинить нельзя, слѣдовательно, и армію въ Тильзитъ и въ прочія предписанныя мѣста расположить не можно“. А. утвердилъ это рѣшеніе и съ своей стороны писалъ въ донесеніи, что „какъ противъ на-

туры ничего сдѣлать не можно, такъ и арміи, которая только гибелью отъ того угрожаема, въ здѣшней землѣ зимовать не мѣсто“. Что касается самой битвы при дер. Гросъ-Егерсдорфѣ, то военный историкъ кампаніи 1756—1757 г. находитъ распоряженія А. вполне правильными и соответствующими положенію дѣла, а именно: 1) обходъ всѣми силами прусской арміи на Алленбургъ и 2) назначеніе резерва въ наиважнѣйшее по ходу боя мѣсто. Отрицательныхъ же сторонъ было больше: 1) почти полное отсутствіе развѣдокъ на лѣвомъ берегу р. Прегеля; 2) медленность движеній и дѣйствій; 3) масса обоза, мѣшавшаго передвиженіямъ арміи и 4) наибольшая отвѣтственность А. должна быть за то, что послѣ отраженія ударовъ и отступленія прусской арміи, наша армія не перешла въ рѣшительное наступленіе. Конференція и императрица не приняли, однако, оправданій А. и указомъ 25 сент. 1757 г. А. былъ отрѣшенъ отъ должности и преданъ суду. А. умеръ внезапно отъ удара 6 авг. 1758 г. въ ту минуту, когда ему хотѣли объявить оправдательный приговоръ.

Апраксинъ, **Феодоръ Матвѣевичъ**, ген.-адмиралъ. О родѣ А. упомянуто, что въ 1301 г. во время царствованія великаго князя Дмитрія Донского въ Рязанское княженіе великаго князя Олега прѣхалъ изъ Великой орды, отъ предковъ золот.-ордынскихъ владѣтелей именемъ Солохмиръ, которому во время крещенія дано было имя Іоаннъ. Великій князь Олегъ выдалъ за него свою сестру великую княжну Настасію и удѣлъ, Веневу, Михайлово Верхъ, Деревинъ, да Безуцкой станъ. У Солохмира были дѣти: Григорій, Іоаннъ (прозвищемъ Копчикъ) и Михайло, всѣ они служили въ боярехъ у великаго князя Рязанскаго, при чемъ у Іоанна былъ сынъ Андрей, прозванный Апракса, отъ котораго пошелъ родъ А. Дочь одного изъ потомковъ Апракси Марфа Матвѣевна А. была замужемъ за царемъ Феодоромъ Алексѣевичемъ. Братъ ея Феодоръ Матвѣевичъ родился по однимъ даннымъ въ 1661 г., а по другимъ въ 1671 г. Въ 1681 г. 20 лѣтъ пожалованъ стольникомъ къ царю Феодору Алексѣевичу, а по кончинѣ царя, въ 1682 г., перешелъ къ царю Петру Алексѣевичу. Онъ былъ неразлучнымъ спутникомъ юнаго монарха, при чемъ снискалъ его благорасположеніе и въ 1692 г., былъ назначенъ воеводою въ г. Архангельскъ.

Въ г. Архангельскѣ, А. построилъ первый купеческій корабль и послалъ его съ товарами въ море, а въ 1693—94 гг. сопутствовалъ царю Петру I въ плаваніяхъ по Бѣлому морю. Въ 1695 г., когда тѣсныхъ, А. былъ зачисленъ майоромъ въ Семеновскій полкъ и оставилъ мѣсто воеводы въ Архангельскѣ. Въ 1696 г. участвовалъ въ второмъ Азовскомъ морск. походѣ. Когда Петръ Великій отправился въ Амстердамъ, то взялъ съ собою и А., который совмѣстно изучалъ морское дѣло; но возвращеніи въ

Россію получилъ чинъ подполковника, (хотя по другимъ даннымъ этотъ чинъ полученъ по взятіи Азова въ 1696 г.), при второмъ же отправленіи царя въ чужіе края, А. имѣлъ главный надзоръ надъ постройкою флота въ Воронежѣ, а по возвращеніи царя участвовалъ въ первомъ плаваніи Русскаго флота у Таганрога въ 1699 г. и въ походѣ къ Керченскому проливу. 17 февраля 1700 г. пожалованъ званіемъ адмиралтейнуса, и съ этого времени до 1706 г. завѣдывалъ вновь учрежденнымъ адмиралтейскимъ приказомъ, постройкою флота на Воронежѣ, устройствомъ и управленіемъ Морской части въ Азовскомъ краѣ. Управленіе А. не спеціалістомъ морск. частью было блестящимъ; построено множество судовъ, онъ перестроилъ Азовъ, устроилъ въ Таганрогѣ гавань для военныхъ судовъ, и крѣпость со стороны сухого пути, названную Троицкою, а при устьѣ рѣки Міуса соорудилъ крѣпость Павловскую; снабдилъ Керченскую Корабельную верфь доками и шлюзами, учредилъ новыя верфи при городѣ Тавровѣ и въ Новопавловскѣ. Въ 1707 г. назначенъ адмираломъ и президентъ адмиралтейства. Въ 1708 г. начальствовалъ флотомъ, имѣя флагъ на фрегатѣ „Думкратъ“, и войсками, расположенными въ Ингерманландіи. Благодарными мѣрами онъ спасъ Петербургъ отъ внезапнаго нападенія Шведскаго генерала Любекера, лишивъ его всѣхъ способовъ продовольствія и затѣмъ уничтоживъ Шведскія войска. Петръ Великій, бывшій въ это время внѣ Петербурга при арміи, повелѣлъ въ память событія выбить медаль съ изображеніемъ на одной сторонѣ грудного портрета А. и надписью „Царскаго Величества Адм. Фе. Ма. А.“ а на другой, флота, выстроившагося въ линію, такъ же съ надписью: „храненіе сіе не спасетъ, лучше смерть, а невѣрность 1708“. А. получилъ за эту службу чинъ дѣйствительнаго тайнаго совѣтника, былъ возведенъ въ графское достоинство и сталъ получать жалованье какъ ген.-адм., наравнѣ съ фельдмаршаломъ по 7000 руб. въ г. 1709 г. провелъ въ Воронежѣ, принимая участіе въ преобразованіи Азовскаго флота, и въ 1710 г. назначенъ главнымъ начальникомъ надъ 10,000 корпусомъ, собраннымъ на островѣ Котлинѣ для похода по льду подъ Выборгъ.

Графъ А. прибылъ къ этой крѣпости 22 марта и въ тотъ же день приступилъ къ осаднымъ работамъ, которыя шли неудачно, такъ что чуть не заставили графа А. снять осаду, но въ это время тронулся ледъ, и Петръ I послалъ на помощь суда изъ Петербурга съ провіантомъ и артиллерією, 13 іюня крѣпость сдалась на капитуляцію, за что графъ А. получилъ орденъ Св. Апостола Андрея Первозваннаго и золотыя алмазы украшенную шпагу. Исправивъ послѣ осады суда, отправился съ галернымъ флотомъ по шхерамъ къ Гельсингфорсу, занимая на пути города и острова

Въ 1711 г., когда возобновились военныя дѣйствія съ Турціей, графъ А. отправился къ Азову, принявъ начальство надъ краемъ и флотомъ, по заключеніи трактата, графъ сдать Азовъ туркамъ и разрушилъ Таганрогъ. Въ 1712 г. лѣтомъ, возвратясь въ Петербургъ, принялъ главное начальство надъ завоеванными у шведовъ провинціями, Эстляндією, Ингерманландією и Карелією; въ слѣдующемъ году командуя эскадрою изъ 200 шхерныхъ судовъ, распространилъ ужасъ по шхерамъ, занялъ Гельсингфорсъ, а въ 1714 г., сопутствуя Петру I въ Ревель, основалъ тамъ гавань и 27 іюля раздѣлил съ царемъ Петромъ Великимъ славу знаменитаго пораженія шведской эскадры у мыса Гангеута. По возвращеніи въ Петербургъ, подвергся гнѣву, былъ преданъ суду за злоупотребленія, арестованъ и приговоренъ къ лишенію имуществъ и достоинствъ, но за прежнія заслуги на казанъ только денежнымъ большимъ штрафомъ, не смотря на то, что всѣ знали безкорыстіе графа А. Царь, однако же не охладѣлъ къ нему, и въ знакъ большаго къ нему благоволенія подарилъ въ 1716 г. всѣ помѣстья, коими владѣла раньше его сестра, супруга царя Теодора Алексѣевича. Въ декабрѣ 1717 г. былъ назначенъ президентомъ адмиралтействъ коллегій и сенаторомъ, а въ 1718 г. былъ вторымъ по старшинству членомъ слѣдственной комисіи по дѣлу цесаревича Алексѣя. Въ запискахъ Веніамина Бергмана Исторія Петра Великаго т. IV кн. 21. (1718—1719 г.) Глава IV стр. 179, сказано, что цесаревичъ Алексѣй Петровичъ обращался за совѣтомъ къ Теодору Матвѣевичу А., который обѣщавъ склонить царя поступить согласно съ желаніемъ сына. А. подписалъ приговоръ въ числѣ 124 особъ. Въ Исторіи Россіи въ эпоху преобразованія. Соловьева т. V глава II стр. 168, сказано то же что, и у Бергмана, но съ прибавленіемъ что гнѣвъ Петра усилился на сына послѣ пира у адмирала А., и это было послѣднею каплею, переполнившюю сосудъ. Въ 1719 г. А. назначенъ Эстляндскимъ генераль-губернаторомъ и вскорѣ оять отправился со флотомъ въ Финляндію, дошелъ до Швеціи, гдѣ съ генераломъ Ласси на Алландскихъ островахъ заставилъ шведскихъ уполномоченныхъ утвердить требованіе Россіи, при чемъ десантъ русскихъ войскъ не доходилъ до Стокгольма только 15 верстъ. За оказанную услугу графъ А. награжденъ правомъ носить на мачтахъ военныхъ судовъ, гдѣ онъ находился Кейзеръ-флагъ, присвоенный только великимъ князьямъ (въ 1721 г.); въ слѣдующ. году сопровождалъ Петра Великаго въ Персидскій походъ, находясь неотлучно при императорѣ въ званіи главнокомандующаго, и, не задолго до покоренія Дербента, чуть не лишился жизни отъ руки лезгина. Въ 1723 г. вернулся въ Петербургъ, гдѣ принялъ начальство надъ флотомъ, въ которомъ великій преобразователь Россіи уже въ послѣдній разъ выхо

диль въ море. По смерти царя, назначенъ 8 февраля 1726 г. членомъ учрежденнаго верховнаго тайнаго совѣта, при чемъ онъ только нѣсколько разъ ходилъ въ море и однажды въ Ревель для прикрытія его отъ Англичанъ, съ которыми были въ разрывѣ. Это былъ послѣдній выходъ графа А. въ море, послѣ чего, сдавъ свою должность, отправился въ Москву, гдѣ 10 ноября 1728 г. на 67 г. жизни скончался. Всѣ современники отдають полную заслугу графу Теодору Матвѣевичу А., называя его вельможею, гостепримнымъ, исполненнымъ самаго пламеннаго желанія къ добру. Несмотря на то, что былъ родственникъ царя, у графа А. не было завистниковъ, напротивъ всѣ его уважали.

Апраксія, потеря способности понимать употребленіе вещей, сопровождающаяся глубокимъ паденіемъ психики.

Апраксія (Евпраксія, Опракса, Алексѣевна), королевична, жена былиннаго кн. Владиміра. Былины изображаютъ ее не въ особенно привлекательномъ видѣ. Она „три года Господу молилася, чтобы попасть (ей) замужъ за князя за Владиміра“ и выходитъ за него, чрезъ посредство богатыря Дуная Ивановича, — по нѣкоторымъ версіямъ противъ воли отца, короля литовскаго (ляховинскаго, польскаго и т. д.). Будучи замужемъ, она оказывается невѣрной женой, причѣмъ любовниками ея оказываются Тугаринъ Змѣвичъ, Алеша Поповичъ; не скрываетъ она своей страсти и къ былинному шеголю Чурилъ Пленковичу. „Да кабы ты, княгиня, не въ любовь (мнѣ) пришла, говорить ей по этому поводу кн. Владиміръ, да я срубилъ бы тѣ по плечъ да буйну голову, что при всѣхъ ты господахъ обезчестила“. Не успѣвъ въ своемъ намѣреніи увлечь предводителя каликъ Касьяна Аванасѣевича, она мститъ ему и съ этою цѣлью кладетъ тайкомъ въ его сумку княжескую чашу, чтобы затѣмъ обвинить его въ воровствѣ. Когда чаша оказалась на другой день въ его сумкѣ, товарищи, согласно уговору, отсѣкають ему руки, ноги и выкалываютъ глаза, но затѣмъ свершается чудо, Касьянъ исцѣляется, и калики обличаютъ коварную княгиню. На образованіе былиннаго типа княгини Евпраксии повліяли, по мнѣнію Б. Ф. Миллера, иранскія сказанія о царицѣ Судабѣ. Объ этомъ см. его „Эскурсы въ область русскаго эпоса“, стр. 19 и слл. М. 1892.

Априловъ, Василій Евстафьевичъ, болгарск. патриотъ и писатель, род. 1789 въ г. Габрово, ум. 1847; въ дѣтствѣ былъ отведенъ въ Россію и жилъ нѣкоторое время у старшаго брата въ Москвѣ, а затѣмъ былъ отправленъ въ Кронштадтъ (славянскій Брашевъ въ Австріи) и учился въ тамошней школѣ; по окончаніи курса поступилъ въ вѣдскій университетъ, но пробылъ тамъ очень недолго. Пріѣхавъ въ Одессу, А. поступилъ на службу въ торговую контору, а затѣмъ вмѣстѣ съ братомъ от-

крылъ винокуренный заводъ; вращаясь преимущественно среди одесскихъ грековъ, онъ увлекался борьбой за независимость Греціи и считался горячимъ греческимъ патриотомъ, но въ 1831 познакомился въ Константинополѣ съ кружкомъ болгарскихъ патриотовъ, преданныхъ дѣлу возрожденія болгарскаго народа, и это обстоятельство имѣло огромное вліяніе на всю послѣдующую его дѣятельность. Большое вліяніе оказала также въ этомъ отношеніи на А. книга Ю. Венелина: „Древніе и нынѣшніе болгаре“. Въ 1832 А. сталъ во главѣ болгарскаго національнаго движенія и собралъ вокругъ себя небольшой кружокъ, стремившійся гл. обр. поднять народное образованіе въ Болгаріи. Главной заслугой дѣятельности кружка было открытіе училища въ Габровѣ, на родинѣ А. Это училище было первой правильной школой въ Болгаріи, и по его образцу вскорѣ были открыты 12 другихъ училищъ. Кружокъ А. снабжалъ всѣ эти школы матеріальными средствами и учебными пособиями, составлялъ руководства, издавалъ книги на болгарскомъ языкѣ и своей энергичной дѣятельностью оказалъ огромныя услуги народному образованію Болгаріи. Изъ сочиненій А. наиболѣе цѣннымъ трудомъ является „Денница новоболгарскаго образованія“ (Одесса 1841); кромѣ того ему принадлежатъ: „Български книжници, или на кое Словенско племѣ принадлежи Кириловска-та азбука“ (Одесса 1841); „Дополненія къ книгѣ Денница новоболг. образ.“; „Болгарскія грамоты, собранныя, переведенныя на русскій языкъ и объясненныя Вас. А.“ (Од. 1845). См. Венгеровъ, Крит.-біогр. слов. т. I; Шыпинъ и Спасовичъ, Ист. слав. лит. т. I.

А прима виста (ит. a prima vista), музыкальный терминъ для обозначенія неподготовленной заранее, незаученной игры при первомъ знакомствѣ съ музыкальнымъ произведеніемъ. То же, что русское „играть, пѣть съ листа“ (франц. à livre ouvert, à première vue, нѣм. vom Blatt, англ. at sight). Употребляются также термины: prima vista или a vista.

Апрій (греч. *Ἀπρίης*, собств. Уахъ-ебъ-ре, евр. Гофра), фараонъ египетскій, сынъ Псамметиха II, царствовалъ съ 589 — 570 до Р. Хр.; въ 587 предпринялъ походъ на помощь Иерусалиму, но былъ разбитъ Навуходоносоромъ А. далъ у себя въ странѣ пріютъ множеству еврейскихъ бѣглецовъ. Въ 571 онъ послалъ египетское войско противъ Кирены, но солдаты возстали и выбрали полководцемъ Амазиса, который разбилъ А. при Моменфисѣ. А. попалъ въ плѣнъ и былъ убитъ.

Апріори и апостеріори (лат. a priori и a posteriori), два философскихъ техническихъ термина, относящихся къ ученію о возникновеніи нашихъ представлений и познаній. Тѣ представленія и познанія, о которыхъ можно предположить, что они образуются независимо отъ опыта, но соз-

даются умомъ исключительно изъ себя, наз. (по Канту) априорными, напротивъ, тѣ, которыя приобрѣтаются лишь путемъ опыта, апостериорными. Но такъ какъ несомнѣнно, что вся наша познавательная дѣятельность возникаетъ только благодаря опыту, то представляется труднымъ и непосредственно даже невозможнымъ доказать, что извѣстное предствленіе или мысль возникли не изъ опыта, развѣ если-бы были найдены внутренніе признаки, отличающіе априорные элементы познанія отъ апостериорныхъ. Къ такимъ признакамъ относятся безусловную всеобщность и явную необходимость, которыя присущи изв. положеніямъ (напр., математическимъ) и которыя не могутъ имѣть мѣста въ опытномъ сужденіи. Мы, напр., убѣждены, что во всѣхъ правильныхъ четырехугольникахъ (безъ исключенія) диагонали равны, и противоположное этому для насъ кажется совершенно немислимымъ; напротивъ, если мы возьмемъ положеніе: вода при 4° Ц. имѣетъ наибольшую плотность, то хотя это положеніе подтверждено всѣми примѣнимыми измѣреніями, однако, для насъ не представляется никакой трудности вообразить, что оно неправильно. Попытки эмпиризма представить это различіе лишь какъ градуальное, надо признать неудавшимися, хотя, безспорно, подлежатъ оспариванію и то положеніе априоризма, что такіе выводы, какъ, напримѣръ, математическіе возможны только лишь потому, что воззрѣнія пространства (какъ говоритъ Кантъ) „даны въ нашемъ умѣ а priori“, такимъ образомъ прирождены намъ, по крайней мѣрѣ, въ смыслѣ способности.

Апроши, военн., см. *траншеи*.

Апрѣль (лат. Aprilis, по Овидію отъ *aperire*, открывать) въ юліанскомъ календарѣ четвертый, въ древне-римскомъ второй мѣсяцъ, у славянъ носилъ названіе цвѣтень. А. въ настоящее время содержитъ 30 дней, а до календарной реформы Юлія Цезаря содержалъ только 29. Солнце вступаетъ въ А. въ созвѣздіи Тельца. Средняя температура мѣсяца выражается въ слѣд. числахъ:

Архангельскъ	1,1°	Эдинбургъ	7,3°
С.-Петербургъ	2,0°	Лондонъ (Грип.)	9,3°
Москва	3,4°	Дублинъ	8,6°
Христианія	3,8°	Брисель	10,1°
Копенгагенъ	5,7°	Парижъ	9,9°
Гамбургъ	7,6°	Базель	9,9°
Берлинъ	8,4°	Константинополь	11,9°
Мюнхенъ	7,4°	Авинь	15,0°
Карльсруэ	9,9°	Римъ	13,8°
Штутгартъ	10,1°	Неаполь	14,1°
Прага	9,1°	Мадридъ	12,7°
Вѣна (городъ)	10,2°	Лиссабонъ	14,6°

Апрѣль Первое. Почти повсемѣстно въ Европѣ существуетъ обычай обманывать въ шутку 1-го апрѣля своихъ друзей и знакомыхъ. Обманутый носитъ во Франціи названіе „poisson d'avril“, въ Германіи „Aprilstarr“, въ Англии „april-fool“, въ Италіи „Calandrino“ Происхожденіе этого обычая неизвѣстно въ точности. Вѣроятно

онъ образовался изъ религіозныхъ мистерій католической церкви, и обычай посылать кого-нибудь въ день 1-го А. съ какимъ либо порученіемъ, чтобы поставить его въ смѣшное положеніе, была первоначально однимъ изъ эпизодовъ мистеріи „Страстей Христовыхъ“ и изображалъ хожденіе Иисуса Христа отъ Анны къ Каиафѣ и т. д. По мнѣнію другихъ обычай этотъ находится въ связи съ обманчивой апрѣльской погодой или является послѣднимъ остаткомъ древняго праздника весны, справлявшагося въ началѣ апрѣля и сопровождавшагося шутками и играми. Праздникъ, носящій подобный характеръ, существуетъ до сихъ поръ въ Индіи и называется „Hul“. Не лишено правдоподобія также мнѣніе Китара, который полагаетъ, что поводомъ къ возникновенію этого обычая послужилъ въ 1564 указъ Карла IX о перенесеніи празднованія новаго года съ 1 Апрѣля на 1 Января, такъ какъ о существованіи этого обычая во Франціи до XVI в. нѣтъ никакихъ свѣдѣній.

Апсары (Apsaras), въ инд. миф. парящія въ воздухѣ женщины-духи супруги Гандхарвовъ, сходныя съ греческими нимфами. Онѣ обладаютъ способностью превращенія и покровительствуютъ иногда людямъ, но могутъ также навести на челоувѣка безуміе, и потому Атхарва-Веда содержитъ между прочимъ заклинанія А. По позднѣйшимъ религіознымъ воззрѣніямъ онѣ, подобно гуріямъ ислама, дарятъ свою благосклонность обитателямъ неба Индры. Между А. особенно извѣстна Урваши, любовь которой къ царю Пуруравасу составляетъ содержаніе одной изъ драмъ Калидасы (см.). См. Holtzmann, Die Apsaras nach dem Mahabharata („Zeit. d. morgenländ. Gesellschaft“, т. 33, стр. 633 сл.).

Апсида (греч. закрутленіе, сводъ, средневѣковое „absida“), полукружное, вѣнчавшееся обыкновенно полукруломъ помѣщеніе, находившееся у римлянъ въ храмахъ, базиликахъ, дворцахъ и термахъ въ видѣ ниши. Въ древнехристіанскомъ зодствѣ подъ именемъ А. сохранилась, предназначенная для трибунала, большая ниша базилики, замыкавшая ту часть храма, гдѣ помѣщался алтарь. Обыкновенно А. сооружались въ заднемъ концѣ средняго корабля, а иногда и боковыхъ кораблей, охватывая боковые алтари, причемъ половая настилка ихъ, нѣсколько приподнималась. Лишь впослѣдствіи, когда ритуаль замѣтно усложнился, между А. и поперечнымъ кораблемъ, появилось еще одно, имѣвшее прямоугольную форму, помѣщеніе, полъ котораго былъ также приподнятъ. Это помѣщеніе, вмѣстѣ съ А., составляло одну общую часть храма, предназначенную для духовенства.

Апсиды (греч.), концы большой оси планетной или кометной орбиты: перигелій, ближайшая къ солнцу точка, афелій — отдаленнѣйшая. Линія, ихъ соединяющая, наз. линіей апсидъ и совпадаетъ съ

большой осью эллипса. См. *апогей, аномалия*.

Апсизъ, греч. риторъ изъ Гадары, преподавалъ около 235 г. въ Афинахъ. Ему принадлежитъ цѣнный очеркъ риторики. (Изд. въ „*Rhetores Graeci*“ Вальца и Шпенгеля).

Апсорпція, физ., см. *абсорпція*.

Аптека, учрежденіе, въ которомъ хранится запасъ всѣхъ указанныхъ въ фармакопей и другихъ употребительныхъ лѣкарственныхъ средствъ, которыя приготавлиются и отпускаются по назначенію врача въ прописываемой имъ формѣ. Въ Россіи учрежденіе А. разрѣшается всякому, имѣющему степень провизора и достигшему 25 лѣтняго возраста. Управлять нормальной аптекой можетъ только провизоръ (ст. 239 Уст. Врачебнаго). А. должна имѣть: 1) рецептурную комнату, 2) матеріальную для храненія матеріаловъ, 3) кокторію и лабораторію, 4) сухой подвалъ, 5) ледникъ и 6) сушильню для храненія растительныхъ продуктовъ. А. должна быть снабжена шнуровыми книгами: 1) для внесенія лѣкарствъ, отпускаемыхъ по рецептамъ врачей, 2) для записи отпускаемыхъ въ ручной продажѣ лѣкарствъ, 3) для записи отпускаемыхъ ядовитыхъ веществъ и 4) для гербарія дикорастущихъ въ Россіи лекарственныхъ растений. Обязательнымъ руководствомъ для всѣхъ А. является Россійская фармакопей (составлена академикомъ Траппомъ). Въ мелкихъ а—ахъ (сельскихъ, земскихъ и др.) число обязательныхъ врачебныхъ средствъ сокращено. Отпускъ ядовитыхъ и сильно дѣйствующихъ средствъ регулируется особыми законоположеніями (ст. 879—904 Уст. Врачебн.). А. находятся подъ медико-полицейскимъ надзоромъ; при производимой врачебной инспекціей ревизіи особое вниманіе обращается на свѣжесть и годность хранящихся въ А. фармацевтическихъ матеріаловъ, на количество ихъ, на способы и чистоту приготвленія лѣкарствъ и т. д.; ревизоръ имѣетъ право осматривать всѣ отдѣленія А., равно шнуровыя книги и подлинныя рецепты. Разрѣшеніе на открытіе А. находится въ зависимости отъ количества населенія: для столицъ на каждую А. полагается не менѣе 12,000 жителей и 30,000 номеровъ рецептовъ въ годъ, для губернскихъ городовъ — 10,000 жит. и 15,000 рецептовъ, для уѣздныхъ — 7000 и 6000, для военныхъ портовъ — 7000 и 12,000. При излишкѣ числа рецептовъ, соответствующаго указаннымъ нормамъ, разрѣшается открытіе новой А. Въ 1890 г. во всей Россіи числилось 1952 нормальныхъ А., 741 сельскихъ, 69 аптечныхъ отдѣленій, 41 филиальныхъ, 20 военныхъ, 11 гомеопатическихъ, 40 мелкихъ А. разныхъ наименованій, всего 2874 А., принадлежавшихъ 424 русскимъ, 1489 полякамъ, 825 нѣмцамъ и 770 евреямъ. — Въ древности лѣкарственные средства собирали и приготавливали жрецы; затѣмъ въ теченіе долгаго времени

врачи сами занимались составленіемъ лѣкарствъ. Отдѣленіе фармаціи отъ врачебнаго искусства впервые имѣло мѣсто у арабовъ; въ VIII в. въ Багдадѣ уже существовала А. Черезъ Испанію учрежденіе А. распространилось по Италіи, а въ XIII—XIV вв. А. открываются во Франціи, Англіи и Германіи. Первое фармацевтическое производство составлено было Парацельзомъ въ 1530 г. На древней Руси врачи (иностранцы) сами готовили лѣкарства; иногда наѣзжали аптекаря изъ Литвы. Первая А. открыта была при Иванѣ Грозномъ въ 1581 г. для нуждъ царскаго дома; она находилась въ вѣдѣніи англичанина James Frencham'a. При Михаилѣ Теодоровичѣ учрежденъ былъ Аптекарскій приказъ, вѣдѣнію котораго, между прочимъ, предоставлено было приобрѣтеніе и продажа лѣкарственныхъ средствъ, испытаніе медикаментовъ и пр. При Алексѣѣ Михайловичѣ въ Москвѣ существовали 2 А., изъ коихъ царская была роскошно обставлена. Въ началѣ XVIII в. Аптекарскій приказъ переименованъ былъ въ канцелярію, на которую возложено было въ числѣ многихъ дѣлъ наблюденіе по торговлѣ ревенемъ. Число А. въ XVIII в. уже начинаетъ быстро возрастать. Россійская фармакопей издана въ первый разъ въ 1866 г.

Аптекарская такса, утверждаемая правительствомъ такса для указанныхъ въ фармакопей лѣкарственныхъ средствъ и точная оцѣнка работы при изготовленіи лѣкарствъ. Въ виду колебанія цѣнъ на различные фармацевтическіе продукты и непрерывное появленіе въ большомъ количествѣ новыхъ лѣкарственныхъ средствъ, петербургскіе аптекаря ежегодно издають А-ую т-у.

Аптекарскіе знаки употреблялись раньше врачами для означенія прописываемыхъ средствъ; эти символическіе знаки (∇ Aqua, вода, f Saccharum, сахаръ и др.) не имѣють ничего общаго со введенными теперь сокращеніями, употребляемыми въ химіи.

Аптекарскіе магазины представляютъ собою склады аптекарск. товаровъ. Въ послѣднее время торговля аптекарскими товарами достигла значительнаго развитія. Представители этой торговли, дрогисты, во многихъ случаяхъ являются опасными конкуррентами аптекарей, продавая различныхъ медицинскія средства по болѣе дешевой цѣнѣ. Хотя А. м. находятся по закону подъ контролемъ мѣстнаго медицинскаго начальства, однако, нерѣдко наблюдаются злоупотребленія со стороны дрогистовъ (отпускъ лѣкарствъ по рецептамъ, продажа ядовитыхъ и сильно дѣйствующихъ средствъ), почему вопросъ о регулированіи торговли аптекарскими товарами получаетъ серьезное общественное значеніе.

Аптекарскій вѣсъ (медицинскій вѣсъ), заимствованная у римлянъ вѣсовая система, употребляющая при прописываніи лѣкарствъ. Вѣсовой единицей принята нюрнбергскій аптекарскій фунтъ (libra = lb.).

который нѣсколько меньше торговаго фунта. 1 фунтъ = 12 унціямъ, 1 унція = 8 драхмамъ, 1 драхма = 3 скрупуламъ (ῥ), 1 скрупуль = 20 грамамъ (gr.). Во Франціи въ 1840 г., въ Германіи въ 1872 г. введена десятичная система (граммовая); въ Россіи употребляется какъ юрибергерскій вѣсъ, такъ и десятичная система.

Аптека́рскій помощникъ, низшая фармацевтич. степ., кот. дается лицу, пробывш. до 3 лѣтъ въ качествѣ ученика при аптекѣ и выдерж. за сѣмъ устанавл. экзаменъ.

Аптека́рскій приказъ, единств. учрежд., кот. подвѣд. были медиц. и фармацевт. часть въ древней Руси. Время его основ. совпаде съ появл. перв. аптеки. Англ. кор. Елизавета прислала къ Иоанну Грозному, въ качествѣ врача, аптекаря Джемса Френча (James Frencham), кот. припис. учрежд. въ 1581 г. первой аптеки, для нуждъ дворц. вѣдомства, гдѣ иностр. врачи сами изгот. лекарст. лицамъ, принадл. къ царск. семейству. Тогдашнія аптеки не имѣютъ ничего общаго съ подобн. учрежд. нашего времени. Лѣкарств. вещество покуп. у торговцевъ медомъ, овощами, зеленью, сѣменами и москат. тов. Кромѣ того, въ тогдашнихъ аптек. хранились разнаго рода талисманы. Вообще аптека тѣхъ временъ походила болѣе всего на музей рѣдкост. и москат. лавку, гдѣ хранились страши. „зелья“, цѣнимыя на вѣсъ золота. При подобн. обстоят. лѣкарства стоили чрезвычайно дорого и были доступны лишь царю, кот. конечно подарок. старался расположить въ свою пользу страши. своихъ слугъ. Членами приказа сначала были аптекаря, потомъ врачи, ювелиры, часовщики, алхимики. Главн. начальство надъ приказомъ поручалось одному изъ ближнихъ бояръ. Для пополненія своего состава, приказъ приглашалъ иногда лѣкарей изъ заграници. Въ случаѣ болѣзни кого либо изъ царск. семейства, члены приказа собирались и составл. нѣчто въ родѣ протокола о болѣзни, назнач. необх. снадобья, указывая, какъ ихъ пригот. При Алексѣѣ Михайловичѣ были разв. аптекарск. огороды и въ Москвѣ учрежд. двѣ аптеки. Аптека́рск. приказъ имѣлъ въ своемъ вѣденіи придворно-медицинскую часть и дворцов. аптеки; впрочемъ въ приказѣ иногда производ. въ присутствіи царя экзамены врачамъ, приглаш. изъ заграници исключ. для дворц. службъ. Въ концѣ XVII ст. приказъ столъ имевов. Ближнимъ государств. Аптек. Приказ., которымъ управлялъ бояринъ кн. Я. Н. Одоевскій. Въ 1714 г. переимен. Канцел. Главнѣйш. Аптеки, подчинивъ ее архіатеру и съ этого вр. Приказъ пересталъ существовать. Въ 1725 г. аптекарск. канцел. была замѣнена медицинской коллегией.

Аптека́рь, лицо, содержащее аптеку, управл. ею, изготавл. лекарство и отпуск. ихъ. Содерж. и управл. аптекой могутъ лишь провизоры и магистры фарм.

Аптерикъ (arteryx), см. *киви*, птица.

Аптихи (Aptychus), такъ называются нѣрѣдко встрѣчающіяся въ юрскихъ и мѣловыхъ отложенияхъ особыя двусторчатныя, болѣе или менѣе трехъугольныя известковыя скорлупки, долгое время считавшіяся загадочными образованиями. Въ настоящее время можно считать доказаннымъ, что А. принадлежали животнымъ, раковины которыхъ извѣстны подъ назв. аммонитовъ (см.). Встрѣчаются А. при благоприятной сохранности аммонитовъ въ опредѣленномъ положеніи внутри послѣдней жилой камеры этихъ животныхъ, но гораздо чаще отдѣльно уже выпавшими изъ раковины. Какую роль играли А. въ организмъ животнога, съ точностью не опредѣлено и возбуждало много предположеній и споровъ между учеными. Наибольшаго вѣроятія заслуживаетъ взглядъ на А., какъ на особый покровъ, защищавшій основаніе воронки, весьма важнаго органа головоногихъ (см.); весьма распространено также воззрѣніе на А., какъ крышку, замыкающую въ большей или меньшей степени устье раковины при втянувшемся въ раковину животномъ.

Аптотонъ (греч.), несклоняемое имя существительное.

Аптъ, аптіенскій ярусъ, терминъ, употребляющійся въ геологіи для означенія части нижнемѣловыхъ (см.) отложеній, залегающихъ между неокомомъ и альбиенскимъ ярусомъ; характеризуется, главнымъ образомъ, находженіемъ въ немъ особыхъ типовъ аммоней, частію въ развернутыхъ формахъ. Фауна А. замѣчательна универсальностью своего распространенія въ мѣловыхъ отложенияхъ всего свѣта.

Аптъ (Apt или Att), окр. гор. франц. департ. Воклюзъ, на Калавонѣ и Лионск. жел. дор., имѣетъ коллегію, 4378 жит. (1891), которые ведутъ торговлю южными плодами. А. очень древній городъ; разрушенный римлянами А. снова былъ построенъ Юліемъ Цезаремъ, почему получилъ назв. Арта Julia; до 1790 г. А. былъ мѣстопробываніемъ епископа.

Апуанскія Альпы, одна изъ параллельныхъ цѣпей Этрусскихъ Апеннинъ, отдѣленная отъ нихъ верхней долиной Серкіо и пересѣкающаяся съ ними въ гори. массивъ Альпе ди Сучизо; чрезвычайно круто спускается къ морю и достигаетъ въ Монте Пизаніи 1946 м. Горы состоятъ въ значит. части изъ благороднаго мрамора, который уже добывался въ древности и былъ вновь открытъ Микель Анжелло. Тамъ, гдѣ скалы разрабатываются, около Каррары, Массы и въ другихъ мѣстахъ, мраморъ блеститъ издалека на подобіе свѣга. Основаніе горъ составляетъ плотный желѣзистый известнякъ, надъ нимъ залегаютъ гнейсы, надъ которымъ уже выступаютъ мраморныя массы, относящіяся къ каменноугольной системѣ.

Апудевы законы, предложенные народнымъ трибуномъ Л. Апудеемъ Сатурниномъ, см. *Сатурнинъ*.

Апулей, римскій риторъ, род. около 125 по Р. Хр. въ Мадаврѣ, въ Нумидіи. Въ Афинахъ онъ изучалъ платон. философію, затѣмъ предпринялъ нѣсколько путешествій, при чемъ вступилъ въ число посвященныхъ различн. мистерій. Вернувшись въ Африку, онъ женился на матери своего друга Эмилии Пудентиллы, богатой вдовѣ, чѣмъ навлекъ на себя со стороны ея родственниковъ обвиненіе въ пользованіи чарами. Блестящую защиту противъ этого обвиненія онъ представилъ въ сочиненіи „De magia“ (изд. Krüger'омъ, Берл. 1864). Поселившись въ Карфагенѣ, онъ занялся дѣятельностью ритора; къ этому времени относится его сатирич. романъ „Золотой осель“ („Metamorphoseon s. De asino aureo libri XI“ изд. van der Vliet, Лейпц. 1897), въ которомъ А. остроумно рисуетъ нравы и недостатки своего вѣка. Языкъ произведенія — по формѣ прозаическій — мѣстами впадаетъ въ напыщенность и аффектацію, изобилуя архаизмами. Изъ многочисленныхъ эпизодовъ романа наибольшее художественностью отличается сказка объ Амурѣ и Психеѣ (изд. Jahn, Лейпц. 1883). См. Zinzow, Psyche u. Eros (Галле 1881). Кроме того, отъ А. дошли до нашего времени выдержки изъ рѣчей его, т. н. „Florida“ (изд. Krüger, Берл. 1865) и нѣсколько философск. сочиненій (изд. Goldbacher, Вѣна 1876): „De deo Socratis“ (изд. Lütjohann, Грейфсв. 1878), „De dogmate Platonis“ и „De mundo“. Полн. изд. Апулея, Oudendorp (Лейденъ 1786—1823) и Hildebrand (Лейпц. 1842). См. Hildebrand, De vita et scriptis A. (Галле 1835).

Апулія (Puglia), ит. область, занимающая юго-восточная часть Апеннинскаго полуострова, въ настоящее время раздѣляется на три провинціи: Фоджія, Бари и Летче; 19,110 кв. км., 1,778,323 жит. (1891). Подробности въ статьяхъ объ отдѣльныхъ провинціяхъ.

Исторія. Древнѣйшіе жители этой страны (см. историческую карту „Италія“), называвшейся у грековъ Япигіей, были иллирійскаго племени. Во время самнитской войны племена А. были прежде на сторонѣ римлянъ, а потомъ — самнитянъ; до 317 г. находились подъ римскимъ владычествомъ. Въ это время, а еще больше во время второй пунической войны, въ которой жители А. приняли сторону Ганнибала, и во время союзнической войны (98—88) эта цвѣтущая страна была страшно опустошена. Послѣ паденія западно-римской имперіи А. подпала остготскому, потомъ византийскому владычеству. Съ 568 г. сѣверная часть страны принадлежала лонгобардскому герцогству Беневентъ, южная же оставалась подъ владычествомъ Византіи. Съ 1041 г. норманны предприняли завоеваніе А.; подкрѣпляемые все новыми и новыми партиями переселенцевъ съ ихъ родины. Первый норманскій графъ А. былъ Вильгельмъ Желѣзная Рука, одинъ изъ сыновей Танкреда Готвильскаго. Въ 1128 г. А. и Калабрія были присоединены

къ Сициліи, ставшей при Рожерѣ королевствомъ (1130). Дальнѣйшая исторія А. сливается съ исторіей Сициліи, а послѣ присоединенія послѣдней къ Неаполю съ исторіей этой страны. См. Gregorovius, Apu-lische Landschaften (3 изд., Лейпц. 1889).

Апулумъ, нынѣ Карлсбургъ.

Апуре, рѣка въ Венецуэлѣ, начинается на ю.-з. границѣ Венецуэлы въ Сиеррѣ де Мерида, вначалѣ называется Урибантъ, принимаетъ нѣсколько крупныхъ притоковъ, и образуя своимъ преимущественно восточн. направленіемъ границу между штатами Самора и Миранда съ одной и Боливаромъ съ другой стороны, владаетъ нѣсколькими рукавами въ Ориноко. Длина всей рѣки 1580 км., изъ нихъ 1400 км., начиная отъ Ориноко, вверхъ по теченію судорожны. Называвшійся по имени рѣки штатъ А., съ пл. въ 48,495 кв. км. и съ (1881 г.) 21,112 ж., составляетъ съ 1881 г. часть штата Боливаръ. Главный пунктъ Санъ Фернандо.

Апуримакъ, рѣка въ Перу, 5250 км длины, беретъ начало въ провинціи Арекипа на сѣв.-восточныхъ склонахъ Чилийскихъ Кордильеръ подъ 16° 75' ю. ш., протекаетъ по узкой долинѣ въ с.-с.-з. направленіи и послѣ многихъ изгибовъ соединяется подъ 10° 55' ю. ш. съ р. Киллабамба въ рѣку Укаяли. Департаментъ въ Перу, названный по имени рѣки А., заним. пл. въ 26,257 кв. км., имѣетъ (1876 г.) 119,216 жит., гранич. на ю. Кордильерами де Хуанца, гдѣ берутъ начало многіе притоки рѣки А., образующей сѣв.-восточную границу.

Апухтинъ, Алексѣй Николаевичъ, род. 15 ноября 1840 г., въ г. Болховѣ, Орл. губ., ум. 17 авг. 1893 г. Принадлежалъ къ старинному дворянскому роду. Отецъ А., отставной маіоръ, былъ женатъ на Марьѣ Андреевнѣ Желябужской, тоже изъ древней дворянской семьи. Между матерью и старшимъ ея сыномъ, Ал. Ник., существовала исключительно нѣжная привязанность, и память о ней поэтъ сохранилъ до самой смерти. О дѣтствѣ А. очень мало свѣдѣній; извѣстны только его ежедневныя поѣздки въ Оптину пустынь къ старцу Макарію (Зосима Достоевскаго). Воспоминаніе этой обители отразилось въ поэмѣ „Годъ въ монастырѣ“. Еще ребенкомъ А. поражалъ своею памятью и страстью къ чтенію, особенно къ стихамъ. До 10 лѣтъ А. уже познакомился съ произведеніями Пушкина и Лермонтова. Въ 1852 г. А. поступилъ въ училище Правовѣдѣнія, и осенью 1853 г. (миновавъ VI кл.) перешелъ въ VI, благодаря выдающимся способностямъ, на которыя обратили вниманіе директоръ училища А. П. Языковъ и Августѣйшій попечитель принцъ П. Г. Ольденбургскій. Весною 1859 г. А. съ золотой медалью и чиномъ 9 класса кончаетъ училище. Вступленіе въ жизнь совпадаетъ съ самымъ тяжелымъ горемъ: 23 апрѣля 1859 г. умираетъ его мать. Писать А. на-

чалъ еще ученикомъ. Къ юношескому періоду творчества относятся 35 стихотвореній. Въ „Русск. Инвалидѣ“ 1854 и 1855 гг. благодаря содѣйствію Языкова, были напечатаны первые дѣтскіе опыты: „Эпаминондъ“, „Подражаніе арабскому“ и „Ода на рожденіе великой княжны Вѣры Константиновны“. А. относился очень строго къ своимъ произведеніямъ, и потому юношескія стихотворенія появились только въ посмертномъ изданіи 1895 г. (4-е по счету), записанныя Е. А. Хвостовой со словъ поэта. По окончаніи училища А. поступаетъ въ департаментъ министерства юстиціи и помѣщается въ 9-й книжкѣ „Современника“ 10 стих. подъ названіемъ „Деревенскіе очерки“, а въ 11-й еще 3 стих.: „19-е окт. 1858 г.“ „Memento mori“ и „Изъ Ленау“. Стихи сразу обратили на себя вниманіе публики и вызвали одобреніе Тургенева, Некрасова, Фета. Въ продолженіи 3-хъ лѣтъ А. помѣстилъ еще около 20 стих. въ „Современникѣ“, „Времени“ и „Русск. рѣчи“. Затѣмъ, въ 1862 г., выходитъ въ отставку, уважаетъ въ деревню и до 1872 г. не помѣщаетъ нигдѣ ни одной строчки. Въ 1864 г. А. возвращается въ Петербургъ и причисляется къ министерству внутреннихъ дѣлъ. Переѣздя въ Петербургъ совпадаетъ съ началомъ болѣзни (ожирѣніе), сведшей его въ могилу. Въ эти годы А. почти не пишетъ. Только съ 1868 г. поэтъ опять съ увлеченіемъ начинаетъ заниматься литературой, хотя все еще не печатаетъ своихъ произведеній. Они получаютъ распространеніе въ рукописныхъ экземплярахъ. Къ 1868 г. относятся „Реквіемъ“, „Нюбея“, „Ночь въ монастырѣ“, „Моленіе о чашѣ“, „Ночи безумныя“, „Старая любовь“. Только въ 1872 г. въ „Гражданинѣ“ безъ подписи появляется стихотв. „Недостроенный памятникъ“. Съ 1884 г. А. начинаетъ опять помѣщать свои произведенія въ „Вѣстникѣ Европы“, „Русской мысли“ и „Сѣв. Вѣстникѣ“, а въ 1886 г. появляется первое изданіе его произведеній въ количествѣ 3000 экземпляровъ, которое быстро расходуется. Съ 1889 г. А. становится романистомъ. Сначала онъ задумываетъ большой романъ изъ переходной эпохи царствованія Николая I къ царствованію Александра II и его реформамъ, но не дописавъ, отлагаетъ его окончаніе и пишетъ 3 повѣсти: „Изъ архива графини Д.“ (1890), „Дневникъ Павлика Дольскаго“ (1891) и „Между смертью и жизнью“ (1892). Эти вещи, а также драм. сцена „Князь Таврической“ при жизни А. не были напечатаны по желанію автора. Въ 1891 г. появляются угрожающіе признаки водянки. Благодаря энергичному лѣченію они проходятъ и возвращаются, только два года спустя, въ февралѣ 1893 г. И съ этого времени начинается медленное умираліе поэта, продолжавшееся вплоть до его кончины, послѣдовавшей 17 августа 1893 г. въ Петербургѣ. Хроническая болѣзнь поэта, начавшаяся съ юнаго возраста (1864 г.)

отдала его отъ людей и обществ. науки. Всякое движеніе было для него затруднительно, и потому почти все время онъ проводилъ въ Петербургѣ, рѣдко выходя изъ своей квартиры. Во всю свою жизнь А. увѣжалъ только два раза за границу (разъ въ Карлсбадъ для лѣченія, другой разъ въ сѣверную Германію, южную Францію, Миланъ и Венецію) и изрѣдка въ Москву, Ревель, Кіевъ и Орловскую губ. Кромѣ того, въ 1870 г. А. ѣздилъ на могилу Пушкина въ Святогорскій монастырь. А. представитель чистаго искусства. Поэтъ любви, меланхолической, большею частью нераздѣленной. Онъ былъ врагъ всякой партійности въ поэзіи. Его произведенія отличаются искренностью и простотой. Ничего натянутого, выдуманнаго и все глубоко прочувствовано. Къ искусству, А. относился съ благоговѣніемъ и потому отдѣлку своихъ произведеній доводилъ до педантизма и, дѣйствительно, достигалъ блестящихъ результатовъ. Рѣдко можно встрѣтить такія просто, прекрасно и сжато написанныя поэмы какъ, „Съ курьерскимъ поѣздомъ“, „Старая цыганка“, „Письмо“ и др. Уже одно то, что большинство мелкихъ стихотвореній А. переложено на музыку, указываетъ на совершенство ихъ формы.

А. является горячимъ поклонникомъ Пушкина. Съ дѣтскихъ лѣтъ, — по его собственному выраженію, — онъ обожалъ и зналъ наизусть поэта. Такъ же на него имѣли вліяніе, но гораздо болѣе слабе, Лермонтовъ, Грибоѣдовъ и Баратынскій. Изъ современныхъ ему поэтовъ больше всего подходили по духу и потому пользовались его любовью Тютчевъ, Фетъ, графъ А. Толстой и отчасти Полонскій. Изъ прозаиковъ А. почти наравнѣ съ Пушкинымъ ставилъ Л. Н. Толстого (особенно „Дѣтство и отрочество“ и „Казакъ“). Кромѣ того любимыми писателями А. были Тургеневъ, Достоевскій и Островскій. Помимо литературы А. интересовался отеч. исторіей, особенно вѣкомъ Екатерины, которой посвящено стихотвореніе „Недостроенный памятникъ“. Исторія ся царствованія была изучена А. до мельчайшихъ подробностей. Иностр. литература мало имѣла вліянія на поэта, отчасти по прич. незнанія языковъ (основательно онъ зналъ только франц.), главнымъ же образомъ отъ исключительной любви его ко всему своему русскому. Изъ французск. поэтовъ онъ интересовался только Андре Шенье и Мюссе. На вѣмецк. яз. переведены Фр. Фидлеромъ въ сборникъ послѣдняго „Der russische Parpass“ „Мухи“, „Мнѣ не жаль“ и „Старая любовь“. Отзывы о его стихотв.: 1) „Русск. мысль“ 1886, № 5; 2) К. К. Арсеньевъ, „Критич. этюды“ т. 2, прежде напечатанные въ „Вѣстн. Евр.“; 3) К. Говоровъ, „Современные поэты“; 4) Венгеровъ, „Критико-биогр. словарь русск. писателей и ученыхъ“; 5) Скабичевскій, „Исторія новѣйш. русск. литературы“.

Апшеронскій 81 пѣхотный Е. И. В. Великаго Князя Георгія Михайловича полкъ, сформированный въ 1724 г., изъ частей разныхъ полковъ, назывался мушкетерскимъ, затѣмъ просто пѣхотнымъ; съ 1863 г. шефомъ назначенъ Е. И. В. Великій Князь Георгій Михайловичъ и полку присвоено нынѣшнее названіе. За дѣла противъ непріятеля имѣетъ массу знаковъ отличія; такъ георгиевскія трубы даны „за поспѣшность и храбрость, взятіе Берлина 28 сент. 1760 г.“ какъ гласитъ надпись на нихъ; георгиевское знамя съ надписью: „за взятіе штурмомъ Ахульго 22 авг. 1839 г.“, за походъ въ Анди въ іюнѣ и Дарго въ іюль 1845 г., за отличіе при взятіи Гуниба 25 августа 1859 г., въ Хивинскомъ походѣ 1873 г. и за подавленіе возстанія въ Чечнѣ и Дагестанѣ въ 1877 г.“. Четыре георгиевскихъ трубы „за отличіе при покореніи Восточнаго Кавказа въ 1859 г.“, четыре георг. рожка „за отличіе при покореніи Западнаго Кавказа въ 1864 г.“. Знаки на шапкахъ въ разныхъ ротахъ, за разные отличія. Полковой праздникъ — день Св. Троицы. См. „Грен. и пѣхотн. полки“. Справ. кн. Имп. главн. квартиры.

Апшеронскій полуостровъ, Бакинской губ., на зап. бер. Каспійскаго моря. Въмѣстѣ съ вытянутой его частью Шаховой косой имѣетъ въ длину ок. 60 верстъ. Сложенъ изъ различныхъ преимущественно известняковыхъ неогеновыхъ отложеній третичной системы и новѣйшихъ каспійскихъ осадковъ. Южный берегъ А. въ окрестностяхъ г. Баку (см.) извѣстенъ своими грязевыми вулканами, выходами нефти и горючихъ газовъ. Поверхность частью покрыта солончаками, частью дюнными песками, мѣстами камениста, въ многихъ только частяхъ плодородна; страдаетъ недостаткомъ источниковъ прѣсной воды. Почти все населеніе сосредоточиваетъ свою дѣятельность на добычаніи нефти изъ буровыхъ источниковъ, справедливо считающихся богатѣйшими въ мірѣ.

Ара, 1) птица, см. *попугай*; 2) пресмыкающееся, см. *очковая змѣя*.

Ара, губа Сѣвер. Ледов. океана на Мурманскомъ берегу Лапландіи у Мотовскаго залива, длиною въ 10, шир. въ 2 $\frac{1}{2}$ км.

Араба, Вади эль, необитаемая, лишенная воды, окруженная отвѣсными скалами долина между морскимъ заливомъ Акаба и Мертвымъ моремъ, къ которымъ она спадаетъ и на с. и на ю. На водораздѣлѣ между обоими морями долина достигъ 195 м. высоты. Весною 1884 г. Гуллъ изслѣдовалъ геологическое строеніе А., а Киченеръ произвелъ ея съемку.

Арабакинъ, Конст. Ив., современный писатель и публицистъ, род. 1866 г., образованіе получилъ въ Кіев. унив., по историко-филол. факультету, при которомъ и оставленъ былъ по кафедрѣ славяновѣдѣнія, затѣмъ однако, отказался отъ ученой карьеры, помѣстивъ въ журналахъ нѣсколько статей по своей специальности,

издалъ книгу „Казиміръ Бродзинскій и его литерат. дѣятельность“ (Кіевъ, 1891); въ настоящее время А. преподаетъ рус. яз. въ спб. ср. уч. зав. и состоитъ редакторомъ газеты „Сѣв. Курьеръ“. См. Венг. Рус. Кн.

Арабатская стрѣлка, песчаная коса до 112 км. дл., отдѣляющая Сивашъ или Гнилое море отъ Азовскаго, причисляется къ Теодосійскому у., Таврической губ., и тянется отъ Керченскаго полуострова, выступъ котораго она составляетъ, до Геническа, гдѣ отдѣляется отъ материка узкимъ (120 м.) Геническимъ проливомъ. Ширина А. стрѣлки отъ 1 $\frac{1}{2}$ до 5 км.; поверхность 210,54 кв. км. (185 кв. в.). Восточный берегъ представляетъ почти прямую линію, западный, особенно въ сѣверной части, изрѣзанъ заливами и лагунами вдающимися съ Гнилого моря. Нѣкоторыя изъ лагунъ совсѣмъ отдѣлены отъ Сиваша узкими перешейками и представляютъ собою соляныя озера. Въ двухъ мѣстахъ (на растояніи около 10 и 28 км. къ югу отъ Геническаго пролива) коса образуетъ большія расширенія съ зап. стороны въ видѣ полуострововъ, вдающихся въ Сивашъ и заключающихъ соленыя озера Геническое, Чокракское и др. А. стрѣлка состоитъ изъ двухъ частей различнаго происхожденія: южная отъ села Арабатъ (стоящаго на мѣстѣ бывшей турецкой крѣпости Ребанъ) до урочища Волокъ, — исключительно намывного новѣйшаго происхожденія; сѣверная же часть, отъ уроч. Волокъ до Генич. прол., образовалась изъ соединенныхъ намывною перемычкой нѣсколькихъ материковыхъ острововъ. Подпочва этихъ острововъ, подобно сосѣднему берегу, состоитъ изъ лессовидной бурой глины, образующей крутые берега, которые поднимаются надъ моремъ на 7,5—11 метр. Въ промежуткахъ между островами и во всей части, лежащей къ ю. отъ Волока, грунтъ вездѣ песчано-раковистый и въ значительной степени пропитанъ солью. Въ настоящее время еще можно различить три несомнѣнно материковыхъ острова, вошедшіе въ составъ косы. Вслѣдствіе различія въ строеніи почвы наблюдается большая разница и въ качествѣ грунтовой воды: въ то время, какъ на материковой почвѣ острововъ встрѣчаются ключи съ хорошей прѣсной водой, во всей остальной части косы грунтовая вода соленоватая и горьковатая. Большая часть поверхности А. стрѣлки, въ болѣе возвышенныхъ надъ уровнемъ моря частяхъ имѣетъ видъ пустырей, поросшихъ терномъ, шиповникомъ, солодовымъ корнемъ, а около соляныхъ озеръ красною солянкою; прибрежныя широкія полосы заросли камышемъ, покрыты прибитымъ волнами ракушечникомъ и морской травой, испускающей характерный гнилостный запахъ; тѣмъ не мѣнѣ климатъ здѣсь повсемѣстно здоровый и лихорадокъ вовсе нѣтъ, противно распространенному, но сѣврному

мнѣнію о происхожденіи отсюда крымской лихорадки. А. стрѣлка была совершенно пустынна до 1835 г., когда черезъ нее провели почтовую дорогу отъ Генническа до Арабата и устроили 5 станцій. Въ настоящее время постоянное населеніе немного увеличилось и сосредоточивается преимущественно въ сѣверной части около соляныхъ озеръ, гдѣ ежегодно лѣтомъ въ значительныхъ размѣрахъ происходитъ добываніе соли (до 5 милл. пудовъ при 2250 раб.). Кромѣ солеваренія жители занимаются также рыболовствомъ и отчасти скотоводствомъ. Для крымскаго полуострова А. стрѣлка имѣетъ довольно важное значеніе торговаго пути. На А. стрѣлкѣ, 26 іюня 1737 г., генераломъ Ласси, выиграно сраженіе противъ крымскихъ татаръ и турец. флота. Въ 1771 г. русскій отрядъ, подъ начальствомъ кн. Щербатова, 17 іюня взялъ штурмомъ Арабатъ. Въ крымскую кампанію 1853—56 гг. А. стрѣлка служила сообщеніемъ арміи съ внутренними областями имперіи, и поэтому весною 1855 г. приведена была въ оборонительное положеніе полуразвалившаяся турецк. крѣп. Арабатъ (Ребанъ), съ успѣхомъ отразившая непріятельскую эскадру.

Арабески, подъ этимъ именемъ у насъ разумѣютъ живописныя, а иногда и скульптурныя украшенія или мозаики на сводахъ, фризахъ, стѣнахъ и потолкахъ зданій, изображающія въ причудливомъ смѣшеніи всевозможныя листья, цвѣты, животныя, людей и т. п. Безъ сомнѣнія извѣстно, что украшенія эти, чисто геометрическаго или геометрически-растительнаго характера, были впервые примѣнены и очевидно созданы арабами для украшенія своихъ жилищъ. Основною формою этихъ украшеній были прямолинейныя и криволинейныя, а также смѣшанныя, фигуры, фантастическіе цвѣты, листья въ высшей степени строгомъ стилѣ, стебли иногда свернуты спирально, почки и плоды. Характерной особенностью А. являются удивительно стройные переходы чисто фантастической игры линий, арабскаго орнамента, къ самымъ строгимъ архитектурнымъ формамъ. Образчики этого декоративнаго искусства см. табл. „Архитектура VII“, преимущественно образчики изъ Альгамбры, этого богатѣйшаго источника всевозможныхъ А. Подъ именемъ моресокъ (moresque) извѣстенъ родственный А. мавританскій орнаментъ, какъ это видно изъ художественныхъ памятниковъ Испаніи и Сициліи. Гротесками назыв. также А. вѣроятно потому, что первые образцы послѣднихъ были найдены въ развалинахъ и подземельяхъ древнихъ римскихъ зданій, извѣстныхъ у итальянцевъ подъ именемъ гротовъ (grotta). Вегюгеръ полагаетъ, что древніе заимствовали мысль къ изобрѣтенію А. — съ персидскихъ и индѣйскихъ ковровъ, изображавшихъ различныхъ баббсловныхъ животныхъ, геніевъ и узоры изъ цвѣтовъ и листьевъ. Употребляя А. большей частью для украшенія внутрен-

ности зданій — на стѣнахъ, въ видѣ бордюровъ и вокругъ картинъ, греки и римляне соединяли вмѣстѣ съ ними живопись, лѣпныя изображенія и позолоту. Извѣстѣйшія изъ такого рода А. дошедшихъ до насъ, находятся въ термахъ Тита и Ливія въ Римѣ, въ виллѣ Адріана и Тиволи, въ Геркуланумѣ и Помпеѣ и др. Въ средніе вѣка А. были замѣняемы украшеніями готическаго и арабскаго стила, но съ водвореніемъ лучшаго вкуса въ XV и XVI в. снова вошли въ употребленіе. Первый художникъ, содѣйствовавшій распространенію А. въ новѣйшее время былъ, по свидѣтельству Ланци, — Морто-да-Фельтро, умершій во Флоренціи и считавшійся въ своемъ родѣ Рафаэлемъ въ этой отрасли декоративнаго искусства. А. сдѣланныя подъ его руководствомъ въ наружныхъ стѣнахъ Ватикана, изв. подъ именемъ рафаэлевскихъ ложъ, — отличаются разнообразіемъ и игривостью замысла и втеченіе долгаго времени являлись образцомъ для многихъ подражателей. Хотя А. и есть плодъ свободнаго творчества фантазіи, тѣмъ не менѣе они не могутъ быть совершенно произвольны и должны подлежать нѣкоторымъ художественн. законамъ. Они должны строго соответствовать архитектурѣ и назначенію того зданія или внутренняго помѣщенія, украшенію котораго послужать они, и сообразно съ этимъ, должна быть и сложность или легкость рисунка. Точно также должно соответствіе рисунка А. — формѣ и размѣрамъ украшаемаго предмета, напр. ковра, двери, обоевъ бордюра, круга и т. д. А. должны различаться сообразно и матеріалу, изъ котораго онѣ дѣлаются. Такъ напр., пластическія А. будутъ имѣть иную форму, чѣмъ писанныя красками, мраморныя — форму отличную отъ рѣзныхъ или литыхъ, лѣпныя — отъ гравированныхъ и т. д. Главнымъ условіемъ при композиціи А. является единство основнаго мотива, которому должны быть подчинены всѣ формы орнамента, а разнообразіе и игривость послѣдняго должна достигаться только варьированіемъ основнаго мотива. См. Hessemer, Arabische und altitalienische Bauverzierungen (Берл.); Collinotet Beaumont, Ornaments arabes. (Пар. 1882); Prisse d'Avannes, La décoration arabe (Пар. 1889).

Арабиновая кислота см. Арабинъ.

Арабиноза ($C_5H_{10}O_5$), образуется при кипяченіи аравійской камеди или вишневаго клея съ разведенной сѣрной кислотой; А. представляетъ безцвѣтныя кристаллы менѣе сладкіе, чѣмъ тростниковый сахаръ, растворимые въ водѣ, но не въ спиртѣ; А. вращаетъ плоскость поляризаціи вправо, возстановляетъ фелингову жидкость и съ дрожжами не бродитъ; даетъ при окисленіи арабиновую кислоту ($C_5H_{10}O_6$), съ мальгамою натрія арабитъ (нормальный пентаоксицентакъ) ($C_5H_{12}O_5$), пятиатомный спиртъ, образующій безцвѣтныя кристаллы, растворимые въ спиртѣ и плавящіеся при 120° .

Арабинь (арабиновая кислота) ($C_{12}H_{22}O_{11}$), главная составная часть аравийской и сенегальской камеди; содержится также в вишневой камеди и сахарной свекловичъ; в растеніях встрѣчается въ соединеніи съ известью и небольшимъ количествомъ магнези и калия; содержится также в тѣлѣ майскихъ жуковъ, шелковичномъ червѣ и рѣчныхъ раковъ. А. представляетъ аморфное, безцвѣтное вещество безъ запаха и вкуса: съ холодной водой даетъ клейкія жидкости, принимающія при высушиваніи видъ лягушечьей икры (метарабинъ); А. растворяется только въ присутствіи основанія; изъ раствора осаждается спиртомъ въ присутствіи минеральной кислоты, нерастворимъ въ спиртѣ, имѣетъ кислую реакцію, даетъ при нагрѣваніи съ разведенной сѣрной кислотой арабинозу, съ азотной кислотой слизевую, сахарную, винную и щавелевую кислоты. Организмомъ усваивается около 46% аравийской камеди, вѣроятно, по превращеніи въ сахаръ, подъ влияніемъ желудочнаго и панкреатическаго соковъ.

Араби-паша (Ахмедъ - А.), вождь египетской военной партіи 1882 г., сынъ феллаха изъ Нижняго Египта, при Саидъ-пашѣ сдѣлался офицеромъ, 1879 г. участвовалъ въ возстаніи противъ Нубара-пашы и былъ Тевфикомъ-пашею назначенъ полковникомъ. Ставъ во главѣ національной партіи, А. состоялъ 1881 г. по созваніи представителей высшихъ сословій и 1882 г. сдѣлался военнымъ министромъ. Пользуясь слабостью хедива и рознью между державами, А. сосредоточилъ въ своихъ рукахъ все управленіе и отгнѣнилъ финансовый контроль Европы; онъ требовалъ Египта для египтянъ, имѣя въ виду сдѣлаться вице-королемъ. Противодѣйствіе А. вмѣшательству англичанъ вызвало 11 іюля 1882 г. бомбардировку Александрии, а собранное А. войско было 13 сент. разбито при Тель-эль-Кебирѣ; на слѣдующій день А. сдался въ Каирѣ англичанамъ, сославшимъ его на Цейлонъ.

Арабистанъ, 1) такъ называются турецкія провинціи съ преобладающимъ арабскимъ языкомъ, т. е. вилайеты: Моссуль, Багдадъ, Басра, Алеппо, Бейрутъ, Сирія, Хеджасъ, Іемень и санджаки — Зоръ и Эль — Куцъ. 2) Персидская провинція, см *Хузистанъ*.

Арабись, лат. назв. рѣзухи (см.).

Арабитъ и арабановая кислота см. *арабиноза*.

Арабій или Аравій (греческ. *Ἀραβίος* *ποταμός*, латин. *Arabus*), рѣка въ Гедрозіи (нынѣ Белуджистанъ), упоминаемая Аррианомъ при описаніи возвратнаго похода Александра Македонскаго и также извѣстная и Страбону (нынѣ, по всей вѣроятности, малоизвѣстная Нурааллы). А. впадаетъ въ Эритрейское (нынѣ Персидск.) море въ тысяча стадіяхъ (185 клм., 170 вер.) къ зап. отъ устьевъ Инда. Страбонъ упоминаетъ о плем.

аравитянъ (*Ἀραβίται*), которые обитали по берегамъ А. и по морскому берегу около его устья.

Арабка, см. *рѣзуха*.

Арабкиръ (Arabghir), г. въ турецкой Арменіи подлѣ 39° 3' с. ш. и 38° 55' в. д., главный городъ вилайета Мамуретъ Азизъ, на одномъ изъ боковыхъ притоковъ Карасу (правой вѣтви верхняго Ефрата). Городъ новаго происхожденія (съ начала XIX вѣка) быстро возрастаетъ: жителей 20,000 (11 т. магометанъ, 9 т. армянъ). Расположенъ въ живописной и плодородной долинѣ, покрытой виноградниками, садами и рощами на вулканической (базальтовой) подпочвѣ, на большой торговой дорогѣ. Производство хлопчатобум. тканей, составляющихъ предметъ вывоза даже въ Европу.

Арабконакъ, горн. проходъ въ Большихъ Балканахъ по дорогѣ изъ Софіи въ Орханіе; въ турец. кампанію 1877 г. получилъ извѣстн. геройской успѣшной защитой русской позиціи противъ турецкихъ войскъ.

Арабская литература имѣетъ громадное значеніе въ исторіи умственнаго развитія человѣчества не только по своему обыкновенному богатству и разнообразію, но и потому, что ея расцвѣтъ приходится на то время, когда во всей Европѣ царилъ еще глубокая умственная тьма. Въ эту эпоху многія науки находили только здѣсь просторъ и поощреніе, и выводы ихъ оказали очень значительное влияние на зачатки западной науки. Всю до-магометанскую эпоху сами арабы называютъ (хотя болѣе въ религіозномъ смыслѣ) „днями варварства“. Но жизнь въ выжженной солнцемъ песчаной пустынѣ, сопряженная съ опасностями и трудностями, постоянные раздоры между племенами, въ связи съ живостью воображенія и страстностью чувства арабовъ, рано вызвали появленіе мужественной, героической поэзіи, выливавшейся въ любовныхъ и военныхъ пѣсняхъ. Такъ возникла поэзія, бывшая, главн. обр., дѣломъ всего народа. Кто ощущалъ въ себѣ достаточно вдохновенія для побѣды надъ другими поэтами, вѣшалъ, какъ передаетъ легенда, свое стихотвореніе въ Меккѣ на стѣнѣ Каабы: это служило вызовомъ. Поэтъ долженъ былъ опровергать своихъ критиковъ словомъ, кольемъ и мечемъ, и только въ случаѣ его побѣды надъ хулителями вывѣшенное стихотвореніе могло сохранять свое почетное мѣсто на стѣнѣ Каабы. Къ такимъ премированнымъ стихотвореніямъ относили названія: *Moallakât* („повѣшенное“) и *Modsaḥḥabat*. Сборникъ Моаллакаты заключаетъ семь стихотвореній домусульманскихъ поэтовъ Имрулькайса, Тарафы, Зогейра, Лебиды, Антара, Амрбенъ-Кульсума и Кариса (см. Ботьяновъ, Моаллака Лебиды, переводъ съ арабскаго языка (Спб. 1827); Семь моаллакаты, изд. Болдыревымъ (М. 1832, съ перев.); бар. В. Р. Розенъ, Древне-арабская поэзія и ея критика (Спб. 1872);

Г. Муркозъ, Муаллака Имру-уль-Кайса (М. 1882). Кроме этихъ, отъ домусульманскихъ временъ сохранились еще многія стихотворенія, въ диванахъ (см. ниже) отдѣльныхъ поэтовъ и племенъ, въ обѣихъ хамасахъ и др. арабскихъ антологіяхъ; большинство ихъ относится, однако, уже къ I в. послѣ Магомета. Особ. знам. диванъ Гудзейлитовъ (изд. Козегартеномъ, Лонд. 1854 и Вельгаузенемъ въ „Skizzen und Volarbeiten“, 1 вып., Берл. 1874) и сборникъ дивановъ поэтовъ Набиги, Тарафы, Алкамы, Антары, Имрулькайса и Зогеяра (изд. Альвардтомъ, Лонд. 1870). Всѣ эти стихотворенія предполагаютъ очень развитую жизнь и тонкое пониманіе красоты формы (см. Ahlwardt, Über Poesie und Poetik der Araber, Гота 1856). На ряду и вмѣстѣ съ этой поэзіей процвѣтаетъ легендарная исторія племенъ, кот. распространяется, подобно ей, путемъ устной передачи.

Иное направленіе приняла умственная жизнь арабовъ послѣ Магомета. Его коранъ, составленный въ формѣ приемованной прозы, сталъ во многихъ отношеніяхъ въ прямое противорѣчіе съ прежними воззрѣніями арабовъ. Все было подчинено религиозной точкѣ зрѣнія, языкъ корана сдѣлался закономъ для большей части позднѣйшихъ литературныхъ произведеній; коранъ первоначально порождалъ и вызывалъ исключительное развитіе научныхъ стремленій, рядомъ съ которыми совсѣмъ вымерла поэзія.

Подчинивъ и обративъ въ исламъ народы, жившіе отъ Атлант. океана до Аму-Дарьи, арабы навязали имъ до извѣстной степени и свой языкъ; коранъ нельзя было переводить, и магометанинуперсу приходилось изучать арабскій языкъ. Темныя мѣста корана можно было понять только обратившись къ лицамъ, стоявшимъ при жизни близко къ пророку, помнившимъ его выраженія; теперь принялись усердно собирать и провѣрять ихъ рассказы (традиціонная литература). Такъ возникла научная обработка грамматики и корана, изъ которыхъ вытекла вся остальная научная литература, когда священная исторія мало-по-малу вобрала въ себя и свѣтскую исторію, а экзегеза корана развилась съ одной стороны въ догматику, съ другой въ юриспруденцію.

Возвышеніе аббасидовъ до званія халифовъ (750) послужило сигналомъ къ эмансипаціи національныхъ и свободололюбивыхъ элементовъ, особенно многочисленныхъ въ Персіи, отъ узости магометанской догмы и специфической односторонности арабскаго духа. Начали развиваться такія отрасли знанія, для которыхъ собственно не было мѣста въ строгомъ исламѣ; это были естественныя науки и, прежде всего, философія, которыми занимались до того времени исключительно сирийцы, знавшіе и изучавшіе сочиненія греческихъ философовъ и врачей (см. *сирийская литература*). При аббасидахъ начали перево-

дить ихъ труды съ сирийскаго языка на арабскій, общій литературный языкъ магометанскаго востока. Одновременно съ этимъ завязались чрезъ посредство персовъ подобныя же сношенія съ Индіей; аббасидъ Аль-Мамунъ (813—833) собралъ громадную бібліотеку, къ которой приставилъ цѣлый штатъ ученыхъ, завелъ обсерваторію и, вообще, поддерживалъ научныя стремленія, которыя были связаны съ вышеупомянутыми переводами; новаго А. л. не создала, но сохранила завоеванія классической древности и передала ихъ средневѣковью. Эта живая, умственная жизнь не зачухла совершенно и тогда, когда въ X в. власть халифовъ была подорвана эмирами Аль-Омара. Въ Испаніи арабская культура нашла себѣ второе отечество. Здѣсь новые халифы, Омейяды, стали соперничать съ восточными аббасидами. Благодаря ихъ усиліямъ, началось процвѣтаніе земледѣлія, искусство и торговли, и Испанія превратилась, особ. со времени Абдуррахмана III (912) и Хакима II (961), въ средоточіе А. л. Тѣмъ, что для Азіи былъ Багдадъ, для запада сдѣлался Кордовскій университетъ, основ. Хахимомъ II. Въ живой научной жизни арабской Испаніи приняли участіе и евреи. Отсюда въ христіанской Европѣ распространилась ученая слава арабовъ, и уже вскорѣ послѣ 900 г. изъ Франціи и др. европ. странъ стали отправляться въ Испанію для изученія у арабовъ, гл. обр., математики и медицины. Процвѣтаніе А. л. въ Европѣ окончилось съ паденіемъ Кордовы въ 1236 г. (см. v. Schack, Poesie und Kunst der Araber in Spanien und Sicilien (2 изд., Штутт. 1877, 2 т.). Послѣ того, какъ на Востокѣ аббасидскіе халифы снизошли на уровень простыхъ верховныхъ жрецовъ, эмиры Аль-Омара и основатели различныхъ нарождавшихся династій, на котор. раздробился халифатъ, иногда проявляли себя покровителями наукъ. Таковы были саманиды въ Бухарѣ (съ 900 г.); Азисъ, фатимидъ (975—996), основатель унив. въ Каирѣ, Махмудъ, газнавидъ (997—1030) и др. Науки и искусства процвѣтали даже въ теперешней Берберіи, а въ Сициліи и до сихъ поръ находятъ слѣды значит. арабской культуры. Замѣчательно, что вся эта ученая жизнь лишь слегка или даже совсѣмъ не коснулась собственной Аравіи. Со времени аббасидовъ А. л. служить литературою вовсе не арабамъ, но вообще восточнымъ народамъ, которые въ своихъ ученыхъ сочиненіяхъ пользуются почти такъ же исключительно арабскимъ языкомъ, какъ средневѣковой западъ латинскимъ. Въ XIV и XV вв. кончается расцвѣтъ А. л., и въ новѣйшее время можно указать только на двухъ крупныхъ арабскихъ ученыхъ, необикновенно разносторонняго Суэти въ XV в. и полигистора и бібліографа Хаджи Хальфа Кятибъ Галеба въ Константинополь въ XVII в., который,

хотя и безъ всякой оригинальности, составилъ списокъ всей прежней А. л.

Поэтическая литература.

Первое мѣсто среди различныхъ отдѣловъ А. л. занимаетъ поэзія (Ширъ), расцвѣтъ которой совершился не задолго до Магомета (см. выше). У арабовъ былъ и есть только одинъ видъ поэзіи, не имѣющей ничего общаго съ западными формами и обладающей лирическимъ характеромъ, только въ рѣдкихъ случаяхъ соединеннымъ съ повѣствовательными элементами. Каждый стихъ (бейтъ — „домъ, палатка“) распадается на два полустіхія (мисра — „дверная половинка“) съ одинаковымъ размѣромъ, стихи имѣютъ риму, одинъ размѣръ проходитъ черезъ все стихотвореніе, дѣленіе на строфы неизвѣстно. Арабскія стихотворенія раздѣляются на виды по длинѣ: короткія, въ 7—14 бейтовъ, называются газелями и носятъ, по большей части, эротическій характеръ. Стихотворенія, имѣющія болѣе 30, но рѣдко свыше 100 бейтовъ, называются казидами; содержаніемъ ихъ служатъ постоянно нѣсколько предметовъ, иногда связанныхъ въ извѣстномъ порядкѣ (любовныя сѣтованія, панегирики, восхваленіе собственной или чужой славы); очень часто связь является чисто внѣшней. Сборникъ произв. одного поэта назыв. диваномъ („списокъ, реестръ“). Объ арабск. метрикѣ см. *арабскій языкъ*.

Вмѣстѣ съ кораномъ въ поэзію вошелъ религиозный элементъ, повредившій ея свободному развитію; тѣмъ не менѣе при омеядахъ еще существовали выдающіеся поэты. Знам. эротическій поэтъ Омаръ-ибнъ-аби-Рабиа (ум. 712), Аль-Ахталъ (ок. серед. VIII в., диванъ его изд. Salhani въ Бейрутѣ 1891), врачи-поэты Джариръ и Фарездакъ (оба ум. 728, диванъ послѣдняго изд. Boucher въ Парижѣ 1871—75), Дуу-р-Румма (ум. 735). Возрожденіе поэзіи совершилось въ эпоху аббасидовъ. Она стала принимать все болѣе и болѣе характеръ придворной искусственной поэзіи, которая подъ влияніемъ сношеній съ персами старалась замѣнить то, что она потеряла въ силѣ, элегантною, остроуміемъ и высокопарностью. Наиб. изв. поэтами были Абу-Нувасъ (ум. 814), фривольный, но гениальный придворный поэтъ, особенно прославившійся веселыми застольными пѣснями (изд. Ahlwardt, Грейфсв. 1861; диванъ изд. въ Каирѣ 1277), Асмаи (ум. ок. 828), Абу-Теммамъ, Ибнъ-Дурейдъ, Мутанабби (см.), Абуль-алâ (ум. 1057), который страстно и горько бичевалъ пороки своего времени (см. Rieu, De Abul-Alae vita et carm., Боннъ 1843), Туграи, Ибнъ-Аль-Фаридъ, Бусири (ум. ок. 1295), написавшій знамен. мистич. поэму „Еурда“ (Мавтія), изд. съ лат. пер. Carmen Borda (Лейд. 1761; см. Goldzicher, „E. de l'hist. des relig.“, XXXI) и др.

Такъ какъ по арабскому воззрѣнію хорошее стихотвореніе всегда должно быть

переплетено мудрыми изреченіями (хикма), то пословицы и изреченія занимаютъ, конечно, очень высокое мѣсто въ этой литературѣ. Не меньшее значеніе имѣли и поговорки. Персидскій поэтъ Ватватъ (ум. 1182) собралъ 100 болѣею частью апокрифич. изреченій Али, Абу-Бекра, Омара и Отмана. Болѣе поздніе сборники принадлежатъ Мейдани (ум. 1124; извлеченіе Freytag'a, Боннъ 1838—43, 3 т.; Булакъ 1283), Замахшари (1074—1143; перев. Fleischer, Лейпц. 1835 и Weil, Штуттг. 1836). Изъ сборниковъ басенъ, притчъ и апологовъ одинъ, ведущій свое происхожденіе изъ Индіи, подъ разными наименованіями: „Васни Бидная“, „Хумаюнъ-Наме“ (Книга царствъ) и др., сдѣлался распространеннѣйшей книгой на Востокъ и перев. на многіе западные яз. Переводъ его съ персидскаго на арабск. яз. принадлежитъ персу Ибнъ-эль-Мукаффа (ум. ок. 756 г.; арабск. текстъ изд. de Sacy, Пар. 1816; много разъ также печатался въ Булакѣ послѣ 1251 г. гид.). Другое собраніе носитъ имя Локмана. Еще болѣе исключительной принадлежностью народной литературы является романъ: романъ въ тѣсномъ смыслѣ, повѣсти, біографія и сказки; темой, обыкновенно, выбирается исторія какого-нибудь героя или рыцаря, нѣкоторые сюжеты заимствованы изъ персидской литературы. Обширнѣйшіе и популярнѣйшіе романы, „Жизнь Антара“, и „Жизнь султана Бейбарса“ изъ эпохи крестовыхъ походовъ. Сказки и теперь составляютъ любимое чтеніе арабовъ (Spitta, Contes arabes, Лейденъ 1883); во главѣ ихъ стоятъ сказки „Тысячи и одной ночи“ (см.). Изъ числа антологій, кромѣ обихихъ хамасъ, слѣдуетъ назвать „Большую книгу пѣсенъ“ Абульфарджа-аль-Исфасани, „Единственную жемчужину міра“ Та'алиби (ум. 1037; см. Dieterici, Mutanabbi und Seifuddaula, Лейпц. 1847) и „Ожерелье“ Ибнъ-Абди-Раббиhi (ум. 940). Ново-арабскія пословицы собирали Burckhardt (перев. Kirnss, Вейм. 1834), Socin, Spitta; народную поэзію (особ. у бедуновъ) Wallin, Wetzstein, Sachau. Очень тѣсно связаны съ поэзію, т. наз., Макамы, котор. арабами признаются за образцы краснорѣчія, а по формѣ примыкаютъ къ римованной прозѣ корана. См. арабск. христоматіи де Саси, Козегартена и др.

Исторія.

Историческая литература у арабовъ совпадаетъ прежде всего съ изученіемъ преданій, а затѣмъ, отчасти, и съ филологическ. толкованіемъ древней поэзіи (племенные легенды и т. п.) и съ генеалогіей. Постепенно она получаетъ болѣе само-бытное развитіе. Вâкиди (747—823) называютъ историкомъ первыхъ завоевательныхъ походовъ мусульманъ (изд. v. Kretmer, Калькутта 1855—56; перев. Wellhausen, Берл. 1882); Ибнъ-Кутейба (828—889) въ широко задуманномъ руководствѣ сообщилъ чрезвычайно важныя извѣстія о

древней исторіи и различных племенахъ (изд. Wüstenfeld, Геттинг. 1850). Съ III в. гидри исторія сдѣлалась любимымъ предметомъ арабскихъ ученыхъ. Изложеніе ея лѣтописное; историки особенно любятъ анекдотич. подробности, большинство соч. отличается склонностью къ чудесному и преувеличеніямъ и легковѣріемъ. Въ X в. начали заниматься и всеобщей исторіей; Аль-Бируни (973—1048) составилъ важную „Хронологію восточныхъ народовъ“ (изд. Sachau, Лейпц. 1876—78; англійск. перев. его же, Лонд. 1879). Первые обширныя историч. сочиненія принадлежатъ персамъ; среди нихъ выдается Атъ-Табари (839—921); его чрезвычайно важная для исторіи Востока всемірная исторія, изд. подъ редакціей de Goeje, до сихъ поръ въ 23 полутомахъ (Лейденъ 1879—92). Другія историч. соч. болѣе общаго характера принадлежатъ: Ибнъ-Вадиху (ум. послѣ 905; „Historiae“ изд. Houtsma, Лейд., 2 т.), знам. Масуди (ум. 957), автору „Золотыхъ луговъ“ (арабск. и франц. тексты изд. Barbier de Meynard, Пар. 1861—77, 19 т.), Ибнъ-Аль-Атиру (ум. 1232; изд. Tornberg, Лейд. 1851—76, 14 т.), христіанину Абуль-Фараджу, который, обыкновенно, наз. Вагъ-гебраетъ и былъ родомъ сиріецъ, и Абуль-Федъ. По истинѣ гениальнымъ историкомъ культуры былъ испанецъ Ибнъ-Халдунъ (см.). Древнѣйшимъ эпохамъ посвящены исторіи завоеваній, между прочимъ, исторія Белазори (ум. 892, изд. de Goeje, Лейд. 1866); ему же принадлежитъ большое генеалогически-историч. соч. (изд. частью подъ загл. „Анонимная арабская хроника“ Ahlwardt, Грейфсв. 1883); обзоръ исторіи халифата былъ составленъ Ибнъ-Атъ-Тиктакъ (или, какъ думали прежде, Фахреддиномъ; изд. Ahlwardt, Гота 1860; русск. перев. Н. Холмогорова, Каз. 1863). Біографія Магомета обработывалась многократно, лучшая принадлежитъ Ибнъ-Хишаму (ум. 833, изд. Wüstenfeld, Геттингенъ 1858—60, перев. Weil, Штуттг. 1864.) писавшему по матеріаламъ Ибнъ-Исхака (ум. 768). Исторія собственно Аравіи особ. подробно изслѣдована по отношенію къ святымъ мѣстамъ, преимущ. Меккѣ (см. Wüstenfeld, Chroniken der Stadt Mekka, Лейпц. 1857—61, 4 т.). Изъ странъ, принявшихъ исламъ, охотнѣе всего изучались Сирія, Египетъ и сѣв. Африка. Надъ Сиріей потрудились Абу-Шамъ (ум. 1266, его исторія крестовыхъ походовъ напечат. въ Каирѣ 1287—88) и Имъдъ-Эддинъ (ум. 1201; „Conquête de la Syrie par Salâh-Eddin“, изд. Landberg, Лейд. 1888). Египтомъ въ магометанскую эпоху занимались Абдулъ-Латифъ (см.), Макризи (ум. 1442); берберами — Ибнъ-Халдунъ (см.), мавританской Испаніей Маккари (ум. 1631, изд. Дозу и др., Лейд. 1855—61; извлеченія перев. на англ. яз. Pascual de Gayangos, Лонд. 1840—43, 2 т.) и мн. др. (отчасти изд. Соера у Зауди въ „Bibliotheca arabico-hispana“, т. 1—7, Мадридъ 1882—91). А. л. необыкновенно бо-

гата біографіями, какъ отдѣльными, напр., Саладина, составл. Баха-Эдъ-Дипомъ (ум. 1234, изд. Schultens, Лейд. 1732 и 1755), Тимура, составл. Ибнъ-Арабшахомъ, такъ и цѣлыми біографич. сборниками, изъ которыхъ слѣдуетъ упомянуть о сборникѣ Ибнъ-Халликана (ум. 1282; изд. Wüstenfeld, Геттинг. 1835—50, перев. de Slane, Пар. 1843—71, 4 т.). Въ качествѣ образчиковъ новѣйшей исторіи слѣдуетъ назвать составленное египтяниномъ Джабарти (ум. 1822) продолженіе „Исторіи Макризи до XIX в.“ (Каиръ 1297, 4 т. 1300; франц. перев. тамъ же 1888—89, т. 1—3) и „Хронику Мекки“ Ахмеда-Ибнъ-Зени (Каиръ 1305). См. Wüstenfeld, Die Geschichtschreiber der Araber und ihre Werke (Геттинг. 1882).

Философская литература.

Изученіе философіи у арабовъ вело свое происхожденіе частью отъ догматическихъ сомнѣній и не вполне уничтоженныхъ остатковъ язччества (особенно въ Персіи), частью отъ вліянія грековъ. Арабскіе ученые придерживались, по преимуществу, философіи Аристотеля и рядомъ съ ней Платоновской. До настоящаго философскаго изслѣдованія арабы не дошли, но ихъ заслуга состоитъ въ томъ, что они дали философіи убѣжище, а еще больше въ томъ, что, слѣдуя своему влеченію къ систематизаціи, они обосновали логику въ видѣ самостоятельной науки. Рядомъ съ почитаніемъ и комментированіемъ великихъ греч. философовъ, совершенно независимымъ отъ религіи, развилась магометанская схоластика. Среди схоластиковъ, какъ и среди настоящихъ философовъ можно различить два направленія. Принадлежаще къ первому, болѣе многочисленному классу, стараются при помощи диалектич. метода придти къ познанію истины и назыв. Мубахитунъ (диспутирующие) или Мутакаллимуънъ (диалектики). Къ нимъ относятся правѣрные ашариты (см. Spitta, Zur Geschichte Abul-Hasan el Aschâris, Лейпц. 1876) и болѣе рационалистическіе Мутазилиты (см. Steiner, Die Mütaziliten, Лейпц. 1865); обѣ группы составляютъ партію положительнаго отношенія къ ученіямъ корана. Ко второму направленію принадлежатъ Ишракиунъ (иллюминаты, идеалисты), заботящіяся, по преимуществу, объ очищеніи и просвѣтленіи души, при чемъ они руководятся болѣе всего чувствомъ и настроеніемъ и менѣе правѣрны. Къ нимъ же относятся до извѣстной степени и сури. Знаменитѣйшіе изъ арабск. философовъ: Аль-Кинди (см.), Абунасеръ-Магометъ-аль-Фараби (ум. 950, см. *Фараби*), достигшій глубокаго пониманія греч. философіи и сдѣлавшійся своими экзегетич. сочинен. учителемъ всѣхъ позднѣйшихъ поколѣній. X в. вообще отличался особеннымъ философскимъ возбужденіемъ; т. наз., „чистые братья“ въ Басрѣ, полуфилософскій, полумистическій орденъ, изд. 51 изслѣдованіе, своего рода естественноисторич. и фило-

софск. энциклопедію (см. о нихъ Dieterici, 1858—86). Въ слѣд. вѣкъ дѣйствовали Авиценна (см.), Газали, Абу-Бекръ-Могаметъ-Ибнъ-Баджджа (Авенпаче, ум. 1138), Ибнъ-Тофайль, Аверроэзъ (см.). Всю слѣдствіи философская дѣятельность выродилась въ жалкое производство схоластическихъ руководствъ. Въ числѣ такихъ писателей слѣдуетъ назвать Шемседдина Самаркандскаго (ум. ок. 1206), автора очерка логики (изд. Sprenger, Калькутта 1854), Насръ-Эдина Тусскаго (ум. 1273), его „Теджридь-уль-Келамъ“ („обнаженіе слова“, т. е. метафизич. абстракція) многократно комментировалось арабами, Абудеддина-аль-Иджи, Масудъ-эль-Тейфазани (ум. 1390), автора руководства по логикѣ и метафизикѣ. Особ. важное вліяніе арабская философія оказала въ Испаніи на евреевъ, а черезъ нихъ на схоластику въ Зап. Европѣ: Авацебронъ (еврейскій Ибнъ-Габириоль), Моисей бенъ-Маймонъ или Маймонидъ (см.). См. Schmölders, *Essai sur les écoles philosophiques chez les Arabes* etc. (Пар. 1842); Munk, *Mélanges de philosophie juive et arabe* (Пар. 1859).

Математическія науки. Астрономія.

Въ математикѣ арабы были также учениками грековъ, но полученное отъ нихъ во многомъ обогатили собственными открытіями. Въ ариметикѣ они ввели въ употребленіе заимствованныя изъ Индіи (арабскія) цифры. Алгебра пришла въ Зап. Европу также отъ арабовъ, хотя уже греки (Диофантъ) культивировали эту науку. Въ этой области изв. Абу-Абдала Могаметъ-Ибнъ-Муса Хваризми (ок. 820; его учебникъ изд. и перев. Rosen, Лонд. 1831), Табитъ-Ибнъ-Корра (836—901), Омаръ-Ибрагимъ-аль-Хаями (ум. 1127, алгебру его изд. и перев. на франц. яз. Woercke, Пар. 1851) и др. Въ области геометріи до насъ дошелъ Евклидъ въ арабской обработкѣ перса Насръ-Эдина Тусскаго (ум. 1273; 13 книгъ, по арабск. изд. въ Римѣ 1594); найдены также арабск. переводы 5, 6 и 7 книгъ Аполлонія Пергійскаго о конич. сѣченіи, греч. оригиналъ которыхъ утерянъ. Въ тригонометріи арабы усердно строили на фундаментѣ, положенномъ Менелаемъ и Птолемеемъ: они ввели синусы вмѣсто хордъ и упростили сложныя тригонометрич. дѣйствія грековъ. О плоскихъ и сферич. фигурахъ писалъ Абу-Джафаръ-Могаметъ-Ибнъ-Муса (ум. 873). Изъ др. математиковъ замѣч.: Могаметъ-Ибнъ-эль-Хейтамъ (ум. 1038), арабскій Евклидъ, писалъ, главнымъ обр., о конич. сѣченіи, и др. Усердно занимались такъ же оптикой, въ которой арабы достигли нѣкоторыхъ правильныхъ воззрѣній, и ихъ трудами пользовались въ Европѣ еще въ XVI ст. („*Alhazemis Arabs*“, т. е. Ибнъ-эль-Хейтамъ, по лат. изд. Risner, Базель 1572). Объ араб. матем. См. Sédillot, „*Materiaux pour servir à l'histoire comparée des sciences math. chez les Grecs et les Orientaux*“ (Пар. 1845—49).

Особ. процвѣтанія у арабовъ достигла астрономія, въ котор. исходнымъ пунктомъ служили также сочиненія грековъ, главн. обр., алмагестъ (см.) Птолемея. Настоящая разработка астрономіи у арабовъ началась съ халифа Аль-Мамуна, его знаменитаго измѣренія земли, исправленія эклиптики и сдѣланныхъ по его приказанію новыхъ астрономич. таблицъ, названныхъ его именемъ. Знам. астрономами этого періода были: Албаттани (см.) и Альфаргапи (ум. ок. 830; его „*Elementa astronomica*“ по арабск. и лат. изд. Golius, Амстерд. 1669), Абу-Машаръ (ум. 885, такъ же *Jarhar Indus*; изд. по лат. много разъ съ 1489), Ибнъ-Юнусъ, придворный астрономъ египетск. калифа Хакіма, составилъ на основаніи своихъ каирскихъ наблюденій хахимидскія (изд. по арабск. и франц. Coussin, Пар. 1804) и фатимидскія таблицы. Бундскіе султаны въ Багдадѣ, а позже монгольскіе ханы такъ же покровительствовали астрономіи (см. *персидская литература*). Арабскіе астрономы въ теоріи не пошли дальше Птолемея, но ихъ наблюденія очень важны. Объ астрономич. инструментахъ арабовъ (между прочимъ, астролябіяхъ) писалъ въ XIII в. Абуль-Хасанъ-Али (перев. Sédillot, Пар. 1834—1835, 2 т.). Какъ звездъ въ средніе вѣка, у арабовъ съ астрономіей тѣсно, часто неразрывно, связана астрологія, служеніе которой соединялось съ разными кабалистическ. и магическими ученіями, которыя черпались отчасти изъ соч. Гермеса Трисмегиста, Зороастра и т. д. Въ евр. и лат. перев. арабск. астрологія оказывала значительное вліяніе на умы въ продолженіе всѣхъ среднихъ вѣковъ, и даже въ XVI ст., см. Delambre „*Histoire de l'astronomie au moyen âge*“ (Пар. 1819).

Естественныя науки. Медицина.

Арабы не отдѣляли отъ философіи физическ. наукъ, къ числу которыхъ обыкновенно относилась въ ихъ научной системѣ и медицина. Она встрѣтила у арабовъ самый живой интересъ, хотя имъ не удалось значительно опередить своихъ греческихъ учителей, хотя среди нихъ и встрѣчались великіе практики и хорошіе наблюдатели. Лучшихъ результатовъ арабы достигли въ области фармацевтической химіи, котор. они обогатили многими открытіями. Почти всѣ арабскіе врачи умѣли растворять ртуть и приготавливать изъ нея мази. Имъ были извѣстны муравьиный спиртъ и очищеніе буры, они употребили сурьму и умѣли извлекать изъ растений полезныя вещества. Отъ нихъ мы научились приготовленію сироповъ, элексировъ, обработкѣ нефти и алкоголя. Значительно обогатили они также ботанику, съ которою познакомились впервые изъ Діоскориды (см. Meyer, *Geschichte der Botanik*, т. 3). Въ области терапіи они въ общемъ шли по стопамъ Галена, хотя имъ приходилось изучать и формы болѣзней, не извѣстныя Галену и др. древнѣйш. меди-

камъ, какъ, напр., оспу, корь, англ. бѣльзнь и др. Хирургія получила нѣкоторое развитіе только въсплѣтствіи въ Испаніи. То же можно сказать объ акушерствѣ. Древнѣйшими извѣстными намъ врачами у арабовъ были сирійцы и персы. Впервые ввелъ медицину въ Аравію знам. переводчикъ и комментаторъ Галена, Хонениъ-Ибнъ-Исакъ (ум. 873); рядомъ съ нимъ можно назвать Ибнъ-Масавейха (по лат. Mesue, старшій, ум. 857). Величайшіе арабск. врачи Рази, Авиценна (см.), въ XI и XII вв., испанецъ Абулькасимъ (см.), хирургъ, Абу-Мерванъ-Ибнъ-Зоръ (Абумеронъ Авензоаръ, ум. 1162), одинъ изъ оригинальнѣйшихъ мыслителей среди арабск. врачей, и Аверроесъ. Арабск. исторія врачей принадлежитъ Ибнъ-Аби-Усейбіа (ум. 668 г.; изд. A. Müller, Кенигсб. 1884). Въ области естеств. наукъ отличились ботаникъ Ибнъ-эль-Байтаръ (ум. 1248), химикъ Джабиръ, зоологъ Дамири (1349—1405), составитель зоологич. словаря (по арабск. папеч. въ Булакъ 1248 г., 2 т.). См. Wüstenfeld, Geschichte der arabischen Aerzte und Naturforscher (Гертинг. 1840); Leclerc, Histoire de la médecine arabe (Пар. 1876). Ковнеръ „Ист. медич.“ (М. 1878).

Богословіе и правовѣдніе.

Первое мѣсто въ наукъ арабовъ занимаютъ богословіе и тѣсно связанное съ нею правовѣдніе. Вслѣдствіе развитія ихъ изъ корана и преданія, а позже и вслѣдствіе скрещенія ихъ съ греческой философій или реакціи противъ греческаго вліянія, возникло множество сектъ, изъ которыхъ 4, возникшія въ VIII в., считались правовѣдными, а 42 другія — еретическими. Изъ числа послѣднихъ наиб. распространение получили шииты, господствующіе въ Персіи еще и теперь; въ прочихъ странахъ господствуютъ четыре правовѣрные секты (сунниты, слѣдующіе суннѣ, преданію): это ханефиты (отъ Абу-Ханифа-Ибнъ-Сабита, 690—767), рационалисты, старающіеся согласить преданіе съ требованіями разума (см. Flügel, Die Classen der hanefitischen Rechtsgelehrten, Лейпц. 1860); шафиты (отъ Могамета-Ибнъ-Эдрисъ-аль-Шафій, ум. 820), вполнѣ отрицаютъ философію и права разсудка; маликиты (отъ Маликъ-Ибнъ-Анаса, ум. 795), придающіе гл. значеніе чистотѣ преданія, но допускающіе, подобно ханбалитамъ (отъ Ахмеда-Ибнъ-Ханбалы, ум. 855), разсужденіе тамъ, гдѣ молчитъ преданіе. Наиб. изв. и осторожнымъ изъ собирателей преданія былъ Аль-Бухари (810—870); большая часть его сборника изд. L. Krehl'емъ (Лейд. 1862—63, 3 т.). Такимъ же большимъ уваженіемъ пользуются Маликъ и Мусимъ (ум. 875). См. Goldziher, Muhammedanische Studien (Галле 1890, 2 т.). Во главѣ богословско-юридич. дисциплинъ стоитъ экзегетика корана, къ котор. примыкаютъ многочисл. толкованія сунны и догматич. руководства со-

схоластич. защитой положительныхъ учений. Изъ экзегетовъ наиб. знам. Атъ-Табари, собиравшій преданія, Замâхшари, отличавшійся рационалистич. направленіемъ (1075—1143, изд. Lee, Калькутта 1856), правовѣрный Бейдави (ум. 1286; изд. Fleischer, Лейпц. 1846—48, 2 т.), философскомистическій Фахръ-Эддинъ-Рази (ум. 1209; папеч. въ Булакъ 1862). По догматикѣ писалъ Омаръ-аль-Насафи (ум. 1142), по котор. улемы еще и теперь преподаютъ во всѣхъ низшихъ и высшихъ школахъ, Абдала-аль-Насафи (ум. 1310) и др. Рядомъ съ схоластико-богословскою литературою стоитъ мистич. литература суфизма.

Юридическая литература и въсплѣтствіи развивается на основаніи принциповъ четырехъ сектъ. Она раздѣляется, гл. обр., на два отдѣла: основы (усуль) и выводы (фуру). Особ. славу получили изъ Маликитовъ Халиль (ум. 1366; „Précis de jurisprudence musulmane“, изд. въ Пар. 1876, перев. Perron, тамъ же 1848—55, 6 т.), изъ ханефитовъ Борханъ-Эддинъ-Али-аль-Маргинани (ум. 1197) своимъ „Hidâjeh“ („Руководство“, Калькутта 1818, 2 т.; по англ. Hamilton, Лонд. 1791, 4 т.), Ибрагимъ Алеппскій (ум. 1549; трудъ его перев. Monradgea d'Ohsson въ своемъ „Tableau général de l'empire ottoman“, Пар. 1787—90, 2 т.; см. такъ же „Мюхтерскуль-Викгаетъ, или сокращенный Викгаетъ, Курсъ мусульманскаго законовѣднія по школѣ Ханефидовъ, изд. Каземъ-Бекомъ“, Каз. 1845), среди шафитовъ Абу-Шуджа (ум. раньше 1107; „Précis de jurisprudence musulmane“, изд. и перев. Keijzer, Лейд. 1859) и Абу-Исакъ-аль-Ширази (ум. 1083, перев. Keijzer, „Handboek voor het Mohammedaansch regt“, Гага 1853), Абу-Закария-аль-Навави (ум. 1277; „Minhadj“ по арабск. и по франц. van den Berg, Батавія 1882—84, 3 т.). Государственное право такъ же было приведено въ тщательную развитую систему, и образцовымъ изложеніемъ его мы обязаны Маверди (ум. 1058, изд. Enger, Воннъ 1853). О мусульманскомъ правѣ см. Topkauw, Das moslemische Recht (Лейпц. 1855); van den Berg, De beginselen van het Mohammedanische regt (Батавія 1874; русск. перев. В. Гиргасъ, Спб. 1882); Г. Саблуковъ, Свѣдѣнія о коранѣ, законоположительной книгѣ мохаммеданскаго вѣроученія (Каз. 1884); Sautaya et Cherbonneau, Droit musulman (Пар. 1873—74, 2 ч.). О филологіи у арабовъ см. *арабскій языкъ*.

Географія

разрабатывалась арабами съ такимъ успѣхомъ, что въ этомъ отношеніи они даже занимаютъ первое мѣсто среди всѣхъ средневѣковыхъ народовъ. Завоеванія калифовъ, торговля, благодаря которой со времени Аббасидовъ многие купцы завязали сношенія съ Индіей, центральной Африкой, даже съ Китаемъ, въ не меньшей степени также путешествія ко святымъ мѣстамъ, на которыя арабы смотрѣли какъ на исполненіе религиозной обязан-

ности,—послужили поводомъ къ составленію путевыхъ дневниковъ и описаній путешествій. Когда вмѣстѣ съ прочими греческими науками арабамъ сдѣлалась извѣстной и математика, они присоединили изысканія по математической географіи къ геогр. исторической, не подвинувшись однако дальше Птоломея, по которому опредѣляли долготу и широту мѣста (см. Spitta, Verhandlungen des V Orientalisten-Kongresses, Берл. 1882, т. 1). Отчеты о путешествіяхъ ученыхъ арабовъ, представляя часто богатый культурно-историческій матеріалъ, не потеряли своего значенія и нынѣ; изъ числа ихъ составителей заслуживаютъ упоминанія: Ибнъ Фадланъ (ум. 921; Ibn Fadlan, Извѣстія о волжскихъ булгарахъ, изд. Фрэна, Спб. 1823); Аль Бируни (Замѣтки объ Индіи, см. Reinaud, Fragments rel. à l'Inde, Пар. 1845; Al Berunis „India“ изд. Sachau, Лонд. 1887; на англ. яз. перев. также въ Лонд. 1888, 2 тома); Ибнъ Джубайръ (1145—1203; Ibn Dschobar, описаніе его путешествія, изд. Wright, Лейд. 1852); Ибнъ Батута (ум. 1377, Ibn Batuta достигъ Китая; изд. Defrémery и Sanguinetti. Пар. 1853—59, 4 тома). Государственные потребности обусловили возникновеніе учеб. географ. литер., опирающейся на фактической матеріалъ и на данныя греческой астрономіи. Первые дорожники (Sprenger, Die Post- und Reiserouten des Orients, Лейпц. 1864, Петровскій, Н. Ф. „Древн. арабск. дорожники“, Ташкентъ, 1894) болѣе не удовлетворяли; появились болѣе обширныя работы этого рода, каковы труды: Ибнъ Хордадбе (Ibn Chordadbeh ок. 846 г. изд. на араб. и франц. яз. De Goeje, „Biblioth. geogr. arab.“ VI. Лейд. 1889); Аль Истахри (Al Istachri) ок. 950 г. переработалъ дорожникъ Аль Балха (Al Balchis ум. 934); тоже сочиненіе около 976 г. дополнили Ибнъ Хаукаль (Ibn Naukal), Мукаддаси (Mukaddasi, правилыше Макдиси, 985 г.) и Ибнъ аль Факихъ (Ibn el Fakih ок. 903 г.; сочиненія этихъ послѣднихъ 4 авторовъ изданы De Goeje „Biblioth. geogr. arab.“, Лейд. 1870—85, 5 т.), Эдризидри (Edrisi, см.), Казвини (Kasvini, ум. 1283; его космографію издалъ Wüstenfeld, Геттинг. 1838—49, 2 т.; переводъ началъ издавать на нѣм. яз. Ethé, Лейпц. 1868, т. I); Абульфедъ (Abulfeda, см.).—Абу Обейдъ аль Бекри (Abu Obaid el Bekri ум. 1094) составилъ географич. словарь (изд. Wüstenfeld, Геттингенъ 1876, 2 т.); значительно поныѣ словарь Якута (Jakut, ум. 1229; изд., Wüstenfeld, Лейпц. 1866—73, 6 т.). Особо упомянуть слѣдуетъ „Географію арабскаго полуострова“ составленную арабомъ Хамдани (Hamdani, ум. 945.), (изд. D. H. Müller, Лейд. 1884—91, т. 2, этотъ трудъ важенъ также при изученіи сабейско-химврскихъ надписей).

Литература. Объ А. л. вообще: „Kitâb-al-Fihrist“ (первое энциклопедич. обзорнѣе А. л., сдѣланное ок. 1000 Ибнъ-аби Якудъ Акнадимъ изд. Flügel, Лейпц. 1871—

1872, 2 т.), большой библиографич. словарь Хаджи-Хальфа (изд. Flügel, Лейпц. 1835—1858, 7 т.) и обратанную на основаніе его „Bibliothèque orientale“ d'Herbelot'a (Пар. 1697; лучше всего изд. въ Гаагѣ 1777—79, 4 т., по нѣм. Schulze, Галле 1785—90, 4 т.); далѣе, указатели арабск. рукописей, кот. множество въ Берлиѣ, Вѣнѣ, Петербургѣ и др. большихъ городахъ; прекрасное руководство Brockelmann'a „Geschichte der arabischen Litteratur“ (Лейпц. 1897). Лучшій обзоръ главныхъ моментовъ во внутреннемъ развитіи А. л. даютъ фонъ-Кремера „Kulturgeschichte des Orients“ (Вѣна 1875—1877, 2 т.) и его же „Geschichte der herrschenden Ideen des Islams“ (Лейпц. 1868). До сихъ поръ напечатанное перечислено въ „Bibliotheca orientalis“ Zenker'a (Лейпц. 1846—61, 2 т.). Для послѣднихъ лѣтъ см. „Bibliotheca orientalis“ Friederici (Лейпц. 1876—83, 8 вып.), „Litteraturblatt für orientalische Philologie“ Куна (Лейпц. 1883 и сл.), „Orientalische Bibliographie“ А. Мюллера (Берл. 1888 и сл.). На русскомъ яз., кромѣ указаннаго выше, „Очеркъ исторіи А. л.“ И. Н. Холмогорова и Г. А. Муркоса въ изд. Корша и Кирпичникова „Всеобщая исторія литературы“ (Спб. 1885, т. 2); В. О. Гиргасъ, „Очеркъ А. л.“ (Спб., литогр.); много важныхъ статей помѣщено въ изд. „Записки вост. отд. Имп. русск. археол. общества“ съ 1887 г.

Арабская лошадь, см. лошадь.

Арабскій языкъ, одинъ изъ богатѣйшихъ, наиболѣе развитыхъ и замѣчательныхъ по своему распространенію и литературѣ языковъ, составляетъ вмѣстѣ съ сабѣйско-минѣйскимъ и близкородственнымъ послѣднему эеіопскимъ (въ сѣверо-восточной Африкѣ) нарѣчіями южную вѣтвь семитскихъ языковъ (см. семиты). Первоначально А. я. былъ только нарѣчіемъ измаильскихъ сѣверныхъ арабовъ; но когда послѣ измѣненія въ направленіи древнихъ торговыхъ путей южно-арабская культура погибла, жители Йемена переселились, по большей части, на сѣверъ, и А. я. быстро вытѣснилъ южноарабскіе говоры, такъ что ко временамъ Магомета уже большая часть Аравіи говорила по арабски (объ остаткахъ южно-арабскаго нарѣчія, см. Минзи). Исторію А. я. можно раздѣлить на два періода, изъ которыхъ первый обнимаетъ древнѣйшую, до-мусульманскую поэзію, моаллакаты, хамасы и т. д., коранъ и памятники первыхъ вѣковъ геджры, написанные по образцу этихъ древнѣйшихъ произведеній, а второй, начинаясь вслѣдъ за первымъ, простирается до нашихъ дней. Въ кос-какихъ округахъ Аравіи бедуины и теперь говорятъ на такомъ А. я., кот. въ нѣкоторыхъ отношеніяхъ стоитъ очень близко къ языку корана; но обыкновенный А. я., такъ наз., вульгарный арабскій (Vulgärarabisch), принялъ въ себя множество иностранныхъ словъ, подвергся сильному звуковому измѣненію и потерялъ очень много окончаній.

Такъ, напр., мѣсто трехъ древнихъ падежей арабскаго слова царь: *melikun* въ имен., *melikin* въ род. и дат. и *melikan* въ винит. падежахъ замѣняетъ теперь однообразное *melik*. Различаются четыре главные говора А. я.: диалекты берберскій и египетскій въ Африкѣ и сирийцевъ и собственно-арабскій въ передней Азии; кромѣ того, существуетъ много второстепенныхъ говоровъ, вродѣ месопотамскаго, армянскаго, занзибарскаго. Чрезвычайно интересенъ языкъ жителей о—ва Мальты, Мальтійское нарѣчье, представляющее смѣсь арабскаго и итальянскаго языковъ; изъ мертвыхъ диалектовъ слѣдуетъ отмѣтить мозарабскій, принадлежавшій мавританамъ, оставшимся въ Испаніи послѣ паденія арабскаго владычества. Въ Азии А. я. имѣлъ прежде также большее распространѣніе, чѣмъ теперь, такъ какъ, будучи языкомъ корана, онъ получилъ въ магометанскихъ странахъ такое же значеніе, какое на западѣ имѣлъ латинскій; до сихъ поръ еще его знаетъ большинство теологовъ, а въ значительной части Востока и просто многіе образованные люди; въ Африкѣ вмѣстѣ съ прогрессомъ ислама пошелъ еще болѣе въ ходъ и А. я. Краснорѣчивое доказательство того господствующаго положенія, какое онъ занималъ прежде на всемъ Востокѣ, представляетъ словарь персидскаго языка, въ которомъ чуть ли не треть состоитъ изъ арабскихъ словъ, перешедшихъ затѣмъ въ турскія и индостанскія нарѣчья. Вліяніе А. я. въ Азии простирается до самаго Малайскаго архипелага, и даже въ европейскіе, особенно испанскій, языки перешло много арабскихъ словъ, вродѣ: адмиралъ, алгебра, альковъ, Гибралтаръ („Гора Тарика“), зенитъ, цифра и др. Въ грамматическомъ отношеніи А. я. богатъ необыкновенно, особенно въ области глагола, кот. имѣетъ 15 или 16 формъ спряженія (въ европейскомъ же ихъ только 6). Однако, только 11 изъ нихъ выражаютъ виды и залогі: напр., переходный, вынословный, итеративный и др. Въ области вокализма А. я. такъ же по древности во многихъ отношеніяхъ превосходитъ еврейскій, а кое-чѣмъ стоитъ даже выше ассирійскаго языка клинообразныхъ надписей, который старше его, по крайней мѣрѣ, на 2 тыс. лѣтъ; въ виду этого А. я. имѣетъ величайшее значеніе въ сравнительной грамматикѣ и этимологіи семитическихъ языковъ. Предложеніе его просто, какъ во всѣхъ семитическихъ нарѣчьяхъ. Словарь чрезвычайно богатъ; особеннымъ обиліемъ синонимовъ, нигдѣ болѣе не встрѣчающихся, отличается языкъ поэзіи; такимъ обр., нѣкоторые арабскіе грамматикі могли собрать 1000 названій меча, 500 — льва и т. д., при чемъ, однако, слѣдуетъ замѣтить, что здѣсь идегъ рѣчь, главнымъ образомъ, объ эпитетахъ и метафорическ. выраженіяхъ, а не о настоящихъ синонимахъ. Метрика оказывается вполне раз-

витой уже въ древнѣйшихъ памятникахъ поэзіи, такъ какъ изъ первоначальныхъ ритмическихъ единицъ возникли стопы и стихи съ самымъ точнымъ измѣреніемъ слоговъ. Издревле существовала также рима, котор. зачастую употребляется и въ торжественной прозѣ, напр., въ коранѣ, и часто принимаетъ форму параномазіи, воспроизведенную такъ искусно Рюккертомъ въ „Макамахъ Харири“. Письмо возникло изъ сирийскаго (національно-арабское, подобное эеопскому, наблюдается только въ сабэйско-химьярскихъ надписяхъ); въ древнѣйшихъ формахъ его, еще очень близкихъ къ сирийскому Estrangelo, замѣчаются два типа, болѣе круглый (на монетахъ омаядовъ и на папирусахъ, найденныхъ въ Египтѣ) и болѣе угловатый (въ древнѣйшихъ рукописяхъ корана и на аббасидск. монетахъ). Последнее письмо называется куфическимъ (отъ города Куфы); изъ перваго возникла позднѣйшая, господствующая и понынѣ азбука Несхи (т. е. книжное письмо). Арабское письмо, какъ всѣ семитическія, идетъ справа на лѣво и состоитъ изъ 29 буквъ, котор. принимаютъ различныя формы въ зависимости отъ ихъ положенія въ словѣ или при встрѣчѣ нѣсколькихъ согласныхъ, взаимно поглощаютъ другъ друга. Для обозначенія краткихъ гласныхъ существуетъ только три знака, да и тѣ признаютъ только за своего рода прибавленія къ согласнымъ. Очень многія древнія арабскія рукописи писаны вовсе безъ обозначенія гласныхъ, да и теперь еще онѣ обыкновенно пропускаются арабами. Сами арабы усердно изучали арабскую грамматику въ связи съ занятіями литературой, особенно кораномъ. Уже въ XV в. арабскій писатель могъ назвать болѣе 2500 грамматиковъ и филологовъ. См. Flügel, *Die grammatischen Schulen der Araber* (Лейпц. 1862). Европейскіе изслѣдователи тѣсно придерживаются въ своихъ трудахъ по арабскому языку превосходныхъ подготовительныхъ работъ, сдѣланныхъ туземными филологами. Въ новѣйшее время грамматики составляли: de Sacy (2 изд., Пар. 1831, 2 т.), Caspari (5 изд., Галле 1887; англійская обработка Wright'a, 3 изд., Лонд. 1896 3 т. въ настоящее время главный трудъ по арабск. грамматикѣ), D. Vernier (Бейрутъ 1891—92, 2 т.), Навроцкій (Опытъ граммат. арабск. яз., Спб. 1867), Гиргасъ (Очеркъ граммат. системы арабовъ, Спб. 1873), Болдыревъ (Краткая арабск. грамматика въ таблицахъ, Моск. 1827). Отдѣльные грамматич. вопросы особенно подробно изслѣдованы Флейшеромъ, первымъ знаткомъ арабск. яз. Грамматикі вулгарно-арабскаго языка принадлежатъ Wahrmund (3 изд., Гиссенъ 1886), Spitta (Лейпц. 1880), Hartmann (въ изд. „Meyers Sprachführer“, Лейпц. 1884), Vollers (Каиръ 1890) и др. Метрику излагали Ewald (Брауншв. 1825) и Freytag (Бонна 1830); смыслъ ея раскрытъ Guyard („Journal asiatique“ 1875—

1877). Важнѣйшіе словари — Фрейтага (арабско-латинскій, Галле 1830—37, 4 т., въ болѣе краткомъ видѣ, Галле 1837) и еще болѣе обширный Lanéa (арабско-англійскій, Лондонъ, съ 1863 г., 18 т.); очень цѣнно также „Supplément aux dictionnaires arabes“ (Лейпц. 1881, 2 т.) Dozy; удобно пользоваться „Vocabulaire“ иезуитовъ-миссіонеровъ (Бейрутъ 1883 и сл.) и словаремъ болѣшихъ размѣровъ Саид-эль-Хури (Бейрутъ 1889—90, 2 т.), а также ново-арабскимъ лексикономъ Вармунда (2 изд., Гиссенъ 1887). Лучшія хрестоматіи принадлежатъ de Sacy (2 изд., Пар. 1826—27, 3 т.; такъ же „Anthologie grammaticale“, Пар. 1829), Вл. Θ. Гиргасу и бар. В. Р. Розену (Спб. 1875—76, 2 вып. и „Словарь къ арабской христ. и корану“, Казань 1881) и др. Заимствованные изъ арабскаго языка техническіе термины въ анатоміи изслѣдованы Нуртлемъ (Вѣна 1879).

Арабскія цифры, см. *цифры*.

Арабское искусство, см. *архитектура*.

Арабъ-Табія („Арабскій фортъ“), турецк. фортъ на востокъ отъ Сигистріи, былъ занятъ 1878 г. румынами, за которыми и остался по Берлинскому трактату.

Арабы, см. *Аравія*, *Африканск. племена*, *Арабскій языкъ*, *Семиты*, *Маавры*.

Аравали, горн. цѣпь въ Раджпутанѣ и Аджмиръ-Мхайрварѣ, въ зап. части брит. Инд. Длина=500 кил., шир. отъ 10—100 кил., сред. выс. 1200 м. Изолированная гора Абду=1714 м. Гл. богат. гор. хреб.—бѣлый, черный и цвѣтной мраморъ, золото, серебро, мѣдь, свинецъ, цинкъ, гор. хрусталь, аметистъ, гранаты и смарагды. Англич. ревниво охран. гор. хреб. отъ тузем. а сами не добываютъ этихъ сокровищъ.

Аравитяне, библейское названіе жителей Аравіи, арабовъ; исторически примѣняется нерѣдко къ арабамъ временъ калифата.

Аравійская камедь (gummi arabicum, gummi asaciae) получается болѣею частью изъ *Acacia Senegal Willden.* и изъ другихъ видовъ рода акаціи, сем. мимозовыхъ. Въ продажѣ существуютъ преимущественно два сорта А. к.: кордофанскій и сенегальскій. А. к. представляетъ болѣе или менѣе прозрачную, безцвѣтную или желтоватую аморфную массу, хрупкую, твердую, стекляннаго блеска, раковистаго излома. Запаха не имѣетъ, растворима въ 2-хъ частяхъ воды. Главная составная часть А. к. — арабиновоизвестковая соль. Употребляется въ медицинѣ и техникѣ.

Аравійская пустыня, полоса земли въ Среднемъ и Верхнемъ Египтѣ, между Ниломъ и Краснымъ моремъ. Значительныя горы до 2000 м. высоты, сопровождающія берегъ Краснаго моря и проникающія глубоко внутрь страны, многочисленныя глубокія долины и скалистые массивы придаютъ ей величественный характеръ. Хотя въ ней нѣтъ оазовъ, но встрѣчаются ключи и природныя цистерны, наполняемая водой рѣдкими, но обильными зимними дождями. Древніе египтяне добывали здѣсь близъ

Хаммамата, на караванной дорогѣ изъ Коссейра въ Фивы, афанитъ, дѣлать и др. породы для саркофаговъ и сфинксовъ; съ Джебелъ-Духана, вблизи Краснаго моря, отличный красный порфиръ, который затѣмъ и греки и римляне предпочитали для выдѣлки вазъ, колоннъ и бюстовъ; съ Джебелъ-Фагиры — гранитъ и мѣдь, а съ Джебелъ-Зибары — знаменитые смарагды.

Аравійскій заливъ, см. *Красное море*.

Аравійское море (по арабски Бахръ-Хиндъ, т. е. Индійское море), сѣверо-западная часть Индійскаго океана, ограниченная берегами Индіи, Велуджистана, Персіи, Аравіи и восточной Африки. На западѣ оно принимаетъ названіе Аденскаго залива и оканчивается проливомъ Бабъ-эль-Мандебъ, ведущимъ въ Красное море, въ то время, какъ на сѣверѣ оно называется Оманскимъ моремъ, соединяющимся съ Персидскимъ заливомъ — Ормузскимъ проливомъ. Въ послѣднее время, особенно съ открытіемъ Суэзскаго канала, судоходство на Ар. морѣ значительно оживилось.

Аравія, большой полуостровъ юго-западной Азіи, между 12° 40' и 34° сѣв. шир. и 32° 30' и 59° 48' вост. долг., занимаетъ пространство въ 2,9 мил. кв. км.

Положеніе и границы. Восточную границу образуютъ Персидскій заливъ и Ефратъ; весь южный берегъ омываетъ Индійское море (Аравійское море), западный берегъ — Красное море, въ то время какъ на сѣв.-западѣ Суэзскій перешеекъ соединяетъ Аравію съ Африкой; на сѣверѣ границу ни въ физическомъ, ни въ политическомъ отношеніи обозначить не возможно, т. к., съ одной стороны, большая пустыня между Сиріей и Месопотаміей изслѣдована мало, а, съ другой стороны, граница Турецкой имперіи тамъ никогда не была установлена. Вообще надо замѣтить, что А. принадлежитъ къ наименѣе известнымъ странамъ міра; лишь немногіе европейцы посѣтили въ нынѣшнемъ столѣтіи отдѣльныя области Аравіи; въ общемъ же мы должны довольствоваться устарѣвшими туземными извѣстіями. Только въ послѣднее время возбуждается вновь интересъ географовъ и путешественниковъ къ этой замѣчательной странѣ; въ особенности же заслуживаютъ вниманія поѣздки Пальгрева, Пелли, Блѣнта, Доуги, Бѣртона, Манчони, Губера, Глазера и др. Какъ по своему географическому положенію, такъ и по природѣ и характеру продуктовъ, Аравія представляетъ переходъ отъ Азіи къ Африкѣ. Какъ высокое плоскогоріе съ пустынною внутренностью и обрывистыми пограничными горами, полуостровъ представляетъ на своихъ прибрежьяхъ и на востокѣ сухую пустынную природу Африки въ то время, какъ внутреннія области походятъ на возвышенности западной Азіи. Эти то свойства, въ связи съ окружающими страну пустынями и малоприступными морскими берегами, обусловили замкнутость

А. Она всегда находилась въ сторонѣ отъ путей побѣдоносныхъ полчищъ и мировой торговли и оттого избѣгла смѣшенія съ иностранцами и не подпала подъ ихъ владычество. Несмотря на свое положеніе между древнѣйшими культурными державами: Египтомъ, Сиріей, Месопотаміей, Персіей и Индіей, — она постоянно относилась враждебно ко всякой цивилизаціи. Даже всѣ усилія римлянъ проникнуть внутрь А. остались безплодными и ихъ владычество ограничивалось почти одной каменистой А. Арабы нигдѣ не растались со своей національностью, языкомъ и вѣрой, и повсюду оставались всею чужому и иностранному также недоступны, какъ и ихъ пустыни, въ которыхъ они сохранили свое вѣковое раздѣленіе на мелкія государства и царствячальную пастушескую жизнь.

Устройство поверхности и геологія. На востокъ, югъ и западъ А. окаймлена узкимъ низменнымъ побережьемъ; лишь въ немногихъ мѣстахъ горы спадаютъ прямо въ море. Наибольшія возвышенности полуострова, т. наз. „Сератъ“, приблизительно въ 2600 м. средней высоты, сгруппированы на югъ и на западъ у Краснаго моря. На востокъ и внутрь полуострова страна болѣе и болѣе понижается и самая глубокая впадина, по всей вѣроятности, — песчаная пустыня „Роба-эль-Хали“ между 45°—55° вост. долг. Затѣмъ поверхность возносится въ Оманѣ до высоты 3000 м.; на сѣверѣ страна спадаетъ къ сѣв.-востоку къ низменностямъ Ефрата и Тигра, отъ которыхъ отдѣлена Сирійской пустыней. Страна Недждъ въ сѣверной половинѣ А. представляетъ плоскогоріе, превосходящее высотой 1000 мет. Чувствуется большой недостатокъ въ точномъ измѣреніи высотъ, за исключеніемъ прибрежныхъ пунктовъ. Въ своемъ геологическомъ устройствѣ А. тѣсно связана съ Египтомъ; отъ этого послѣдняго она была отдѣлена лишь въ послѣднюю эпоху глубокимъ проваломъ, образуемымъ, съ одной стороны, Краснымъ моремъ, а съ другой заливомъ Акабы и глубокой Иорданской долиной. Въ А., какъ и въ Египтѣ, во многихъ мѣстахъ обнажены кристаллическія породы, въ особенности на сѣв. берегу Краснаго моря, состоящія тутъ преимущественно изъ гранита и діорита, также изъ гнейса, сланцевъ и порфира: эти породы очень распространены къ сѣв.-востоку отъ Мекки и Медины и въ отдѣльныхъ горныхъ краяхъ пустыни Нефудъ; потомъ также на южномъ берегу и въ Оманѣ, гдѣ къ граниту и діориту присоединяются оливиновые породы. Первичныя породы покрыты песчаникомъ, похожимъ на нубійскій и распространяющимся на сѣв. отъ Синайскаго полуострова далеко на востокъ черезъ пустыню Нефудъ до Персидскаго залива и на юго-западъ до острововъ Куріанъ-Муріанъ; затѣмъ на сѣверѣ и востокъ, а также на югъ, на первичныхъ породахъ залегаютъ богатыя окаменѣlostями слои сеноманскаго возраста

верхнемѣловой формаціи и третичный нумулитовый известнякъ, въ особенности на южномъ берегу и въ Оманѣ. Только на Синайскомъ полуостровѣ подъ нубійскимъ песчаникомъ открыты каменноугольные известняки и песчаники. По большей же части сеноманскія образованія и новѣйшія осадочныя породы расположены почти горизонтально на кристалл. породахъ. Вулканическія образованія (базальты, андезиты и трахиты) значительно распространены на сѣверѣ, таковыя отроги вулканическаго хребта Хаурана, затѣмъ между Акабой и Мединой, между Мединой и Меккой и на юго-западномъ берегу между Перимомъ и Аденомъ. За исключеніемъ Мидіана, славившагося въ древности богатыми золотыми копями, А. бѣдна полезными минералами; встрѣчаются: агаты, яшма, сердоликъ, и въ порфирѣ Синайскаго полуострова бирюза.

Орошеніе полуострова въ высшей степени скудное; за исключеніемъ Восточнаго Ирана, во всей Азіи нѣтъ такой сухой страны, какъ А.; рѣкъ и озеръ совершенно нѣтъ; извѣстны только глубокія сухія русла (вади), наполняющіяся водой только въ періодъ дождей. Прибрежная полоса также, какъ и большая часть внутреннихъ земель, — безводны, однообразны и сухи.

Кліматъ А. походитъ на климатъ Сахары; отличается большою сухостью и сильной жарой. Безоблачное небо распространяетъ палящій зной; гораздо пріятнѣе ночь съ росой, единственно поддерживающей жизнь чахлой растительности. Но эти ночи въ то же время замѣчательно прохладны и на возвышенностяхъ нѣрѣдко роса превращается въ иней. Въ теченіе 8 мѣсяцевъ при зноѣ, достигающемъ 45° въ тѣни, страна выглядитъ выгорѣвшей и высушенной; въ то время, какъ на крайнемъ сѣв. п зимой падаетъ скудный дождь, въ горныхъ странахъ на юго-западѣ падаютъ лѣтомъ обильные тропическіе дожди, сопровождаемые ежедневными грозами, такъ что климатъ похожъ на суданскій. Хотя въ юго-восточныхъ областяхъ дуетъ муссонъ, онъ страдаетъ отъ бездождія. Въ общемъ климатъ А. здоровый и очень немного народовъ на земномъ шарѣ, которые были бы такъ мало подвержены болѣзнямъ, какъ арабы, что отчасти является послѣдствіемъ ихъ умѣренности. Самумъ, дуящій время отъ времени отъ іюня до сентября, значительно увеличиваетъ зной, а въ сѣверныхъ областяхъ считается вреднымъ. При такихъ качествахъ природы и почвы въ А. богатая растительность произрастаетъ лишь въ немногихъ благопріятно расположенныхъ мѣстностяхъ, въ особенности на прибрежныхъ террасахъ. Ни богатый животный міръ, ни густое населеніе не могутъ найти себѣ здѣсь достаточнаго пропитанія.

Растительный и животный міръ. Въ фитогеографическомъ отношеніи А. составляетъ продолженіе Сахары, причемъ для нея характерна однообразная, бѣдная видами степная и пустынная флора. Гдѣ ороше-

ніе достаточно, тамъ встрѣчаются кустарники и даже небольшія рощи мимозъ, тамарисковъ, верблюжьей акаціи, въ то время, какъ солончаковыя растенія и маренныя распределены по безводнымъ мѣстностямъ, а съѣдобная маниа (*Lecanora esculenta*) прозябаетъ на голыхъ скалахъ. Отдѣленная только Аденскимъ заливомъ отъ Африки, юго-западная часть полуострова походить и по растительности на нее. Тутъ растетъ кустарникъ катъ (*Catha edulis*), а культура кофейнаго дерева въ Іеменѣ достигаетъ высокой степени процвѣтанія. Лѣса здѣсь состоятъ тоже изъ акаціи, колючаго кустарника и безлиственныхъ лептаденій; встрѣчается алоэ и родъ молочая (*Euphorbia Schimperii*). На горахъ Іемена рощи древовиднаго можжевельника, а берегъ Хадрамаута украшаютъ драценовыя деревья, до 6 м. высоты. Одно изъ характерныхъ растеній тропической А. *Adenium obesum* съ шарообразно вздутымъ стволкомъ, на голыхъ вѣтвяхъ котораго, оканчивающихся вѣтникомъ изъ листьевъ, насажены кисти олеандровыхъ цвѣтковъ. Оманъ представляетъ смѣсь африканскихъ и остъ-индскихъ растеній. Тутъ преобладаетъ бальзамовый кустарникъ мирра (*Balsamodendron Myrrha*), ладонникъ (*Boswellia serrata*), со скудной листовой пасленовыя кустарники, низкорослые молочаи, драценовыя деревья и породы алоэ съ мясистыми жесткими листьями. Характерное дерево оазовъ — финиковая пальма.

Въ отношеніи животнаго царства А. принадлежитъ къ 2-мъ поясамъ: сѣверъ — средиземно-морской области палеарктическаго пояса, а югъ къ эфиопскому поясу. Для сѣвера характеренъ — дикій оселъ; во внутреннихъ степяхъ А. встрѣчается левъ, гіенна, шакаль, страусъ и тушканчикъ. Въ Іеменѣ обитаютъ павианы. Первенствующее мѣсто среди домашнихъ животныхъ занимаетъ лошадь, родной которой считается Недждъ. Менѣе важенъ необходимый спутникъ при странствованіи по пустынѣ — верблюдъ; сверхъ того въ оазахъ разводятъ рогатый скотъ, козъ и овецъ. Птицы А. тѣ-же какъ въ средиземной и эфионской посылѣ. Въ пустынѣ встрѣчаются опасныя ядовитыя змѣи. Настоящій бичъ страны составляютъ саранча, скорпионы и многочисленныя пауки. У береговъ Персидскаго залива производится успѣшная ловля жемчуга.

Населеніе. На пространствѣ, превосходящемъ Германію болѣе чѣмъ въ 4 раза, въ А. обитаетъ всего 4 милл. душъ. Самое густое населеніе — въ Оманѣ и Эль-Хасѣ; гораздо рѣже населеніе на Синайскомъ полуостровѣ и въ Недждѣ въ то время, какъ пустыни совершенно безлюдны. Во внутренней А. занята культурой только низменныя долины. Этимъ объясняется, что большая часть населенія А. состоитъ изъ کوچевниковъ-пастуховъ, распадающихся на множество племенъ, извѣстныхъ подъ на-

званіемъ бедуиновъ; только небольшая часть осѣдлыхъ (хадези) живетъ въ деревняхъ и городахъ и отчасти занимается земледѣліемъ (пахари-феллахи). Жители юга и востока отличаются по происхожденію и по языку отъ сѣверянъ, хотя обѣ отрасли этого народа относятся къ великому семитскому племени; первые іоктаниды (савеи или химьяриты древности, остатки языка которыхъ сохранились еще и по нынѣ въ Эхкили), въ то время какъ сѣверяне — измаилиты, языкъ которыхъ развился въ арабскій языкъ корана. Какъ природа А. однообразна и постоянна, такъ и нынѣшній арабъ походить на араба съдой древности. Онъ средняго роста, смуглокулистаго тѣлосложенія, но худой и поражаетъ пропорціональностью роста. Онъ чрезвычайно умѣренъ въ пищѣ и питьѣ. Въ постоянной враждѣ между собой арабскія племена всѣ встаютъ противъ иноземцевъ даже противъ путешественника, если обычный гостеприимства не защититъ его. Нынѣшній бедуинъ соединяетъ въ себѣ всѣ достоинства и недостатки своихъ предковъ, жадный обманщикъ въ торговлѣ, но храбрый и щедрый, полный гордости, отваги и любви къ свободѣ, благодарный и до расточительности гостеприимный, вѣрный данному слову даже въ отношеніи врага, веселый собесѣдникъ, остроумный природный ораторъ, исполненный поэтической фантазіи, пылкій защитникъ оскорбленной чести, но въ то же время неумолимый мститель за малѣйшее поруганіе, смываемое кровью обидчика. Жилищемъ ему служить палатка; его утварь ограничивается сѣдломъ и мѣхами для воды; одеждой служить шерстяная рубаха и плащъ; оружіе его — копье и сабля; у нѣкоторыхъ встрѣчается шлемъ и кольчуга; арабъ питается верблюжьимъ молокомъ, прѣснымъ хлѣбомъ, масломъ, финиками и трюфелями; его богатство — верблюдъ и лошадь. По-вѣрно, что при такомъ первобытномъ образѣ жизни о промышленности не можетъ быть и рѣчи; за то довольно значительна торговая дѣятельность араба. Тысячи лѣтъ тому назадъ уже египетскія и персидскія суда посѣщали гавани Герра (Катифъ), Адана (Аденъ) и Муца (Мокка); Джидда была прежде и теперь есть гавань Мекки. Изъ южной А. вывозятъ т. н. моккскій кофе, лошадей, финики, гуммиарабикъ, ладонъ, шкуры, а ввозятъ туда изъ Индіи и Персіи ткани, пряности и сахаръ, а изъ Африки рабовъ и камедь, изъ Европы же и Америки предметы роскоши. А. никогда не составляла одного государства, но во всѣ времена, какъ и теперь, распадалась на множество отдѣльныхъ государствъ. У бедуиновъ мы и сегодня встрѣчаемъ патріархальный образъ правленія въ библейской формѣ. Во главѣ отдѣльныхъ племенъ и государствъ находится правитель, носящій титулъ имама (первосвященника), шерифа (благороднаго), эмира (военноначальника), султана (царя) и шейха (старшины); но онъ пра-

вить отнюдь не какъ восточный деспотъ, а строго согласуясь съ кораномъ, а еще болѣе съ нравами и обычнымъ правомъ. Вѣра арабовъ — исламъ, колыбель котораго — А., откуда онъ вмѣстѣ съ языкомъ распространился по трѣмъ частямъ свѣта; большая часть арабовъ — суниты; на восточномъ берегу встрѣчаются шииты. Реформа ислама, вызванная ваггабитами изъ Неджда, теперь погибла; духовная и судебная власть въ А. сосредоточена въ рукахъ духовенства (кади и муллы). Мужчина имѣетъ право обладать 4 женами, но большинство довольствуется одной. Женихъ покупаетъ невесту; жены и дочери знатныхъ проводятъ жизнь въ гаремѣ, сыновей же воспитываетъ отецъ. Въ нѣкоторыхъ мѣстностяхъ, напр., въ Оманѣ, все хозяйство даже земледѣльство и винодѣліе лежить на женщинахъ. Лѣтнее прозябаніе мужчины нарушается ужасными лишениями во время его скитаній по пустынь, гдѣ онъ переноситъ голодъ, жажду и палящій зной съ равнымъ хладнокровіемъ. Хотя чтеніе и письмо среди бедуиновъ считается рѣдкимъ искусствомъ, наклонность ихъ и способность легко импровизировать стихи вызвала массу пѣсень, передаваемыхъ изъ рода въ родъ, а рассказчикъ сказокъ и исторіи повсюду желанный гость.

Деньги и мѣры. Арабы обыкновенно считаютъ на испанскіе піастры (крушъ или мограби) въ 40 дивани = 1 р. 33 коп. или на талеры Маріи Терезіи (франки) = 1 р. 30 к.; но въ то же время въ ходу турецкія и другія монеты, даже старинные голландскіе дукаты и венеціанскіе цехины. Общепринятая монета въ Моккѣ серебрянный піастръ (таларо) = 1 р. 10 к. съ подраздѣленіемъ на 80 кабировъ по 5 коммасы; 102 кабира составляютъ карэфъ, а 100 талеровъ Маріи Терезіи = $121\frac{1}{2}$ сер. піастровъ въ Моккѣ. Мѣрой длины въ Іеменѣ служатъ кобидо въ 0,48 и гѣзъ въ 0,635 м. а также для дорогъ фарсакъ въ 4570 метровъ. Мѣра вѣса драгоцѣннаго металла бикъ въ 10 мискаловъ по 24 кирата = 46,54 грам.; 1 бехаръ въ 15 фрезидовъ по 10 маундовъ = 109,3 клг.; 1 роттель изъ Джидды = 15 ваека или 144 дерхема = 415,23 гр.

Отдѣльные области А. Древніе географы различали „пустынную“ Аравию (Arabia deserta), обнимающую песчаную пустыню на югъ отъ Палестины, и „счастливую“ А. (Arabia felix), т. е. весь полуостровъ къ югу отъ упомянутой пустыни, считавшуюся ими ошибочно за богатую и плодоносную страну; но главнымъ образомъ подъ послѣднимъ названіемъ подразумѣвались побережья Аравійскаго залива. Со временъ Птолемея стали различать 3 области; счастливую, пустынную и каменистую А. (Arabia Petraea); послѣдняя, названная по городу Петра, обнимала Синайскій полуостровъ и горную страну къ востоку отъ Вади-э-Араба. Въ настоящее

время совершенно справедливо устранили это раздѣленіе Аравіи и дѣлятъ ее на области; Хеджазъ, Іеменъ, Хадрамаутъ, Оманъ, Эль-Хасса и Недждъ. Турецкій султанъ претендуетъ на верховную власть надъ всей А., какъ страной, обитаемой суннитами, но власть его распространена только надъ нѣкоторыми областями. Туркамъ принадлежатъ въ А. Эль-Хасса на берегу Персидскаго залива, (наз. ими неправильно „Недждъ“ и причисляемая къ вилайету Басрѣ) и вилайеты Хеджазъ и Іеменъ, т. е. страны по берегу Краснаго моря между $120^{\circ} 40'$ и 30° с. ш., полосы шириной внутри страны отъ 200 до 300 клм. Границы къ востоку неопредѣленны и зависятъ отъ успѣховъ турецкаго оружія, такъ что нельзя точно обозначить пространство и населеніе этихъ областей Оттоманской имперіи. Приблизительно онѣ занимаютъ 450 т. кв. клм. съ населеніемъ въ 1 мил. 50 тыс. чел. Сѣверную половину составляетъ Хеджазъ. Это имя, перенесено на турецкій вилайетъ Мекка, обнимающій западный берегъ А. отъ сѣверной бухты залива Акаба до Э—Лиды. За песчаной и сухой прибрежной полосой въ 25—40 клм. шириной возносятся на 2 т. метр. горы, состоящія отчасти изъ вулканическихъ породъ, отчасти изъ гранита и порфира: на сѣверѣ — Джебель-э-Шафа, на югѣ Джебель-Ратхва, Джебель-Эюбъ и т. д. къ востоку отъ нихъ разстилаются поля лавы, по которымъ пролегаетъ путь хаджей въ Мекку и Медину. Только въ узкихъ долинахъ встрѣчается растительность. Южную часть западнаго побережья А. до пролива Бабъ-эль-Мандеба образуетъ вилайетъ Іеменъ (т. н. счастливая А.). Уже въ Меккѣ время отъ времени падающій дождь выказываетъ благотѣльное влияние и вызываетъ растительность къ новой жизни; въ Іеменѣ же влияние его еще сильнѣе, хотя и тутъ нерѣдко бываютъ цѣлые годы бездождя. Этимъ обстоятельствомъ вызвана удивительная система искусственнаго орошенія съ огромными искусственными бассейнами и подземными канавами, перенесенная отсюда нѣкогда на берега Средиземнаго моря, въ особенности же въ Испанію. Іеменъ распадается на плоское песчаное побережье, которое только въ немногихъ мѣстахъ при помощи искусственнаго орошенія производитъ нильмы и дурру, и на горную страну, достигающую до 2800 метр. высоты. Роскошные лѣса со стройными деревьями, преимущественно фиговыми, покрываютъ склоны горъ, въ то время какъ вершины послѣднихъ обнажены, а на горныхъ террасахъ разводятся кофейныя деревья (родиною ихъ и считаютъ окрестности Мекки и область Каффа въ юж. Абисиніи). Въ тѣсномъ смыслѣ подъ названіемъ Іемена подразумѣваютъ область Саны, гдѣ прибрежная полоса становится шире и гдѣ болѣе всего выражена тропическая природа страны.

Хадрамаутъ обнимаетъ южный берегъ

отъ Адена до Расъ-Мадрака подь 19° сѣв. ш. Наши свѣдѣнія о довольно значительной части этой страны мы заимствуемъ отъ Барона фонъ Вреде, предпринявшаго въ 1843 году свое знаменитое полное опасностей путешествіе, и отъ Ванденберга. Отъ низменнаго прибрежья страна постепенно повышается до горъ средней высоты и даже альпійскихъ, которыя въ разстояніи 1½° отъ моря спадаютъ въ низменность, образующую часть великой внутреиней равнины. На берегу моря встрѣчаются довольно высокія горы вулканическаго происхожденія. Въ политическомъ отношеніи страна распадается на множество мелкихъ государствъ, султаны которыхъ болѣе или менѣе самодержавны во внутреннемъ управленіи, но получаютъ субсидію отъ Англіи. Изъ приморскихъ городовъ замѣчательны: Макалла и Мирбатъ, а изъ внутреннихъ: Шибамъ, Теримъ и Корейнъ.

Выдающийся далеко на востокъ въ Персидскій заливъ, полуостровъ образуетъ отдѣльную державу Омънъ, свѣдѣніями о которой мы обязаны путешествіямъ британскаго офицера Уэльстеда. Это обширная горная страна; почти отъ берега моря поднимается одна гряда за другой и въ разстояніи 75 килом. отъ моря достигаетъ въ Джебель-Ахдаре 3000 м. высоты. Горы образованы главнымъ образомъ изъ известняковъ; предгорія же состоятъ изъ слюдяного и глинистаго сланцевъ, прорванныхъ массами порфира. На западѣ границей горной страны служатъ пустыни; наибольшей ширины обитаемая площадь достигаетъ въ 200, а длины въ 550 км. На берегахъ Омана царитъ африканская жара и термометръ нерѣдко показываетъ 50°, за то внутри страны по мѣрѣ подъема на горы зной уменьшается, а на Джебель-Ахдарѣ зимой встрѣчается снѣгъ и ледъ. Атмосферные осадки довольно значительны, такъ какъ проносящаяся надъ моремъ сѣверо-восточный муссонъ приноситъ тучи къ горнымъ хребтамъ, задерживающимъ ихъ и вызывающимъ дождь. Наступленіе дождливаго времени здѣсь гораздо регулярнѣе, чѣмъ въ Іеменѣ; оно длится отъ октября до марта, причемъ ежемѣсячно бываютъ 3—4 дождливыхъ дня; но все таки горныя вершины, за исключеніемъ провинціи Батны, безлѣсны и голы; горныя ручьи лѣтомъ высыхаютъ и земледѣіе ограничивается отдѣльными оазами, гдѣ зрѣютъ финики, маисъ, индиго, различныя овоци, тропическіе плоды и клеверъ. Ископаемыя богатства (мѣдъ, желѣзо, свинецъ) остаются безъ употребленія. Особенно славятся верблюды Омана. Море изобилуетъ рыбой, которую вывозятъ и употребляютъ даже для удобренія полей. О политической и государственной организаціи см. *Оманъ*.

По берегу Персидскаго залива раскинулась страна Эль-Хасса (Ааса), состоящая изъ убійственно жаркаго прибрежья, отдѣленнаго отъ внутренней А. горами. Она изобилуетъ многочисленными, отчасти го-

рячими ключами, отличается своимъ плодородіемъ и разнообразіемъ продуктовъ, доставляетъ прекрасныя финики, бесспорно самыя лучшія въ мірѣ. Главныя города: Катифъ и Ховхувъ. Въ политическомъ отношеніи Эль-Хасса и оживленный торговлей Куэйтъ, образующій крошечную республику, составляютъ часть турецкой имперіи и входятъ, какъ санджакъ въ составъ вилайета Басра. Этотъ санджакъ обнимаетъ собой 80,000 км. съ 150 тыс. ж. Противъ берега Эль-Хасса расположена славящаяся своимъ жемчугомъ и находящаяся въ зависимости отъ Англіи группа острововъ Барейнъ. Внутри А. самое значительное государство въ настоящее время Шаммаръ между 26° и 28° сѣв. шир., обнимающее собой главнымъ образомъ Джебель-Аджу (1800 метр.) и Джебель Сельму, въ то время какъ расположенный къ югу Недждъ, составлявшій могущественное царство ваггабитовъ, въ новѣйшее время въ полномъ упадкѣ. На югъ по направленію къ Хадрамауту и Оману, а также на сѣверъ къ Ефрату простирается огромная пустыня Хаммада къ сѣверу отъ Неджда родина кровныхъ арабскихъ лошадей, а отсюда, какъ обыкновенно думаютъ, не Недждъ, гдѣ для верховой бѣды употребляютъ верблюда. Недждъ, прорѣзанный тянущимся съ сѣверо-запада горнымъ хребтомъ, расположенъ на 100 м. выше окружающихъ земель и оттого пользуется болѣе здоровымъ климатомъ и болѣе успешнымъ земледѣіемъ. Мракъ, покрывавшій эту страну, разсѣянъ путешествіями Седлира, Пальгрева, Гвармани, полковника Пелли, леди А. Блѣнтъ и Доути. Нынешняя столица Неджа-Ріадъ; другіе же города: Шакра, Берейдъ, Онейзе, Хърфа, Садикъ, Седдусъ давно отдѣлились отъ царства ваггабитовъ. Наиболѣе известна восточная часть сѣв. пустыни, потому что по ней идутъ караваны изъ Багдада въ Басру; вблизи Ефрата страна дѣлается плодородной и хорошо орошенной; здѣсь теряется ея характеръ пустыни и оканчивается А.

Исторія. Древняя исторія А. неизвѣстна, вслѣдствіе рѣдкихъ соприкосновеній съ культурными странами тогдашняго міра; тѣмъ болѣе, что судныя свѣдѣнія о ней Ветхаго Заѣта, описанія классическихъ авторовъ и позднѣйшія арабскія преданія мало согласуются между собою и еще менѣе со вновь открытыми надписями южной А. Одно достовѣрно извѣстно, что съ древнѣйшихъ временъ населеніе Ар. состояло изъ 2-хъ главныхъ племенъ; 1) живущихъ на сѣверѣ измаилитовъ и на югѣ іоктанидовъ (кахтаниды), считавшихъ своимъ предкомъ Сима. Сѣверо-западную часть страны, каменистую А. (по городу Пѣтра) — Arabia petraea населяли идумеи (едомиты), нагатеи, медианиты; Пустынную А. собственно измаилиты и кетури; въ южной А. существовали цар-

ства мицеєвъ и савсеєвъ съ блестящей столицей Маріабой. На южномъ берегу жили химьяриты и хатрамотиты съ городомъ Саботой, а на юго-востоку маки; на Персидскомъ заливѣ герреи. Въ южныхъ частяхъ Сиріи, Месопотаміи и Вавилоніи уже съ древнѣйшихъ временъ мы встрѣчаемъ арабскія племена. Въ то время какъ арабы своими разбойничьими набѣгами беспокоили сосѣдей, побѣдоносныя нашествія владителей Вавилона, Ассиріи, Египта и Персіи проходили для нихъ едва замѣтными, касаясь только сѣверной А. Александръ Македонскій замышлялъ походъ противъ арабовъ, но преждевременная смерть помѣшала ему выполнить это предпріятіе; въ послѣднемъ столѣтіи до Р. Х. Наватейская Пѣтра на границѣ Синайскаго полуострова заняла видное мѣсто по караванной торговлѣ. При завоеваніи Палестины Помпеемъ, наватеи вмѣшались въ эту войну и, хотя походъ Помпея противъ нихъ въ 63 году до Р. Х. окончился безуспѣшно, они сочли за лучшее признать надъ собой верховную власть Рима. Какъ на сѣверѣ наватеи, такъ на югѣ савей господствовали надъ торговымъ путемъ, ведущимъ изъ Индіи черезъ южную А. къ сѣверо-западу. Походъ намѣстника Египта, Эліа-Галла по распоряженію имп. Августа въ 25 году до Р. Х. во внутренность южной А. окончился полнымъ фіаско. Царство наватеевъ завоевано было въ 105 году нашей эры императоромъ Траяномъ, но большая часть аравійскаго полуострова сохранила независимость. Съ этихъ поръ исчезла раззоренная Пѣтра и ея мѣсто заняла Бостра въ качествѣ главнаго торговаго пункта этой области. Между тѣмъ на границахъ Римской провинціи стычки продолжались безостановочно и римляне имѣли мало спокойствія. Только сѣверныя племена находились въ известной зависимости отъ римскихъ императоровъ и вожди арабовъ считались ихъ намѣстниками. Вскорѣ послѣ смерти Траяна римляне очистили А., сохраняя лишь номинальную верховную власть. Впослѣдствіи императоръ Авреліанъ имѣлъ частыя пограничныя столкновенія съ арабами. Между тѣмъ римлянамъ удалось направить торговлю Индіи моремъ мимо Аравійскаго полуострова, вслѣдствіе чего благосостояніе южной А. и вмѣстѣ съ тѣмъ гегемонія химьяритовъ были уничтожены. Страна обезлюдѣла и жители принуждены были выселиться на сѣверъ, гдѣ возвратились къ пастушеской жизни. Нашествія царей Аксума въ Эфіопіи, которые съ 4-го столѣтія нѣсколько разъ завоевывали арабскія земли, увеличили разореніе страны; къ этому присоединились внутреннія неурядицы, такъ какъ во многихъ мѣстностяхъ распространилось христіанство, встрѣтившее сильный отпоръ среди язычниковъ, находившихся подъ влияніемъ іудейства. Обѣ эти религіи въ особенности были рас-

пространены въ сѣв. А. на равнѣ съ фетишизмомъ и поклоненіемъ небеснымъ свѣтиламъ. Но арабскія племена оставались разьединенными и истощали свои силы въ междоусобицахъ, театромъ которыхъ преимущественно былъ Недждъ. Рыцарскія боища этой эпохи воспѣты арабскими поэтами въ прекрасныхъ стихахъ. Очень рѣдко значительныя племена соединялись въ союзы для особыхъ цѣлей, только г. Мекка съ древнимъ святилищемъ Каабы составляла религиозный и своего рода федеративный центръ захватившій въ свою власть торговлю Хеджаса.

Новая великая эра арабской исторіи начинается со временъ возникновенія и распространенія магометанскаго ученія. Магометъ (правильнѣе Мохаммедъ) основатель ислама собралъ разбѣянные арабскія племена подъ своимъ знаменемъ; по его почину арабы приняли на себя важную миссію въ исторіи человѣчества въ теченіе двухъ вѣковъ. Вырвавшись изъ тѣсныхъ рамокъ своихъ границъ, арабы въ побѣдоносномъ шествіи явились основателями новыхъ государствъ въ 3-хъ частяхъ свѣта (см. *Калифы*). Въ отдѣльныхъ мѣстностяхъ А. уже во времена халифовъ, утратившихъ фактическую власть надъ мало доступной страной, около 800 года возникаетъ цѣлый рядъ мелкихъ династій. По большей части это были шерифы, т. е. потомки Али (см.); къ нимъ относятся въ особенности правители Мекки хашимиты (съ 1063 по 1201 г.) и правящіе тутъ съ XIII Вѣка посейчасъ потомки Катады, сохранившіе известную долю самостоятельности подъ верховнымъ владѣтельствомъ Оттоманской Порты. Въ Іеменѣ съ 9-го столѣтія царствовали одна за другой династіи зіадитовъ, неджахитовъ и салихидовъ, вытѣсненныхъ въ 1173 году эюбидами; имъ паслѣдовали въ 1237 г. резулиды и тахириты, удержавшіеся до завоеванія страны турками. На сѣверѣ владѣнія турокъ все болѣе и болѣе расширялись, въ то время какъ на югѣ туземные владители сохранили свою самостоятельность. Полководецъ султана Селима Берзэбай, хотя и низвелъ съ престола династію тахиритовъ въ 1517 году, но мелкіе князья (имамы)—потомки Алиевы—успѣшно сопротивлялись туркамъ въ Іеменскихъ горахъ, собирая вокругъ себя элементы, недовольные владѣтельствомъ Порты. Послѣ безчисленныхъ мелкихъ мятежей въ 1567 г. произошло общее возстаніе; большая часть укрѣпленныхъ городовъ, за исключеніемъ Себиды, была покорена мятежниками, предводимыми Сеидъ-Мутахаромъ. Хотя въ 1570 году турецкія войска вскорѣ покорили Іеменъ, но со смертію султана Селима II въ 1574 г. власть турокъ въ Іеменѣ клонилась къ упадку и въ 1635 г. Порты предоставила Іеменъ владѣчеству мелкихъ князей изъ потомства Али. Въ 1740 г. внутри А. возникаетъ секта ваггабитовъ, основанная Магометомъ-Ибнъ-Абдъ-уль-

Вахабомъ, желавшимъ возвратитъ исламу его первоначальную чистоту. Движеніе это съ замѣчательной силой и быстротой распространилось по центральной А.; въ 1803 году вагабиты завоевали даже Мекку и ихъ вліяніе простиралось отъ Омана до границъ Багдадскаго нашалыка; они даже намѣревались напасть на Сирію. Тогда турецкій султанъ поручилъ Мехмету-Али, правителю Египта — наказаніе вагабитовъ. Въ 1819 году мятежники были оттиснуты во внутреннюю А. и Мехметъ-Али отъ имени султана сталъ управлять сѣверо-западной А., распространяя свою власть постепенно и въ Іеменѣ. Когда же его попытка сдѣлаться независимымъ отъ султана, окончившаяся завоеваніемъ имъ Сиріи, вызвала вмѣшательство великихъ державъ, онъ по договору 1841 года принужденъ былъ возвратитъ арабскія области — Турціи. Съ тѣхъ поръ турецкій генераль-губернаторъ живетъ вмѣстѣ съ великимъ шерифомъ въ Меккѣ, а съ 1882 года другой турецкій генераль-губернаторъ управляетъ изъ Санъ Іеменомъ. Въ центральной А. за вагабитскими султанами уцѣлѣла лишь часть древняго царства, въ то время какъ изъ развалинъ его возникли государства: Шамаръ, Берейда, Онейзе и т. д. Въ Оманѣ уже цѣлое столѣтіе правитъ династія іеменскаго выходца Ахмета-Ибнъ-Сауда. Хадрамаутъ дѣлится на множество маленькихъ владѣній: кромѣ отдѣльныхъ острововъ, англичанамъ принадлежитъ здѣсь еще городъ Аденъ.

Литература. Niebuhr, Beschreibung von A. (Копенг. 1773); его же Reisebeschreibung nach A. (Копенг. 1774—78, 2 т.). Ср. путешествія: Burckhardt (Лонд. 1829; нѣм. пер. Вейм. 1830); Tamisier (Пар. 1841, 2 т.); Burton (Лейпц. 1861); Palgrave (Лейпц. 1867—68); Sadlier (Бомбей 1866); Manzoni (Римъ 1885); Doughty (Кембриджъ 1888); Hull (Лонд. 1886). Ср. также Ritter, Erdkunde (т. 12 и 13, Берлинъ 1846—47). Исторія А. до Магомета обработана по арабскимъ источникамъ Reiske (Гёттингенъ 1847), Caussin de Perceval (Пар. 1847—49). Обзоръ сказаній объ А. древнихъ классич. писателей у Seemann (Берл. 1835). См. также: Forster, Historical Geogr. of A. (Лонд. 1844.); Sprenger, Das Leben und die Lehre des Mohammed (Берлинъ 1861—65), его же Alte Geogr. Arabiens (Берлинъ 1875); Glaser, Skizze der Geschichte und Geogr. Arabiens, (Берлинъ 1892, неокончено); Sédillot, Histoire générale des Arabes (Пар 1876, 2 т.).

Арагва (Арагосъ у древнихъ), лѣвый притокъ р. Куры, до 100 в. длиной, образуется изъ двухъ рѣкъ, Мтиулетской или Бѣлой А. и Гудомакарской или Черной А., сливающихся у ст. Пасанауръ; вытекаетъ недалеко отъ истоковъ р. Терека между горами Зильгохъ и Барбало, имѣетъ лѣвый притокъ Пшавскую А. (съ прит. Хевсурская А.). Вдоль А. идетъ Военно-Грузинская дорога отъ Млета до Мцхета

(80 верстъ). Вдоль Мтиулетской А. Крестовый переваль черезъ Гудъ-гору (2334 м-выс.), вдоль Гудомакарской А. — переваль Буслачирскій (2361 м.); нынѣ пользуются первымъ.

Арагвайя (Rio Grande), рѣка въ Бразиліи, беретъ начало подъ 18° 30' ю. ш., течетъ на сѣв. между штатами Маго Гроссо и Гойасъ и впадаетъ подъ 6° 5' ю. ш. послѣ 2200 км. теченія въ менѣе водоносный Токантисъ (см.), гдѣ достигаетъ ширины 1750 м. Подъ 13° ю. ш. А. раздѣляется на два рукава, образуя необитаемый, плоскій о—въ Вананаль или С-та Анна. Отъ мѣст. С-та Леопольдина, подъ 15° ю. ш., до С-та Марія, ниже кот. пороги дѣлаютъ рѣку на большое разстояніе несудоходной, А. уже съ 1869 г. им. пароходное движеніе.

Араго, 1) (Arago), Домин. Франсуа, астрономъ и физикъ, род. 26 февр. 1786 въ Эстагелѣ близъ Перпиньяна, ум. 2 окт. 1853 г. въ Парижѣ; въ 1804 г. поступилъ въ политехническую школу; въ 1805 г. назначенный секретаремъ Bureau des longitudes, принималъ дѣятельное участіе въ изв. француско-испанскомъ градусномъ измѣреніи, начатомъ Дюнкирхеномъ и Мешеномъ между Дюнкирхеномъ и Барселоней. Когда Испанія возстала противъ Наполеона, А. былъ схваченъ и заключенъ въ Бельверскую крѣпость, близъ Пальмы; отсюда онъ попалъ въ руки алжирскихъ корсаровъ и только въ 1809 г. былъ освобожденъ. Былъ затѣмъ проф. въ парижской политехнической школѣ, а съ 1830 г. — директоромъ парижск. астрономич. обсерваторіи. Онъ особ. плодотворно работалъ въ области теоріи свѣта, его поляризаціи, гальванизма и магнетизма. Результаты своихъ первыхъ оптическихъ изслѣдованій онъ издалъ вмѣстѣ съ Біо, съ которымъ вообще, до 1816 г. сообщая работалъ въ области естествознанія. Вмѣстѣ съ Гей-Люссакомъ А. съ 1879 г. редактировалъ: „Annales de physique et de chimie“ и въ качествѣ члена Бюро долготъ принималъ участіе въ редактированіи „Annuaire“ и „Connaissance de temps“. Извѣстно его сочиненіе: „Astronomie populaire“ (русск. пер. Хотинскаго). Въ 1831 г. А. членъ палаты депутатовъ и здѣсь отличается, какъ выдающийся ораторъ и опасный противникъ. Во время февральской революціи 1848 былъ членомъ временнаго правительства, въ которомъ занималъ постъ министра внутр. дѣлъ и затѣмъ — военнаго. Послѣ государственнаго переворота 2 дек. 1851 г. онъ остался директоромъ обсерваторіи, потому что новое правительство освободило его отъ присяги. Полное собраніе его соч. вышло подъ руководствомъ Barraгъ въ 17 т. (въ 1854—65 гг.).

2) Жакъ (р. 1790, ум. 1855), франц. писатель, участвовалъ, въ качествѣ рисовальщика, въ кругосвѣтной экспедиціи 1817—1820, занимался издательствомъ беллетристическихъ журналовъ сперва въ Бордо, затѣмъ въ Тулузѣ, писалъ водевилы, сти-

хотворения, романы. Съ 1835 состоялъ директоромъ Руанскаго театра, но 1837 вслѣдствіе слѣбноты долженъ былъ оставить это занятіе. Изъ его сочиненій наиболѣе интересны *Promenade autour du monde* (1822, Пар. 2 тома, съ атласомъ), и *Souvenir d'un aveugle, Voyage autour du monde* (1838, 2 тома съ иллюстр.; нов. изд. 1884 г.). Предпринявъ въ 1849 новое кругосвѣтное путешествіе, во главѣ компаніи спекулянтовъ, отправившихся въ Калифорнію, на поиски за золотомъ, опъ былъ покинутъ своими спутниками въ Вальпараисо, послѣ чего, вернувшись во Францію, описалъ свои приключенія въ произведеніи *Une vie agitée* (1853, 3 тома). Умеръ А. во время новаго путешествія въ Бразилію.

3) Этьеннъ, франц. писатель (1802—1892), специалистъ по химіи. Вскорѣ, однако, онъ бросилъ свою профессію и, обратившись къ литературѣ, сталъ сочинять, преимущественно сообщая съ другими (напр. съ Бальзакомъ)—комедіи, водевили, занимался издательствомъ небольшихъ беллетристич. журналовъ, писалъ фелетоны для *Siècle* подъ псевдонимомъ Jules Ferney. Въ июльской революціи принималъ горячее участіе. Какъ директоръ театра du Vaudeville въ Парижѣ, онъ былъ объявленъ должникомъ (въ 1840 г.) на $\frac{1}{4}$ милл. франк., которые выплачивалъ до 1872 г. Во время февр. революціи 1848 получилъ должность почтдиректора; во время іюньскаго мятежа долженъ былъ бѣжать въ Бельгію, гдѣ описалъ въ стихотвореніи, состоящемъ изъ 7 пѣсенъ *Spa, son origine, son histoire, ses eaux, ses environs et ses jeux* (Брюсс. 1851).

Въ 1851 г., по требованію франц. правительства А. долженъ былъ выѣхать изъ Бельгіи, и переселился въ Туринъ; въ 1859 онъ получилъ помилованіе. Къ этому времени относится *Une voix de l'exil*—стихотвореніе (Женева 1860) и *Les Bleus et les Blancs* (Пар. 1862)—истор. романъ изъ временъ Валдейской войны. Послѣ революціи 5 сент. 1870 г. временное правительство назначило его мэромъ г. Парижа, но въ окт. того же года онъ былъ смѣщенъ съ этой должности (см. его сочин. *L'Hôtel de ville de Paris au 4 Septembre et pendant le siège*. Пар. 1874). Также кратковременна была его дѣятельность въ Национальномъ Собраніи, какъ депутата отъ Департамента Восточныхъ Пиренеевъ. Съ 1878 г. онъ состоялъ архивариусомъ въ *Ecole des beaux-arts*.

4) Эммануилъ, сынъ Доминика Франсуа, род. 1812 въ Парижѣ, былъ адвокатомъ въ кассад. судѣ. Какъ республиканецъ, принималъ ревностное участіе въ февральской революціи 1848 г., 27 февр. былъ посланъ временнымъ правительствомъ, какъ главный комиссаръ, въ Лионъ. Озлобилъ буржуазію объявленіемъ налога для поддержки такъ наз. національныхъ мастерскихъ. Въ 1848—49 былъ посланникомъ въ Берлинъ, затѣмъ снова вступилъ въ Национальное Собраніе и былъ противъ

президента Людовика Наполеона. Послѣ государственнаго переворота пріобрѣлъ имя, какъ защитникъ политическихъ процессовъ. Въ 1867 г. на судѣ защищалъ поляка Березовскаго. А. выдвинулся, какъ членъ законодательнаго корпуса, въ 1869 г. своимъ направленіемъ враждебнымъ имперіи, въ засѣданіи 15 іюня 1870 г. своими рѣчами противъ объявленія войны; послѣ катастрофы 4 сент. 1870 г., былъ временнымъ министромъ юстиціи и членомъ правительство национальной обороны. Какъ членъ національнаго собранія, а съ 1876 г. сената, А. присоединился къ партіи умѣренныхъ республиканцевъ и 1880 г. былъ назначенъ французскимъ посломъ въ Берлнъ. Его младшій братъ, Альфредъ, род. 1816, ум. 1892, усовершенствовался у Делароша, какъ художникъ и сталъ извѣстенъ, главнымъ образомъ, своей картиной „Карлъ V въ монастырѣ св. Юста“.

Арагона, городъ въ итальянск. провинціи Джирдженти (Сицилія), ст. ж. д., старинный замокъ, разведеніе миндаля, им. (1881) 9571 жит. Въ окрестностяхъ А. значительныя сѣрныя копи и грязевые вулканы Макалуббѣ.

Арагонитъ, минералъ, назв. по мѣстонахожденію въ Арагоніи, принадлежитъ къ карбонатамъ, ромбич. системы, кристаллы столбчатые, часто двойники въ видѣ гексагональныхъ столбовъ, а также шестоватые и жилковатые агрегаты, послѣдніе частью радіально-волокнистые въ ядрахъ (гороховый камень), корки, сталактиты (ключевой камень, шпруделъ). А. безцвѣтенъ или желтоватаго, красноватаго, зеленого, голубого, сѣраго цвѣта, со стекляннмъ блескомъ, прозрачный или просвѣчивающій, тверд. 3,5—4, уд. в. 2,9—3, состоитъ изъ углекислой извести (Ca CO_3), иногда съ 0,5—4% углекислаго стронція и магнія и фтористаго кальція. А. и известковый шпатъ (см.) представляютъ замѣчательный примѣръ диморфизма, при которомъ одно и то же вещество является въ двухъ различныхъ кристаллическихъ формахъ различнаго кристаллическаго строенія. Нерѣдко кристаллы А. перекристаллизовываются, обращаясь въ агрегаты известковаго шпата, причемъ получаютъ внутреннюю структуру этого послѣдняго минерала, сохраняя внѣшній видъ кристалловъ А. (псевдоморфозы (см.) известковаго шпата по А.). При нагреваніи кристаллы А. распадаются въ мелкій порошокъ, который подъ микроскопомъ также оказывается перекристаллизованнымъ въ ромбоэдрическіе крист. известковаго шпата. А. встрѣчается въ природѣ гораздо рѣже известков. шпата. Хорошіе крист. въ Пиренеяхъ какъ съ франц., такъ и съ испанск. стороны (Молино и др. мѣста Арагоніи). Вилитъ въ Богеміи, Леогангъ въ Зальцбургѣ, Герренгрундъ въ Венгріи. Въ этихъ мѣстностяхъ среди глинъ и гипсовъ, а также въ рудныхъ жилахъ Гарца, Каринтіи, Богеміи, въ пустотахъ базаль-

тических и др. вулканических породъ (въ сѣрныхъ коняхъ Сициліи). Сталактитовыя и гороховидныя выдѣленія многихъ горячихъ источниковъ состоятъ изъ А. (Карлсбадъ). Въ Россіи А. не рѣдко въ рудныхъ жилахъ Урала и Нерчинскаго округа.

Арагонія (Aragon), нѣкогда самостоятельное испанское королевство, занимавшее всю сѣв.-вост. часть полуострова, провинціи: Арагонъ, Каталонію, Валенсію, Балеар. о-ва; теперь — испанск. провинція съ титуломъ королевства, 47,391 кв. км. съ (1887) 883,830 жит., граничитъ на с. Франціей, на з. Наваррой, Стар. и Нов. Кастилей, на ю. и в. Валенсіей и Каталоніей. Арагонецъ ненавидитъ все чужеземное, отличается мрачнымъ, мстительнымъ, лицемѣрнымъ характеромъ, но также и патриотизмомъ, свободолюбіемъ, отвагою, энергіей и умѣренностью Мужчины, большею частью, рослы, худощавы, очень смуглы, хороши солдатами и охотниками; женщины красивы, съ черными глазами и густыми, вьющимися волосами. Первонач. грубый диалектъ арагонцевъ постепенно смѣшался съ кастильскимъ. А. раздѣляется на округи: Сарагосу, Уэску и Теруэль (см.), гл. гор. Сарагосса.

Исторія. Послѣ римск. владычества А. подпала во власть вестготовъ, съ VIII в. — арабовъ, въ нач. IX в., вмѣстѣ съ Каталоніей (отчасти) — франковъ. Графство А., первымъ графомъ кот. былъ Азенаръ, сынъ аквитанскаго герцога Эйдо, перешло, послѣ прекращенія графскаго рода, по наслѣдству къ королю Санчо Наваррскому (970—1035), который, умирая, передалъ А. своему родному сыну Рамиро I. Этотъ расширилъ область войнами противъ мавровъ и принялъ королевскій титулъ. Его преемники съ успѣхомъ продолжали войну съ маврами; наконецъ, Альфонсъ I завоевалъ Сарагосу и сдѣлалъ ее главн. городомъ А. Его братъ обручилъ свою дочь съ графомъ Барселонскимъ, который при Альфонсѣ II положилъ начало соединенію Каталоніи и А. (1163). Подъ управл. его и его преемниковъ, А. сдѣлалась вторымъ послѣ Кастиліи государствомъ Испаніи по присоединеніи Руссильона, Монпелье, пиренейскихъ областей, Валенсіи и Балеарскихъ о-въ. Петръ III присоединилъ Сицилію (1282), но втянулся черезъ то въ войну съ Франціей. Когда нужда въ деньгахъ для веденія войны заставила его прибѣгнуть къ обременительнымъ налогамъ, представители сословій А. (кортесы) впервые (1283) образовали союзъ для охраны своихъ привилегій. Они заставили короля подписать Сарагосское соглашеніе, ограничившее королевскую власть. Петру III наслѣдовалъ его старшій сынъ, Альфонсъ III (1285—91). Онъ велъ продолжительныя войны съ Кастиліей и Франціей, во время которыхъ кортесы расширили свою власть. Братъ его, Іаковъ II (1291—1327), присоед. Сардинію. Его преемникъ, сынъ Альфонсъ IV (1327—36) вое-

валъ съ генуэзцами и, въ союзѣ со своимъ тестемъ Альфонсомъ XI Кастильскимъ, велъ счастливую войну съ маврами. Въ 1412 г. А. досталась Фердинанду I Кастильскому (1412—16), который усердно хлопоталъ объ устраненіи церковнаго раскола. Фердинандъ II женился на Изабеллѣ, наслѣдницѣ кастильскаго престола, причемъ А. соединилась съ Кастиліей въ одно государство (см. *Испанія*, исторія).

Особеннаго интереса заслуживаетъ исторія конституціи А. Арагонскіе кортесы состояли совместно изъ представителей высш. и низш. класса дворянства, прелатовъ и горожанъ. Имъ принадлежало право рѣшенія вопросовъ о войнѣ и мирѣ, о налогахъ и чеканкѣ монетъ, о союзахъ и международныхъ сношеніяхъ, о законахъ. Они рѣшали дѣла въ судѣ, назначали совѣтниковъ короля; члены кортесовъ пользовались личною неприкосновенностью. Король Альфонсъ III долженъ былъ призвать ежегодно созваніе кортесовъ въ Сарагоссѣ и ихъ неприкосновенность основнымъ закономъ государства (1287), даже узаконилъ вооруженное сопротивленіе жителей страны королю, въ случаѣ злоупотребленія имъ властью. Петръ IV добился уничтоженія этихъ узаконеній (1348), но установилъ учрежденіе, которое бы стояло между правительствомъ и народомъ, отстаивало права послѣдняго и разрѣшало бы споры между правительствомъ и кортесами. Во главѣ этого учрежденія стоялъ верховный судья (Justitia), который пожизненно избирался королемъ изъ представителей высшаго дворянства, но зависѣлъ только отъ кортесовъ. Для дѣйствительности рѣшеній кортесовъ было не обходимо единогласіе правительства и всѣхъ членовъ. Постоянная коммиссія кортесовъ изъ 8 членовъ была на стражѣ народныхъ правъ. Послѣ соединенія съ Кастиліей, А. сохранила свои прежнія привилегіи, но когда арагонцы при Филиппѣ II взяли своего соотечественника, Антонио Переса (см.), своевольно подл. защиту отъ инквизиціи, король воспользовался этимъ случаемъ, чтобы сломить могущество верховнаго судьи, казнивъ тогдашняго представителя этого сана, съ тѣхъ поръ не только назначаемаго, но и смѣняемаго правительствомъ. Кромѣ того, личное присутствіе короля на засѣданіяхъ кортесовъ и единогласіе ихъ постановленій были отмѣнены (1591). Остальныя привилегіи А. уничтожилъ Филиппъ V (1714) въ наказаніе за приверженность провинціи къ австрійскому господству. Въ 1808—9 г. арагонцы выказали свою храбрость при упорной защитѣ Сарагоссы отъ французовъ. А. была главн. мѣстомъ карлистскихъ войнъ. См. E. A. Schmidt, *Geschichte A. im Mittelalter* (Лейпц. 1828).

Арагонъ, лѣв. притокъ Эбро въ Испаніи, вытекаетъ изъ Коль-де-Сомпортъ, впад. ниже Милагро, длина 192 км. Отъ А. Арагонія получила свое названіе.

Арадъ, финикійскій городъ. см. *Амрита*.

Арадъ, 1) венгерскій комитатъ по теч. р. Мароса, Бълаго и Чернаго Кёрёса; 6443 кв. км. Восточная его часть гориста, зап. представляетъ лишенную лѣса равнину, болотистую по направлению къ Тиссѣ. Съ последней соединяется здѣсь Палатинскій каналъ (см.). Въ А. (1890) 343,868 жит. (румыны, венгры, нѣмцы, славяне). Продукты страны: хлѣбныя растенія, табакъ (въ 40 селеніяхъ), лѣсъ, ленъ, плоды и отличное вино. Значительное скотоводство и пчеловодство. А. доставляетъ также превосходное желѣзо.

2) А., королевскій вольный городъ, гл. гор. венгерск. комитата того же имени (см. выше), на прав. берегу Мароса, 116 м. надъ уровн. м., узловая ст. жел. дорогъ, одинъ изъ главнѣйшихъ торговыхъ и промышленн. городовъ Венгріи. Въ центрѣ гор. (старый А.) рядъ широкихъ, великолѣпныхъ улицъ съ роскошными новыми постройками. А. им. (1890) 43,682 жит. Самые большіе спиртные заводы страны, паровыя мельницы, крахмальные, кожевенные, машиностроительные заводы, деревянные издѣлія и пр. Мѣстопробываніе православнаго епископа, многочисл. правительственныя учрежденія, три историческихкія памятника: статуя свободы, памятн. Гонведамъ, павшимъ въ 1849 г., и гранитный обелискъ въ честь венгерскихъ генераловъ, казненныхъ тогда же. На лѣв. берегу Мароса (въ комитатѣ Темешъ) крѣпость А., соед. съ гор. А. длиннымъ дерев. мостомъ, неподалеку ярмарочной части города (новый А.). Крѣп. им. (1890) 5555 жит., была въ войнахъ XVII в. нѣсколько разъ завоевана турками и, наконецъ, разорена, но съ 1763 г. восстановлена и играла въ 1849 г. важную роль; австрійскій генералъ Бергеръ долго защищалъ ее отъ венгровъ. Тотчасъ послѣ пораженія при Виллагошѣ (17 авг.), А. сдалась русскимъ войскамъ, осаждавшимъ городъ. По повелѣнію Гайнау здѣсь были казнены 13 венгерскихъ генераловъ (6 окт. 1849 г.).

Араишъ (Эль-А., т. е. „виноградникъ“, у европейцевъ Ларашъ), городъ въ Марокко, въ 70 км. къ югу отъ Танжера, при устьи Уздь-эль-Хуса, съ разваливш. стѣнами, находящимся въ упадкѣ губернаторскимъ дворцомъ, хлѣбной биржей изъ временъ португальскаго владычества и прекрасной мечетью, превращенной изъ іезуитской перкви, съ 10 тыс. жит., въ томъ числѣ 800 евреевъ и 200 европейцевъ. Ввозъ (преимущественно сахара) достигаетъ (1890) до 3, а вывозъ (бобы и шерсть) 2,7 миліоновъ франковъ: въ гавань вошло 346 пароходовъ въ 56,869 тоннъ. А. находится на мѣстѣ ливійскаго Ликса, противъ котораго на правомъ берегу находился пуническій Ликсъ (теперь развалины Чеменса или, по арабски Тешмеса). Окрестности его славились нѣкогда своими виноградниками. Въ XVII ст. А. принадлежалъ

португальцамъ, уступившимъ его въ 1711 г. мароккскому султану.

Араія, Франческо, оперный композиторъ, придворный капельмейстеръ опернаго театра въ Петербургѣ, главный и вліятельнѣйшій музыкальный дѣятель въ эпоху царствованія Анны Іоанновны, правленія Анны Леопольдовны и царствовація Елисаветы Петровны, ученикъ Дуранте и Лео, род. въ Неаполь, въ 1700 году. Первая поставленная имъ на сцену опера была „Berenice“ (1730, Флоренція), за ней слѣдовала „L'Amore regnante“ (1731, Римъ) и далѣе „Lucio Vero“ (1735, Венеція), имѣвшія большой успѣхъ и составившія ему громкое имя талантливаго опернаго композитора. Въ 1735 г. А. былъ приглашенъ на службу императрицы Анны Іоанновны, пожелавшей имѣть у себя итальянскую оперу, по примѣру прочихъ европейскихъ дворовъ. Въ мѣстѣ съ А. были приглашены и прибыли въ Петербургъ извѣстные пѣвцы и пѣвицы. Въ 1740 г., въ правленіе Анны Леопольдовны А. былъ посланъ за границу для приглашенія новыхъ артистовъ и пѣвцовъ, когда же онъ вернулся, то на престолѣ уже была Елисавета Петровна. Въ ея царствованіе А. довелъ оркестръ до 80 человекъ, а исполненіе итальянской оперы достигло высокой степени совершенства. Въ 1755 году была исполнена въ придворномъ театрѣ на Царицыномъ Лугу русскими артистами по русски первая опера на самостоятельный русскій текстъ сочиненія А. П. Сумарокова съ музыкой А. „Цефалъ и Прокрисъ“ (27 февраля, по другимъ источникамъ, 2 мая). Но въ оперѣ этой, напечатанной въ 1764 г., кромѣ русскаго языка никакихъ національныхъ элементовъ не было. Значеніе музыки оперы А. не велико ни по своему музыкальному содержанію, ни по обработкѣ, ни по формамъ, несмотря на принадлежность автора къ знаменитой неаполитанской школѣ. Проживъ около 25 лѣтъ въ Петербургѣ, А. вернулся въ 1759 г. на родину, пріобрѣвъ себѣ громкое имя и скопивъ большія средства. Въ 1761 г. А. снова собрался въ Россію, но смерть Петра III удержала его отъ этого намѣренія. А. умеръ въ Волоны въ 1767 г. (по другимъ даннымъ, въ 1770 г.).

Араказъ, армянск. названіе горы Алагезъ (см.).

Аракамечень, о-въ у зап. берега Берингова пролива, длиною 30, шир. 15 км.; на южн. берегу его чукоское селеніе.

Араканъ, 1) небольшой лѣвый притокъ Аргуни въ предѣлахъ Манджурии: здѣсь русскими открыты были въ 1885 г. богатые золотыя россыпи и образовалось селеніе съ 800 душъ населенія. Поселеніе было сожжено и уничтожено китайскими войсками.

2) А. (Ракхайнгъ), самый сѣверный округъ брит.-инд. пров. Нижней-Бирмы, на вост. бер. Бенгальскаго зал., между 18°—21° 33' с. ш. и 92° 10'—94° 50' в. д.; 47,981 кв. км.; жит. (1881) 597,518 душъ, изъ нихъ

422,396 буд., 106,308 магом., 9393 инд., 1214 христ. и 48,207 язычн. Вост. часть гористая; возвышен. густо покрыты лѣсомъ, достигаютъ 2490 м. Долины и морск. берегъ покрыты роскошн. растит., но воздухъ полонъ лихорадочн. миазмовъ; заселена только небольшая часть страны. Главные предметы производства: ристъ, индиго (растетъ и дико), перецъ, сахарн. тростникъ, плоды, тиковое дерево. Коренные жит. — райкханги или муги; по языку, происхожденію и паружности родственники бирманцевъ. Широкое лицо, маленькій ростъ, сильное сложеніе, плоскій носъ, глаза наискось. Гостепримны, добродушны, но неряшливы. Азбука односложныхъ словъ ихъ языка состоитъ по Деванагари изъ 36 буквъ. Имѣютъ собственную литературу, примѣромъ которой служить книга „Радзавенгъ“, содержащая исторію страны. Читаютъ почти всѣ; учатся въ монастыряхъ. Древняя исторія баснословна. Въ полов. VII ст. по Р. Хр. перенесенъ съ Цейлона буддизмъ. Съ этого важнаго событія начинается лѣтосчисленіе; госуд. А. процвѣтало между 900—1000 г.; зап. бирманское государ. подчинялось ему. Въ 1679 г. Великій Моголь Дели покорилъ его сѣверн. провинціи; въ 1783 г. А. перешелъ къ Бирмѣ, въ 1826 г. къ Англіи. Гл. гор. Акіабъ; прежняя столица Араканъ или Мробаунгъ (Триглифонъ у Птолемея) имѣлъ 100,000 жит., теперь 3065. См. Phayge, History of Burma, including A., etc.

Араканъ-Джома (Араканъ-Рома), мерид. хребетъ, пограничн. брит.-инд. провинціи Бенгалии и округа Араканъ. Начин. отъ горнаго хребта въ странѣ Нага и Манипуръ; идетъ параллельными, покрытыми лѣсомъ, неизслѣдованными горн. хребт. черезъ Типперахъ и Сѣв. Араканъ. Къ ю. продол. въ отдѣльный горн. хребетъ Араканъ-Джомадаунгъ; у мыса Неграйстъ спускается въ море. Самая большія возвышенности на границѣ Манипура, далѣе горн. хреб. понижается, но въ сѣв. части А. въ Блю-Моунтевъ поднимается до 2164 м. Здѣсь отъ него по всѣмъ направленіямъ расходятся и перекрещиваются горн. цѣпи, покрытыя лѣсомъ. Этотъ горн. хреб. проходимъ въ нѣсколькихъ мѣстахъ. Самый сѣв. проходъ Далетъ, но имъ рѣдко пользуются; болѣе употреб. переваль въ 1420 м. выс. изъ села Ангъ въ Мипбунъ и Зинбиюнгъ на Иравади.

Араки, городъ въ бразильскомъ штатѣ Сеарѣ, на р. Ягуарибѣ, 16 км. отъ устья, около 10,000 жит., основанъ 1723 г., им. гавань, которая, глубиной 4 м., во время прилива доступна для пароходовъ, совершающихъ тутъ правильные рейсы; складочное мѣсто для всей области р. Ягуарибѣ и главное мѣсто вывоза хлопка, рогатаго скота, кофе, растительнаго воска и пр.

Аракаха (*Agacacha Bankr.*), родъ раст. изъ сем. зонтичныхъ; одинъ видъ растетъ въ южп. Амер. (*A. esculenta Dec.*) и даетъ съѣдобные корни. Этимъ же именемъ па-

зываютъ и другія южно-америк. растенія (изъ сем. кисличныхъ), корни которыхъ употребляются въ пищу.

Араксъ, арм. Ерашъ (около 900 в. дл.), беретъ начало въ самой возвышенной части армянскаго плоскогорья, недалеко отъ истоковъ зап. Ефрата въ Эрзерумскомъ округѣ. Начинаясь двумя рѣчками, Биггѣль-су и Кале-су, онъ сначала течетъ подъ именемъ Пазинъ-су. Въ русскіе предѣлы А. входитъ около м. Меджингерта, течетъ близъ Кагызмана, Амарата (нынѣ Михайловское), Эривани и впадаетъ въ р. Куру у селенія Джавата, дѣлая болѣе или менѣе значительные изгибы. Отъ устья Буrolанскаго Карасу до поста Карадонискаго (Шушинскій уѣздъ) составляетъ государственную границу Россіи съ Персіей (362 в.). А. имѣетъ много пороговъ, бродовъ; мостовъ мало; изъ древнихъ сохранился Худоферинскій, остальные разрушены персидскими властителями во изобѣжаніе набѣговъ турокъ. А. очень капризенъ, что затрудняетъ устройство и ремонтъ оросительныхъ каналовъ. При таяніи горныхъ снѣговъ рѣка иногда сильно повышается въ уровнѣ и угрожаетъ берегамъ. Въ окрестностяхъ слѣды прежняго русла (напр., Куру-Аразъ или „Сухой Араксъ“) и остатки капитальныхъ древнихъ гидротехническихъ сооружений. Многія мѣстности, нѣкогда орошаемыя, нынѣ, съ перемѣной русла, превратились въ сухія, неплодныя степи (напр., Сардаръ-Абодская степь въ Эриванской губ.). По изслѣдованіямъ академика Бѣра, А. въ нижней части своего теченія въ прежнія времена протекалъ по нынѣ неплодн. Муганской степи и впадаетъ независимо отъ р. Куры въ Кизиль-Агачскій заливъ Каспійскаго моря. Въ Муганской степи нынѣ предприняты обширныя оросительныя работы. Среднее паденіе А. на одну версту не менѣе 5,24 ф., но оно очень разнообразно. Притоки А. въ русскіхъ предѣлахъ: правые — Кагызманъ-дара-су, Аджи-чай, Кара-су, лѣвые — зап. Арпачай (съ прит. Карсъ-чай), Запча (выт. изъ оз. Гокчи), вост. Арпачай, Бергушетъ, Кондоланъ. Долина А. была всегда одной изъ лучшихъ странъ Арменіи и нѣкогда здѣсь находились ея столица и лучшіе города.

Аракчевъ, Алексѣй Андреевичъ, графъ, род. 23 сент. 1769 г., сынъ небогатаго помѣщика Бѣжецкаго уѣзда, Тверской губ., учился сначала дома у приходскаго дьячка, а въ 1783 г. былъ отведенъ въ Петербургъ въ артиллерійскій и инженерный кадетскій корпусъ. Уже въ корпусѣ онъ обратилъ на себя вниманіе начальства своею исполнителностью и аккуратностью и окончилъ курсъ съ отличіемъ; съ особеннымъ усердіемъ онъ занимался математикою, артиллеріею, фортификаціей и фронтальнымъ ученіемъ, а словесныхъ наукъ не любилъ и даже не научился грамотно писать. Въ 1787 г. А. былъ произведенъ въ подпоручики арміи, и скоро пошалъ въ адъютанты

къ ген. Мелиссино. И на службѣ А. приобрѣлъ репутацію образцоваго службиста и потому, когда вел. князю Павлу Петровичу понадобился хорошій артиллерійскій офицеръ для гатчинскихъ войскъ, то Мелиссино и кн. Салтыковъ рекомендовали ему А—ва. Это и послужило началомъ блестящей служебной карьеры. Знатокъ фронта, неразсуждающій и точный исполнитель данныхъ ему приказаній, А. приобрѣлъ довѣріе и расположеніе вел. князя. Вступленіе Павла Петровича на престолъ сразу же отразилось на гвардіи. Начались постоянныя ученія и парады, отъ которыхъ отъкаки гвардейцы въ послѣдніе годы Екатерининскаго царствованія. Фронтвики выдвинулись впередъ. Особенно быстро сталъ подвигаться А.: 7 ноября 1796 г. онъ былъ назначенъ петербургскимъ комендантомъ и командиромъ своднаго батальона Преображенскаго полка, 8 произведенъ въ генераль-майоры, 13 получилъ аннинскую ленту, а 12 декабря с. Грузино (Новгород. губ.) съ 2000 душъ крестьянъ. Въ слѣдующемъ году А., сохранивъ все прежнія должности, былъ назначенъ генераль-квартирмейстеромъ, получилъ орденъ св. Александра Невскаго и баронское достоинство. А—въ ревностно принялся за муштровку вѣрнѣннхъ ему войскъ, осылая офицеровъ площадной бранью, а солдатъ палочными ударами; начался ропотъ; слухи о жестокостяхъ А—ва дошли до государя и скорый на гнѣвъ, какъ и на милость, императоръ уволилъ, зашедшаго далеко въ своемъ усердіи А—ва въ отставку. Впрочемъ опала скоро была снята и въ томъ же 1798 г. снова былъ принятъ на службу, назначенъ инспекторомъ всей артиллеріи и возведенъ въ графское достоинство. Въ слѣдующемъ 1799 г. А. снова былъ отставленъ отъ службы съ воспрещеніемъ вѣзда въ столицу и даже обвинялся въ растратѣ казенныхъ суммъ, въ чемъ ему удалось оправдаться; но всетаки до смерти Павла I онъ оставался въ немилости. Послѣ воцаренія Александра I А. вернулся на службу, хотя не сразу. Еще въ бытность государя наследникомъ А. успѣлъ приобрѣсти его расположеніе, которое съ теченіемъ времени только увеличивалось. Александръ I возвратилъ А—ву его прежнюю должность инспектора артиллеріи и А. произвелъ важныя реформы въ артиллеріи, какъ въ административномъ, такъ и въ техническомъ отношеніи. Въ 1808 г. А. занялъ постъ военнаго министра и въ 1809 г. руководилъ военными дѣйствіями противъ шведовъ, по его настоянію совершенно былъ переходъ русскихъ войскъ по льду черезъ Ботнической заливъ. Въ 1810 г. А. былъ назначенъ предсѣдателемъ департамента военныхъ дѣлъ государственнаго совѣта, сенаторомъ и членомъ комитета министровъ. Въ 1812—14 г.г. А. находился въ свитѣ государя при арміи, но участія въ сраженіяхъ никогда не принималъ, ссылаясь на слабость нервовъ. Въ это время

особенно возросло его вліяніе на императора, который называлъ его своимъ другомъ. Съ 1817 г. на А. возложено было устройство и управленіе военными поселеніями съ званіемъ ихъ главнаго начальника. Хотя А. въ началѣ былъ противъ учрежденія этихъ поселеній, но, ставъ во главѣ управленія ими, онъ принялся заводить здѣсь свои порядки съ необыкновенной настойчивостью, не останавливаясь ни передъ какими препятствіями и ни передъ какими жестокостями. Строевыя занятія, хозяйство, даже домашняя жизнь и семейныя отношенія военныхъ поселенъ были регламентированы съ удивительной точностью. Внѣшній порядокъ царилъ образцовый. Такой же порядокъ ввелъ А. и среди своихъ крестьянъ и малѣйшее отступленіе отъ него сурово наказывалось. Положеніе крестьянъ еще ухудшилось послѣ смерти фаворитки А—ва Настасьи Минкиной, отличавшейся своей жестокостью и убитой выведенными изъ терпѣнія дворовыми. А. свирѣпо расправился со всѣми прикосновенными къ убійству. По смерти Александра I А. потерялъ всякое значеніе. До 1832 г. онъ еще числился начальникомъ военныхъ поселеній, но въ этомъ году уѣхалъ для лѣченія за границу и по возвращеніи жилъ въ отставкѣ въ Грузіи. Умеръ 21 апр. 1834 г. А. былъ женатъ на фрейлинѣ Н. Ф. Хомутовой, но скоро разошелся съ нею и дѣтей не имѣлъ. (Мнѣній сынъ А—ва отъ Наст Минкиной Мих. Шумскій приобрѣлъ въ свое время большую извѣстность своими скандалами и кончилъ жизнь въ монастырѣ). Ни по образованію, ни по природнымъ дарованіямъ А. не могъ быть государственнымъ дѣятелемъ въ настоящемъ смыслѣ этого слова, все его значеніе было основано на служебной исполнительности и личной преданности государямъ Павлу I и Александру I, которую онъ съ большою настойчивостью выставлялъ на показъ. Имѣніе А—ва было передано съ его именемъ, гербомъ и девизомъ „безъ леги преданъ“ Новгородскому (нынѣ Нижегородскому) кадетскому корпусу, основанному по его мысли и на его пожертвованіе (300 т. р. ас.). Сверхъ того А. незадолго до смерти внесъ, по совѣту сенатора Малиновскаго, въ банкъ, 50.000 руб. ас. съ тѣмъ, чтобы эти деньги съ нарощеными на нихъ процентами были употреблены въ 1925 г. на выдачу преміи тому, кто напишетъ къ этому времени лучшую исторію царствованія Александра I, и на изданіе этого сочиненія. Историческіе матеріалы, относящіяся къ А. разбѣяны въ большомъ числѣ въ историч. журналахъ. См. Ратчъ „Свѣдѣнія объ Аракчеевѣ“ Спб. 1864 (изъ „Воен. Сб.“ 1861 и 1864 г.г.). „Графъ Аракчеевъ и военныя поселенія“, изд. „Рус. Старины“. Отто Н. К. „Черты изъ жизни гр. Аракчеева“ (Др. и нов. Россія“ 1775 г.) Богословскій Н. Г., „Аракчеевщина“, Спб. 1882 г.

Аракъ (ракъ), такъ называется въ Остъ-

Индіи вообще всякій перебродившій напитокъ, въ Египтѣ (араки) спиртовой напитокъ изъ пальмоваго сока, въ Туркестанѣ водка изъ ячменя и проса или плодовъ, въ Персіи изюмная водка, въ Ширасѣ финиковая водка. Спиртовой напитокъ, изв. въ Европѣ подъ назв. А., привозится изъ Явы, Малабара, Цейлона и Сіама. О способѣ приготовления А., находящемся въ рукахъ китайцевъ, достоверно ничего не извѣстно. На Цейлонѣ добываютъ изъ раздавленныхъ и разбѣзанныхъ цвѣточныхъ початковъ кокосоваго пальмы сокъ, тогда, содержащій много сахара, а также бѣлковыя вещества, органическія кислоты и соли, подвергающійся быстро броженію. На Явѣ А. готовится изъ соложеннаго рису, съ прибавленіемъ къ нему различныхъ сахаристыхъ соковъ. Нѣкоторые сорта А., предназначенные для мѣстнаго потребления, содержатъ еще примѣси, увеличивающія ихъ наркотическое дѣйствіе, напр. сокъ конопли (*Cannabis sativa*) и дурмана (*Datura*) Среднее содержаніе спирта въ А. 58—60° по Траллесу. При сохраненіи въ дубовыхъ бочкахъ А. окрашивается въ желтоватый цвѣтъ; для обезцвѣчиванія его фильтруютъ черезъ костяной уголь. Лучшій А. привозится въ Европу изъ Батавіи. Главной потребительницей А. въ Европѣ является Швеція, гдѣ онъ идетъ на приготовленіе шведскаго пунша. Настоящій А. имѣетъ весьма сильный, пріятный, характерный ароматъ; но обыкновенно онъ смѣшивается со спиртомъ и разсыропливается водой. Много А. поддѣлывается изъ спирта съ стручковымъ рожечникомъ, чайной вытяжкой, ванилью, масломъ поморанцевыхъ цвѣтовъ, эфирами и т. п. Настоящій А. имѣетъ кислую реакцію, содержитъ 48—51 проц. спирта, но весьма мало сивушнаго масла, экстрактъ и золу. Химическій анализъ не всегда даетъ вѣрныя указанія насчетъ качества А.; гораздо точнѣе опредѣляется добротность А. посредствомъ дегустации, т. е. пробы на вкусъ. См. Sell, Über Kognak, Rum und A. (Берл. 1891).

Аракъ-тау, отрогъ главнаго Кавказскаго хребта, между рѣками Аварской и Кондійской Койсу, Терской обл.; простирается съ запада на востокъ; достигаетъ высоты 2350 м.

Араліевыя (Araliaceae), семейство двудольныхъ растений, заключающее около 400 видовъ теплыхъ и умѣренныхъ странъ, изъ которыхъ зонтикоцвѣтныхъ (Umbelliflorae), съ правильными цвѣтами, имѣющими диски, чисто пятерного типа съ верхнею завязью (см. рис.) и плодами въ видѣ ягодъ. Сюда относится плющъ (*Hedera*

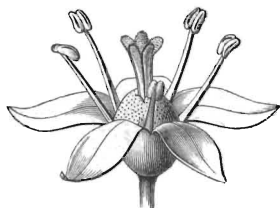

Цвѣтокъ *Aralia japonica*.

Helix L.), жень-шень (*Panax Ginseng* Nees.) и мн. др. Роды: *Aralia*, *Panax*, *Hedera* и др. встрѣч. въ пластахъ третичной эпохи.

Аралія (*Aralia L.*), родъ изъ семейства араліевыхъ, заключающій многолѣтніе кустарники и травы съ простыми или сложными листьями, мелкими цвѣтами въ зонтикахъ, кистяхъ, метелкахъ или клубочкахъ и ягодообразными костянками, увѣнчанными остающеюся чашечкою и столбиками. Многие изъ 30 видовъ, произрастающихъ больш. ч. въ сѣв. Америкѣ и юго-вост. Ази, разводятся въ качествѣ декоративныхъ растений, какъ, напр., *A. japonica* Thunb. (*A. Sieboldii hort.*, *Fatsia japonica* Decsn., см. таблицу „Декоративныя растенія, II“) изъ Японіи; зимой она должна стоять въ холодн. помѣщеніи; *A. spinosa L.*, изъ сѣв. Америки, зимою нуждается въ покрывкѣ. *A. edulis Sieb. et Zucc.*, въ Японіи употребляется какъ овощъ. Корень *A. nudicaulis L.*, многолѣтней травы съ прикорневыми сложными листьями и безлистнымъ цвѣточнымъ стеблемъ, употребляется какъ настоящая Сассапарель подъ именемъ сѣв.-ам. Сассапарели. *A. parryifera Hook.*, изъ восточ. Ази, одно изъ красивѣйшихъ растений, сердцевина стебля котораго даетъ матеріалъ для выдѣлки китайской бумаги.

Арало-Каспійская низменность, обширная, внутренняя, не имѣющая стока къ океану, пониженная площадь на границѣ между Азіей и Европой, заключающая въ себѣ области Каспія, Арала и ряда мелкихъ почти исключительно соляныхъ озеръ, тянущихся широкой полосой вдоль сѣверной ея окраины отъ Эльтона, Баскунчака на зап. до Балхаша и Ала-куля на вост. Границами служатъ: на зап. гористое правобережье Волги до Царицына, продолжающееся въ холмы Ергеней, и сѣв. склоны Кавказа, причемъ долиною Калауса и Маныча А.-К. связуется съ низиною Азовскаго моря. Захвативъ значительную долю низменнаго Закавказья (долины Куры и Аракса), А.-К. граничитъ съ юга Эльбрусомъ, Хорасанскими горами; четырьмя широкими языками въ области средняго течения р. Аму и Сыра, Чу и Или вдается она послѣдовательно въ области гигантскихъ горныхъ системъ Гиндукуша, Памира и Тянь-Шаня; высокой переваль (почти въ 2000 м.) между Джунгарскимъ Алатау и Тарбагатаемъ отдѣляетъ А.-К. отъ котловины восточной Джунгаріи; на сѣв. Тарбагатай переходитъ въ значительно пониженный, но тѣмъ не менѣе, явственно выраженный гористый водораздѣлъ (горы Каркаралинскія, Улу-Тау и др.) между бассейномъ Балхаша и системой Сары-су съ одной стороны, системой Иртыша, Нуры и Ишима съ другой; въ области истоковъ Тобола пониженная озерная область непосредственно связываетъ А.-К. съ Западно-Сибирскою низменностью; еще далѣе къ западу южные отроги Урала — Мугоджары спускаются почти до с.-з. береговъ Арала; западные склоны окаймляющихъ А.-К. горъ доходятъ до Илека

и Уральска, послѣ чего главнымъ пограничнымъ водораздѣломъ служитъ Общій Сыртъ; между послѣднимъ и Волгою явственная граница теряется и низменность можетъ быть прослѣжена, хотя и значительно приподнято, по лѣвобережью Волги до Самарской луки. Въ означенныхъ предѣлахъ А.-К. подраздѣляется на: Прикаспійскую, наиболѣе пониженную низменность, значительная часть которой, особенно на сѣверѣ, залегаетъ ниже уровня океана (поверхность Каспія — 26 м.), наибольшая глубина его на ю.-з. 972 м.). См. *Астраханская губ., Уральская обл., Каспійское море*. Пустынное плато Усть-Урта (см.), въ 100—200 м. высоты, заполняетъ все пространство между западнымъ берегомъ Арала, восточнымъ берегомъ Каспія и переходитъ у береговъ послѣдняго на Мангышлакъ въ горные хребты Акъ-тау и Кара-тау, у Красноводскаго залива въ хр. Большихъ Балхашъ. Между Балханами и горами Хорасана сухая долина Узоя связываетъ Прикаспійскую низменность съ обширной низиной Туракскаго или Аральскаго бассейна (см.), пониженіе котораго доходитъ на поверхности Арала только до 49 м. надъ уровнемъ океана, при наибольшей глубинѣ озера, достигающей 79 м.; въ западной части пустыни Кара-кумъ этотъ бассейнъ также имѣетъ сухую впадину съ отрицательными высотами, что, впрочемъ, еще, не провѣрено точной нивелировкой. На сѣверѣ А.-К. распадается на три болѣе или менѣе обособленныхъ бассейна: Балхаша (поверх. 274 м. абс. выс.) съ долиною р. Или, Голодной степи съ долинами Чу и Сарысу и озерной Тургайской области. Характерной особенностью всего А.-К. является его медленное высыханіе, обнаруживаемое присутствіемъ террасъ и ракушечника въ берегахъ озеръ, на высотахъ болѣе или менѣе значительно превышающихъ современный уровеньъ послѣднихъ. Въ связи съ этимъ высыханіемъ стоитъ другая, не менѣе оригинальная черта мѣстности — преобладаніе рѣкъ, теряющихся въ солончатыхъ разливахъ, солончаковыхъ болотахъ и пескахъ, не достигая тѣхъ главныхъ рѣчныхъ стволовъ и озеръ, къ которымъ направляются ихъ склоны, — обстоятельство, только отчасти находящее себѣ объясненіе въ разборѣ воды для оросительныхъ цѣлей мѣстнымъ населеніемъ. Къ образованіямъ близкаго происхожденія относятся тутъ сухія ложбины и долины; послѣднія только отчасти являются дѣйствительно покинутыми рѣчными руслами (см. *Аму-Дарья*), въ большинствѣ же случаевъ представляютъ свойственные пустынямъ (см. *Сахара*) ложбины, характерные результаты взаимодействія сухого климата, вѣтровъ и рѣдкаго выпаденія атмосферн. осадковъ въ видѣ преобладающ. ливней, переполняющихъ эти ложбины временными водотекками. Въ связи съ высыханіемъ страны стоитъ и развитіе самосадочныхъ соляныхъ озеръ, преобладаніе солон-

чаковъ и, наконецъ, почвъ болѣе или менѣе проникнутыхъ солями. Послѣднее обстоятельство не должно, однако, никоимъ образомъ считаться одно, само по себѣ, доказательствомъ недавняго покрытія моремъ всей площади А.-К., такъ какъ, при условіяхъ извѣстной сухости климата и бѣдности атмосферными осадками, соли скопляются у поверхности на такихъ площадяхъ, которыя завѣдомо не были моремъ даже въ самые отдаленные геологическіе періоды.

Геологическое строеніе. Горы, окаймляющія со всѣхъ сторонъ А.-К. котловину, представляютъ очень сложное геологическое строеніе, въ которомъ въ различныхъ частяхъ можно, вообще говоря, различать представителей почти всѣхъ геологическихъ системъ отъ первозданныхъ массивныхъ кристаллическихъ породъ, архейской сланцевой группы, серіи палеозойскихъ, мезозойскихъ отложений разнаго возраста до древнетретичныхъ включительно, послѣдовательно приподнятыхъ и выдвинутыхъ изъ нѣдръ земныхъ. На площади самой низменности нѣкоторыя изъ этихъ древнихъ отложений, преимущественно ихъ болѣе верхняя мезозойская серія триаса, юры и мѣла, появляются только кое гдѣ въ видѣ болѣе или менѣе выдающихся разобщенныхъ хребтовъ, по большей части съ с.-з. простираниемъ, каковы хребетъ Нура-тау и его холмистое продолженіе между р. Аму и Сыромъ, хр. Кара-тау между Сыромъ и Чу, Большіе Балханы, хребты Акъ-тау и Кара-тау у восточныхъ береговъ Каспія, гипсоносная и мѣловая серія Индерскихъ горъ и другихъ холмистыхъ грядъ Уральской области, триась горы Богдо, холмы Эльтонскаго озера въ Астраханскихъ степяхъ и др. Безусловно преобладающимъ элементомъ въ геологическомъ строеніи самой А.-К. низменности являются породы различнаго третичнаго и четвертичнаго возраста, по большей части залегающія еще совершенно горизонтально. Сюда относятся прежде всего типичныя морскія олигоценовыя отложенія, развитыя преимущественно вокругъ Арала и слагающія подножіе плато Усть-Урта; выше слѣдуютъ миоценовыя ракушечные известняки (сарматъ), изъ которыхъ построена вся толща этого плато до самой верхней, ровной, какъ столъ, его поверхности; въ послѣднее время распространеніе верхне-миоценоваго моря прослѣжено было въ видѣ спорадич. остатковъ далеко на сѣверѣ въ Уральской области и вглубь приволжскихъ Самарскихъ степей, тогда какъ развитіе къ сѣверу и востоку отъ Каспія болѣе новаго пліоцена остается подъ сомнѣніемъ. Что касается четвертичныхъ, такъ называемыхъ, древнихъ Арало-Каспійскихъ отложений, содержащихъ нынѣ живущія въ этихъ бассейнахъ раковины, то таковыя оказались, противно господствовавшему еще недавно убѣжденію, занимающими очень ограниченныя прибрежныя площади вокругъ Арала

(не болѣе 120 верстъ къ с. отъ него), въ низовьяхъ Аму-Дары, въ лежащей у южнаго подножія Усть-Урта Сарыкамьшской и Каракумской котловинѣ, по Узбою, нѣкогда связывавшему Араль и Каспій, между тѣмъ какъ у сѣвернаго подножія Усть-Урта эта связь оказалась несуществующею и каспійскій ракушечникъ не встрѣчается восточнѣе 56 меридіана (подножія Джиль-тау), т. е. $\frac{1}{3}$ пути отъ Каспія. Всего далѣе распространяется каспійскій ракушечникъ къ сѣверу отъ Каспія, гдѣ онъ прослѣженъ до г. Уральска, южныхъ склоновъ Общаго Сырта, истоковъ Узеней, а на западѣ до подножія Ергеней и долины Маньча. Только въ этихъ предѣлахъ, наука, опираясь на точные факты, имѣетъ пока право считать доказаннымъ распространеніе древняго Арало-Каспія, какъ двухъ озерныхъ слабосоленыхъ бассейновъ, значительно большихъ, тѣмъ теперь, размѣровъ и связанныхъ черезъ Маньчъ съ Азовскимъ моремъ, а между собою въ области Узбою, представляющаго либо узкій проливъ, либо рѣчной протокъ, что по существу дѣла почти безразлично. Всякое болѣе обширное распространеніе Арало-Каспія принадлежитъ къ области предположеній, не опирающихся на научные факты. Въ какомъ отношеніи находятся къ этому строго определенному древнему четвертичному А.-К. озерные осадки Самарской, Казанской и Вятской губ., частію содержащія раковины солоноватыхъ водъ, совпадало ли время развитія этихъ бассейновъ или послѣдніе должны относиться къ болѣе древнимъ (плюценовымъ) отложениямъ,—остается под сомнѣніемъ. Съ несравненно большимъ основаніемъ имѣемъ мы право утверждать, что древній послѣтретичный Арало-Каспій никогда не составлялъ одного озернаго бассейна съ Балхашомъ, не былъ непосредственно связанъ ни съ котловинами восточно-азиатскаго нагорія, ни съ великою низменностью западной Сибири. Таково современное состояніе точныхъ данныхъ о геологической исторіи А.-К. низменности, съ которой, часто безъ достаточныхъ основаній, связывались самые разнообразныя вопросы географіи и исторіи. Поверхъ всѣхъ перечисленныхъ морскихъ и озерныхъ отложений залегаютъ различныя новѣйшія образованія наземнаго (субэральнаго) происхожденія, отъ продуктовъ вывѣтриванія, ничтожныхъ по толщинѣ, покрывающихъ известняки Усть-Урта, до мощныхъ песчаныхъ и глинистыхъ отложений низинъ и рѣчныхъ долинъ, нѣрѣдко достигающихъ толщины десятковъ сажень. Между всѣми этими образованіями болѣе всего видѣются подвижныя (золотыя) пески, вздымаемые вѣтромъ въ высокіе бугры — барханы (см.), постоянно измѣняющіе свои очертанія и покрывающіе обширные пространства; барханы смѣняются не менѣе мощными тапирами, отложеніями плотныхъ, болѣе или менѣе проникнутыхъ солями, глинъ, въ свою очередь пере-

ходящихъ въ пухлые солопчаки (соры) и соляныя грязи, въ которыхъ нѣрѣдко тонуть въячные верблюды. Солончаки, въ свою очередь, замѣняются въ областяхъ развитія известняковыхъ и мѣловыхъ породъ обширными площадями, покрытыми столь же бесплодными продуктами вывѣтриванія, распыленія и сноса этихъ образований, существенно состоящихъ изъ углекислой извести. Въ предгоріяхъ, болѣе или менѣе широкой полосой, окаймляющей горы по долинамъ рѣкъ, отдѣльными болѣе или менѣе влающимися въ пустыни языками располагаются отложенія лёсса (см.), переходящаго на поверхности въ плодородныя желтоземныя почвы и смѣняющагося на сѣверѣ болѣе грубымъ матеріаломъ террасовыхъ глинъ (см.), съ развитымъ на нихъ особымъ типомъ не менѣе плодородныхъ каштановыхъ почвъ. Какъ лёссовидныя, такъ и террасовыя породы въ горахъ замѣняются крупнозернистыми продуктами разрушенія коренныхъ породъ въ видѣ конгломератовъ и галечника разнаго состава. Соли хлористыя и сѣрнокислыя проникаютъ большую часть этихъ наземныхъ образованій, дѣлая негодною къ употребленію воду копаней, колодезевъ, многихъ источниковъ и даже рѣкъ, несущихъ мѣстами соленую и горькую воду. Тѣмъ чище и прозрачнѣе вода, тѣмъ болѣе содержитъ она растворимыхъ солей, обладающихъ способностью осаждать взмученныя частицы; только пески съ ихъ фильтрующею способностью, да известковыя пустыни даютъ воду, хотя и мутную, но свободную отъ солей.

Климатъ А.-К. низменности представляетъ типическія особенности наиболѣе континентальныхъ странъ, при чемъ водныя поверхности Каспія и Арала остаются почти безъ умѣряющаго вліянія; всѣ климатическіе факторы ведутъ здѣсь къ общему осушенію страны, въ которой приходъ воды атмосферными осадками и рѣками не окупается ея расходомъ на испареніе и проникновеніе въ нѣдра земли. О температурѣ, ея рѣзкихъ контрастахъ, лѣтней жарѣ и зимней стужѣ даютъ представленіе среднія годовыя и крайнія для слѣдующихъ станцій: Нукусъ 11,5° (42,3 и —31,3), Ташкентъ 13,2° (42,6 и —26,4), Мервъ 15,4° (42,2 и —26,1), Александровскій фортъ 10,9° (41,5 и —24,6), Астрахань 9,4° (43,1 и —31,9), Уральскъ 4,8° (41,0 и —39,7), Иргизъ 5,0° (41,8 и —40,3). Количество осадковъ ничтожно, достигаетъ минимума, нигдѣ болѣе не наблюдаемаго въ предѣлахъ Россіи, особенно въ центральныхъ частяхъ А.-К., но возрастаетъ къ краевымъ горамъ: Астрахань 149,3 мм., Уральскъ 267,7 мм., Иргизъ 174,1 мм., Александровскій фортъ 123,2 мм., Нукусъ 86,7 мм., Петро-Александровскъ 64,1 мм., Перовскъ 98,9 мм., Ташкентъ 331,2 мм. Если разсматривать таблицы осадковъ по мѣсяцамъ, окажется, что все это небольшое количество осадковъ выпадаетъ зимой, отчасти въ видѣ снѣга и особенно во время

продолжительной здѣсь весны, представляющей лучшее время года, тогда какъ на жаркое лѣто не приходится ни капли дождя перѣдко по два, по три мѣсяца. Только въ сѣверной пограничной полосѣ часть осадковъ переходитъ на лѣто. Главнымъ бѣдствіемъ края является его сильная испарительная способность, какъ конечный результатъ взаимодействия всѣхъ метеорологическихъ факторовъ; по силѣ испаряемости (см.) ни одинъ пунктъ въ Россіи не можетъ идти ни въ какое сравненіе съ центральными частями А.-К. Если годовое испареніе подл Петербургомъ въ четыре раза менѣе количества осадковъ, то въ средн. Россіи обѣ величины почти совпадаютъ, подл Саратовымъ испареніе превышаетъ осадки вдвое, подл Астраханью въ 5 разъ, въ Ташкентѣ (близъ горъ) въ 3 раза, тогда какъ въ Нукусъ почти въ 27 разъ и, наконецъ, въ Петро-Александровскѣ въ 36 разъ. Въ связи со всѣми этими явленіями стоить отсутствіе росы и чрезвычайная слабая облачность А.-К., рѣзкость, продолжительность и сила вѣтровъ, съ преобладаніемъ между послѣдними въ центральныхъ частяхъ А.-К. вѣтровъ сѣв. и сѣверо-восточныхъ. Эти вѣтры зимою поднимаютъ снѣжные вьюги (буруны), отъ которыхъ гибнуть стада, лѣтомъ же несутъ облака песку и лёссовой пыли. Послѣдняя лѣтомъ стоитъ, почти непрерываясь, въ воздухъ, затемняя солнце при полной безоблачности и обусловливая явленіе сухихъ тумановъ. При сколько нибудь значительномъ вѣтрѣ песчаная и лёсовая пыль покрываетъ всѣ предметы и перѣдко заноситъ селенія и ограды, какъ снѣжные вьюги зимою. Зимы здѣсь, по отношенію къ широтѣ мѣстности, чрезвычайной холодной, снѣга слишкомъ мало и онъ сносится вѣтрами; въ болѣе южныхъ частяхъ выпаденіе снѣга чередуется съ дождями, быстро сменяющимися сухими сильными морозами съ сѣв. вѣтромъ. Весною, съ конца февраля, большая часть поверхности покрывается зеленымъ травянымъ покровомъ, усыпаннымъ цвѣтами, между которыми почти повсемѣстно бросаются въ глаза желтые и красные тюльпаны. Въ это время года не рѣдки грозы и ливни. Къ концу апрѣля весенняя растительность, по большей части, желтѣетъ и умираетъ до будущей весны; пески и солончаковая степи принимаютъ сѣровато-желтый цвѣтъ; на послѣднихъ вырастаетъ сѣрая полынная, а къ концу лѣта красно-бурая солянковая растительность. Лѣто сухое, жаркое и длинное; перѣдко уже съ конца апрѣля темпер. къ полудню начинаетъ достигать 40°, а пески накаляются до 65°, тогда какъ ночью среди лѣта темп. неособенно рѣдко спускается почти до 0°. Еще въ сентябрѣ въ южной половинѣ страны, средняя температура равна +25°. Дожди осенью рѣдки; снѣгъ хотя и выпадаетъ въ декабрѣ, но почти никогда не удерживается.

Всѣ физико-географическія особенности

А.-К. придаютъ ей растительности рѣзковыраженный своеобразный характеръ флоры пустынныхъ степей; она характеризуется отсутствіемъ лѣсовъ, преобладаніемъ мелкихъ кустарныхъ и полукустарныхъ растений надъ травянистыми; среди тѣхъ и другихъ изобилуютъ растенія съ жесткою, сухою и колючею листвою; травы съ мелкими листочками, или только съ временною сочною весеннею листвою, быстро засыхающею лѣтомъ; среди растений, выживающихъ лѣтомъ, господствуютъ не зеленые, но сѣрые и различные бурые оттѣнки. Однолѣтнихъ растений мало; высыхающія лѣтомъ травы имѣютъ луковицы, клубни и корневища, сохраняющія жизнь до слѣдующей весны. Растительность развивается оазами, рѣдко образующими сплошной коверъ и оставляющими болѣе или менѣе значительные промежутки совершенно обнаженной земли. Поражаетъ однообразіе и ограниченность числа видовыхъ формъ на всей площади А.-К., повторяющихся даже на далекихъ разстояніяхъ при появленіи однихъ и тѣхъ же почвенныхъ и физическихъ условий. Типы растительности представляютъ опредѣленные сочетанія или растительныя формации: солончаковъ, бугристыхъ песковъ, глинистыхъ такировъ, ковыльнополевой степи, горныхъ долинъ и предгорій.

Большая часть народонаселенія, независимо отъ своего происхожденія, обычаевъ и привычекъ, обречена здѣсь на кочевую жизнь и занятіе скотоводствомъ. Осѣдлое населеніе возможно только небольшими полосами вдоль рѣчныхъ долинъ и сосредоточивается преимущественно въ ихъ низовьяхъ, гдѣ рѣки сами, а еще болѣе искусственно проведенными системами каналовъ, дѣлятся на большее или меньшее количество рукавовъ, значительная часть воды которыхъ отводится для искусственнаго орошенія садовъ и полей, обыкновенно незначительныхъ размѣровъ. Садоводство на такихъ орошаемыхъ участкахъ преобладаетъ надъ земледѣліемъ въ тѣсномъ смыслѣ. Въ виду того, что размѣры морскихъ бассейновъ нѣкогда, въ первую половину четвертичнаго періода были нѣсколько больше и нѣкоторыя мѣстности представляютъ слѣды прежнихъ большихъ размѣровъ культурныхъ участковъ (послѣднее можетъ имѣть объясненіе и въ историческихъ причинахъ) — весьма важнымъ является тотъ результатъ, что геологическими изслѣдованіями края ни среди морскихъ и озерныхъ отложений, ни въ преобладающихъ здѣсь рѣчныхъ и древнихъ эоловыхъ отложеніяхъ четвертичнаго періода, нигдѣ не удалось подмѣтить какихъ либо значительныхъ измѣненій въ пустынно-степномъ типѣ флоры и фауны, которые бы указывали на существенно иныя климатическія условія страны въ первую половину четвертичнаго періода; ссылаться на такого рода коренныя измѣненія, напр., для объясненія историческихъ со-

бытій, геологическая наука не дает прочных основаній. Типы народонаселенія и занятія жителей, см. *киргизы, калмыки, уральскіе казаки, сарты, текинцы, бухарцы, хивинцы*, а также въ статьяхъ о соответственныхъ губерніяхъ и областяхъ этого края.

Литература: основныя путешествія Палласа, Гмелина, Рычкова, Эрдмана, Гумбольдта, Бэра, Карелина и др. Труды Арало-Каспійской и Аму-Дарьинской экспедицій. Мушкетова, Туркестанъ, гдѣ приведена вся литература. Изъ болѣе новыхъ работъ: Обручевъ, Закаспійская низменность. Зап. Геогр. Общ., т. XX; Мушкетовъ, Очеркъ геол. стр. Закаспійской обл., съ геол. картой; Зап. Минер. Общ. 1891; Коншинъ, О древн. теченіи Аму-Дарьи. Зап. Геогр. Общ. т. XXXIII; Никитинъ, Отчеты Экспедиціи въ Уральскую область и Усть-Урть, 1893. Новая 40-верстная карта пограничной полосы Азіатской Россіи, изд. Гл. Штабомъ подъ редакц. Большева.

Арало-Каспійскій бассейнъ, терминъ очень часто употребляющійся, но совершенно неустановившійся въ научной литературѣ, различно понимаемый разными авторами. Относительно рѣдко употребляется онъ въ прямомъ и болѣе точномъ географическомъ смыслѣ для означенія всей площади внутренняго континентальнаго, не имѣющаго непосредственной связи съ океаномъ, бассейна, обнимающаго системы всѣхъ рѣкъ, текущихъ по направлению въ Каспій, Араль и Балхашъ и ограниченнаго съ востока отъ такового же восточнаго внутренняго бассейна высокаго азіатскаго нагорья высочайшимъ водораздѣломъ Гиндукуша, Памира и Тянь-Шаня. Гораздо чаще А.-К. бассейнъ употребляется въ смыслѣ синонима Арало-Каспійской низменности (см.), причемъ изъ его площади выключается почти весь бассейнъ Волги, кромѣ ея низовьевъ, горныя страны верховьевъ Сыра-и Аму-Дарьи, равно какъ склоны всѣхъ другихъ окаймляющихъ горъ. Главнымъ же образомъ подъ А.-К. бассейномъ разумѣютъ проблематическій морской бассейнъ, занимавшій нѣкогда площадь Арало-Каспійской низменности, причемъ не только о размѣрахъ этого предполагаемаго бассейна существуетъ полное разногласіе у разныхъ авторовъ, но едва ли не болѣе разногласіе господствуетъ о геологическомъ времени его развитія, относимаго къ различнымъ эпохамъ новотретичнаго (неогеноваго) и четвертичнаго періодовъ.

Араль-гюбе, островъ на оз. Алакуль, Семирѣченской обл., Лепсинскаго округа, со временъ Гумбольдта считался вулканикомъ, которые, въ дѣйствительности, совершенно отсутствуютъ къ Средней Азіи. О—въ, хотя и возвышается въ видѣ конической горы надъ уровнемъ озера, но сложенъ исключительно изъ метаморфическихъ сланцевыхъ породъ.

Аральскій или Туранскій бассейнъ, со-

ставляющей юго-западную часть Туркестана, занимаетъ большую часть Памирской горной страны съ ея западными отрогами, съверн. склоны Гиндукуша, западную часть Тянь-шаня съ его развѣтвленіями; большую же часть бассейна составляетъ область Арало-Каспійской низменности, орошаемая Аральскимъ моремъ, рѣками Аму и Сыромъ съ направляющимися къ нимъ другими, болѣе мелкими, рѣчками, изъ которыхъ большая часть теряется въ пескахъ и солончакахъ, не достигая Арала и его двухъ главныхъ рѣчныхъ створовъ. Границами бассейна служатъ: на ю. Паропамизъ и Гиндукушъ, на в. хр. Сарыколь, Заалайскій и Тянь-Шань съ ихъ развѣтвл., на с.-в. хр. Александровскій и Каратау, на с. песчаные барханы Каракумы и Барсуки, на з. восточные и южные обрывы (чипки) Усть-Урта и на ю.-з. горы Харасана. Въ этихъ предѣлахъ А. бассейнъ занимаетъ площадь въ 1.867,597 кв. км. Размѣры бассейна являются неточно ограниченными на ю.-западъ, гдѣ онъ долиною Узбоя сливается съ бассейномъ Каспійскимъ, на сѣверъ, гдѣ песчаные бугры Каракумы недостаточно отчлѣняютъ его отъ озерной страны Тургайскаго бассейна, и, наконецъ, на с.-в., гдѣ Аральскій бассейнъ переходитъ въ такую же низменную область Сары-су, Чу и Балхашскаго озера. Въ орographicескомъ отношеніи бассейнъ дѣлится на двѣ существенно различныя части: ю.-в. горную, сильно дислоцированную, поднятую въ центральныхъ частяхъ выше снѣговой линіи, страну Памира, Алая, Тянь-Шаня и Ферганы (см. эти сл.), сложенную изъ разнообразныхъ кристаллическихъ и древнихъ осадочныхъ породъ различнаго возраста, состава и сложенія; на с.-з. равнины Сырдарьинской и Амударьинской области, Бухары и Хивы, составляющія болѣе типическія части пустынной Арало-Каспійской низменности (см.). Промежуточными формами являются здѣсь плодородныя, покрытыя лёссомъ и богато орошенныя долины спускающихся въ низменности горныхъ рѣкъ верховьевъ Сыр-Дарьи, Заравшана, Мургаба и др., по болѣе части пропадающихъ затѣмъ въ пустынь, не доходя до Аму- и Сыр-Дарьи. Приблизительно на серединѣ разстоянія между этими двумя рѣками горы подъ именемъ Нуратау и др., постепенно понижаясь, далеко вдаются въ пустынную равнину, разнообразная вмѣстѣ съ тѣмъ выходами древнихъ коренныхъ породъ и геологическое строеніе равнины; послѣдняя сложена изъ новыхъ, горизонтально наложенныхъ, образовавшей третичнаго и четвертичнаго возраста, отлагающихся и въ настоящее время, преимущественно наземными процессами, между которыми одну изъ главныхъ ролей играетъ вѣтеръ и только отчасти атмосферныя воды; пески и солончи представляютъ преобладающіе типы отложений, передъ которыми лёссовые осадки отступаютъ на задній планъ; лёссъ прилегающій

болѣе или менѣе широкой полосой къ рѣчнымъ долинамъ и обусловливаетъ развитіе тутъ болѣе или менѣе значительныхъ плодородныхъ культурныхъ оазовъ. Вѣтеръ, нагромождая подвижные песчаные бугры — барханы, разнообразитъ очертанія поверхности пустынной низины. За исключеніемъ горной части, Аральскій бассейнъ поражаетъ отсутствіемъ въ его равнинахъ до самыхъ прибрежныхъ низинъ Арала озеръ какъ соляныхъ, такъ и прѣсноводныхъ, тѣмъ существенно отличается отъ соседнихъ, прилегающихъ къ нему съ сѣвера, частей той же Арало-Каспійск. низменности.

Аральское море, киргиз. Араль-Денгизъ (Островитое море), древн. Оксіанское море, у араб. писат. Ховарезмъ; лежитъ между $43^{\circ} 30'$ — $46^{\circ} 47'$ с. ш. и $58^{\circ} 15'$ — $61^{\circ} 47'$ в. д. Уровень его выше уровня океана на 49 м., выше Каспійскаго моря на 75 м. По площади 67,769 кв. км., въ томъ числѣ острововъ 2517 кв. км.; занимаетъ второе мѣсто между соляными озерами, послѣ Каспійскаго, и третье мѣсто между озерами вообще (послѣ Верхняго оз. С. - Амер.). Значительное количество острововъ было поводомъ туземнаго названія А. Наибольшая длина отъ с.-в. оконечности залива Сарычаганакъ до ю.-з. мыса Урги около 425 км.; ширина съ в. на з. около 300 км. Глубина въ среднемъ исчислена около 27 метровъ; только вдоль западныхъ крутыхъ береговъ достигаетъ 79 м., къ островамъ и въ среднихъ частяхъ моря не превышаетъ 30 м.; къ южнымъ и восточнымъ берегамъ переходитъ на далекое разстояніе въ песчаны, иловатыя и заболоченныя мели; несмотря на незначительную глубину, подводныхъ камней и мелей въ открытомъ морѣ нѣтъ. Цѣлый рядъ признаковъ показываетъ, что уровень воды въ А. медленно понижается въствдствіе превышенія годичнаго испаренія надъ притокомъ воды рѣками и атмосфер. осадками. Обстоятельство это доказывается присутствіемъ слѣдовъ прибоя волнъ и ракушечника на высотахъ, не превышающихъ однако современный уровень А. болѣе 15 метровъ; приводимое въ доказательство пониженія уровня высыханіе протоковъ и заливовъ (см. *Айбугуръ*) въ устьяхъ Аму-Дарьи вызывается, главнымъ образомъ, непостоянствомъ теченія этой рѣки, засоряющей свое протоки и открывающей новые пути. Соленость воды менѣе океанической, количество солей не превышаетъ по разн. анализамъ 0,009—0,012, въ томъ числѣ половина приходится на поваренную соль, остальное на горькія соли: сѣрнокислый натрій и магній и хлор. магній. Малое количество солей находить себѣ правдоподобное объясненіе въ сухомъ климатѣ страны, ведущимъ за собою усиленное испареніе воды и осажденіе соли у низменныхъ заболоченныхъ береговъ, усѣянныхъ мелкими высыхающими заливами, причѣмъ соленая морская вода постепенно опрѣсняется водою рѣчной.

Между многочисленными островами на в. наибольшій Косъ-Араль въ устьяхъ Сыръ-Дарьи, на с. Кугъ-Араль, Барса-Киль-месь, вдоль запад. бер. о-ва Наслѣдника, Николая, Константина, Беллинггаузена и Лазарева. Берега А. не имѣютъ никакихъ осѣдлыхъ поселеній; льтомъ можно встрѣтить населеніе только на южномъ берегу; зимою киргизовъ расположены также по сѣвернымъ и восточнымъ берегамъ; эти поселенія покидаются на лѣто ради сохраненія травы для зимняго прокормленія стадъ. Сѣверн. берегъ очень извилистъ, образуетъ большіе глубоко вдавшіеся заливы Сарычаганакъ, Перовскаго, Пашкевича, Тще-басъ и Чернышева, съ бухтами, защищенными о-вами и полуо-вами; между послѣдними заслуживаютъ вниманія Аксуоукъ и Куланды; на послѣднемъ извѣстны залежи бураго угля. Сѣверные берега частью засыпаны пескомъ, образующимъ высокія прибрежныя дюны, переходяція въ свою очередь внутрь страны въ барханы песковъ Большіе и Малыя Барсуки, частью же берега обрывисты, поднимаются до высоты 90 м. и сложены тогда изъ третичныхъ известняковыхъ и лёссовыхъ глинисто-солонцеватыхъ отложений. Естественныхъ гаваней для стоянки судовъ обслѣдовано двѣ: одна Чубаръ-Тараузъ въ зап. части зал. Перовскаго, другая на южномъ берегу полуо-ва Куланды. Прибрежная растительн. скудная и сѣв. берегъ вообще страдаетъ отъ недостатка прѣсной воды, находящейся только въ копаняхъ среди песковъ. Западн. берегъ отъ зал. Чернышева до мыса Урги представляетъ одну совершенно нерасчлененную, почти прямую линію съ крутыми обрывами Усть-Урга до 150 м. высоты, прямо низвергающимися въ море и сложенными, по преимуществу, изъ третичныхъ (сарматскихъ) известняковъ. Известняки эти здѣсь еще содержать воду въ колодцахъ и даже источникахъ болѣе или менѣе прѣсной, годной для питья воды, но растительность настолько скудна, что не удовлетворяетъ неприхотливымъ потребностямъ даже верблюдовъ; тѣмъ не менѣе, вдоль этого берега идетъ одна изъ караванныхъ дорогъ изъ Оренбурга на Хиву. Южный берегъ весь занятъ низменной, болотистой, частью песчаной и заросшей камышемъ дельтой Аму-Дарьи, вливающейся нѣсколькими протоками, изъ которыхъ въ настоящее время наиболѣе многоводный Улькунъ-Дарья, а также болѣе западный Талдыкъ, тогда какъ всѣ восточные рукава теряются въ лабиринтъ заболоченныхъ и пересыхающихъ протоковъ. Восточный берегъ низменъ, по преимуществу, песчаный, изрѣзанъ мелководными заливами и островами, переходитъ южнѣ Сыръ-Дарьи въ пески Кызыль-кумы, а сѣвернѣе Сыръ-Дарьи въ таковыя же пески Кара-кумы. Здѣсь, близъ берега, до послѣдняго времени проходилъ главный почтовый трактъ изъ

Оренбурга въ Ташкентъ, нынѣ опустѣвшій съ проложениемъ Закаспійской ж. д. Сыръ-Дарья распадается при устьѣ тоже на нѣсколько рукавовъ, изъ которыхъ одни не доходятъ до моря вовсе, другіе теряются въ камышахъ, а выходъ въ море для небольшихъ судовъ возможенъ черезъ одинъ рукавъ, изливающийся къ сѣверу отъ о-ва Косъ-Арала.

Въ камышахъ восточнаго и южнаго берега изобиліе всякой дичи; между млекопитающими много кабановъ, водятся даже тигры, тогда какъ въ крутыхъ пустынныхъ обрывахъ и ущельяхъ сѣв. и зап. береговъ настоящее царство крупныхъ ящерицъ, змѣй, скорпионовъ, тарантулъ и др. обитателей пустынь. Острова и прибрежные пески устьяны несмѣтными стадами водяной птицы: баклановъ, бабы, мартышекъ, целикановъ, лебедей, чаекъ и др. Въ глубокихъ частяхъ моря, на днѣ и въ илѣ органическая жизнь А. очень бѣдна; водится одна двустворчатка (*Corbula*), личинки насѣкомыхъ и небольшая рыбка уклейка (шемая); значительно богаче прибрежная мелководная полоса песковъ, а также каменные утесы, гдѣ среди водорослей и другихъ водяныхъ растений держатся мелкіе рачки и между ними особый видъ гаммаруса, значительное количество моллюсковъ: адакны, кардіи, гидробіи, дрейсены и неритины; въ устьяхъ Аму-Дарьи къ нимъ присоединяется красивая цирена (*Sugena fluminalis*); весь этотъ міръ привлекаетъ обиліе рыбы, между которыми важнѣйшія, какъ служащія предметомъ промысла: осетръ-шишъ, три вида усача (*Barbus*), шемая, судакъ, лещъ, сопа, чехонь, жерехъ, сазанъ, сомъ, щука, окунь, плотва, голавль и нѣсколько другихъ мелкихъ рыбъ, не составляющихъ предмета промысла. Количество рыбы и число формъ увеличивается въ заливахъ и особенно при устьяхъ рѣкъ, причѣмъ въ море заходятъ и чисто рѣчные формы, каковы два вида лосося изъ Аму-Дарьи и три вида особаго рода осетровыхъ: лопатаносовъ (*Scaphirynchus*), въ настоящее время извѣстнаго только еще въ одной формѣ въ р. Миссисипи, но изобиловавшаго въ третичномъ періодѣ. Фауна и флора А. очень бѣдна видами, но мѣстами очень богата числомъ особей, тогда какъ въ другихъ мѣстахъ море представляетъ обширн. безжизн. пустыни. Въ общемъ флора и фауна А. одинаковы съ Каспіемъ, но представляютъ еще болѣе бѣднѣвшій типъ; такъ, напр., на А. нѣтъ тюленя, бѣлуги, осетра, воibly, сельдей и мн др. Замѣчательно, что между рыбами нѣтъ ни одной чисто морской, напротивъ среди моллюсковъ нѣтъ типовъ прѣсноводныхъ. Главное мѣсто ловли аральской рыбы — устья и рукава рѣкъ и прибрежныя озера во время хода рыбы вверхъ для метанія икры Орудіями лова служатъ какъ весьма несовершеннаго типа туземныя снасти, такъ и болѣе приспособленные снаряды, введенные уральскими казаками, поселенны-

ми въ низовьяхъ р. Аму; въ рукахъ этихъ казаковъ находится большая часть рыбнаго промысла на А.; нѣсколько русскихъ купеческихъ фирмъ держатъ свои ватаги и скупаютъ рыбу у туземцевъ (каракалпачковъ). Вообще рыболовство здѣсь ждетъ еще правильной организаціи и цѣлесообразной регламентаціи противъ хищническаго лова, ведущаго къ замѣтному сокращенію ежегоднаго улова. Официальной статистики рыболовства нѣтъ; по частнымъ даннымъ, въ 1885 г поймано шиповъ 38,500 шт., остальной рыбы 60,000 пудовъ. Рыбу, а также клей, вязигу, икру отправляютъ караванными путями на Оренбургъ, Орскъ, Ташкентъ, Бухару и по желѣзн. дорогѣ черезъ Красноводскъ въ Европ. Россію

На А. и въ устьяхъ впадающихъ въ него рѣкъ нѣтъ никакого судоходства. Кромѣ пустыннаго характера береговъ, судоходству препятствуетъ бурливый безпокойный характеръ этого моря, вызываемый быстрою смѣною вѣтровъ; хорошія якорныя стоянки очень немногочисленны: таковы только на сѣверномъ берегу Чубаръ-Тараузъ, Куландинская бухта и нѣсколько другихъ, берега о-ва Николая и заливъ Аджибай на югѣ Осенью рано начинается зимняя стужа съ сильными вѣтрами; море замерзаетъ (при зимней темпер. часто достиг. — 20°) обыкновенно у всѣхъ береговъ такъ далеко, какъ только можетъ видѣть глазъ. Судоходство на парусныхъ лодкахъ только въ дельтахъ рѣкъ для нуждъ рыболовства; бывшія попытки плаванія парусныхъ судовъ по А. окончились гибелью судовъ; казенные небольшіе пароходы Амударьинской флотиліи выходятъ въ А. море только для научныхъ изслѣдованій.

Писателямъ древности А. былъ въ вовсе неизвѣстенъ; только у Птолема мы находимъ указаніе на впаденіе Оксуса въ Оксіанское озеро, большинство же считало Оксусъ (Аму) и Яксартъ (Сыръ) впадающими въ Гирканское (Каспійское) море. Первый европеецъ, видѣвшій А., былъ Земархъ, посолъ византійскаго императора (569 г.). Обстоятельныя свѣдѣнія объ А. дали арабскіе писатели среднихъ вѣковъ, у которыхъ онъ описывается подъ именемъ Ховарезма. Затѣмъ русскіе были знакомы съ А. еще во времена Юанша Грознаго и море это, подъ именемъ Синяго моря, указано довольно правильно въ Книгѣ Большаго Чертежа. Почти одновременно въ Европу свѣдѣнія объ А. были доставлены Дженкинсомъ, вѣдшимъ изъ Астрахани въ Бухару (въ 1558 г.). Попытки Петра Великаго установить черезъ А. торговыя сношенія съ центральной Азіей и Индіей не удались, какъ не удалось предпринятый съ этой цѣлью при немъ походъ на Хиву Бековича-Черкаскаго. Путешествіе Гладышева въ 1740 г. дало болѣе точную карту Арала. Въ XIX в. берегами А. слѣдовалъ цѣлый рядъ

экспедицій на Хиву и Бухару, ознакомивших насъ съ различными сторонами Приаралья и его природой; назовемъ здѣсь имена Муравьева (1819), Мейендорфа (1820), Берга (1825), Гельмерсена (1839), Перовскаго похода на Хиву (1839), Базинера (1841). Въ 1847 г. была основана для съемки и изученія Арала особая аральская флотилія подъ начальствомъ Бутакова и Макшеева, которымъ мы обязаны наибольшимъ количествомъ точныхъ данныхъ и точной картой А. Затѣмъ слѣдовали работы Сѣверцева и Борщева по изученію природы Аральскаго бассейна (1847—58) и, наконецъ, хивинскій походъ 1873 г. Съ покореніемъ Хивы начинается новая эра изученія Аральскаго бассейна, богатые результаты котораго изложены въ многочисленныхъ трудахъ двухъ экспедицій: Аму-Дарьинской эксп. Русск. Геогр. Общ. и Арало-Каспійск. эксп. С-Петербург. Общ. Естеств., заключающихъ работы Каульбарса, Зубова, Тилло, Дорандта, Богданова, Аленицына и др. Изъ новѣйшихъ статей объ А. слѣдуетъ упомянуть Никольскаго: Рыболовство на Араль. Изв. Геогр. Общ. 1887. Вся литература, касающаяся А., приведена въ Геогр. словарь Семенова и въ книгѣ Мушкетова Туркестанъ

Арамейскіе языки (отъ страны Арамъ, подъ которой Ветхій Заѣтъ разумѣтъ Сирію и Месопотамію), составляли вмѣстѣ съ еврейско-финикійскимъ и ассиро-вавилонскимъ сѣверную вѣтвь семитическихъ языковъ; теперь они почти совершенно вымерли; А. я. были очень распространены уже въ древне-ассирійскомъ царствѣ, а во времена персидскаго владычества А. я. имѣлъ значеніе официальнаго въ обл. къ зап. отъ Евфрата. Къ этой эпохѣ относятся арамейскія надписи на каменныхъ памятникѣхъ, печатяхъ и геммахъ. Уже очень рано А. я. водворился въ Палестинѣ, гдѣ вытѣснилъ еврейскій; поэтому кое-гдѣ онъ попадается уже въ Ветхомъ Заѣтѣ, по преимуществу въ targумахъ, т. е. переводахъ библейск. текстовъ, читавшихся во время богослуженія, а также въ самаритянскомъ переводѣ Пятикнижія. Обычное назв. этихъ палестинск. нарѣчій, халдейскій языкъ, основывается на употребленіи ихъ „халдейскими мудрецами“ Правильно называть палестинскіе діалекты западно-арамейскими, и сюда же отнести языкъ Галамиры, изв. по надписямъ (незадолго до Р. Х. и до конца III в.), и діалектъ арабскаго племени наватеевъ. Восточно-арамейскіе говоры обнимаютъ 1) сирійское нарѣчіе, вѣрнѣе, языкъ Эдессы, теперь Урфы въ сѣв. Месопотаміи, 2) діалектъ вавилонскаго Талмуда отъ 4—6 в. по Р. Х., 3) нѣсколько болѣе поздній языкъ христіанско-языческой секты мандеевъ. Послѣ возникновенія ислама почти вся область распространенія А. я. была занята яз. арабскимъ. См. Kautzsch, Grammatik des Biblisch-Aramäischen (Лейпцигъ

1884); Nöldeke, Mandäische Grammatik (Галле 1875); его же, Die semitischen Sprachen (Лейпц. 1887); Prym und Socin, Der neuparamäische Dialekt des Túr-Abdín (Геттинг 1881, 2 ч.); Nöldeke, Grammatik der neusyrischen Sprache am Urmiasee und in Kurdistan (Лейпц. 1868). Объ отдѣльныхъ А. я., сирійскомъ, халдейскомъ и др. см. соотвѣств. статьи.

Арамея (Арамъ), въ Ветхомъ Заѣтѣ область между Финикіей, Палестиной, Аравіей, Тигромъ и Арменіей, въ которой преобладалъ арамейскій (сирійскій) языкъ, иными словами — Сирія и Месопотамія Главнымъ же образомъ, А. — собственная Сирія съ городомъ Дамаскомъ (Арамъ Дамазекъ), въ противоположность странѣ между Евфратомъ и Хабуромъ, называвшейся Арамъ Нахараимъ („Сирія двухъ рѣкъ“). Самымъ могущественнымъ арамейскимъ государствомъ во времена Саула и Давида было Арамъ Зоба, побѣжденное Давидомъ.

Арамъ, см. *Арамея*.

Аранда, Донъ Педро Пабло Абарака де-Болеа, графъ, испанскій государственный дѣятель род. 1718, ум. 1799, посвятилъ себя военной службѣ, которую оставилъ въ чинѣ подполковника, объѣздивъ Италію, Германію и Францію, послѣ чего посвятилъ себя въ своихъ имѣніяхъ научнымъ занятіямъ. Карлъ III произвелъ его, 1760 г. въ полковники и назначилъ посланникомъ при польскомъ дворѣ. Въ 1762 г. въ войнѣ съ Португаліей, А. выказалъ военный талантъ. Въ 1766 г. во время народнаго бунта въ Мадридѣ, вызваннаго духовенствомъ и дворянствомъ, противъ реформъ Карла III, послѣдній назначилъ просвѣщеннаго и энергичнаго А. президентомъ совѣта въ Кастиліи и намѣстникомъ этой провинціи, такъ что онъ соединялъ въ себѣ высшую гражданскую и военную власть. А. былъ возведенъ также въ графское достоинство. По мысли французскихъ просвѣщенныхъ людей, которымъ онъ сочувствовалъ, А. уничтожилъ въ Испаніи множество церковныхъ злоупотребленій, подчинилъ монашескіе ордена государству, ограничилъ инквизицію и способствовалъ изгнанію іезуитовъ изъ Испаніи (1767 г.) Большія услуги оказалъ онъ искусствамъ и наукамъ, улучшилъ полицію и главнымъ образомъ народное благосостояніе. Во внѣшней политикѣ былъ страстнымъ противникомъ Англіи, что было причиною его паденія. По просьбѣ А. король назначилъ его 1773 г. посланникомъ при французскомъ дворѣ. На этомъ посту А. показалъ себя человекомъ чрезвычайно живымъ и дѣятельнымъ и между прочимъ заключилъ весьма благопріятный для Испаніи Парижскій миръ (1783 г.). Отозванный. 1787 г., онъ ожесточено боролся противъ министра Флорида, пока королева Марія Луиза, 1792 г., не поставила его снова во главѣ правленія. Но тутъ А. выказалъ старческую слабость въ управленіи дѣлами,

и унизилъ себя до угодливости Годою и безнравственной королевѣ. Въ 1792 г. она устранила его, назначивъ на его постъ Годоя; А. остался президентомъ возобновленнаго имъ государственнаго совѣта; благодаря своей оппозиціи иностранной политикѣ Годоя, былъ сосланъ, 1793 г., въ Андалузію. Только послѣ Базельскаго мира 1795 г. А. могъ удалиться въ свои имѣнія въ Арагоніи, гдѣ и умеръ. Lafuente, Historia general de Espana; Baumgarten, Geschichte Spaniens (Лейпц. 1870); Трачевскій, Испанія XIX-го в. (М. 1872).

Аранеина, см. *наукообразныя*.

Аранеологія, см. *аранологія*.

Аранжировать, въ музыкѣ означаетъ приспособить, переложить музыкальное произведеніе для другихъ инструментовъ, напр. переложить оркестровое произведеніе для рояля въ двѣ или четыре руки, либо для какой нибудь комбинаціи инструментовъ. То-же относится къ большимъ вокальнымъ произведеніямъ.

Арани, 1) Яносъ, Венгер. поэтъ (1817—1882 г.), занималъ первоначально мѣсто учителя въ Великой Чалонтѣ, съ 1840 г. состоялъ вторымъ нотаріусомъ Бигарскаго комитата. За появившуюся въ 1845 г. комическую поэму — „Погибшая конституція“ онъ получилъ премію общества Kisfaludy; такимъ же успѣхомъ пользовались его слѣдующія стихотворенія и поэтические рассказы: „Toldi“ и „Завоеваніе Мурани“. Въ 1854 г. А. получилъ мѣсто преподават. венгерскаго языка и литературы въ Гроссъ-Кересской гимназіи, откуда онъ перешелъ въ Пестъ на должность директора общества Кисфалуди (1860 г.). Съ 1859 г. онъ состоялъ непремѣннымъ членомъ венгерской академіи, съ 1865 г. непремѣннымъ секретаремъ ея, но въ 1878 г. по болѣзни оставилъ это мѣсто. Поэзія А. замѣчательна силою мысли, просто-мелодичностью стиха и богатствомъ образовъ, почерпнутыхъ изъ мадьярскаго народнаго языка. Особенность его стихосложенія заключается въ предпочтеніи ассонантизма, который у него чередуется съ правильными рифмами. Изъ другихъ стихотворныхъ произведеній А. заслуживаютъ упоминанія: Katharina (1850), Die Zigeuner von Gross-Ida (1852), Toldis Abend (1854), Budas Tod (1864 премированное произведеніе), Toldis Liebe (1879). Полное собраніе сочин. А. появилось въ 8 томахъ. На нѣм. яз. избранныя стихотворенія А. переведены Шпонеромъ (1880 Лпц.); Баллады—переведенъ Бруккомъ (1886 Вѣна). Въ 1893 г. А. открылъ памятникъ героя венгерск. національнымъ музеумъ.

2) Ля слѣ (Владиславъ), венгерскій поэтъ, род. въ 1844 г., выступилъ въ 1868 г. съ поэтич. рассказомъ Elfrida, за который былъ сдѣланъ членомъ общества Кисфалуди. Въ 1874 г. онъ написалъ къ картинѣ Каульбаха стихотвореніе „Битва Гунновъ“, изображающее борьбу мадьярства съ нѣмецкимъ элементомъ и призывающее

къ борьбѣ противъ нѣмецкаго языка и культуры. Кромѣ того ему принадлежатъ переводы нѣкоторыхъ драмъ Шекспира и комедій Мольера и анонимное стихотвореніе на современность: „Герой обмана“. Съ 1880 г. А. состоитъ секретаремъ венгерскаго поземельнаго банка въ Будапестѣ. Какъ поэтъ онъ занимаетъ выдающееся мѣсто среди молодыхъ поэтовъ Венгрии.

Арансада, испанская мѣра поверхности специально для виноградниковъ; А. = 44,719 франц. арвѣтъ = 982,376 кв. саж.

Арануэсъ, городъ въ испанск. провинціи Мадридѣ, на р. Тахо, узл. ст. южн. жел. дор., 519 м. надъ у. м., им. (1887) 9649 жит. Красивый замокъ А., весенняя резиденція испанск. двора, былъ оконченъ въ царств. Карла III; картины Джордано, роскошные обои, замѣчат. произведенія искусства; большіе сады, украш. фонтанами изъ мрамора; кругомъ разведены обширные парки, прекрасные лиственные лѣса. Вокругъ замка королевское имѣніе А. съ большими лѣсами и лугами. А. доставляетъ Мадриду овощи и клубнику.

Аранъ (Valle d' Aran), красивая пиренейская долина въ испанск. провинціи Лерида; граничитъ съ вост. горной группой Маладетта и открывается по направленію къ Франціи; орошается Гаронной. Им. около 13,000 мало состоятельныхъ жит., торг. лѣсомъ и мулами. 4 км. ниже мѣст. Бозозъ — курортъ Лэсъ, съ древнимъ замкомъ и сѣрыстыми термами (39° С.).

Араньошъ (Aranuos, лат. Aranuos), рѣка въ Венгрии, вытекающая изъ Бихарскихъ горъ, послѣ 150 км. теченія, впадаетъ въ Марось въ комит. Торда-Араньошъ; со времени римлянъ извѣстна своей золотопосостью.

Ароньяна, въ Индіи лѣсные отшельники и пустынники.

Арапахи, народъ индѣйскаго племени Алгонкиновъ, въ области истоковъ Канзаса, назв. французами „gras ventres des prairies“; называютъ себя Ани Нину.

Арапетовъ, Ив. Павл., одинъ изъ дѣятелей эпохи освобожденія крестьянъ, род. 1811, ум. 1887 г., образованіе получилъ въ Моск. унив., по юрид. фак., службу проходилъ въ департаментѣ удѣловъ и П отдѣленіи Собств. Е. В. Канцеляріи, состоялъ членомъ редакціонныхъ комиссій по освобожденію крестьянъ и дослужился до чина тайн. сов. Въ молодости А. писалъ въ „Отеч. Зап.“ статьи по эконом. вопросамъ. См. Венг., т. I.

Араповъ, Пименъ Николаевичъ, драматургъ и историкъ русскаго театра род. въ 1796 г. въ пензенской губ. Дворянинъ, воспитывался при Моск. университетѣ въ благородномъ пансіонѣ. Въ 1817 г. поступилъ юнкеромъ въ преображенскій полкъ, гдѣ близко сошелся съ Катенинымъ. Изъ преобраз. полка А. перешелъ въ кавалергардскій, но вскорѣ оставилъ военную службу и поступилъ къ Сперанскому чиновникомъ канцеляріи сибирскаго гене-

раль-губернатора, отсюда А. перешелъ въ канцелярію моск. генералъ-губернатора, секретаремъ по управленію театрами, впоследствии былъ вице-губернаторомъ въ Саратовѣ и Новгородѣ, занималъ видныя мѣста въ министерствѣ двора и финансовъ. Умеръ въ Петерб. 23 марта 1861 г. А. съ дѣтства страстно любилъ театръ, для котораго много сдѣлалъ. Первые его произведенія печатались въ „Вѣстникѣ Европы“ (Москва), сначала онъ переводилъ съ нѣмецкаго повѣсти, затѣмъ писалъ въ „Благопамѣренномъ“ Измайлова и „Сынѣ Отечества“ политич. и другія статьи, за что попалъ въ члены петерб. „общества любителей росс. словесности и соренователей просвѣщенія и благотворенія“. Въ 20-хъ г. А. всецѣло отдался сценѣ, подъ вліяніемъ знакомства съ Шаховскимъ, Катенинымъ и Загоскинымъ. Изъ оригинальныхъ и переводныхъ пьесъ А. были напечатаны слѣд.: 1) Статья изъ газетъ вод.; 2) Г. Блансинъ или старый другъ лучше новыхъ двухъ; 3) Лизанька (актриса Салдунова; 4) Репетиція на стаціи. Изъ ненапечатанныхъ пьесъ А. имѣли успѣхъ слѣд.: „Вертепъ“, „Демьянова уха“, „Пикъ-асеть“, „Волшебное стекло“; 5) Прихотникъ безъ денегъ; 6) Медвѣдь и Паша; 7) „Ватель“; 8) Польдеръ или амстердам. палачъ; 9) Одушевленные цвѣты; 10) Чертовъ колпакъ 11) Секретарь и поварь; 12) Мужъ, жена и вдова.

Въ 1830 г. А. вмѣстѣ съ Новиковымъ издалъ литературно-музыкальный альбомъ „Радуга“; въ 1850 г. вмѣстѣ съ художникомъ Раицолтомъ историко-биограф. „Драматич. альбомъ“. Здѣсь были помѣщены біографіи выдающихся р. актеровъ съ 20-ю портретами, снимками со старинныхъ афишъ и рѣдкихъ рукописей, а также истор. очеркъ усовершенствованія р. театра. Въ концѣ 50-хъ г. А. издалъ въ Парижѣ „драматич. букетъ“ собраніе портретовъ р. актрисъ и танцовщицъ и два большіе листа актеровъ Алекс. сцены. Капитальный трудъ А. „лѣтописъ р. театра“ съ портретомъ автора и Екатерины II появился въ 1861 г. послѣ его смерти. Это обзоръ всего, что дѣлалось на р. сценѣ съ возникновенія театра до 1825 г. Трудъ этотъ даетъ А. право на названіе перваго лѣтописца р. театра. Умеръ онъ 23 марта 1861 г. въ Петерб. и похороненъ на Алекс.-Невскомъ кладбищѣ.

Арапъ, арапка, неправильное, но очень употребительное названіе негра и негритячки, которыхъ въ прежнее время смѣшивали у насъ съ арабами. Арапы — названіе по преимуществу негровъ, находящихся въ услуженіи.

Арара, см. *потугаи*.

Араратъ, 1) у армянъ Мазисъ — „большой“ или „величественный“, у турокъ — Агрыдагъ или „скалистая гора“, у персовъ — Ког-и-Ну или „Ноева гора“, состоитъ изъ двухъ отстоящихъ другъ отъ друга на 10 верстъ горъ Большого (5157 м.) и

Малаго (3914 м.) А., соединенныхъ сѣдловиной (2682 м.); обѣ горы занимаютъ площ. около 900 кв. верстъ, уединенно стоятъ отъ другихъ горъ, смыкаясь съ ними только на западѣ, и составляютъ пограничный пунктъ Россіи, Персіи и Турціи. А. потухшій вулканъ съ старыми потоками лавы и вулканическаго песку; малый А. круче большаго. Господствующія на А. вулканическія породы принадлежатъ къ трахитамъ и андезитамъ. Время послѣдняго изверженія вулкана неизвѣстно; преданія армянъ перечисляютъ лишь землетрясенія, изъ коихъ послѣднее, разрушившее селеніе Архури (см.) и монастырск. Якова, было въ 1840 г. А. — названіе позднѣйшее; прежде этимъ именемъ называлась центральная провинція Арменіи, по которой протекалъ Араксъ. Въ этомъ смыслѣ и біблія приписываетъ мѣсто остановки Ноева ковчега на „горахъ Араратскихъ“, т. е. армянскихъ. Впоследствии именемъ А. назвали высочайшую вершину армянской горной страны, а позднѣйшіе толкователи бібліи перенесли на нее сказаніе о ковчегѣ. Линія вѣчнаго снѣга лежитъ на высотѣ между 3500—4000 м.; а ледники спускаются до 2776 м. Растительность располагается на А. весьма правильными поясами (снизу вверхъ: хлопокъ и рисъ, сады и виноградники, листовые лѣса (березнякъ), кустарники, альпійскіе луга, вѣчный снѣгъ). На альпійскихъ лугахъ А. курды пасутъ лѣтвомъ свой стада. Изъ путешественниковъ и ученыхъ, вошедшихъ на А., первымъ былъ Парротъ (1829); затѣмъ на А. взойшли: Абихъ (1845) отъ Сардаръ-булака (источникъ на высотѣ 2682 м. въ сѣдловинѣ между двумя А.), Ходзько и Ханыковъ съ партией изъ 60 человекъ (1850), причемъ первый прожилъ на вершинѣ съ 19 по 24 августа, производя на горѣ научныя изслѣдованія. Въ послѣднее время восхожденія на вершину А. стали нерѣдки. См. Parrot, Reise zum A. (Берл. 1834); Dubois de Montpereux, Voyage aut. du Caucase (1839); Абихъ, Восход. на А. (Горн. Журн. 1846); Beiträge z. Kennt. d. russ. Reichs (XIII, 1849); Chodzko, Besteigung d. Gross. A. (1851); Ковалевскій и Марковъ (Спб. 1889).

2) А., городъ въ британско-австралійск. колоніи Викторіи, подъ 37° 17' ю. ш. и 142° 57' в. д. въ 251 км. къ с.-з. отъ Мельбурна, съ которымъ соединенъ жел. дорогою, съ золотыми россыпями въ окрестностяхъ; въ 1891 г. 3139 жит.

Арасанъ (калм., теплый ключъ), отрогъ Семирѣченскаго Алатау (см.), поднимающійся до 3350 м., сложенъ изъ глинистыхъ сланцевъ и гранитовъ (на южномъ склонѣ). Въ области сопркосновенія сланцевъ и гранитовъ вытекаютъ сѣрнистые Копало-Арасанскіе источники, находящіеся въ Копальскомъ уѣздѣ, Семирѣч. области, въ долинѣ р. Біень, на высотѣ 949 м., въ 30 в. отъ гор. Копала, у казац.

станции Арасанской. Курортъ, устроенный съ 1850 г., пользуется 5-ю ключами съ темп. 35°—20°, имѣеть значительный прѣздъ больныхъ, несмотря на перемѣнчивыя и суровыя климатич. условія.

Арасена, окружной гор. въ исп. провинціи Гуельва съ развал. маврит. крѣпости и (1887) 6040 ж., расположенъ въ плодородн. долинь у подножія Сьеры де Арасена съ мѣдн. и желѣзн. рудниками.

Араторъ (Agator), христіанскій поэтъ VI ст., родомъ изъ Лигуріи, образованіе получилъ преимущественно въ Миланѣ, при Аталарихѣ вступилъ въ государств. службу, по ок. 540 г. перешелъ въ Римъ въ духовное званіе. Ок. 554 А. сочинилъ по-священную папѣ Вигилію переработку апостольской исторіи въ не лишенныхъ изящества пьесахъ (*De actis apostolorum*; 2 кн.: изд. Migne; „Patrolog“, т. 68, и Hübner, Нейссе 1850). Несмотря на преобладаніе собственныхъ размышленій автора и мистико-аллегорическихъ толкованій, книга пользовалась у современниковъ большимъ успѣхомъ и еще въ средніе вѣка читалась въ школахъ.

Аратъ, 1) изъ г. Солъ въ Киликіи, греч. поэтъ (315—240 до Р. Хр.), написавшій по предложенію Антигона Гоната астрономич. стихотв. Phaenomena (о звѣздныхъ явленіяхъ). Стихотвореніе составлено въ простомъ возвышенномъ тонѣ, яснымъ, сжатомъ языкомъ и правильными стихами, и пользовалось большимъ распространеніемъ и уваженіемъ у Александрійскихъ поэтовъ (Каллимахъ) и даже знатокъ астрономіи, какъ Гиппархъ, хотя и было написано на основаніи сочиненій Евдокса. Римляне также читали и комментировали. А., напр., Цидеронъ, Цезарь Германикъ, Авіенъ. Изд. Bekker (Берлинъ 1828); Köchly въ *Poetae didactici* (Пар. 1851, 2 т.); Maass (Берл. 1893). См. Maass, *Aratae* въ *Phil. Unters.* XII.

2) стратегъ Ахейскаго союза, род. 272 г. до Р. Х. въ Сикіонѣ, ум. 213. Послѣ убійства его отца тираномъ Абаптидомъ, посягнувшимъ также и на жизнь А., послѣдній удалился въ Аргосъ. Будучи 20 л. отъ роду, онъ соединился съ другими бѣглецами изъ Сикіона, чтобы освободить свой родной городъ отъ тирана Никоклеса. Планъ удался. Чтобы обезпечить свободу Сикіона, А. устроилъ Ахейскій союзъ (251) и былъ избранъ его стратегомъ въ 245 г. Спустя нѣкот. время, когда А. потерпѣлъ пораженіе въ борьбѣ со спартацами и этолійцами, онъ, чтобы извѣститъ Пелопонесъ отъ спартацкаго владычества, призвалъ на помощь Антигона Досона (222) и такимъ образомъ подчинилъ союзъ македонскому владычеству. А. былъ отравленъ ядомъ, присланнымъ изъ Македоніи Филиппомъ III. Ахенцы чтятъ его память, какъ героя. Въ исторіи литературы А. приобрѣлъ имя, какъ авторъ (утраченныхъ) „записокъ“, состоявшихъ болѣе, чѣмъ изъ 30 кн., въ которыхъ была изложена исторія его времени и его жизнь. Со времени

Поливія, это лучшее сочиненіе по своей ясности и правдивости, оно послужило главнымъ источникомъ Плутарху для биографіи А., Агиса и Клеомена.

Арауанъ, оазисъ и городокъ въ зап. Сахарѣ подъ 19° с. ш. и 3° з. д., въ 200 км. къ сѣв. отъ Тимбукту; вслѣдствіе своего воднаго богатства, А. образуетъ важную караванную станцію между централн. Африкою и Марокко, Триполи и Тунисомъ. 1500 жит. (арабы и свободные негры), занимающ. почти исключительно торговлей.

Араузіо, городъ римской провинціи Нарбонензисъ; здѣсь кимвры и тевтоны разбили въ 105 г. до Р. Х. большое римское войско подъ предводительствомъ Кв. Сервилія Цэпіо и Кн. Манлія и перебили до 80,000. Соборъ въ 529 г.

Арауканская (Патагонская) формація, новѣйшія третичныя прѣсноводныя отложенія, очень распространенныя въ южной части Южн. Америки, содержатъ остатки многочисленной фауны млекопитающихъ, относящ. къ представителямъ различныхъ отрядовъ, главнымъ образомъ, сумчатыхъ, неполнозубыхъ, пепа; копытныхъ и грызуновъ, представляющихъ типы промежуточные между древнетретичными и современными южно-американскими формами. Точная параллелизація А. отложеній и дѣленіе ихъ на ярусы еще невозможно въ настоящее время.

Арауканцы (Aucaes = „мятежники“; туземное имя молуци = „воины“), индѣйское племя въ Чили, на ю. отъ 30° ю. ш. (Арауканія). Несмотря на большое различіе въ языкѣ, А., вѣроятно, одного племенного семейства съ индѣйцами пампасовъ и патагонцами. А. отличаются среди индѣйцевъ Ю. Америки физической силой и мужествомъ. Ростъ ихъ въ среднемъ 1,6 м., цвѣтъ кожи свѣтло-коричневый, волосы длинные, густые, черные. А. распадаются на 3 отрасли. Они съ давняго времени заним. земледѣіемъ, воздѣлывали, какъ перуанцы, кукурузу, бобы, картофель и пр.; удобряли свои поля и для ихъ орошенія проводили каналы, разводили ламъ, пользуясь ихъ шерстью и мясомъ, и еще теперь занимаются (исключая части племени, перекочевавшей въ пампасы) скотоводствомъ и земледѣіемъ, причемъ разводятъ также и нѣкоторыя полезныя растенія, ввезенныя европейцами. Послѣ введенія лошадей, А. сдѣлались отважными всадниками, достигшими замѣчат. ловкости въ бросаніи длинныхъ копій, лассо (аркановъ) и боласъ (желѣзныхъ шариковъ, привѣшенныхъ на концахъ длиннаго ремня). Они сумѣли уберечься отъ ига инковъ и испанцевъ. Со времени проникновенія исп. въ южную часть Чили (1558), война между ними и А. не прекращалась. Война эта была воспѣта Альфонсомъ де Эрцилла въ эпосѣ „Araucania“ и Альваресомъ де Толедо въ „Curen Indomito“. Въ настоящее время все влад. А. принадлежитъ государству Чили, которое

образовало изъ меньшей, сѣв. части провинціо Вальдивіо, а изъ большей, южной, части—пров. Арауко. Въ XVIII в. А. считалось 150,000 чел., но, вслѣдствіе внутреннихъ смутъ и возстаній, число ихъ очень уменьшилось и теперь насчитываютъ не болѣе 50,000 чел. Несмотря на свою политич. зависимость отъ Чили. А. все еще пользуются почти полной свободой и живутъ отчасти осѣдло, въ селеніяхъ, отчасти кочуютъ по странѣ. Для защиты чилийскихъ колоній, число кот. постоянно растеть, отъ нарушеній спокойствія со стороны А., область охраняется военной силой. Собственныхъ законовъ А. не имѣютъ, но старинные обычаи и преданія свято хранятся. А. поклоняются одному главному богу и нѣск. второстепеннымъ, но у нихъ нѣтъ ни храмовъ, ни жертвоприношеній. Католич. миссіонеры пробовали обращать ихъ въ христіанство, но безуспѣшно. См. Smith, The Araucanians (Нью-Йоркъ 1855); Lucy-Fossarieu, Ethnographie de l'Amérique antarctique (Парижъ 1884).

Въ новѣйшее время Араукарія обратила на себя вниманіе вслѣдствіе появленія среди А. французскаго авантюриста, адвоката Туенеса, который объявлялъ страну „конституціоннымъ королевствомъ“. Скрываясь отъ преслѣдованія чилийскихъ властей, онъ удалился въ область независимыхъ А.; своею твердостью и мужествомъ приобрѣлъ довѣріе племени и дружбу нѣкоторыхъ родовыхъ вождей и, когда началась война съ Чили, былъ выбранъ верховнымъ вождемъ А. Достигнувъ власти, онъ издалъ законы, далъ странѣ конституціонное устройство по французскому образцу и, подъ им. Орелія Антуана I, принялъ королевскій титулъ (1861). При объѣздѣ имъ провинціи, чилийцамъ удалось захватить этого короля въ свои руки. Они объявили его сумасшедшимъ и передали французскому консулу, котор. отправилъ его во Францію. Туенесъ обратился къ европейскимъ державамъ съ протестомъ, но безуспѣшно. А. вскорѣ возвратились къ своему прежнему устройству и избрали новаго верх. вождя, кот. возобвиль войну съ Чили и опустошилъ нѣкот. колоніи. Послѣ нѣсколькихъ неудачныхъ битвъ, А. должны были, наконецъ, заключить мирный договоръ и признать свое полное подчиненіе. Между тѣмъ, „король Орелій“, кот. считали безъ вѣсти пропавшимъ, возвратился въ Араукарію и возстановилъ свое государство при помощи толпы гаучосовъ и своихъ соотечественниковъ, приведенныхъ имъ изъ Аргентины черезъ одинъ изъ южн. горныхъ проходовъ въ Андахъ. Война съ Чили опять возобновилась, но безъ успѣха для А. Тогда Орелій отправился во Францію, чтобы привлечь Наполеона III на свою сторону, но, по случаю франко-прусской войны, обманулся въ ожиданіяхъ. Для проведенія своихъ плановъ, онъ основалъ въ

Монпелье газету, но вскорѣ впалъ въ нужду и умеръ (1878). См. Toupens, Orelie Antoine I, roi d'Araucanie et de Patagonie, son avènement au trône et sa captivité au Chili“ (1863); егo же, L'Araucanie (Бордо 1878).

Араукарія (*Araucaria Juss.*), родъ изъ семейства араукаріевыхъ, класса хвойныхъ, заключающій вѣчнозеленыя высокія стройныя деревья съ правильнымъ мутовчатымъ расположеніемъ вѣтвей, иглообразными или болѣе широкими листьями, двудомными, рѣдко однодомными, цвѣтами, собранными въ шишки. Шишки деревянисты, крупны, почти круглы и содержатъ неокрыленные сѣмена, которыя созрѣваютъ на второмъ году. Извѣстно 10 видовъ въ южной Америкѣ, Австраліи и Океаніи. *A. brasiliensis Rich.*— дерево до 48 метр. высоты, съ большой кроной, образуетъ въ Бразиліи между 18 и 30° южн. шир. густыя почти чистыя насажденія, даетъ сѣдобныя сѣмена, которыя различнымъ образомъ приготовляются, а также идутъ для приготовления муки. Мужскія соцветія очень богаты смолой и сахаромъ и даютъ эфирное масло; изъ ствола вытекаетъ смола, которая идетъ для пластырей. *A. imbricata Pav.*— дерево до 45 м. высоты, образующее въ Чили между 35° и 50° южн. шир. обширныя лѣса въ высокіхъ горахъ. Шишки, которыхъ съ одного дерева получается 20—30 шт., величиною съ человѣческую голову, даютъ 200—300 сѣмянъ, вдвое крупнѣе миндаля по величинѣ. Эти сѣмена играютъ большую роль въ продовольствіи мѣстнаго населенія. Ихъ ѣдятъ сырыми, вареными и жареными, варятъ и сушатъ на зиму и мелютъ на муку. Стволъ даетъ хорошій строевой матеріалъ. Австралійскіе виды слѣдующіе: *A. Bedwilli Hook*— дерево до 50 метр. высоты, дающее огромныя шишки съ крупными сѣменами, которыя туземцы собираютъ и употребляютъ въ пищу. Древесина этого дерева, встрѣчающагося въ настоящее время только въ Нов. Голландіи, необыкновенно прочна. *A. columnaris Hook.* (*A. Cookii R. Br.*) на свободѣ растеть въ видѣ канделябра, изъ шишекъ получается смола. *A. excelsa R. Br.*— дерево до 65 м. выс. и 9,5 м. въ окружности, растеть на Норфолькск. островѣ. Вѣлая стволовая древесина малоцѣнна, но красная очень крѣпкая древесина корней идетъ на мебель и всевозможныя поддѣлки. Сѣмена не сѣдобны. *A. Cunninghamii Ait.* образуетъ на восточн. берегу Новой Голландіи большіе лѣса. Дерево даетъ хорошую древесину. Всѣ виды разводятся у насъ въ оранжереяхъ и представляютъ красивѣйшія изъ декоративныхъ растеній Ископаемые виды (*Araucarites*) встрѣчаются въ юрскихъ пластахъ Англій и О.-Индіи.

Арауко или Араукарія, чилийская провинція подъ 38° ю. ш., 11,000 кв. км., граничитъ на з. и с. Тихимъ океаномъ, им. (1892) 86,236 жит., не считая нецивилизованныхъ, еще не покоренныхъ араукари-

певъ (см.), представляет собой узкую полосу земли; на вост. границѣ тянется одинъ изъ хребтовъ Кордильеровъ (1500 м. выс.); лежитъ въ обильной дождями части Чили. На склонахъ горъ красивые лѣса араукарій, въ колоніяхъ, основанныхъ правительствомъ, произв. много вина, хлѣба, рогатаго скота. Въ устьяхъ р. Лебу, судоходной лишь на нѣск. часовъ вѣды, богаты залежи угля. А. раздѣляется на 3 департамента, главн. гор. Лебу (см.). На сѣв. берегу, на бухтѣ А. лежитъ гор. А., имѣющій открытый рейдъ, 3458 жит. (1885).

Арауху Іоакимъ де-Португальскій, Лирическій поэтъ, род. 1858 г. Ему принадлежатъ: *Lira intima, Occidentales, Poetas mortos, A. estatua do poeta, Intermezzo* (подражаніе Гейне).—Стихотворенія отличающіяся музыкальностью стиха и чувствомъ. Кромѣ того А. состоялъ издателемъ нѣсколькихъ журналовъ.

Арауху Порто Алегре-Маноелъ де, бразильскій поэтъ (1806—1879), въ 1831 г. посѣтилъ съ образовательною цѣлью Парижъ, въ 1834—35 г. путешествовалъ по Италіи, въ 1837 г. возвратился въ Рио де Жанейро. Здѣсь онъ вскорѣ получилъ въ Академіи искусствъ, позднѣе—профессуру въ военной школѣ. Какъ архитекторъ, онъ извѣстенъ проектами церкви св. Анны и зданія Рио-Жанейрскаго банка (прекраснѣйшей въ то время постройки въ городѣ); какъ драматургъ онъ написалъ рядъ большихъ частью неизданныхъ еще пьесъ („*O espião de Bonaparte*“, „*O sarateiro politico*“ и др.), пользующихся популярностью и отличающихся въ А. поетомъ національнаго направленія.

Арауху э Азеведо, Антоній, графъ Барка, португальскій государственный дѣятель, род. 1752 г. въ Лимѣ, ум. 1817 г. Основалъ въ Лимѣ общество экономистовъ и былъ членомъ Академіи наукъ въ Лиссабонѣ; въ 1789 г. онъ былъ посланникомъ въ Гаагѣ, а въ 1797 г. посредникомъ по заключенію мира съ французами въ Парижѣ. Когда А. съ этой цѣлью хотѣлъ подкупить директорію, то былъ посаженъ въ тюрьму. Выпущенный черезъ нѣсколько мѣсяцевъ, А. отправился посланникомъ въ Берлинъ а послѣ амьенскаго мира въ Петербургъ, откуда въ 1803 г. вызванъ въ Португалію и назначенъ министромъ иностранныхъ дѣлъ а также и военнымъ. Но А. не оправдалъ возложенныхъ на него надеждъ. При недоразумѣніяхъ съ Франціей, онъ оказался совершенно неспособнымъ и не сдѣлалъ ничего, чтобы воспрепятствовать вступленію французовъ въ 1807 г. Съ трудомъ избѣжавъ мнѣнія народа, онъ отплылъ въ Бразилію съ королевской семьей. Здѣсь, 1814 г. получилъ постъ морского министра и министра колоній, а затѣмъ титулъ графа Барка. Памятью его литературной дѣятельности служатъ двѣ неапечатанные трагедіи, переводъ одъ Горация и многія стихотворенія Грея, Дридева и др.

Арафатъ, свящ. гора близъ Мекки въ Аравіи, выс. 80 м., мѣсто молитвы Магомета; здѣсь читается ежегодно на девятый день мѣсяца Зильгидже проповѣдь передъ собравшимися богомольцами.

Арафурское море, гранич. на ю. сѣв. бер. Сѣв. Австрали, на сѣв. ю.-з. бер. Нов Гвинеи, о-вами Ару и Тиморлаутъ, на в. проливомъ Торреса и на з. моремъ Тиморскимъ А. соединяетъ океаны Индійскій и Великій.

Арафъ (араб.), въ магомет. религіи названіе чистилища, стѣны, отдѣлюющей рай отъ ада. Души людей, судьба которыхъ еще не рѣшена, пребываютъ здѣсь въ состояніи, среднемъ между райскимъ блаженствомъ и муками преисподней, до дня страшнаго суда. А. подробно описывается въ 7-й главѣ Корана, озаглавленной „*Al. A.*“

Арахниновая кислота (C₂₀H₄₀O₂), одинъ изъ высшихъ гомологовъ предѣльныхъ жирныхъ кислотъ, содержится въ коровьемъ маслѣ и въ маслѣ земляныхъ орѣховъ (плодовъ *Arachis hypogaea*); кристаллизуется въ блестящихъ, жирныхъ на ощупь листочковъ, плавится при 75° и во многихъ отношеніяхъ сходна съ стеариновой кислотой

Арахниновое масло, масло земляныхъ орѣховъ (плодовъ *Arachis hypogaea*) содержится въ нихъ въ количествѣ отъ 40—50%; по вкусу напоминаетъ миндальное, свѣтло-желтаго цвѣта или безцвѣтное; употребляется въ пищу въ чистомъ видѣ и въ видѣ примѣси къ маргариновому маслу; А. жиже оливковаго, уд. в. 0,918; при +3° начинается мутиться и застываетъ при —3° Подмѣшивается часто съ цѣлями фальсификаціи къ оливковому маслу.

Арахисъ, лат. названіе земляного орѣха (см.).

Арахна (греч. паукъ), въ греч. мифол., дочь лидійскаго красильщика Идмона, знаменитая пряха. Она дернула вызвать на состязаніе въ ткацкомъ искусствѣ свою учительницу, богиню Аеину. Разгнѣванная богиня разорвала ткань А., на которой были изображены сцены изъ любовныхъ похожденій боговъ, и когда А. съ горя хотѣла повѣситься, она превратила ее въ паука.

Арахниды, см. *паукообразныя*.

Арахнологія (Аранеология, греч.), наука о паукообразныхъ, а также искусство предсказывать заранѣе погоду по поведенію пауковъ, упоминаемое уже Плиніемъ. *Quatremère-Disjonnal*, основываясь на наблюденіяхъ надъ пауками, посовѣтовалъ фран. генераламъ *Pichegru* и *Vandamme* продолжать походъ въ Голландію въ то время, какъ они собирались вернуться въ слѣдствіе наступленія оттепели; дѣйствительно, наступилъ морозъ, и французы, перейдя черезъ ледъ, завоевали Голландію. *Quatremère* опубликовалъ свои наблюденія въ „*Araneologie*“ (Пар. 1797). Метеорологич. общество въ Брюннѣ собрало въ 1818 г. результаты, добытые старыми и новыми

ислѣдователями, и дало программу для наблюдений надъ пауками.

Арахова, зажиточное село въ греч. номосѣ Аттика-Беотія, на выс. 942 м., непосредственно подъ отвѣсной скалой горы Парнаса, извѣстно своимъ здоровымъ воздухомъ, винодѣліемъ и коврами, им. (1889) 3138 жит.; вѣроятно, древняя Анеморейя, упоминаемая уже Гомеромъ. Около 7 км. на з. отсюда развалины Дельфъ.

Арахозія, провинція древняго персидскаго царства, обнимала часть области рѣки Этимандра (Гильменда) и лежащую къ вост. горную страну Соломоновыхъ горъ, т. е. юго-вост. часть современнаго Афганистана. Въ А. Александръ Великій основалъ гор. Александрію Арахотонъ, теперь, вѣроятно, Кандагаръ.

Арахты, рѣка, см. *Арта*.

Арацеи (бот.), см. *арондныя*.

Араци, худ., см. *Арраци*

Арашанъ-булакъ, теплый (37°) цѣлебный источникъ (химический - индифферентной группы) Сыръ-Дарьинской об. въ горахъ, въ верховьяхъ р. Ангренъ, подъ 41° с. ш. и 70° 20' в. д., въ разстояніи 180 верстъ отъ Ташкента; въ степной гористой мѣстности (2500 м. надъ моремъ) съ довольно суровымъ климатомъ. Источникъ не благоустроенъ, но значительно популяренъ среди мѣстнаго населенія

Арба, въ Средней Азійи двухколесный, первобытнаго устройства возъ; въ Новороссіи А. называется длинный на желѣзныхъ осяхъ возъ, употребляемый преимущественно для сноповъ, сѣна, соломы, камыша и другихъ подобныхъ громоздкихъ предметовъ хозяйства.

Арба, гл. пунктъ округа въ пров. Алжирѣ, близъ подошвы Атласа и Вади Джемма, жит. (1861) 7742 (995 франц. и 5646 тузем.); копи гипса, цинка и свинца.

Арбалетъ, см. *самострѣлъ*.

Арбе (слав. Рабъ), о-въ, принадл. далматинскому округу Цара; отдѣл. отъ Кротатскаго материка проливомъ Морлакка, отъ лежащаго на ю. о-ва Паго прол. того же имени; пл. 175 кв. км., высшая точка 408 м.; плодороденъ и хорошо воздѣланъ (вино, хлѣбъ, особ. кукуруза и просо), частью покрытъ дубовымъ лѣсомъ, им. (1890) 4525 жит., большей частью кроатовъ, заним. рыбной ловлей, добываніемъ морской соли, овцеводствомъ, сыровареніемъ. Гл. сел., А., окружено стѣнами и лежитъ на возв., им. заштатный соборъ XIII вѣка съ колокольной, 815 жит

Арбела (ассир. Arba-ilu — „городъ четырехъ боговъ“), знаменитый г. древней Ассиріи, гл. пунктъ культа богини Истары, единств. изъ всѣхъ ассирійскихъ городовъ, до сихъ поръ сохранившій свое существованіе и прежнее наименованіе (см. *Арбиль*). Неподдалеку, при Гаугамелъ, Александръ Вел. выигралъ рѣшительную битву у Дарія (2 окт. 331 до Р. Хр.).

Арберъ (Большой А.), высочайшая гора Богемскаго Лѣса, расположена въ Нижней

Баваріи къ с. отъ Боденмайса на боковой вѣтви горной системы, между Бѣлымъ и Чернымъ Регеномъ; представляетъ собой обнаженный, усѣченный конусъ съ отвѣсными склонами, въ 1458 м. высоты. На вершинѣ выстроена часовня. Видъ съ вершины обширенъ и величественъ. На сѣверо-западномъ склонѣ А., среди дремучаго лѣса, расположены оба Арберск. озера на высотѣ 1000 м. Около 2 килом. къ с.-з. отъ Большого А. возвышается Малый А. (1381 м. высоты).

Арбиль (Erbil, Ervil), г. въ азиатско-тур. вилайетѣ Мосуль, около 85 км. на в. отъ г. Мосуль, (см. *Арбела*), леж. въ равнинѣ, на выс. 430 м., граница арабскаго и курдскаго яз., им. 6000 жит.; прежде городъ былъ значительнѣе.

Арбитражъ, 1) (фр.), соображенія о наиб. благоприятныхъ условіяхъ для купли и продажи товаровъ, существующихъ на различныхъ рынкахъ; главн. обр. примѣняется къ деньгамъ, векселямъ и фондамъ. Простѣйшей формой А. является денежный А., опредѣляющей, какими деньгами выгоднѣе всего уплатить или получить долгъ въ данномъ мѣстѣ. Если, напр., въ Берлинѣ за 1 франкъ даютъ 0,82 марки, а въ Парижѣ 0,81 марки, то берлинскому купцу который долженъ уплатить парижскому 100 фр. (=81 маркъ), выгоднѣе дать въ уплату долга 81 марку, чѣмъ 100 фрнк. — Гораздо большее значеніе имѣетъ вексельный А., опредѣляющей на основаніи разницы въ курсѣ бумагъ, существующемъ на разныхъ рынкахъ, гдѣ можно дешевле купить вексель и дороже продать. Дѣло въ томъ, что какъ при производствѣ платежа, такъ и при инкассо можно воспользоваться векселями трехъ родовъ: 1) векселемъ на мѣсто дѣятельства должника, напр., на Россію, 2) векселемъ на мѣсто ж. кредитора, напр. на Францію, 3) векселемъ на совершенно другое мѣсто напр. на Англію Рѣшеніе вопроса какой вексель въ данномъ случаѣ выгоднѣе, зависитъ отъ вексельнаго курса, т. е. отъ этой цѣны, которую платятъ за векселя на разныхъ рынкахъ Положимъ, что торговый домъ въ Парижѣ долженъ уплатить амстердамскому торговому дому 100 голланд. гульденовъ, при чемъ курсы стоятъ слѣдующіе: 100 гол. гульд. = 209 фр., 1 ф. ст. = 25 фр., 1 ф. ст. = 12 гол. гульд. При прямой пересылкѣ пришлось бы употребить 209 фр. Но если Парижскій торгов. домъ поручитъ комиссіонеру въ Лондонѣ купить амстердамскіе векселя, посылавъ ему зато лондонскіе, то комиссіонеръ заплатитъ 8 1/3 ф. ст. за 100 гульд.; парижскій же торг. домъ купитъ лондонскіе векселя на сумму 8 1/3 ф. ст. за 208 1/3 фр. Стало бытъ, косвенный способъ платежа выгоднѣе прямаго. При арбитражѣ разсчетъ усложняется тѣмъ, что необходимо принимать во вниманіе еще разницу въ накладныхъ расходахъ (перевозка. куртажъ и пр.). А. примѣняется также къ фондамъ, именно, при опредѣле-

пи, въ какомъ мѣстѣ условия для ихъ покупки и продажи невыгоднѣйшія. Указанные расчеты производятся не только въ видахъ платежа или инкассо, но и ради извлечения барыша изъ разности въ курсѣ: съ этой послѣдней дѣлюю нѣсколько торговыхъ домовъ обыкновенно входятъ между собою въ соглашеніе. См. Swoboda, Die kaufmännische Arbitrage (1894); его же, Der internationale Arbitrageur (1882—83); Becker, Die praktische Arbitrage (1876); Junckerstorff, Die Arbitr. (1882).

2) А. въ международномъ правѣ см. *третейскій судъ*.

Арво (Arvo), Петръ-Николай, норвежскій живописецъ, род. 1831, ум. 1892 г., художеств. образование получилъ въ Копенгагенѣ, съ 1852 г. занимался исторической живописью въ Дюссельдорфѣ у Карла Зона и Гюнтена, 1861—70 г. продолжалъ свои занятія въ Парижѣ, гдѣ 1866 г. выставилъ свое первое крупное произведеніе: Валькири (націон. галлерей въ Христианіи); впоследствии былъ въ Христианіи директоромъ художеств. школы. Изъ др. произвед. А. наиб. значит.: „Смерть Рольфа Краке“, „Поле битвы въ тридцатилѣтней войнѣ“ и „Коронованіе Карла XV въ Дронггеймскомъ соборѣ“ (во дворцѣ въ Христианіи).

Арбога, г. въ швед. округѣ (лѣнѣ) Вестманландѣ, на р. А., впад. 15 км. ниже въ оз. Меларъ и вблизи канала А., соед. оз. Гельмаръ и Меларъ, при жел. дор., им. (1890) 4576 жит., заним. земледѣліемъ, судостроеніемъ, отчасти желѣзнымъ производствомъ и торговлей. А. одинъ изъ сам. стар. г. Швеціи; въ немъ происходили многія важныя собранія народныхъ представителей.

Арбогастъ, францъ по происхожденію, еще при императорѣ Граціанѣ (367—383) отличился, какъ римскій полководецъ, въ борьбѣ съ Германцами. Послѣ убійства императора онъ, какъ Magister militum. былъ опорой Валентиніана II западно-римской имперіи въ борьбѣ противъ варваровъ, содѣйствовалъ главнымъ образомъ паденію императора Максима, избраннаго партией недовольныхъ. Но когда Валентиніанъ, утомленный зависимостью отъ А., объявилъ ему, въ 392, отставку, то былъ убитъ черезъ нѣсколько дней, въ Виеннѣ по наущенію А. Правильно оцѣнивши ненависть, существовавшую между римскимъ и германскимъ элементами, А. провозгласилъ императоромъ, канцлера Евгенія, чтобы этимъ еще болѣе обезпечить свое господство. Восточ-

ный императоръ Феодосій отправился съ войскомъ, подкрѣпленнымъ готами, въ Италию и при Аквилѣ рѣзбилъ на голову А. съ его царькомъ Евгеніемъ. Послѣдній былъ пойманъ и казненъ; А. самъ лишилъ себя жизни (394). См. Morpurgo, A. el'imperio romano 379—394 (Триестъ 1883).

Арбонъ, промышлен. городъ въ швейц. кантонѣ Тургау, въ извѣстной садами и винодѣліемъ прибрежной мѣстности Боденскаго озера; станція ж. д.; 3072 жит.; ленточное производство, фабрикація машинъ

Арборетумъ, то же, что дендрологическій садъ, т. е. садъ, въ которомъ собраны различныя древесныя растенія. Иногда А. называютъ собраніе гербарныхъ экземпляровъ древесныхъ растеній, образчиковъ древесины и т. п.

Арборикультура, латинск. назв. древодводства.

Арборъ-дэй, школьный праздникъ въ Соедин. Штатахъ Сѣв. Америки; въ опредѣленный день всѣ школьнички данной мѣстности собираются въ опредѣленномъ мѣстѣ, чтобы посадить по одному или по нѣскольку деревьевъ. Этотъ праздникъ установленъ въ видахъ развитія въ народѣ любви къ древеснымъ посадженіямъ и съ теченіемъ времени получаетъ все большее и большее распространеніе, встрѣтивъ поощреніе даже въ Австраліи. Въ послѣдшіе годы пробовали устраивать такого рода „праздники древоднасажденія“ и въ различныхъ мѣстностяхъ Россіи (Екатеринославъ, Харьковъ, Астрахань, С.-Петербургъ и др.) и это дѣло у насъ, повидимому, приживется.

Арботнотъ (Arbuthnot), Джонъ, англ. писатель (1675—1735) изучалъ въ Эбердинѣ медицину, съ 1709 состоялъ лейб-медикомъ при королевѣ Аннѣ. Противъ Марльборо и военной партіи онъ выступилъ съ сатирой History of John Bull (Лонд. 1712). Въ 1714 г. вмѣстѣ съ Попомъ и Свифтомъ А. издалъ Memoirs of Martinus Scriblerus, сатиру на кабинетныхъ ученыхъ. Изъ научныхъ его сочиненій еще и до сихъ поръ цѣнятся Tables of ancient coins, weights and measures (Лонд. 1707, съ исправл. Лонгвита 1754). По смерти А. появился сборникъ его сатирич. произведеній. Miscellaneous works of the late Dr A. (Глэско 1751, 2 тома). См. Aitken, Life and works of John A. (Лондонъ 1892).

Арбрось (Arbroath, прежде „Aberbrot-hock“), г. въ Фёрфёрширѣ (Шотландія), на Нѣмецкомъ морѣ, съ развалинами монастыря; им. (1891 г.) 22,821 жит.; небольшая гавань.



