

МОСКОВСКІЙ

КРЕМЛЬ

ВЪ СТАРИНУ И ТЕПЕРЬ



Издание Министерства ИМПЕРАТОРСКАГО Двора.

Составлено С. П. Бартемы.

Москва, Синодальная Типографія 1912.

МОСКОВСКІЙ
КРЕМЛЬ

ВЪ СТАРИНУ И ТЕПЕРЬ

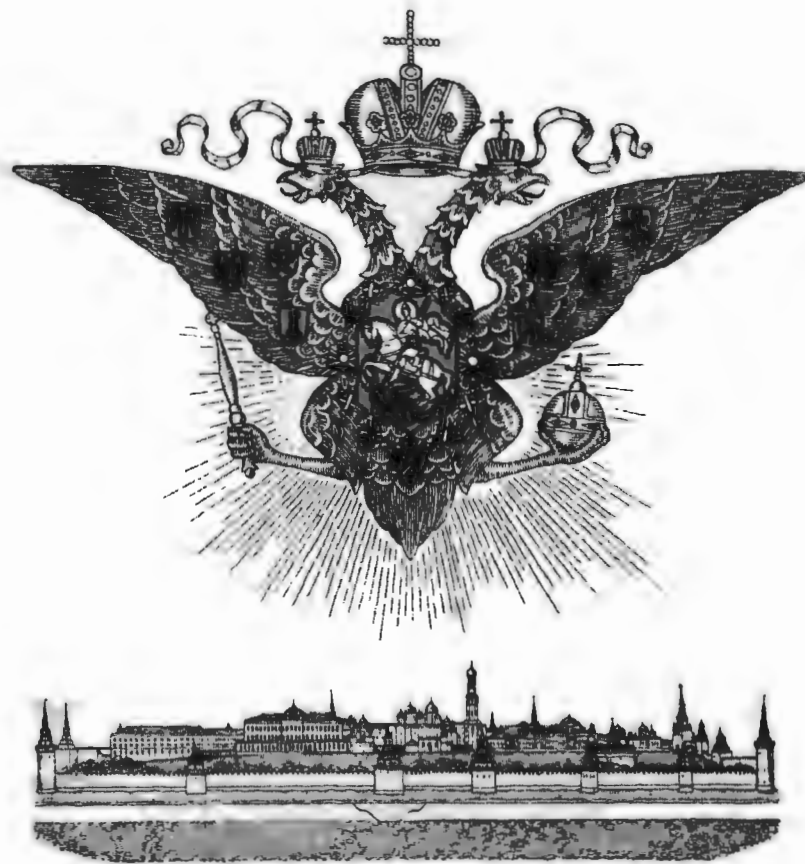

Издание Министерства ИМПЕРАТОРСКАГО Двора.

Составлено С. П. Бартемы.

Москва. Синодальная Типографія 1912.

И тишины исполнень величавой
Торжественно державный Кремль стоялъ...
В. Жуковскій.

Московскій Кремль, по событіямъ, въ немъ совершившимся, по вліянію его могущества на все сѣверное полушаріе, по святости, въ немъ пребывающей, есть необычайная твердыня въ мірѣ. Ни Акрополисъ древнихъ Аѳинъ, ни Капитолій древняго Рима, никакая столица царствъ, древнихъ и новыхъ, не могутъ съ нимъ равняться истинною славою и величіемъ. Въ Кремлѣ восторжествовала Вѣра, утвердилась Православная Церковь; въ немъ почиютъ мощи святыхъ угодниковъ; покоятся земные останки Великихъ Царей, благотворительныхъ Царицъ, блаженныхъ Іерарховъ и доблестныхъ героевъ. На Кремлевскомъ холмѣ основанъ Престолъ сильнѣйшей въ мірѣ Монархіи. Отсюда пронестъ свѣтъ разума на міръ полночный; отсюда возрасло могущество Русскаго народа, и здѣсь же совершалась жертва всеожоженія и жертва искупленія всей земли Русской. Здѣсь и нынѣ приносятся безкровныя жертвы на сорокъ двухъ жертвенникахъ. Кремль вмѣстилъ въ себя всю славу міра со славою небесною, и во всей Вселенной нѣтъ равнаго ему мѣста. Это Сіонъ Русскаго Царства, гора благодати, земля святая!..

Гастевъ. 1841.

Первая книга содержит историческую схему в красках и 359 рисунков, из которых три в красках и шесть планов—на отдельных листах.

ЧАСТЬ ПЕРВАЯ.

Историческій очеркъ Кремлевскихъ
укрѣплений.

Первоначальныя кремлевскія укрѣпленія.

Стройныя, уходящія въ небо вершины кремлевскихъ башенъ, эти своеобразныя и прекрасныя произведенія зодчества, существуютъ лишь съ XVII столѣтія. Нижнія части башенъ, глубоко вросшія въ землю и какъ бы составляющія съ кремлевской почвой одно цѣлое, старѣе верхушекъ на цѣлые два вѣка. Эти доблестные ветераны Ивана III стали на стражѣ кремлевскихъ святынь и Земли Русской на мѣсто древнихъ стрѣльницъ каменной твердыни Дмитрія Донскаго. До нея стоялъ дубовый городъ Ивана Калиты, еще ранѣе—укрѣпленія Юрія Долгорукова, смѣнившія древнѣйшую ограду русскаго селенія, пріютившагося въ незапамятныя времена на высокомъ, покрытомъ боромъ холмѣ кремлевскомъ.

Ограда первоначальнаго русскаго поселка. Эта первоначальная ограда одновременна съ устройствомъ самого поселка, который появился тутъ, по всей вѣроятности, въ первой половинѣ XI столѣтія, когда русскіе двинулись заселять междурѣчье Оки и Волги. Славяне издревле селились не иначе, какъ подъ охраной ограды, служащей защитой отъ неожиданнаго нападенія. Они укрѣпляли не только каждое селеніе, но и отдѣльные дворы*. Мѣсто же на высокомъ мысѣ при сліяніи двухъ рѣкъ Москвы рѣки и Неглинной съ самаго начала составляло стратегическій пунктъ, ибо находилось на перекресткѣ дорогъ съ юга на сѣверъ и съ сѣверо-запада на сѣверо-востокъ и лежало въ глухой Залѣсской странѣ среди враждебнаго финскаго народца Мери¹, съ которымъ русскимъ пришельцамъ приходилось выдерживать постоянную борьбу.

* На знаменитой Траяновой колоннѣ (II-го вѣка) изображено Славянское жилище окруженное частоколомъ. Арабскій писатель *Ибнъ-Дастъ* (въ 30 годахъ X вѣка) говоритъ: «Русь не имѣетъ деревень, промыселъ ихъ торговля, городовъ у нихъ

большое число.» Жители Скандинавіи не иначе называли Россію, какъ Gaardarike, то есть страна городовъ. Каждое селеніе, будучи окружено оградой, казалось чужеземцамъ городомъ.

1. *Д. Иловайскій*. Исторія Россіи, II, 3.

Укрѣпленное мѣсто въ Подольской губерніи.

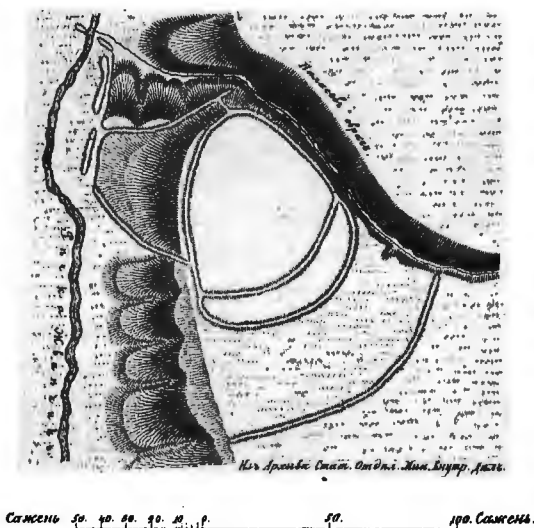

Сажени 50. 40. 30. 20. 10. 100. Саженъ.

Рис. 1.

Это первоначальное русское поселеніе, зерно будущаго Кремля, и по мѣсту, и по размѣрамъ, весьма походило на древнія городища, которыя почти всегда располагались на высокихъ бережьяхъ при слияніи рѣкъ и были ограждены съ двухъ сторонъ крутыми обрывами, а съ третьей—рвами и валами.

Рисунокъ 1-й даетъ изображеніе такого древняго укрѣпленнаго мѣста въ Подольской губерніи. Въ немъ ясно видны три земляные вала, заграждающіе одну незащищенную естественными преградами и доступную для приступа сторону. Наружный валъ служилъ для защиты огородовъ и выгоновъ и задерживалъ враговъ, давая время жителямъ скрыться за другія двѣ ограды. На случай осады, для обезпеченія добычи воды, къ рѣчкѣ шелъ потайной ходъ (рис. 2), прикрытый тоже валомъ. Такимъ образомъ, земляной валъ, называемый въ лѣтописяхъ *спомъ*, *приспомъ*, *переспомъ* (отъ слова сыпать, насыпь), да ровъ, по старинному *гроблю* (отъ слова грести, выгребать) составляли всѣ укрѣпленія.

Таковы были, нѣтъ сомнѣнія, и первоначальныя укрѣпленія Кремля, усиленныя, быть можетъ, еще частоколомъ на вершинѣ вала (рис. 3). Воинственный духъ и мужество его обитателей дѣлали и такія простыя укрѣпленія достаточно сильными и неодолимыми для окружающихъ этотъ русскій поселокъ враждебныхъ туземцевъ.



Рис. 2. Тайникъ г. Коротояка. Ласковскій. Матеріалы къ исторіи инженернаго искусства въ Россіи. Атласъ, листъ 6, изобр. 28.



Рис. 3. Viollet le Duc. L'art Militaire.

Укрѣпленія въ 1147 году. Къ 1147 году* Москва сдѣлалась уже значительнымъ селомъ великокняжескимъ, и поэтому можно предположить, что въ ту пору укрѣпленія ея состояли не изъ однѣхъ простыхъ земляныхъ насыпей съ частоколомъ наверху. Быть можетъ, частоколь

* Въ этомъ году Москва упоминается въ лѣтописяхъ впервые по поводу свиданія тамъ князей Суздальскаго и Рязанскаго. Событіе это многозначительно, ибо имъ какъ бы предопредѣляется судьба Москвы, какъ мѣста объединенія во имя высшихъ стремленій. Привожу по этому безъ пропусковъ слѣдующія два наиболѣе полныхъ извѣстія объ этомъ:

«Въ лѣто 6655 (1147) князь велики Юрьи Суждальскій, сынъ Владимера Мономаха, внукъ Всеволожъ, правнукъ Ярославъ, праправнукъ великого Владимера, собра воинства, и шедъ взя градъ Новый Торгъ, и по Мстѣ рѣцѣ многіе власти по-

воева; а князю Святославу Олговичу повелѣ Смоленскія власти воевати; онъ же шедъ взя градъ Голеди, и прочая власти повоева, и возвратися въ Резань. И посла къ нему князь велики Юрьи Суждальскій, глаголя сице: «како бы ся намъ видѣти съ тобою и въ любви и въ единствѣ житіе о Христѣ скончати, и отъ враговъ своихъ стрѣщися за единъ и другъ за друга голова положити.» И тако совѣщавше, снидошася на Москву князь велики Юрьи изъ Суждаля, а князь велики Святославъ Олговичъ съ Резани изъ Тѣшилова съ сыномъ своимъ Олгомъ и со княземъ Володимеромъ Святославичемъ, и цѣловавшася любовію о Христѣ, и много плакавше

быль замѣненъ тогда тыномъ (рис. 4 и 5), а ровъ углубленъ и усаженъ по краямъ *надолбами*, то-есть заостренными обрубками дерева, вкопанными стоймя въ одинъ, два или нѣсколько рядовъ такъ, чтобы нельзя было ни перескочить черезъ нихъ, ни пройти между ними.



Рис. 4.



Рис. 5.

О размѣрахъ этого укрѣпленія возможно судить по мѣстоположенію первой на Москвѣ церкви во имя Рождества Іоанна Предтечи, существовавшей до 1847 года на старомъ мѣстѣ. Она находилась въ 120 шагахъ отъ Боровицкихъ воротъ. Въ виду того, что церкви обыкновенно ставились приблизительно по срединѣ селенія, древнѣйшій Кремль простирался, слѣдовательно, по другую сторону церкви тоже на 100—120 шаговъ. Предположеніе это подтверждается остатками вала и рва, которые были найдены при постройкѣ Большого Кремлевскаго Дворца (1838 г.) близъ юго-западнаго угла церкви Спаса на Бору, то-есть какъ разъ въ указанномъ разстояніи отъ церкви Рождества Іоанна Предтечи. Такимъ образомъ весь Кремль* въ то время имѣлъ изъ конца въ конецъ не болѣе 200, 250 шаговъ. Съ восточной стороны, гдѣ была ровная плоскость, должны были находиться главныя вѣздныя съ мостомъ черезъ ровъ ворота, соответствовавшія нынѣшнимъ Спасскимъ. Со стороны слиянія рѣкъ, несомнѣнно, былъ тоже выходъ къ водѣ (Боровицкія ворота). На случай осады существовалъ, вѣроятно, и подземный ходъ къ рѣкѣ—тайникъ, выходящій, какъ можно предположить, къ мѣсту нынѣшней Водовзводной башни.

Такова была въ общихъ чертахъ древнѣйшая ограда Кремля. Она представляла собою достаточное обезпеченіе отъ неожиданнаго нападенія, и съѣхавшіеся въ 1147 году

о бѣдахъ и о напастехъ бывшихъ на нихъ, и паки утѣшистася, и любовію чествовавшеся, и одарившеся дары любезными, и разыдошася.....» (Полное собраніе лѣтописей томъ IX, стр. 172).

«Въ лѣто 6655 (1147). Иде *Гюрги* воевать Новгородчой волости и пришедь взя Новый Торгъ и Мьсту всю взя, а ко Святославу присла Юрь, повелѣ ему Смоленскую волость воевати; и шедъ Святославъ и вся люди Голядь, верхъ Поротвѣ, и тако ополонишася дружина Святославля и приславъ Гюрги и рече: «приди ко мнѣ, брате, въ Московъ». Святославъ же ѣха къ нему съ дѣтятемъ своимъ Олгомъ, въ малѣ дружинѣ, пойма съ собою Володимера Святославича; Олегъ же ѣха напередъ къ Гюргеви, и да ему пардусъ. И пріѣха по немъ отецъ его Святославъ, и тако любезно цѣловастася въ день пятюкъ, на Похвалу святѣй Богородици, и тако быша весели. Наутри же день повелѣ Гюрги устроити обѣдъ силенъ, и створи честь велику имъ, и да Святославу дары многы, съ любовію, и сынови его Олгови и Володимеру Святославичю и мужѣ Святославлѣ учреди, и тако отпусти ѣ; и обѣшася

Гюрги сына пустити ему, якоже и створи. Святославъ же оттуда възвратися къ Лобынску, и оттуду иде къ Нериньску, и перешедъ Оку и ста. И бысть къ велику дни на вербеницю, и ту преставися добрый старецъ Петръ Ильичъ, иже бѣ отца его мужъ, уже бо отъ старости не можаше ни на конь всѣсти, бѣ ему лѣтъ 90.» (П. С. Л. томъ II, стр. 29).

* Слово *Кремль* встрѣчается въ первый разъ въ 1331 году при извѣстїи о пожарѣ Москвы, но потомъ оно надолго, почти на 200 лѣтъ, исчезаетъ изъ лѣтописей и историческихъ документовъ. До 1367 года, когда Кремль былъ еще огражденъ деревянною стѣною, онъ звался собственно *городомъ*, строенія лежащія внѣ его *посадамъ*, а болѣе отдаленныя слободы *загородьемъ*. По построеніи каменныхъ стѣнъ Дмитріемъ Донскимъ (1367) онъ получилъ названіе *каменнаго города*; по сооруженіи каменной ограды Китай-Города (1538) ему присвоено наименованіе *старога каменнаго города*; названіе *Кремль* установилось лишь по возведеніи стѣнъ Бѣлаго Города (1589).

въ Москву князья могли подъ ея охраной спокойно поировать и отдохнуть отъ постоянныхъ опасностей и тревогъ бранной жизни. На высокомъ холмѣ, откуда видѣлись великолѣпныя дади, среди бора, закрывавшаго все мѣсто съ востока, подъ защитою рва, насыпи и частокола они разсуждали о возможности мирной жизни до скончанія дней своихъ. Осуществленіе мечты этой обуславливалось надежнымъ убѣжищемъ, ибо въ тѣ времена мирная жизнь могла протекать лишь подъ охраною крѣпкой ограды.

Чтобы ясно представить себѣ обстоятельства того времени, достаточно вспомнить о количествѣ походовъ Владимира Мономаха, отца одного изъ пировавшихъ князей, хлѣбосольнаго хозяина Москвы, князя Юрія Долгорукаго. То была, можно сказать, непрекращающаяся война. Уже въ слѣдующемъ году тотъ же Святославъ Ольговичъ, союзникъ Юрія Владимировича, съ которымъ онъ мечталъ о вѣчномъ мирѣ, соединился противъ него, своего бывшаго друга, съ ихъ прошлогоднимъ общимъ врагомъ Изяславомъ Мстиславовичемъ.

Укрѣпленія Кремля Юрія Долгорукаго.

Въ такихъ обстоятельствахъ забота объ укрѣпленіяхъ должна была быть одной изъ важнѣйшихъ заботъ и вотъ въ 1156 году, черезъ 9 лѣтъ послѣ описаннаго пира, князь Юрій Владимировичъ «заложи градъ Москву на устниже Неглинны, выше рѣкы Аузы.»¹

Подъ словами лѣтописи «заложить городъ», надо разумѣть построеніе города не въ нашемъ, новомъ значеніи, а въ древнемъ, то есть въ смыслѣ сооруженія укрѣпленій. Поэтому приведенное лѣтописное извѣстіе о Москвѣ означаетъ замѣну простѣйшей ограды настоящими, отвѣчающими тогдашнимъ требованіямъ фортификаціи, укрѣпленіями. Кромѣ того изъ села, которое управлялось *дворскимъ*, какъ дворцовое княжеское село, или *посельскимъ*, какъ поселокъ, учредился городъ, административный пунктъ, охраняемый отрядомъ дружины, съ *сотскимъ*, а можетъ быть и *тысяцкимъ* во главѣ.

Исторія инженернаго искусства въ Россіи даетъ довольно точныя данныя объ укрѣпленіи городовъ того времени, по которымъ мы можемъ составить себѣ болѣе или менѣе вѣрное представленіе о Кремлевскихъ крѣпостныхъ сооруженіяхъ Юрія Долгорукаго.

Устройство деревянныхъ оборонительныхъ оградъ въ древней Руси. Въ описываемое время городскія укрѣпленія на Руси состояли изъ рва, насыпи и стѣнъ съ башнями.

Ровъ составлялъ, какъ и въ современной фортификаціи, главное препятствіе для нападающихъ. Въ укрѣпленныхъ мѣстахъ, какъ Кремль Московскій, двѣ стороны котораго защищены крутыми обрывами къ рѣкамъ, онъ выкапывался съ третьей, ровной стороны, съ *пристула* или *приступнаго мѣста*.

1. Полное Собраніе Лѣтописей, XV, 225.

Ровъ въ тѣ времена не имѣлъ совсѣмъ фланковой (боковой) обороны, и поэтому онъ дѣлался для большей неприступности узкимъ и очень глубокимъ (отъ 2 до 5 сажень глубины).



Рис. 6.

По краямъ ровъ укрѣплялся иногда надолбами, а на днѣ—тыномъ и частичкомъ, то есть небольшими кольями, расположенными въ шахматномъ порядкѣ.

За ровомъ шла берма—ровное пространство между ровомъ и валомъ, нужное для того, чтобы ровъ не засыпался оползнями съ вала.

За бермой возвышался валъ, съ крутыми отлогостями, вышиною отъ 5 до 8 сажень. На вершинѣ его ставились уже стѣны.

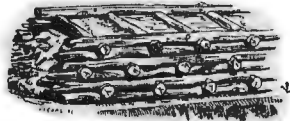
Деревянные стѣны состояли изъ обыкновенныхъ вѣнчатыхъ срубовъ, поставленныхъ въ рядъ; но такъ какъ въ мѣстахъ соединенія срубы скоро подгнивали и не ровно осаживались, то ихъ замѣняли тарасами, состоящими изъ бревенчатыхъ, перегороженныхъ по частямъ, длинныхъ ящиковъ, внутренность которыхъ для прочности плотно набивалась камнями и землей (рис. 6). Вышина стѣны зависѣла отъ мѣстоположенія крѣпости и важности ея стратегическаго значенія, толщина же колебалась отъ 1 до 3 сажень. Для защиты воиновъ отъ непріятельскихъ стрѣлъ и камней, на вершинѣ стѣны устраивался «заборолъ»—досчатая или бревенчатая пристройка (рис. 7) высотой въ 3—4 фута, соответствующая нашему брустверу. Кромѣ того стѣна покрывалась односкатной или двускатной кровлей. Снаружи стѣну обмазывали глиною для предохраненія отъ поджога.

Въ нѣкоторыхъ, особо важныхъ въ стратегическомъ отношеніи мѣстахъ, въ ней устраивались раскаты или быки—площадки для установки на нихъ метательныхъ орудій и склада боевыхъ запасовъ на случай осады.

Метательныя машины ставились обыкновенно на башняхъ*, которыя составляли главную силу въ оборонѣ города и потому были необходимой принадлежностью стѣнъ (рис. 8). Въ случаѣ, еслибы непріятель овладѣлъ стѣной или сдѣлалъ въ ней проломъ, онъ оставался подъ дѣйствіемъ выстрѣловъ съ башенъ, и ихъ надо было брать тогда каждую отдѣльно, какъ самостоятельную крѣпость. Вотъ почему осаждающій стремился прежде всего поджечь

Рис. 7. Стѣна города Коротояка.
(Ласковскій. Матеріалы къ ист. инж. искусства.)

Рис. 8. (Изъ Атласа къ матеріаламъ для статистики Россійской Имперіи. С. П. Б. 1819.)

или разрушить башни. Его усилія направлялись преимущественно на угловыя башни, дающія возможность атаки съ двухъ сторонъ. Поэтому по угламъ ставились болѣе устойчивыя круглыя башни; квадратныя же, шестиугольныя и восьмиугольныя, помѣщались вдоль стѣны. Чтобы сдѣлать башню болѣе

* Названіе башня встрѣчается въ первый разъ въ сказаніяхъ Курбскаго. Ранѣе ихъ называли вежами, потомъ стрѣльницами. Деревянные высокія башни и Курбскій называетъ вежами. Само

слово башня татарскаго происхожденія. Башня—голова (башка). Башня и составляла главное, то есть головное мѣсто въ укрѣпленіяхъ.

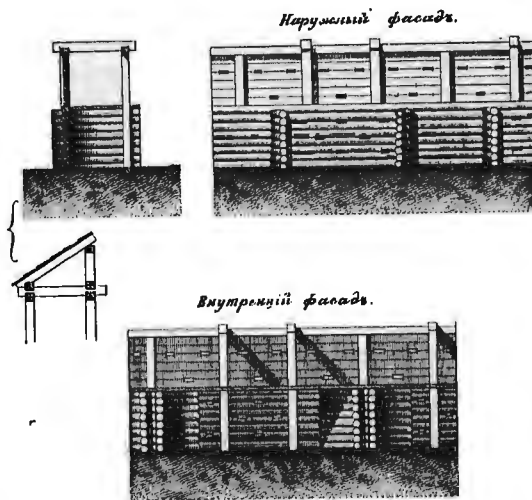
способной сопротивляться дѣйствию стѣнитныхъ орудій, низъ ея сплошь наполнялся землей и камнями. Иногда башни бывали очень высоки (рис. 9); но обыкновенно онѣ состояли изъ трехъ этажей, высотой 8—12 фут. каждый, служащихъ для нижняго, средняго и верхняго боевъ. Въ верхнемъ этажѣ устраивались, кромѣ того, навѣсныя бойницы, такъ называемыя машикули.

Сообщеніе укрѣпленнаго мѣста съ полемъ бывало всегда черезъ проѣздныя башни. Проходъ въ нихъ замыкался наружными и внутренними воротами; посрединѣ проѣзда устраивалась иногда опускаемая рѣшетка (герсы—herse), служившая новой и неожиданной преградой. Передъ воротами черезъ ровъ перекидывался мостъ или оставался перешеекъ изъ земли, который, въ случаѣ осады, легко было срыть.

На вершину вала и стѣны подымались по деревяннымъ лѣстницамъ, *всходамъ* или *взламамъ*.

Кромѣ наружныхъ средствъ обороны въ разныхъ мѣстахъ устраивались подземные ходы для внезапныхъ вылазокъ.

Нерѣдко, какъ это было впоследствии и въ Москвѣ, укрѣпленное мѣсто имѣло нѣсколько оградъ или *оплотовъ*. Чтобы достигнуть внутренняго города, *днѣшняго града*, *дѣтница* или *кремля*, надо было сначала проникнуть въ *окольный градъ*, *кромъ* или *кромный градъ*, охранявшій *кромъ*, то есть житницы, тамъ помѣщавшіяся, и который иногда носилъ названіе *охабня*, ибо какъ платъ охабень широко, со всѣхъ сторонъ окружалъ само ядро крѣпости, то есть Кремль. Въ этомъ ядрѣ внутреннее пространство бывало всегда несоизмѣрно велико съ числомъ постоянныхъ жителей. Въ немъ находились пустыри, служащіе убѣжищемъ для народа, сбѣгавшагося въ городъ при угрожающей опасности, и жилища строенія, подъ названіемъ *осадныхъ дворовъ*, предназначенныя для служилыхъ людей, живущихъ въ мирное время за городомъ.



Рис. 9. Башня г. Коротояка. (Ласковскій).

Таково, въ общихъ чертахъ, было устройство городовъ въ древней Руси, и укрѣпленія Москвы, построенныя Юріемъ Долгорукимъ въ 1156 году, едва ли могли много отъ нихъ различаться. Конечно, подробности въ постройкѣ для насъ остаются неизвѣстными, на примѣръ глубина и ширина рва, толщина и высота стѣнъ, ихъ оборудованіе боевыми приспособленіями, но составныя части города были, несомнѣнно, тѣ же, что и въ другихъ древнихъ русскихъ городахъ.

Относительно протяженія стѣнъ Кремля Юрія Долгорукаго, можно думать, что пространство города, сравнительно съ первоначальнымъ поселкомъ, было увеличено. Съверо-восточная линія укрѣпленій отодвинулась къ востоку и протягивалась отъ нынѣшнихъ Троицкихъ до Тайницкихъ воротъ. Посрединѣ стѣны возвышалась проѣздная башня, соответствовавшая теперешней Спасской; быть можетъ, были и другія ворота въ той же восточной линіи стѣны. Но это одни предположенія, не основанныя на какихъ-либо историческихъ или археологическихъ данныхъ.

Кремль Юрія Долгорукаго представлялъ собою настоящую сторожевую крѣпость противъ Смоленскихъ, Новгородскихъ и Рязанскихъ непріятелей. Чтобы лучше уяснить себѣ его значеніе, надо вспомнить, что въ составъ Московскаго удѣла, даже 100 лѣтъ спустя, не входили такіе близкіе города, какъ Клинь, Коломна, Серпуховъ, Верея, Можайскъ, и слѣдовательно Москва находилась среди чужихъ, по тому времени враждебныхъ владѣній, представляя для сосѣдей завидную приманку, лежащую всѣмъ на пути къ великокняжескому стольному городу Владимиру и стало быть поперекъ дороги.

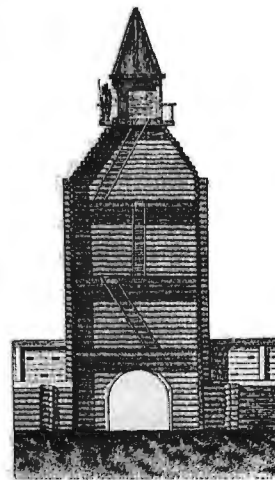
Но именно въ этомъ положеніи заключался залогъ ея развитія. Сынъ Владимира Мономаха, князь Юрій, вѣроятно въ горькомъ раздумьи не разъ вспоминавшій своего великаго отца и его завѣты, вѣрно оцѣнилъ значеніе мѣста на устьѣ р. Неглинной и, заложивъ тамъ городъ съ крѣпкими, надежными стѣнами, тѣмъ самымъ положилъ основаніе объединенію Руси. Въ самомъ дѣлѣ, поселенія въ тѣ времена могли существовать лишь около городовъ и подъ защитой ихъ стѣнъ, за которыя въ минуту опасности можно было укрыться, унося съ собою все цѣнное и оставивъ непріятелю одни жилища. Для живущихъ въ стихіи войнъ и всяческаго насилія надежное убѣжище за городскими стѣнами являлось спасительнымъ кораблемъ въ бурѣ, среди угрожающихъ отовсюду волнъ. Поэтому стѣны Кремлевскія какъ магнитъ притягивали къ себѣ населеніе, а оно создавало основу будущаго могущества Московскихъ князей.



Рис. 10. (Viollet le Duc.)

Устройство крѣпостныхъ сооружений Кремля принадлежитъ собственно сыну Юрія Долгорукова и внуку Мономаха, князю Андрею Боголюбскому, этому первому русскому князю, высказавшему ясное стремленіе къ водворенію на Руси единой державы. Самъ Юрій въ 1156 году былъ уже на великокняжескомъ Столѣ въ Кіевѣ, а въ слѣдующемъ скончался.

Междоусобія. По смерти Боголюбскаго (1175 г.) начались междоусобія. Суздальское княженіе двинулись добывать изъ Чернигова братья его Михаилъ Георгіевичъ, такъ называемый «Михалка», и Ярополкъ Ростиславовичъ. Оба пришли въ Москву и были встрѣчены тамъ посольствомъ, состоящимъ изъ Ростовцевъ. Тѣ, злоствуя на Юрьевичей за возвышеніе ими г. Владимира въ ущербъ Ростову, уѣхали съ однимъ Ярополкомъ. Михалка же, видя себя обойденнымъ, собралъ москвичей и съ ними пошелъ на Владимиръ. Свѣдавъ о томъ, Ярополкъ поспѣшилъ преградить ему путь, но мѣста эти были столь глухи, что оба отряда «минустася въ лѣсѣхъ». Однако движеніе Ярополка на Москву заставило москвичей повернуть назадъ «блюдучи домовъ своихъ». Въ слѣдующемъ году Михалка скончался; во Владимирѣ сѣлъ младшій Юрьевичъ, Всеволодъ (Большое Гнѣздо); но Ростовцы опять призвали на княженіе Ростиславовичей.

1177 г. Сожженіе Москвы Глѣбомъ Рязанскимъ. Союзникъ ихъ, Глѣбъ Рязанскій, набралъ толпы Половцевъ, внезапно напалъ на Москву «и пожже Московъ всю, городъ и села»¹, положивъ тѣмъ начало длиннаго ряда ея осадъ и пожаровъ.

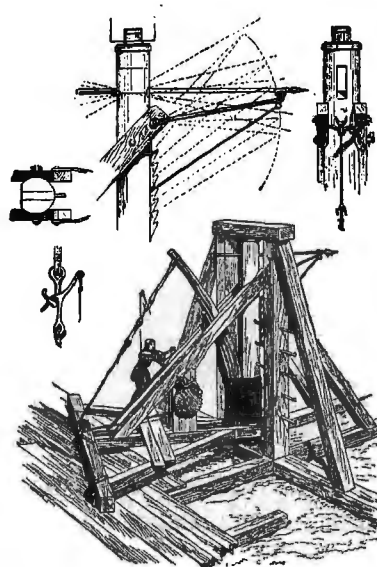
Атака и оборона укрѣпленныхъ городовъ въ древней Руси. Устроенный Рязанскимъ княземъ поджогъ являлся легчайшимъ способомъ повредить осажденному городу и потому всегда составлялъ первое поползновеніе осаждающихъ. Онъ удавался скорѣе всего при неожиданности нападенія, что имѣло мѣсто въ данномъ случаѣ.

1. П. С. Л. I, 162 и VII, 93.

Явившись нежданно, негаданно, врагъ ломалъ окружающія городъ строенія, обломками ихъ наполнялъ ровъ, дѣлалъ приметь къ стѣнамъ и затѣмъ или прямо взбирался по нему на стѣны, или, въ случаѣ упорнаго сопротивленія, поджигалъ приметь, а съ нимъ и стѣны. Последнее было опаснѣе всего, поэтому, когда приходъ враговъ не былъ внезапнымъ, защитники города (*сидѣльцы, осадные люди, осада, застава*), садясь въ осаду, затворяясь въ градъ съ засадою, прежде всего сами уничтожали близъ лежащія



Рис. 11. Самострѣль.

Viollet le Duc, L'art militaire.

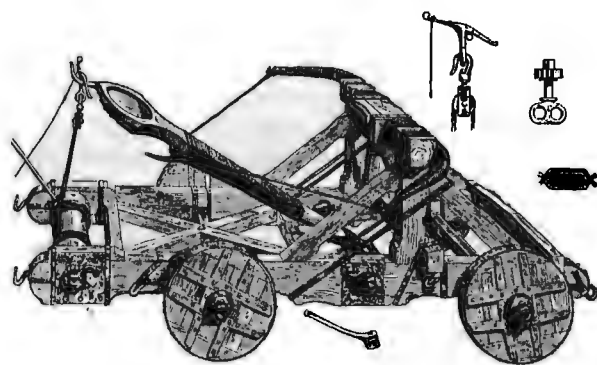

Рис. 12.

строенія, чтобы тѣмъ лишить непріятеля сухого горючаго матерьяла—при этомъ они не щадили даже самихъ церквей. Тѣмъ временемъ начинали *крѣпить, твердить* городъ, то-есть приводить его въ оборонительное состояніе: уничтожали перекинутые черезъ ровъ мосты, закладывали наглухо ворота, заполняя ихъ бревнами, камнями, землею, исправляли стѣны и башни, устанавливали на нихъ метательныя орудія—тюфяки, пускичи, коловороты, носившіе общее родовое названіе сосудовъ порочныхъ* (рис. 10,

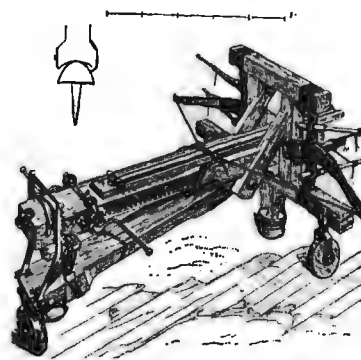

Рис. 13. Баранъ и таранъ.

A. Cellarium. Architectura militaris 1656.



Рис. 14. Баранъ.

11, 12) готовили луки, пращи, самострѣлы, крючья на длинныхъ дѣвкахъ, желѣзныя козы, раскладывали по стѣнамъ бревна, камни, колья, ставили чаны съ водой и смолою, разбрасывали за стѣнами *чеснокъ* или *пометныя каракули*, вонзающіяся лошадямъ и людямъ въ ноги, и т. д.

Городъ, который былъ такимъ образомъ *осаженъ людьми и всякими припасами накрѣпко*, представлялъ при тогдашнихъ средствахъ атаки почти неприступную крѣпость. Взять его *копьемъ*, то-есть приступомъ, было весьма трудно. Не легкую задачу представляло *взятіе* его и *взятьемъ*, то-есть посте-

* Метательныя машины на Руси рано вошли въ употребленіе. Святославъ, въ Доростолѣ, по свидѣтельству византійскаго писателя Льва Діакона Калойскаго, отражалъ грековъ стрѣлами и камнями

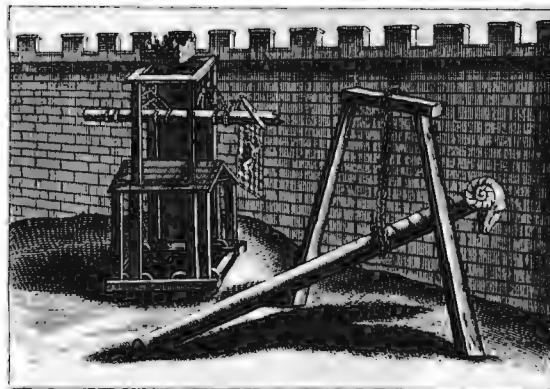
изъ метательныхъ машинъ. У хана Кончака, при набѣгѣ половцевъ въ 1185 году, были гигантскіе самострѣлы, приводимые въ дѣйствіе совокупными усилиями 50 человекъ.

пенной осадой. До изобрѣтенія взрывчатыхъ веществъ не было другихъ средствъ разрушить укрѣпленія города, какъ посредствомъ стѣнобитныхъ машинъ—*тарановъ, барановъ, возградовъ, стрікусовъ* и прочихъ *сосудовъ на взятіе града** (рис. 13, 14, 15). Последнія стрѣляли не далѣе, чѣмъ на разстояніи лишь 400, 500 шаговъ и потому приходилось открывать осадныя дѣйствія совсѣмъ вблизи города. Защитники его имѣли всѣ преимущества надъ осаждающими и гораздо лучшую дисциплину, чѣмъ врагъ, предающійся грабежамъ въ окрестныхъ селеніяхъ, ищущій фуража и ускользящій отъ бдительнаго надзора начальниковъ. Кромѣ того у русскихъ искусство обороны всегда стояло выше искусства овладѣнія крѣпостями, что коренилось, быть можетъ, въ ихъ природномъ миролюбіи и нежеланіи дѣйствовать наступательно.



Рис. 15. Баранъ подъ навѣсомъ покрытомъ сырыми кожами въ предохраненіе отъ поджога
Azibert. Sieges célèbres. 1890.

Направленныя же на нихъ нападенія они отбивали съ большимъ искусствомъ и поразительнымъ мужествомъ. Осажденные дѣлали внезапныя вылазки, разрушали приготовительныя къ атакѣ работы непріятеля, разсыпали землю устраиваемыхъ ими окоповъ, сожигали его машины, щиты, подвижные городки, за которыми онъ укрывался отъ выстрѣловъ съ города, опрокидывали туры—плетенки, наполненныя землей, служащія для той же цѣли, уничтожали вежи—громадныя башни, съ которыхъ непріятель стремился перелетѣть на стѣны или башни и овладѣть ими (рис. 16, 17). Враговъ, идущихъ на приступъ или просто приближающихся къ стѣнамъ, поражали колющими, камнями, желѣзными козами, захватывали крючьями и втаскивали на стѣну, ошпаривали *кипяткомъ* и горячей смолой. Все это вносило разстройство въ ряды врага, способно было поколебать его духъ и побуждало, бросивъ осадныя работы, уйти прочь.



Рис. 16. Viollet le Duc.

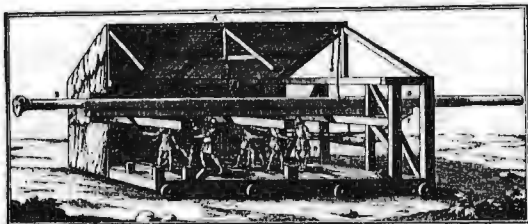

Рис. 17. Viollet le Duc.

1209 г. Нападеніе Изяслава Рязанскаго и Михаила Пронскаго. Въ 1209 году князь Изяславъ Рязанскій и Михаилъ Пронскій подступали къ Москвѣ, думая ея овладѣть, но были отбиты и сами едва спаслись бѣгствомъ.

* Осадными орудіями русскіе пользовались и до нашествія татаръ: въ 1065 году Всеславъ, осаждая Псковъ «много труждався, со многими замышленіями и пороками шибавъ, отъиде ничтоже успѣвъ».

1213 г. Взятіе Москвы Юріемъ Всеволодовичемъ. Юрій же Всеволодовичъ, осадившій въ Москвѣ младшаго своего брата Владимира и принудившій его сдаться, вѣроятно, овладѣлъ городомъ *ставши статьемъ на выстояніе*, то есть посредствомъ блокады. Въ лѣтописи сказано, что «Юри..... поидоша къ Москвѣ на Володимера, и пришедше миръ створиша съ нимъ и даша ему Переяславль Руской, онъ же иде съ Москвы въ Русь»....¹ о насильственномъ взятіи нѣтъ рѣчи.

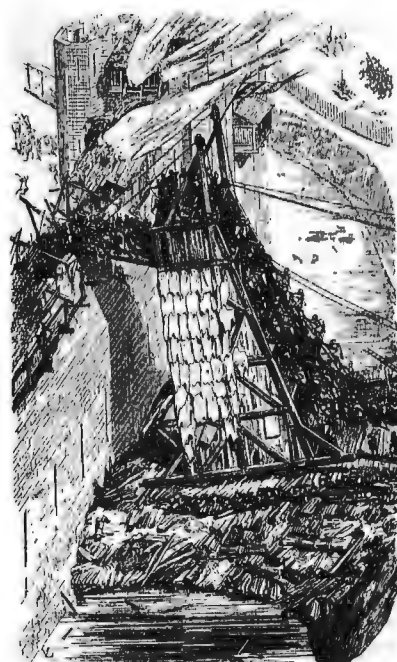
Вообще стѣны и башни Кремля не поддавались натискамъ непріятелей и за все время существованія, за цѣлыхъ 7 столѣтій, несмотря на многократныя вражескія нападенія (15), были взяты силою всего дважды—Батыемъ въ 1238 году и Дюденю въ 1293.

Но татары въ то время представляли такую силу, предъ которой не могла устоять ни одна крѣпость. Эти вышедшія изъ нѣдръ Азіи полчища явились на Русь во всеоружіи военного искусства². Для осады крѣпостей они пользовались свѣдующими китайскими и персидскими инженерами, унаслѣдовавшими свои знанія отъ древнихъ народовъ Востока, этой родины метательныхъ и стѣнобитныхъ машинъ. Работы, которыя они производили при осадѣ городовъ, поразительны своей грандіозностью*; но главная ихъ сила заключалась въ несмѣтномъ, подавляющемъ многолюдствѣ. Это превосходство ихъ численности было безусловнымъ даже при осадѣ такихъ большихъ и населенныхъ городовъ, какъ Рязань и Кіевъ, гдѣ отъ скрипа татарскихъ телѣгъ, ржанія коней, рева верблюдовъ не слышно было въ городѣ «глаголюща другъ другу». Въ маленькомъ городкѣ, какимъ тогда была Москва, оно должно было сказаться еще сильнѣе.

1238 г. Взятіе Москвы Батыемъ. И все-таки Москва была взята не сразу, а послѣ продолжительнаго сопротивленія, что явствуетъ изъ лѣтописнаго повѣствованія объ этомъ событіи: «И прибѣгоша Всеволодъ во Владимиръ (послѣ пораженія у Коломны) въ малѣ дружинѣ, а татарове идоша къ Москве. Тое же зимы взяша Москву татарове, и воеводу убиша Филипа Нанка за правовѣрную хрестьянскую вѣру, а князя Володимера яша руками, сына Юрьева (то есть сына Великаго Князя), а люди избиша отъ старьца и до суцаго младенца; а градъ и церкви святыя огневи предаша, и монастыри вси и села пожгоша, и много имѣнья взяше отъидоша.»³ Татары, *оканьнии*, какъ ихъ называетъ лѣтописецъ по поводу этого разгрома Москвы⁴, произвели поголовное избіеніе жителей. А это они дѣлали въ случаяхъ долгаго и упорнаго сопротивленія.

1293 г. Взятіе Москвы Дюденю. Въ 1293 году при нашествіи Дюдени, брата хана Тохты, Москва не проявила особеннаго сопротивленія. Лѣтописецъ упоминаетъ о ея взятіи вскользь въ числѣ другихъ 14-ти городовъ: «Царь же отпусти брата своего Дюденю со множествомъ рати на великаго князя Дмитрія Александровича. Они же при-

* Въ 1221 году при осадѣ персидскаго города Нишабура, они заготовили 3000 балистъ, 300 катапультъ, 700 машинъ для бросанія горшковъ съ зажженной нефтью, 400 штурмовыхъ лѣстницъ, 2500 вьюковъ съ камнемъ для бросанія изъ катапультъ.

1. П. С. Л. VII, 119.

2. *Иванинъ*. О Военномъ искусствѣ Монголовъ, стр. 12.

3. Полн. Собр. лѣт. I, 196.

4. Полн. Собр. лѣт. III, 52.

шедше много пакости учиниша христیانомъ, и много градовъ поимаша Володимеръ, Суздаль, Муромъ, Юрьевъ, Переяславль, Коломну, Москву, Можаяскъ, Волокъ, Дмитровъ, Углече поле, а всѣхъ градовъ взяша 14, и всю землю пугу сотвориша.»¹ Вѣроятно, на этотъ разъ Москва пострадала гораздо менѣе, чѣмъ при Батыевомъ нашествіи; но во всякомъ случаѣ послѣ ухода татаръ пришлось возобновлять городъ и приводить укрѣпленія Кремля въ боевую готовность.

1305 г. и 1307 г. Нападенія Михаила Тверского. Вскорѣ кремлевскимъ укрѣпленіямъ пришлось опять отражать вражескія нападенія. Въ 1305 году Тверской князь Михаилъ осадилъ Кремль, но ушелъ, помирившись съ Московскимъ княземъ Юріемъ Даниловичемъ, а въ 1307 году, не смотря на всѣ старанія взять Москву силою, долженъ былъ безъ успѣха уйти во свояси,—кремлевскія укрѣпленія оказались неприступными.

Такъ, благодаря именно стѣнамъ и башнямъ Кремля, князь Московскій взялъ верхъ въ спорѣ съ Тверскимъ княземъ. А дѣло шло не о маловажномъ обстоятельстве, а о томъ—кому быть великимъ княземъ, Тверскому князю или Московскому. Отъ этого зависѣло все направленіе послѣдующей исторіи Россіи.

1328 г. Москва—столица. «Въ лѣто 6836 (1328), зачало княженія Московскаго.»² Съ той поры Москва, уже безъ всякаго спора со стороны другихъ князей, сдѣлалась Великокняжеской столицей, начала расти и процвѣтать.

Пожары. Но съ этого же времени начались въ ней многочисленныя пожары, не разъ пожиравшіе всѣ постройки города, со стѣнами и башнями включительно.

«Въ лѣто 6839 (1331) мѣсяца маіа 3, бысть пожаръ на Москвѣ, погорѣ городъ Кремль.»³

Въ 1335 г. «по грѣхомъ нашимъ, бысть пожаръ на Руси, погорѣ городъ Москва.»⁴

Въ 1337 г.—«Москва вся погорѣ и тогда наиде дождь силенъ, и потопе иное все въ погребѣхъ, иное на площадѣхъ, что гдѣ выношено. Тогда сгорѣ церквей 18.»⁵

1. П. С. Л. VII, 180.

2. П. С. Л. IV, 186.

3. П. С. Л. VII, 202.

4. П. С. Л. III, 77.

5. П. С. Л. III, 78.

Кремлевскія укрѣпленія князя Ивана Даниловича Калиты.

1339 г. Постройка дубовыхъ укрѣпленій. Эти пожары, происходившіе по неосторожности или изъ мести, были особенно страшны тѣмъ, что всегда угрожали оставить городъ незащищеннымъ — безъ башенъ и стѣнъ. Поэтому мудрый хозяинъ земли Московской, князь Иванъ Даниловичъ Калита, озаботился воздвигнуть болѣе надежныя укрѣпленія столицы — изъ такого матеріала, который могъ бы противустоять огню лучше, чѣмъ смолистая ель и сосна. Въ 1339 году «заложенъ градъ Москва дубовъ»... «Мѣсяца ноября въ 5 день на память святаго мученика Климента замыслиша и заложиха рубити градъ Москву, а кончаша тоѣ же зимы на весну въ великое говѣніе.»¹

Качество новыхъ стѣнъ. Вновь возведенныя княземъ Иваномъ Даниловичемъ стѣны и башни Кремля были построены изъ вѣковѣчнаго, стараго дуба, котораго ни сломать, ни сжечь. Остатки этихъ стѣнъ, сложенныхъ почти шесть вѣковъ тому назадъ, были найдены при постройкѣ Большого Кремлевскаго Дворца (1838—49)². То были большіе дубовые брусья почти съ аршинъ въ діаметрѣ. Они лежали одно на другомъ стѣною, еще на половину сохранившіеся, на протяженіи 22 аршинъ, въ разстояніи болѣе трехъ сажень отъ существующей теперь стѣны внутри Кремля, со стороны Неглинной. Изъ такихъ-то гигантскихъ бревенъ Иванъ Калита соорудилъ Кремлевскую ограду. Внушительная, исполинская постройка! Надо только представить себѣ ее въ цѣломъ: всѣ эти стрѣльницы и стѣны изъ дубовъ колоссовъ. И въ тѣ времена большія зданія изъ подобнаго дерева были, конечно, на рѣдкость. Поэтому «градъ дубовъ» Калиты былъ сооруженіемъ невиданнымъ, постройка котораго была подъ силу развѣ одному властителю богатѣйшаго русскаго княжества.

Несомнѣнно, и качество работы соответствовало такому многоцѣнному матеріалу. Русскіе *городники*, *горододѣльцы*, то-есть мастера строители, и *древодѣлы*, плотники

1. П. С. Л. VII, 205 и X, 211.

2. *Вельманъ*. Описаніе Большого Кремлевскаго Дворца, стр. V.

всегда славились своимъ искусствомъ*. Тутъ же, подъ зоркимъ окомъ заботливаго и опытнаго строителя, самого князя Ивана Даниловича Калиты, не было, конечно, недостатка въ усердіи.



Рис. 18. Образецъ деревяннаго крѣпостнаго зодчества. Остатки Якутскаго острога 1683 г.

Пространство Кремля Ивана Калиты. При этой постройкѣ новыхъ стѣнъ площадь Кремля была значительно увеличена**. Ограниченный съ запада теченіемъ Неглинной, со стороны которой стѣна Калиты не доходила до современныхъ стѣнъ всего на три сажени, что видно по вышеупомянутымъ ея остаткамъ, Кремль раздался на значительное пространство къ востоку въ сторону свободнаго мѣста, нынѣшней Красной площади. Стѣна его охватывала въ то время мѣсто Малаго Николаевского Дворца, протягиваясь отъ Средней Арсенальной до второй Безымянной башенъ (см. схему).

На это имѣются положительныя указанія.

Въ 1874 году, во время ремонта Малаго Дворца, на дворѣ его въ направленіи къ воротамъ материкъ земли оказался на глубинѣ отъ 9 до 13 аршинъ, выше была наносная земля и мусоръ. Это позволяетъ предположить здѣсь существованіе рва, который имѣлъ направленіе къ Москвѣ рѣкѣ. Кромѣ того извѣстно, что въ XVII вѣкѣ съ Ивановской площади внизъ на Подоль къ ц. свв. Константина и Елены шель между боярскими дворами такъ называемый Константиновскій переулокъ, посреди котораго стояла ц. Рождества Богородицы, *что на трубу*. Труба эта спускалась подъ гору и имѣла стокъ въ Москву рѣку. Можно предполагать, что это было ничто иное, какъ древній ровъ Калиты, обращенный при постройкѣ новыхъ стѣнъ Дмитріемъ Донскимъ въ водосточную трубу.

* Жанъ Соважъ Діеппскій, описывая (въ 1586 году) оборонительную ограду г. Архангельска, такъ отзываясь о мастерствѣ русскихъ въ дѣревянномъ зодествѣ: «она составляетъ замокъ, сооруженный изъ бревенъ заостренныхъ и перекрестныхъ; постройка его изъ бревенъ превосходна; нѣтъ ни гвоздей ни крючьевъ; но все такъ хорошо отдѣлано, что нечего похулить, хотя у строителей русскихъ всѣ

орудія состоятъ въ однихъ топорахъ; но ни одинъ архитекторъ не сдѣлаетъ лучше, чѣмъ они дѣлаютъ.»

** При перестройкѣ крѣпостей старыя стѣны ломались обыкновенно только по возведеніи вокругъ ихъ новыхъ, что дѣлалось дабы и на короткое время не разрывать сомкнутой цѣпи укрѣплений и не обнажать внутренности города, площадь котораго увеличивалась уже въ силу одного этого.

Въ другую сторону ровъ Калиты, а за нимъ, слѣдовательно, и стѣна шли отъ Малаго Дворца къ Средней Арсенальной башнѣ. На это указываетъ направленіе Никитской улицы, упирающейся теперь въ эту башню. Никитская улица служила дорогой въ Волоколамскъ и Новгородъ. По всей вѣроятности, ранѣе этотъ путь имѣлъ продолженіе черезъ Неглинную и далѣе, вдоль рва и стѣны кремлевской, перекидывался черезъ Москву рѣку и Ордынкою выходилъ въ поле на Орду. Положеніе Никитской и Ордынки дѣлается такимъ образомъ логичнымъ. Это были части одного торговаго пути, шедшаго изъ Новгорода въ Орду. При прежнемъ просторѣ, конечно, путь не дѣлалъ заворота у Кремля, а шелъ прямо. У стѣнъ Кремля былъ приваль, торговое пристанище, какъ разъ близъ ц. Константина и Елены, которая стояла внѣ стѣнъ Кремлевскихъ. При увеличеніи Кремля Дмитріемъ Донскимъ этотъ торгъ отодвинулся къ востоку къ его теперешнему мѣсту, а путь въ Орду сталъ огибать Кремль.

Болѣе обширный дубовый градъ Калиты былъ снабженъ, нѣтъ сомнѣнія, болѣе въ сравненіи съ прежнимъ количествомъ башенъ. Одно изъ назначеній ихъ было составлять стѣнамъ боковую (фланговую) оборону, почему онѣ и располагались одна отъ другой не далѣе, чѣмъ на выстрѣлъ изъ лука. Слѣдовательно удлинненіе стѣны вызывало увеличеніе числа башенъ. Вѣроятно поэтому прежнія угловыя башни, соотвѣтствовавшія нынѣшнимъ Троицкой и Тайницкой, были обращены въ проѣздыя ворота, по отодвинувшимся же далѣе къ сѣверу и востоку угламъ Кремля были поставлены новыя угловыя круглыя башни.

Съ увеличеніемъ пространства Кремля, соотвѣтственно также увеличилось и число его защитниковъ, въ составъ которыхъ входили стрѣльцы, пушкари, бившіе со стрѣльницъ изъ метательныхъ машинъ, а также и мастера, приставленные къ городовому дѣлу—воротники, казенные плотники, кузнецы, мастера порѣчные, дѣлавшіе и исправлявшіе пѣроки*. Эти боевыя машины, со времени вторженія татаръ особенно, получили у русскихъ большое примѣненіе въ военномъ дѣлѣ и поэтому должны были находиться въ каждой крѣпости, а тѣмъ болѣе въ столицѣ. Кромѣ того, тамъ несомнѣнно существовало опредѣленное число оружейниковъ, изготовлявшихъ и чинившихъ *сосуды ратныя*, то есть разнаго рода ручное оружіе—мечи, копья (сулицы), луки (рожанцы), сѣкиры, боевыя топоры, ножи, ослопы (дубины—утыканные гвоздями), рогатины, бердыши, кончары (длинные шпаги съ граненымъ наконечникомъ), булавы (буздыханы), палаши, кистени и прочее наступательное оружіе, а также и оборонительныя доспѣхи—шеломы, шишаки, мисюрки, ерихонки, колпаки, служившіе головными уборами и доспѣхи тѣльные—бахтерцы, байданы, юшманы, кюяки, тегиляи, бутурлыки, панцыри, кольчуги, нагрудники, разнаго рода щиты и проч.

* «Мастера премудры и хитры зѣло порочные» (Ник. лѣт. ч. III, 97).

Каменные стѣны и башни князя Дмитрія Ивановича Донского.

Построеніе дубоваго города было послѣднимъ дѣломъ князя Ивана Даниловича. Въ томъ же году онъ скончался, оставивъ Руси въ наслѣдіе «миръ и тишину на многа лѣта», а своимъ преемникамъ—политическую мощь на всемъ русскомъ сѣверѣ.

Но усиленіе политическаго значенія и благосостоянія Москвы вызывало къ ней зависть, и не въ однихъ князьяхъ русскихъ: могущественная Литва и сама грозная Орда косились на возникшую новую силу.

Пожары. Тѣмъ временемъ деревянныя стѣны города, хотя и сдѣланныя изъ вѣковѣчнаго матерьяла, не представляли собою твердыни, вполне обезпеченной отъ огня. А пожары, можно сказать, все учащались. «Въ лѣто 6851 (1343) мѣсяца маіа 31, погорѣ городъ Москва, церковей изгорѣло 28; въ 15 лѣтъ се уже на Москвѣ четвертый пожаръ бысть великой.»¹ Но самымъ ужаснымъ былъ такъ называемый Всесвятскій пожаръ. «Того же лѣта (1365) загорѣся городъ Москва отъ Всѣхъ Святыхъ сверху отъ Черторыи, и погорѣ посадъ весь, и Кремль и Зарѣчье; бысть бо тогда засуха велика, еще же и буря къ тому ста веліа, и меташа за десять дворовъ головни, и берна съ огнемъ, и не бѣ лѣзъ гасити: во единомъ бо мѣстѣ гасяху, а въ десяти загорашеся, и тако никто не успѣ имѣнія своего вымыкати, но все огонь поясть; въ едины бо два часа весь градъ погорѣ безъ останка. Се же словеть великій пожаръ отъ Всѣхъ Святыхъ; преже бо того не бывалъ таковъ пожаръ, отъ него же избави Господь и въ предняя лѣта.»²

Во время этого пожара дубовыя стѣны Кремля, по всему вѣроятію, тяжело пострадали; деревянныя постройки на нихъ—крыша, заборалы, навѣсныя бойницы, вся такъ называемая «приправа градная», столь необходимая во время осады, конечно, сгорѣла.

1367 г. Постройка каменнаго Кремля. Такой пожаръ во время осады былъ слишкомъ опасенъ. По этому «тое же зимы (1366) князь великій Дмитрій съ братомъ княземъ Володимеромъ Андрѣевичемъ замыслиша ставити городъ Москву камень, и еже умыслиша то и сътвориша, тоа бо зимы и камень повезоша ко граду.»³

1. П. С. Л. VII, 209.

2. П. С. Л. VIII, 13.

3. П. С. Л. VIII, 14.

Строители не удовлетворились прежними размѣрами старой крѣпости; она была расширена почти до предѣловъ современнаго Кремля. Изъ описанія лѣтописцами его постройки при вел. кн. Иванѣ III видно, что башни Беклемишевская и Водовзводная, Спасская и Боровицкая были построены на томъ же мѣстѣ, на какомъ онѣ стояли при Дмитріи Донскомъ; лишь Никольскія ворота были заложены «не по старой основѣ», да Угловая Арсенальная названа «новой стрѣльницей». Слѣдовательно линія стѣнъ Кремля Дмитрія Донскаго съ запада, юга и съ востока до Спасской башни шла такъ же, какъ и теперь, и лишь отъ Спасскихъ воротъ она скашивалась въ направленіи къ Средней Арсенальной башнѣ. Такимъ образомъ Кремль 1367 года былъ лишь немногимъ меньше современнаго и его новая каменная ограда имѣла то же, что и теперь, количество башенъ, за исключеніемъ одной Угловой Арсенальной.



Рис. 19.

Эта ограда состояла изъ глубокаго рва и очень высокыхъ стѣнъ; ибо въ то время, когда не было еще огнестрѣльнаго оружія, при сооруженіи каменныхъ кремлей стѣны обыкновенно дѣлались весьма высокими и толстыми. Вышина ихъ была лучшей защитой отъ поджога города со стороны посада. На стѣнахъ были устроены, какъ это дѣлалось всегда, деревянные заборолы (рис. 19), ставни (рис. 20), закрывающіе пролеты между зубцами, крыша и всѣ тѣ приспособленія, которыя собственно и даютъ стѣнамъ оборонительную силу.

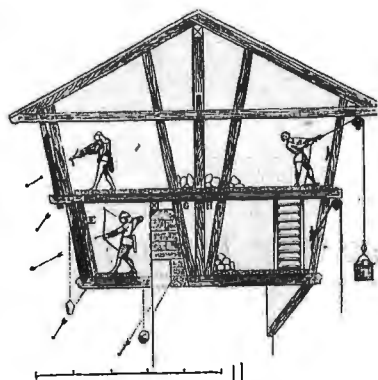

Рис. 20.

Съ устройствомъ каменной ограды Кремля, въ составъ его гарнизона должны были взойти и каменныхъ дѣлъ мастера для починки порухъ и ветхостей стѣнъ и стрѣльницъ. Нѣтъ сомнѣнія также, что новыя обширнѣйшія крѣпостныя сооруженія Кремля вызвали увеличеніе количества вооруженія, всякихъ метательныхъ машинъ, боевая сила которыхъ должна была быть въ соотвѣтствіи съ достоинствомъ самихъ укрѣпленій. Вооруженіе это представляло грозную*, способную отстоять Кремль отъ любого врага, силу, что вскорѣ и подтвердилось самымъ блестящимъ образомъ.

Обладаніе надежнымъ убѣжищемъ, какимъ являлся теперь Кремль, отразилось замѣтнымъ образомъ на внѣшней политикѣ Московскаго Державца, что привело къ великимъ историческимъ событіямъ.

* Не надо забывать, что древнія метательныя машины обладали огромною силою. Еще Юлій Цезарь говоритъ о баллистахъ, бросавшихъ окованныя желѣзомъ бревна въ 12 футовъ длины. По его словамъ, выстрѣломъ изъ баллисты была опрокинута башня, въ которой находилось пять человѣкъ. Архимедъ, при оборонѣ Сиракузъ дѣлалъ машины, кидавшія камни въ 25 пудовъ и болѣе. Тяжесть ка-

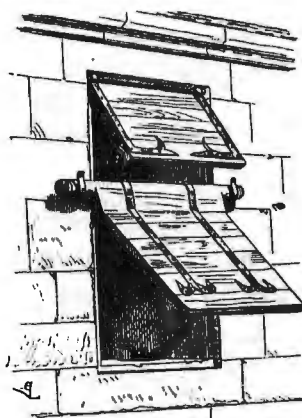
менныхъ массъ, бросаемыхъ катапультами достигала до 90 и болѣе пудовъ, а скорость полета была такова, что брошенный снарядъ мгновенно исчезалъ изъ глазъ и поражалъ ранѣе, чѣмъ успѣвали замѣтить его приближеніе. Метательныя машины у русскихъ, несомнѣнно, тоже обладали большою силою (см. стр. 11, прим.).

1368 г. Нашествіе Ольгерда. Связь между тѣмъ и другимъ указана самимъ лѣтописцемъ (П. С. Л. XI, 8): «Того же лѣта (1367) князь велики Дмитрей Ивановичъ заложилъ Москву камень и начаша дѣлати безпрестани. И всѣхъ князей Русскихъ привожаше подъ свою волю, а которыя не повиновахуся волѣ его, а на тѣхъ нача посегати, тако же и на князя Михаила Александровича Тверскаго, и князь Михайло Александровичъ того ради поиде въ Литву».... къ Литовскому князю Ольгерду, женатому на его сестрѣ, прося его заступничества.

«Послушавъ же его Олгирдъ и събра силу многу, и поиде къ Москвѣ въ силѣ тяжцѣ на великого князя Дмитрея Ивановича, а съ нимъ братъ его Кестутей съ сыномъ Витоетомъ, и сынове Олгирдови, и вси князи Литовстїи, и князь Михайло Тверскїй, и Смоленскаа сила.»¹

И вотъ, послѣ долгаго, сорокалѣтняго мира, за время котораго Земля Русская отдохнула отъ ужасовъ татарскихъ погромовъ, вновь надвинулась гроза. Она шла теперь не съ востока, а съ запада, гдѣ успѣло сложиться и возмужать Литовское княжество, соперничающее съ Московскимъ въ собиранїи Русской Земли, а потому всегда враждебное и готовое дѣйствовать противъ него, даже за одно съ Татарами. Ольгердъ воспользовался лишь благовиднымъ предлогомъ защиты родственника, чтобы всею силою обрушиться на своего соперника, Московскаго князя. По своему обычаю не открывать никому цѣли своего похода, чтобы имѣть преимущество застать врага врасплохъ, Ольгердъ тихонько подобрался къ рубежу, перешелъ его и началъ жечь да грабить Московскїе города и села. Московскїй же князь, не имѣя готовой рати, могъ выставить противъ него одинъ лишь пограничный сторожевой полкъ, который и былъ тотчасъ же истребленъ. Отъ плѣнныхъ Ольгердъ узналъ, что самъ великїй князь въ Москвѣ, а «рати не успѣли къ нему собраться.... и оттолѣ начать Олгердъ подвижнѣ быти и болше дѣрзновенїе прїимъ, напрасно (т. е. внезапно) устремися къ Москвѣ и пришедъ ста около града. Посадъ же прежде ихъ пожженъ бысть примѣту дѣля (то есть во избѣжанїе примѣта). Князь же великїй Дмитрей Ивановичъ, и князь Володимеръ Андреевичъ и Алексѣй Митрополитъ въ градѣ затворишася, съ ними же боаре ихъ, и вси прилучшїися тогда съ ними и вси христїане. Стоавъ же Олгердъ у города три дни и три нощи, отъиде прочь, не успѣвъ граду ничтоже; но остатокъ посада пожже, и монастыри и церкви, и волости и села попали, а христїаны изсѣче, а ины въ полонъ поведе, иже не успѣли разбѣжати, имѣнїе же ихъ пограби, и много зла сѣтворивъ възвратися въ землю свою.»

1370 г. Второе нашествіе Ольгерда. Такъ же безуспѣшно было и второе нашествіе Ольгерда, вторично заступившагося за Тверскаго князя. Онъ появился у Москвы опять «въ силѣ тяжцѣ» 6-го декабря, на самый Николинъ день, простоялъ у города восемь дней «загородѣе пожже, а города не взя», заключилъ миръ съ великимъ княземъ и «отъиде во свояси».—За стѣнами Кремлевскими Московскїй Державецъ оказывался недосягаемымъ.

Неприступность Кремля, столь наглядно доказанная, имѣла многочисленныя, важныя послѣдствїя. Въ сущности этимъ былъ рѣшенъ споръ о верховенствѣ. Потерпѣвшїе неудачу Тверской князь и Ольгердъ потеряли: первый симпатїи русскихъ за то,

1. П. С. Л. VIII, 15.

что онъ навелъ на Русскую Землю Литовскаго князя, второй — обаяніе своей силы. Поэтому, когда въ 1375 году князь Московскій двинулся опять на Тверь, то къ его полкамъ добровольно примкнуло 19 князей.—Существованіе надежнаго убѣжища, какимъ оказалъ себя Кремль, привлекало къ себѣ всѣхъ ищущихъ безопасности, твердой опоры. Чувство самосохраненія претворялось въ стремленіе къ единой державѣ, къ вождю непобѣдимому, способному защитить и себя и своихъ. Все это приготовило то единеніе, которое привело къ Куликовской побѣдѣ, зарѣ освобожденія отъ татарскаго ига, провозвѣстницѣ будущаго величія Россіи. Такимъ образомъ Кремлевскія укрѣпленія вторично, какъ и въ 1305—7 годахъ имѣли рѣшающее значеніе въ ходѣ историческихъ событій. Стоитъ только представить себѣ Москву и ея великаго князя въ рукахъ Михаила Тверскаго и Ольгерда, этихъ двухъ злыхъ соперниковъ Москвы. Не даромъ же великій князь Дмитрій Ивановичъ такъ спѣшилъ съ постройкой каменнаго Кремля!

Границы Московскаго княжества и значеніе Кремля. Чтобы вполнѣ уяснить себѣ значеніе, какое въ тѣ времена имѣлъ Кремль въ дѣлѣ обороны страны, надо обратить вниманіе на тогдашнія границы Московскаго княжества. Съ сѣвера оно было ограничено все еще сильною Тверью; съ юга—рѣкою Окою, съ укрѣпленными на ней городами Перемышлемъ, Калугою, Тарусою, Алексинымъ, Каширою; съ востока находился врагъ, отъ котораго могли охранить скорѣе золото, да осторожная политика, чѣмъ укрѣпленные города. Западная граница, отдѣлявшая Московскія владѣнія отъ могущественной Литвы и подручнаго ей Смоленскаго Княжества, подходила къ ней на весьма близкое разстояніе, ибо города Ржевъ, Волокъ, Можайскъ, Верея были пограничными. Такимъ образомъ столица Московскаго Княжества въ сущности не была защищена отъ внѣшняго врага и, въ виду слабости пограничныхъ крѣпостей, должна была чуть ли не въ первую голову принимать удары обрушивающагося на Московскую землю непріятеля. Посему стѣны Кремлевскія дѣйствительно составляли оплотъ государства и тѣмъ болѣе, что въ Кремлѣ во время вражескаго нашествія сосредоточивались всѣ наиболѣе значительныя цѣнности, можно сказать все движимое достояніе подмосковной области. Взятіе Кремля было равносильно разоренію всей страны и даже потерѣ независимости.

Коварствомъ проникнувъ въ его ворота, Тохтамышъ тѣмъ самымъ свелъ почти на нѣтъ плоды Куликовской побѣды и вновь заставилъ Московскаго князя быть данникомъ Орды еще цѣлое столѣтіе.

1382 г. Нашествіе Тохтамыша. Тохтамышевъ погромъ Москвы произвелъ потрясающее впечатлѣніе на современниковъ и оставилъ жгучую горечь въ воспоминаніи потомковъ.

«Въ лѣто 6890 (1382), говоритъ лѣтописецъ передъ описаніемъ самаго нашествія, бысть нѣкое проявленіе, по многы нощи являшеся таково знаменіе на небеси: на вѣстоцѣ предъ раннею зарею, звѣзда нѣкая акы хвостата, и акы копейнымъ образомъ.»

Великій князь Дмитрій Ивановичъ не могъ сразу выставить достаточнаго войска противъ идущаго на Москву Тохтамыша, ибо послѣ Куликовской битвы русская земля оскудѣла ратными людьми. Чтобы собрать рать, онъ долженъ былъ уѣхать въ Кострому. Въ Москвѣ, оставшейся безъ князя, началась «замятня велика», люди не знали, что

дѣлать—одни хотѣли запереться въ городѣ, другіе бѣжать, и была между ними великая распря. Мятежники стали звонить во всѣ колокола, собрали вѣче, заняли ворота и не только никого не выпускали изъ города, но и грабили желавшихъ уйти, не устыдились ни боярѣ, ни самого митрополита, но «на вся огрозишася и сташа на всѣхъ воротѣхъ градскихъ сверху каменемъ шибачу, а долѣ на земли съ оружіемъ стояху съ обнаженнымъ, не пуцаючи вылѣзти.» Наконецъ, послѣ долгихъ увѣщеваній, выпустили боярѣ и митрополита, и то ограбивши ихъ.

Въ то время, какъ народъ, оставшись безъ руководящей власти, «мятущуюся акы морю въ велицѣ бури», неожиданно пріѣхалъ нѣкій князь литовскій именемъ Остѣй, внукъ Ольгерда. Онъ взялъ въ руки власть, водворилъ порядокъ, укрѣпилъ городъ и сѣлъ въ осаду со множествомъ народа, сбѣжавшагося отовсюду подъ защиту Кремлевскихъ стѣнъ — «бояре и сурожане, и суконщики и прочіи купцы, и архимандриты и игумены и протопопы, прозвитеры и дьяконы и чернѣцы и всякъ възрастъ мужьска полу и женьскаго и со младенци.»

Тѣмъ временемъ Тохтамышъ перешель Оку, взялъ и сжегъ Серпуховъ, затѣмъ «напрасно устремися, наполнися духа ратнаго, волости и села воююще и жгуще, а народъ христіанскій сѣкуще и убивающе всячьскыи, а иныя люди въ полонѣ емлюще.» Въ понедѣльникъ 23 августа, подступила къ Москвѣ сила татарская; но не всѣ полки. Подѣхавъ къ городу, татары стали кликать и выспрашивать, въ городѣ ли великій князь? «Нѣту», отвѣчали имъ со стѣнъ. Тогда они отступили и поѣхали вдоль стѣнъ вокругъ города, осматривая его укрѣпленія—и рвы, и ворота, и забрали, и стрѣльницы, и опять остановились «зряще на градъ».

Тою порою добрые люди молились и постились, готовясь къ смерти, другіе, недобрые, ходили по дворамъ, вытаскивали изъ погребовъ господскихъ меды и сосуды серебряные и дорогіе «стыкляницы» и «упивахуся до великаго піана и къ шатанію дерзость прилагаху, глаголюще: не устрашаемся нахождения поганыхъ татаръ, селикъ твердъ градъ имуще, иже суть стѣны камены и врата желѣзна.» И пьяные они полѣзли на стѣны «шатаахуся и ругающеса Татаромъ, образомъ безстыднымъ досаждающе и нѣкая словеса износяще исполнь укоризны и хулы кидаху на ня.» Дерзкіе, они мнили, что предъ ними на лицо все пришедшее войско! Въ отвѣтъ на ругательства татары махали голыми саблями «образомъ акы тинаху (какъ будто тыкая пиками), наживающе издалеча», показывая тѣмъ, какъ они будутъ колоть и рубить дерзцовъ. И въ тотъ же день отступили отъ города.

На слѣдующее утро подошелъ самъ Тохтамышъ со всею своею силою. Осажденные, увидѣвъ великое множество воинства, «ужасошася зѣло». Татары подступили къ стѣнамъ и были встрѣчены стрѣлами. Въ отвѣтъ на нихъ полетѣли въ городъ стрѣлы татарскія «акы дождь умножень зѣло, не дадуще ни прозрѣти» и многихъ поранили. Такъ завязалась перестрѣлка; одолѣвали татары—«бяхуть бо у нихъ стрѣлци горазди велми* овіи отъ нихъ стояще стрѣляху, а иніи скоро рищюще, изучени суще, а друзіи отъ нихъ на конѣхъ скоро ѣздяще, на обѣ руцѣ, напередъ и назадъ скоро и улучно безъ прогрѣхи стрѣляху.» Часть татаръ, приставивъ лѣстницы, полѣзли на стѣны. «Граждане же воду въ котлѣхъ варяще и кипятнею ліяхуть ихъ.» Ошпаренные они соскакивали

* Во время осады Лигница (1241 г.) жители выставляли изъ за стѣны деревянное чучело, въ его, замѣтивъ необыкновенную мѣткость татаръ, которое мгновенно вонзалось по нѣскольку стрѣлъ.

прочь, затѣмъ вновь шли на приступъ. Бились три дня. Каждый разъ, какъ татары приближались къ стѣнамъ, «граждане, стрегуще града и супротивлящеся имъ, овѣи стрѣлами стрѣляху съ заборолъ, овѣи же каменіемъ шибяху на ня, друзіи же тюфяки пуцаху на нихъ, а инѣи самострѣлы напинающе пуцаху и пороки пуцаху, а инѣи великими пушками.» Одинъ суконникъ, именемъ Адамъ, съ Фроловской (Спасской) стрѣльницы примѣтилъ нѣкоего знатнаго татарина и «напя самострѣлъ и испусти напрасно стрѣлу на него, ею же уязви его въ сердце его гнѣвливое». Убитый оказался любимцемъ Тохтамыша.

Эта потеря привела его въ ярость. Видя, что города силой не взять, онъ прибѣгъ къ хитрости. При помощи бывшихъ съ нимъ двухъ Суздальскихъ князей, Василія да Семена, онъ уговорилъ жителей отворить ему ворота, обѣщая за малый выкупъ никого не тронуть. Малодушная чернь поддастся соблазну. Къ татарамъ изъ Фроловскихъ воротъ вышли Остѣй, бояре и духовенство съ крестами, хоругвями, иконами, дарами и хлѣбомъ сольюю для хана. Вѣроломный Тохтамышъ только того и ждалъ—внезапно сверкнули сабли татарскія и началась сѣча. Первымъ былъ изрубленъ Остѣй, за нимъ бояре и духовенство; кресты, святыя иконы—все было брошено на землю и потоптано. Татары ворвались въ Кремль, кто въ открытыя ворота, кто по лѣстницамъ чрезъ стѣны «и бысть внутрь града сѣча велика и внѣду сѣча, толико же сѣчяху, яко и руки и плеча ихъ измолкоша и сила ихъ изнеможе, саблямъ же ихъ острія притупишася.» Избиваемые бѣгали туда и сюда по улицамъ и нигдѣ не находили спасенія. Татары настигали ихъ повсюду, и въ домахъ, и въ церквахъ, выламывая запертыя двери и поголовно избивая тамъ спрятавшихся. Вездѣ стоялъ вопль и стонъ столь великій, что никто не слышалъ другъ друга. «Бяше тогда видѣти въ градѣ плачь и риданіе и вопль многъ и слезы неисчетныя и крикъ неутолимый и стонаніе много, оханіе и сѣтованіе, печаль горькая, скорбь неутешимая, нужда ужасная, горестъ смертная, страхъ и трепеть, ужась и дряхлованіе, безчестіе, поруганіе, смѣхъ врагомъ, укоръ, студъ и срамота, поношеніе и униженіе.» Святыни были поруганы, все цѣнное пограблено, остальное предано огню, въ которомъ погибло многое множество книгъ, свезенныхъ отовсюду и сложенныхъ въ соборныхъ церквахъ для храненія. Кругомъ Москвы также все было разорено, ограблено и сожжено.

«Бысть же прежде того видѣти Москва градъ великъ зѣло, градъ чуденъ, градъ многочиселѣченъ, в немъ же множество людій, в немъ же множество господства, в немъ множество бысть всякихъ узоричій, и паки в полъ день измѣнися видѣніе его егда взять бысть и посѣченъ и пожженъ: и нѣчего его видѣти, развѣ и токмо земля и персть, прахъ и пепель, и трупья мертвыхъ многа лежаща и святыя церкви стояща разорени.» Таковы были послѣдствія легковѣрія и малодушія московскихъ людей.

Кремлевскія укрѣпленія, конечно, пострадали тяжко. При общемъ пожарѣ города, деревянныя части стѣнъ и стрѣльницъ должны были погорѣть, крѣпостное вооруженіе также. Остался лишь закопченный пожарищемъ и залитый кровью остовъ стѣнъ и стрѣльницъ. Въ мѣстахъ приступа ровъ былъ засыпанъ....

Но разрушить окончательно Кремль Тохтамышъ не имѣлъ времени. Утоливъ ярость мщенія, онъ спѣшилъ прочь съ награбленнымъ: русская рать собиралась и одинъ татарскій отрядъ былъ уже разбитъ у Волока княземъ Владимиромъ Андреевичемъ....

«Той же осени (1382) къ князю Дмитрію на Москву отъ Тохтамыша посоль прїѣха Карачь о миру, князь же повелѣ крестьяномъ ставити дворы и съзидати грады.»¹

Скоро вмѣсто персти и праха опять красовался городъ, что явствуетъ изъ слѣдующаго лѣтописнаго извѣстія: въ 1389 году «іюля 21 загорѣся на Москвѣ внутри города церковь Святаго Аѳонасія о обѣдѣ, и мало не весь городъ Кремль погорѣ, по вечерни же едва угасиша.»²

1409 г. Нашествіе Едигея. Неудачная попытка Тохтамыша силою взять Москву доказала неприступность ея укрѣплений и надолго отбила у татаръ охоту къ нимъ подступать. Лишь 30 лѣтъ спустя Едигей рѣшился на нападеніе и то поощренный Московскими боярами крамольниками, злобствующими на великаго князя Василія Дмитріевича за его самостоятельность. Но Едигей не осмѣлился открыто идти на Москву. «Лукавствуя и ухищряше», будто идетъ воевать Литву, «да не сберутся воинства и спону ему створять»³, онъ быстро двигался впередъ. Когда истинныя намѣренія его обнаружались, великій князь уѣхалъ въ Кострому собирать рать, Москву же оставилъ на дядю своего князя Владимира Андреевича. Едигей «приде къ Москвѣ мѣсяца декабря въ 5, и ста у города, а воя распусти по всей землѣ Русстѣй... и смятеся градъ и устрашишася людіе и начаша бѣгати, не брегуще о имѣніи ни о иномъ ни о чемъ же, а разбойници, и тати, и хищники руки своя наполниша богатствомъ грабленіемъ. И повелѣша посады зажещи, и бысть мятежь великъ, вопіющимъ и кричащимъ человѣкомъ, а пламень огненный гремѣше и на въздухъ восхожаше и градъ ото всѣхъ странъ Татары обстоимъ бѣше.»

Но татары не смѣли приблизиться къ стѣнамъ «пристроения ради граднаго и стрѣлянія со града». Въ то время въ числѣ вооруженія были уже «арматы и огненная стрѣльба, вывезенная изъ Нѣмецъ на Русь» въ 1389 году (рис. 21). Вѣроятно, именно они внушали особый страхъ. Едигей такъ и не рѣшился атаковать



Рис. 21. Желѣзное орудіе конца XIV-го вѣка. Изъ С.П.Б. историч. артиллерійскаго музея.

Кремлевскія стѣны, но «сталъ статъемъ на выстояніе», собираясь зимовать и взять городъ изморомъ. Однако, простоявъ у города три недѣли, «поиде прочь канонъ Петровѣ памяти Митрополитчѣ, а людей множество въ полонъ поведе, а граду зла ничтоже створи.»

Междоусобія. Цѣлыхъ 30 лѣтъ послѣ этого нашествія стѣны Кремлевскія не видали непріятели—иноземца. Одолѣвали пожары (1415, 1418, 1422 г.), пожиравшіе строенія и деревянныя части укрѣплений да своя домашняя усобица, во время которой Кремль не разъ былъ взятъ предательствомъ и хитростью. Въ 1434 году князь Юрій, дядя юнаго великаго князя, вступилъ въ него послѣ недѣльной осады. Едва ли, однако, городъ былъ взятъ силою, скорѣе тутъ дѣйствовала измѣна: въ это время великокняжеская власть снова, какъ въ бывшее время, переходила изъ рукъ въ руки, борьба сопровождалась предательствомъ, жестокостями, всѣми ужасами средневѣковья.

1. П. С. Л. IV, 90.
2. П. С. Л. VIII, 60.
3. П. С. Л. XI, 208.

1439 г. Нападеніе Махмета. Эта междоусобица, значительно ослаблявшая силы Московскаго государства, дала вновь смѣлость татарамъ. Въ 1439 году, 3 іюля, царь Махметъ подошелъ къ Москвѣ съ большимъ войскомъ, простоялъ 10 дней, но «не успѣ ничто же граду»¹, сжегъ посадъ, разорилъ все кругомъ и ушелъ во свояси.

1445 г. Пожаръ и осада. Весной 1445 года, въ стычкѣ съ сыновьями хана Улу-Магомета, великій князь Василій Васильевичъ попался въ плѣнъ. Царевичи сняли съ него кресты—тѣльники и отослали ихъ въ Москву къ его женѣ и матери. Это плѣненіе татарами самого великаго князя навело ужасъ на населеніе. Ждали ихъ нашествія и изъ разныхъ городовъ сбѣжали въ Кремль подъ защиту его стѣнъ. Но здѣсь стерегла бѣда. Ночью 14 іюля загорѣлся городъ и «выгорѣ весь, яко ни единому деревеси на градѣ остатися»². Огонь былъ столь силенъ, что сами каменные церкви и каменные стѣны Кремля распадались отъ жара; сгорѣло множество товаровъ, казны, людей (числомъ 700), которые боялись выйти изъ города, постоянно ожидая прихода татаръ. Мать и супруга великаго князя съ боярами бѣжали въ Ростовъ, народъ остался безъ правителей и преданъ отчаянію. Наконецъ, сама чернь собрала совѣтъ, выбрала властителей и положила немедля укрѣпить городъ. Стали чинить ворота и стѣны, возобновлять жилища. Бѣглецовъ и ослушниковъ вязали и наказывали. Кремль возникъ изъ пепла благодаря благоразумію самого народа.

1446 г. Двукратное взятіе Кремля. Вскорѣ (1 октября) великій князь былъ освобожденъ отъ плѣна царемъ Махметомъ и вѣхалъ въ Москву 17 Ноября. Но уже 12 февраля Кремль, ночью отворенный измѣнниками, былъ взятъ Дмитріемъ Шемякою. Великій князь находился въ то время у Троицы, схваченъ тамъ, привезенъ въ Кремль и на дворѣ Шемяки ослѣпленъ.

Такъ же тихо вступилъ въ ворота Кремля бояринъ Плещеевъ, посланный на Шемяку ослѣпленнымъ, но не смирившимся Василіемъ. Наканунѣ Рождества, воспользовавшись той минутой, когда отворили Никольскія ворота для пріѣхавшей къ заутренѣ княгини Ульяны, онъ проникъ за нею въ малой дружинѣ, обманувъ такимъ образомъ бдительность привратниковъ.

Въ этихъ двухъ случаяхъ не было сдѣлано даже попытокъ взять Кремль открытою силою. Первый разъ проникли въ него предательствомъ, другой—хитростью. Это, впрочемъ, вытекало изъ самаго характера междоусобной борьбы. Тѣмъ не менѣе, въ описываемое время, за Кремлемъ, несомнѣнно, установилась слава крѣпости неприступной и настолько хорошо вооруженной, что враги, подступая къ ней, перестали чувствовать себя, какъ въ былыя времена, господами положенія.

1451 г. Нашествіе Мазовши. Неувѣренность враговъ обнаружилась съ очевидностью при новомъ нашествіи татаръ подъ предводительствомъ царевича Мазовши,—нашествіи, которое по своей кратковременности названо «скорой татарщиной».

2 Іюля 1451 года, въ день праздника положенія ризы Богоматери, рано поутру,

1. П. С. Л. VI, 169.

2. П. С. Л. VI, 171.

татары внезапно появились подъ городомъ. О приближеніи ихъ знали, но никто не ожидалъ ихъ такъ скоро. «Въ единъ часъ» запалили они весь посадъ. При лѣтней засухѣ огонь моремъ разлился кругомъ и со всѣхъ сторонъ охватилъ городъ. Дымъ ѣлъ глаза и мѣшалъ смотрѣть, а татары напирали на всѣ ворота и лѣзли всюду «гдѣ нѣсть крѣпости каменная». Отбиваясь отъ враговъ и не чая ниоткуда помощи, осажденные со слезами молились Божіей Матери и Спасителю объ избавленіи отъ гибели. Когда посадъ погорѣлъ, находившіеся въ Кремлѣ «ослабу пріяша отъ великіа истомы огненныя и дыма», сами начали дѣлать вылазки и биться съ врагомъ. При наступленіи сумерокъ татары отступили, а горожане начали «пристрой градной готовити наутрѣа противу безбожныхъ, пушки и пищали, самострѣлы, и оружія и щиты, луки и стрѣлы, еже подобаетъ къ брани на противныя.» Но съ восходомъ солнца не увидали никого. Стали выходить изъ города, смотрѣть туда и сюда—ни души! Послали вѣстниковъ въ станъ татарскій, но и тамъ никого не оказалось.... кругомъ были раскиданы тяжелыя вещи изъ мѣди и желѣза и оставлено множество товаровъ.... Татарамъ почудилось, что на нихъ идетъ великое воинство, и они бѣжали въ такомъ смятеніи, что бросили всю захваченную ранѣ добычу и устремились вонъ изъ предѣловъ Россіи, «гонимые гнѣвомъ Божіимъ и молитвами Пречистыя Матери Его и великихъ чудотворецъ моленіемъ и всѣхъ святыхъ.»¹

Это нападеніе 1451 года было послѣднимъ вражескимъ нападеніемъ на Кремль. Въ слѣдующія нашествія (1521, 1571, 1591) татары совсѣмъ не дерзали приближаться къ его стѣнамъ, уже вновь воздвигнутымъ при Иванѣ III, но держались вдалекѣ, за нѣсколько верстъ, и ограничивались грабежомъ, да поджогами посада и окрестныхъ сель.

Вообще съ половины XV вѣка Московское государство столь окрѣпло, что внѣшнему врагу было трудно, почти невозможно, не только овладѣть Кремлемъ, но и подойти къ его стѣнамъ. Отъ этой бѣды Москва была обезпечена.

Пожары. За то она продолжала страдать отъ другаго врага, не менѣе опаснаго и лютаго пожаровъ, которые въ это именно время даже участились. За 40 лѣтъ, отъ 1453 до 1493 г. городъ выгоралъ 10 разъ (въ 1453, 1458, 1470, 1473, 1475, 1480, 1485, 1488 и два раза въ 1493 годахъ). При этомъ не разъ погорала на стѣнахъ Кремля кровля и «вся приправа градная».

Но, странно, если одинъ врагъ, ослабленный и далекій, продолжалъ еще вселять тревогу и ужасъ, то къ другому, домашнему, относились съ удивительной безпечностью. Въ 1480 году, на берегу Москвы-рѣки, за стѣной у Угрѣшской (Петровской) башни загорѣлись поварни; огонь перекинуло въ Кремль, гдѣ всѣ спали и не слышали, какъ изъ-за Москвы-рѣки кричали, что городъ горитъ. Такимъ образомъ «горѣ всю ту ночь и четыре часы дни, едва самъ князь велики съ многими людьми переметали и угасили.»² А занялась прежде всего крыша на стѣнахъ, со стѣнъ же огонь распространился и далѣе.

1. П. С. Л. VIII, 123.

2. П. С. Л. VIII, 205.

Постройка новыхъ Кремлевскихъ укрѣпленій великимъ княземъ Иваномъ Васильевичемъ III.

При осадѣ Кремля Мазовшею въ 1451 году татары, по словамъ лѣтописи, кидались въ мѣста «гдѣ нѣсть крѣпости каменные»; между тѣмъ Дмитрій Донской построилъ весь Кремль изъ камня. Это противорѣчіе можно объяснить не иначе, какъ тѣмъ, что за 84 года съ ихъ построения, стѣны Донского, выдержавъ столько пожаровъ, нападеній, даже землетрясеніе (1446 г.), мѣстами пришли въ большую ветхость, пообвалялись и были забраны деревомъ. Надо думать, что подъ-конецъ деревянныя заплаты и пристройки покрывали Кремлевскія стѣны и башни почти сплошь, такъ какъ итальянецъ Контарини, бывшій въ Москвѣ въ 1475 году, говоритъ въ своемъ описаніи города, будто «всѣ строенія въ немъ, не исключая самой крѣпости, деревянныя».

Такое состояніе и внѣшній видъ укрѣпленій столицы совсѣмъ не соответствовало могуществу и величію ея хозяина, сдѣлавшагося съ покореніемъ Новгорода полновластнымъ повелителемъ всей сѣверной Руси, а послѣ бракосочетанія съ греческою царевною Зоей Палеологъ—наслѣдникомъ Византійскихъ Императоровъ. Съ замѣной старыхъ, скромныхъ зданій Кремля новыми, великолѣпными, устарѣлыя и обветшавшія укрѣпленія его должны были также уступить мѣсто такимъ крѣпостнымъ сооруженіямъ, которыя соответствовали бы имъ по внѣшнему виду и вмѣстѣ съ тѣмъ разрѣшали новыя задачи фортификаціи, искусства, сдѣлавшаго въ то время въ связи съ изобрѣтеніемъ пороха и огнестрѣльнаго оружія сразу громаднй шагъ впередъ.

Строители Кремлевскихъ укрѣпленій. Созданіе подобной крѣпости представляло весьма трудную по своей сложности задачу и требовало особенно знающихъ и опытныхъ строителей. Но и въ дѣлѣ перестройки столицы Иванъ III оказался не менѣе счастливымъ, чѣмъ во внѣшней политикѣ. Ему удалось привлечь въ Москву изъ Италіи такого

первокласснаго и прославленнаго* художника, какъ Ридольфо Фіоравенти, прозванный Аристотелемъ «хитрости ради его». Болѣе чѣмъ вѣроятно, что Фіоравенти, великій знатокъ въ военной архитектурѣ**, непосредственно участвовалъ въ выработкѣ общаго плана постройки Кремлевскихъ укрѣплений***. Къ тому же сами исполнители работы—Антонъ Фрязинъ, Марко Руфо, Пьетро Антонио Соларіо и, наконецъ, Алевизъ, были искусные и опытные зодчіе.

Но кромѣ счастья, державный строитель, великій князь Иванъ Васильевичъ, обладалъ замѣчательной силой и выдержанностью характера, служившими главнымъ залогомъ успѣха.—Громадное, столь нужное и по существу спѣшное дѣло было совершено безъ торопливости, исподволь и планомѣрно, по частямъ.

Исторія постройки. Начало ему было положено возведеніемъ на берегу Москвы рѣки проѣздной Тайницкой башни. Въ 1485 году «маія 29 заложена бысть на рѣцѣ на Москвѣ стрѣльница у Шешковыхъ воротъ, а подъ ней выведенъ тайникъ, а дѣлалъ ее Онтонъ Фрязинъ.»¹

Прежде всего, слѣдовательно, была создана твердыня на той сторонѣ, откуда обыкновенно появлялись татарскія полчища. Тайникомъ обезпечивалась одна изъ самыхъ нужныхъ вещей во время осады—вода.

Послѣ этого перваго важнаго шага мы видимъ перерывъ работъ на цѣлые два года, употребленные, быть можетъ, на подготовительныя къ дальнѣйшему мѣропріятію—заготовку матеріаловъ и всю сложную административную организацію дѣла.

Лишь въ 1487 году, 21 марта, заложена Марко Фрязинымъ наугольная круглая стрѣльница, называемая Беклемишевой².

Черезъ годъ «въ лѣто 6996 (1488), мѣсяца маія въ 27 день, заложилъ Онтонъ Фрязинъ стрѣльницу вверхъ по Москвѣ, гдѣ стоала Свиблова стрѣльница; а подъ нею вывелъ тайникъ.»³

Такимъ образомъ южная сторона Кремля была укрѣплена ранѣе другихъ сторонъ. Послѣ этого началось смыканіе ограда одновременно съ запада и востока.

Въ 1490 году «Петръ архитекторъ Фрязинъ поставилъ двѣ стрѣльницы, едину у Боровитцкихъ, а другую надъ Константиноеленинскими вороты, да и стѣну съвършилъ отъ Свибловскіе стрѣльницы до Боровитцкихъ воротъ.»⁴

* Въ документахъ нотаріальнаго архива Болоньи (*libri delle copie*, 69, с. 64, 1488, 29 luglio). Аристотель Фіоравенти называется удивительнымъ гениемъ (*ammirabile ingegno*), его творенія невѣроятнымъ (*incredibili*), повторяется утвержденіе, что нѣтъ человѣка, который бы зналъ въ архитектурѣ что либо, неизвѣстное Аристотелю (*nemo scit. in architectura quiddam Aristoteles Bononensis ignorat.*) см. *Francesco Malaguzzi Valeri. L'architettura a Bologna nel rinascimento.* 1899.

** Въ Болоньѣ онъ передвинулъ съ одного мѣста на другое, а въ Миланѣ выпрямилъ башню.

*** Фіоравенти при началѣ постройки находился еще въ Россіи—въ 1485 году онъ сопровождалъ Ивана III въ Тверь «съ пушками и съ тюфяки и съ пищалми, августа 21 день».

1. П. С. Л. IV, 155.

2. П. С. Л. VI 36.

3. П. С. Л. VIII, 217.

4. П. С. Л. VIII, 219.

Дальнѣйшая работа пошла уже безъ перерыва. Видно, что все дѣло организовано, матеріалы и средства заготовлены и въ остановкахъ надобности нѣтъ.

Въ 1491 году въ мартѣ «заложилъ Петръ Антонъ Фрязинъ двѣ стрѣльницы, едину у Фроловскихъ воротъ, а другую у Никольскихъ воротъ, а Никольскую стрѣльницу не по старой основѣ заложилъ, да и стѣну до Неглимны»¹, а въ 1492 году «отъ Фроловскіе стрѣльницы и до Николскіе заложиша стѣну и стрѣльницу новую надъ Неглимною съ тайникомъ.»²

Итакъ, вся восточная сторона Кремля, сторона «приступа», была почти готова. Ее оградили раньше той, которая имѣла естественное прикрытіе непроходными мѣстами, образуемыми рѣчкой Неглинной и крутымъ подъемомъ ея берега.

Послѣ этого опять наступилъ перерывъ въ работахъ по возведенію самихъ стѣнъ и стрѣльницъ. Прежде, чѣмъ строить ихъ со стороны Неглинной, надлежало расчистить все пространство передъ нею и укрѣпить грунтъ берега, дабы онъ могъ выдерживать давленіе каменныхъ громадъ и не давать оползней. Предстояли сложныя, сопряженныя съ гидравлическими сооруженіями, работы.

Само очищеніе мѣста было связано съ значительными трудностями, ибо перемѣщеніе дворовъ, церквей и монастырей, издавна пріютившихся на противоположномъ Кремлю берегу Неглинной, было прямымъ правонарушеніемъ, мѣрою весьма крутою, затрагивающею не одни матерьяльные интересы стародавнихъ владѣтелей этихъ мѣстъ.

Но воля Самодержавнаго Строителя была непреклонна.

Въ 1493 году «повелѣніемъ великаго князя Ивана Васильевича церкви сносиша и дворы за Неглимною; и постави мѣру отъ стѣны до дворовъ сто сажень да девять.»³ Такимъ образомъ жилье, гдѣ могъ бы укрыться непріятель и мѣшавшее свободѣ дѣйствія крѣпостного огня, было отнесено отъ стѣнъ на выстрѣль.

Инженерныя работы начались своимъ чередомъ: «того же лѣта, повелѣніемъ великаго князя, копаша ровъ отъ Боровитцкіе стрѣльницы и до Москвы до рѣки.»⁴ Этотъ ровъ, идущій вдоль линіи стѣны, былъ необходимъ въ стратегическомъ отношеніи, ибо отъ Боровитцкихъ воротъ Неглинная уклонялась въ сторону, оставляя предъ Кремлевскими стѣнами большой мысъ, который во время осады могъ быть использованъ непріателемъ какъ база для враждебныхъ дѣйствій.

Мы видѣли, что два года тому назадъ восточная линія стѣны не была вполнѣ закончена—заложены были лишь основаніе Никольской стрѣльницы и стѣны отъ нея до Угловой башни, выходящей къ Неглинной. Можно полагать, что Никольская стрѣльница была возведена въ слѣдующій годъ послѣ ея закладки. О ея постройкѣ лѣтописныхъ извѣстій не встрѣчается болѣе.

Такимъ образомъ лишь небольшая часть Кремлевской ограды со стороны «приступа» оставалась недостроенной, то-есть стѣна отъ Никольской стрѣльницы до Угловой

1. П. С. Л. VI, 38.

2. П. С. Л. IV, 161.

3. П. С. Л. VIII, 226.

4. П. С. Л. VIII, 226.

башни. Вѣроятно, были какія нибудь важныя, намъ неизвѣстныя причины, побудившія на этомъ мѣстѣ соорудить поскорѣе хотя бы временное прикрытіе. И вотъ «того же (1493) лѣта, поставиша стѣну древяну отъ Николскіе стрѣлници до Тайника до Неглимны.»¹

Пожары. Однако деревянная стѣна эта въ то же лѣто погорѣла.

То былъ уже четвертый пожаръ съ начала постройки Кремлевскихъ укрѣплений. Первый случился въ 1485 году, 13 апрѣля. Тогда «погорѣ градъ Москва, Кремль весь».² Второй въ 1488 году, 13 Августа, не коснувшійся Кремля, но страшно опустошившій посадъ, причемъ однѣхъ церквей сгорѣло 42. Третій былъ въ 1493 году 16 Іюля и, наконецъ, 28 числа того же Іюля разразилось ужасающее бѣдствіе. Лишь загорѣлося у церкви Николы на Пескахъ, какъ «вѣста буря веліа и кину огонь» на другую сторону Москвы рѣки, а потомъ за Неглинную и въ тотъ же часъ «нечисленно нача горѣти во мнозѣхъ мѣстѣхъ». Этотъ пожаръ, столь свирѣпый, что старые люди говорили, будто такого не бывало съ основанія Москвы, испепелилъ городъ изъ конца въ конецъ. Въ Кремлѣ было уничтожено огнемъ множество зданій, въ томъ числѣ «и Боровитцкая стрѣлница выгорѣ и градная кровля вся огорѣ, и новаа стѣна вся древянаа у Николскихъ воротъ згорѣ.»³

Повторяющіеся пожары, и особенно послѣдній, въ умахъ благочестивыхъ, старозавѣтныхъ людей представлялись проявленіемъ Божьяго гнѣва за «великую государскую нечесть», обнаружившуюся въ такихъ мѣропріятіяхъ, какъ сломка церквей и перенесеніе монастырей и кладбищъ для очищенія пространства передъ стѣнами. «Князь велики церкви на Москвѣ всѣ выметалъ вонъ», говорили въ народѣ и среди духовенства, «гдѣ престоль стоялъ да и жертвенникъ и тѣ мѣста не проходны; а нынѣ тѣ мѣста не орожены, ино и собаки на то мѣсто ходятъ и всякій скотъ.»

Но великій князь, не взирая на эти бѣдствія, пожирающія и трудъ и казну, не внемля ропоту негодующихъ, продолжалъ неукоснительно съ неослабной энергіей идти впередъ къ намѣченной цѣли.

Въ 1494 году его послы, Мануйло Ангеловъ грекъ, да Данило Мамыревъ, привезли изъ Італіи мастера стѣннаго и палатнаго дѣла, Алевиза⁴. Ему были поручены всѣ работы, требующія знанія гидротехники, какъ сооруженіе рва, устройство шлюзовъ для наполненія его водой, связанное съ этимъ образованіе прудовъ на Неглинной, исправленіе ея русла, укрѣпленіе берега и наконецъ постройка на немъ стѣнъ и стрѣльницъ.

На слѣдующій же годъ по его пріѣздѣ (1495) «заложиша стѣну градную камену на Москвѣ возлѣ Неглимны, не по старой основѣ, града прибавиша.»⁵

«Того же лѣта (1495) князь велики повелѣ снести церкви и дворы за рѣкою Москвою противъ города и повелѣ на тѣхъ мѣстѣхъ чинить садъ»⁶, чтобы и съ этой стороны было свободное пространство предъ крѣпостью.

1. П. С. Л. VIII, 226.

2. П. С. Л. VI, 237.

3. П. С. Л. VIII, 226.

4. П. С. Л. IV, 164.

5. П. С. Л. VIII, 230.

6. П. С. Л. XII, 240.

Въ слѣдующіе года замѣчается заминка въ работахъ, вызванная, быть можетъ, предшествующими пожарами, принудившими потратить и силы и деньги на возстановленіе сгорѣвшихъ зданій. Лѣтописное извѣстіе о продолженіи работъ по сооруженію укрѣплений встрѣчается лишь четыре года спустя.

О постройкѣ Троицкихъ воротъ и объ окончаніи стѣны лѣтописи не упоминаютъ вовсе. Можно догадываться, что это было сдѣлано именно въ этотъ четырехъ-годичный промежутокъ времени отъ 1495 до 1499 года.

Построеніе этой части линіи укрѣплений сомкнуло все кольцо ограды Кремля и дальнѣйшіе труды явились лишь дополненіемъ и усиленіемъ этихъ основныхъ сооружений.

Въ Маѣ 1499 года великій князь велѣлъ «заложити дворъ свой камень, полаты каменные и кирпичные, а подъ ними погребы и ледники, на старомъ дворѣ у Благовѣщенія, да и стѣну камену отъ двора своего до Боровитцкіе стрѣльницы; а мастеръ Алевизъ Фрязинъ отъ града Медиолама.»¹ Эта внутренняя Кремлевская стѣна, предназначенная для непосредственной защиты двора великаго князя, образовала своего рода редюитъ* среди самой цѣпи укрѣплений.

Съ постройкой этой стѣны всѣ основныя крѣпостныя работы были сдѣланы. Для полного окончанія устройства Кремля надлежало лишь произвести упомянутыя выше гидравлическія и земляныя сооружения, да построить мостъ черезъ Неглинную.

Но Іоанну III не суждено было довести до конца свое грандіозное предпріятіе и увидѣть все его великолѣпіе въ цѣломъ. Въ 1505 году онъ скончался, и дальнѣйшія работы продолжались уже при его сынѣ великомъ князѣ Василіи Іоанновичѣ.

Въ 1508 году великій князь велѣлъ «вкругъ града Москвы ровъ дѣлати каменемъ и кирпичемъ и пруды чинити вкругъ града Алевизу Фрязину»². Этотъ ровъ наполнялся изъ прудовъ Неглинной водою, которая удерживалась въ немъ посредствомъ шлюзовъ. Чтобы всегда имѣть достаточное количество воды, надлежало выкопать новые для нея водоёмы. Поэтому въ 1516 году «князь великій Василій Ивановичъ пруды копалъ, да мелницу каменну dospѣлъ на Неглиннѣ»³.

Проведеніе рва, перерѣзавшаго Красную площадь отъ Москвы-рѣки до Неглинной, совершенно отдѣлило Кремль отъ остальныхъ частей города и обратило его въ островъ. Проникнуть въ него стало возможно лишь по подъемнымъ мостамъ, ведущимъ къ проезднымъ воротамъ. Къ Ризположенскимъ (Троицкимъ) воротамъ былъ построенъ (въ 1516 году) черезъ Неглинную каменный на аркахъ мостъ, запиравшійся на противоположномъ Кремлю берегу особой отводной стрѣльницей (Кутафьей), въ ворота которой вели также подъемные мосты.

Описанныя земляныя и гидравлическія сооружения были послѣдними работами по устройству Кремлевскихъ укрѣплений. Съ начала ихъ (1485 г.), прошелъ 31 годъ, болѣе четверти вѣка.

* Редюитъ—сомкнутая ограда. *Левъ*. Энци. военныхъ и морск. наукъ. 1893. Т. VI, 287.

1. П. С. Л. VIII, 237.

2. П. С. Л. VI, 247.

3. П. С. Л. III, 198.

Кремль-замокъ. Но теперь на мѣстѣ стараго, обветшавшаго, покрытаго деревянными заплатами Кремля выросъ новый, величественный, неприступный замокъ, своей внѣшностью и боевой силой не уступавшій средневѣковымъ замкамъ западно-европейскихъ столицъ.

Чужеземцы, посѣщавшіе Московію въ XVI вѣкѣ, такъ и называли Московскій Кремль замкомъ.



Рис. 22. Страсбургъ. Ровъ съ водой, стѣна и башни 1643. (Meriani Atlas).



Рис. 26. Blamont.

(Изъ Атласа Georgy Braun 1588. Civitates orbis terrarum).

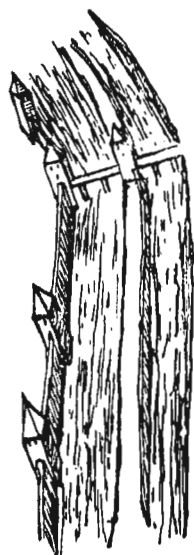
Герберштейнъ (1517—1525) пишетъ о Москвѣ: «въ ней есть замокъ изъ обожженаго кирпича... Крѣпостныя сооруженія, вмѣстѣ съ княжескимъ дворцомъ, выстроены въ итальянскомъ вкусѣ, изъ кирпича, итальянцами.» Павелъ Ювій (1535): «въ самомъ городѣ впадаетъ въ рѣку Москву рѣчка Неглинная, приводящая въ движеніе множество мельницъ. При впаденіи своемъ она образуетъ полуостровъ, на концѣ котораго стоитъ весьма красивый

замокъ съ башнями и бойницами, построенный итальянскими архитекторами. Почти три части города омываются рѣками Москвой и Неглинной; остальная же часть окопана широкимъ ровомъ, наполненнымъ водою, проведенною изъ тѣхъ же рѣкъ.»

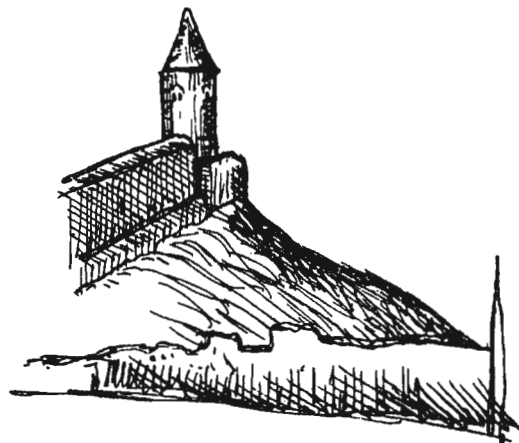
Николай Варначъ (1593): «въ Москвѣ есть замокъ Великаго князя, хорошо выстроенный и украшенный множествомъ башень» и т. д.



Рис. 23. г. Рига. Часть стѣны и башни 1635 (Meriani Atlas).



Рис. 25. Metz.

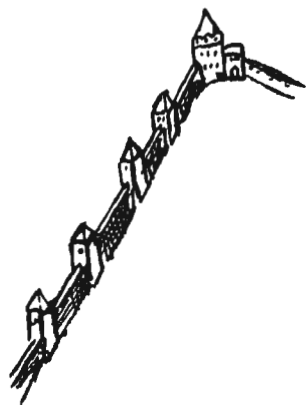

Рис. 24. Башни Авиньона 1643. (Avenionis delineatio изъ Meriani Atlas).

Дѣйствительно, Кремль XVI вѣка весьма походилъ на западно-европейскія замки (сравни древніе планы Кремля—рис. 33 и 45 съ рис. 22, 23, 24, 25, 26).

Общій видъ и характеръ крѣпости. Построенный итальянцами онъ имѣлъ сходство болѣе всего съ замками Италіи. Отдѣльныя части его укрѣплений были совершенно одинаковы съ итальянскими: угловыя башни съ башней въ Brissighella (рис. 27), въ Lugo (рис. 29) и съ Torre Rotonda въ Миланѣ, Средняя-Арсенальная башня съ Миланской

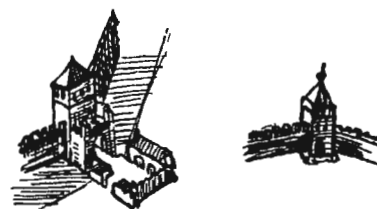

Рис. 27. Brissighella.
Prov. Ravenna.



Рис. 28. San Felice. Modena.



Рис. 29. Lugo.
Prov. Ravenna.

Torre del Philareto, другія малыя четырехугольныя башни съ башнями въ Градарѣ, Мантуѣ въ Санъ-Феличе (рис. 28); зубцы стѣнъ съ зубцами въ Виченцѣ, Миланѣ (рис. 30), Санъ-Мартино, Веронѣ (рис. 31), Пармѣ, Туринѣ и др.; навѣсныя бойницы съ машикули въ Градарѣ и Мантуѣ.

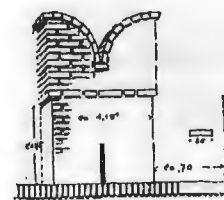

Миланъ, Эрмитажъ.



Рис. 30. Зубцы въ Миланскомъ замкѣ.

Но, тѣмъ не менѣе, общій видъ Московскаго Кремля не только не былъ лишенъ самобытности, но отъ итальянскихъ стѣнъ и башенъ получилъ особую, ему одному присущую, своеобразность. Не надо забывать, что въ XVI вѣкѣ башни Кремля имѣли совсѣмъ иной видъ, чѣмъ теперь. Безъ верховъ, они глядѣли угрюмо и грозно, самъ же Кремль былъ наполненъ множествомъ разнохарактерныхъ зданій и церквей. Такимъ образомъ за двойной и мѣстами тройной щетиною стѣнъ, позади величавыхъ, мощныхъ стрѣльницъ виднѣлись храмы, дворцы и всевозможныя постройки, тѣснящіяся и громоздящіяся другъ на друга; на фонѣ неба вырисовывались золотыя главы соборовъ, маковки церквей, нарядныя вышки теремовъ съ ихъ затѣйливыми формами. Это сочетаніе гибкой прелести сѣверной, русской архитектуры, причудливой и привѣтливой, съ суровымъ величіемъ итальянскаго крѣпостнаго зодчества, создало картину замѣчательной красоты, единственную во всемъ мірѣ и на протяженіи всѣхъ вѣковъ.

Устройство Кремлевскихъ укрѣплений. Но сами укрѣпленія Кремля представляли собою вполнѣ произведеніе западно-европейскаго военнаго зодчества.

Гванини (Alexando Guagnino 1560) прямо утверждаетъ, что Кремль Московскій построенъ по образцу Миланскаго замка. Дѣйствительно, несмотря на внѣшнее несходство * этихъ двухъ крѣпостей, обѣ онѣ произведенія одинаковой системы фортификаціи **, основанной на принципѣ прямыхъ загражденій и изолированныхъ сомкнутыхъ оградъ.

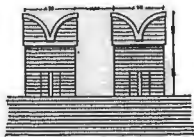

Рис. 31. Verona. Ponte Scaligero.
(Castel Vecchio.)

Мѣстоположеніе Московскаго Кремля на горѣ, омываемой двумя рѣками, болѣе выгодное, чѣмъ положеніе Миланскаго замка, лежащаго на равнинѣ, вдохновило его строителей, и они вложили въ свое дѣло всю мудрость военныхъ зодчихъ эпохи Возрожденія, возросшую на упитанной кровью почвѣ желѣзнаго Рима. Правила, данныя (13 г. до Р. Хр.) гениальнымъ римскимъ архитекторомъ и инженеромъ Витрувіемъ, въ цѣлости примѣнены были въ Кремлевскихъ крѣпостныхъ сооруженіяхъ.

Витрувій (Vitruvius, de Architectura Librum I, cap. V) говоритъ: «Башни должны выступать на внѣшней поверхности стѣнъ такимъ образомъ, чтобы, когда непріятель приблизится къ стѣнѣ, онъ былъ бы охваченъ башнями одной съ праваго фланга, другой—съ лѣваго. Стѣны крѣпости должны быть рас-

VEDUTA IDEALE DEL CASTELLO DI MILANO VERSO IL 1520.



Da una edizione tedesca del Mabius, Basilea 1610.

Рис. 32.

положены не по квадратному плану съ исходящими углами, но приближаясь къ многоугольнику, для того, чтобы непріятель могъ быть виденъ со многихъ пунктовъ, ибо выступающіе углы трудно защищаемы и болѣе удобны для нападающаго, чѣмъ для обороняющагося. Расстояніе между башнями должно быть рассчитано на выстрѣлъ, чтобы нападающій могъ быть отраженъ метательными машинами, дѣйствующими на оба фланга. Надо, чтобы башни прерывали ходъ по стѣнамъ, для того, чтобы, если непріятель завладѣлъ бы одною частью стѣны, остальные были бы отъ него отрѣзаны. Башни надо возводить по плану круга или многоугольника, ибо въ квадратныхъ башняхъ углы могутъ быть легко разрушены стѣнобитными машинами. Въ круглыхъ башняхъ каждый камень представляетъ собою уголь и передаетъ сотрясеніе центру, поэтому онѣ лучше противостоятъ разрушительному дѣйствию машинъ. Но ничто не сравнится съ наполненіемъ башенъ и стѣнъ съ внутренней стороны землею, что даетъ имъ громадную силу сопротивленія.»

Дѣйствительно, всѣ Кремлевскія башни имѣютъ наружный выступъ, достаточный для фланкированія подножія стѣнъ; онѣ расположены на такихъ расстояніяхъ, что съ нихъ легко обстрѣливать соединяющее ихъ прясло стѣны; служа на стѣнѣ преградой для проникновенія на слѣдующее прясло, онѣ снабжены выходными дверьми прямо

* Миланскій замокъ построенъ по квадратному плану и имѣетъ входныя ворота весьма усложненнаго устройства (рис. 32).

** Другая система укрѣпленій средневѣковыхъ замковъ заключалась (какъ напримѣръ въ французскомъ замкѣ Соусу) въ примѣненіи разныхъ лову-

шекъ, вродѣ извилистыхъ дорожекъ съ ложными входами, или препятствій, встающихъ внезапно на пути врагу, напримѣръ рѣзко понижающіеся своды, низкія двери, о притолоку которыхъ разгоряченный преслѣдованіемъ непріятель разбиваетъ себѣ голову (такъ погибъ король Карль VIII въ Амбюзѣ).

MAGNO DOMINO CAESARI, ET MAGNO DVCI
ALEXIO MICHAELOVITS.

DEI GRATIA,

OMNIVM RVSSORVM AVTOKRATORI, VLADIMERSKII, MOSKOFSKI
NOVOCORODSKI: TZAR KAZANSKII, TZAR ASTOROHANSKII, TZAR
SIBIERSKII: DOMINO PLESKOFSKI: MAGNO DVCI SMOLENSKII, IVERS
KII, OVGORSKII, PERMSKII, VEATSKII, BOLGARSKII: ETIAM DOMINO, ET MAG
NO DVCI NOVOCORODI IN TERRIS INFERIORIBVS, TZERNICOFSKII,
REZANSKII, POLOTZKII, ROSTOFKII, IAROSLAFSKII, BELOZERSKII,
OVDORSKII, OBODORSKII, KONDINSKII ET TOTIVS SEPTENTRIONALIS
REGIONIS MANDATORI: ET DOMINO TERRARVM IVERSKYE,
KARTALINSKIKHI, ET CRVZINSKIKHI, CESARVM ET
TERRARVM KABARDINSKIES, TZERKASKIKHI, KORSKIKHI
DVCVM: ET MVLTARVM DITIONVM DOMINO
ET MODERATORI

Castellum cum tribus contiguis Vrbibus Moskuæ, prout
sub florenti Imperio, pie memorizæ Magni Domini Cæsaris,
et Magni Ducis Borissii Foedorovis, omnium Russorum, &c.
suâ, et dimensâ fuit: summâ ac debità observantiâ,
offeratur, dicatur, consecratur.

20. In hoc Castellis Vrbis Moskuæ: Typo hæc, significatiua suis numeris notata designantur ordinè.
1. Indivisa, id est, terra sanctificata.
 2. Vrbis, id est, terra sanctificata.
 3. Vrbis, id est, terra sanctificata.
 4. Vrbis, id est, terra sanctificata.
 5. Vrbis, id est, terra sanctificata.
 6. Vrbis, id est, terra sanctificata.
 7. Vrbis, id est, terra sanctificata.
 8. Vrbis, id est, terra sanctificata.
 9. Vrbis, id est, terra sanctificata.
 10. Vrbis, id est, terra sanctificata.
 11. Vrbis, id est, terra sanctificata.
 12. Vrbis, id est, terra sanctificata.
 13. Vrbis, id est, terra sanctificata.
 14. Vrbis, id est, terra sanctificata.
 15. Vrbis, id est, terra sanctificata.
 16. Vrbis, id est, terra sanctificata.
 17. Vrbis, id est, terra sanctificata.
 18. Vrbis, id est, terra sanctificata.
 19. Vrbis, id est, terra sanctificata.
 20. Vrbis, id est, terra sanctificata.
 21. Vrbis, id est, terra sanctificata.
 22. Vrbis, id est, terra sanctificata.
 23. Vrbis, id est, terra sanctificata.
 24. Vrbis, id est, terra sanctificata.
 25. Vrbis, id est, terra sanctificata.
 26. Vrbis, id est, terra sanctificata.
 27. Vrbis, id est, terra sanctificata.
 28. Vrbis, id est, terra sanctificata.
 29. Vrbis, id est, terra sanctificata.
 30. Vrbis, id est, terra sanctificata.
 31. Vrbis, id est, terra sanctificata.
 32. Vrbis, id est, terra sanctificata.



КРЕМЛЯ ГРАДЪ.
KREMLIENAGRAD,
CASTELLVM VRBIS MOSKVE



Рис. 33. ПЛАНЪ КРЕМЛЯ, составленный въ царствованіе Бориса Федоровича Годунова (1598—1605), со стр. 19—20 географіи Блавиана.
(Le Grand Atlas ou Cosmographie Blaviane 1667 à Amsterdam).

КРЕМЛЕНА ГРАДЪ. КРѢПОСТЬ ГОРОДА МОСКВЫ.

Великому Государю Царю и Великому Князю
АЛЕКСѢЮ МИХАЙЛОВИЧУ

Божіею милостію

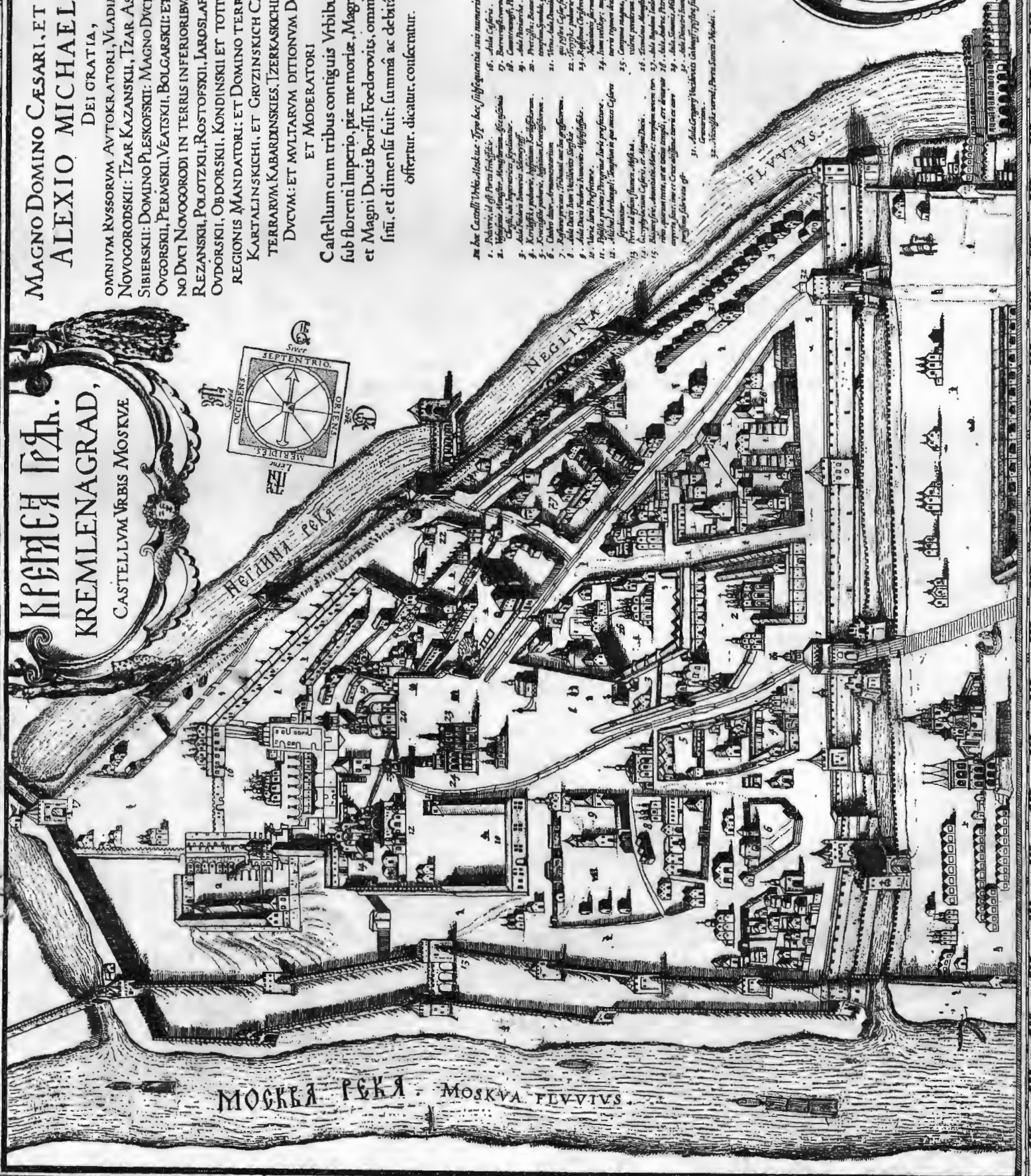
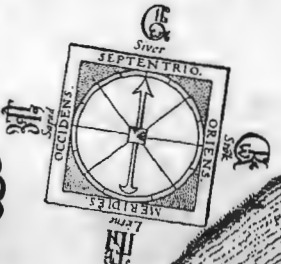
Всей Россіи самодержцу, Владимірскому, Московскому, Новгородскому: Царю Казанскому, Царю Астраханскому, Царю Сибирскому; Государю Псковскому; Великому Князю Смоленскому, Иверскому, Угорскому, Пермскому, Вятскому, Болгарскому; а такъ же Государю и Великому Князю Новгорода въ нижнихъ земляхъ, Черниговскому, Рязанскому, Полоцкому, Ростовскому, Ярославскому, Бѣлозерскому, Удорскому, Обдорскому, Кондинскому и всѣхъ сѣверныхъ странъ повелителю; и Государю земель Иверскихъ, Карталинскихъ и Грузинскихъ Царей и земель Кабардинскихъ, Черкасскихъ, Игорскихъ Князей; и многихъ владѣній Государю и повелителю.

Крѣпость съ тремя соприкасающимися городами Москвы въ томъ положеніи и размѣрѣ, какъ она была подъ цвѣтущей властью блаженной памяти Великаго Государя Царя и Великаго Князя Бориса Ѳеодоровича Всея Русіи и проч. и проч.; съ высшимъ и должнымъ почтеніемъ предлагается, предназначается и посвящается.

* * *

Въ этомъ планѣ крѣпости города Москвы обозначается слѣдующая послѣдовательность, отмѣченая подъ своими номерами по порядку.

1. Подворье, то есть Фроловскія ворота.
2. Вознесенскій монастырь, монастырь Вознесенія Христа, гдѣ погребаются Великія княгини.
3. Дворъ Ѳедора Ивановича Шереметева.
4. Кириловское подворье, гостинница Кириловцевъ.
5. Крутицкое подворье, гостинница Крутиццевъ.
6. Хобро дворъ—Арсеналь.
7. Разбойный приказъ. Судъ или расправа уголовныхъ преступниковъ.
8. Дворъ князя Ивана Васильевича Сицкаго.
9. Дворъ князя Ѳедора Ивановича Мстиславскаго.
10. Присутственныя мѣста различнаго вѣдомства.
11. Посольскій приказъ. Присутственныя мѣста иностранныхъ дѣлъ.
12. Михаилъ Архангелъ; храмъ, въ которомъ погребаются всѣ цари.
13. Ворота къ самой Москвѣ рѣкъ.
14. Казнохранилище Царя и великаго князя.
15. Благовѣщенье, Благовѣщенье Маріи; храмъ съ девятью башнями, крыша которыхъ, какъ и всего храма, крыта позолоченной мѣдью, наверху и крестъ самой высокой башни сдѣланъ изъ чистѣйшаго золота.
16. Дворецъ Царя. а) Новая постройка дворца.
17. Боровицкія ворота. Ворота высокаго лѣса.
18. Каменный мостъ; ворота вблизи каменнаго моста.
19. Патріаршій дворецъ.
20. Пречистая, соборная церковь, синодальный храмъ, куда сходятся всѣ церковники.
21. Старый домъ Государя, то есть домъ Бориса Ѳеодоровича Годунова, который позднѣе сдѣлался царемъ.
22. Троицкое подворье, гостинница Троичанъ.
23. Рождество Христово; храмъ, въ которомъ Царь въ праздникъ Рождества слушаетъ священную службу.
24. Иванъ Великій, большой храмъ святого Іоанна, крыша башни котораго позолочена и сама башня изобилуетъ колоколами.
25. Большой колоколъ, вѣсящій около 2200 пудовъ, которые на наши мѣры соотвѣтствуютъ 66000 фунтовъ.
26. Чудовъ монастырь; монастырь чудесь.
27. Дворъ Богдана Яковлевича Бѣльскаго.
28. Дворъ Андрея Петровича Клешнина.
29. Дворъ Семена Никитича Годунова.
30. Дворъ Дмитрія Ивановича Годунова.
31. Дворъ Григорія Васильевича Годунова; позднѣе сдѣлался житницей.
32. Никольскія ворота; ворота Святаго Николая.

* * *

На основаніи привилегій славнѣйшихъ и могущественнѣйшихъ Г.г. Генеральныхъ Штатовъ Союзныхъ Странъ воспрещается кому-либо эти планы Города и Замка Москвы какимъ-либо способомъ перепечатывать или отдѣльно продавать напечатанные гдѣ-либо.

на стѣну, что даетъ, въ случаѣ нужды, возможность быстро выдвинуть туда резервъ; угловыя башни, какъ подвергнутыя атакѣ съ двухъ сторонъ, сдѣланы круглыми для большей силы сопротивленія разрушительнымъ снарядамъ. Цѣпь стѣнъ вытянута не по прямымъ линіямъ, а съ углами исходящими и входящими. Изломы ея рассчитаны такъ, что съ каждой стрѣльницы виденъ рядъ сосѣднихъ. Такое начертаніе оборонительной линіи служитъ для установленія стратегической связи между отдѣльными частями крѣпости. Въ тѣхъ же цѣляхъ главныя башни съ стороны приступа, Спасская и Ни-



Рис. 34. подъемный мостъ въ Château royal de Montargis.
Изъ Viollet le Duc. Dictionnaire raisonné de l'Architecture t. I, p. 381.

кольская, выдвинуты впередъ, Беклемишевская угловая также; наоборотъ, Свиблова башня прижата къ горѣ, хотя теченіе Неглинной и давало возможность поставить ее по прямой линіи съ остальными башнями западной стороны Кремля. Въ силу того же принципа расположены и малыя глухія башни. Онѣ сгруппированы тѣснѣе тамъ, гдѣ стѣна подвергалась бѣльшей опасности нападенія. Поэтому между Беклемишевской и Тайницкой башнями поставлены три малыя башни, другая же часть стѣны—между Тайницкой и Водовзводной башнями, хотя и равная первой, укрѣплена всего одной башней, какъ менѣе подверженная нападенію (рис. 33, на отд. листѣ). Наконецъ, послѣднее указаніе Витрувія о наполненіи основанія стѣнъ и башенъ съ внутренней стороны землею также выполнено. Вездѣ уровень земли въ Кремлѣ значительно выше, чѣмъ за его стѣнами (см. таблицу измѣреній стѣнъ во 2-й части 1-й книги).

Въ дополненіе къ этимъ основнымъ правиламъ фортификаціи, выработаннымъ уже военнымъ гениемъ древняго міра, при устройствѣ крѣпостныхъ сооружений Московскаго

Кремля были использованы кровавые опыты средневѣковыхъ бардовъ войны, вписанные огнемъ и желѣзомъ въ лѣтопись военного искусства. Итальянцы-художники во всю ширь развернули эту дышащую подвигами генія и силы хартію и создали по ней изъ камня, земли и желѣза картину непреступнаго и грознаго величія.

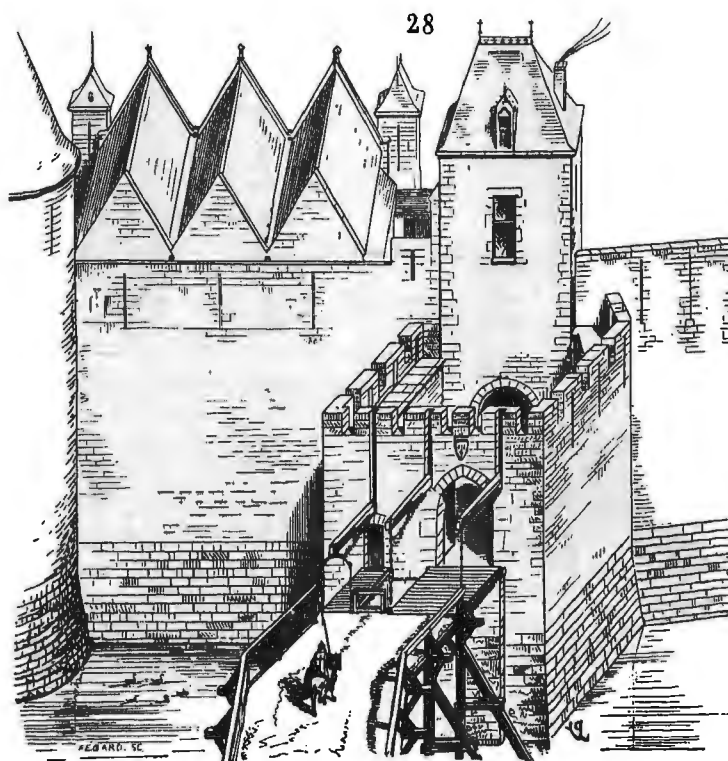

Рис. 35. Porte St. Jean въ г. Provins.
Ведоровъ. О военной архитектурѣ среднихъ вѣковъ.



Рис. 36. Подъемный мостъ въ San Martino
in Soverzano prov. Bologna.

Кремль обрядился проѣздными воротами съ подъемными мостами (рис. 34, 35, 36, 37) и опускаемыми рѣшетками (рис. 38), двойными и тройными стѣнами, рвами, прудами, тайниками и слухами—всѣми ухищреніями средневѣковой военной архитектуры.

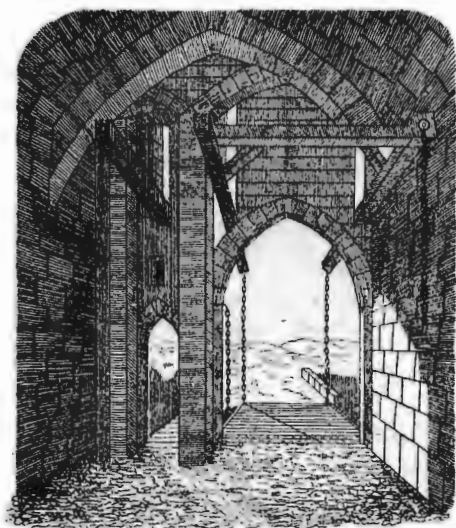
Каждая его башня представляла собою самостоятельную крѣпость, особенно проѣздна и угловая. Послѣднія были совсѣмъ непреступны. Въ верхніе этажи ихъ проникнуть можно было лишь чрезъ приставныя лѣстницы сквозь узкое отверстіе въ сводѣ, какъ это устраивалось въ donjons замковъ западной Европы. Въ случаѣ опасности, можно было уйти вверхъ и отсиживаться тамъ, отнявъ лѣстницу или, наоборотъ, скрыться черезъ подземный потайной ходъ. Отъ взрыва башни оберегались тайниками и слухами*. Кромѣ подземныхъ ходовъ, обеспечивающихъ тайное сообщеніе съ башнями, въ толщѣ самой стѣны, на всемъ ея протяженіи, были устроены внутренніе ходы, соединявшіе между собою всѣ башни и имѣвшіе отверстія для прямого обстрѣла лежащей впереди мѣстности.



Рис. 37. Подъемный мостъ.

* Слухъ—потайной выходъ для внезапныхъ вылазокъ, а также для наблюденія за непріятельскими подкопами. Онъ бывалъ, обыкновенно, наполовину засыпаемъ землею, которую отрывали по мѣрѣ надобности.

Для обезпеченія Кремля водою на случай тѣсной блокады въ башняхъ были заключены многоводные родники.

По словамъ лѣтописи Крекшина «Петръ Фрязинъ построилъ двѣ отводныя стрѣльницы или тайники и многія палаты и пути къ онымъ съ перемычки по подземелью, на основаніяхъ каменныхъ *водныхъ течей**, аки рѣчки текущія черезъ весь Кремль градъ осаднаго ради сидѣнія.»

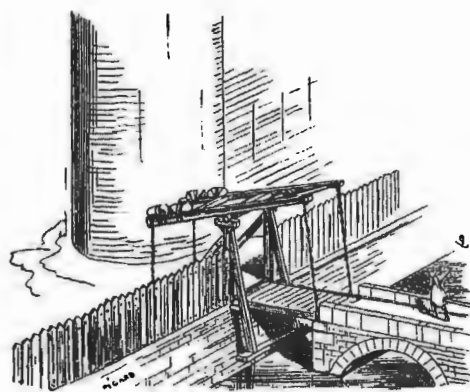
Кромѣ этихъ подземныхъ тайныхъ помѣщеній и ходовъ въ самомъ Кремлѣ, были устроены тайники, выходящіе далеко за черту непріятельскаго обложенія.

Одинъ изъ такихъ ходовъ былъ найденъ кн. Н. С. Щербатовымъ при его изслѣдованіи подземнаго Кремля въ 1894 году близъ Никольской башни на глубинѣ 15 аршинъ отъ теперешняго уровня земли. Ходъ этотъ, начинаясь, повидимому, отъ Тайницкой башни, протягивался черезъ весь Кремль, у Никольской башни выходилъ изъ черты его стѣны, шель подъ Алевизовскимъ рвомъ, гдѣ къ нему примыкала обширная палата и уходилъ далѣе въ направленіи къ Никольской улицѣ Китая-города (рис. 39). Можно предположить по нѣкоторымъ признакамъ, что другой подземный ходъ шель отъ Тайницкихъ же воротъ къ Варваркѣ, проходя подъ ц. Василия Блаженнаго.



Рис. 38. Герсы въ Porte Narbo-naise въ г. Carcassone.



Рис. 39. Тайникъ подъ Алевизовскимъ рвомъ близъ Никольской башни. Направо дверь и два окна въ существовавшую здѣсь палату, теперь разрушенную и засыпанную землей. Прямо — лѣстница въ 4 аршина вышины, выводящая тайникъ изъ подъ рва. (Съ фот. кн. Н. С. Щербатова).

* См. описаніе Угловой-Арсенальной башни.

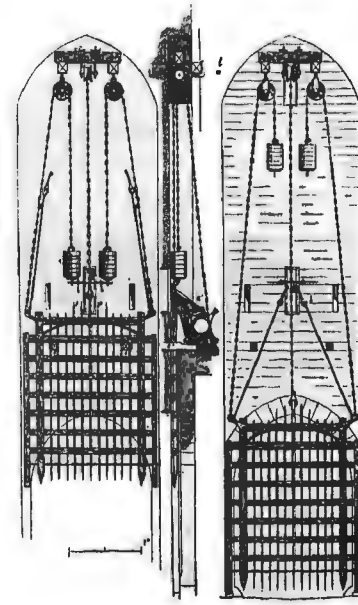
Для свободнаго дѣйствія живой обороны верхній ходъ по стѣнѣ былъ сдѣланъ очень широкимъ на аркахъ. Въ мѣстахъ, наиболѣе подверженныхъ непріятельскимъ дѣйствіямъ, главная стѣна была обведена добавочной, со стороны Москвы-рѣки одной, а со стороны Красной площади двумя, по бокамъ рва. Южная добавочная стѣна защищала главную также и отъ размыва ее водою. Ворота въ ней были поставлены наискось, чтобы онѣ не подвергались прямому обстрѣлу изъ за рѣки.



Рис. 40. Камнеметь
мѣдный XVI-го вѣка.
Длина 30 д., вѣсъ 10 п.
25 ф. Изъ С.П.Б. ист.
Артил. Музея.

Въ тѣхъ же цѣляхъ и мосты проѣздныхъ воротъ, перекинутые черезъ ровъ и Неглинную, были поставлены нѣсколько вкось. Мосты эти были защищены бастіонами, а Троицкій мостъ черезъ Неглинную—отводной стрѣльницей.

Внутри Кремля вдоль всѣхъ стѣнъ былъ оставленъ свободный проходъ, а снаружи очищено кругомъ все пространство на выстрѣль.

Въ самой чертѣ стѣнъ были устроены загражденія: площади Кремля были огорожены частоколомъ, а дворецъ великаго князя защищенъ оградой и зубчатой стѣной.

Крѣпостное вооруженіе. Вскорѣ, всего вѣроятнѣе непосредственно за окончаніемъ каменныхъ работъ, стѣны и стрѣльницы Кремля покрылись шатрами и крышами, защищавшими ихъ отъ дождя и снѣга, оснастились ставнями, заборалами, навѣсными бойницами на выпускныхъ дубовыхъ брусьяхъ, обставились крѣпостной артиллеріей самаго разнообразнаго состава, среди котораго находились чугунныя, желѣзныя и мѣдныя орудія (рис. 40), начиная отъ самыхъ малыхъ, стрѣлявшихъ небольшими пулями, такъ называемыхъ *затинныхъ пицалей* (рис. 41), которыми дѣйствовали со стѣнъ, и кончая орудіями 6—8 фунтоваго калибра, помѣщавшимися по одному на каждомъ этажѣ башни. Кромѣ того, внизу на землѣ лежали громадныя чудовища, гигантскія бомбарды, вродѣ вылитой въ 1488 году Царь-Пушки въ 2400 пудовъ вѣсу*. Онѣ тоже стерегли Московскія святыни и достояніе.



Рис. 41. Пицали желѣзныя XVI вѣка. Изъ Суздальскаго Спасо-Евѣмьевскаго монастыря. С.П.Б. Арт. Музей.

* Къ концу XV вѣка артиллерійское искусство въ Россіи сдѣлало большіе успѣхи. Огнестрѣльные орудія уже не привозились только изъ за границы, какъ это было при началѣ ихъ появленія у насъ, но изготовлялись и дома, выписанными для этой цѣли иностранными, а потомъ и своими мастерами. Такъ *Павелъ Дебосисъ*, фрязинъ родомъ, вылилъ упомянутую Царь-Пушку (ее не слѣдуетъ смѣшивать съ существующей Царь-Пушкой, изготовленной Андреемъ Чохомъ въ 1586 году). Въ Артиллерійскомъ Музеѣ въ С.-Петербургѣ сохраняется орудіе, отлитое нѣкимъ пушечнымъ мастеромъ *Яковомъ* въ 1485 году (рис. 42). Въ 1490 году пріѣхалъ въ Москву еще пушечный мастеръ

Яковъ же. Въ 1491 году встрѣчаются два ученика Якова (котораго—неизвѣстно) *Василій* и *Иванъ*; въ 1494 году Петръ Пушечникъ; съ 1504 году лѣтопись перестаетъ перечислять ихъ по именамъ, а говоритъ просто, что послы государевы изъ Италіи привезли съ собою многихъ мастеровъ серебряныхъ, пушечныхъ и стѣнныхъ. Съ начала XVI вѣка мы уже имѣемъ цѣлый рядъ мастеровъ пушечнаго дѣла, среди которыхъ попадаются и русскіе. Герберштейнъ называетъ пушкарей Іоанна и Бартоломея. Въ 1513 году упоминается Булгакъ Наугородовъ, въ 1514—пушкарь Стефанъ, около 1521 года—Никласъ, Іорданъ, Вальхъ, въ 1525 году—Кондратій Михайловъ и т. д.

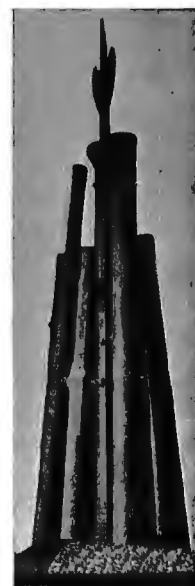

Рис. 42. Памятникъ мѣднаго пушечно-литейнаго мастерства въ Россіи XV вѣка. Длина орудія 54,25 д., вѣсъ 4 п. 26 ф. Калибръ 2,6 дюймъ.

На задней части надпись: „по велѣнію благовѣрнаго и хоблювіваго великаго князя івана васильевича государя всея русіи сдѣлана бысть сія пищаль влѣтъ 7397 мѣсяца сентавѣ 11 днѣ господства его а дѣлалъ Яковъ.“ (по повелѣнію благовѣрнаго и христоролюбиваго великаго князя Ивана Васильевича государя всея Руси, сдѣлана бысть сія пищаль въ лѣто 6993 (1485) мѣсяца сентября 30 лѣта господства его, а дѣлалъ Яковъ).

Московскій Кремль Ивана III среди другихъ городовъ Западной Европы и Россіи. Таково было твореніе Ивана III, Кремль Московскій, Акрополь «третьяго и послѣдняго Рима», гдѣ въ мечтахъ и грезахъ мерцала путеводной звѣздой діадема Византійскихъ Императоровъ.

Въ отношеніи фортификаціи твердыня эта уступала развѣ только двумъ, тремъ европейскимъ крѣпостямъ того времени, напримѣръ Метцу и Милану (см. *M. Civilio Ballino De disegni delle piu illustri citta, et fortezze del mondo 1569*; *Meriani Atlas geographicus et topographicus 1643*; *G. Braun Civitates orbis terrarum 1588*, *Luca Beltrami Il Castello di Milano* и пр.). Среди же русскихъ укрѣпленныхъ городовъ Кремль Московскій занималъ, какъ ему и подобало, первенствующее мѣсто.

Нижеслѣдующая таблица даетъ мѣры стѣнъ и башенъ наиболѣе важныхъ древнихъ русскихъ кремлей.

Города.	Годъ постройки.	Стѣны.		Башни.			
		Высота.	Толщина.	Высота.	Толщина стѣнъ.	Наружная сторона въ четырехугольныхъ башняхъ.	Наружный діаметръ круглыхъ башенъ.
Старая Ладога	1114	4 саж.	9 ф.	7 саж.	2 саж.	10 саж.	10, 16, 17 саж.
Изборскъ	1330	33 ф.	9½ ф.	6, 8, 10, 13, 21 с.	— —	— —	10, 11, 15, 20 саж.
Порховъ	1387	28 ф.	14 ф.	5, 8 саж.	5 фут.	8 саж.	12 саж.
Московскій Кремль	1485	33-54 ф.	11-15 ф.	6, 7, 8, 10½, 12 с.	6 и 9 фут.	4½, 6 и 8 саж.	6 саж.
Новгородскій Кремль	1490	28-35 ф.	9-14 ф.	10, 9, 15 саж.	7 и 11 фут.	5 и 9 саж.	6½, 9 саж.
Тула	1514	42 ф.	8½ ф.	10 саж.	— —	— —	— —
Китай-городъ	1534	21 ф.	20 ф.	4 саж.	— —	— —	6 саж.
Смоленскъ	1596	49 ф.	14 ф.	7½, 8, 10 саж.	8 фут.	4½ саж.	7½ саж.
Ростовскій Кремль	XVI в.	35 ф.	9 ф.	7½ саж.	12 фут.	6 саж.	4½, 5½, 8 саж.

Укрѣпленія границъ Московскаго Княжества. Между тѣмъ мудрый собиратель земли русской, вооруживъ столицу неприступнымъ замкомъ, не переставалъ одновременно заботиться объ укрѣпленіи и расширеніи границъ государства. Въ видахъ обезпеченія отъ внезапнаго вражескаго нашествія было особенно необходимо выпрямить пограничную черту на западѣ, гдѣ Литва врѣзывалась выпуклой дугой въ площадь, занимаемую Московскимъ Княжествомъ. Иванъ III силою оружія завладѣлъ городами Бѣлой, Вязьмой, Мосальскомъ, Рославлемъ, Гомелемъ, Брянскомъ, Любечемъ, Черниговымъ. Новопріобрѣтенныя крѣпости эти явились звеньями передовой цѣпи укрѣпленій, города же, бывшіе до того пограничными, обратились во внутренніе и составили вторую дополнительную оборонительную линію. Южная граница была также продвинута впередъ, получивъ новые укрѣпленные пункты, отбитые отъ Литвы, между которыми важнѣйшими были—Путивль, Городенскъ, Мценскъ и Болховъ.

Кремлевскія укрѣпленія въ XVI вѣкѣ.

Такимъ образомъ надежнѣйшей защитой русской земли отъ вражескаго нашествія были, несомнѣнно, политическіе таланты и доблести ея хозяина, Ивана III, оставившаго въ исторіи славное имя «Грознаго для иностранцевъ», которые при немъ и не смѣли посягать на цѣлость и достояніе Москвы.

Великій Князь Василій Ивановичъ, унаслѣдовавъ отъ отца своего крѣпкую державу, не измѣнилъ его политикѣ. Онъ сумѣлъ установить мирныя отношенія и съ Турецкимъ султаномъ и съ Крымскимъ ханомъ; Астрахань была подъ сильнымъ Московскимъ вліяніемъ, а Казань почти въ подчиненіи у Москвы—тамъ сидѣлъ приверженецъ и ставленникъ ея ханъ Шигъ-Алей. вмѣстѣ съ тѣмъ великій князь продолжалъ укрѣплять и расширять границы Московскихъ владѣній. Такъ, въ 1514 году былъ сооруженъ въ Тулѣ, бывшей, можно сказать, предверьемъ Москвы на южной границѣ, каменный кремль и въ томъ же году былъ завоеванъ Смоленскъ.

Результатомъ такой обдуманной, осторожной и вмѣстѣ съ тѣмъ рѣшительной государственной дѣятельности было то, что два поколѣнія выросли и состарились, не видавъ врага, дерзнувшаго напасть на Кремлевскія твердыни.

1521 г. Нашествіе Магмедъ-Гирея. Внезапно все измѣнилось. Благодаря проискамъ крымскаго хана Магмедъ-Гирея, Шигъ-Алей былъ свергнутъ и на престолъ Казанскаго царства возшелъ братъ Магмеда, Саипъ-Гирей. Чтобы удержать Казань въ своихъ рукахъ Магмедъ-Гирей рѣшилъ сильнымъ ударомъ ослабить могущество Москвы. Онъ вооружилъ всѣхъ крымцевъ, поднялъ ногаевъ, соединился съ литовскими казаками и, внезапно появившись въ Московскихъ предѣлахъ, разбилъ на голову высланную противъ него рать. Тѣмъ временемъ Саипъ-Гирей шелъ изъ Казани съ сильнымъ войскомъ. Оба брата соединились въ Коломнѣ и вмѣстѣ двинулись на Москву, опустошая всѣ мѣста по дорогѣ, грабя и забирая въ плѣнъ тысячи христіанъ. Нашествіе это было столь вне-

запно и стремительно, что великій князь, выѣхавшій, было, въ Волокъ собирать полки, нѣсколько дней долженъ былъ укрываться около Москвы въ сѣнѣ, не имѣя возможности выбраться изъ за разсѣявшихся повсюду татарскихъ отрядовъ¹. «Иные татарове и въ Воробьевѣ въ великаго князя селѣ были и медъ на погребѣхъ великаго князя пили, и многіе селы князей и бояръ пожгоша.»

Москва осталась подъ начальствомъ крещенаго татарина царевича Петра, да бояръ. Въ Кремль собралось отовсюду многое множество народа, всѣ улицы Москвы были загромождены обозами съ наиболѣе цѣннымъ имуществомъ. Было 29 Іюля, духота и давка ужасная. А ханъ стоялъ близъ Москвы—нападенія ждали съ часа на часъ. Опасаясь заразы и недостатка въ порохѣ, бояре малодушно послали Магмеду богатые дары, бочки стараго меда и грамоту съ обѣщаніемъ платить дань. Ханъ отступилъ, не отважившись атаковать Кремль и спѣша во время увести несмѣтный полонъ (будто бы до 800.000 человекъ).

Такъ объясняетъ быстрое удаленіе хана иностранецъ Герберштейнъ. Но иначе гласить о томъ народное преданіе: въ то время, какъ всѣ въ ожиданіи скорого нападенія враговъ, усердно молили Бога объ избавленіи отъ предстоящей напасти, нѣкая праведная престарѣлая и слѣпая инокиня Вознесенскаго монастыря въ Кремлѣ также прилежно молилась у себя въ кельѣ и вдругъ услышала «яко шумъ великъ, и вихрь страшень, и звонъ яко площадскихъ колоколовъ, и тако божественнымъ мановеніемъ восхищена бывши умомъ, и обрѣтесе яко внѣ монастыря, и отверзошася очи ея мысленныя, вкупѣ же и чувственныя и видѣ видѣніе великое и дивное, не яко во снѣ, но яко на явѣ и се идяху изъ града во Фроловскіе врата многочисленный свѣтовидный соборъ святоцѣльныхъ мужей въ священныхъ одеждахъ, многіе Митрополиты и Епископы, въ нихъ же познаваемы бяху велиціи Чюдотворцы Петръ и Алексій и Іона и Ростовскій Леонтій и иніи мнози Іереи и діакони и прочіи причетники.» Они несли чудотворную икону Владимирской Богоматери и прочія иконы и кресты и евангелія и прочія святыни съ кадилами, свѣчами и лампадами, съ рипидами и хоругвями. За ними слѣдовало множество народа. Это шествіе было остановлено на Красной площади поспѣшно подошедшими на встрѣчу преподобными святыми Сергіемъ и Варлаамомъ Хутынскимъ чудотворцемъ, которые со слезами припали къ ногамъ святителей, умоляя ихъ не покидать города и паствы. Тѣ со слезами же отвѣтствовали, что дѣлаютъ это по Божьему велѣнію, ибо Господь не внялъ ихъ молитвамъ объ избавленіи града отъ скорби, посылаемой въ наказаніе за грѣхи. Но святыя Сергій и Варлаамъ неотступно продолжали умолять ихъ. Тогда святители всѣ вмѣстѣ единодушно стали вновь возносить молитвы Богу, пѣть каноны и, совершивъ литію, вернулись назадъ въ Кремль осѣняя городъ крестомъ съ кажденіемъ благоуханнымъ. То же видѣніе видѣли и другія лица.²

Между тѣмъ татары подступали къ Москвѣ съ тѣмъ, чтобы запалить ея посады, но увидѣли вокругъ города безчисленное русское войско; съ ужасомъ они прискакали къ хану, который, не вѣря имъ, послалъ другихъ «и видѣша того сугубѣйшее воинство русское.... и сказаша ему.... и третіе посла нѣкоего отъ ближнихъ увѣдати истину.... и трепеща прибѣже и вопія: о царь! что коснѣши? побѣгнемъ, грядутъ на насъ безмѣрное множество войска отъ Москвы... и побѣгоша.»³

1. (Herberstein. Regum Mosc. Compt.) Карамзинъ, VII, прим. 220.

2. Степенная книга II, 197, 198.

3. Русскій временникъ, 280.

Укрѣплєніє южной границы. Нашествіє Магмедъ-Гирея, покрывшее Русь позоромъ и причинившее ей громадный матерьяльный ущербъ, выдвинуло вновь вопросъ объ укрѣплєніи южной границы, недостаточно обезпеченной отъ внезапнаго вторженія татаръ—врага, обладавшаго исключительно подвижностью. Поэтому въ 1531 году, въ дополненіє къ прежнимъ крѣпостямъ, былъ построенъ новый городъ съ каменнымъ кремлемъ—Зарайскъ.

1534—1538 г. Построеніє Китай-Города. Вмѣстѣ съ этимъ великій князь озаботился объ усиленіи укрѣплєній самой столицы. Кремлевскія стѣны, правда, были неприступны, но теперь нашествіє враговъ сопрягалось съ новой опасностью: умножившееся окрестное населеніє, которое сбѣгалось въ Кремль подъ защиту его стѣнъ, производило тамъ непомѣрную тѣсоту и грозило заразой. Во избѣжаніє такого скопленія народа, необходимо было увеличить въ Москвѣ пространство, охраняемое стѣнами. Поэтому великій князь рѣшилъ обвести укрѣплєніями мѣсто торгова и этимъ создать дополнительную къ Кремлю ограду. Исполнено это было уже его вдовою Еленой.

20 мая 1534 года начали копать ровъ отъ Неглинной кругомъ посада. Въ работѣ принимали участіє, кромѣ боярѣ и чиновниковъ, всѣ Московскіє люди, поэтому ровъ былъ готовъ уже черезъ мѣсяць, въ іюнѣ того же года. На слѣдующій (1535) годъ, 16 мая Петрокъ Малый, новокрещенный Итальянецъ, приступилъ къ закладкѣ стѣнъ и башенъ. Новая крѣпость была окончена въ 1538 году и получила названіє Китай-городъ, вѣроятно отъ мѣста родины великой княгини Kitai—grad*. Стѣны ея съ юга и сѣвера непосредственно примыкали къ стѣнамъ Кремля, упираясь въ нихъ черезъ ровъ у Беклемишевской и Собакиной (Угловой—Арсенальной) башенъ и такимъ образомъ обѣ крѣпости въ сущности составили одно цѣлое (рис. 43).

Послѣ нашествія Магмедъ-Гирея татарамъ въ продолженіи полувѣка не удавалось приблизиться къ стѣнамъ Кремля. Въ 1528 году царевичъ Исламъ пытался это сдѣлать, но его не пропустили даже черезъ Оку—онъ былъ разбитъ и съ великимъ срамомъ бѣжалъ. Такая же участь постигла въ 1541 году и Крымскаго хана Саипъ-Гирея, который у города Зарайска былъ отброшенъ назадъ въ степи. Итакъ, во второй четверти XVI вѣка южная пограничная линія была настолько укрѣплена и такъ бдительно охранялась, что попытки врага прорвать ее дважды окончились неудачей.

И все-таки вскорѣ Москвѣ и стѣнамъ Кремлевскимъ пришлось претерпѣть великое разрушеніє, хотя и не отъ внѣшняго врага. «Для исправленія Іоанна, говоритъ Карамзинъ, надлежало сгорѣть Москвѣ». Въ злосчастную весну 1547 года она горѣла даже 3 раза—12, 20 Апрѣля и 21 Іюня.

1547 г. Пожаръ. Особенно сильнымъ былъ послѣдній пожаръ. 21 Іюня, во вторникъ, въ 10 часовъ дня, загорѣлась на Арбатѣ церковь Воздвиженія Честнаго Креста «и бысть буря велика и потече огонь, якоже молнія и пожаръ силенъ промче во единъ»

* Въ Пронскѣ существовалъ также рядомъ съ Кремлемъ и Китай-Городъ (см. *Ласковскій* Ист. Инж. Искусства. Атласъ, листъ 8, изобр. 44).



Рис. 43. Планъ Кремля и Китая-Города. Увеличенная часть плана № 44.

часть Занеглименье огонь..... и обратися буря на градъ болшій», гдѣ загорѣлась прежде всего крыша Успенскаго собора, затѣмъ запылали сосѣднія зданія. Скоро вся Москва обратилась въ огромный горящій костеръ, гдѣ «желѣзо яко олово разливашеся и мѣдъ яко вода растаяваше». Палаты деревянныя, и царскіе позлащенные чертоги, казна, драгоценности, произведенія искусства, среди нихъ чудныя многоцѣнныя иконы, напрімѣръ, Деисусъ Рублева,—все стало жертвой пламени. Ревъ бури, трескъ огня, вопль людей, которые съ обгорѣлыми волосами и почернѣвшими лицами метались туда и сюда и, видя гибель всего дорогаго, ища погибшихъ въ огнѣ родственниковъ, выли, какъ звѣри,—все это слилось въ дикій нестройный хоръ, временами заглушаемый взрывами пороховыхъ запасовъ, хранившихся въ погребяхъ и тайникахъ стрѣльницъ. Высоко взлетали на воздухъ части стѣнъ и башенъ, ихъ осколками былъ засыпанъ весь берегъ Москвы-рѣки. Молившагося въ церкви Успенія Митрополита Макарія, насилу вызвали, «дымнаго духа мало не позадохся въ церкви». Его довели до тайника на Москвѣ—рѣкѣ (вѣроятно къ Тайницкой башнѣ) при чемъ часть его спутниковъ задохлась по дорогѣ и «тамо бысть дымный духъ тяжекъ и жаръ великъ, и за невозможеніе отъ жару и отъ дымнаго духа начаша его съ тайника спущати обязавъ ужищемъ на взрубъ къ рѣкѣ Москвѣ; и прервася ужище и разбися Митрополитъ и едва отдыхалъ.» Еле живаго его отвезли въ Новоспасскій монастырь.

Послѣ описаннаго несчастія, на ряду съ возстановленіемъ сгорѣвшихъ зданій, были, конечно, возобновлены и Кремлевскія укрѣпленія, слѣдовательно взорванныя башни построены вновь.

Цѣлыхъ 13 лѣтъ затѣмъ Москва наслаждалась благоденствіемъ. Вразумленный несчастіемъ царь повелъ Россію по пути славы и сокрушеніемъ царствъ Казанскаго и Астраханскаго надолго обезпечилъ свою столицу отъ нападенія татаръ.

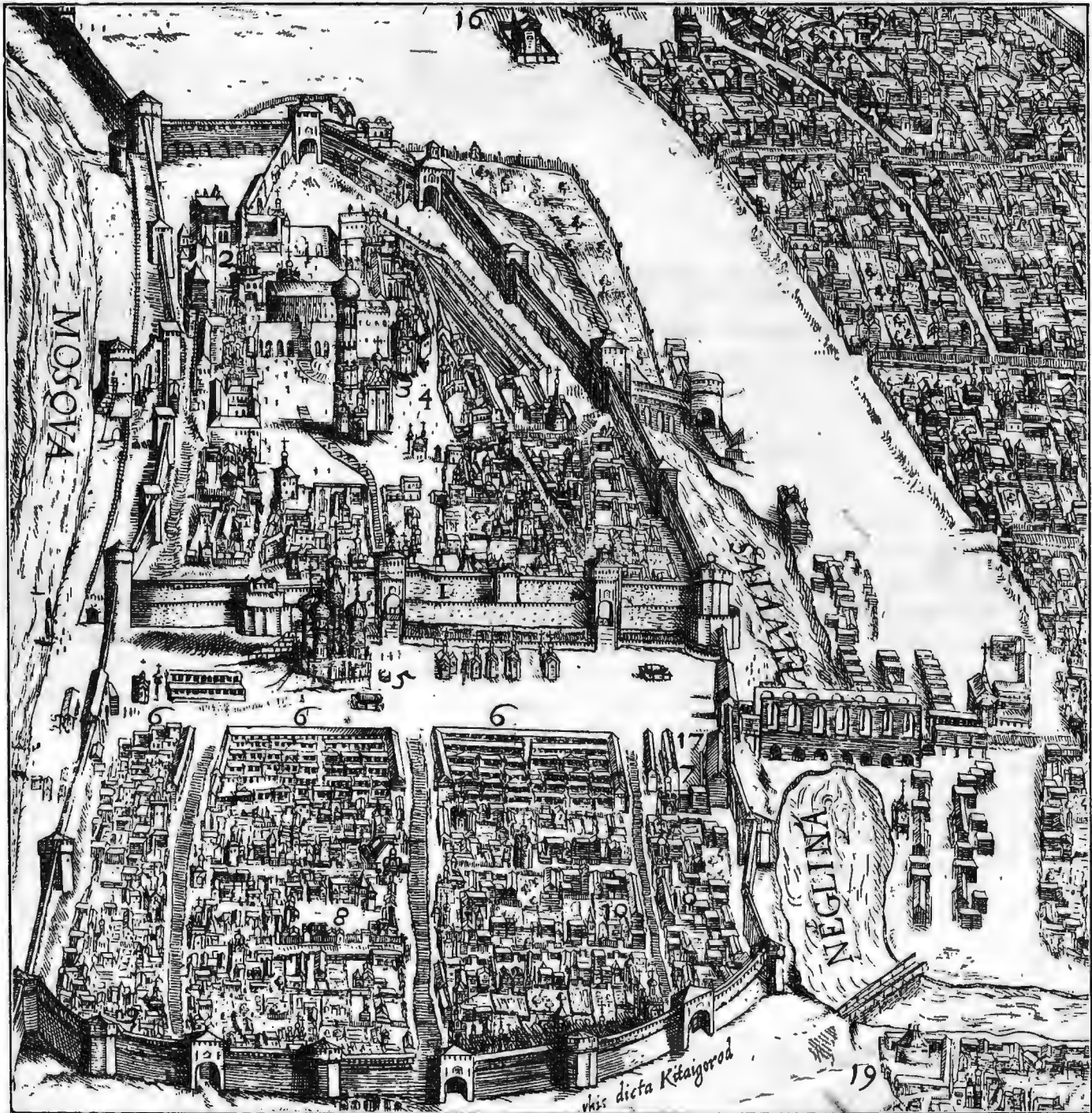
Пожаръ 1560 года, сопровождавшійся смертію добродѣтельной супруги Іоанновой Анастасіи, былъ началомъ новыхъ бѣдствій. Настало время казней, опричины, внѣшнихъ неудачъ и постепеннаго разрушенія пріобрѣтенныхъ величія и мощи.

1571 г. Нашествіе Девлетъ-Гирея. Теперь для вразумленія царя мало было пожара, нужны были униженіе и разореніе отъ враговъ, которые, видя нестроеніе въ Россіи, стали вновь подымать голову. Крымскій ханъ, Девлетъ-Гирей, въ своихъ сношеніяхъ съ Москвою прямо требовалъ возстановленія царствъ Казанскаго и Астраханскаго. Подстрекаемый турками, онъ ополчался и готовился къ нападенію на Москву. Измѣнники русскіе, надѣясь наведеніемъ Крымцевъ отмстить за всѣ опалы, казни и неправды, чинимыя царемъ и его опричиной, сами указали хану благопріятнѣйшее къ нападенію время, именно когда войско было не въ сборѣ и южная граница не защищена.

Въ 1571 году Девлетъ-Гирей, вооруживъ своихъ улусниковъ, тысячъ сто и болѣе, съ необыкновенною скоростью двинулся въ походъ.

Ханъ не въ первый разъ шелъ на Москву. Въ 1552 году, предполагая, что русскія войска уже выступили къ Казани, хищникъ этотъ быстро подошелъ къ Тулѣ, но не могъ ее взять и повернулъ обратно, узнавъ, что походъ на Казань еще не начатъ. Въ 1565 году онъ повторилъ свою попытку, дошелъ до Болхова, но тамъ былъ отраженъ собравшимися войсками.

Дважды напоровшись на пограничныя крѣпости, Девлетъ-Гирей на сей разъ обошелъ ихъ. Онъ обошелъ также и русское войско, высланное къ Окѣ ему на встрѣчу. Узнавъ о приближеніи татаръ, Іоаннъ постыдно бѣжалъ сначала въ Коломну, потомъ въ свою слободу и наконецъ въ Ярославль. Столица была брошена безъ войска, безъ начальниковъ.

24 мая ханъ подступилъ къ Москвѣ. Москвичи, къ которымъ подоспѣли съ Оки воеводы, хотѣли вмѣстѣ съ безчисленнымъ множествомъ собравшагося отовсюду народа, обороняться въ зданіяхъ и узкихъ улицахъ посада. Но, вмѣсто нападенія, татары зажгли загородье во многихъ мѣстахъ. Внезапно поднялся вихрь и огненное море широкой волной залило весь городъ. Все небо окутали облака дыма, крутящагося съ такимъ шумомъ и трескомъ, что казалось (какъ говоритъ одинъ англичанинъ, очевидецъ событія) будто само небо рушится на землю («as thought the heavens should have fall'n»). Тушить было не мыслимо. Народъ и воины безъ памяти выскакивали изъ домовъ, откуда они собирались поражать татаръ, искали спасенія отъ огня, задыхались, въ тѣснотѣ давили другъ друга, бросались отъ пламени въ рѣку и тамъ тонули. Множество народу устремилось въ Кремль, надѣясь тамъ, за высокими стѣнами, спастись отъ нестерпимаго жара. Обезумѣвъ, люди тѣснились къ его входамъ, давили другъ друга, ходили по головамъ другихъ, достигали воротъ, но находили ихъ запертыми и гибли, задыхаясь отъ дыма и пламени.

Но и въ Кремлѣ «церкви каменные отъ жара изсѣдались», а въ Государевыхъ Палатахъ, Грановитой и Проходныхъ «прутье желѣзное толстое, что кладено крѣпости для на свяски, перегорѣло и перелопалось отъ жару». Люди прятались по погребамъ, но и тамъ задыхались. Такъ погибъ князь Ив. Дм. Бѣльскій «инѣхъ же княгини и боярыни и всякихъ людей кто можетъ изчести». Флетчеръ говоритъ, что всего сгорѣло и было задавлено до 800.000 человекъ и болѣе («so that there perished at that time by the fire and the presse the number of 800.000 people or more»).

Елертъ Краузе (1572) такъ описываетъ это событіе: «сначала татары всѣ дома грабили, людей побивали и проникли было до самаго Кремля, но отъ пламени и отъ нестерпимаго жару принуждены были отступить. Пожаръ же былъ таковъ и сопровождался по волѣ Божьей такой сильной бурей съ молніею, но безъ дождя, что всѣ люди, очевидцы этого явленія, думали, что пришелъ конецъ свѣту, и самъ ханъ татарскій до того испугался, что удалился въ станъ, а потомъ и самый станъ перенесъ подальше. Въ продолженіе 3 часовъ Москва выгорѣла такъ, что не осталось даже обгорѣлаго пня, къ которому можно было бы привязать лошадь. Огонь коснулся пороховаго погреба; отъ взрыву погибло остальное—взлетѣла крѣпостная стѣна на протяженіи 50 сажень и всѣ городскія ворота; проломы завалили, по недостатку дерева, мертвыми тѣлами. Въ этомъ пожарѣ погибло болѣе 120.000 человекъ, имена которыхъ извѣстны, не считая женщинъ, дѣтей и поселянъ, сбѣжавшихся со всѣхъ сторонъ въ столицу; всѣ они или задохлись, или утонули, или были побиты. Вообще описаніе этого событія всегда останется ниже дѣйствительности, и кто его не видалъ собственными глазами, не повѣритъ всей ужасной крайности бѣдствія. Вода рѣки Москвы, протекающей почти по срединѣ города, сдѣлалась теплой отъ силы пламени и красной отъ крови.»

Девлетъ-Гирей съ Воробьевыхъ горъ наслаждался бѣдствіемъ врага, затѣмъ ушелъ, уводя множество добычи и плѣнныхъ.



Рис. 44. ПЛАНЪ МОСКВЫ, посвященный Сигизмунду, королю Польскому, гравированный Лукою Киляномъ съ рисунка художника I. P. A. G. (Johann Philipp Abelin - Gottfrid). Съ подлинника, хранящагося въ Императорской Публичной Библиотецѣ въ С.-Петербурѣ.

МОСКВА СТОЛИЧНЫЙ ГОРОДЪ ВСЕЙ БѢЛОЙ РОССИИ.

ПРИМѢЧАТЕЛЬНѢЙШІЯ МѢСТА ГОРОДА МОСКВЫ.

1. Замокъ Великаго Князя, называемый Царьгородъ.
2. Новые покои Великаго Князя.
3. Церковь святаго Михаила.
4. Дворъ, или палата, или дворецъ патріарха.
5. Помѣщеніе или возвышеніе выстроенное изъ кирпича, на которомъ Великій Князь является народу для лицезрѣнія, и откуда объявляются указы Князя.
6. Палатки или постройки, въ которыхъ распродаются шкуры разнаго рода животныхъ и другіе товары.
7. Гражданскія присутственныя мѣста и канцеляріи, вблизи отъ которыхъ находятся заведенія торговцевъ благовонными мазями, или аптекарскіе склады.
8. Дворъ или подворье иностранныхъ пословъ.
9. Тюрьмы или мѣста заключенія обвиняемыхъ.
10. Палатки живописцевъ.
11. Дворъ или подворье иностранныхъ торговцевъ.
12. Площадь, на которой продается сѣно и разнаго рода палатки и домики.
13. Теплыя воды или бани.
14. Садъ Великаго Князя.
15. Поганое озеро или прудъ.
16. Конюшни Великаго Князя.
17. Арсеналь.
18. Конная площадь.
19. Литейный домъ.
20. Дворъ Глинскихъ.

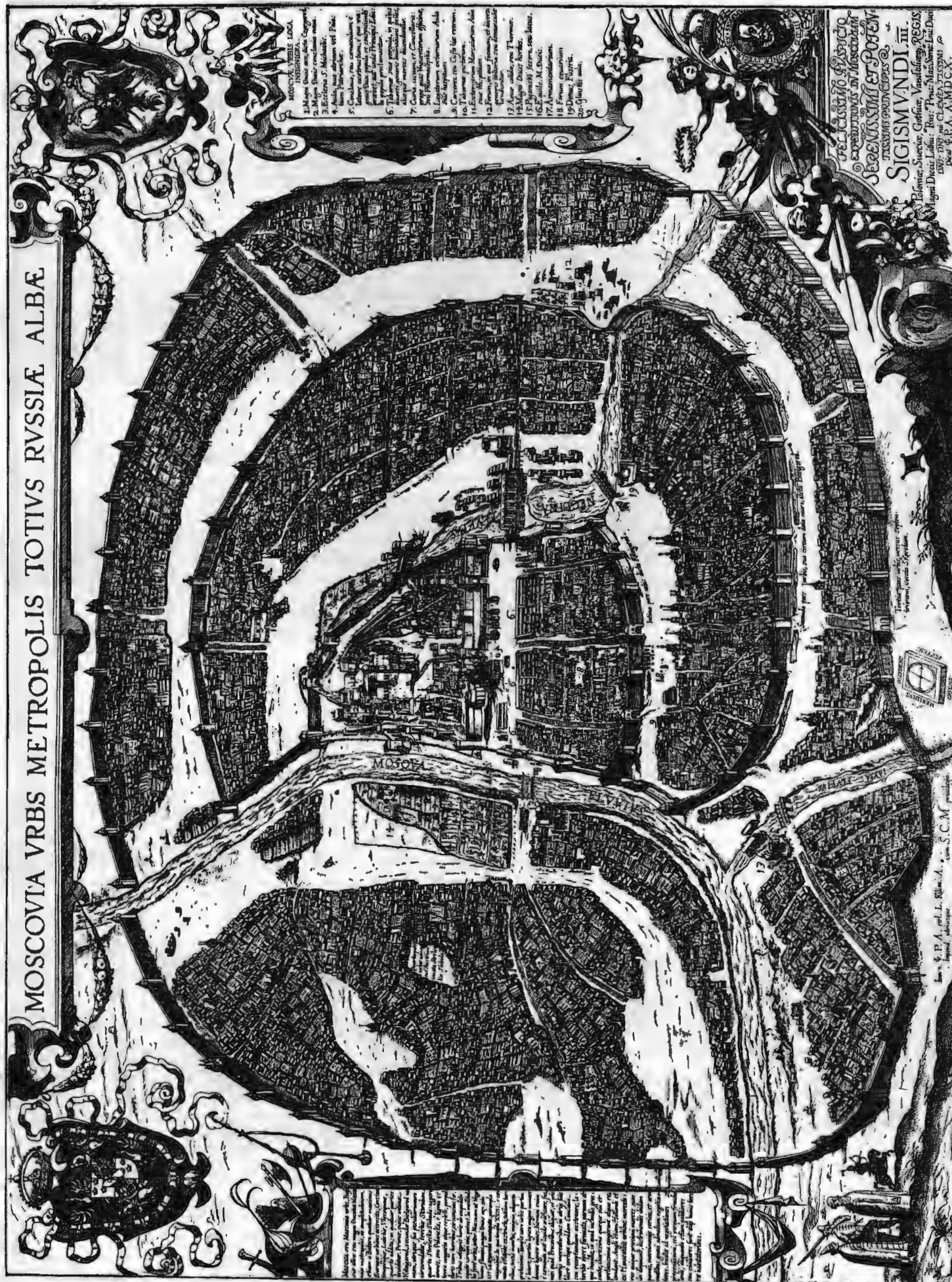
Москва или Московія, городъ Бѣлой Россіи или Великаго Княжества Московскаго столица; по своей величинѣ, даже согласно Ботеро* причисляется къ четыремъ величайшимъ городамъ Европы, и прибавляется, какъ четвертая, къ Константинополю, Лютеціи и Лиссабону; раздѣляется она на четыре части. Названіе первой, внутренней Китай-городъ, второй Бѣлый-городъ, и та и другая окружены своей собственной стѣной; третьей названіе Скородумъ, четвертая Стрѣлецкая слобода, всѣ онѣ обнесены валомъ или Паланкой составленнымъ и наполненнымъ изъ дерева и земли съ очень красивыми башнями. Едва возможно объѣхать въ теченіе цѣлыхъ трехъ часовъ всаднику налегкѣ. Почти въ серединѣ города между рѣками Москвой и Неглинной воздвигнуть замокъ Великаго Князя, очень обширный и величественный, называемый Царьгородъ. Въ немъ 18 храмовъ, выстроенныхъ изъ цемента и камня со столькими же башнями съ позолоченными кровлями, величественныхъ и весьма красивыхъ на видъ. Храмы же въ городѣ въ большемъ количествѣ частью кирпичныя, частью деревянныя, дома же всѣ деревянные. Такъ какъ вѣдь никому неразрѣшено строить изъ цемента или камня кромѣ знатнѣйшихъ и первостатейныхъ купцовъ; имъ позволено въ своихъ дворахъ строить нѣчто вродѣ комнатки или убѣжища изъ кирпича со сводами, небольшое и низкое, куда при возникающемъ пожарѣ они могли бы сносить и складывать наиболѣе драгоцѣнное и дорогое для нихъ. Англичане же, Голландцы и торговцы изъ Ганзейскихъ городовъ преимущественно складываютъ тамъ свои товары для продажи въ розницу тамъ же сукна, шелковые товары и ароматическія вещества, какъ черезчуръ ревностные дѣльцы. Жители доброджелательны къ торговымъ сдѣлкамъ, но нѣсколько обманчивы, хотя болѣе вѣжливы и обходительны чѣмъ другіе обитатели этой страны.

Божіею милостію Польши и Швеціи король Сигизмундъ III.

Счастливому успѣху похода въ Московію свѣтлѣйшаго и могущественнѣйшаго Государя Сигизмунда III, короля Польскаго, Шведскаго, Готскаго, Вандальскаго, Великаго Князя Литовскаго, Русскаго, Прусскаго, Мазовецкаго, Самогитскаго, князя Ливонскаго всемилостивѣйшаго своего Господина, посвящаетъ I. Г. Ф. А.** въ 1610 году.

* Географъ XVI столѣтія.

** Иоаннъ Готфридъ Филиппъ Абелинъ.

1584 г. Народный мятежъ. Въ 1584 году, вскорѣ послѣ смерти Ивана Грознаго, «діаволь вложи мнѣніе въ народъ», что это Бѣльскій извелъ царя и мыслить теперь погубить и Феодора, чтобы доставить царство другу своему Годунову. На спасеніе юнаго царя собралось около 20.000 вооруженныхъ людей, которые устремились въ Кремль. Едва успѣли затворить ворота. Мятежники прикатили къ Фроловскимъ воротамъ Царь-пушку (стр. 40 пр.), собираясь ихъ разбить. Тогда царь выслалъ бояръ для ихъ увѣщеванія. Извѣстіе о ссылкѣ Бѣльскаго успокоило народъ. Но не надолго.

1586 г. Построеніе Бѣлаго-Города. Ропоть и боязнь дворцовой крамолы затихли лишь на время. Въ 1586 году Годуновъ сослалъ, заточилъ и казнилъ нѣсколько боярскихъ родовъ, стоявшихъ ему поперекъ дороги. Чернь и народъ заволновались снова, видя въ этомъ все ту же цѣль достигнуть престола. Чтобы отвлечь вниманіе народа Годуновъ далъ ему большую и прибыльную работу, начавъ сооружать новое, второе послѣ Китая-Города, дополнительное къ Кремлю кольцо укрѣплений—Бѣлый-городъ. Постройка его длилась 7 лѣтъ подъ руководствомъ русскаго горододѣльца, именемъ Феодоръ Конь.

1591 г. Нашествіе Казы-Гирея. Въ 1591 году, послѣ убіенія царевича Дмитрія, всеобщее возбуденіе противъ Годунова достигло уже крайнихъ предѣловъ. Утишить бурю народнаго гнѣва было весьма трудно. Но на помощь Годунову явился грозный призракъ, заслонившій собою содѣянное преступленіе. Къ Москвѣ приближался Крымскій ханъ Казы-Гирей съ громаднымъ войскомъ. Во избѣжаніе повторенія бѣдствія 1571 года, чтобы не допустить татаръ произвести пожаръ, съ великою поспѣшностью окружили дальніе посады деревянными стѣнами съ бойницами, укрѣпили окрестные монастыри, Даниловъ, Симоновъ, Новоспасскій и поставили передъ этими укрѣпленіями *Гуляй-Городъ*, «градъ обозъ нарицаемый, иже нѣкоею мудростью на колесницахъ устроенъ, ко бранному ополченію весьма угоденъ». Въ немъ помѣстили войско, «великія пушки и многія хитрости бранныя». Лишь только татары начали нападеніе, загремѣла артиллерія Гуляй-Города и всѣхъ укрѣплений. Непрерывный огонь открыла и Кремлевская крѣпостная артиллерія. Для устрашенія враговъ стрѣляли изо всѣхъ пушекъ весь день и всю ночь. За часъ до разсвѣта крымцы поспѣшно бѣжали прочь отъ Москвы, чтобы болѣе никогда уже не приближаться къ ея стѣнамъ.

1591 г. Построеніе Скородома. Сейчасъ же по удаленіи татаръ Годуновъ началъ дѣлать новую оборонительную ограду Москвы, *Деревянный Городъ*, *Скородомъ* или Скородумъ*, названный такъ по быстротѣ его сооруженія. Онъ состоялъ изъ деревянныхъ стѣнъ съ громадными башнями и охватывалъ всю Москву кольцомъ въ 14 верстѣ.

Конецъ XVI вѣка—эпоха наивысшаго процвѣтанія укрѣплений Москвы. Съ постройкой Скородума царская резиденція замкнулась въ четыре кольца укрѣплений, имѣвшихъ въ общемъ 120 башенъ (рис. 44). Кромѣ того впереди ихъ выдвигались, какъ отдѣль-

* Въ Новгородѣ была также наружная деревянная ограда, называемая Скородумъ.

ные форты, укрѣпленные монастыри (Новодѣвичій, Донской, Даниловъ, Новоспасскій, Симоновъ), расположенные другъ отъ друга на почти равномъ разстояніи, а относительно Кремля такъ, что всѣ они были видны оттуда и, слѣдовательно, находились въ непосредственной стратегической связи съ самимъ ядромъ крѣпости. Кромѣ монастырей отдѣльныя окрестныя церкви также были снабжены боевыми приспособленіями.* Рядомъ съ Кремлемъ такимъ передовымъ фортомъ Кремлевскихъ укрѣплений являлась церковь Василия Блаженного. Въ подвалѣ ея были устроены бойницы и подземный ходъ въ Кремль, обеспечивающій отступленіе.**

Въ сколь блестящемъ состояніи находились всѣ эти укрѣпленія, можно судить уже по тому, что во время голода (1600—2 гг.) «чтобы людямъ питаться» приходилось изыскивать новыя общественныя работы, вродѣ постройки зданія Запаснаго Дворца и Ивана Великаго, представляющаго собою высокую дозорную башню. Очевидно, существовавшія стѣны и башни въ то время не нуждались въ починкѣ.

Крѣпостное вооруженіе. Всѣ описанныя выше укрѣпленія, и особенно Кремлевскія, были снабжены артиллерійскимъ крѣпостнымъ «нарядомъ», состоящимъ изъ орудій



Рис. 45. Мортира Лжедимитрія, сдѣланная мастеромъ Андреемъ Чеховымъ въ 1606 г.; длина 5,6 д., калибръ 21 д., вѣсъ 116 п. 32 ф. С.П.Б. Истор. артиллерійскій музей.

весьма многочисленныхъ и превосходныхъ. Въ XVI вѣкѣ наша артиллерія стояла на высотѣ современныхъ требованій. Своимъ качествомъ и количествомъ она вызывала удивленіе у иностранцевъ.*** Къ концу же этого вѣка она достигла кромѣ того высокохудожественной обработки, чему свидѣтелями являются орудія, красующіяся и теперь на стеллажѣ Кремлевскихъ казармъ Екатеринославскаго полка. О количествѣ пороха и всякихъ боевыхъ запасовъ говоритъ непрерывная, болѣе сутокъ продолжавшаяся стрѣльба изъ всѣхъ орудій, устроившая и отразившая крымцевъ при послѣднемъ ихъ нашествіи въ 1591 году.

Укрѣпленія границъ. Помимо такого полного, по тѣмъ временамъ, можно сказать, совершеннаго оборудованія укрѣплений самой столицы въ царствованіе Ѳедора Ивановича, для большаго обезпеченія отъ внезапныхъ татарскихъ нападений была окончена

* Въ церкви села Коломенскаго до сихъ поръ имѣются бойницы, направленные къ рѣкѣ, въ сторону появленія враговъ.

** Слѣды этихъ крѣпостныхъ сооруженій найдены были въ старой кирпичной кладкѣ при ремонтѣ въ 80 годахъ прошлаго столѣтія *Н. В. Никитины*, состоящимъ нынѣ председателемъ Комиссіи по сохраненію древнихъ памятниковъ при Императорскомъ Московскомъ Археологическомъ Обществѣ.

*** Посоль австрійскаго императора Кобенцель доносилъ въ 1576 году своему государю, что великій князь Московскій имѣеть въ изобилии запасы всякаго рода оружія, а огнестрѣльный нарядъ такой, что кто не видалъ его, не повѣритъ описанію; при чемъ пояснялъ, что у русскихъ всегда бывало наготовлено не менѣе 2000 всякихъ орудій.

начатая еще Иваномъ Грознымъ такъ называемая *Тульская засѣпка*, засѣчная линія* въ 125 верстѣ длиною, проходившая черезъ Тулу и упиравшаяся оконечностями въ города Веневъ и Одоевъ. Кромѣ того, южная граница была отодвинута дальше въ степи черезъ построение новой линіи укрѣпленныхъ городовъ—Ельца, Крома, Ливень, Воронежа, Оскола, Курска и Бѣлгорода.

Такимъ образомъ время правленія Бориса Годунова надо признать эпохой наивысшаго процвѣтанія Москвы и Кремля, какъ крѣпости. Качество ея укрѣпленій и ихъ боевая готовность находились на такомъ высокомъ уровнѣ современныхъ требованій фортификаціи, какъ никогда ранѣе и потомъ. Разоренныя въ Смутное Время и обветшавшія, вслѣдствіе послѣдующаго за нимъ оскудѣнія казны, Московскія укрѣпленія никогда уже не могли подняться на прежнюю высоту и поспѣть за усовершенствованіями, вносимыми въ дѣло обороны быстро идущимъ впередъ военнымъ искусствомъ, и въ концѣ концовъ безнадежно отстали отъ предъявляемыхъ крѣпостямъ того времени требованій.

* Сторожевой засѣчной линіей или чертою назывался рядъ укрѣпленій, заграждающій мѣстность на значительное протяженіе. Въ степи она состояла изъ вала и рва впереди (*валъ, черта*), въ лѣсистыхъ мѣстностяхъ—изъ сплошныхъ, густыхъ заваловъ, непроходимыхъ для войска и обоза (*засѣпка*). Главнымъ достоинствомъ такого укрѣпленія

была его непрерывность. *Засѣпка и черты* тщательно охранялись засѣчными сторожами подѣ начальствомъ *засѣчныхъ головъ*, «чтобы воинскіе люди къ засѣкѣ безвѣстно не пришли и дурна какого надѣ засѣкой не учинили и черезъ засѣку не прошли.» (Акты Ист. II, 241).



Рис. 46. ПЛАНЪ МОСКВЫ. Изъ описанія путешествія Оларія изд. 1719 г. въ Лейденѣ. Т. I, 144.

МОСКВА,

СТОЛИЦА МОСКОВІИ СОГЛАСНО ОЛЕАРИЮ.

А. Замокъ. Кремль.

2. Заль, гдѣ даются аудіенціи.
3. Колокольня Ивана Великаго.
4. Большой колоколь.
5. Церковь святаго Михаила.
6. Посольская канцелярія.
7. Сокровищница.
8. Фонтанъ.
9. Первая конюшня Царя.
10. Патріаршій дворъ.
11. Житницы.
12. Арсеналь.

В. Китайгородъ.

14. Ерусалимская церковь.
15. Возвышеніе, съ котораго дѣлаются объявленія.
16. Рынокъ.
17. Мѣсто, гдѣ продаются иконы.
18. Лавки торговцевъ.
19. Типографія.
20. Дворъ пословъ.
21. Монетный дворъ.
22. Тюрьма.
23. Городской домъ.

С. Царьгородъ или Бѣлый городъ.

25. Литейный дворъ.
26. Конскій рынокъ.
27. Вторая конюшня Царя.
28. Садъ Царской аптеки.
29. Мѣсто, гдѣ продаются телѣги и сани.
30. Мѣсто, гдѣ продаются мука и зерно, для производства пива.

31. Рыбный рынокъ.

32. Помѣщеніе, гдѣ находилась Англійская компанія.

Д. Скородумъ—мѣсто, имѣющее 9 нѣмецкихъ миль, которое татары почти все разрушили.

34. Дровяной рынокъ.
35. Мѣсто, гдѣ продаются матерьялы для постройки домовъ.

Е. Стрѣлецкое предмѣстье.

37. Мѣсто, гдѣ нѣкогда былъ солдатскій городъ.
38. Большой садъ Царя.
39. Мѣсто, гдѣ патріархъ благословляетъ воду въ день крещенія.

Название воротъ.

- a. Чертольскіе.
- b. Арбатскіе.
- c. Никитскіе.
- d. Тверскіе.
- e. Дмитровскіе.
- f. Петровскіе.
- g. Срѣтенскіе.
- h. Фроловскіе.
- i. Покровскіе.
- k. Яузскіе.
- l. Криповскіе (?).
- m. Ворота, которыми проходитъ патріархъ, когда онъ идетъ благословлять воду.
- n. Нѣмецкая церковь.
- o. Нѣмецкое кладбище.

Кремлевскія укрѣпленія въ XVII вѣкѣ.

1612 г. Польское сидѣніе. Въ Смутное Время разореніе укрѣплений Москвы началось сожженіемъ Скородума поляками въ 1611 году. Захватъ ими Кремля и осада его русскимъ ополченіемъ имѣла самыя печальныя послѣдствія для его укрѣплений. Эта осада, не похожая ни на одну изъ предыдущихъ, ибо на этотъ разъ иноземцы сидѣли въ Кремлѣ, а москвичи его осаждали—ознаменовалась небывалымъ поруганіемъ Кремлевскихъ святынь и несказанными страданіями самихъ святотатцевъ.

Обстоятельства того времени общеизвѣстны. Послѣ присяги московскихъ бояръ на вѣрность Королевичу Владиславу, король польскій послалъ въ Москву гетмана Жолкѣвскаго со многими людьми. Расположившись «въ нутреннемъ градѣ превысокомъ Кремлю» и встрѣтивъ враждебное отношеніе Москвичей, поляки «начаша людіе насилovati и всякую власть во градѣ воспріемлють и стражей отъ вратъ русскихъ отослаша, своихъ же польскихъ уставляше»¹. Завладѣвъ воротами, поляки завладѣли также складами пороха и снарядовъ и всѣми пушками, которыхъ на каждой башнѣ было по 4, 6 большихъ и множество полевыхъ. Затѣмъ они обезоружили посадъ и, чувствуя себя господами положенія, начали хозяйничать въ царскихъ чертогахъ и въ Кремлѣ и по всей Москвѣ, грабя, насилуя и убивая ея жителей.

Прибытіе русскаго ополченія измѣнило дѣло. Захватчики очутились въ плѣну, и вотъ «поляцы болѣзнують и плачютца своихъ паденій, но токмо уповають на стѣны града онаго, понежъ многою крѣпостью вооруженъ градъ той, превысокій Кремль, и ни коимъ бѣ домышленіемъ мочно его досягнути». Взять его возможно было только изморомъ. Это средство и было примѣнено.

Начались страданія осажденныхъ, лишенныхъ пищи. «Когда не стало травъ, корней, мышей, собакъ, падали, рассказываетъ очевидецъ, то осажденные съѣли плѣнныхъ, съѣли умершія тѣла, вырывая ихъ изъ земли; пѣхота сама себя съѣла и ѣла другихъ, лова людей. Пѣхотный поручикъ Трусковъ

1. Рук. Филарета.

скій съѣлъ двоихъ своихъ сыновей; одинъ гайдукъ съѣлъ своего сына, другой съѣлъ свою мать; одинъ товарищъ съѣлъ своего слугу; словомъ, отецъ сына, сынъ отца не щадилъ; господинъ не былъ увѣренъ въ слугѣ, слуга въ господинѣ; кто кого могъ, кто былъ здоровѣе другаго, тотъ того и ѣлъ. Объ умершемъ родственникѣ или товарищѣ, если кто другой съѣдалъ такового, судились какъ о наслѣдствѣ и доказывали, что его съѣсть слѣдовало ближайшему родственнику, а не кому другому. Такое судное дѣло случилось во взводѣ Ледническаго, у котораго гайдуки съѣли умершаго гайдука ихъ взвода. Родственникъ покойника, гайдукъ изъ другаго десятка, жаловался на это предъ ротмистромъ и доказывалъ, что онъ имѣлъ больше права съѣсть его, какъ родственникъ, а тѣ возражали, что они имѣли ближайшее право, потому что онъ былъ съ ними въ одномъ ряду, строю и десяткѣ. Ротмистръ не зналъ, какой сдѣлать приговоръ, и, опасаясь, какъ бы недовольная сторона не съѣла самого судью, бѣжалъ съ судейскаго мѣста. Во время этого страшнаго голода появились разныя болѣзни, и такіе страшные случаи смерти, что нельзя было смотрѣть безъ плача и ужаса на умирающаго человѣка. Я много насмотрѣлся на такихъ. Иной пожиралъ землю подъ собою, грызъ свои руки, ноги, свое тѣло и что хуже всего,—желалъ умереть и не могъ, грызъ камень и кирпичъ, умоляя Бога превратить въ хлѣбъ, но не могъ откусить.»

Когда, наконецъ, поляки сдались и воеводы русскаго воинства вошли въ Кремль, то увидѣли «како бысть Божіимъ церквамъ порушеніе и поруганіе и восплакашеся горце. Во всѣхъ многое скаредіе бысть и вездѣ чловѣческія главы и кости валяхуся.» Истинно, что тогда «изліяся фіалъ горести царствующему граду Москвѣ» до послѣдней капли.

Возобновленіе укрѣплений Москвы послѣ 1612 года. По вступленіи на престолъ Михаила Ѳеодоровича Романова (1613—1645), возобновленіе укрѣплений города составляло, вѣроятно, одну изъ первыхъ заботъ новаго правительства. Кремлевскія стѣны и башни, конечно, были возстановлены въ первую очередь. За ними исправлены ограды Китая-города и Бѣлаго-города. Въ 1618 году была сдѣлана земляная оборонительная ограда, которой было дано бастионное расположеніе по способу Голландцевъ¹ (рис. 46), служившая, вѣроятно, временной замѣной сожженнаго Скородума. Прочныя земляныя сооруженія, подъ названіемъ *Землянаго вала*, *Землянаго города*, по той же линіи въ 14 верстѣ, гдѣ ранѣе красовались его стѣны и башни, были сдѣланы позднѣе, именно въ періодъ отъ 1633 до 1640 года².

Значеніе строительной дѣятельности царя Михаила Ѳеодоровича для Кремлевскихъ укрѣплений. Но въ исторіи укрѣплений Кремля и Москвы не этими сооруженіями, имѣющими серьезное стратегическое значеніе, знаменательно царствованіе Михаила Ѳеодоровича. Сей царь, кроткій, благочестивый, преисполненный стремленіями высшаго порядка, и въ грозныя, бранныя сооруженія внесъ начало, умиротворяющее душу—художественность. Въ 1625 году онъ соорудилъ для часовъ на Фроловской башнѣ нарядную верхушку и тѣмъ положилъ починъ преобразованію твердынь Кремля, имѣвшихъ дотолѣ чисто утилитарное, стратегическое значеніе, въ высокопрекрасныя произведенія искусства, своеобразною красотою своею радующія и до сего дня людскіе взоры. Михайломъ Ѳеодоровичемъ была построена также, вѣроятно одновременно съ постройкой теремовъ (1636 г.), и изящная Гербовая башня, предназначенная для непосредственной охраны жилыхъ покоевъ Дворца (описаніе ея на стр. 81).

1. Ласковскій. Мат. къ Ист. Инж. Искусства въ Россіи, I, 75.

2. Забѣлинъ. Исторія г. Москвы, 164.

ЦАРСТВУЮЩІЙ ГРАДЪ МОСКВА.

НАЧАЛЬНЫЙ ГОРОДЪ ВСѢХЪ МОСКОВСКИХЪ ГОСУДАРСТВЪ.

Благосклонный читатель, въ этой картѣ ГОРОДА МОСКВЫ ты видишь дѣленіе на четыре части или четыре укрѣпленія изъ стѣнъ, изъ которыхъ внутренняя обозначена буквою В; называется КИТАЙГОРОДЪ та самая, которая есть городъ; къ ней ближе всего прилегаеть крѣпость, или царскій замокъ, окруженный стѣнами и называется КРЕМЛЕНГРАДЪ, обозначенная буквою А; и эти двѣ части окружаются каменною стѣною съ примѣсю другого матерьяла. Городъ же, который окружаетъ ихъ съ востока, сѣвера и запада, называется ЦАРЬГОРОДЪ, обозначенный буквою С; Царскій городъ окруженъ стѣною изъ бѣлаго камня, но съ примѣсю земляного матерьяла. Окружающая ихъ снаружи часть, обозначенная буквою D, называется СКОРОДУМЪ и имѣеть деревянную безъ примѣси земли стѣну, а ея южная часть, расположенная по ту сторону рѣки Москвы, называется также СТРѢЛЕЦКАЯ СЛОБОДА, потому что тѣ дома населяють солдаты и стражи Великаго Государя Царя и Великаго Князя и другіе питомцы Марса; часть эту мы обозначаемъ буквою Е.

ЦАРЬГОРОДЪ имѣеть слѣдующія обозначенія:

1. Царская конюшня.
2. Ворота, ведущія къ водѣ для обслуживанія конюшенъ.
3. Садъ для произрастанія травъ для Царской аптеки.
4. Новое гражданское присутственное мѣсто.
5. Больница.
6. Домъ, гдѣ отливаются военныя орудія.
7. Конная площадь.
8. Дворъ польскихъ купцовъ, съ которымъ соприкасается дворъ армянскихъ купцовъ.
9. Нозокоміумъ (?) гдѣ продается соленая рыба.
10. Бражникъ тюрьма; тюрьма для пьяницъ.

Названіе воротъ во внѣшнихъ частяхъ города.

- | | |
|-----------------|-------------------|
| 1. Чертольскія. | 7. Срѣтенскія. |
| 2. Арбатскія. | 8. Покровскія. |
| 3. Никитскія. | 9. Яузскія. |
| 4. Тверскія. | 10. Серпуховскія. |
| 5. Дмитровскія. | 11. Калужскія. |
| 6. Петровскія. | 12. Фроловскія. |

12-ья ворота находятся въ каменной стѣнѣ, а 10-ья и 11-ья въ деревянной стѣнѣ, 9-ья въ деревянной стѣнѣ называются Болванскія ворота, къ нимъ близко примыкаетъ германское кладбище.

СКОРОДУМЪ имѣеть слѣдующія обозначенія:

1. Садъ Великаго Князя.
2. Теплыя воды или бани.
3. Дровяной рынокъ.

Въ КИТАЙГОРОДѢ, то есть во внутреннемъ городѣ обозначаются слѣдующія мѣста подъ своими номерами:

1. Троица, храмъ Святой Троицы, также называется Іерусалимъ, къ этому храму, въ праздникъ пальмъ, ведется царемъ патріархъ, сидящій на ослѣ.
2. Колокольня вышеназваннаго храма.
3. Лобное мѣсто, помѣщеніе или возвышеніе, выстроенное изъ кирпича, на которомъ патріархъ въ дни молитвъ воспѣваетъ нѣкоторыя пѣнопѣнія; также служить для объявленія народу.
4. Площадь, называемая площадью казней.
5. Неглинныя ворота, которыя называются и Львиныя ворота.
6. Ворота къ рѣкѣ Москвѣ.
7. Заведеніе продающихъ сапоги.
8. Таможня, гдѣ оплачиваются всѣ товары, которые ввозятся.
9. Палатки торговцевъ, гдѣ продаются всякіе товары.
10. Лавки живописцевъ.
11. Гостинница, въ которой русскіе окружныхъ городовъ получаютъ пристанище для продажи своихъ товаровъ.
12. Монетный дворъ.
13. Дворъ Англичанъ, торгующихъ въ Москвѣ.
14. Вознесеніе, храмъ Вознесенія Христа, котораго крыша башни позолочена.
15. Дворъ Никиты Романовича, который былъ дѣдомъ нынѣ царствующаго царя Михаила Феодоровича.
16. Дворъ Булгаковыхъ.
17. Дворъ пословъ.
18. Дворъ Новгородскаго Митрополита.
19. Дворъ Степана Васильевича Годунова.
20. Тюрьма, мѣсто для заключенія.
21. Варварскія ворота.
22. Ильинскія ворота.
23. Никольскія ворота.
24. Типографія.
25. Дворъ Іоанна де-Валь, позднѣ Адриана Фаестъ, нынѣ де-Воглерса.
26. Дворъ Михаила Никитича Романова.
27. Дворъ князя Петра Буйносова.
28. Дворъ князя Андрея Телетерскаго.
29. Дворъ Петра Никитича Шереметева.
30. Дворъ князя Бориса Черкаскаго.
31. Арсеналь, въ которомъ сохраняются военныя метательныя орудія.
32. Судный дворъ, гдѣ разрѣшаются гражданскія тяжбы и опредѣляются наказанія за болѣ легкія преступленія, какъ напримѣръ за кражу и тому подобное.
33. Святой Николай: монастырь, гдѣ совершаются Крестныя цѣлованія, форма присяги для разрѣшенія всего сомнительнаго.

Что касается другихъ работъ по Кремлевскимъ укрѣпленіямъ, сдѣланныхъ въ царствованіе Михаила Ѳеодоровича, то остается упомянуть лишь о герсахъ (опускныхъ рѣшеткахъ) къ проѣзднымъ воротамъ, изготовленныхъ въ 1631 году въ Устюжнѣ Желѣзнопольской, вѣроятно взаменъ старыхъ, и о возобновленіи городской стѣны на 60 сажень въ 1636 году.

Укрѣпленіе границъ. Въ это царствованіе заботы по огражденію страны отъ вторженія въ нее непріятелей были перенесены съ укрѣпленій столицы на сооруженіе новыхъ пограничныхъ крѣпостей, особенно на южной границѣ. Тамъ, въ 1636 году построены были цѣлый рядъ укрѣпленныхъ городовъ (Чернавскъ, Тамбовъ, Козловъ, Верхній и Нижній Ломовъ), составившихъ вмѣстѣ съ прежними (Кромами, Ливнами и Ельцомъ) внутреннюю оборонительную линію и въ томъ же 1636 году заложена такъ называемая *блгородская черта* между рѣками Ворсклою и Дономъ, на протяженіи 300 верстъ. Она состояла исключительно изъ земляного вала и засѣкъ въ немногихъ лѣсистыхъ мѣстахъ и имѣла опорными пунктами вновь построенные укрѣпленные города—Вольное, Хотмыжскъ, Короча, Карповъ, Нежегольскъ, Яблоновъ, Старый Осколь, Усердь и Острогжскъ.

Обветшаніе Кремлевскихъ укрѣпленій къ срединѣ XVII вѣка. Эта усиленная дѣятельность по укрѣпленію границъ и непрекращающаяся борьба съ Польшей поглощали почти всѣ матерьяльныя силы государства, не оправившіяся еще отъ того глубокаго разстройства, въ которое ввергло ихъ Смутное Время. Здѣсь именно надо искать причину того страннаго обстоятельства, что хотя царь Михаилъ былъ великимъ строителемъ, «яко инъ никто же», тѣмъ не менѣе укрѣпленія Кремля, находившіяся прямо предъ его глазами, къ концу его царствованія представляли собою печальную картину обветшалости. Изъ составленной въ 1646—47 годахъ описи ихъ порухъ и ветхостей видно, что по всему Кремлю городу, мѣстами на десятки сажень осыпался кирпичъ, отсѣли стѣны, повывалились бѣлые камни, даже разсѣлись и пообвалились своды въ башняхъ.

Дѣятельность царя Алексѣя Михайловича. Приготовленія къ ремонту. Медлительность работъ. Но и царю Алексѣю Михайловичу (1645—1676) за все его 30-лѣтнее царствованіе не довелось починить эти порухи и привести стѣны и башни Кремля въ видъ, приличествующій резиденціи царствующаго и побѣдоноснаго Властителя Государства, процвѣтающаго и расширяющаго свои предѣлы.

Между тѣмъ къ работѣ было приступлено тотчасъ же по воцареніи. Въ 1646 году была составлена упомянутая выше опись, а на слѣдующій годъ подъ Даниловымъ монастыремъ устроенъ Куземкой Кондратьевымъ кирпичный заводъ для выдѣлки кирпича. Но затѣмъ что-то помѣшало немедленному ремонту Кремля. Лишь въ 1653 году состоялся обычный въ случаяхъ стройки вызовъ нужныхъ мастеровъ. 9 марта этого года приказано было «написать тотчасъ государевы грамоты въ Торжокъ, Михайловъ, Пронскъ, Калугу, Верею и другіе города..., чтобъ были взяты къ нашимъ (т. е. государевымъ) каменнымъ и кирпичнымъ дѣламъ съ посадовъ и изъ монастырей и вольныхъ людей каменщиковъ и кирпичниковъ и горшечниковъ и ихъ дѣтей и братю и племянниковъ, которые умѣютъ каменное и кирпичное дѣло дѣлать.»

Тѣмъ временемъ началась польская война, потребовавшая присутствія царя въ походѣ. Въ его отсутствіе разразилась чума, прервавшая всѣ дѣла и сгорѣлъ (1654) верхъ Фроловскихъ воротъ съ часами. Возобновленіе этихъ главныхъ воротъ, конечно, предшествовало общему ремонту стѣнъ и башенъ; къ нему приступили лишь въ 1658 году, то есть черезъ 12 лѣтъ послѣ составленія описи.

Но основательнаго исправленія ветхостей и порухъ, въ ней означенныхъ, все-таки сдѣлано не было, что явствуетъ изъ новой описи, составленной въ 1667 году пушечнаго двора головою, Михаиломъ Трофимовымъ, да Борисомъ Ертуглановымъ. Опись эта даетъ прямо изумительную картину состоянія Кремлевскихъ укрѣплений. Почти во всѣхъ башняхъ были повреждены своды, осыпались кирпичи, отсѣли углы, въ стѣнахъ во многихъ мѣстахъ «отпало и отдуло», кое-гдѣ прямо обвалилось на нѣсколько сажень подрядъ (до 26 сажень), трещинъ снизу до верху было множество, въ двухъ мѣстахъ былъ даже сквозъ стѣну «людемъ пролазь». Общее впечатлѣніе—разрушеніе и какое-то безначаліе: напримѣръ, на стѣнѣ близъ 1-й Безымянной башни близъ рѣшетки, раздѣляющей прясло стѣны, вмѣсто сторожа поселился какой-то «патріаршь діякъ Самойло» и жилъ тамъ неизвѣстно по чьему позволенію цѣлыхъ 20 лѣтъ, а на Тайницкой башнѣ, прямо, слѣдовательно, предъ окнами царскаго дворца, часовщикъ поставилъ себѣ безъ всякаго спроса двѣ избушки и завелъ сопряженную съ жильемъ «нечистоту», которую ничтоже сумняся спускалъ прямо на стѣну.

Оставлятъ въ такомъ положеніи Кремль долѣе было невозможно и въ 1666 году, за годъ до составленія указанной описи, были разосланы Государевы грамоты по городамъ воеводамъ съ повелѣніемъ «сыскать для палатнаго, церковнаго, дворцоваго и городского дѣла каменщиковъ и кирпичниковъ и горшечниковъ всѣхъ до одного человѣка, а сыскавъ подавать на крѣпкіе поруки съ записями, и за поруками выслать къ Москвѣ съ нарочнымъ приставомъ. А которые учнутъ хорониться сыскивать женъ ихъ и дѣтей и метать ихъ въ тюрьму, покаместъ мужья ихъ не объявятся и учиня имъ наказаніе за укрывательство выслать ихъ къ Москвѣ. А будетъ тѣхъ каменщиковъ и кирпичниковъ воеводы не вышлютъ и какими либо мѣрами начнутъ ихъ укрывать, и за тѣмъ наши каменные и кирпичныя дѣла стануть и тебѣ отъ насъ Великаго Государя быть въ опалѣ и въ жестокомъ наказаніи, а помѣстья ваши и вотчины мы Великіе Государи укажемъ отписать на насъ Великаго Государя.»¹

Это строжайшее распоряженіе, сопровождаемое угрозами, яснѣе всего указываетъ на недостатокъ въ то время нужныхъ людей и объясняетъ, что причиной медлительности въ дѣлѣ исправленія Кремлевскихъ укрѣплений была не одна скудость денежныхъ средствъ.

Окончаніе ремонта стѣнъ и башенъ. Надстройка каменныхъ верховъ на башняхъ. Когда, наконецъ, приступили къ основательному ремонту Кремлевскихъ укрѣплений и былъ ли таковой начатъ въ царствованіе Алексѣя Михайловича, извѣстій не имѣется; но въ 1680 году работа по починкѣ стѣнъ продвинулась такъ далеко, что былъ возбужденъ вопросъ о побѣлкѣ отремонтированныхъ частей.

1. Акты Ист., IV, 355.



- А. Кремль—городъ.
Дворъ Императора.
- Б. Китайгородъ. Сред-
ній городъ.
- С. Царьгородъ. Царскій
городъ.
- Д. Скороужь. Внѣшній
городъ.
- Е. Стрѣлецкая слобода.
Солдатскій кварталъ.
- 1. Присутственное мѣ-
сто.
- 2. Дворъ Патриарха.
- 3. Церковь св. Михаила,
мѣсто погребенія ца-
рей.
- 4. Возвышеніе, предна-
значенное для молеб-
ствія Митрополита.
- 5. Лавки купцовъ.
- 6. Городской судъ.
- 7. Литейный дворъ.
- 8. Конскій рынокъ.
- 9. Общественныя бани.
- 10. Дровяной рынокъ.
- 11. Царскій садъ.
- 12. Конюшни.

- А. Кремль—городъ. 3. Дворъ Д. Михаила.
- Б. Китайгородъ. 4. Рѣка Сѣверная.
- В. Мѣсто погребенія Царей. 5. Рѣка Москвитинъ.
- Г. Рѣка Москвитинъ. 6. Рѣка Москвитинъ.
- Д. Рѣка Москвитинъ. 7. Рѣка Москвитинъ.
- Е. Рѣка Москвитинъ. 8. Рѣка Москвитинъ.
- 1. Рѣка Москвитинъ. 9. Рѣка Москвитинъ.
- 2. Рѣка Москвитинъ. 10. Рѣка Москвитинъ.
- 11. Рѣка Москвитинъ. 12. Рѣка Москвитинъ.

Рис. 49. ПЛАНЪ МОСКВЫ. Изъ Атласа Меріана (Meriani Atlas Geographicus et Topographicus 1643, планъ № 110).

7-го іюля 1680 года подана царю Ѳедору Алексѣевичу (1676—1682) о томъ слѣдующая докладная выписка:

«Вѣдомъ въ *Рейтарскомъ приказѣ* Кремль городъ всякимъ городовымъ строеніемъ, и по тому Кремлю городова стѣна и проѣзжія и глухія башни извѣстью не бѣлены, а Спаськія ворота прописаны были черленю и бѣлиломъ въ кирпичъ.*

«А въ прошломъ во 182 г. (1674) Кремля города Городова стѣна, и проѣзжія ворота, и глухія башни, съ загородную сторону починиваемы изъ Стрѣлецкаго Приказа и въ починкѣ, во многихъ мѣстѣхъ отъ извести по стѣнамъ бѣлизны.

«А въ нынѣшнемъ во 188 году, (1680) по указу великаго государя изъ Рейтарскаго Приказа, по Кремлю жъ, изнутри города велѣно подѣлать за ново съ подошвы бѣлымъ камнемъ и кирпичемъ, а по городской стѣнѣ выслать кирпичемъ же и учинить скатомъ, и съ загородную сторону зубцы

надѣлать вновь, а изнутри города сдѣлать стѣнка, и та стѣнка и зубцы покрыть бѣлымъ же камнемъ и учинить скатомъ же, и въ починкѣ отъ извести по стѣнамъ будутъ бѣлизныжъ.

«А противъ прежнего, тому Кремлю городу и башнямъ быть извѣстью не бѣлену, или тотъ городъ и башни всѣ впредь для крѣпости выбѣлить извѣстью, или также прописать въ кирпичъ, какъ прописаны были напередъ сего Спаськіе ворота?

«Великій государь царь и вел. кн. Ѳедоръ Алексѣевичъ Всеа Великія и Малыя и Бѣлыя Росіи Самодержецъ что укажетъ?

«И на той докладной выпискѣ помѣта думнаго дьяка Ларіона Иванова: 188, (1680) Іюля въ 7 день великій государь, слушавъ сей выписки, указалъ городъ Кремль выбѣлить извѣстью.»



Рис. 48. Изъ Meriani Atlas № 110, 1643 г. (увеличенная часть плана № 49).

Указанный въ приведенномъ документѣ ремонтъ Кремля-города имѣлъ исключительное значеніе въ его исторіи, ибо одновременно съ этой именно починкой порухъ и ветхостей была произведена надстройка на башняхъ существующихъ нынѣ каменныхъ верховъ, замѣнившихъ прежніе деревянные низкіе шатры, дотолѣ ихъ покрывавшіе.

* Какъ это видимъ въ нѣкоторыхъ церквахъ, напр. въ ц. Покрова Богоматери на Покровкѣ въ Москвѣ.

Объ этомъ знаменательномъ преобразованіи Кремлевскихъ стрѣльницъ имѣются слѣдующія документальныя свидѣтельства:

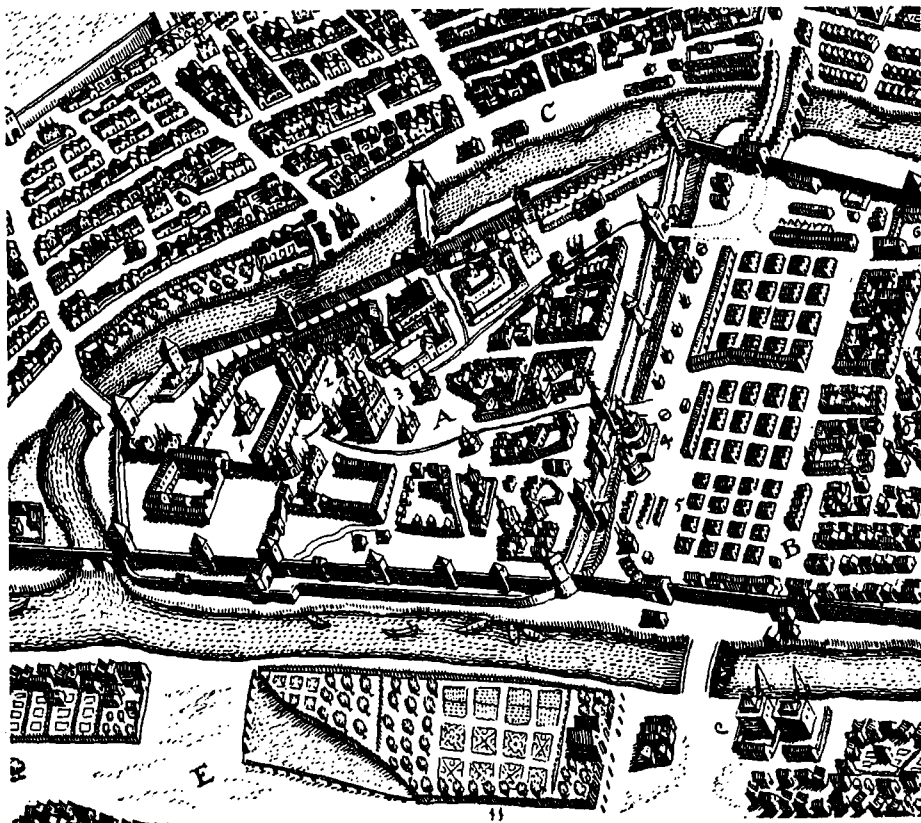
Въ книгѣ Пушкарскаго Приказа 1680 года № 292 (изъ библ. гр. Уваровой, бывшей Царскаго) сказано: «крестьяне князя Ю. Н. Бярятинскаго уговорились сдѣлать по Кремлю городу отъ Спасскихъ до Николаевскихъ воротъ, а отъ нихъ до кругля башни наугольной, что противъ Земскаго Приказу съ подошвы съ камени быть сзагородную сторону изнутри рухомыя мѣста вычинить заново и выставть по городу лещадми, а изнутри города сдѣлать перила каменные съ зубцами, а на зубцахъ гусенокъ, на полбашнѣ сдѣлать *шатеръ съ вышкою*, а гдѣ водѣ ити зубцы каменные трубы, а сзагородную стѣну зубцы поднять выше, какъ понадобится, и покрыть ихъ каменными лещадми, промежъ зубцовъ сдѣлать падины и покрыть лещадми жъ и залить смолою и наугольную башню и кругъ еѣ отводъ все вычинить заново и всю ту починку выбѣлить.»



Рис. 50. Видъ Кремля изъ соч. Таннера (Таппег.) 1678. А. Башня на воротахъ съ искусно сдѣланными часами. В. Монастырь чернаго духовенства. С. Монастырь монаховъ, называемыхъ чернецами. D. Митрополичья церковь. Е. Зданіе погребенія царей. F. Башня Иванъ Великій съ колоколами. G. Арсеналь. H. Мостъ черезъ Неглинную, окруженный стѣною. I. Площадь, выставляная брусьями.

Въ столбцѣ же № 87 С.-Петербургскаго Историческаго Артиллерійскаго Музея говорится о надстройкѣ верховъ на другихъ башняхъ:

«лѣта 1681 года февраля въ 8 день по Государеву и великаго князя Феодора Алексѣевича всеа Великия и Малыя и бѣлыя Россіи Самодержца указу Еремѣю Ларіоновичу Пятову, да подъячому Якову Дикову... велѣно нынѣшнимъ годомъ по Кремлю Городу отъ Спасскихъ проѣзжихъ воротъ

до Свирловой * наугольной башни, что подлѣ Москвы-рѣки, городовыя стѣны и башни всѣ вычинить заново *противъ тогожъ, какъ построено* по Кремлю отъ Спасскихъ же воротъ по другую сторону до Николаевскихъ же проѣзжихъ воротъ и до наугольной башни, что позадь Земскаго двора.....»

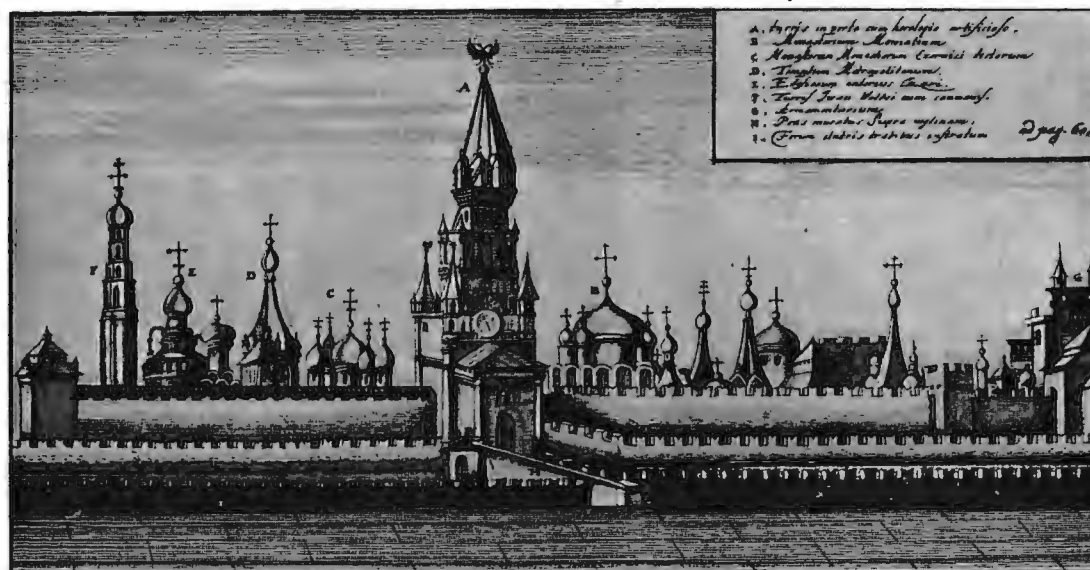
Кромѣ того, изъ рисунковъ XVII вѣка видно, что до 1672 года верховъ не было ни на одной башнѣ, исключая Спасской, да Гербовой. Въ Альбомѣ Мейерберга (1661 г.) (рис. 50 и 51) ихъ нѣтъ, въ книгѣ избранія на царство Михаила Феодоровича, составленной въ 1672 году, тоже нѣтъ. Въ сочиненіи о Россіи Пальмквиста (1674 г.) на одномъ рисункѣ виденъ довольно ясно верхъ башни, (вѣроятно 1-й или 2-й Безымянной). На иконѣ же Алексѣя Божія челоуѣка въ Московской ц. Св. Николы въ Хамовникахъ, написанной въ 1686 году, уже вполне ясно вырисованъ верхъ Набатной башни совершенно тѣхъ же размѣровъ и формы, какъ и теперь (рис. 53).

Такимъ образомъ несомнѣнно, низкіе деревянные шатры, покрывавшіе Кремлевскія башни, были замѣнены высокими каменными верхами именно между 1672 и 1686 годами.

* Т. е. Беклемишевской б.



Рис. 51. Видъ Кремля со стороны Красной площади изъ описанія путешествія по Россіи барона Мейерберга 1661 года.



Рис. 52. Видъ Кремля со стороны Москвы-рѣки изъ описанія путешествія по Россіи барона Мейерберга 1661 года.

Форма этихъ верховъ, разнообразныхъ въ отношеніи пропорцій частей и ихъ обработки, но имѣющихъ въ общемъ однородную конструкцію, заимствована изъ

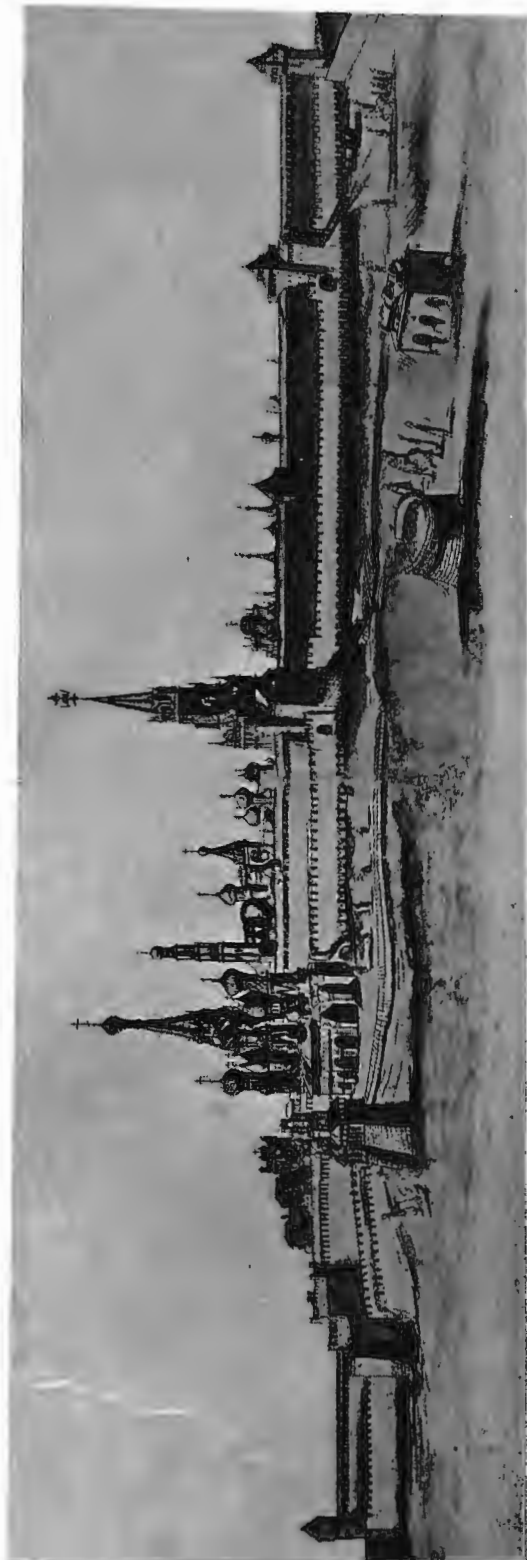

Рис. 53. Видъ Кремлевской стѣны со стороны Красной площади 1668 года.

Съ иконы Владимирской Божіей Матери Симона Ушакова изъ ц. Грузинской Божіей Матери близъ Варварскихъ воротъ.

деревяннаго зодчества. Отдаленнымъ прототипомъ ихъ является казачья дозорная вышка, состоящая изъ четырехъ наклоненныхъ другъ къ другу деревянныхъ столбовъ съ шатромъ на верху. Верхъ Кремлевскихъ башенъ представ-

ляетъ собою также суживающійся, усѣченный шатеръ съ дозорной вышкой. Различіе между обоими сооружениями заключается не въ формѣ, а въ качествѣ матерьяла и декоративной обработкѣ, что и скрадываетъ ихъ сходство, на первый взглядъ до неузнаваемости..

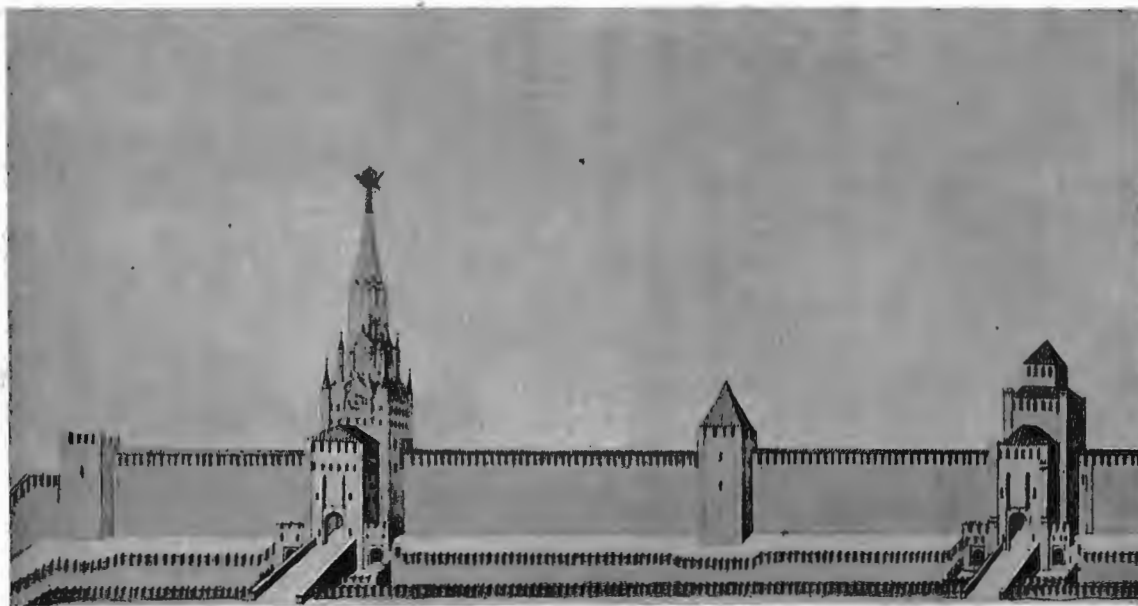
Верхушки башенъ, столь далекія по происхожденію и характеру своихъ формъ отъ итальянскихъ, построенныхъ два вѣка назадъ нижнихъ частей башенъ, тѣмъ не менѣ слились съ ними гармонично въ одно цѣлое. Въ этомъ соединеніи частей двухъ разныхъ эпохъ и стилей, быть можетъ, лежитъ тайна присущей Кремлевскимъ башнямъ своеобразности.

Постройка верховъ не была вызвана какой-либо необходимостью стратегическаго свойства, ни даже тѣмъ соображеніемъ, какимъ руководствовались строители каменнаго верха надъ Спасской башней, гдѣ были дорогіе часы, которые надо было уберечь отъ пожара. Они явились просто, какъ результатъ общаго стремленія къ нарядности,—стремленія, въ описываемую эпоху проникающаго во всѣ стороны жизни русскаго



Рис. 54. Икона Св. Алексѣя въ ц. Николая Чудотворца въ Хамовникахъ 1686 г.

высшаго общества и сказавшагося съ особой наглядностью въ архитектурѣ.

Тѣмъ не менѣ эти надстройки все-таки не были совершенно лишены утилитарнаго значенія: высокій верхъ башни по своей сущности представлялъ собою дозорную вышку, ибо высокія башни, называемыя въ древности *въжами*, устраивались для дальняго обстрѣла, а главное для дозора.*

Въ виду отсутствія въ описываемое время стратегическихъ задачъ, это полезное въ смыслѣ дозора назначеніе высокихъ верховъ Кремлевскихъ башенъ ограничилось ролью пожарныхъ каланчей. При среднихъ проѣздныхъ башняхъ каждой стороны Кремля—Спасской, Троицкой и Тайницкой, издавна существовалъ набатный колоколь.

Особымъ указомъ 6 января 1668 года былъ въ Спасскій набатъ въ оба края и въ набатъ, что на Троицкомъ мосту (у Троицкихъ воротъ) въ оба края потише. Для Землянаго вала—бить въ набатъ на Тайницкой башнѣ тихимъ обычаемъ. При этомъ указывалось вообще: бить разваломъ съ разстановкою.¹

Съ постройкой высокихъ верховъ наблюденіе за появленіемъ огня и немедленная тревога облегчились.

Кромѣ того, высота башенъ, среди многочисленныхъ построекъ Кремля и цѣлаго лабиринта улицъ, переулковъ и закоулковъ Китая и Бѣлаго городовъ, была полезна для наблюденія за ходомъ часовъ. Поэтому часы и находились въ наиболѣе высокихъ башняхъ—Спасской, Тайницкой, Троицкой, Никольской и внутри Кремля на башнѣ Конюшеннаго двора, и кромѣ того въ особой Водовзводной башнѣ у верхняго Набережнаго сада. На Троицкой башнѣ они были перемѣщены повыше, во вновь надстроенный верхъ.

Преобразование древнихъ, суровыхъ и грозныхъ стрѣльницъ въ высокопрекрасныя изящныя произведенія искусства знаменательно въ исторіи Кремля двоякимъ образомъ. Украшеніе Кремля художественными надстройками башенъ вмѣсто снабженія его новыми, усовершенствованными оборонительными сооружениями обнаружило признаніе за нимъ утраты стратегическаго значенія и вмѣстѣ съ тѣмъ отмѣтило эпоху наивысшаго расцвѣта Москвы, какъ столицы Государства. Надстройка верховъ не усилила укрѣплений Кремля, но дала ему иную вѣковѣчную силу: она запечатлѣла въ художественныхъ формахъ поэзію и духъ старой до-Петровской Руси. Дѣйствительно, между тѣмъ какъ теперь, въ наше время, Кремлевскія башни являются остатками старины и составляютъ контрастъ съ окружающими ихъ современными зданіями, тогда, въ концѣ XVII вѣка, онѣ составляли со всѣмъ Кремлемъ одно гармоническое цѣлое, будучи порожденіемъ тѣхъ же вкусовъ и стремлений, какъ и остальные зданія царствующаго града Москвы.

Состояніе Кремлевскихъ укрѣплений въ концѣ XVII вѣка. Въ концѣ XVII вѣка упадокъ Кремля, какъ крѣпости, заявленный, можно сказать, архитектурно, въ бытовомъ отношеніи еще не сказывался открыто.

* Въ Ипатьевской лѣтописи подъ 6767 (1259) годомъ говорится: «Вѣжа же средѣ города (Холма) высока, якоже бити съ нея окрестъ града, подздана каменьемъ въ высоту 15 лакоть, создана же сама дровомъ тесанымъ и убѣлена яко сырѣ свѣтящися на всѣи стороны.» Въ Измайловскомъ Дворцѣ вѣжи были устроены среди полей для наблюденія за хозяйственными работами.

1. Чтенія общ. ист. и Древн. Росс. 1899, 1.

Съ внѣшней стороны Кремль все еще управлялся и снаряжался какъ настоящая крѣпость. Въ башняхъ, амбарахъ и по стѣнамъ хранились пушки, пищали, и всякія другія



Рис. 55. Пищаль желѣзная XVII вѣка, царствованія Алексѣя Михайловича, длина 207,3 д., вѣсъ 62 п. 30 ф., калибрь 3,6 д.

артиллерійскія орудія, сильно опередившія къ тому времени сами укрѣпленія Кремля и состоявшія изъ крѣпостнаго наряда весьма разнообразнаго свойства и качества, среди котораго находились уже орудія, заряжающіяся съ казенной части и даже скорострѣльныя, въ видѣ такъ называемыхъ *органовъ*, *сорокъ*, *волконеекъ* и др. (рис. 55 и 56). Въ застѣнкахъ и погребахъ Кремля у Никольскихъ, Спасскихъ воротъ и по другимъ мѣстамъ, находилась *зеленая казна*, то-есть запасъ пороха и снаряды, въ числѣ которыхъ были ядра каменные, желѣзные, чугу-

нныя, свинцовыя, сплошныя и разрывныя; кромѣ того такъ называемыя *кувшины съ зельемъ*, и прочія изобрѣтенія артиллерійскаго генія XVII вѣка.

Сами укрѣпленія, худо ли хорошо ли, но поддерживались во всѣхъ своихъ частяхъ, какъ напримѣръ тайники, слухи, подземные ходы, дополнительныя стѣны, рвы и гидравлическія сооруженія.



Рис. 56. Скорострѣльныя орудія XVII вѣка, впереди т. наз. «сорока», сзади «органъ».

По преданію переключка совершалась слѣдующимъ образомъ: первый сторожъ, стоявшій у Успенскаго Собора, начиналъ протяжно и громко: «Пресвятая Богородица, спаси насъ!» Ближайшій за нимъ продолжалъ: «Святые московскіе чудотворцы, молитесь Бога о насъ!» Слѣдующій: «Святый Николай Чудотворецъ, моли Бога о насъ!» Дальнѣйшій: «вси святые, молитесь Бога о насъ!» Осталь-

* Въ 1636 году въ Москвѣ числилось 479 человекъ разныхъ причастныхъ къ артиллерійскому дѣлу людей, изъ нихъ 318 пушкарей и затинщиковъ. *Бранденбургъ*. 500-лѣтіе русской артиллеріи, 1889, стр. 18.

ныя по очереди провозглашали: «Славень городъ Москва, славень городъ Владимиръ, славень городъ Суздаль, Ростовъ, Ярославль, Смоленскъ и такъ далѣе, пока очередь не доходила вновь до перваго стража у Собора. Послѣ переключки всѣ въ полголоса пѣли священные стихиры, тропари, и такъ продолжалось всю ночь.

Въ городѣ находился опредѣленный составъ крѣпостныхъ служащихъ, среди нихъ большое число артиллеристовъ и всякихъ чиновъ, подвѣдомственныхъ Пушкарскому приказу*. При проѣздныхъ воротахъ дежурили караулы изъ стрѣльцовъ и жили *воротники*, всего 20 человекъ, по четыре у каждыхъ воротъ**. На башняхъ также стояли стражи днемъ и ночью.

Воротники запирали наглухо всѣ ворота Кремля въ часъ ночи, а въ часъ дня отпирали ихъ. Стража обязана была бодрствовать всю ночь и перекликаться.

Одна изъ стрѣleckихъ караулокъ, стоявшихъ у каждыхъ воротъ еще въ первой половинѣ XIX столѣтія, сохранилась до нынѣ (у Спасскихъ воротъ).

** Одна изъ стрѣleckихъ караулокъ, стоявшихъ у каждыхъ воротъ еще въ первой половинѣ XIX столѣтія, сохранилась до нынѣ (у Спасскихъ воротъ).

Такимъ образомъ атмосфера древней русской крѣпости, въ которой присутствовалъ всегда оттѣнокъ монастырскаго благочестія, сохранялась до конца описываемаго вѣка. Но, въ сущности, это былъ скорѣе поэтическій пережитокъ, чѣмъ настоящая жизнь. И въ самомъ дѣлѣ, щетина кремлевскихъ стѣнъ и амбразуры башенъ съ торчащими оттуда жерлами пушекъ не отвѣчали уже требованіямъ жизни. Оборонительная способность Кремля не соотвѣтствовала новѣйшимъ средствамъ атаки и, кромѣ того, миновало время нападений на него внѣшнихъ враговъ.

Укрѣпленіе границъ. Въ теченіи всего XVII столѣтія Московскіе цари усиленно заботились о томъ, чтобы не допустить непріятельскаго вторженія въ предѣлы Россіи, для чего дѣятельно укрѣпляли границы Государства. При царѣ Ѳедорѣ Алексѣевичѣ Тульская засѣчная линія тянулась уже на протяженіе 532 верстъ. На западной границѣ, послѣ побѣды царя Алексѣя Михайловича, доступъ къ Москвѣ былъ защищенъ такими обширными и сильными крѣпостями, какъ Псковъ и Смоленскъ.

1682 г. Захватъ Кремля стрѣльцами. Опасаться нападения собственно на Кремль | возможно было развѣ со стороны своихъ домашнихъ бунтовщиковъ, которые въ этотъ славный, но мятежный вѣкъ, дѣйствительно, не разъ тревожили покой мирно дремлющихъ Кремлевскихъ стрѣльницъ-великановъ. Въ 1682 году, во время стрѣлецкаго бунта, они даже сдѣлались на короткое время хозяевами въ столицѣ, захвативъ Кремль въ свои руки.

20 сентября въ царской грамотѣ къ патриарху Іоакиму предлагается увѣщевать стрѣльцовъ, которые «съ пушечнаго двора пушки розвезли къ себѣ по полкомъ, а иные ввезли въ Кремль и изъ нашей Великаго Государя казны зелье разобрали по себѣ и на Красной площади и въ Кремлѣ и въ Китаѣ и Бѣломъ городѣ по воротамъ и по Земляному го-
роду поставили на караулѣхъ многихъ людей со всякимъ ружьемъ и всякихъ чиновъ людей, которые ѣздятъ отъ насъ Великихъ Государей изъ походу къ Москвѣ и съ Москвы имають и сажаютъ за караулы и никоихъ людей къ Москвы и съ Москвы не пропускають не вѣдомо для чего.....» (Акты Ист. V, 145).

Кремлевскія укрѣпленія въ XVIII столѣтіи.



Рис. 57. Изъ книги «Cornelis de Bruins Reizen over Moscovie door Persie etc. Amsterdam, 1714.»

Мятежи, въ концѣ XVII столѣтія все чаще нарушавшіе внутреннее спокойствіе государства, имѣли косвеннымъ образомъ самое гибельное дѣйствіе на цѣлость и благоустройство Кремлевскихъ укрѣпленій. Съ возмужалостью Петра своеволю стрѣльцовъ насталъ конецъ—кратковременные хозяева Кремля качались теперь на его зубцахъ, развѣшанные на протяженіи всѣхъ стѣнъ, гнили и заражали весь городъ. Съ дѣтства

отвращенный отъ Москвы кровавыми впечатлѣніями насилій бунтарей, Петръ бросилъ ее со всею ея стариною и былью, и, упразднивъ ея значеніе какъ столицы, обрѣкъ такимъ образомъ Кремль на ветшаніе и разрушеніе.

Въ пожары 1696 и 1701 года со всею ясностью обнаружилась его печальная участь. Погорѣвшія во время этихъ пожаровъ части Кремлевскихъ зданій такъ и не были возобновлены. И, если даже во дворцѣ царскомъ не были исправлены поврежденія, то въ устарѣвшихъ укрѣпленіяхъ Кремля—подавно.

1707 г. Укрѣпленіе Кремля бастіонами. Между тѣмъ вскорѣ твердынямъ Ивана III предстояло вновь явиться оплотомъ государства и грудью своей отражать натиски враговъ. Карлъ XII двинулся на Москву, чтобы въ самой древней столицѣ диктовать миръ и распорядиться Русской короной, какъ онъ это сдѣлалъ съ Польскою въ Варшавѣ.

Надлежало поэтому принять особыя мѣры по укрѣпленію стараго Кремля, которому надо было дать оборонительную ограду, способную противостоятъ разрушительному дѣйствию огня изъ новоусовершенствованныхъ орудій. Таковою являлись земляныя сооружеія, позволявшія, въ свою очередь, примѣнять подошвенный настильный огонь, служащій сильнѣйшимъ средствомъ пораженія.

6 мая 1707 года Петръ Великій далъ Кормчину слѣдующій указъ:

«1) Надлежитъ укрѣпить Кремль такимъ образомъ отъ башни отъ Охотнаго ряда наченше даже до Свирловской гораздо укрѣпить. Такимъ образомъ у вышереченной башни сдѣлать фланки къ Никольскимъ воротамъ, къ Аптекарскому саду; въ Никольскихъ воротахъ выпускъ за башню накатить вдвое или втрое бревнами, дабы на обѣ стороны очищеніе стѣнамъ было, а внизъ сдѣлать на обѣ стороны фланки, у Никольскихъ и Спасскихъ воротъ, сдѣлать реданъ; Спасскія ворота сдѣлать также, а ворота зарубить съ землею на 15 футъ, за рвомъ сдѣлать контръ-шкарфъ; Константиновскую башню, также какъ Спасскую и Никольскую, укрѣпить; у Свирловой сдѣлать цѣлый болварокъ (потому что зѣло мала); также отъ Свирловой до Водовзводной реданами и прочимъ укрѣпить, а по состоянію мѣста у Водовзводной до каменнаго мосту кладу на волю, ибо натура зѣло укрѣпила; отъ каменнаго мосту до первой круглой башни (откуда початы) укрѣпить также какъ отъ Москвы рѣки.

2) Въ башняхъ мосты сдѣлать на куртены, многія лѣстницы добрыя, амбрисуры и проче надлежитъ учинить и пушки поставить.

Во исполненіе этого указа, артиллеріи-майоръ Шперейтеръ составилъ проектъ, который былъ утвержденъ Петромъ. Согласно этому проекту, укрѣпленія стѣнъ Кремля и Китая-Города должны были состоять изъ земляныхъ, совершенно изолированныхъ и далеко выдающихся бастіоновъ, устроенныхъ по системѣ знаменитаго голландскаго инженера, Когорна (vaan Cohorn 1641—1704).

Со стороны Бѣлаго-города Китайская стѣна была снабжена шестью такими бастіонами; со стороны Неглинной стѣны Китая-города и Кремля также шестью басті-

3) Когда Кремль готовъ будетъ, или работниковъ столько будетъ, то и Китай вдругъ (или послѣ) также укрѣпить отъ Неглинной и Москвы рѣки, какъ Кремль, или больше, понеже Китай не такъ есть въ стѣнахъ высокъ и крѣпокъ, какъ Кремль, а свободную сторону отъ Неглинной до Москвы—рѣки сдѣлать вездѣ болварки, ровъ и контрошкарфъ и дворы разломать, а которые за контрошкарфомъ, и тѣхъ не замать до времени нужнаго.

4) Какъ въ Кремлѣ, такъ и въ Китаѣ въ удобныхъ погребахъ устроить на порохъ мѣста и прочее, къ осадѣ распорядить мосты подъемные; также по конецъ плотинъ или мостовъ сдѣлать равелины; также палисадировать вездѣ кругомъ обѣихъ мѣстъ.

5) Въ удобныхъ куртинахъ для выхода калитки сдѣлать и прочее все какъ въ укрѣпленіи города, такъ и въ артиллеріи для обороны все учинить, съ крайнимъ прилежаніемъ и спехомъ, какъ честному челоуку надлежитъ предъ Богомъ и свѣтомъ отвѣтъ дать.»¹

1. П. С. Росс. Законовъ, IV, 380, 381 № 2149.



Рис. 58. Видъ на Кремль съ гравюры Петра Пикара, исполненной до 1715 года (оригиналъ находится въ Императорскомъ Эрмитажѣ).

По берегу Москвы-рѣки видны склады лѣса и рядъ деревянныхъ строеній. Вторая стѣна на половину разрушена. Между Тайницкой и Беклемишевской башнями подъ навѣсомъ стоятъ пушки; налѣво ясно видна стѣна Алевиза, соединяющая Боровицкую башню со зданіемъ Запасного Дворца, на крышѣ котораго разведенъ «верхній набережный садъ»; изъ за него видны—вышка Гербовой башни, Теремокъ, Срѣтенскій соборъ и Набережныя палаты Дворца. Правѣ тянутся—Казенный дворъ, изъ за котораго видны главы Благовѣщенскаго и Архангельскаго соборовъ, и длинное зданіе Приказовъ, съ Черниговскимъ соборомъ надъ верхними Тайницкими воротами. На Петровской башнѣ, въ которой церковь св. Петра Митрополита, водруженъ крестъ. Къ угловымъ башнямъ примыкаютъ стѣны Китаа Города и Бѣлаго Города.

онами, стѣроны (полигоны) и форма которыхъ была разной величины, сообразно съ изгибами рѣки и пространствомъ между ея берегомъ и городской стѣною. Со стороны Москвы-рѣки былъ насыпанъ двойной валъ, идущій небольшими уступами (кремальернымъ расположеніемъ), поскольку это позволяло узкое пространство между рѣкою и стѣнами. Со стороны Красной площади Кремль былъ также обнесенъ валомъ, который шелъ по рву параллельно стѣнамъ, дѣлая у Константиновской башни выступъ. Никольскія и Спасскія ворота были особо укрѣплены выступами вала, замѣнившими собою древніе *бастеи*. Профили этихъ укрѣплений имѣли отлогіе скаты, а валъ со стороны Москвы-рѣки былъ мѣстами обшитъ деревянной одеждой (рис. 59).



Рис. 59. Планъ укрѣплений Кремля и Китай-города, сдѣланныхъ въ 1707—9 годахъ Петромъ Великимъ.
(Изъ Архива Инженернаго Департамента. *Ласковскій Атласъ къ Мат. къ исторіи инж. искусства въ Россіи*).

Для работъ по сооруженію этой новой ограды было приказано выслать со всякаго Московскаго двора по два человѣка и возможно большее количество рабочихъ изъ окружныхъ городовъ. 10 Іюня работы уже были начаты.

Однако онѣ велись недостаточно энергично, какъ это выяснилось при осмотрѣ ихъ 20-го октября царевичемъ Алексѣемъ Петровичемъ. Сынъ Петра проявилъ административную находчивость—чтобы быстрѣе двинуть дѣло впередъ, онъ раздалъ бастіоны (болверки) боярамъ подѣ ихъ наблюденіе и отвѣтственность, каждому по одному.

По ихъ именамъ получили свое названіе сами бастіоны. I-й болверкъ былъ названъ Государевымъ, II-й—получилъ имя Царевича, III-й—князя Голицына, IV-й—кн. Прозоровскаго, V-й—кн. Долгорукова, VI-й—боярина Салтыкова, VII-й—стольника Головина, VIII-й—боярина Стрѣшнева, IX-й—былъ двурогій бастіонъ (горнѣверкъ), прикрывавшій пушечный дворъ, X-й—кн. Хованскаго, XI-й—кн. Львова, XII-й—кн. Ромодановскаго, XIII-й—гр. Мусина-Пушкина, XIV-й—стольника Бутурлина, XV-й—князя Гагарина.

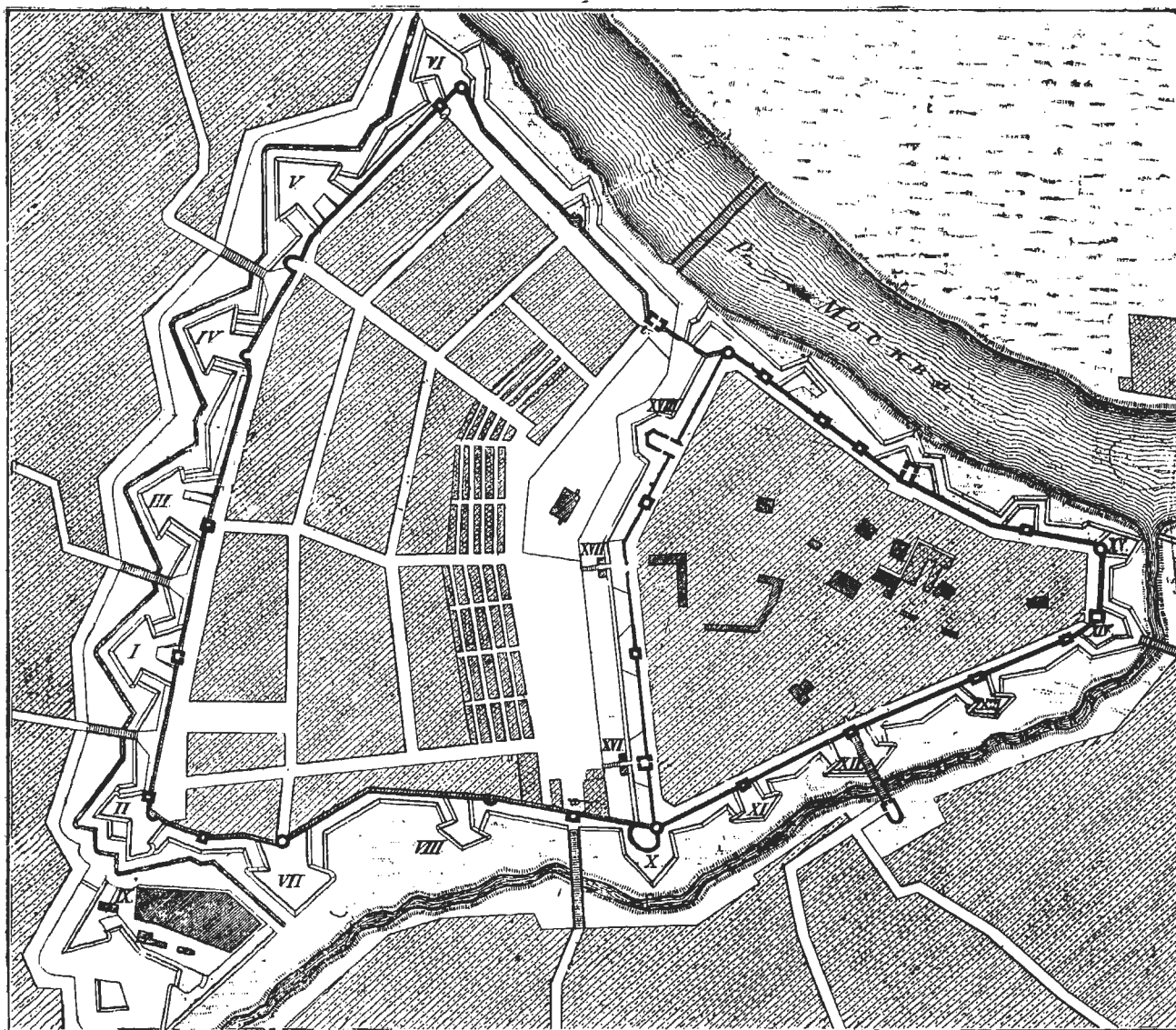
Послѣ этого распоряженія работа закипѣла.

27 октября 1707 г. царевичъ писалъ отцу: «У Боровицкихъ воротъ роютъ до фундамента, гдѣ зачинаютъ болворокъ. По Москвѣ-рѣкѣ, между Тайницкихъ и Москворѣцкихъ воротъ, оставляютъ бревнами и насыпаютъ землю и дѣлаютъ брустверъ. А отъ Тайницкихъ воротъ до Водовзводной, и отъ Москворѣцкихъ воротъ до Васильевского сада такожде будетъ оставлено бревнами. На Кремлевскихъ башняхъ бойницы пробиты и пушки ставятъ....»¹

Тѣмъ временемъ Карлъ приблизился къ русскимъ границамъ и 5 января 1708 года Петръ далъ слѣдующій указъ:

1) Фартецію Московскую надлежитъ гдѣ не сомкнуто—сомкнуть, буде не успѣютъ совсѣмъ, хотя брустверомъ и палисадами; понеже сіе время опаснѣйшее отъ всего года.

2) Гарнизонъ исправить, такожь и конныхъ, понеже настоящее время сего зѣло требуетъ.

3) Всѣмъ здѣшнимъ жителямъ сказать, чтобъ въ нужномъ случаѣ готовы были всѣ и съ людьми, какъ уже указъ данъ подѣ казню.

4) Надлежитъ три дни въ недѣлю съѣзжать-

ся, хотя и нужныхъ дѣлъ нѣтъ, въ канцелярію въ верхъ, и всѣ дѣла, которыя опредѣлять, *подписывать своими руками каждому.*

5) Зѣлобъ изрядно, чтобъ кромѣ гарнизона, нѣсколько полковъ пѣхотныхъ сдѣлать и обучать для всякаго нужнаго дѣла; такъ же изъ недорослей и которые кроются, сыскать чело-вѣкъ триста или пятьсотъ и обучать оныхъ для того, чтобы изъ оныхъ впредь выбирать въ офицеры.»²

Для вооруженія Кремля въ то время было сосредоточено 3.148 солдатъ, 97 офицеровъ и 245 артиллеристовъ, подѣ начальствомъ двухъ оберъ-офицеровъ. Артиллерія состояла изъ 653 пушекъ мѣдныхъ, 311 чугунныхъ, 75 мортиръ и 52 другихъ орудій разныхъ калибровъ и образцовъ.

Праздничныя украшенія Кремлевскихъ башенъ. Но, видимо, вообще наступило время, когда Кремлевскимъ стѣнамъ и башнямъ предназначено было не защищать землю русскую, но служить ей лишь украшеніемъ. Такова была ихъ судьба! Послѣ Полтавской побѣды всѣ эти военныя приготвленія оказались ненужными. Ихъ замѣнили декоративныя работы къ предстоящимъ по поводу этой побѣды празднествамъ. Петръ Великій всегда отмѣчалъ успѣхи русскаго оружія шумнымъ веселіемъ и всенародными торжествами. Онъ заботился, чтобы древняя столица принимала участіе въ общемъ ликова-ніи, сіяла огнями, оглашалась звономъ колокольнымъ, пушечной пальбой. Во время этихъ триумфальныхъ дней шумной радости роскошно украшались Кремлевскія башни.

1. *Мурзакевичъ*, письма царевича Алексѣя Петровича, № 36.

2. П. С. Р. Зак., IV, 401, № 2184.

Такъ, въ началѣ января 1703 года «взятія ради Нотенбурга» (Шлиссельбурга) была богато убрана Водовзводная башня—по круглымъ ярусамъ снизу до верху ее украсили разноцвѣтными знаменами, а ночью слюдяными фонарями. Кромѣ Водовзводной были разукрашены еще четыре башни, для чего было написано 50 картинъ и надѣлано большое количество искусственныхъ цвѣтовъ, листьевъ и фруктовъ. Для будущихъ торжествъ приказано было заготовить 500 фонарей и деревянные станки для нихъ. Фонари оклеить холстомъ и «учинить на тѣхъ фонаряхъ виды различныхъ фарбъ», то есть разноцвѣтныя картины. Въ 1704 году для такихъ праздничныхъ украшеній было сдѣлано 5 флаговъ изъ полотна длиною—два по 10 аршинъ и три по 9 аршинъ, шириною по 7 аршинъ, со шитыми въ нихъ кавалерійскими крестами изъ синей крашенины.

Украшенія Кремлевскихъ стѣнъ и башенъ устраивались также въ 1703, 4, 5, 9 и 10-мъ годахъ, въ ознаменованіе Новаго года, перенесеннаго съ 1 сентября на 1 января, для того, чтобы прочнѣе запечатлѣть эту перемѣну въ памяти народа.

Для торжества по поводу славной Полтавской побѣды (помимо всего) были написаны двѣ триумфальныя картины размѣромъ по 3 сажени въ ширину и вышину. Кромѣ того, Полтавская побѣда была изображена на 1000 листахъ александринской бумаги. Изображенія эти были вставлены въ 50 рамъ, украшены можжевельникомъ и разставлены у городскихъ воротъ.

Безпризорность и разрушеніе укрѣплений. Но вообще общая безопасность Россіи, достигнутая героической военной дѣятельностью Петра и особенно перенесеніе столицы на берега Невы имѣли самое печальное послѣдствіе для Кремлевскихъ укрѣплений—они были оставлены въ полномъ небреженіи.

Результаты такой заброшенности сказались очень скоро: уже въ 1725 году И. Кирилловъ, въ своемъ сочиненіи «Цвѣтущее Состояніе Россійскаго Государства», говоритъ (на стр. 90): «Кругомъ того каменнаго города (Кремля)—земляные болварки, которые нынѣ починкою упущены.» На гравюрѣ же Пикара (рис. 58) видны цѣлыя части каменной стѣны Кремля въ полуразрушенномъ состояніи.

Вода и морозъ безпрепятственно дѣлали свое дѣло и рушили твердыню Ивана III, упованіе и гордость земли русской въ былое время, красу и поэзію въ вѣкахъ грядущихъ.

Пожаръ 1737 г. Въ разрушеніи принялъ участіе и огонь. Во время пожара 1737 года сгорѣли мосты Спасскій, Никольскій и Троицкій, да на Спасской и Троицкой башняхъ «боевые игральные часы и указательные круги, а колокола большіе боевые попадали, Спасскій сквозь двои своды на земь, а Троицкій сквозь одинъ сводъ на другой.»¹

Поврежденія эти были исправлены—мосты по необходимости, а часы по особому попеченію, которое проявлялось въ сей вѣкъ запустѣнія къ этой принадлежности Кремлевскихъ башенъ.

Для исправленія ихъ не разъ присылались мастера изъ Петербурга, на примѣръ, въ 1732 и 1754 годахъ. Остальное было положительно кинуто на произволь судьбы въ теченіи почти цѣлаго столѣтія.

1. Чт. Общ. Ист. и Древн., г. 1858, III, 1—50: донесеніе Моск. ген.-губ. Семена Салтыкова Императрицѣ Аннѣ Ивановнѣ.



Рис. 60. Съ акварели Гваренги 1786 года. (Съ подлинника, хранящагося въ Императорскомъ Эрмитажѣ).

На рисункѣ (на знамени справа) надпись:

«Видъ Кремля съ нѣкоторыми древними строеніями и висячими садами».

Намѣренія Императрицы Елисаветы Петровны возобновить гибнущія Кремлевскія укрѣпленія. Лишь къ самому концу [царствованія Императрицы Елисаветы Петровны проявилась забота о поддержаніи гибнущихъ Кремлевскихъ укрѣпленій.



Рис. 61. Никольская башня и мостъ, двойная стѣна Кремля, справа стѣна Китая-города, за ней Собакина башня.

Съ рис. Тишбейна конца XVIII в., изъ собранія Императорскаго Эрмитажа.

27 октября 1758 года архитекторъ Карлъ Бланкъ сообщилъ рапортомъ въ Гофъ-Интендантскую контору и Московскую Губернскую Канцелярію, что ему велѣно (уже вторично) осмотрѣть съ прочими архитекторами ветхости Кремля, Китая и Бѣлаго городовъ. Вѣроятно, онъ просилъ объ освобожденіи его отъ этого дѣла за недосугомъ.



Рис. 62. Ровъ, Спасскій мостъ, Спасская и Сенатская башни.

Съ рис. Тишбейна конца XVIII в., изъ собранія Императорскаго Эрмитажа.

По крайней мѣрѣ Гофъ-Интендантская контора представила въ Правительствующій Сенатъ, откуда шло это приказаніе, что ей «не безызвѣстно, что въ Москвѣ архитекторъ, кромѣ онаго архитектора Бланка находится довольно», а Бланкъ занятъ по загороднымъ Дворцамъ и ему для другихъ дѣлъ времени нѣтъ. 14 декабря 1760 года изъ

Сената за эту отговорку сдѣланъ «оному Бланку» выговоръ, причемъ приказано: «показаннаго городского строенія досмотрѣть и не одному ему Бланку, но всѣмъ здѣсь находящимся архитекторамъ, оное не только для поспѣшности, но и въ разсужденіи такого не малаго и знатнаго строенія окончить велѣно.» При этомъ указано «имѣющіеся въ Москвѣ городовыя стѣны, ворота и башни, если найдется въ нихъ поврежденіе, во всемъ исправить тѣмъ же манеромъ, какъ и прежде было, безъ всякой отмѣны, а напередъ сего всегда снимать планы и фасады.»¹

Въ этомъ приказѣ звучитъ уже серьезное отношеніе къ столь долго забытой и прѣзрѣнной родной старинѣ. Видно и сознаніе того, что всякое измѣненіе созданныхъ ранѣе формъ недопустимо.



Рис. 63. Арсенальная и Никольская башни. Стѣна Китая-города, Петровский бастионъ и палисадъ.

(Съ рис. худ. Алексѣева конца XVIII столѣтія, изъ собранія Императорскаго Эрмитажа).

Но у каждаго вѣка своя судьба.—Въ XVIII столѣтіи, несмотря на благія намѣренія самой Императрицы, башни и стѣны Кремля такъ и не дождались возобновленія, и ремонтъ, возвѣщенный столь опредѣленнымъ образомъ, не былъ осуществленъ.

Объ этомъ свидѣтельствуетъ указъ Синодальной конторы отъ 26 апрѣля 1765 года, отмѣняющій крестные ходы по стѣнамъ по той причинѣ, что «во многихъ мѣстахъ тѣ грады разобраны, а въ иныхъ развалились и ходить опасно.»

Дѣятельность Екатерины II. Но, быть можетъ, въ этомъ забвеніи Кремля заключалось особое счастье. Пока объ немъ не думали, онъ оставался, хотя и обветшавшимъ, но въ сохранности всѣхъ своихъ частей. Строительныя же начинанія Екатерины Великой чуть было не уничтожили лучшее его украшеніе—башни.

1. Моск. отд. Общ. Арх. Мин. Имп. Двора. Дѣло № 320, реестръ 7.

Въ 1769 году Императрица повелѣла строить въ Кремлѣ громаднѣйшій дворецъ, долженствовавшій покрыть собою всю Кремлевскую гору по линіи ея стѣнъ и башенъ. Вся южная цѣпь укрѣплений была обречена на уничтоженіе. Для закладки Дворца сломали Тайницкую и двѣ сосѣднія съ нею Безымянныя башни, а также всю стѣну между башнями Петровской и Благовѣщенской.

Но виды и предположенія строителей простирались не на одну южную часть Кремля.

Въ началѣ 1771 года Экспедиціи Строенія Новаго Дворца былъ данъ именной указъ, въ 5-мъ пунктѣ котораго было *изображено*: «въ большомъ планѣ противъ улицы Троицкихъ воротъ сдѣлать улицу въ симетрію Троицкой для которой чтобъ открыть видъ, проломать городовую стѣну и сдѣлать ворота такой архитектуры, которая бы соответствовала виду строенія новаго дворца и стараться притомъ, чтобъ также и Троицкую башню и никакихъ знаменитыхъ строеній отнюдь не токмо не ломать, но и не повредить....»¹



Рис. 64. Видъ Петровскихъ бастионовъ вдоль Кремлевской стѣны. Никитскій бастионъ у Арсенала и Арсенальной башни.

(Съ рис. худ. Алексѣева конца XVIII в., изъ Импер. Эрмитажа).

1 іюня 1773 года происходила торжественная закладка Дворца. Все говорило, что предпріятіе будетъ осуществлено, что Кремлевскимъ стѣнамъ и башнямъ суждено исчезнуть.... Но за Кремлевскую старину вступились сами святыни Кремля. Въ то время, когда люди молчали, заговорили камни и заговорили грозно, Архангельскій соборъ, гдѣ покоятся останки великихъ князей и царей Московскихъ, создавшихъ Кремль съ его единственною въ мірѣ красотою, далъ трещины и угрожалъ обрушиться внизъ на то самое мѣсто, гдѣ совершалось кощунственное дѣло. Постройку пришлось прекратить.

Сломанныя стѣны и башни рѣшено было выстроить вновь по прежнему образцу. Постройка ихъ длилась изъ году въ годъ съ 1775 года и окончилась лишь въ 1783 году.

¹ М. отд. Арх. Мпп. Имп. Двора. Дѣло № 7, оп. 16.

Тѣмъ временемъ другія стѣны и башни настоятельно требовали ремонта, особенно башня Водовзводная, столь ветхая, что къ ней было опасно подходить, и стѣна со стороны Неглинной, обваливавшаяся не разъ на протяженіи многихъ саженьей.

Но основательнаго ремонта этихъ еле держащихся частей Кремлевской крѣпости и въ славный вѣкъ Екатерины, вѣкъ грандіозныхъ построекъ, произведено не было—XVIII столѣтіе до конца оставалось для Кремля вѣкомъ ветшанія и разрушенія.

1796 г. Возобновленіе Петровскихъ бастионовъ. Лишь при Императорѣ Павлѣ была возобновлена новѣйшая часть Кремлевскихъ укрѣпленій; именно Петровскіе бастионы, обратившіеся къ тому времени уже почти въ безформенныя массы земли. При этомъ были сдѣланы нѣкоторыя упрощенія начертаній бастионовъ и валовъ (сравни рис. 59 и ист. схему).



Рис. 65. Слева ц. Рождества Прдтечи, перенесенная въ 1847 году въ Боровицкую башню. Въ срединѣ Боровицкая башня, съ остаткомъ примыкающей къ ней Алевизовской стѣны. Справа Конюшенный корпусъ съ башней и крыльцомъ.

(Съ рис. худ. Алексѣева конца XVIII в., изъ Имп. Эрмитажа).

Состояніе Кремлевскихъ укрѣпленій въ концѣ XVIII столѣтія. Башни же и стѣны оставались въ самомъ жалкомъ видѣ. Алевизовская стѣна и дополнительныя стѣны, со стороны Москвы-рѣки и по бокамъ рва на Красной площади, были совсѣмъ разрушены. Главная стѣна во многихъ мѣстахъ на десятки сажень обвалилась, осыпалась, мѣстами распалась. По бокамъ ея лежали груды выкрошившихся кирпичей. Крыша ея была уничтожена. Алевизовскій ровъ на Красной площади былъ тоже полуразрушенъ. Облицовка его большею частью распалась. Груды кирпичей, мусоръ и всякая нечистота мѣстами наполняла его на многія квадратныя сажени.*

* Виновникомъ такого состоянія Кремлевскихъ укрѣпленій было, по мнѣнію П. С. Валуева, Московское начальство. «Всѣ стѣны и башни въ Кремлѣ, писалъ онъ статсъ-секретарю Троицкому, ветхи отъ дурной въ Кремлѣ полиціи, зависящей отъ коменданта и главнокомандующаго. Трещины на всѣхъ сводахъ Спасской и Троицкой башенъ отъ того, что на одной прогноилъ ихъ живущій въ оной часовой мастеръ, занимающій три этажа, а въ другой съ позволенія коменданта живущій дьяконъ Успенскаго Собора, который разводилъ на стѣнѣ капусту и подсолнечники,—которыхъ съ превеликимъ трудомъ я насилу выжилъ въ прошедшемъ годѣ. Провалилась стѣна на набережной отъ того, что Измайловъ отрылъ отъ стѣны мусоръ, щебень и землю, служащія оной контрфорсомъ. Стѣна, что возлѣ Арсенала на Моховую, угрожаетъ близкимъ своимъ паденіемъ оттого, что подъ начальствомъ Салтыкова Герардъ очистилъ то-жъ до глубины рва мусоръ, щебень и землю, служащія оной подкрѣпленіемъ.....»

Окружающая Кремль мѣстность въ концѣ XVIII вѣка. Чтобы получить полную картину состоянія Кремля и его крѣпостныхъ сооружений въ то время и ясно представить себѣ всю пучину заустѣнія, въ которой онѣ находились, необходимо бросить взглядъ также на мѣста, непосредственно примыкавшія къ его стѣнамъ.



Рис. 66. Рисунокъ Делабарта, изданный Вальзеромъ въ 1799 г.

Къ сѣверу отъ Кремля, гдѣ теперь находится Воскресенская площадь, было самое болотистое мѣсто по теченію Неглинной. Еще около 1785 года тамъ существовали двѣ плотины—остатки бывшихъ ранѣе прудовъ съ мельницами. Сюда и далѣе, до самой Москвы-рѣки, свозили изъ близъ лежащихъ жилищъ отбросы, мусоръ и всякую нечистоту. Стѣна Китая-города, примыкавшая къ Угловой-Арсенальной башнѣ и отдѣлявшая это мѣсто отъ Кремля и Красной площади, была уже сломана, когда и кѣмъ неизвѣстно. П. С. Валуевъ, приняв-

шій завѣдываніе Кремлемъ въ началѣ XIX столѣтія и выдавшій въ дѣтствѣ эту стѣну, не могъ дознаться о времени и причинахъ ея исчезновенія. Быть можетъ, оставленная безъ ремонта, она разваливалась сама собой подобно стѣнѣ со стороны Москвы-рѣки и постепенно была разобрана.

Все пространство отъ этой топи до Охотнаго ряда и Моховой еще до 1782 года было застроено досчатыми и лубочными лабазами и лавчонками. Рядъ домовъ образовывалъ тутъ цѣлую сѣть узкихъ переулковъ и закоулковъ, въ которыхъ торговали



Рис. 67. Рисунокъ Кампорези XVIII ст.

(Находится въ Спасо-Внѣвнѣвскомъ монастырѣ въ покояхъ Митрополита Платона).



Рис. 68. Съ масл. картины Фр. Гильфердинга 1787 г.

лоскутьями, старымъ желѣзомъ, хлѣбомъ, мясомъ, квасомъ и всякими снѣдями. Тутъ же былъ питейный домъ подъ названіемъ «Каменный Скачокъ», обжорный рядъ и первый толкучій рынокъ, перенесенный послѣ пожара 1790 года въ Китай-городъ. Всѣ эти лавки шли неровной линіей вдоль Неглинной, слѣдуя ея теченію.

На мѣстѣ большой аллеи нынѣшняго 1-го Кремлевскаго сада, почти противъ Средней-Арсенальной башни, еще въ 1896 году стояли два отдѣльные двора съ кузницами.

Моховая площадь имѣла видъ треугольника. За нею до Воздвиженки шель уступъ горы, а въ сторону къ Москвѣ-рѣкѣ простиралась трящина. На мѣстѣ 2-го Кремлевскаго сада было два пруда: одинъ передъ Троицкимъ мостомъ въ 5 саженьхъ отъ башни Кутафьи, другой у Боровицкаго моста. При первомъ была небольшая мельница, гдѣ толкли кирпичъ и цементъ, ходившая по 17 рублей, а съ 1790 года по 60 рублей въ годъ. Наемщикъ ея сначала занялъ самовольно берега Неглинной отъ Троицкой до Боровицкой башни и развелъ тамъ огородъ. Потомъ, какъ никуда негодное, это мѣсто было отдано ему даромъ, съ тѣмъ, чтобы онъ его чистилъ.

Второй прудъ образовался самъ собою отъ своза къ Боровицкому мосту всякой нечистоты, которой было навалено тутъ такое количество, что

кругомъ стоялъ невыносимый смрадъ не только лѣтомъ, но даже и зимою. Надо прибавить, что описанная мѣстность по теченію р. Неглинной въ тѣ времена пользовалась печальной извѣстностью самаго разбойнаго мѣста во всей Москвѣ. Тамъ ютились всякіе воры, грабители и душегубы. Они жили въ самовольно построенныхъ избахъ подъ сводами, *клетками*, Троицкаго моста, особенно подъ девятой клеткой, откуда и выходили грабить прохожихъ и проѣзжихъ.

По теченію Москвѣ-рѣки до самой Беклемишевской башни Кремлевскій берегъ былъ укрѣпленъ деревянными срубами. Противъ Водозводной башни, гдѣ почва была особенно подвержена размыву, былъ устроенъ деревянный контрофорсъ. Въ 1785 году срубы уже значительно обветшали и были замѣнены въ 1798—1804 годахъ облицовкой изъ дикаго камня, стоившей 322.239 рублей.

По берегу улицы не было и строенія на немъ были разбросаны какъ попало. Между ними было навалено всегда много сору и навозу. Въ томъ мѣстѣ, гдѣ стѣна Китая-города смыкалась съ Кремлемъ, то-есть у Беклемишевской башни, возвышался до зубцовъ стѣны громаднѣйшій бугоръ изъ земли и мусора. Мѣсто это было отдано графу Ал. Гр. Орлову, пожелавшему построить тамъ домъ, на томъ условіи, чтобы онъ этотъ бугоръ срылъ и расчистилъ. Условіе это было имъ выполнено.

Не такъ поступилъ сосѣдъ его, прапорщикъ Даниловъ, снявшій на 15 лѣтъ казенный деревянный дворъ у Беклемишевской башни за 63 р. 50 к. въ годъ, съ обязательствомъ построить тутъ вмѣсто деревяннаго каменный домъ и содержать на свой счетъ Иорданскій ковчегъ. Вмѣсто этого Даниловъ захватилъ весь берегъ, настроилъ вдоль его каменные лавки и жилья помѣщенія, надѣлалъ просторные и глубокіе погреба для вина и присвоилъ себѣ половину Москвы-рѣки, заставивъ ее садками съ рыбою. Мало того, помосты и плоты, на которыхъ совершалось водосвятіе въ Иордани, онъ сталъ отдавать въ наймы для мытья бѣлья. За это всѣ постройки Данилова были отобраны въ казну, а берегъ отданъ торговцамъ живой рыбой, которые построили тамъ 20 лавокъ и платили Управѣ Благочинія 200 рублей въ годъ аренды на содержаніе Иордани.

Пространство отъ Москвы-рѣки до ц. Василія Блаженнаго, около котораго тогда еще существовало кладбище, было застроено небольшими строениями и всегда завалено всякими отбросами. Кругомъ Кремля, а можетъ быть и во всей Москвѣ,

самое сорное и нечистое мѣсто было именно пространство отъ Беклемишевской до Спасской башни.

Красная площадь была вся заставлена лавками, лавочками, палатками и шалашами, въ которыхъ торговали разною мелочью и кромѣ того рыбою и другими съѣстными припасами. Потому эта торговля была перенесена на Ильинку, Варварку и инья мѣста. Когда было назначено расширить эти улицы, то лавки были тамъ снесены, а владельцамъ ихъ дали мѣсто опять на Красной площади вдоль Кремлевской стѣны, гдѣ они и построили въ 1786 году рядъ каменныхъ лавокъ въ два этажа (рис. 70). Но тамъ торговля пошла плохо. Въ сырую погоду отъ грязи къ лавкамъ было трудно подойти. Деревянную мостовую сдѣлали спустя нѣсколько лѣтъ и лишь въ 1804 году Красная площадь была замощена камнемъ, а лавки выстроены по обѣ ея стороны.

До 1786—88 годовъ на Красной площади стояли и пушки, нѣкоторыя прямо подъ открытымъ небомъ (рис. 69), другія въ каменномъ шатрѣ (рис. 68), около котораго находился пресловутый «кабакъ подъ пушкою».



Рис. 69. Съ картины Фр. Гильфердинга. 1787 г.

Въ такомъ видѣ и среди такой обстановки пребывалъ въ концѣ XVIII столѣтія городъ-Кремль нѣкогда мощный, величественный и прекрасный замокъ, славившійся своимъ великолѣпіемъ во всѣхъ странахъ Востока и Запада.



*Рис. 70. Видь Красной площади въ концѣ XVIII столѣтія.
(Рисунокъ Делабарта, изданный Вальзеромъ въ 1799 г.)*

Кремлевскія стѣны и башни въ XIX столѣтіи.

Дѣятельность П. С. Валуева. Въ 1801 году Кремлемъ сталъ завѣдывать П. С. Валуевъ. Онъ ревностно принялся готовить его къ коронаціи Императора Александра I и, дабы навести чистоту и порядокъ, ничто же сумняся*, уничтожалъ заполнявшія Кремль старыя и обветшавшія зданія.

При этой упрощенной реставраціи древнихъ памятниковъ былъ засыпанъ Алевизовскій ровъ, срыты Петровскіе бастіоны и снесена съ основаніемъ Гербовая башня.

Гербовая башня (рис. 71), называемая также по своему положенію противъ Конюшеннаго царскаго двора *Колымажными воротами* или по своему значенію *Золотыми Государевыми воротами*, служила въѣздомъ къ внутреннимъ дворцовымъ покоемъ, для охраны которыхъ она и предназначалась.

Башня эта имѣла въ планѣ квадратную форму и состояла изъ четырехъ этажей (рис. 72). Въ первомъ былъ проѣздъ, во второмъ одна обширная комната; третій этажъ составлялъ основаніе каменнаго шатра и имѣлъ довольно сложное устройство, сдѣланное въ стратегическихъ цѣляхъ. Онъ былъ снабженъ бойницами въ два яруса; надъ бойницами шель ходъ, огороженный парпетомъ, куда изъ шатра вели со всѣхъ четырехъ сторонъ широкіе выходы. На уровнѣ наружной площадки, очевидно, существовалъ деревянный полъ (означенный на рис. 72 пунктиромъ), образовывавшій четвертый этажъ, предназначенный для дозора.

Шатеръ освѣщался двумя рядами оконъ, былъ покрытъ черепицей и увѣнчанъ мѣднымъ золоченымъ гербомъ, поставленнымъ на такое же яблоко. Внѣшняя обработка фасадовъ Гербовой башни

представляла смѣшеніе разныхъ стилей. Общій видъ башни носилъ характеръ русскій и подходилъ по богатству орнаментаціи къ Теремамъ. Ширинки, украшавшія боковыя лопатки втораго этажа, имѣли въ срединѣ такія же розетки, какія существуютъ теперь въ поясѣ третьяго этажа Теремовъ. Парпетъ портала и окна шатра трактованы въ итальянскомъ ренесансѣ. Ломанныя арки оконъ 2-го яруса—восточнаго характера; заостренные щипцы надъ входами на платформу 3-го яруса—готическіе и сходны со щипцами оконныхъ пролетовъ Боровицкой и Спасской башенъ. Всѣ украшенія Гербовой башни были изъ бѣлаго камня.

Историческія свѣдѣнія. Гербовая башня, построенная, вѣроятно, одновременно съ Теремами и составлявшая часть дворцовыхъ зданій, поддерживалась, несомнѣнно, все то время, пока Кремлевскій Дворецъ былъ обитаемъ царемъ. Со времени перенесенія столицы въ Петербургъ, Гербовая башня, раздѣляя общую участь Кремлевскихъ зданій, была брошена безъ ремонта. Въ описи ветхостей дворца, составленной въ 1713 году, говорится: «Въ Колымажныхъ воротахъ снизу углы отъ мокроты высыпались, также и въ стѣнахъ мѣстами кирпичъ

* «Вамъ извѣстно, писалъ Валуевъ статсъ-секретарю Д. П. Трощинскому, что по понятію моему къ пользѣ казны и о славѣ моихъ государей истребилъ я безъ огласки прошедшимъ лѣтомъ два застѣнка, яко памятники временъ жестокихъ и безчеловѣчныхъ, употребя изъ оныхъ матеріалы на исправленіе древностей, заслуживающихъ быть сберегаемыми въ позднѣйшія времена, и что этимъ оправдалъ я ваше покровительство, снискалъ всеобщую жителей московскихъ естиму и заслужилъ монаршее благоволеніе.»

выпаль....» Въ описи же 1722 года значится: «подъ Колымажною башнею ворота, длина 3 саж., поперегъ 2 саж., столбы, стѣны и своды ветхи, полъ дощатый прутчетой желѣзной; ворота большіе деревянные створчатые ветхи (засовъ желѣзной).» Въ теченіе 9 лѣтъ разрушеніе, какъ видно, шло быстрыми

шагами. Черезъ 80 лѣтъ башня столь обветшала, что Валуевъ доносилъ Государю о необходимости ее сломать, вслѣдствіе «ея безобразія, бесполезности и вредъ отъ притона въ ней бродячаго люда и скопленія около нея всякой нечистоты.» Въ 1807 году Гербовая башня и была уничтожена.



Рис. 71. Гербовая башня.



Рис. 72. Гербовая башня.

Изъ Памятн. др. русск. зодчества, изд. Ак. Худ.

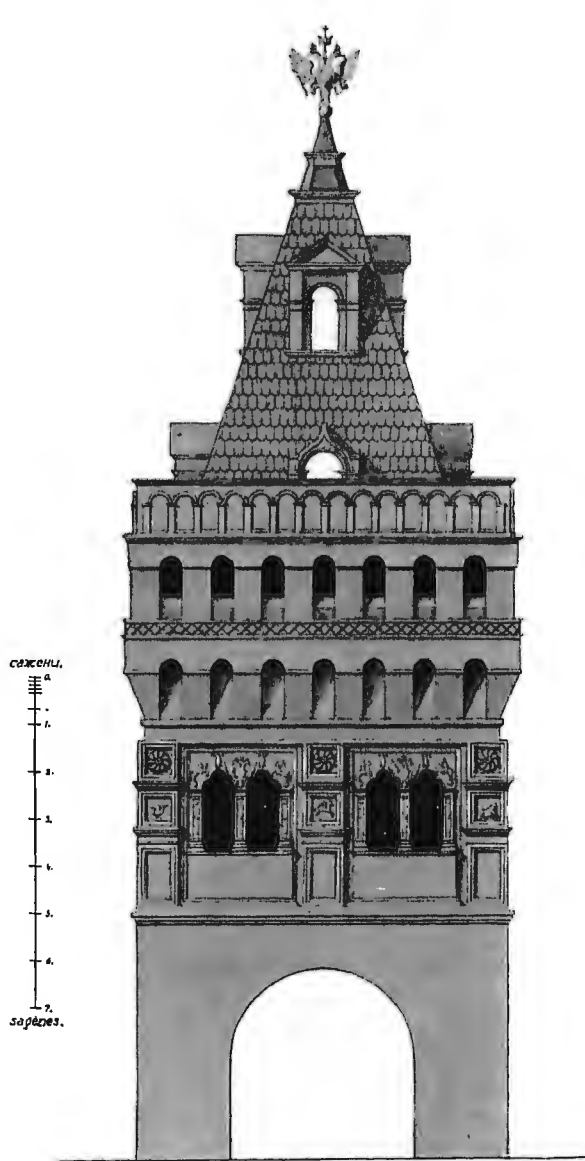
Основательное возобновленіе уцѣлѣвшихъ стѣнъ и башенъ Кремля началось съ 1802 года. Прежде всего была починена Спасская башня, затѣмъ Никольская, надъ которой надстроили готическій верхъ, и вся стѣна со стороны Красной площади. Съ 1805 года приступили къ починкѣ остальныхъ частей. Водовзводная башня была сломана до основанія и возведена вновь. Въ остальныхъ башняхъ съ основанія до верху всѣ вет-

хія части были замѣнены новыми; верхи покрыты новой черепицей, исправлены флюгера и бѣлокаменныя украшенія; въ стѣнахъ, начиная съ цоколя и кончая зубцами и парапетомъ, всѣ ветхости были починены новымъ кирпичемъ и бѣлымъ камнемъ; всюду, гдѣ слѣдовало, были положены проемныя связи съ обухами; ходъ по стѣнамъ, парапеты и зубцы выстланы заново лещадью; сдѣланы водосточныя трубы и все вообще приведено въ прекрасное состояніе. Вся работа была исполнена купцами Потоповыми за 110.000 рублей.

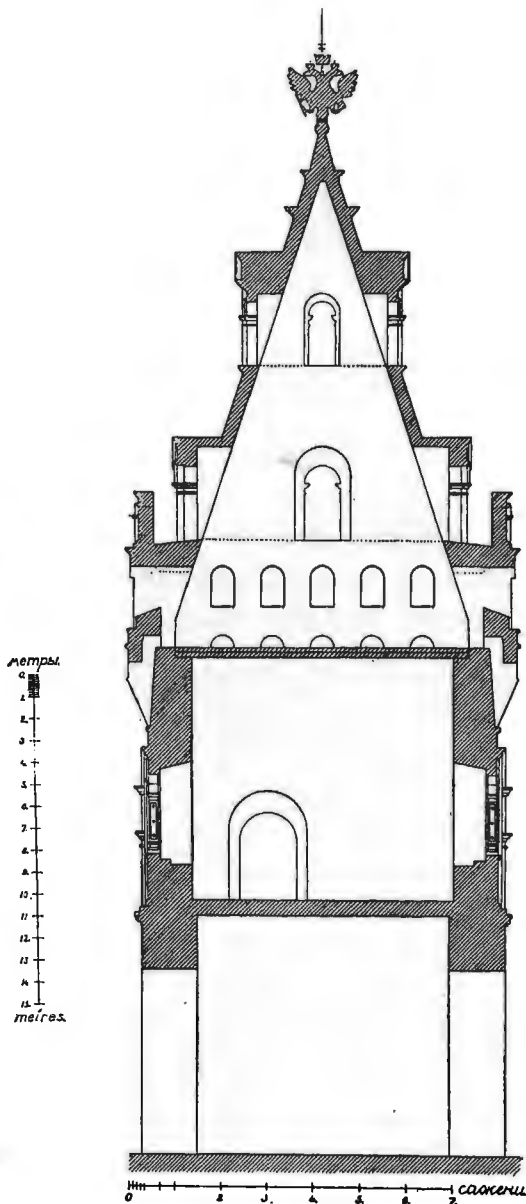

*Рис. 73. Колымажныя ворота или Гербовая башня въ концѣ XVIII в.
За ней зданіе Большаго приказа.*

Съ подлиннаго рис. худ. Алексѣева, хранящагося въ Императорскомъ Эрмитажѣ.

Въ славную и тяжкую годину отечественной войны, всѣ возобновленныя стѣны и башни едва не были уничтожены до основанія вмѣстѣ съ остальными Кремлевскими зданіями.

Дѣятельность въ Кремлѣ Наполеона. Водворившись въ Кремль, Наполеонъ въ началѣ привелъ его въ оборонительное состояніе. Онъ завалилъ наглухо бревнами всѣ ворота, исключая Никольскихъ и Тайницкихъ, устроилъ по берегу Москвы-рѣки у Тайницкой и Благовѣщенской башни батареи и размѣстилъ по стѣнамъ пушки. Внѣ Кремля были сломаны нѣкоторыя зданія, мѣшавшія дѣйствию артиллеріи.

Но, видя крушеніе своего предпріятія и мстя за свою неудачу, онъ рѣшилъ стереть съ лица земли ненавистный ему Кремль, взорвавъ его такъ, чтобъ отъ него не осталось камня на камнѣ. Дѣло это было поручено маршалу Мортье. Подъ многія зданія, въ томъ числѣ и подъ башни, были подведены мины. Туда вкатили бочки съ порохомъ, все то количество, которое при поспѣшномъ отступленіи оказывалось ненужнымъ и стѣснительнымъ.— Великимъ геніемъ войны былъ найденъ способъ его утилизировать. Взрывъ былъ назначенъ на ночь 11 октября, когда Кремль будетъ покинутъ послѣдними изъ французовъ.

Но, шедшій въ ту ночь проливной дождь мѣстами подмочилъ тлѣвшіе фитили; нѣкоторые изъ нихъ въ время были замѣчены русскими и потушены. Благодаря этому взорвались не всѣ мины; тѣмъ не менѣе произошло такое разрушеніе, какого не бывало



Рис. 74. Видъ и планъ башенъ, разрушенныхъ въ 1812 году взрывомъ. Разрушенныя башни означены блѣднымъ силуэтомъ.
(Съ рис. арх. Еготова. Изъ Арх. Мин. Путей Сообщ.)

еще ни разу со времени основанія каменнаго Кремля. Не задолго передъ тѣмъ вновь выстроенная Водовзводная башня, взлетѣла на воздухъ, Петровская и 1-я Безымянная также. На Боровицкой башнѣ слетѣла половина шатра, на Никольской башнѣ разрушена была вся верхняя половина до иконы св. Николая Чудотворца, находящейся надъ воротами. Арсеналь, прилегающая къ нему со стороны Красной площади стѣна, Арсенальная башня, были взорваны также на половину. Всѣ устоявшія части этихъ зданій были испещрены трещинами. Кромѣ стѣнъ и башенъ, пострадали также нѣкоторыя другія зданія Кремля. Всѣхъ взрывовъ было пять¹, изъ нихъ первый былъ такъ силенъ, что



Рис. 75. Съ рис. арх. Еготова.
Изъ Арх. Мин. Путей Сообщ.

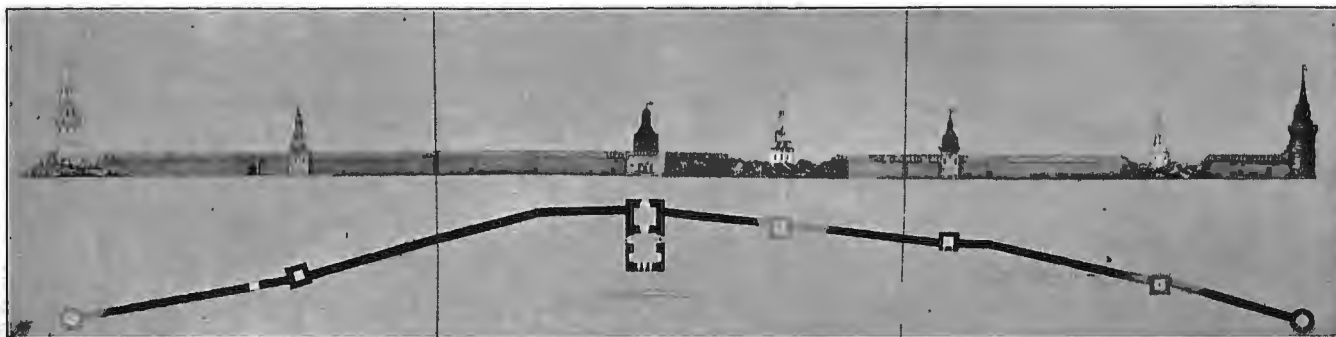

Рис. 76. Съ рис. арх. Еготова.
Изъ Арх. Мин. Путей Сообщ.

кругомъ въ сосѣднихъ зданіяхъ вышибло не только всѣ стекла, но даже оконныя рамы. Камни и деревянныя балки съ башенъ были отброшены на громадное разстояніе. Одно изъ бревенъ упало на дворъ греческаго Никольскаго монастыря въ Китаѣ городѣ и на аршинъ вошло въ землю.

Но адское дѣло, которымъ не рѣшились бы запятнать себя ни Тамерланъ, ни Чингисъ-ханъ, удалось лишь наполовину. *Гордыя стѣны* Кремля, какъ ихъ называлъ Наполеонъ, кромѣ частей, прилегающихъ къ взорваннымъ башнямъ, остались цѣлы.

1. A. Oadaruel (Ladrague). Relation du séjour des français à Moscou et de l'incendie de cette ville en 1812... Bruxelles 1871. cher. fr. S.-Olivier, libraire.

Возобновленіе стѣнъ и башенъ послѣ 1812 года. Не скоро приступили къ возобновленію варварски взорванныхъ твердынь. Три года лежали онѣ въ развалинахъ. Лишь въ 1815 году князь Юсуповъ, завѣдывавшій въ то время Кремлевской Экспедиціей, застроилъ два пролома въ стѣнѣ по берегу Москвы-рѣки, да поправилъ три башни, употребивъ на это 32.786 рублей изъ суммъ, бывшихъ въ его распоряженіи. На полное возобновленіе всѣхъ стѣнъ и башенъ средствъ не было, поэтому въ 1816 году кн. Юсуповъ представилъ Государю ходатайство объ ассигнованіи на это достаточной суммы, въ размѣрѣ 215.614 рублей.

Въ то же время отъ Главнокомандующаго Москвы, графа Тормасова, былъ представленъ докладъ Государю о дозволеніи разобрать обветшавшія стѣны Китая-города, такъ какъ починка ихъ потребовала бы большихъ расходовъ. Въ Маѣ 1816 года послѣдовало Высочайшее повелѣніе: «каменную стѣну Китая-Города сломать и матерьялы ея употребить на исправленіе стѣнъ Кремлевскихъ». По счастью это распоряженіе было впослѣдствіи измѣнено и въ 1817 году была сломана лишь та часть стѣны, которая примыкала къ Беклемишевской Кремлевской башнѣ, а остальныя стѣны поправлены за 40.000 рублей.



Рис. 77. Слева на горѣ Елисаветинскій дворецъ и соборы, справа Благовѣщенская башня съ церковью. Рядомъ съ нею, въ стѣнѣ, Портomойныя ворота.
(Съ рис. худ. Алексѣева конца XVIII в., изъ Имп. Эрмитажа).

Что касается самого Кремля, то возобновленіе его стѣнъ и башенъ было передано въ Московскую Комиссію Строеній, имѣвшую въ своемъ распоряженіи 2.000 чело-вѣкъ военнорабочихъ. Въ 1817 году приступлено было къ работамъ. Взорванныя и поврежденныя башни были вновь возведены по планамъ и фасадамъ, составленнымъ архитекторомъ Бове съ значительными отступленіями отъ прежнихъ формъ, что сдѣлано «для лучшаго вида и прочности». Вся работа была окончена и обошлась матерьялами и деньгами въ 277.206 р. 23³/₇ к.

Въ 1827 году Комитетъ Министровъ положеніями отъ 22 февраля и 31 мая передалъ Кремлевскія стѣны и башни изъ Комиссіи Строеній обратно въ Кремлевскую Экспедицію. При передачѣ этой, согласно пріемной описи архитектора Мироновскаго, обнаружилась вся неосновательность только что оконченной реставраціи. Въ большинствѣ башенъ лѣстницы были разрушены, не было ни половъ, ни дверей. Внутри все было загрязнено. За неимѣніемъ дверей пришлось заколотить входы въ башни досками, чтобы туда нельзя было болѣе проникать и «дѣлать нечистоту», которую приходилось вывозить возами. Стѣна во многихъ мѣстахъ была въ разрушеніи (см. часть вторую). Лещадь, покрывающая ея ходъ и парапетъ, растрескалась и обвалилась почти на всемъ ея протяженіи.¹

Когда всѣ эти недочеты были исправлены, состоялось Высочайшее повелѣніе окрашенныя красною краскою стѣны снаружи, у вновь устроенныхъ въ 1821 году Кремлевскихъ садовъ, равно и башни Спасскую, Никольскую и Троицкую выбѣлить, а шпили на башняхъ окрасить зеленою краскою.

Эта побѣлка и покраска официально знаменовали завершеніе реставраціи, но на самомъ дѣлѣ и стѣны и башни не были еще въ надлежащей исправности. Мелкія поправки всякихъ порухъ и ветхостей продолжались вплоть до 1833 года. Еще въ этомъ году архитекторомъ Мироновскимъ была представлена смѣта на исправленіе стѣнъ въ 31.044 р. 19 к., а башенъ на 27.819 р. 37 к.,² что указываетъ на довольно крупныя въ нихъ поврежденія.



Рис. 78. Съ рис. 1819 года, гравир. Цеттеромъ (Zetter) въ Москвѣ.
(Изъ собранія Имп. Ист. Музея).

Виденъ весь корпусъ Конюшеннаго двора съ башнею и крыльцомъ, рядомъ съ Благовѣщенскою башнею, въ стѣнѣ Портomойныя ворота.

Въ 1831 году были окончательно задѣланы Портomойныя ворота (рис. 77 и 78), а къ воротамъ проѣздныхъ башенъ сдѣланы вновь дубовыя дверныя полотна съ замками, что стоило 23.000 рублей, по 4.600 рублей за каждыя ворота.⁴

1. Моск. отд. общ. Архива Мин. Имп. Двора. Дѣло № 636, оп. 16.

3. М. о. о. Архива Мин. Имп. Дв. Дѣло № 29761.

4. Арх. Мин. Имп. Дв. № 29692.

Такимъ образомъ, въ сущности, исправленіе разрушеній, причиненныхъ Кремлевскимъ стѣнамъ и башнямъ нашествіемъ Наполеона въ 1812 году, продолжалось съ 1815 по 1835 годъ, то-есть цѣлыхъ 20 лѣтъ.

Послѣдняя реставрація Кремлевскихъ стѣнъ и башенъ. Слѣдующая общая реставрація стѣнъ и башенъ началась 30 лѣтъ спустя, въ 1866—67 годахъ. Ее производили дворцовые архитектора Шохинъ, Рихтеръ, Герасимовъ и другіе, при чемъ, какъ во внутреннемъ строеніи башенъ, такъ и во внѣшнемъ ихъ видѣ, были сдѣланы существенныя измѣненія въ смыслѣ возвращенія имъ прежнихъ формъ. Но въ то время занятіе русской археологіей было еще вновь и требованія въ обращеніи съ историческими памятниками не такъ высоки, какъ теперь. Поэтому при производствѣ ремонта не было сдѣлано точныхъ архитектурныхъ обмѣровъ и археологическихъ изслѣдованій. Было допущено даже (въ 1870 г.) искаженіе формъ Троицкой башни ради утилитарныхъ цѣлей помѣщенія туда Архива Министерства Императорскаго Двора.

Впрочемъ, были составлены приблизительно вѣрные чертежи фасадовъ, разрѣзовъ и плановъ всѣхъ башенъ и стѣнъ Кремля, которые въ исправленномъ видѣ и помѣщаются во второй части этой книги.

Къ началу XX вѣка стѣны и башни вновь обветшали. Другія зданія Кремля также настоятельно требовали возобновленія. Поэтому 10 Ноября 1902 года Его Императорскому Величеству, нынѣ Царствующему Государю Императору, благоугодно было соизволить на учрежденіе особой Комиссіи по реставраціи Московскаго Кремля подъ предсѣдательствомъ въ д. Шталмейстера Высочайшаго Двора П. В. Жуковскаго.

9 Апрѣля 1903 года были Высочайше одобрены представленные П. В. Жуковскимъ соображенія относительно порядка работъ, въ 5-мъ пунктѣ которыхъ значилось «ежегодно реставрировать одну изъ Кремлевскихъ башенъ или часть стѣны, наиболѣе требующихъ ремонта.» При этомъ предполагалось дѣлать точные обмѣры возобновляемыхъ памятниковъ и составлять подробные чертежи ихъ фасадовъ, разрѣзовъ вмѣстѣ съ ихъ описаніемъ.

Осуществленіе всѣхъ этихъ работъ принадлежитъ будущему.



ЧАСТЬ ВТОРАЯ.

Стѣны и башни, нынѣ существующія.

Общее очертаніе плана Кремлевскихъ стѣнъ и расположеніе башенъ.

Кремлевскія стѣны расположены въ видѣ неправильнаго многоугольника. Если слѣдовать всѣмъ извилинамъ, которыя онѣ дѣлають, то можно насчитать до 25 входящихъ и исходящихъ угловъ, ясно замѣтныхъ простымъ глазомъ. Менѣе замѣтныхъ отступленій отъ прямой линіи еще больше. Простѣйшіе планы Кремля, въ которыхъ незначительные изломы стѣны опущены, рисуютъ весьма неправильный пятиугольникъ съ нѣсколькими выгнутыми линіями, южной внутрь, а восточной и западной наружу. Если сгладить и эти кривизны и оставить лишь общія очертанія, то получится почти равносторонній треугольникъ, со сторонами—южной въ 300 сажень, западной въ 390 сажень и восточной въ 350 сажень длины.

Каждая сторона этого треугольника укрѣплена семью башнями, изъ которыхъ угловыя принадлежатъ двумъ сторонамъ.*

Такимъ образомъ въ южной стѣнѣ вдоль Москвы-рѣки расположены: *двѣ угловыя* башни—Беклемишевская и Водовзводная, *одна проѣздная*—Тайницкая, находящаяся посрединѣ стѣны, на почти равномъ разстояніи отъ угловыхъ башенъ, и *четыре* такъ называемыя *глухія*—изъ нихъ три—1-я и 2-я Безымянныя и Петровская—между Тайницкой и Беклемишевской башнями и одна, Благовѣщенская,—между Тайницкой и Водовзводной башнями.

Въ западной стѣнѣ, вдоль Неглинной, находятся тоже: *двѣ угловыя* башни—упомянутая уже Водовзводная и Угловая-Арсенальная, *двѣ проѣздныя*—Боровицкая и Троицкая и *три глухія*—Оружейная и Комендантская между Троицкой и Боровицкой башнями и Средняя-Арсенальная между Троицкой и Угловой-Арсенальной башнями.

* До уничтоженія Константиноеленинскихъ, Портомойныхъ воротъ, а также воротъ въ башняхъ Конюшенной (Оружейной) и 2-й Безымянной, въ каждой сторонѣ Кремля было по три входа.

Въ восточной стѣнѣ вдоль Красной площади имѣются тоже: *двѣ угловыя* башни—обѣ, уже упомянутыя, Беклемишевская и Угловая-Арсенальная, *двѣ провъдныя*—Спасская и Никольская и *три глухія*—Сенатская между Никольской и Спасской башнями и Набатная съ Константиноеленинской между Спасской и Беклемишевской башнями. Кромѣ того, рядомъ со Спасской башней, прямо на стѣнѣ, стоитъ Царская башня, представляющая собою въ сущности не башню, а шатеръ.

Такимъ образомъ Кремлевскія стѣны раздѣлены на прясла 19-ю башнями, расположенными въ слѣдующемъ, идя посолонь, порядкѣ: Спасская, Царская, Набатная, Константино-Еленинская, Беклемишевская, Петровская, 2-я Безымянная, 1-я Безымянная, Тайницкая, Благовѣщенская, Водовзводная, Боровицкая, Оружейная, Комендантская, Троицкая, Средняя-Арсенальная, Угловая-Арсенальная, Никольская и Сенатская башни.

Отдѣльно, въ концѣ Троицкаго моста, стоитъ, уже внѣ цѣпи стѣнъ, 20-я Кремлевская башня—Кутафья.

СТѢНЫ.

Внѣшній видъ Кремлевскихъ стѣнъ.

Съ наружной стороны Кремлевскія стѣны на всемъ своемъ протяженіи украшены бѣлокаменнымъ цоколемъ и на разстояніи приблизительно $3\frac{1}{2}$ сажень отъ вершины ихъ бѣлокаменнымъ же поясомъ. На верху поставленъ рядъ двурогихъ итальянской формы зубцовъ. Пространство между зубцами забрано внизу парпетомъ, который мѣстами равняется тремъ четвертямъ толщины зубцовъ (между Никольской и Угловой Арсенальной б.); въ другихъ мѣстахъ толщина его равна толщинѣ зубцовъ, такъ что кажется, будто зубцы стоятъ на самомъ парпетѣ. Между башнями Угловой-Арсенальной и Троицкой парпета нѣтъ и зубцы поставлены прямо на платформу стѣны.

Зубецъ состоитъ изъ ствола (мерлона) и головки съ рогами. Головка зубца по бокамъ на 1 вершокъ шире, чѣмъ его мерлонъ и сдвинута на 1 вершокъ къ его наружной сторонѣ. Такое члененіе зубца придаетъ ему своеобразный архитектурный обликъ. Къ сожалѣнію, эта первоначальная форма зубца сохранилась лишь на протяженіи стѣны между башнями Никольской и Троицкой, въ остальныхъ же пряслахъ она искажена: съ внутренней стороны сдвигъ головы зубца уничтоженъ и весь зубецъ имѣетъ гладкую поверхность.

Въ стволѣ зубцовъ сдѣланы бойницы, причемъ сплошные зубцы чередуются съ зубцами прорѣзанными бойницами.

На сторонѣ, обращенной къ Москвѣ-рѣкѣ, каждый зубецъ имѣетъ по боевому отверстию, расположенному поочередно—одно внизу, другое на уровнѣ груди. Между башнями Константиновской и Беклемишевской чередуются зубцы съ одной и двумя бойницами.



Рис. 81. Разрѣзъ стѣны между Набатной и Константиновской башнями.



Рис. 82. Разрѣзъ стѣны между Петровской и 2-й Безымянной башнями.

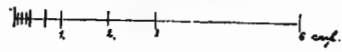
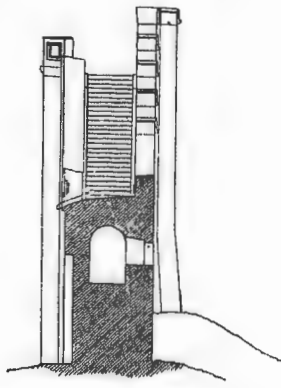

Рис. 83. Разрѣзъ стѣны и зубца между 2 и 1 Безымянными башнями.

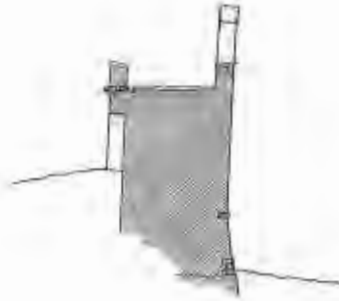

Рис. 84. Разрѣзъ стѣны между 1-й Безымянной и Тайницкой башнями.

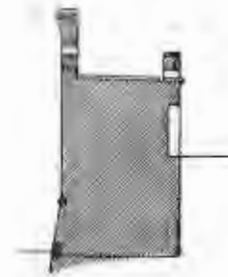

Рис. 85. Разрѣзъ стѣны между Тайницкой и Благовѣщенской башнями. [Масштабъ увелич. вдвое].



Рис. 86. Разрѣзъ стѣны между Благовѣщенской и Водовзводной башнями. [Масштабъ увелич. вдвое].

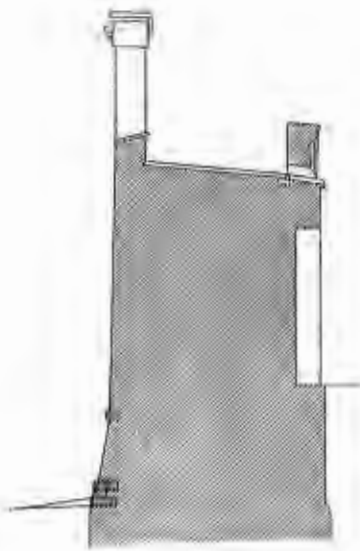

Рис. 87. Планъ стѣны между Оружейной и Боровицкой башнями. Фасадъ показаннаго на этомъ планѣ излома стѣны см. на рис. 89.

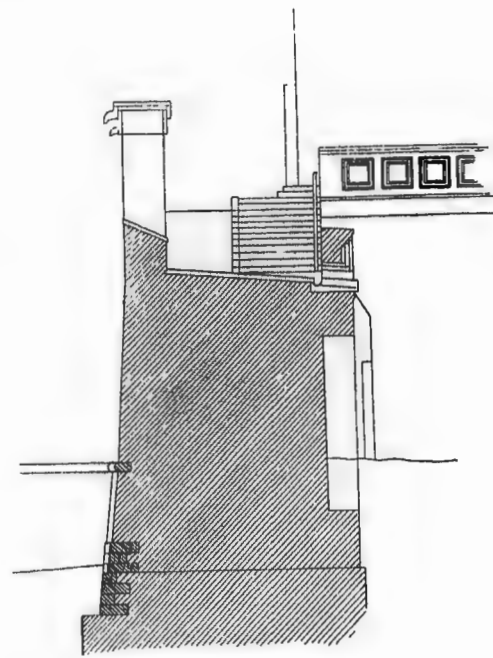

Рис. 88. Разрѣзь стѣны между Водовзводной и Боровицкой башнями и боковой фасадъ бойницы.

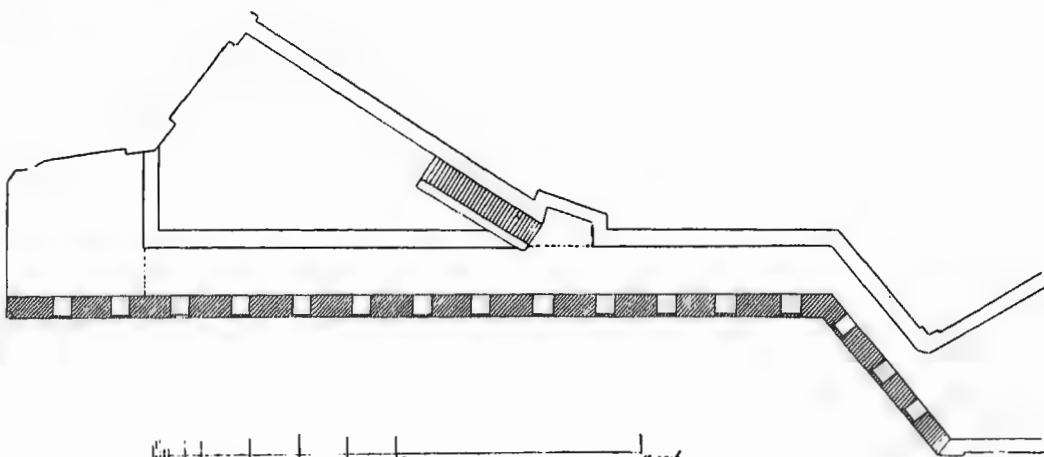

Рис. 89. Разрѣзь и изломъ стѣны между Оружейной и Боровицкой башнями.

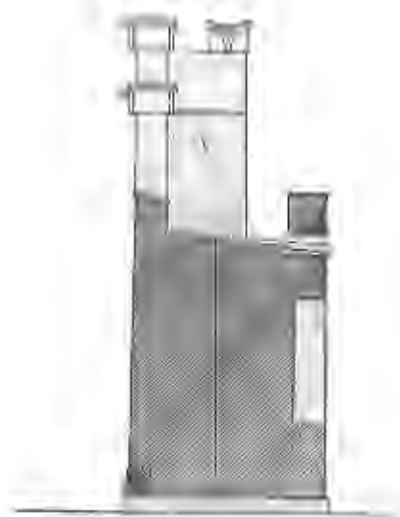

Рис. 90. Разрѣзь стѣны между Комендантской и Оружейной башнями.

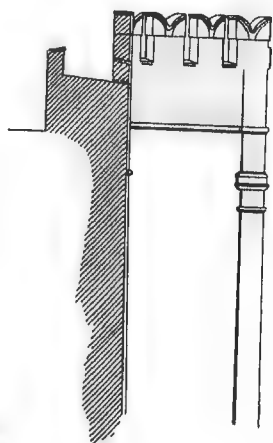

Рис. 91. Разрѣзь стѣны между Троицкой и Комендантской башнями.

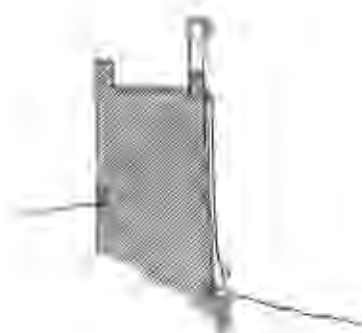

Рис. 92. Разрѣзь стѣны между Троицкой и Комендантской башнями въ другомъ мѣстѣ.



Рис. 93. Разрѣзь стѣны между Троицкой и Угл.-Арсенальной башнями.



Рис. 94. Разрѣзь стѣны между Угл.-Арсенальной и Ср.-Арсенальной башнями.



Рис. 95. Разрѣзь стѣны между Никольской и Угл.-Арсенальной башнями.



Рис. 96. Разрѣзь стѣны между Никольской и Спасской башнями.

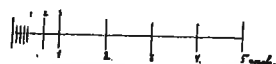

Съ внутренней стороны стѣны на всемъ своемъ протяженіи расчленяются арками, на которыхъ держится ихъ платформа (ходъ по стѣнамъ). Сама платформа, огражденная съ внѣшней стороны зубцами и парапетомъ, съ внутренней окаймлена однимъ парапетомъ, украшеннымъ снаружи пояскомъ изъ ширинокъ. На всемъ своемъ протяженіи стѣны снабжены по бокамъ платформы желобомъ, а по внѣшнему полю трубами для стока воды. Ходъ выложенъ асфальтомъ, парапетъ и рога зубцовъ выстланы лещадью.

Высота и ширина стѣны, размѣры ея отдѣльныхъ частей (зубцовъ, парапета и пр.), а также кирпичъ, изъ котораго она сложена, не одинаковы на всемъ ея протяженіи, что видно изъ нижеслѣдующей таблицы:

Всходы на стѣну непосредственно изнутри Кремля существуютъ въ толщѣ самой стѣны около башенъ 1) Никольской (59 ступеней), 2) Боровицкой (70 ступеней), 3) Петровской (18 ступеней) и 4) Благовѣщенской (26 ступеней). Кромѣ того, подняться снизу на стѣну можно черезъ башни—Спасскую, Никольскую, Троицкую, Боровицкую, Тайницкую, Константиноеленинскую и Набатную. Въ остальныхъ башняхъ всхода на стѣну съ земли нѣтъ, ибо верхніе ярусы этихъ башенъ не имѣютъ сообщенія съ нижними, но у каждой есть выходы на прилегающія къ ней прясла стѣны изъ этажа, находящагося на уровнѣ ея платформы. Лишь въ Никольской б., со времени помѣщенія въ ней Губернскаго Архива, южная дверь на стѣну задѣлана. Поэтому, если начать отъ Никольской б., то можно обойти всѣ Кремлевскія стѣны, ни разу не спускаясь на землю.

Въ нѣкоторыхъ башняхъ сообщеніе съ прилегающими къ нимъ пряслами стѣны идетъ не по прямой линіи и не въ одной плоскости. Такъ, чтобы пройти (идя отъ Спасской б.) съ прясла у Константиновской б. на слѣдующее, приходится сначала подняться на платформу башни по лѣстницѣ (18 ступеней), обогнуть основаніе ея верха, спуститься внизъ во 2-й этажъ (53 ступени) и оттуда вновь подняться на стѣну (9 ступеней). У Благовѣщенской б. надо сначала подняться по винтовой лѣстницѣ (27 ступеней) въ 4 этажъ башни, пройти его и съ другой стороны снова спуститься по такой же лѣстницѣ (27 ступеней) внизъ. Въ Боровицкой б. надо съ перваго этажа подняться по внутреннимъ винтовымъ и прямымъ лѣстницамъ до 4-го этажа (75 ступеней); въ Набатной—спуститься съ третьяго во второй этажъ (28 ступеней), въ Средней-Арсенальной сначала спуститься (18 ступеней), а затѣмъ подняться (на то же количество ступеней). Круглая башни приходится огибать по стѣнѣ, не заходя въ нихъ, остальные—проходить насквозь, прямо.

Сложность перехода черезъ башни, раздѣляющія прясла стѣны, обусловливается отчасти самимъ строеніемъ башенъ, но главнымъ образомъ неодинаковостью уровня стѣнъ, которыя дѣлаютъ значительныя повышенія и пониженія сообразно уклонамъ Кремлевской горы.*

Уровень Кремлевской стѣны отъ Никольской до Набатной б. остается одинаковымъ. Съ южной стороны Набатной б. онъ понижается на $3\frac{1}{2}$ сажени. Затѣмъ, начиная съ 14-го зубца отъ Набатной б., прясло стѣны понижается еще на $2\frac{1}{8}$ сажени (лѣстница въ 27 ступеней). За Константиновской б. уровень стѣны снова понижается на 2 сажени 2 аршина 12 вершковъ. У Беклемишевской башни, при поворотѣ на

* Кремлевская гора имѣетъ болѣе чѣмъ 19 сажень вышины отъ уровня Москвы-рѣки.

ТАБЛИЦА ИЗМ

Прясло стѣны между башнями:	СТѢНА (мѣра въ аршинахъ и вершкахъ).																					
	Длина.		Толщина.		В ы с о т а.										Парапетъ.		Ширина хода.					
					Снаружи Кремля.					Внутри Кремля.												
					У I-й Башни.		Посрединѣ.		У II-й Башни.		У I-й Башни.		Посрединѣ.		У II-й Башни.				Высота.		Ширина.	
	Арш.	Верш.	Арш.	Верш.	Арш.	Верш.	Арш.	Верш.	Арш.	Верш.	Арш.	Верш.	Арш.	Верш.	Арш.	Верш.	Арш.	Верш.				
Спасской—Царской	32	14	5	3 ^{1/2}	16	15	16	11	16	7	15	14	Караульн.	15	2	1	11 ^{1/2}	1	—	3	3	
Царской—Набатной	63	10	5	12	16	13	17	13	19	8	Строеніе.	Домъ дв. в.	17	—	1	14	1	—	3	14 ^{1/2}		
Набатной—Константиновской . .	93	14	5	2	10	12	15	13	13	9	11	4 ^{1/2}	13	—	13	15	1	13 ^{1/2}	15 ^{1/2}	3	2	
Константиновск.—Беклемишев. .	221	2	5	14	7	10	12	14	19	15	8	10	11	11	13	12	1	15	—	13 ^{1/2}	4	1
Беклемишевской—Петровской . .	92	5	7	2	12	12	12	4	12	—	4	8	4	13	5	3	1	1	—	13	5	7
Петровской—2-й Безымянной . .	136	8	6	13 ^{1/2}	11	15	11	4	11	3	5	10	5	8	5	15	1	4	—	14	5	3
2-й Безымянной—1-й Безымян. .	109	8	7	—	11	4	10	12	10	6	6	1	6	8	6	12	1	4	1	1 ^{1/2}	5	7
1-й Безымянной—Тайницкой . .	76	13	6	14	10	6	10	8 ^{1/2}	10	6	7	5	7	12	7	13	1	5	1	—	5	1
Тайницкой—Благовѣщенской . .	241	10	6	11	11	9	10	—	10	14	8	1	8	1	7	2	1	6	—	15 ^{1/2}	4	14
Благовѣщенской—Водовзводн. .	155	4	6	8	9	11	9	12	10	3	7	8	6	7	6	3	1	3	1	—	4	12
Водовзводной—Боровицкой . . .	139	2	6	1 ^{1/2}	12	11	10	15	7	8	Строеніе.	6	4	2	4 ^{1/2}	1	2	1	—	4	10	
Боровицкой—Оружейной	62	9	5	1	23	4	21	5	15	11 ^{1/2}	22	6 ^{1/2}	Оружейн. Палата.	1	9 ^{1/2}	1	1	3	11 ^{1/2}	—	—	
Оружейной—Комендантской . .	184	—	6	15	14	5	21	4	23	12	9	4	Кавалерск. корп.	1	1 ^{1/2}	1	—	5	—	—	—	
Комендантской—Троицкой	255	1	5	9	23	—	21	11	20	12	Корп. Потѣшн. дв.	4	11	4	15	Корпусъ Потѣшняго двorca.	—	—	4	10	—	—
Троицкой—Средней Арсенальной	184	6	4	3	—	—	11	12	6	10	13	8	А р с е н а л ь .				3	6	—	—		
Средней Арсенальной—Угловой Арсенальной	225	—	4	3	6	5	10	11	10	15	А р с е н а л ь .				4	3	—	—				
Углов. Арсенальн.—Никольской .	138	4	5	3	12	1	8	10	6	13	А р с е н а л ь .				4	3	—	—				
Никольской—Сенатской	198	9	6	6	18	3 ^{1/2}	18	14	18	4	17	7 ^{1/2}	14	15	—	—	15 ^{1/2}	—	15	—	4	13
Сенатской—Спасской	205	—	6	4	18	2	18	8	17	5	Строеніе.	11	9	—	—	1	3	—	14 ^{1/2}	4	8	

Р Е Н І Й С Т Ъ Н Ъ.

ЗУБЕЦЪ (мѣра въ аршинахъ и вершкахъ).																										
Число зуб. въ.	Высота отъ верха гуська до парапета.		Мерлонъ зубца.				Ряды кирпичи.		Перила между зубцами.				Амбразура зубца.					Кирпичъ (мѣра въ сантиметрахъ).				Клеймо.	Цвѣтъ.			
	Арш.	Верш.	Ширина.		Толщина.		Число рядовъ кирпича въ мерлонъ зубца.	Число рядовъ, кирпича въ широкой части рога головки зубца.	Высота.		Ширина.		Число рядовъ кирпича безъ лещадь.	Вышка отъ полу.		Внутреннее отверстіе.		Наружное отверстіе.		Длина.	Ширина.			Толщина.		
			Арш.	Верш.	Арш.	Верш.			Арш.	Верш.	Арш.	Верш.		Арш.	Верш.	Арш.	Верш.	Арш.	Верш.						Арш.	Верш.
15	3	7	1	5	1	—	23	6	1	7	—	14 ^{1/2}	9 и 2 р. бѣл. к.	2	10 ^{1/2}	1	4 ^{1/2}	10 ^{1/2}	1	4 ^{1/2}	3 ^{1/2}	30	14	7	ГѢИ	Блѣдно-оранжевый.
27	3	8	1	5 ^{1/2}	—	15	26	6	1	7 ^{1/2}	1	—	13	2	6	1	3	6	1	3	3 ^{1/2}	20	12	6		
42	3	6 ^{1/2}	1	5	—	15	25	7	1	3	—	15	11	2	2 ^{1/2}	1	2 ^{1/4}	6	6 ^{1/2}	1	2 ^{1/4}	3 ^{1/2}	20	12	6	Коричневый.
54	4	2 ^{1/2}	2	10	—	14 ^{3/4}	28	11	1	4	1	9 ^{1/2}	11	1	13	—	16	8	1	—	4	25 ^{1/2}	12 ^{1/2}	6 ^{1/2}	Красный.	
35	2	15	1	6 ^{1/2}	—	15	24	8	1	1 ^{1/2}	1	5	8	2	9	—	14	6	—	6	3	Разныя.			Желѣзно-темно-красный.	
53	3	7	1	7	—	15	24	8	1	2	1	2	9	2	2	—	13 ^{1/2}	6 ^{1/3}	—	13 ^{1/2}	4	23	13	7		
42	3	5	1	7	—	15	23	8	1	2 ^{1/2}	1	2 ^{1/2}	10	—	2	—	13 ^{1/2}	6	—	13 ^{1/2}	4	21	12	6	Коричневый.	
31	3	7	1	8 ^{1/2}	—	15	24	8	1	2	1	—	10	1	15	—	13 ^{1/2}	6	—	13 ^{1/2}	4	26	12	6	Коричневый.	
94	3	6	1	8	—	15	25	8	1	1 ^{1/2}	1	1 ^{1/2}	9	1	15	—	13 ^{1/2}	5 ^{1/2}	—	13 ^{1/2}	4	24	12	6 ^{1/2}	Коричневый.	
64	3	14	1	8	—	14 ^{3/4}	29	8	1	1	—	15	10	—	3	—	13 ^{1/2}	5 ^{1/2}	—	13 ^{1/2}	4	19	11	6	Коричневый.	
67	2	14	1	3 ^{1/2}	—	15	21	7	1	2 ^{1/2}	—	13 ^{1/2}	10	1	—	—	13	5	—	13	4	21	13	6	Желто-красн.	
17	3	1 ^{1/2}	2	11	1	1	15	11	1	2	1	3	11	—	13 ^{1/2}	1	4 ^{1/2}	9	1	1	3	24	11	6 ^{1/2}		ГѢИ
47	3	13	2	12	—	15	25	11	—	13	1	3	6	—	16 ^{1/2}	1	1	6 ^{1/2}	1	1	3 ^{1/2}	25 ^{1/2}	13	7	Свѣтло-коричневый.	
66	3	12	2	10	—	15	25	11	—	13	1	5	7	—	15	1	1 ^{1/2}	6	1	1 ^{1/2}	3	26	12 ^{3/4}	6	И. П. Воронинъ.	
75	2	6	1	8	—	11	15	7	0	0	1	—	0	—	1	—	15 ^{1/2}	9	—	15 ^{1/2}	3	24	12	6 ^{1/2}		Красный.
+16	2	6	1	8	—	11	15	7	0	0	1	—	0	—	1	—	15 ^{1/2}	9	—	15 ^{1/2}	3	17	12	6 ^{1/2}	Темно-коричн.	
89	2	7	1	8	—	12	15	7	0	0	1	—	0	—	1	—	15	8	—	15	3 ^{1/2}	26	13	7	Красный.	
51	2	11 ^{1/2}	1	8	—	14 ^{1/2}	19	7	1	2 ^{1/2}	1	1	10	1	1	—	15	6 ^{1/2}	—	15	3 ^{3/4}	26	12	6 ^{1/2}	ВАН	Темно-коричн.
83	2	11 ^{1/2}	1	8	—	15 ^{1/2}	18	7	—	12	1	1 ^{1/2}	6	—	8 ^{1/2}	1	1	8 ^{1/2}	1	—	3 ^{1/2}	18	12 ^{1/2}	6	ВАН	Темно-красный.
82	2	12	1	8 ^{1/2}	—	15 ^{1/2}	18	7	—	10	1	1 ^{1/2}	5	—	7	1	1	9 ^{1/2}	1	—	3 ^{1/2}	21	12	7		
																						19	12 ^{1/2}	6	ВАН	Красный.

Изъ соч. С. П. Бартонова. Моск. Кремль въ старину и теперь. Къ стр. 96.

южную сторону стѣна снова дѣлаетъ пониженіе на 3 сажени (лѣстница 33 ступени) и остается на одномъ уровнѣ до Водовзводной б. Далѣе идетъ повышеніе стѣны. Прясло отъ Водовзводной до Боровицкой б. выше предыдущаго на 2 арш. 11 вершковъ (лѣстница въ 11 ступеней). За Боровицкой б. стѣна дѣлаетъ рѣзкій скачекъ кверху на 6 саж. 1 арш. 2 вершка и идетъ до Троицкой б. въ одной плоскости. Отъ Троицкой б. уровень ея сначала повышается на 2 саж. 2 арш., но у Арсенала вновь понижается на 3 сажени (лѣстница въ 33 ступени) и остается одинаковымъ до Угловой-Арсенальной б. Далѣе отъ Арсенальной до Никольской б. прясло выше предыдущаго на $2\frac{1}{4}$ аршина (лѣстница въ 9 ступеней) и ниже слѣдующаго, т. е. съ котораго начать этотъ обзоръ, на 4 саж. 14 вершковъ.

Особенности въ наружномъ строеніи Кремлевскихъ стѣнъ.

1. Бойница. Наболѣе замѣтной особенностью является такъ называемая «бойница» (рис. 88 и 97), находящаяся на платформѣ стѣны въ разстояніи 2 арш. 11 вершковъ отъ Боровицкой башни. Эта «бойница» представляетъ собою возвышеніе въ 2 арш. 9 вершк. длиною 5 арш. 7 верш., шир. 1 арш. 15 верш., съ покатымъ верхомъ, обрамленнымъ зубцами, поставленными ребромъ поперекъ стѣны. По всей вѣроятности, она является остаткомъ существовавшей тутъ въ древности пристройки съ наружной стороны стѣны (стр. 186).

Въ планахъ и фасадахъ Боровицкой б. и прилегающей къ ней стѣны начала XIX столѣтія¹ на этомъ мѣстѣ рядомъ съ бойницей показана лѣстница.

Во всякомъ случаѣ несомнѣнно, что эта «бойница» въ томъ видѣ, въ которомъ она существуетъ теперь, устроена въ 1860 году*. Вѣроятно, сооруженіе это было сохранено въ цѣляхъ дать устойчивость стѣнѣ, на которую въ этомъ мѣстѣ, какъ нигдѣ въ другомъ, оказываетъ сильное давленіе земля, насыпанная до самой вершины стѣны, что было сдѣлано послѣ постройки Большого Дворца (1849), одновременно со срытіемъ здѣсь крутого подъема горы.



Рис. 97. Бойница на стѣнѣ близъ Боровицкой башни.

2. Выступы стѣны. а) У 27-го зубца отъ Благовѣщенской б. (рис. 100) стѣна по наружному своему фасаду сдвинута на цѣлый аршинъ въ бокъ. Этотъ сдвигъ—результатъ вторичной постройки этой части стѣны въ 1783 году (стр. 112), по которому видна граница ея разрушенія.

1. Архивъ Инженернаго Департамента въ С.-Петербургѣ. *Ласковскій*. Атласъ изъ соч. Матерьялы къ Ист. Инж. Искусства въ Россіи.

* Въ дѣлѣ № 20015 Моск. отд. общаго Архива Мин. Имп. Двора сказано, что при починкѣ стѣны въ 1860 году при Боровицкой б. «сложена изъ полужелѣзняковаго новаго кирпича стѣна и бойница надъ выстилкой стѣны подъ зубцами въ $2\frac{1}{2}$ кирпича съ внутреннимъ контрофорсомъ.»

б) Такой же, хотя менѣе значительный, выступъ въ стѣнѣ и зубцѣ существуетъ близъ Комендантской башни.



Рис. 98. Изломъ стѣны между Благовѣщенской и Тайницкой башнями. Видны башни Набатная, Константиновская, стѣна памятника Императора Александра II, Тайницкая, 1-я Безымянная, 2-я Безымянная, Петровская и Беклемишевская.

в) У Набатной башни по обѣ ея стороны въ стѣнахъ сдѣланы большія расширенія, вродѣ цѣлыхъ къ ней пристроекъ съ пустотами внутри (рис. 288).

3. Выемки въ стѣнѣ находятся по обѣимъ сторонамъ Сенатской башни во всю высоту стѣны, шириною 11 арш. 10 верш., глубиною внизу $4\frac{1}{2}$ верш. (кверху выемка сходитъ на нѣтъ, такъ какъ срѣзано лишь утолщеніе стѣны, идущее къ низу откосомъ). Совершенно такая же выемка имѣется въ стѣнѣ съ сѣверной стороны у Спасской башни.



Рис. 99. Слѣды заложеной арки на загибѣ стѣны, рядомъ съ отводной башней Боровицкихъ воротъ (со стороны Кремля).

4. Утолщеніе стѣны. Между Угловой-Арсенальной и Троицкой б., на 3 арш. 3 верш. ниже своей платформы, стѣна имѣетъ утолщеніе обрѣзомъ шириною въ 2 арш. 6 верш. (рис. 93 и 94). Между Троицкой и Боровицкой б. это утолщеніе сдѣлано не уступомъ, а откосомъ (рис. 92). И то, и другое представляетъ собою контрофорсъ (стр. 115). Подобный контрофорсъ откосомъ находится также у Беклемишевской б. со стороны Васильевской площади.

5. Слѣды заложенныхъ воротъ видны рядомъ съ Боровицкими воротами въ томъ мѣстѣ, гдѣ стѣна дѣлаетъ загибъ (рис. 99). Съ наружной стороны

этого излома, наверху воротной заложеной арки, сохранилось маленькое полуциркульное окно, а сбоку, наверху, такая же щель для цѣпей подъемнаго моста, какія находятся по бокамъ главныхъ воротъ Боровицкой отводной башни.*



Рис. 100. Сдвигъ стѣны близъ Благовѣщенской башни.
Слѣва храмъ Христа Спасителя, Водовзводная б., Благовѣщенская б.
Справа Боровицкая б. и Оружейная палата.

6. Заложеныя арки находятся на уровнѣ земли въ стѣнѣ а) у Оружейной башни, б) между 1-й и 2-й Безымянными б. и в) между Спасской и Никольской б., гдѣ имѣется цѣлый рядъ ихъ. Эти арки покрываютъ пролеты, служившіе для стока подпочвенныхъ водъ, а со стороны Красной площади, быть можетъ, также для выхода въ застѣнье.

Арка у Оружейной башни была изслѣдована кн. Н. С. Щербатовымъ при его изысканіяхъ подземнаго Кремля въ 1904 году. Когда отвалена была земля и разобрана часть закладки арки (въ 2 кирпича на плохомъ растворѣ), подъ самой шельгой оказалось, что тутъ устроены такой же сквозной пролетъ, какъ и найденный при этихъ же изысканіяхъ по ту сторону Боровицкой башни (въ 6 аршинъ ширины, подъ землею, на 1 арш. 10 вершк. ниже бѣлокаменнаго рѣзнаго буртика, украшающаго стѣну на мѣстѣ начала контрфорса), только

расположеніе его сравнительно съ уровнемъ Александровскаго сада значительно выше. Весь пролетъ оказался заполненнымъ частью краснымъ пескомъ, а главнымъ образомъ, намытыми иловатыми наслоениями; при выходѣ арки ко внутренней сторонѣ Кремля найденъ дубовый частоколъ и признаки навоза. Надо предполагать, что тутъ былъ ровъ, шедшій отъ ц. Спаса на Бору глубиною болѣе 20 аршинъ, какъ это показываетъ наносная земля на этомъ мѣстѣ, и что описанный пролетъ служилъ для стока воды изъ упомянутого рва.

* Такія, какъ эти, узкія боковыя ворота устраивались весьма часто въ проѣздныхъ башняхъ западно-европейскихъ замковъ (рис. 34, 35 и 36).



Рис. 101. Дымоходъ электрической станціи близъ Троицкой башни.

7. Отверстія для стока воды сквозь толщу стѣны продѣланы между 1-й и 2-й Безымянными б., у Петровской б. и подъ землею между Оружейной и Комендантской б.

8. Сложные зубцы. а) У Троицкой б., на углу Арсенала, выведенъ сквозь толщу стѣны дымоходъ дворцовой электрической станціи. Дымоходъ этотъ заставилъ отодвинуть лѣстницу стѣны въ сторону, поэтому она идетъ теперь по линіи контрфорса (рис. 101). У основанія лѣстницы помѣщенъ угловой зубецъ, имѣющій два фаса, одинъ на стѣну, другой на лѣстницу.

б) У Набатной б., по обѣимъ ея сторонамъ, на упомянутыхъ въ § 2 в., изломахъ стѣны зубцы двойные и со значительнымъ утолщеніемъ.

в) У Спасской и Боровицкой б. и всюду, гдѣ есть кривизна стѣны и зубцы, приходящіеся на углахъ, искривлены соотвѣтственно имъ.

9. Отдушины, квадратныя отверстія въ зубцахъ, попадаютъ на протяженіи всѣхъ Кремлевскихъ стѣнъ. Со стороны Неглинной ихъ особенно много. (Напримѣръ, начиная отъ Комендантской башни онѣ сдѣланы въ 3, 5, 6, 8, 9, 11, 14, 17, 19, 20, 22, 25, 26, 28, 29, 31, 33, 34, 35, 37, 38, 43, 45 и 46 зубцахъ). Отдушины эти служатъ для вентиляціи внѣшней стороны стѣнъ. По изслѣдованію кн. Н. С. Щербатова оказалось, что онѣ длиною въ 8, 11 аршинъ и соединены между собою общимъ каналомъ, идущимъ подъ самими зубцами.

Внутреннее строеніе стѣнъ.

Фундаментъ и цоколь Кремлевскихъ стѣнъ сложены изъ бѣлаго камня. Остальная часть стѣны состоитъ изъ кирпичной кладки съ бѣлокаменнымъ поясомъ посрединѣ. Во всходахъ на стѣну, продѣланныхъ въ ея толщѣ у Боровицкихъ и Никольскихъ воротъ, видны значительныя площади бѣлокаменной кладки. Можно предположить, поэтому, что первоначально вся нижняя часть стѣнъ была бѣлокаменной и лишь впоследствии, послѣ цѣлаго ряда починокъ выкрошившихся наружныхъ частей, она постепенно облицовалась кирпичемъ. Это тѣмъ болѣе вѣроятно, что Кремлевскія стѣны были построены итальянцами, а въ Италіи въ крѣпостныхъ стѣнахъ фундаментъ, цоколь и нижняя часть стѣны обычно складывались изъ камня, верхнія же части ея изъ кирпича, съ прокладкою бѣлокаменныхъ поясовъ.

Весьма вѣроятно, поэтому, что сама толща Кремлевскихъ стѣнъ и понинѣ остается въ нижней своей части бѣлокаменной, какъ это и было обнаружено въ 1860 году при починкѣ стѣны между башнями Боровицкой и Водовзводной (рис. 102)*.

Тайника, хода внутри стѣны въ этомъ пряслѣ нѣтъ, какъ и между башнями Троицкой и Боровицкой. Существованіе его можно предположить, однако, въ тѣхъ частяхъ стѣны, которые не были разрушаемы до основанія и сложены вновь какъ эти, ибо на Годуновскомъ планѣ (рис. 33) видны окна такого хода на протяженіи всей стѣны.

Внутренній ходъ существуетъ въ настоящее время въ пряслѣ стѣны между Константиновской и Набатной башнями. Доступъ въ него изъ 2-го этажа Константиновской башни по лѣстницѣ въ 14 ступеней. Этотъ ходъ представляетъ собою корридоръ съ полуциркульнымъ сводомъ (шириною 1 арш. 15 верш. и вышиною въ $4\frac{1}{2}$ арш.), который тянется въ длину на 31 саж. (рис. 103 и 104). Въ восточной стѣнѣ корридора, выходящей къ Васильевской площади—12 оконъ-бойницъ (вышиною 1 арш. 9 верш., шириною 1 арш. $1\frac{1}{2}$ верш.), суживающихся къ наружной своей части (до 1 арш. 7 верш. выш. и $6\frac{1}{2}$ верш. шир.).

Корридоръ этотъ примыкаетъ къ подвальному этажу Набатной башни (рис. 285). Внутренній ходъ въ стѣнѣ между Набатной и Спасской башнями, служащій его продолженіемъ, существуетъ, но въ настоящее время заложенъ. Расположенный въ силу повышения этого прясла на уровнѣ второго этажа Набатной башни и слѣдовательно выше описаннаго хода, онъ соединенъ съ нимъ лѣстницей, теперь тоже сплошь заваленной каменными ядрами, величиной въ діаметрѣ отъ 5 до 10 вершковъ, сверхъ которыхъ насыпанъ мусоръ и на немъ выложенъ въ елку новый кирпичный полъ.

* Это прясло стѣны было изслѣдовано въ 1904 году кн. Н. С. Щербатовымъ, причемъ оказалось, что весь фасъ стѣны между названными башнями основанъ на сваяхъ, которыя на глубинѣ 12 аршинъ стоятъ въ совершенно жидкомъ грунтѣ плавунѣ.

Фундаментъ выложенъ изъ бѣлаго нетесаннаго камня. На фундаментѣ этомъ выведены двѣ кладки: 1) наружная—кирпичная, со значительнымъ контрофорсомъ изъ бѣлаго тесаннаго камня, выступающимъ изъ вертикали на 1 аршинъ, и 2) внутренняя—изъ камня до уровня верхняго контрофорса, а затѣмъ тоже кирпичная въ $2\frac{1}{2}$ кирпича, съ двумя рядами разгрузныхъ арокъ. Пространство между этими двумя кладками (въ 3 арш. 12 верш.

ширины) заложено нетесанными бѣлыми булыгами и бѣлымъ мусоромъ на известковомъ растворѣ.

Со стороны Кремля арки, на которыхъ держится барбетъ (платформа) стѣны, основаны на столбахъ. Общій фундаментъ на мѣстахъ столбовъ расширяется. На разстояніи 6 аршинъ отъ свай вверхъ, между столбами этими перекинута разгрузная арка въ $2\frac{1}{2}$ кирпича; стѣна между столбами образуетъ 8 уступовъ, уширяющихся въ совокупности стѣну къ фундаменту на 14 вершковъ.

Наружный фасъ стѣны на мѣстѣ начала контрофорса украшенъ рѣзнымъ бѣлокаменнымъ буртикомъ въ 4 вершка ширины, въ видѣ каната, заваленнымъ нынѣ пластомъ земли въ $2\frac{1}{2}$ арш. толщины.



Рис. 102. Съ рис., сдѣланнаго при возобновленіи стѣны 1866 г. и одобреннаго дворц. архит. Рихтеромъ, Шохинымъ, Тюринымъ, Герасимовымъ, арх. Путей Сообщенія и Публ. зданій Козловскимъ и архит. Моск. Опекунскаго Совѣта Ельниковымъ.

Кромѣ этихъ двухъ ходовъ въ толщѣ стѣны извѣстны еще два тайника, идущіе ниже уровня земли 1) въ пряслѣ между Арсенальной и Никольской б., 2) между Арсенальной же и Троицкой б.



Рис. 103. Корридоръ въ толщѣ стѣны между Константиновской и Набатной б.

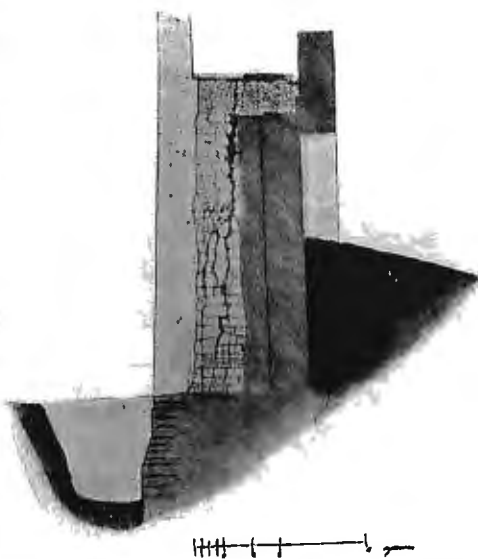

Рис. 104. Конецъ корридора въ толщѣ стѣны между Константиновской и Набатной башнями.

Тайникъ между Арсенальной и Никольской башнями сообщается съ первымъ надземнымъ этажемъ Арсенальной башни. Тамъ имѣется дверь, за нею довольно крутой спускъ шириною въ 1 аршинъ 2 вершка, длиною въ 11 арш., на глубину 8 аршинъ ниже поверхности земли, и далѣе—прямой ходъ шириною въ 1 арш. 4 вершка, съ отвѣтвленіемъ направо. На пятомъ аршинѣ ходъ этотъ преграждается бѣлокаменнымъ столбомъ фундамента Арсенала, врѣзавшимся въ самую толщу стѣны Кремлевской. Отвѣтвленіе направо тоже упирается въ устой Арсенала.

Тайникъ между Арсенальной и Троицкой б., шириною въ 2¹/₂ аршина, имѣетъ выходъ въ подземелье Арсенальной башни. Черезъ 7 аршинъ онъ тоже прегражденъ Арсенальнымъ столбомъ, близъ котораго въ стѣнѣ, выходящей въ Кремль, видны слѣды отростка тайника.

Вѣроятно, внутренніе ходы, подобные описаннымъ, существуютъ еще и въ другихъ пряслахъ Кремлевской стѣны, но въ настоящее время они неизвѣстны, ибо строеніе стѣнъ изучено весьма мало. Однако описанные тайники даютъ поводъ къ заманчивымъ догадкамъ. Не мало, мнится, тайнъ хранятъ Кремлевскія стѣны, тайнъ уцѣлѣвшихъ въ глубинахъ, куда не могла проникнуть уничтожающая рука позднѣйшихъ строителей, относившихся, зачастую, кощунственно къ священнымъ остаткамъ великаго дѣла великихъ создателей Кремля и Государства Московскаго.

Историческія свѣдѣнія.

Существующая Кремлевская стѣна, впервые построенная въ 1485—1495 годахъ итальянскими зодчими, не осталась съ того времени безъ измѣненія. Наоборотъ, можно сказать, отъ прежней, первоначальной стѣны Ивана III-го не сохранилось до нашихъ дней ничего, кромѣ ея толщи, да и то не на всемъ ея протяженіи. Въ нѣкоторыхъ мѣстахъ стѣна сложена цѣликомъ вновь; въ другихъ она подвергалась многочастнымъ подновленіямъ. Прослѣдивъ исторію стѣнъ, насколько это возможно, по сохранившимся описаніямъ ихъ ветхостей, приходишь къ выводу, что, въ сущности, не было времени когда бы не происходило ветшанія той или иной ея части. Подъ дѣйствіемъ стихій кирпичъ и камень оказывались матеріаломъ хрупкимъ, разрушающимся съ поразительной легкостью.

Поэтому подробная лѣтопись поврежденій стѣны чрезвычайно длинна. Она, вмѣстѣ съ тѣмъ, и однообразна... Значительная часть ея утерялась, погибнувъ отъ огня, сырости, а главное отъ небреженія. Но и уцѣлѣвшая «отъ тлѣна» не можетъ взойти полностью въ это описаніе, въ которомъ приходится ограничиться лишь наиболѣе существенными извѣстіями, не упомянутыми въ первой, общей исторической части этой книги.

Кремлевская стѣна со стороны Красной и Васильевской площади. По своему положенію со стороны «приступа», то-есть ровнаго мѣста, не имѣвшаго естественной защиты, эта часть стѣны, какъ наиболѣе слабая, была укрѣплена, при ея постройкѣ Ивановомъ III, сильнѣе другихъ. Впереди ея, во всю длину, шелъ выложенный камнемъ и наполненный водою ровъ длиною 253 саж., глубиною 4 саж. (противъ Константиновскихъ воротъ въ 6 саж.), шириною въ подошвѣ отъ 14 до 16 саж., а вверху 17 саж. Стѣны рва подымались выше его краевъ и были снабжены зубцами, какъ и главная стѣна.

Такимъ образомъ съ этой стороны Кремль былъ укрѣпленъ тремя стѣнами и рвомъ. Мосты, ведущіе черезъ этотъ ровъ къ Спасскимъ и Никольскимъ воротамъ, были защищены бастіонами, расположенными по обѣимъ ихъ сторонамъ. Въ толщѣ главной, нынѣ существующей стѣны, во всю ея длину шелъ корридоръ съ бойницами. Кромѣ того въ разныхъ мѣстахъ стѣны были выходы (рис. 68), слухи и подземные ходы. У Беклемишевской и у Собакиной угловыхъ башенъ въ Кремлевскую стѣну упирались стѣны Китая-города, защищая входъ въ ровъ со стороны рѣкъ Москвы и Неглинной. Со стѣнъ Китая-города былъ переходъ на Кремлевскую стѣну.

Въ этой сторонѣ Кремль былъ еще защищенъ осадной артиллеріей—на Красной площади на особомъ раскатѣ стояли большія пушки, перевезенныя въ XVIII вѣкѣ въ Кремль (1786—88 гг.).

Въ XVI и XVII вѣкахъ на площади за рвомъ между Спасскими и Никольскими воротами стояли небольшія деревянныя церкви, именуемыя «на кровѣхъ», ибо онѣ были устроены здѣсь для поминовенія душъ казненныхъ по близости на Лобномъ мѣстѣ.

По рву, позади этихъ церквей, ютились жилыя избы. 29 мая 1629 года царь Михаилъ Ѳедоровичъ велѣлъ эти избы переписать «почему онѣ на тѣхъ мѣстѣхъ поставили и переписавъ велѣлъ доложить себя»¹.

Такъ, съ теченіемъ времени, по мѣрѣ обезпеченія Кремля отъ вражескихъ нападений, «приступное мѣсто» начало принимать мирный характеръ, и вмѣстѣ съ этимъ сами стѣны, ограждавшія Кремль, стали приходить въ ветхость. Описи 1646 и 1667 годовъ рисуютъ уже довольно печальную картину состоянія укрѣпленій этой стороны Кремля.

Въ описи 1646 года сказано:

«У Фроловскихъ воротъ отъ набатнаго колокола у полатки сводъ осыпался и розсѣлся, и сводъ въ городской стѣнѣ подлѣ тое полатки проломанъ, да кровли непокрыто 4 сажени. Отъ глухіе башни къ Костянтиновскимъ воротамъ на городовую стѣну

лѣсничной входъ выломался. Межъ Костянтиновскихъ воротъ и Беклемишевы башни на городской стѣнѣ выломалось вдоль 2 сажени безъ чети*, вверхъ четь сажени безъ малые чети.»

Съ загородной стороны, то-есть со стороны Красной и Васильевской площадей, въ той же описи показаны слѣдующія порухи:

«Отъ Собакиной башни до Николскихъ воротъ городской стѣны осыпалось въ кирпичъ и въ два вдоль 33 сажени, да на томъ же пряслѣ стѣна розсѣлась въ дву мѣстѣхъ отъ подшвы по зубцы; отъ Собакиной же башни до Никольскихъ воротъ изо рву застѣнка** отъ городу осыпалось стѣны, въ кирпичъ и въ два и въ три, вдоль 33 сажени вверхъ отъ подшвы по зубцы. Въ томъ же во рву стѣна, отъ сытного двора, осыпалась въ кирпичъ и въ два вдоль 19 сажень вверхъ по зубцы. У Никольскихъ воротъ стѣна отсѣла отъ подшвы до зубцовъ.»

въ двѣ и болши да той же стѣны осыпалось мѣстами въ полъ камня и въ камень и камня въ два, вдоль 42 сажени; да на той же стѣнѣ сломлено 10 зубцовъ цѣлыхъ, да 91 зубецъ осыпались въ четь зубца и въ треть и въ ползубца.»

«У Николскихъ же воротъ въ застѣнкахъ** два слуха въ одномъ своды сыплотца, а другой завалился и стѣна изо рву обвалилась до подшвы вдоль 4 сажени: да около тово жъ застѣнка осыпалось стѣны въ трехъ мѣстѣхъ, вдоль 7 сажень съ полусаженью, вверхъ отъ подшвы полъ—2 сажени. Межъ Николскихъ и Фроловскихъ воротъ во рву застѣнокъ отъ города почать дѣлать и не додѣлано стѣны порченого мѣста вдоль 22 сажени съ четью, а вверхъ 2 сажени съ четью, да подле того же дѣла того жъ застѣнка стѣны не додѣланы вдоль 33 сажени отъ подшвы вверхъ до пояса, да въ томъ же застѣнкѣ изо рву къ Кремлю Городу проломъ насквозь, человекъ пройдетъ. Въ томъ же во рву каменной застѣнокъ, отъ площади осыпалось стѣны въ розныхъ мѣстѣхъ вдоль 32 сажени съ полусаженью, отъ подшвы вверхъ въ сажень и въ полторы

«У Фроловскихъ воротъ по обѣ стороны, стѣны отсѣли отъ подшвы вверхъ до зубцовъ. Да у Фроловскихъ же воротъ два слуха въ застѣнкахъ, и въ тѣхъ застѣнкахъ слухи засорились и въ слухахъ изъ сводовъ кирпичъ сыплотца, и застѣночные стѣны осыпалось въ кирпичъ и въ два и въ три вдоль 18 сажень, вверхъ отъ подшвы въ сажень и въ полторы и въ двѣ и въ три, и застѣночная стѣна розсѣлась въ 3 мѣстѣхъ, розсѣлась сверху до подшвы.»

«Въ застѣнкѣ, гдѣ стоитъ зеленая казна, городовая стѣна розсѣлась въ дву мѣстѣхъ. Около пыточные отводные башни*** осыпалось стѣны въ розныхъ мѣстѣхъ въ кирпичъ и въ два и въ три и бѣлыхъ камней въ два, вдоль 19 сажень съ четью, а вверхъ сажени въ двѣ и въ три и въ четыре. Отъ Костянтиновскихъ воротъ къ Беклемишеве башне городовая стѣна розсѣлась, отъ подшвы по зубцы. Отъ Костянтиновскихъ же воротъ къ Беклемишеве жъ башне застѣнка отъ городовые стѣны, осыпалось въ кирпичъ и въ два, вдоль 40 сажень, отъ подшвы до зубцовъ, да того жъ застѣнка изо рву осыпалось стѣны вдоль 82 сажени, а вверхъ отъ подшвы до пояса.»

Опись 1667 года даетъ слѣдующія дополнителныя указанія о состояніи этой части стѣны:

А отъ той наугольной башни**** изъ города стѣна разсѣлась до подошвы и кирпиче многое выпадало.

У Никольскихъ же воротъ въ застѣнкѣ, гдѣ положены пушечныя ядра, городовая стѣна и Собакина башня на низу осыпалось отъ земли къ

* Т. е. четверти.

** *Застѣнкомъ* въ этой описи называется вторая и третья стѣны Кремля, защищающія главную, а иногда и само пространство между ними.

*** Въ Константино-Еленинскихъ воротахъ.

**** Собакиной т. е. Угловой-Арсенальной.

1. Акты Истор., VII, стр. 107.

верху сажени по двѣ и больше, и городовая стѣна на дву мѣстѣхъ разсѣлась. Отводная башня въ застѣнкѣ и стѣна застѣношная по зубцамъ и по печурамъ* вся осыпалась.»

«Отъ Никольскихъ проѣзжихъ воротъ къ первой глухой башнѣ по городу многихъ зубцовъ многіе кирпичи вывалились, двадцать пять зубцовъ до подошвы сломаны какъ лѣсъ таскали на

городъ на кровлю, и тому лѣтъ съ шесть.» Отъ Никольскихъ же проѣзжихъ воротъ къ Спасскимъ воротамъ, къ первой глухой башнѣ межъ зубцовъ и башнею перило вывалилось. На другую глухую башню** двери. На дверѣхъ сводъ, сводъ разсѣлся, и кирпичъ вывалился; на башнѣ верхній мостъ бревенчатой цѣлы и лѣсница цѣла жъ. На башнѣ жъ кровли въ четырехъ мѣстѣхъ не по многу обали-



Рис. 105.

* Печура—боевое отверстіе въ стѣнѣ, въ мирное время закладываемое.

** На нѣкоторыхъ планахъ XVII вѣка между Никольской и Спасской башнями показаны двѣ башни, что совпадаетъ съ упоминаніемъ о двухъ башняхъ въ этой описи 1667 года (рис. 105 и 106).

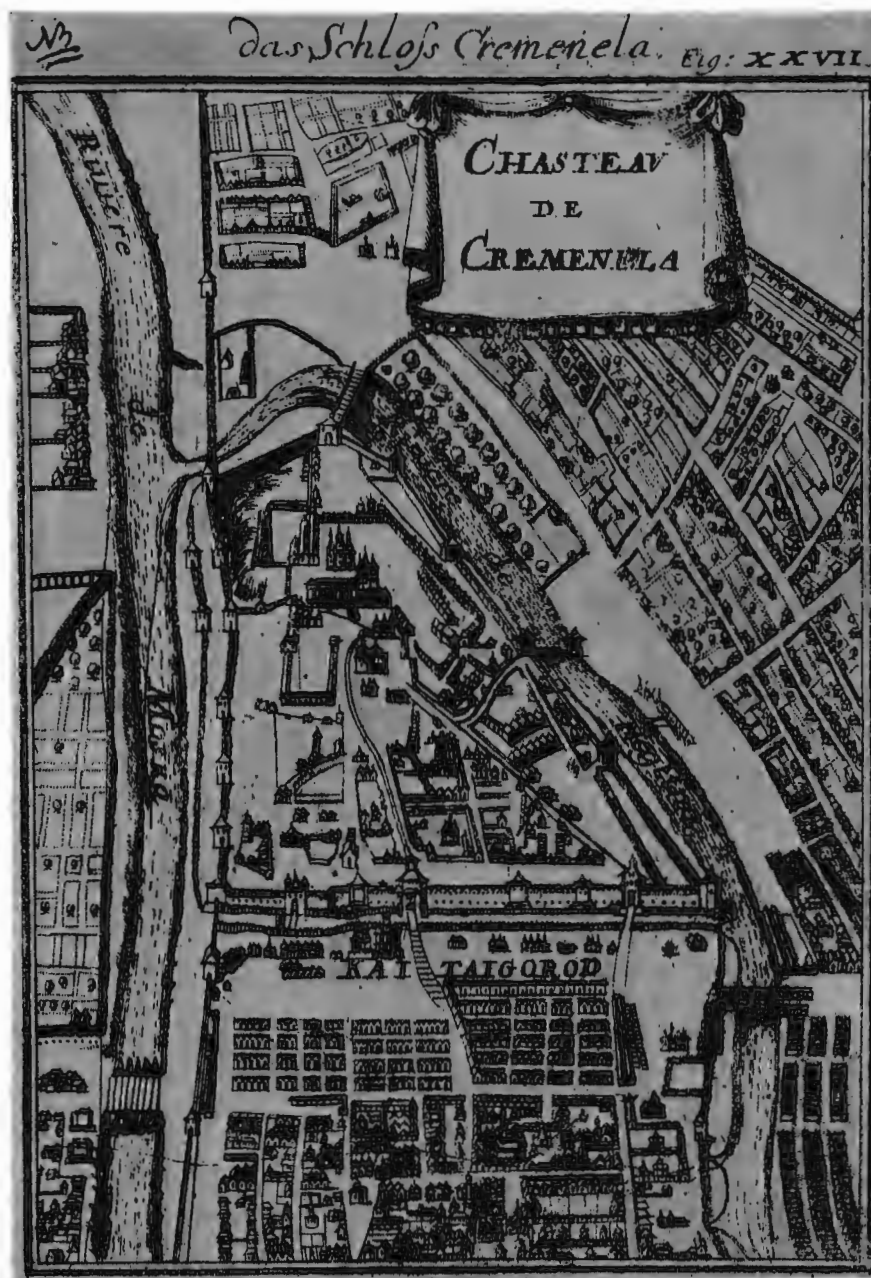

Рис. 106. Изъ изданія, посвященнаго кн. А. Меншикову времени царствованія Имп. Екатерины I. Воспроизведено съ отдѣльнаго листа, находящагося въ собраніи Императорскаго Историческаго Музея въ Москвѣ.

лось. Въ башнѣ жъ на дву стѣнахъ разсѣлось. Входъ съ тое башни на городовую жъ стѣну вверхъ разсѣлось и кирпичъ выпалъ.»

«Да отъ той башни, противъ Вознесенскаго двѣвчьяго монастыря городской стѣны въ девятомъ на десять зубцѣ въ городъ перило вывалилось до подошвы надъ печурою.»

«Отъ Никольскихъ же воротъ въ городъ къ Спасскимъ воротамъ отъ первой печуры засорено, и дверей нѣтъ, а подставки есть. Другая печура засорена жъ и дверей нѣтъ и подставокъ нѣтъ же.»

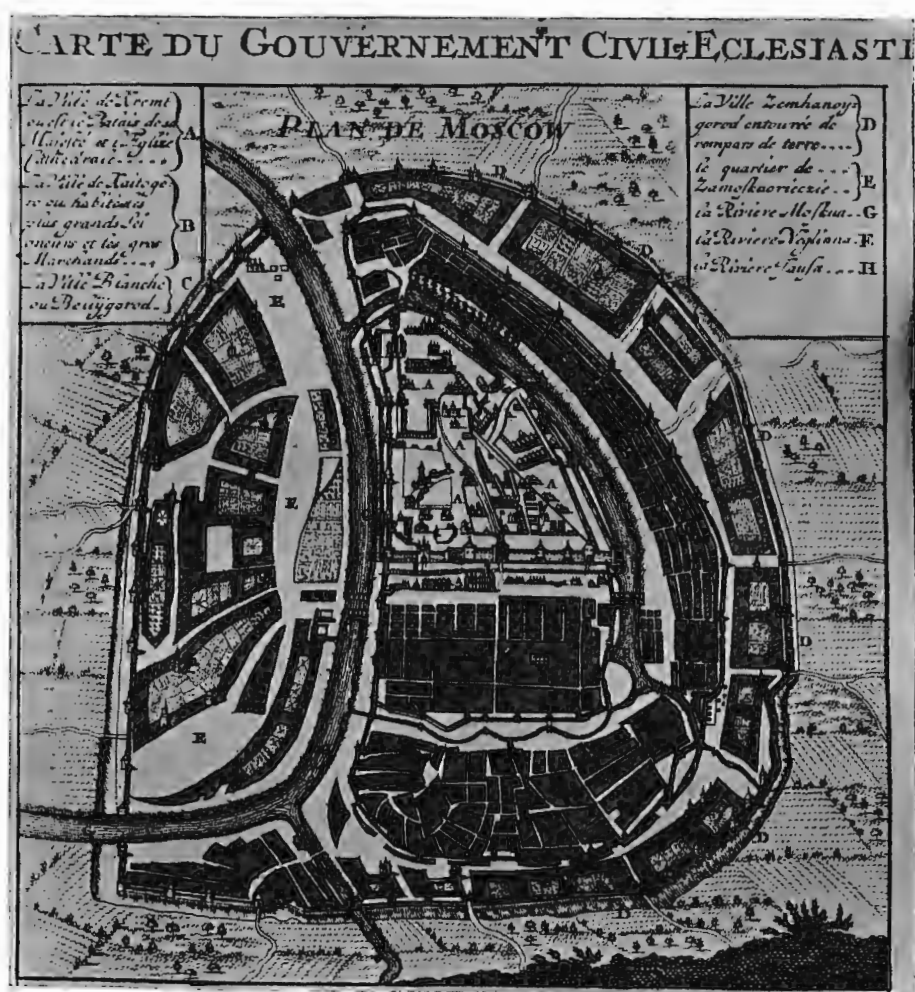
«Отъ Глухой башни къ Спасскимъ воротамъ, прясло внизу обалилось къ верху сажени на двѣ и больше.»

«У Спасскихъ же воротъ, въ застѣнкѣ, гдѣ стоитъ нарядъ, городова стѣна разсѣлась отъ земли до зубцовъ, и камень висятъ, и въ кружалѣ осыпалось. Да городовой стѣны отпало и отдуло по стѣнѣ вдоль на пятнадцать сажень, а къ верху на

три сажени. У другого застѣнка, у дверей кирпичи сыплотца къ верху на сажень. Да въ городѣ отъ караульные избы столбъ каменный отъ земли кверху осыпался на полсажени; третей столбъ отъ караульни жъ осыпался вверхъ на полсажени жъ. Первая печура отъ воротъ засорена, и внизу кирпичье сыплотца. Отъ Спасскихъ же воротъ по порядку и съ башнею осыпалось на пятнадцать сажень, а къ верху на сажень, инде на полсажени. Отъ тѣхъ мѣсть по Костянтиновскую башню городской стѣны осыпалось внизу во многихъ мѣстѣхъ. Отъ Спасскихъ же воротъ къ Костянтиновской башнѣ, къ первой Глухой башнѣ переграда и у той переграды двери, и у дверей замокъ есть. Къ Костянтиновской башнѣ въ городъ городской стѣны многіе зубцы обвалились. А отъ Костянтиновской башни въ печурѣ дверей нѣтъ, а подставки желѣзные есть. На томъ же пряслѣ другая печура: дверей нѣтъ; надъ нею стѣна разсѣлась до зубцовъ.»

Какъ указано уже въ общей части этой книги одновременно съ надстройкой верховъ на башняхъ, то-есть въ 1680—81 годахъ были починены и сами стѣны. Но эта реставрація имѣла болѣе декоративное, чѣмъ стратегическое значеніе. «Мѣсто приступа» все болѣе и болѣе замирялось и обросло принадлежностями мирнаго времени. Жилье и торгъ свилъ себѣ тутъ, у самыхъ стѣнъ Кремля, прочное гнѣздо. Во рву, у Спасскихъ воротъ, стояли житницы и амбары со льномъ и виномъ уже въ половинѣ XVII вѣка.

Въ 1687 году Дмитрій Даниловъ, человекъ гостинной сотни, просилъ позволенія вмѣсто подгнившаго деревяннаго обруба, на которомъ лежали двѣ пушки, поставить на свой счетъ новый каменный, и подъ ними устроить лавку и погребъ, съ правомъ безоброчной десятилѣтней торговли.

20 февраля 1688 года Великіе Государи цари Іоаннъ и Петръ и царевна Софія, «слушавъ сего челобитья и смотря чертежу указали: Гостинные сотни Дмитрію Данилову, въ Китаѣ городѣ, противъ церкви Казанской Богородицы, что на Красной площади ѣдучи изъ Кремля города на лѣвой сторонѣ, возлѣ рву по зубцамъ 10 сажень, а по

мосту 5 сажень, гдѣ стоитъ деревянная квасница, а отъ зубцовъ уступить какъ мочно вестъ подъ роскатъ стѣна, и проходъ межъ зубцовъ уступить какъ пойти безъ нужи; и построить роскатъ, какъ сдѣланъ противъ Спасскихъ воротъ, и на томъ роскатѣ поставить двѣ пушки, одна Кашпирова, а другая Ехидна, которыя стоятъ у Земскаго Приказу, а подъ тѣмъ роскатомъ сдѣлать ему Дмитрію погребы и лавку, какъ ему годны, а вышина тому роскату сдѣлать, какъ указано будетъ изъ Пушкарскаго приказа, а дѣлать ему Дмитрію тотъ роскатъ въ своихъ каменныхъ припасѣхъ.»¹ За эту постройку на свой счетъ ему было позволено торговать 10 лѣтъ безошлинно.

Сами стѣны Кремля, какъ ненужныя, были заброшены. Едва ли ихъ чинили и во время постройки Петровскихъ бастионовъ въ 1707 году, ибо исправленіе старыхъ стѣнъ было въ сущности въ стратегическомъ отношеніи излишне при наличности новоусовершенствованной огады, на созданіе которой и были сосредоточены всѣ усилія.

Цѣлый долгій вѣкъ прошелъ, пока, наконецъ, приступили къ починкѣ порухъ и ветхостей древнихъ стѣнъ Кремля. Часть ихъ отъ Спасской до Беклемишевской башни была возобновлена до 1782 года: въ этомъ году ее выбѣлили известью.

Въ слѣдующемъ году были починены и выбѣлены Петровскіе бастионы между Никольскою и Спасскою б.

По рапорту подпоручика Феменгота отъ 13 Іюля 1783 года «оказалось выбѣлено того больверка и бастионовъ 177 сажень».

Въ началѣ XIX столѣтія рѣшено было привести въ должное состояніе полуразрушенныя Кремлевскія стѣны на всемъ ихъ протяженіи. Но реставрація началась съ того, что были уничтожены ровъ на Красной площади и всѣ Петровскіе бастионы.

Самый ремонтъ начался въ 1802 году на участкѣ отъ Угловой-Арсенальной до Спасской б. Съ 1805 года были назначены къ ремонту слѣдующія прясла стѣнъ. Купцы Потаповы, подрядившіеся на работу, обязались произвести ее со всевозможною тщательностью:

«Землю для открытія цоколя отрыть и оной въ вѣтхихъ и прочихъ мѣстахъ также и гдѣ нѣтъ цоколя, то поддѣлать вновь бѣлымъ камнемъ въ четыре ряда. Затѣмъ всѣ отопрѣвшія въ стѣнахъ мѣста разбирать по частямъ, начиная съ цоколя во всю вышину, а пробирать не менѣе какъ въ четыре кирпича, послѣ чего поддѣлывать кирпичемъ съ прокладкою ершей и скобъ и пробирая насквозь стѣны положить въ назначенныхъ отъ архитектора мѣстахъ проемныя связи съ обухами

съ укрѣпленіемъ засовами. Поясы поддѣлать вновь изъ бѣлаго камня тесаннаго. Парапеты и зубцы всѣ поддѣлать и во рву стѣну исправить и оную стѣну сверху покрыть кирпичемъ въ одинъ скать. Старую лешадь съ площадокъ снять и разбутку выбрать до сводовъ, а гдѣ сводовъ нѣтъ, то до крѣпкой разбутки и подбутя вновь выверстать кирпичемъ, а сверху выстилать на извести мячковскою бѣлою квадратною трехъ-четвертною лешадыю. Ею покрыть всѣ парапеты и зубцы и т. д.»

1. Акты Ист. V, 271.

Эта весьма тщательная, какъ видно изъ приведеннаго обязательства, починка была окончена въ 1807 году.

Во время нашествія Наполеона часть стѣны между Спасской и Беклемишевской б. не пострадала совсѣмъ.

Послѣ общей реставраціи Кремлевскихъ стѣнъ, въ 1821 году, только въ ней одной не было поврежденій, обнаруженныхъ почти во всѣхъ другихъ частяхъ стѣны. Лишь между Набатной и Спасской б. фундаментъ стѣны со стороны Кремля оказался подрытымъ во всю длину.



Рис. 107. Южная часть Кремлевской стѣны. Налѣво Боровицкая башня, рядомъ съ ней Оружейная палата, правѣе круглая Водовзводная башня, Большой Дворецъ, соборы и Иванъ Великій, башни: Благовѣщенская, Тайницкая и двѣ Безымянныхъ.

Стѣна же между Угловой-Арсенальной и Никольской б. была цѣликомъ разрушена и возобновлена въ 1817 году.

Въ 1823 году была выбѣлена часть стѣны между Никольской и Спасской б.

Въ 1824 году, 28 октября архитекторъ Кремлевской экспедиціи, Мироновскій, донесъ по начальству, что Комиссія Строеній начала разбирать контрофорсъ у стѣны противъ Покровскаго собора (Василія Блаженнаго), исправленный въ 1805 году Экспедиціей. Въ тотъ же день Экспедиція потребовала, чтобы разборка эта была прекращена, а вынутый уже кирпичъ былъ бы возвращенъ ей, какъ собственнику.

На это требованіе Комиссія Строеній отвѣтила, что «при образованіи Васильевской площади отъ Спасскихъ воротъ до живорыбнаго ряда и устройеніи на сей площади подлѣ Кремлевской стѣны бульвара, признано нужнымъ разобрать на одинъ аршинъ не контрофорсъ, какъ Экспедиція именуетъ покошенную стѣну, укрѣпляющую позади Кремля бывшій ровъ, отстоящую отъ Кремлевской стѣны на 7 и на 9 сажень. Матерьялъ же изъ нея выбранный предположено употребить на устройство на той площади тротуара и посему она безъ воли Московскаго военнаго генераль-губернатора онаго кирпича отдать не можетъ....»

На другой же день по полученіи этого отвѣта Кремлевская Экспедиція приказала «отнестись въ Комиссію Строеній сообщеніемъ съ требованіемъ, чтобъ благоволила о разрѣшеніи Московскаго военнаго генераль-губернатора на представленіе въ какое послѣдуетъ, не оставитъ Экспедицію увѣдомленіемъ, причемъ она обязанностью своею составляетъ объявить, что она справедливо именovala контрофорсомъ то, что Комиссія Строеній называетъ стѣною укрѣпляющею бывшій позади Кремля ровъ, ибо въ фортификаціи, которая есть наука о военныхъ укрѣпленіяхъ, всѣ одежды, укрѣпляющія землю называютъ контрофорсами и тотъ о коемъ Экспедиція въ своемъ отношеніи упоминала, есть контрофорсъ эскарпъ и потому принадлежа къ Кремлевской крѣпости составляетъ неотъемлемую собственность Экспедиціи.»

8 Декабря военный губернаторъ, князь Голицынъ, въжливимъ письмомъ къ начальнику Экспедиціи, князю Николаю Борисовичу Юсупову, просилъ кирпичъ оставить за Комиссіей Строеній, мотивируя свою просьбу тѣмъ, что «хотя Кремлев-

ская Экспедиція и называетъ разломанную стѣнку контрофорсомъ, но она тѣмъ быть не могла, потому что находится отъ большой стѣны на 7 и на 9 сажень, слѣдовательно точно служила по изъясненію Строительной Комиссіи только укрѣпленіемъ бывшаго рва, который къ стѣнѣ не принадлежитъ. Сверхъ того кирпичъ не можетъ принести

значительной выгоды Кремлевской Экспедиціи, а напротивъ, устройство тротуара послужитъ украшеніемъ самого же Кремля.»

Этими доводами Экспедиція удовлетворилась. Такъ, сопровождаемые велерѣчивымъ диспутомъ, исчезли послѣдніе остатки древняго Кремлевскаго рва, построеннаго Алевизомъ.

Слѣдующая реставрація описываемой части стѣны была сдѣлана въ 1853 году. Въ этомъ году кирпичная облицовка стѣны между Никольской и Спасской б. обвалилась. Ее починили и исправили также зубцы между Спасской и Никольской б.

При починкѣ этой были просверлены въ стѣнѣ сквозныя дыры для проложенія желѣзныхъ связей.



Рис. 108. Южная часть Кремлевской стѣны. На первомъ планѣ: направо круглая Беклемишевская башня, далѣе по порядку башни: Петровская, 2-я и 1-я Безымянныя, Тайницкая, Благовѣщенская. На второмъ планѣ: Иванъ Великій, Архангельскій соборъ, Благовѣщенскій соборъ, Большой дворецъ, Оружейная палата и Боровицкая башня.

Въ 1858 г. снова была обнаружена ветхость въ облицовкѣ стѣны, трещины и выпуклости, угрожающія «опасностью разрушенія». Между Набатной и Константиновской б., отъ проникновенія воды съ Кремлевской горы въ подстѣнье, стѣна на протяженіи 15 сажень выпучилась внутрь Кремля до 9 вершковъ. Поэтому въ 1860 году была снова произведена починка, причемъ между Константиновской и Беклемишевской б. былъ положенъ новый цоколь изъ бѣлаго камня длиною въ 73 сажени, сдѣлано облицовки на 73 сажени и сложено вновь 58 зубцовъ.

Въ сентябрѣ 1873 года между Спасской и Никольской б. изъ задѣланной арки около цоколя стѣны со двора Вознесенскаго монастыря начала просачиваться грязная вода, размывать фундаментъ и облицовку стѣны, распространяя кругомъ зловоніе. При изслѣдованіи архитекторомъ Шохинымъ причинъ этого явленія оказалось, что вода течетъ изъ ямы, въ которую стекаютъ по каменной трубѣ монастырскія нечи-

стоты. Нашли также и другую яму съ полусгнившей деревянной трубой. Поврежденія въ стѣнѣ исправили въ слѣдующемъ же году, а неприятное и опасное сосѣдство отнесли подальше. То былъ послѣдній ремонтъ Кремлевской стѣны со стороны Красной площади.

Кремлевская стѣна со стороны Москвы-рѣки. Обращенная къ Москвѣ-рѣкѣ и имѣвшая въ ней естественную защиту, эта часть Кремлевской стѣны была при постройкѣ ея Иваномъ III укрѣплена значительно слабѣе только что описанной. Она была обведена лишь одной дополнительной стѣной, служившей ей защитой не столь отъ вражескихъ дѣйствій, сколь отъ самой Москвы-рѣки, которая во время половодья могла совершенно размыть ея фундаментъ.



Рис. 109. Рядъ башенъ южной стѣны Кремля, начиная съ Петровской.

Дѣйствительно, вторая стѣна, на которую обрушивался потокъ воды, подвергалась страшному разрушенію, что видно, напримѣръ, на гравюрѣ Пикара (рис. 58).

Этимъ обстоятельствомъ обуславливается и положеніе выходныхъ воротъ этой второй наружной стѣны, поставленныхъ вкось—во избѣжаніе прямаго обстрѣла изъ за рѣки, и въ направленіи теченія рѣки—во избѣжаніе напора воды на ворота.

Съ теченіемъ времени въ промежуткѣ между двумя стѣнами постепенно появились нѣкоторыя строенія военно-ремесленнаго назначенія. Въ XVII вѣкѣ тамъ уже находился оружейный амбаръ близъ Петровской башни, и Бархатный дворъ у Тайницкой б., затѣмъ при Петрѣ I былъ поставленъ стеклянный заводъ и завелись зеленные дома, а также и разное жилье. Тутъ же помѣщались и запасныя пушки (рис. 58), расположенныя вдоль стѣны подъ навѣсомъ.

Къ этому застроенному застѣнью изъ Кремля, сквозь главную стѣну, было три выхода. У Благовѣщенской башни находились такъ называемыя *Портомоинныя ворота*. Кромѣ того были ворота въ башняхъ—Тайницкой и 2-й Безымянной.

Вторая стѣна имѣла тоже три выхода къ рѣкѣ и была укрѣплена противъ Портонныхъ воротъ отдѣльной башней (рис. 105), а также отводной башней Тайницкихъ воротъ.

Въ какомъ состояніи была описываемая часть стѣнъ въ серединѣ XVII столѣтія подробно изложено въ приводимыхъ уже описяхъ ея ветхостей 1646 и 1667 годовъ.



Рис. 110. Рядъ башенъ въ южной стѣнѣ Кремля, начиная съ 1-й Безымянной.

Въ описи 1646 года показаны слѣдующія поврежденія и непорядокъ:

Со стороны Кремля:

«Отъ Беклемишевы башни къ Петровской башнѣ всходъ на городовую стѣну высыпался; у Беклемишевы жъ башни всходъ въ городовой стѣнѣ высыпался... у тѣхъ же воротъ* каменной всходъ выломанъ весь, всходить на городъ нелзѣ. Отъ тѣхъ воротъ къ Глухой башнѣ** среди прясла рѣшотка деревянная испорчена и у той рѣшотки сторожа нѣтъ, а живетъ у рѣшотки патриаршъ крестовой

дьякъ Самойло, а сказали: «живетъ де онъ двадцать лѣтъ». Отъ тѣхъ воротъ до Глухой башни осыпалось городовые стѣны въ кирпичъ и въ два, вдоль 23 сажени съ полусаженью сверху до подшвы... Отъ той Глухой башни до Тайницкихъ воротъ осыпалось въ розныхъ мѣстѣхъ въ кирпичъ и въ два вдоль 30 сажень съ полусаженью сверху до подшвы... Отъ Тайницкихъ воротъ къ Благовѣщенскимъ воротамъ осыпалось стѣны кирпича въ два и въ три

* Которыя находились во второй Безымянной башнѣ.

** 1-й Безымянной.

вдоль 24 сажени сверху до подшвы, да отсѣло въ кирпичъ 3 сажени. На той же пряслѣ у столбовъ углы осыпались въ кирпичъ и въ два да сверху надъ кружалы осыпалось кирпича въ три, и въ четыре и въ пять и въ шесть и въ десять, да въ верхнихъ печюрахъ выломалось въ кирпичъ вдоль 32 сажени. Тогожь прясла осыпалось городовые стѣны въ розныхъ мѣстѣхъ кирпича въ два и въ три и въ четыре вдоль 21 сажень съ полусаженью... Отъ Благовѣщенскихъ воротъ до водяного взводу осыпалось городской стѣны въ розныхъ мѣстѣхъ кирпича въ три, въ четыре и въ пять, а въ иныхъ мѣстѣхъ отсѣло вдоль 49 сажень... Отъ Благовѣщенской башни къ водяному взводу всходъ на городовую стѣну осыпался, тутъ же вырыло у воротъ* яму.»

Съ загородной, наружной стороны:

«Отъ Беклемишевы башни къ Тайницкимъ воротамъ до Оружейного анбара осыпалось городской стѣны и въ быкахъ бѣлаго камня въ розныхъ мѣстѣхъ вдоль семь сажень вверхъ полъ сажени. Противъ Оружейного анбара городской стѣны осмотритъ нелзѣ—въ анбарѣ городова стѣна обита тесомъ и закладена ружемъ. Отъ оружейного

анбара до Тайницкихъ воротъ осыпалось городской стѣны бѣлого камня въ розныхъ мѣстѣхъ въ камень и болши вдоль 30 сажень, вверхъ отъ подшвы въ сажень и въ полторы; да у Тайницкихъ же воротъ городской стѣны осыпалось въ кирпичъ выше пояса вдоль 5 сажень. Да межъ Беклемишевы жъ башни и Тайницкихъ воротъ каменого застѣнка отъ Москвы рѣки осыпалось отъ подшвы въ розныхъ мѣстѣхъ вдоль 16 сажень вверхъ по полу сажени въ полкамня и въ камень. У отводной башни, что у Тайницкихъ воротъ отъ Бархотного двора осыпалось кирпичю и бѣлого камня вдоль 5 сажень вверхъ въ полъ сажени и въ сажень, да у застѣнка надъ кружаломъ изнутри осыпалось въ кирпичъ и въ два... Отъ Тайницкихъ воротъ до башни водяного взводу городской стѣны осыпалось бѣлого камня и кирпичю въ розныхъ мѣстѣхъ вдоль 39 сажень вверхъ по полусажени и по сажени и по полуторе и въ двѣ сажени съ четью. Да отъ Тайницкихъ же воротъ до башни водяного взводу каменого застѣнка отъ Москвы рѣки осыпалось въ розныхъ мѣстѣхъ, вдоль 35 сажень, отъ подошвы вверхъ по полу сажени и по сажени.»

По описи 1667 года видно, что описываемая часть стѣны съ 1646 года не была оставлена безъ починки:

«Да отъ той же Свирловы башни** на пряслѣ въ стѣнѣ церковная служба Петра Митрополита, и подлѣ церковной Службы въ кружалѣ внизу зачата дѣлать труба, водѣ спускъ, и та труба не додѣлана. И въ томъ мѣстѣ въ томъ проломѣ бываегъ

людемъ проходъ. Прясло отъ Тайницкой башни къ Благовѣщенской башнѣ цѣло. Въ той же башнѣ ворота портомойные. Въ нихъ въ кружалѣ разсѣлось. на обоихъ сторонахъ до земли и кирпиче висять.»

Всѣ эти порухи и ветхости были вычинены окончательно лишь ко времени надстройки верховъ надъ башнями (1680—81 г.). Съ тѣхъ же поръ вплоть до второй половины XVIII вѣка, то-есть почти цѣлое столѣтіе, вся эта часть Кремлевскихъ укрѣплений была оставлена безъ всякаго попеченія.

А въ 1770 году, ради предполагаемой постройки Екатерининскаго дворца, почти вся южная стѣна Кремля, отъ Петровской до Благовѣщенской б., была сломана (стр. 74). Съ 1773 года ее начали строить вновь.

Тѣмъ временемъ остальная часть стѣны рушилась уже сама собою. 9 сентября 1780 года архитекторъ Карлъ Бланкъ донесъ въ Кремлевскую Экспедицію, что «отъ прѣлости кирпича обвалились отъ угольной къ живому мосту*** круглой башни до церкви Петра митрополита зубцы снаружи и парапетъ внутри стѣны.»

Эти поврежденія были исправлены въ слѣдующемъ же году, а въ 1783 году сложенные зубцы и стѣну выбѣлили заодно со вновь построенной и оконченной лишь въ этомъ году, частію ея между Петровской и Благовѣщенской б.

* Портомойныхъ.

** Въ концѣ XVII вѣка Беклемишевскую башню стали называть, по забвенію, Свирловой (Свибловой). На самомъ же дѣлѣ Свибловой называлась Водовзводная башня по дворамъ бояръ Свибловыхъ, стоявшихъ близъ нея въ XV и XVI вѣкахъ.

*** Бревенчатый мостъ черезъ Москву-рѣку у Беклемишевской башни.

Другая часть стѣны, между Водовзводной и Тайницкой б., къ концу XVIII вѣка тоже сильно обветшала и была подперта б-ю узкими и однимъ широкимъ контрофорсомъ (рис. 67).

Въ 1810 и 1811 годахъ состоялось Высочайшее повелѣніе о планированіи и укрѣпленіи Кремлевской горы, для чего на 1811 и 1812 года было отпущено по 15.000 рублей на годъ. Эта работа была задержана французскимъ нашествіемъ и продолжалась въ 1815, 16, 17 годахъ, причемъ за эти три года было израсходовано еще 45.000 рублей.¹

По планамъ, хранящимся въ Архивѣ Министерства путей сообщенія, видно, что южный склонъ

Кремлевской горы, довольно пологій и подходившій къ самой Кремлевской стѣнѣ, былъ тогда значительно срѣзанъ, вслѣдствіе чего получился болѣе крутой скатъ горы; но у подошвы ея образовалось плоское мѣсто, на которомъ впоследствии былъ разведенъ садъ. Хребетъ горы, бугристый и изрытый впадинами, былъ выровненъ, а крутой уступъ, выходившій къ Боровицкой башнѣ, нѣсколько сглаженъ.

Въ 1831 году были задѣланы Портомойныя ворота у Благовѣщенской башни. Сами слѣды этихъ воротъ исчезли послѣ реставраціи всей южной стѣны въ 1853—1860 годахъ.

Во время этой реставраціи было сдѣлано вновь 34 зубца, между 1-й и 2-й Безымянными б., исправленъ фундаментъ стѣны и весь ходъ по ней перекрытъ заново. Основательность этого послѣдняго ремонта доказывается тѣмъ, что съ тѣхъ поръ стѣна уже полвѣка стоитъ нерушимо.

Кремлевская стѣна со стороны Неглинной. Эта часть Кремлевской стѣны не была укрѣплена другой, добавочной стѣной, какъ двѣ только что описанныя ея стороны. Топи Неглинной и крутой склонъ горы, на которой стѣна стояла, служили для нея достаточнымъ обезпеченіемъ отъ нападенія враговъ. Но за то эта же вода рѣчки Неглинной, которая, вслѣдствіе сдѣланныхъ при Иванѣ III запрудъ, стояла весьма высоко, просачиваясь въ подстѣнье, была причиной особенно частыхъ поврежденій въ самой стѣнѣ, почему тутъ не разъ случались обвалы ея на протяженіе многихъ саженъ.

Вообще по описаніямъ XVII вѣка видно, что здѣсь разрушенія были значительнѣе, чѣмъ въ другихъ сторонахъ Кремля.

Опись 1646 года показываетъ слѣдующія поврежденія.

Съ внутренней стороны:

«Отъ водяного взводу до Боровицкихъ воротъ осыпалось городской стѣны въ разныхъ мѣстѣхъ въ кирпичъ и въ два и въ три вдоль 11 саженъ, отъ подошвы вверхъ по полусажени и по сажени и въ полторы сажени... отъ Боровицкихъ воротъ къ Денежному двору стѣна каменная * вдоль 98 саженъ осыпалось съ обоихъ сторонъ вверхъ отъ подошвы по зубцы. Отъ Боровицкихъ же воротъ конюшеннаго приказу къ житницамъ осыпалось стѣны въ кирпичъ вдоль полъ три сажени, вверхъ полъ сажени. Противъ конюшенъ городской стѣны осмотрить нелзѣ—поставлены къ стѣнѣ полаты и конюшни. Отъ конюшенъ къ Знаменскимъ воротамъ осыпалось городской стѣны въ разныхъ мѣстѣхъ

въ кирпичъ вдоль 53 сажени... отъ Знаменскихъ воротъ до Николскихъ воротъ городской стѣны осматривать нѣлзе, потому что къ городской стѣнѣ поставлены боярскіе дворы.»

«Отъ Водяного взводу къ Боровицкимъ воротамъ на пряслѣ четырехъ зубцовъ нѣтъ. Отъ Боровицкихъ воротъ къ Знаменскимъ воротамъ на другомъ пряслѣ сломлены два зубца... отъ той глухой башни** до знаменскихъ воротъ по пряслу 11 зубцовъ нѣтъ... Отъ знаменскихъ воротъ на пряслѣ сломлено 16 зубцовъ, да около одного зубца по обѣ стороны осыпалось вдоль три сажени безъ малые чети, вверхъ полсажени безъ малые чети и межъ тѣхъ же зубцовъ, по стѣнѣ осыпалось въ кирпичъ и въ два... Отъ той глухой башни***

* Т. е. Алевизовская.

** Комендантской.

*** Средней Арсенальной.

1. Архивъ Мин. Вн. Дѣл., № 566.

къ Собакинѣ башнѣ по городской стѣнѣ отъ боярскихъ дворовъ межъ дву зубцовъ осыпалось вдоль полъ двѣ сажени безъ малые чети вверхъ полъ сажени. На томъ же звенѣ 13 зубцовъ сломлены, да межъ зубцовъ осыпалось въ кирпичъ и въ два по всему пряслу.»

Съ загородной стороны, то-есть со стороны Неглинной:

«Отъ башни водяного взводу до Боровицкихъ воротъ городской стѣны осыпалось въ кирпичъ и въ два вдоль 44 сажени съ четью и въ сажень безъ четверти. По сторонѣ Боровицкихъ воротъ отъ подошвы осыпалось кирпича въ два вдоль 5 сажень до каменнаго пояса... отъ Боровицкихъ воротъ до Знаменскихъ воротъ отъ Неглимны рѣки городской стѣны въ дву пряслахъ и около башни

осыпалось кирпича въ два и въ три вдоль 141 сажень отъ подошвы вверхъ до каменнаго пояса и выше пояса. Да на тѣхъ же пряслахъ стѣна разсѣлась въ дву мѣстѣхъ.

На первомъ пряслѣ отъ Неглимны рѣки осыпалось городской стѣны кирпичей въ пять и въ шесть вдоль 19 сажень вверхъ до середнего пояса. Около Собакины башни осыпалось стѣны въ дву мѣстѣхъ вдоль 7 сажень вверхъ пол—2 сажени. Около Собакиной башни каменнаго застѣнка изнутри осыпалось стѣны въ кирпичъ и въ два и въ три вдоль 35 сажени съ третью сажени, а вверхъ 2 сажени съ четью. Да того жъ каменнаго застѣнка отъ Неглимны рѣки кругомъ осыпалось кирпича въ четьре и въ пять и въ шесть вдоль 39 сажень съ четью; да у тогожъ застѣнка стѣна разсѣлась.»

Упомянутый застѣнокъ огибалъ полукругомъ Угловую Собакину башню. Слѣдовательно, только въ этомъ мѣстѣ на протяжении всей стѣны со стороны Неглинной, была вторая, дополнительная стѣна, ограждавшая важный угловой пунктъ Кремля.

Опись 1667 года рисуетъ еще бдльшія разрушенія описываемой части стѣны, что показываетъ, какъ быстро стѣна ветшала въ этомъ мѣстѣ.

«Отъ взводной круглой башни къ Предотеченскимъ воротамъ по загородью, по прислу, осыпалось кирпичу въ длину на десять сажень, а къ верху на четьре сажени. Того же прясла осыпалось внизу на 15 сажень... Отъ Предотеченскихъ воротъ къ первой глухой башнѣ на городѣ осыпалось своду одинадцать сажень, а цѣлого своду тринадцать сажень. И тотъ сводъ сыплетца жъ и подпертъ подставами.»

«Да подлѣ Конюшенной Сонниковой Казенной палаты три столба сыплютца. Да подлѣ двора

боярина Ильи Даниловича Милославскаго зубцы обвалились. У Троецкіе башни на городской стѣнѣ, внутри городова стѣна разсѣлась. Отъ Троецкихъ воротъ противъ каменныхъ житницъ, стѣны обалилось тридцать три сажени, и зубцы обалились же. А къ Аптекарскому Двору три зубца почали сыпаться. Да подлѣ двора Боярина Князя Никиты Ивановича Одоевскаго, подлѣ полатъ обалилось городской стѣны двадцать шесть сажень, и зубцы обалились же... Да отъ той башни * къ круглой Собакинѣ башнѣ промежъ зубцы перила въ городѣ обалились.»

За 20 лѣтъ разрушеніе пошло слѣдовательно столь быстрыми шагами, что можно повѣрить Пикару, на гравюрѣ котораго (рис. 58) отчетливо изображены—стѣна Бѣлагогорода, примыкающая къ Водовзводной башнѣ и Алевизовская стѣна, соединяющая Боровицкую башню съ Запаснымъ дворцомъ, прясла же между Водовзводной и Боровицкой б. не показано совсѣмъ, какъ будто оно къ тому времени развалилось. Однако, на рисункѣ Бруинса (57) оно нарисовано.

Западная часть Кремлевскихъ стѣнъ раздѣлила общую участь Кремлевскихъ укрѣплений, то-есть была возобновлена во время правленія Софіи, и затѣмъ заброшена на цѣлое столѣтіе, вслѣдствіе чего къ концу его пришла въ великое разрушеніе.

18 Іюля 1793 года стѣна между Троицкой б. и Потѣшнымъ дворцомъ совсѣмъ отстала, а на 3 сажени и обвалилась. Ее подперли бревнами, но 7 Іюня 1794 года она опять обвалилась «самослучайно».

Въ Апрѣлѣ 1795 года опять, считая черезъ 37 зубцовъ отъ Троицкой башни и далѣе до Боровицкой она стала обваливаться.

* Средней Арсенальной.

Прясло между Боровицкой и Водовзводной б., починенное и выбѣленное въ 1783 году, внизу совсѣмъ сопрѣло вмѣстѣ съ контрофорсами, его подпирающими.

Основательно были вычинены всѣ эти прясла съ западной стороны Кремля лишь въ 1805 году.

Взрывъ 1812 года разрушилъ на 20, 30 сажень участокъ стѣны, примыкающій къ Водовзводной башнѣ, и небольшую часть ея у Угловой Арсенальной б.

Разрушенныя части, какъ и вся стѣна, были исправлены въ 1816—19 годахъ, но очень неосновательно, ибо въ 1821 году, при ихъ приѣмѣ Кремлевской Экспедиціей, были обнаружены большія порухи и ветхости на описываемой дистанціи.

Такъ, между Водовзводной и Боровицкой б. стѣна пошатнулась на протяженіи 8 сажень, арки ея потрескались, лещадныя плиты, покрывающія ея парапетъ и зубцы, пообвалились. Между Троицкой и Боровицкой б. вся стѣна оказалась еще въ бѣльшемъ разрушеніи и ее пришлось подпереть контрофорсами. Ихъ устроили у Боровицкихъ воротъ изъ кирпича (числомъ пять—два въ $3\frac{1}{2}$ саж. длины, 6 саж. шир., два въ 4 сажени длины, 6 и 7 арш. шир. и одинъ—въ 6 саж. длины и 4 саж. $2\frac{3}{4}$ арш. шир.). При устройствѣ этихъ контрофорсовъ были открыты двѣ, существующія и теперь, трубы для стока нечистотъ, идущія подъ Кремлевскую стѣну, одна съ Конюшеннаго, другая съ Комендантскаго двора.

Послѣдняя реставрація всей западной части Кремлевской стѣны была произведена въ 1858—60 годахъ.

При освидѣтельствovanіи ея дворцовыми архитекторами Рихтеромъ, Шохинимъ, Герасимовымъ и др. были обнаружены между Комендантской и Оружейной б. во многихъ мѣстахъ выпуклости и трещины, «угрожающія опасностью разрушенія». Когда же приступили къ разборкѣ стѣны между Троицкой и Комендантской б., то оказалось, что материка на значительной глубинѣ нѣтъ и что стѣна носить слѣды многочисленныхъ передѣлокъ. Поэтому и рѣшено было для прочности устроить ей новое основаніе «набѣгомъ», то-есть укрѣпить ее косымъ контрофорсомъ. При производствѣ ремонта между Троицкой и Комендантской б. былъ положенъ цоколь изъ тесаннаго бѣлаго камня въ три ряда, длиною въ 85 сажень; сдѣлана новая облицовка, сложено заново 78 зубцовъ, высланъ ходъ по стѣнѣ и пр. Между Оружейной и Боровицкой б. упомянутые старые контрофорсы 1821 года были сняты. Между Боровицкой и Водовзводной б. все прясло было сложено вновь, укрѣплено пятью внутренними контрофорсами, то-есть утолщеніями стѣны со стороны Кремля, и выведена «бойница» (стр. 97). Между Троицкой и Угловой-Арсенальной б. контрофорсъ былъ устроенъ «обрѣзомъ», высотой въ $10\frac{1}{2}$ арш. и толщиной въ 2 арш. 6 верш.

БАШНИ.

Каждая Кремлевская башня состоитъ изъ двухъ основныхъ частей—нижняго массива (низа), построеннаго при Иванѣ III, и верхней надстройки (верха) конца XVII вѣка. Нижнія части башенъ отличаются другъ отъ друга своими размѣрами и пропорціями, но во всѣхъ нихъ, и особенно въ квадратныхъ, какъ въ наружномъ видѣ, такъ и во внутреннемъ строеніи существуетъ значительное единообразіе. Гораздо болѣе отличны другъ отъ друга верхнія части башенъ. По формамъ своимъ и архитектурной обработкѣ онѣ весьма разнообразны. Нѣкоторыя изъ нихъ стоятъ въ этомъ отношеніи совершенно особнякомъ, какъ, напримѣръ, верхъ Петровской б. среди другихъ глухихъ, и Боровицкой среди проѣздныхъ башенъ; что касается остальныхъ, то при весьма большомъ отличіи между ними сохраняется, однако, извѣстное взаимоотношеніе и какъ бы нѣкоторая систематичность въ художественномъ замыслѣ.

Такъ, у всѣхъ круглыхъ башенъ вышки, покоясь на двухъ-ярусномъ кругломъ основаніи, переходятъ въ восьмигранную усѣченную пирамиду, завершенную восьмиграннымъ же барабаномъ и шатромъ.

Всѣ высокія квадратныя башни (Спасская, Троицкая, Никольская, равно и упомянутая, отличная отъ нихъ, Боровицкая) имѣютъ также восьмигранный шатеръ. Въ другихъ—2 Безымянной, Набатной, Средней Арсенальной, Комендантской и Оружейной—



Рис. III. Черепица и подзоры на верхахъ кремлевскихъ башенъ.

шатеръ остается четырехграннымъ и лишь верхній шатрикъ имѣетъ форму восьмигранной пирамидки. Башни 1-я Безымянная, Тайницкая, Благовѣщенская и Константиновская удерживаютъ суровую, примитивную форму четырехгранника и въ верхнемъ шатрикѣ, то-есть во всѣхъ своихъ частяхъ.

Верхи при указанномъ сходствѣ своихъ формъ имѣютъ въ каждой башнѣ неодинаковыя пропорціи частей и кромѣ того находятся по величинѣ въ разныхъ отношеніяхъ съ нижними массивами, надстройку которыхъ они составляютъ.

Изъ ниже прилагаемой таблицы видно, что размѣры башенъ и отношенія ихъ частей не повторяются нигдѣ:

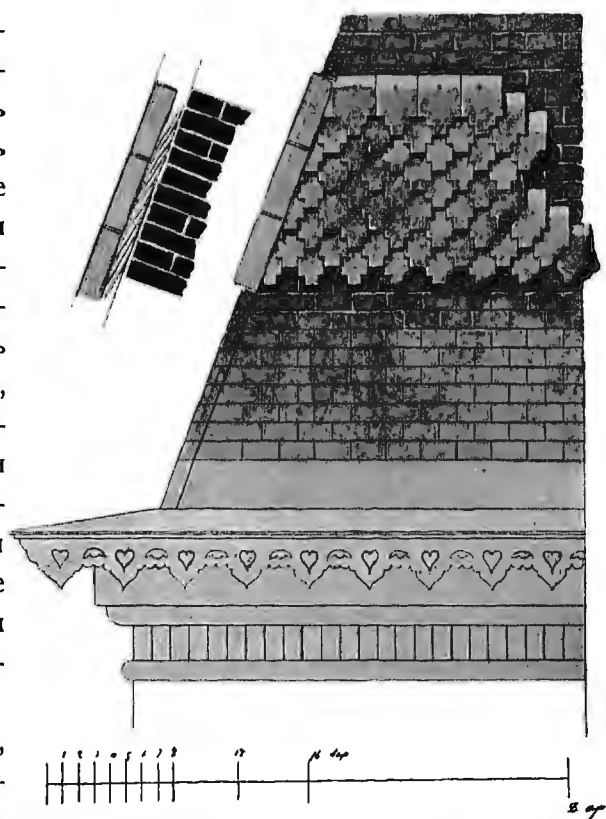

Рис. 112. Флюгеръ кремлевскихъ башенъ.



Рис. 113. Черепица на шатрахъ кремлевскихъ башенъ.

Башни:	Высота.	Число этажей.	Периметръ основанія.	Вышина низа.	Вышина верха.
	Саж.				
Спаская	34	10	29	14	20
Царская	8	2	8 ¹ / ₃	1 ¹ / ₂	6 ¹ / ₂
Набатная	17	5	16	8	10
Константиновская . . .	17	5	27	6 ¹ / ₂	10 ¹ / ₂
Беклемишевская	24	6	13 ¹ / ₂	11 ¹ / ₂	12 ¹ / ₂
Петровская	12 ² / ₃	4	19 ¹ / ₄	6 ¹ / ₃	6 ¹ / ₃
2-я Безымянная	14 ¹ / ₈	4	17	6	8 ¹ / ₃
1-я Безымянная	16	4	24	6	10
Тайницкая	18 ² / ₃	2	34	4 ² / ₃	14
Благовѣщенская	14	4	19	5 ¹ / ₂	8 ¹ / ₂
Водовзодная	28 ¹ / ₂	5	18	13 ¹ / ₂	15
Боровицкая	28	10	25	9	17
Оружейная	14 ¹ / ₂	4	14	7	7
Комендантская	18	5	19 ¹ / ₂	10	8
Троицкая	32 ¹ / ₂	9	35	14 ¹ / ₂	18
Средняя Арсенальная .	18 ¹ / ₂	5	13	10	8 ¹ / ₂
Угловая Арсенальная .	29	5	24	15	14
Никольская	31	5	29	9	22
Сенатская	17	4	16	8 ¹ / ₂	8 ¹ / ₂
Кутафья	9	1	—	—	—

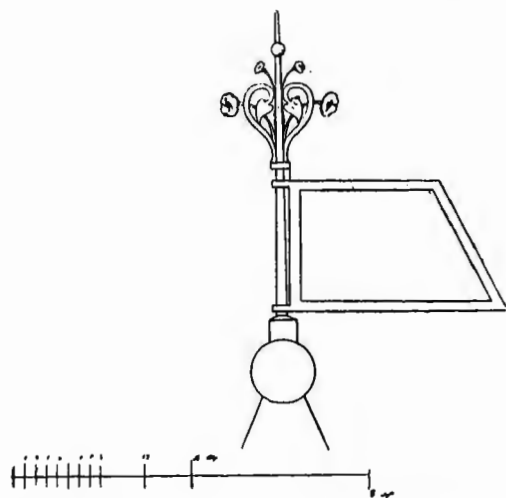
Поэтому каждая башня Кремля въ своемъ цѣломъ представляетъ собою совершенно самостоятельное архитектурное произведеніе съ особымъ присущимъ ей одной характеромъ.

Рисунокъ 114, съ надписями названій архитектурныхъ терминовъ отдѣльныхъ частей башни прилагается во избѣжаніе неясности и недоразумѣній, могущихъ возникнуть во время чтенія нижеслѣдующаго ихъ описанія, ибо термины эти не установлены съ полной опредѣленностью даже среди спеціалистовъ.

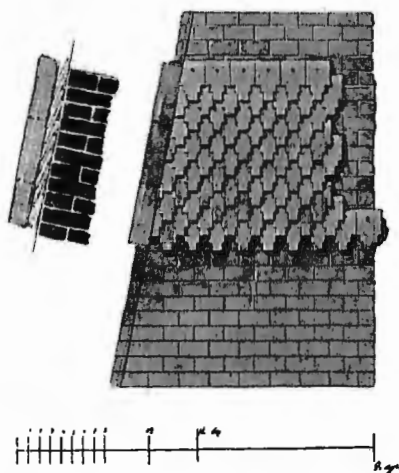

Рис. 114. Названія архитектурныхъ частей башенъ.

Кремлевскія проѣздныя башни.

Всѣ Кремлевскія проѣздныя башни: Спасская, Троицкая, Никольская, Боровицкая и Тайницкая состоятъ изъ двухъ частей—главной башни съ верхомъ и отводной стрѣльницы, прикрывающей ворота.

Нижніе массивы главныхъ башенъ и по наружному виду и по внутреннему строению представляютъ собою сооруженія, созданныя по одному, общему для нихъ всѣхъ складу (исключая башенъ Тайницкой и отчасти Боровицкой).

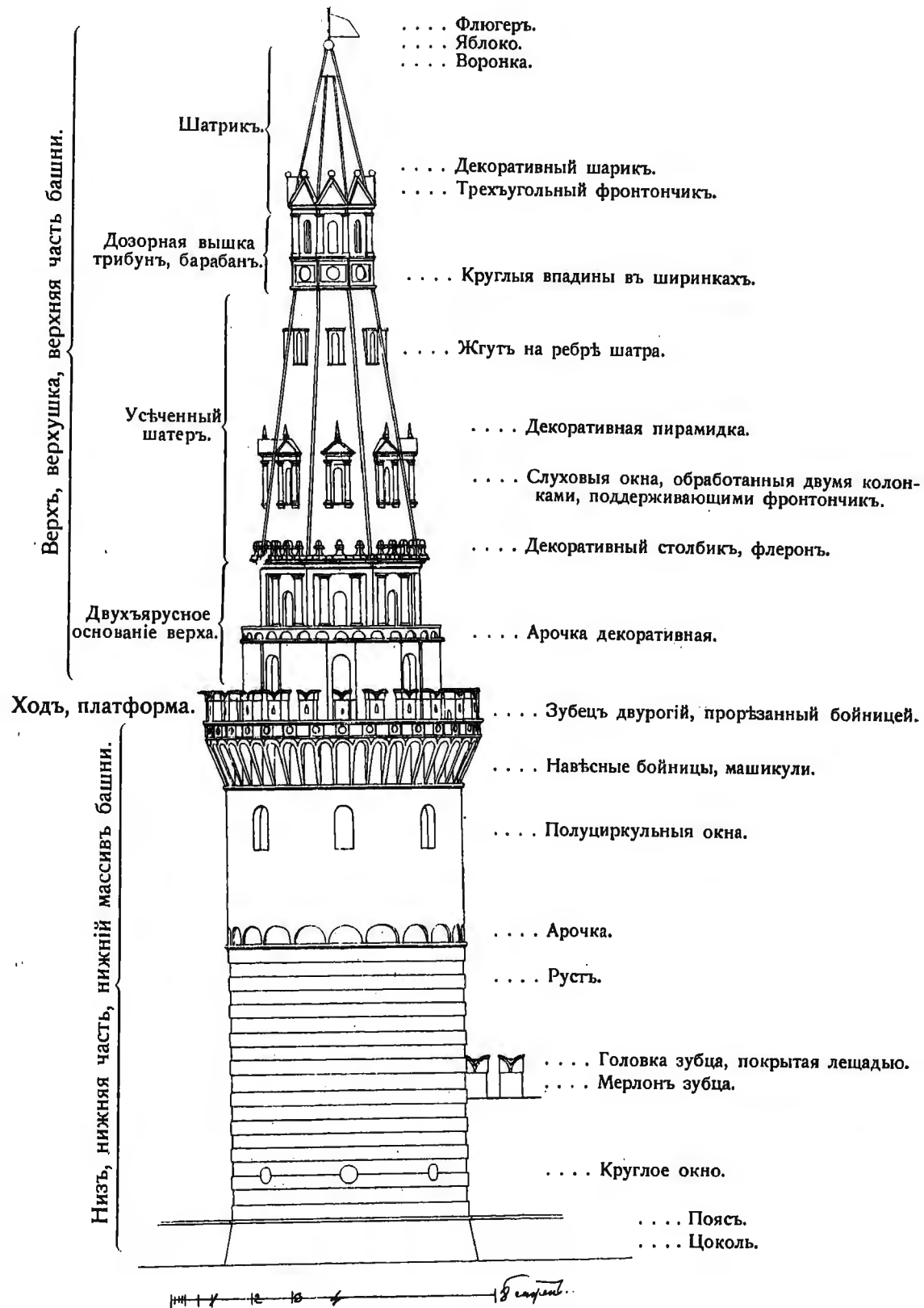
Наоборотъ, верхи ихъ, составляющіе къ нимъ позднѣйшую надстройку, во всѣхъ башняхъ (кромѣ Троицкой) различны настолько, что между ними трудно отыскать какое-либо опредѣленное сходство.

Также и отводныя стрѣльницы, всѣ пять безъ исключенія, совершенно не похожи одна на другую.

Только что изложенныя обобщенія будутъ подтверждены на слѣдующихъ дальше страницахъ, заключающихъ описаніе каждой башни въ отдѣльности. При этомъ описаніи будетъ дано опредѣленіе общаго характера данной башни и ея архитектурнаго стиля; по частямъ, и въ надлежащей мѣрѣ подробно обрисованы ея внѣшній обликъ и декоративная обработка; очерчена конструкція формъ; указаны и объяснены древнія и современныя названія и выяснено историческое и бытовое значеніе этихъ достойныхъ особаго вниманія памятниковъ.

Что касается историческихъ свѣдѣній о каждой башнѣ, то, во избѣжаніе повтореній, туда взойдутъ лишь тѣ изъ нихъ, которыя относятся исключительно къ описываемой башнѣ и будутъ опущены событія, бывшія для всѣхъ названныхъ башенъ общими, и о которыхъ упомянуто уже въ первой части этой книги, а именно: о постройкѣ ихъ нижняго массива, устройствѣ въ 1631 году новыхъ герсовъ, надстройкѣ верха, реставраціи въ 1802—7 и 1816—19 годахъ и сдѣланіи воротныхъ полотень въ 1831 году.



Рисунок 115.



Рис. 116. Спасская башня. Главный фасад со стороны Красной площади.

Спасская башня.

(Фроловскія, Фрололаврскія, Іерусалимскія ворота).

Наружный видъ.

Спасская башня самая высокая и красивѣйшая башня Московскаго Кремля.



Рис. 117. Лѣстница во второй этажъ Спасской башни.



Рис. 118. Лѣстница изъ 5-го на 6-й этажъ Спасской башни.

Нижній массивъ главной башни имѣетъ форму удлиненаго параллелепипеда весьма стройныхъ пропорцій. На высотѣ трехъ четвертей его идетъ рядъ низкихъ полуциркульныхъ оконныхъ впадинъ, по семи съ каждой стороны, подчеркнутыхъ тонкимъ бѣлокаменнымъ пояскомъ; выше, у самаго края, рядъ удлиненныхъ полузаложенныхъ оконъ. Фасады со стороны Красной площади и Кремля украшены величественными фронтонами изъ уздѣрныхъ готическихъ щипцовъ, опирающихся на дорическія ко-



Рис. 119. Фасад со стороны Красной площади.



Рис. 120. Боковой разрезъ.

Фасадъ и разрезъ Спасской башни.

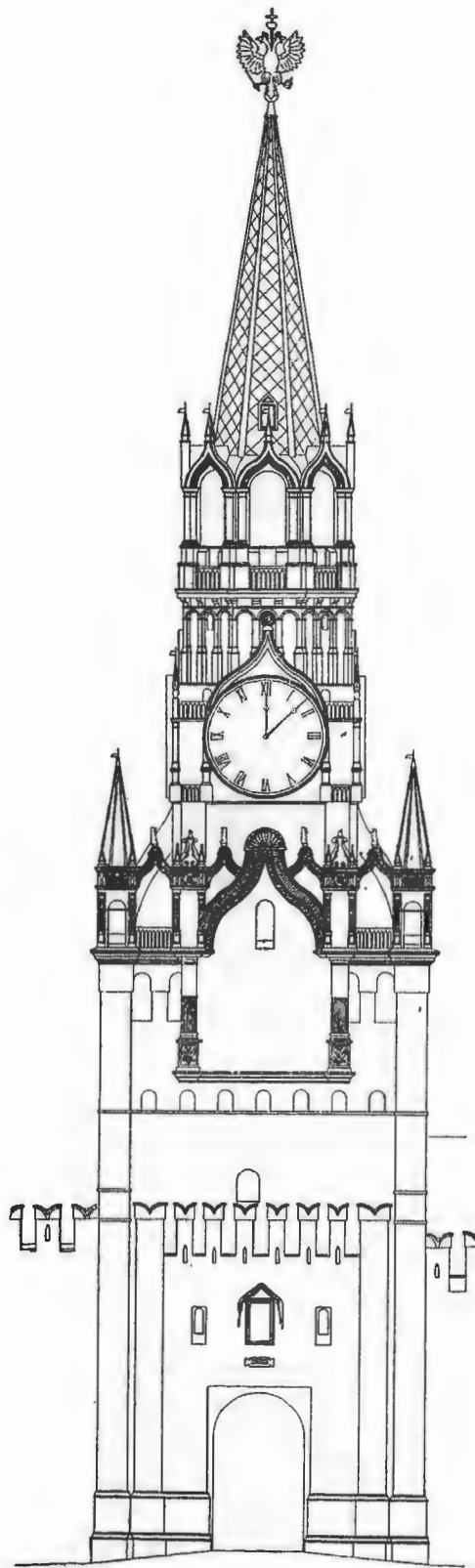

Рис. 121. 1-й этажъ.

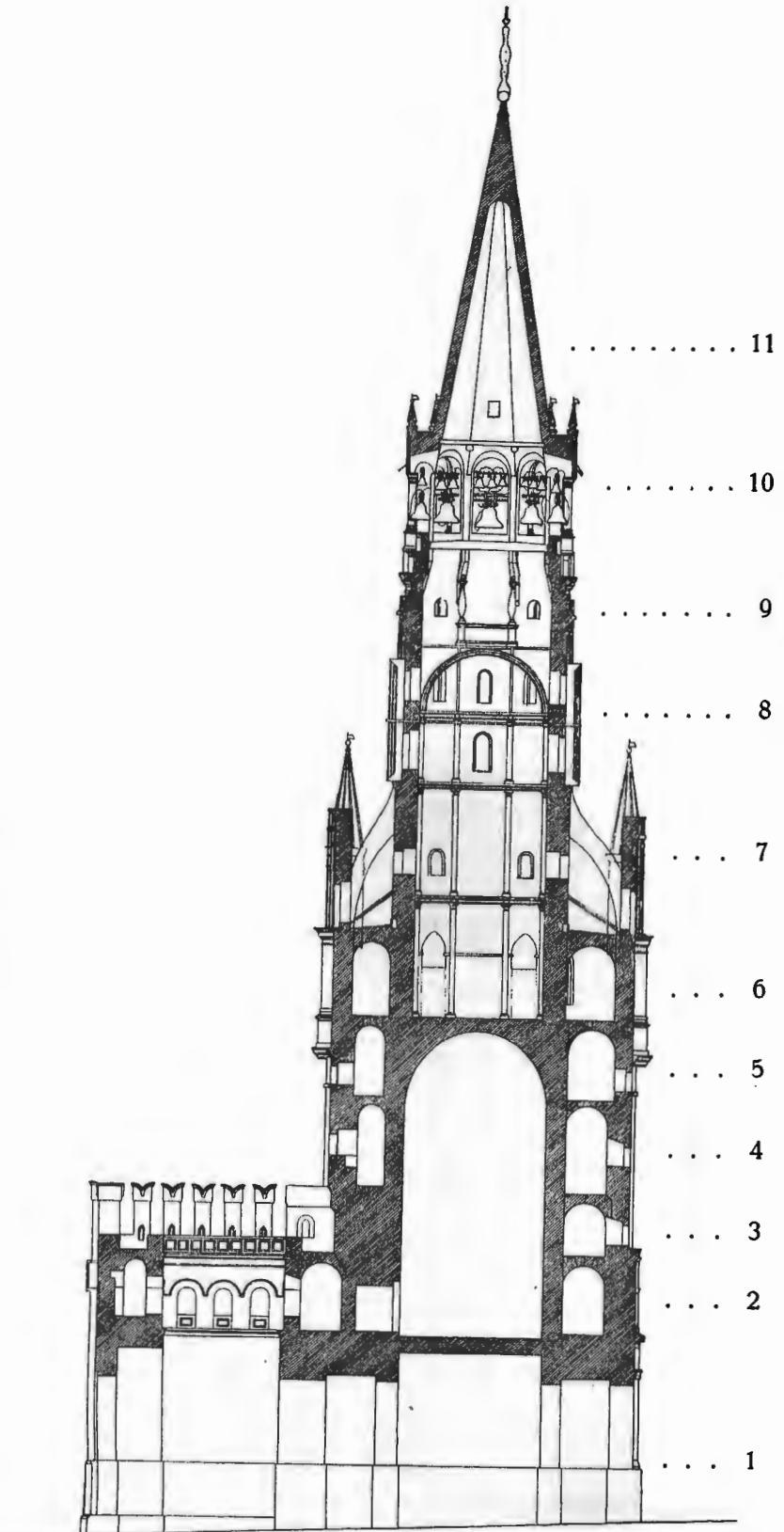

Рис. 122. 2-й этажъ.

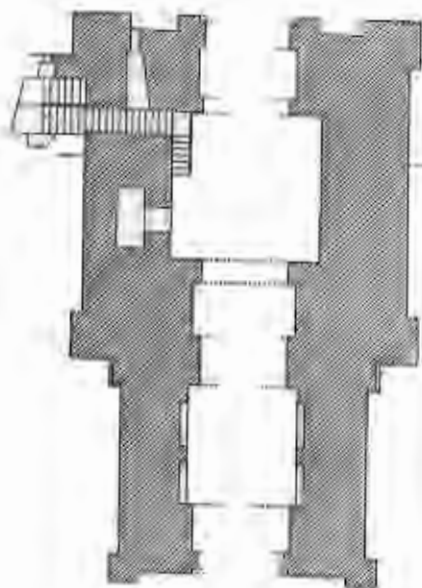

Рис. 123. 3-й этажъ.

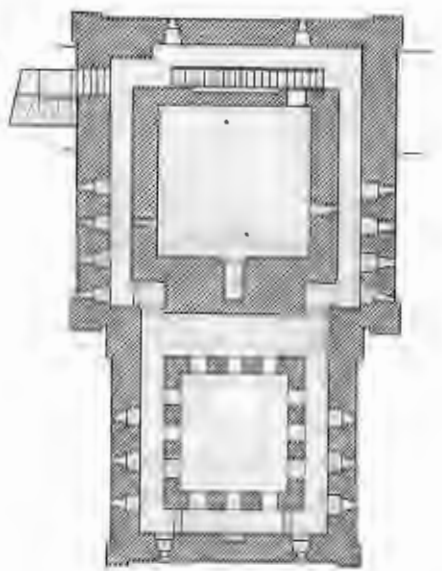

Рис. 124. 4-й этажъ.

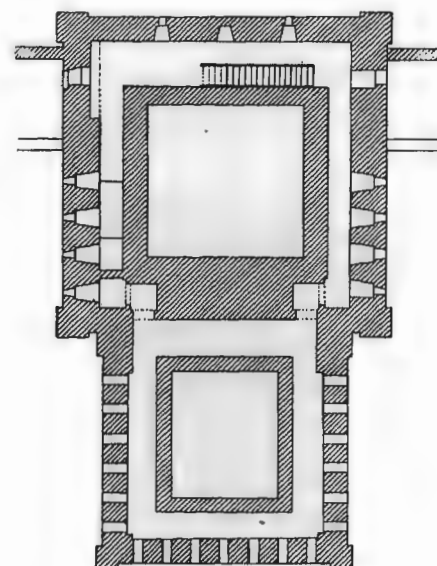

Рис. 125. 5-й этажъ.

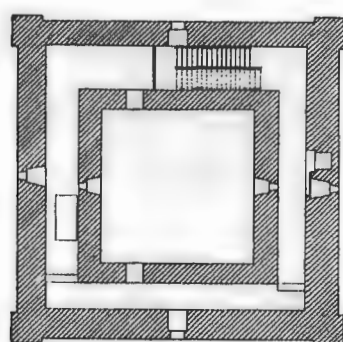
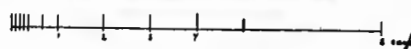

Рис. 126. 6-й этажъ.

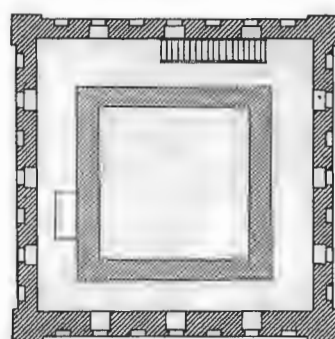

Рис. 127. 7-й этажъ.

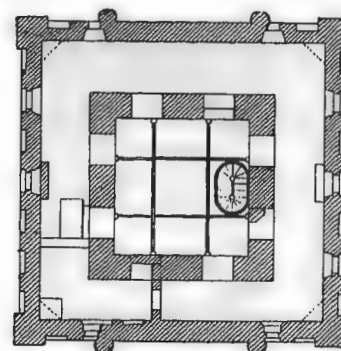

Рис. 128. 8-й этажъ.

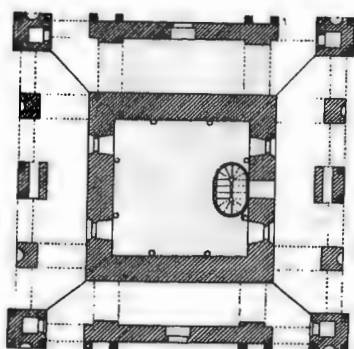

Рис. 129. 9-й этажъ.

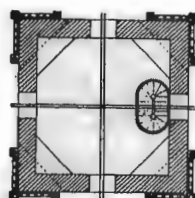

Рис. 130. 10-й этажъ.

Планы 10 ярусовъ Спасской башни.

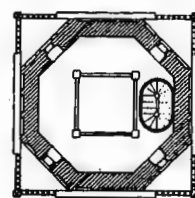
лонны. Эти щипцы заплетаются въ кружево бѣлокаменныхъ украшеній, коронующихъ со всѣхъ четырехъ сторонъ описываемую нижнюю часть башни и состоящихъ изъ башенокъ, пирамидокъ, декоративныхъ рѣзныхъ столбиковъ, колоннокъ, щипцовъ, обрамленныхъ зубчиками и перехваченныхъ поясками, флероновъ, раковинъ, розетокъ, фигуръ фантастическихъ львовъ и медвѣдей, всего богатства орнаментаціи той эпохи, когда причудливость умирающей готики сочеталась съ изяществомъ расцвѣтающаго ренессанса.

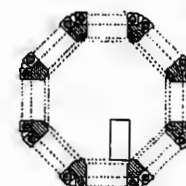

Рис. 131. Слѣды заложенныхъ пролетовъ и готическихъ оконъ въ 6-мъ этажѣ Спасской башни.

Верхъ башни подымается изъ за этихъ украшеній и служитъ какъ бы ихъ продолженіемъ, будучи самъ весь изукрашенъ арочками, колонками, балюстрадами и оканчиваясь восьмигранной вышкой съ пролетами готической формы, своими щипцами выступающими изъ подъ осьмиграннаго шатра, стройно уходящаго ввысь и увѣнчаннаго золоченымъ орломъ. Нижний четырехугольный ярусъ верха заслоненъ часовыми циферблатами, глядящими на всѣ четыре стороны.

Отводная башня—квадратная, меньшаго периметра, чѣмъ главная и вдвое ея ниже. Она не имѣетъ крыши и заканчивается рядомъ зубцовъ. По угламъ она обрамлена лопатками съ пьедесталами.

Надъ проѣздомъ ея со стороны Красной площади помѣщенъ вратный образъ Спасителя.

Образъ написанъ не на доскѣ, а прямо на каменной стѣнѣ. Спаситель изображенъ стоящимъ. Правою рукою онъ благословляетъ, въ лѣвой держитъ Евангеліе, открытое на словахъ: «Речѣ гдѣ ко пришедшимъ къ немѣ ѿдѣемъ: ѿзъ есмь двѣрь». По бокамъ Спасителя изображены внизу колѣнопреклоненные св. преп. Сергій и св. преп. Варлаамъ, а вверху два ангела, одинъ съ крестомъ въ рукѣ, другой съ копьемъ и губою. Надъ образомъ въ треугольномъ киотѣ написанъ честный, животворящій крестъ Господень съ двумя держащими его Ангелами.



Рис. 132. Часовыя гири.

Со стороны Кремля, надъ проѣздомъ, написана Печерская икона Богоматери. Вверху главы Богородицы изображенъ Нерукотворенный образъ Спаса. По сторонамъ Божіей Матери предстоятъ великіе Святители Московскіе свв. Петръ и Алексѣй.

Надъ обоими образами устроены мѣдные зонты съ лампадами.



Рис. 133. 6-й этаж. Декоративная обработка лицевых фасадов Спасской башни.



Рис. 134. 6-й этаж. Декоративная обработка боковых фасадов Спасской башни.

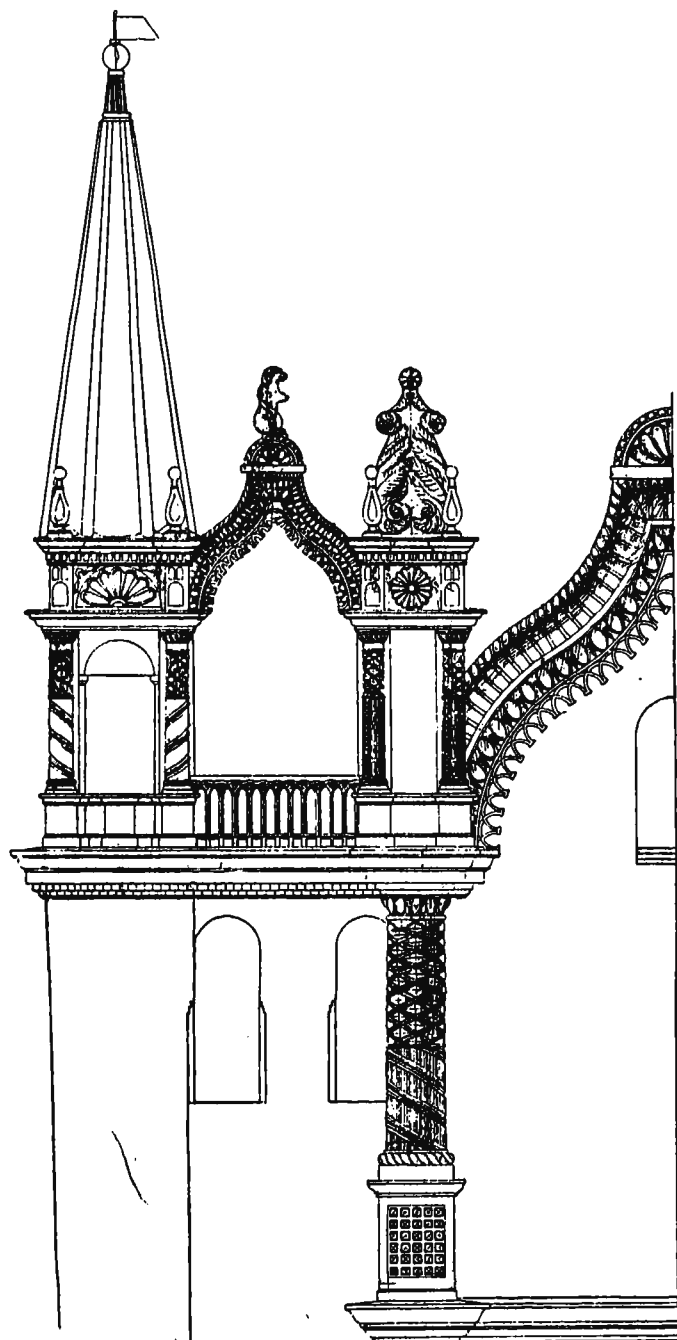

Рис. 135. 8-й этажъ.

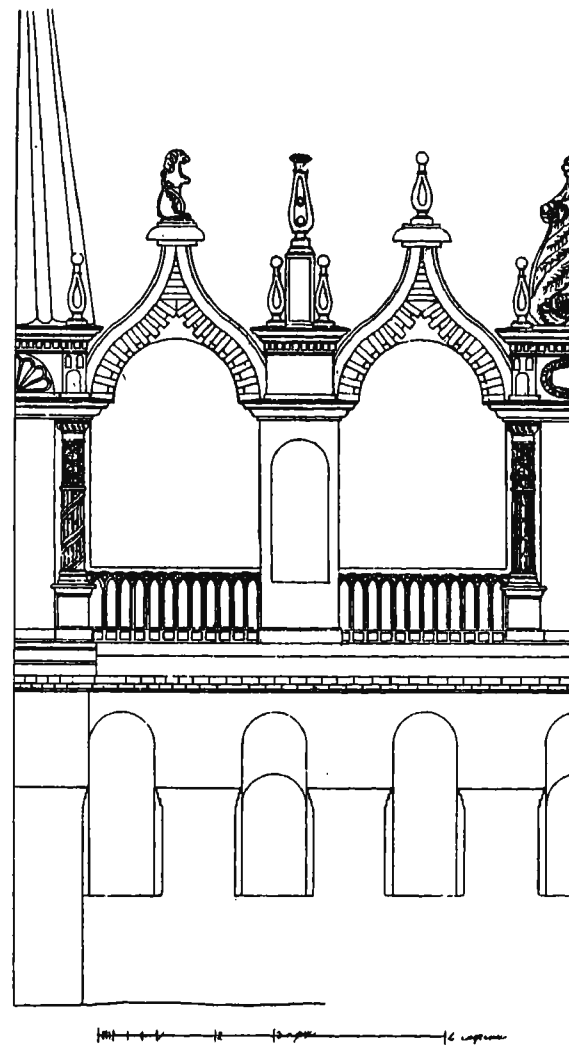

Рис. 136. 8-й этажъ.

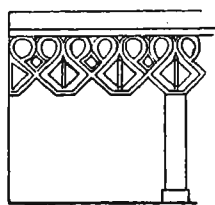

Рис. 137. 10-й этажъ.

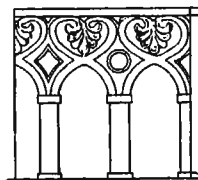

Рис. 138. 10-й этажъ.

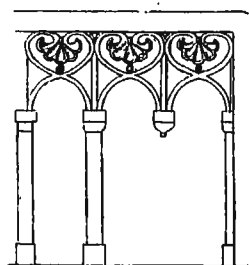

12 аршин 2 сажени

Рис. 39. 8-й этажъ.

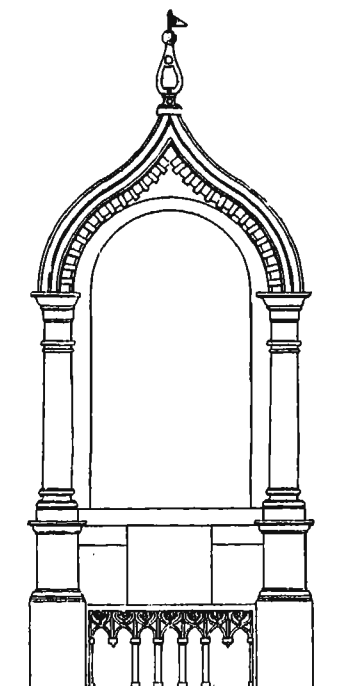
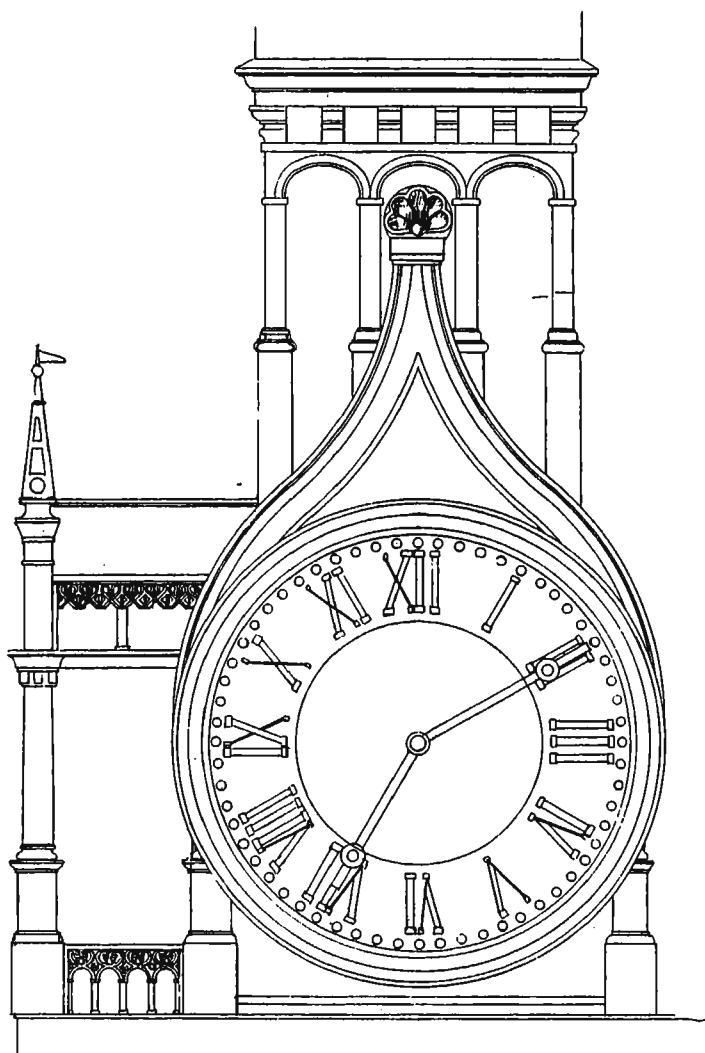
Декоративная обработка Спасской башни.

Надъ воротами помѣщены каменные доски съ надписями о сооруженіи башенъ.

Со стороны Красной площади по латыни:

«IOANNES VASILII, DEI GRATIA MAGNUS DUX VOLODIMERIAE, MOSCOWIAE, NOVOGORODIAE, TFERIAE, PLESCOVIAE, VETICAE, ONAGRIAE, PERMIAE, VOLGARIAE ET ALIARUM, TOTIUS RUSSIAE D—NUS, ANNO 30 IMPERII SUI HAS TURRES CONDERE JUSSIT, ET STATUIT PETRUS ANTONIUS SOLARIUS MEDIOLANENSIS ANNO NATIVITATIS DOMINI 1491. К. М. П.».

Со стороны Кремля по славянски вязью:

«ЮАННЪ ВАСИЛЬЕВИЧЪ, БОЖІЕЙ МИЛОСТІЮ ВЕЛИКІЙ КНЯЗЬ ВЛАДИМИРСКІЙ, МОСКОВСКІЙ, НОВГОРОДСКІЙ, ТВЕРСКОЙ, ПСКОВСКОЙ, ВЯТСКІЙ, УГОРСКІЙ, ПЕРМСКІЙ, БОЛГАРСКІЙ И ИНЫХЪ И ВСЕЯ РОССІИ ГОСУДАРЬ, ВЪ ЛѢТО 30 ГОСУДАРСТВОВАНІЯ СВОЕГО СИИ БАШНИ ПОВЕЛѢЛЪ ПОСТРОИТЬ; А ДѢЛАЛЪ ПЕТРЪ АНТОНІЙ СОЛАРИЙ, МЕДИОЛАНЕЦЪ, ВЪ ЛѢТО ОТЪ ВОПЛОЩЕНІЯ ГОСПОДНЯ 1491. К. М. П.».

Къ Отводной башнѣ по обѣимъ сторонамъ пристроены часовни.

Внутреннее строеніе.

Въ Спасской башнѣ 10 этажей, по пяти въ нижней и верхней ея части.

Первый этажъ занятъ проѣздомъ, который расписанъ фресковою живописью XVII вѣка. Въ стѣнахъ его имѣются 4 углубленія для иконъ, чего нѣтъ въ другихъ проѣздныхъ воротахъ Кремля. Въ южной стѣнѣ проѣзда—двѣ двери, одна ведетъ къ пролету для часовыхъ гирь, другая, съ каменной лѣстницей, внутрь башни.

Нижній, главный массивъ башни имѣетъ двойныя стѣны. Пространство между ними занято, со стороны Кремля, каменной лѣстницей (всего 117 ступеней); на ползучихъ сводахъ* (рис. 117 и 118) съ другихъ трехъ—корридорами, своды которыхъ дѣлятъ его на этажи (2-й, 3-й, 4-й и 5-й). Сердцевина башни представляетъ собою помѣщеніе съ цилиндрическимъ сводомъ, очень высокое, ибо помосты ярусомъ уничтожены. Поэтому въ стѣнахъ его на разной высотѣ расположены окна и слѣды заложенныхъ выходовъ. Вверху это помѣщеніе суживается, отчего огибающіе его корридоры (въ 5 и 6 этажахъ) соотвѣтственно дѣлаются шире.



Рис. 140. Механизмъ, водящій часовыя стрѣлки, въ 8-мъ этажѣ Спасской башни.

* Готическіе своды, пять которыхъ помѣщены на разной высотѣ.

Верхъ башни меньшаго периметра, чѣмъ низъ ея, и не имѣеть двойныхъ стѣнъ. Онъ раздѣленъ на этажи (6-й, 7-й, 8-й, 9-й и 10-й) деревянными настилками на желѣзныхъ перекладинахъ. Внутри кверху идетъ чугунная витая лѣстница (всего до 10-го этажа 134 ступени).



Рис. 141. 10-й этажъ Спасской башни. Колоколь, видъ на Сенатскую и Никольскую башни и вдаль.

6-й этажъ башни, составляющій нижній ярусъ верха, былъ прежде сквознымъ. Слѣды широкихъ пролетовъ (два въ каждой сторонѣ) ясно видны въ кирпичной кладкѣ. Для прочности они измѣнены въ окна, сначала узкія готическія, а затѣмъ уже въ существующія теперь низкія полуциркульныя (рис. 131).

Въ 8-мъ этажѣ, состоящемъ изъ четверика, переходящаго въ восьмерикъ, два ряда оконъ—нижнія четыре широкія и верхнія восемь узкія. Нижнія окна заложены часовыми циферблатами. Къ нимъ протягиваются спицы, водящія стрѣлки. Всѣ эти спицы, сходящіяся вмѣстѣ, приводятся въ дѣйствіе однимъ общимъ для нихъ зубчатымъ колесомъ (рис. 140), соединеннымъ длиннымъ стержнемъ съ часовымъ механизмомъ, который помѣщенъ этажемъ выше.

Весь 9-й этажъ башни заполненъ этимъ громаднымъ механизмомъ (длиною 5 арш., шириною 4 арш. $6\frac{3}{4}$ вершк., вышиною 4 арш. $2\frac{1}{2}$ вершк., съ вѣтренникомъ 6 арш. $2\frac{1}{2}$ вершк.) (рис. 143 и 145).



Рис. 142. 10-й этажъ Спасской башни. Колокола, бьющіе четверти. Въ пролетъ виденъ шатеръ Василя Блаженнаго.

Механизмъ часовъ состоитъ изъ четырехъ заводныхъ валовъ. 1-й валъ служитъ для хода стрѣлокъ, 2-й для боя часовъ, 3-й для боя четвертей и 4-й для игры курантовъ. Валы приводятся въ движеніе гириями, изъ наборныхъ круговъ (рис. 132), вѣсомъ въ $\frac{1}{3}$, 1 и 2 пуда каждый. Для каждого вала набирается гиря вѣсомъ въ 7 пудовъ, а зимою, когда въ механизмѣ треніе увеличивается, до 11 пудовъ.

Маятникъ, регулирующій ходъ часовъ, имѣеть 2 аршина $3\frac{1}{2}$ вершка въ длину.

Валъ для боя четвертей посредствомъ проволоки приводитъ въ дѣйствіе 9 колоколовъ. Валъ для курантовъ (діаметръ въ 3 аршина $3\frac{1}{2}$ вершка) устроенъ на двѣ пьесы «Коль

Славянь» и «Преображенскій маршъ», играющіе въ 12, 3, 6 и 9 часовъ дня.

На чугунномъ устоѣ, въ который заключенъ

механизмъ, съ каждой стороны надпись: «часы передѣланы въ 1851 году братьями Бутеновъ въ Москвѣ».



Рис. 143. Механизмъ часовъ Спасской башни.



Рис. 144. 10-й этажъ Спасской башни. Колокола, бьющіе четверти.

Когдаходишьвъэтотъсуживающійсякверхуярусъбашни,куданедостигаетъуличныйшумъигдѣгромадныймаятникъвътишинѣмѣрноотбиваетъсвойритмъ,невольноподдаешьсяособомучувству,какъбудтосталълицомъкълицусъвреме-



Рис. 145. Валь для курантовъ. Часть часового механизма.



Рис. 146. 10-й этажъ Спасской башни. Колокола, бьющіе четверти.

немъ, размѣряющимъ вѣчность на правильные промежутки и неумолимо приближающимъ насъ къ роковой, невѣдомой цѣли.



Рис. 147. Часовой колоколъ Спасской башни.

Подымаешься на 10-й этажъ и сразу впечатлѣніе мѣняется. Послѣ долгаго скитанія по лѣстницамъ и переходамъ въ полумракѣ башни, за порогомъ, гдѣ одиноко и монотонно звучалъ голосъ вѣчности, внезапно обиліе свѣта, разнообразіе формъ и красокъ! Свѣтъ льется со всѣхъ сторонъ и въ боковые пролеты виднѣются—весь Кремль, вся Москва и синѣющія дали ея окрестностей!!



Рис. 148. Спасская башня. Внутреннія окна отводной стрѣльницы надъ проѣздомъ.

Колокола. Въ 10-мъ этажѣ висятъ колокола. Ихъ 35: одинъ— часовой (рис. 147), 9 для четвертей (рис. 144 и 146) и 25 для курантовъ.

Колокола курантовъ составляютъ по высотѣ звука хроматическую гамму въ двѣ октавы. Наибольшій курантовый колоколъ вѣситъ 30 пуд. 27 фунт. и звучитъ въ *sol* малой октавы.

На большомъ часовомъ колоколѣ надпись: «По Высочайшему всеавгустейшия Государыни императрицы Екатерины великия премудрѣя матери отечества самодержицы всероссийския повелению вползу первопрестолнаго города Москвы снабжена сія Спасская башня часами съ колокольной музыкою акъ онымъ вылить сей колоколъ влѣто отъ рождества Христова 1769 году Маия 27 дня вѣсу 135 пудъ лиль мастеръ Семень Можжухинъ.»

На одной сторонѣ колокола вензель императрицы Екатерины II, на другой изображеніе орла. Надписи имѣются и на другихъ колоко-

лахъ. На двухъ написано: «лиль мастеръ Семень Можжухинъ». На другихъ слѣдующія надписи: «Сей колоколъ для битья четвертей Спасской башни вылить 1769 года Маия 27 дня вѣсу 21 пудъ 30 фунт. Лиль мастеръ Семень Можжухинъ.»

На двухъ голландскихъ колоколахъ одинаковая надпись:

Claes Noorden et Ian Albert de Grave me fecerunt Amstelodamae anno 1702.

Т. е. Клаесъ Норденъ и Иванъ Альбертъ де Граве меня сдѣлали въ Амстердамѣ лѣта 1702.

На третьемъ:

Laudate eum omnes gentes laudate eum omnes populi Claudi Freni me fecit Amstelodami a^o 1628.

Т. е. хвалите его всѣ люди, хвалите его всѣ народы Клавдій Фреми меня сдѣлалъ въ Амстердамѣ лѣта 1628.



Рис. 149. Спасская башня. Отводная сѣрѣльница. Пролетъ въ проѣздъ. Справа изъ за зубцовъ видна средняя глава и. Василія Блаженнаго.

Отводная башня состоитъ изъ двухъ этажей. Первый занятъ проѣздомъ. Во второмъ крытая галерея (рис. 148) огибаеть проѣздною пролетъ со всѣхъ четырехъ сторонъ. На верху этой галереи на уровнѣ 3-го этажа главной башни, открытая площадка, обрамленная со стороны проѣзднаго пролета (рис. 149) парапетомъ съ расписанными ширинками, а снаружи съ трехъ сторонъ зубцами съ бойницами съ четвертой же— стѣнной главнаго фасада башни, на которомъ видны слѣды бывшей ранѣе (до 1866 г.) крыши отводной башни, задѣланныхъ дверей и начала свода перекрывавшаго тутъ галерею (рис. 150), отъ котораго остались теперь два контрофорса по угламъ.

Ходъ на эту площадку и въ галерею втораго этажа—изъ соответствующихъ корридоровъ главной башни.

Окна. Всѣ окна Спасской башни полуциркульныя. Въ 6-мъ этажѣ по фасадамъ рядъ длинныхъ оконъ, сверху наполовину заложенныхъ изнутри сводомъ, сдѣланнымъ при надстройкѣ верха башни.

Всѣ окна башни имѣютъ боковые откосы, устроенные для поворота пищалей и иного метательнаго оружія. Поэтому въ боковыхъ фасадахъ, въ сторону Кремля, откосовъ нѣтъ, а только въ одну сторону Красной площади.

Стиль. По характеру архитектуры Спасская башня представляетъ собою смѣшеніе готики и итальянскаго ренесанса. Подпорныя арки (аркъ-бутаны), щипцы, фигуры звѣрей, пирамидки, балясины и столбики—готическія, бѣлокаменная орнаментировка щипцовъ и колонны—стиля возрожденія.*

Роспись внутри воротъ—типичный русскій орнаментъ XVII вѣка, гдѣ переплетаются элементы итальянскаго ренесанса (напр. канделябры) съ мотивами востока (персидскіе цвѣты) (рис. 115).



Рис. 150. Спасская башня. Слѣды прежняго устройства отводной башни—свода и крыши на фасадѣ главной башни.

Строительный матеріалъ. Спасская башня построена частью изъ кирпича, частью изъ бѣлаго камня. Толща стѣнъ—кирпичная, цоколь и архитектурныя украшенія—бѣлокаменные. Вслѣдствіе частыхъ передѣлокъ въ башнѣ можно найти кирпичъ разной формы и величины. Старый кирпичъ, размѣромъ 31×14×18 cent., такой же, какой встрѣчается во внутреннихъ частяхъ другихъ мало перестраивавшихся башенъ, попадаетъ очень рѣдко. Всѣ корридоры выстланы уже кирпичемъ 1866 года съ клеймомъ «А. Гусаревъ». Такого кирпича много повсюду—и въ стѣнахъ всѣхъ этажей, и въ подпорныхъ аркахъ (аркъ-бутанахъ) на 6-мъ этажѣ.

Бѣлокаменныя украшенія тоже почти цѣликомъ вытесаны вновь въ 1866 году.

* Въ фасадѣ базилики Св. Марка въ Венеціи имѣются тѣ же мотивы украшеній, напримѣръ колонна, поддерживающая двѣ маленькія колонки (рис. 133); форма шатриковъ-пирамидокъ и хара-

ктеръ орнаментовъ одинаковы въ обоихъ памятникахъ. *Ferd. Ongania. La Basilica di San Marco in Venezia. Edit. 1881.*

Значеніе Спасскихъ воротъ. Спасскія ворота — главныя, святыя ворота Кремля, подобныя святымъ воротамъ монастырскимъ. Древній Кремль являлся не только свѣтской столицей Московскаго государства, но и духовной всероссійской православной столицей, будучи средоточіемъ церковнаго управленія и наиболѣе чтимыхъ въ народѣ святынь — свв. мощей, иконъ, храмовъ. Его ограда вмѣщала около сотни престоловъ въ соборахъ, церквахъ и ихъ придѣлахъ и поэтому онъ былъ и остается въ сущности наибольшимъ на Руси монастыремъ. Вотъ почему народное чувство создало обычай проходить Спасскими воротами съ непокрытой головой, какъ это дѣлается при входѣ въ монастырь.*

Обычай этотъ установился не вслѣдствіе опредѣленнаго царскаго указа, но именно самъ собой, въ силу общенароднаго, соборнаго пониманія значенія Кремля. Сами цари свято чтили его. Мы видимъ, напримѣръ, царя Алексѣя Михайловича, по возвращеніи изъ Польскаго похода проходящаго сквозь Спасскія ворота съ непокрытою головой. Въ старину, когда за соблюденіемъ обрядовъ слѣдили ревностнѣе, прошедшаго ворота въ шапкѣ самъ народъ, кто случится, заставлялъ дѣлать предъ вратнымъ образомъ Спасителя 50 поклоновъ. Ходила молва, происшедшая, конечно, отъ незнанія латинскаго языка, что въ надписи на воротахъ (стр. 129) заключается проклятіе нарушившимъ святой обычай. Еще въ началѣ прошлаго столѣтія обычай этотъ ревностно оберегался,** онъ сохраняется и въ наши дни.

Историческое значеніе Спасскихъ воротъ, какъ главныхъ воротъ духовной и свѣтской столицы, громадно. Вся внѣшняя жизнь, обрядовая и церемоніальная, выходящая изъ палатъ наружу и принимающая размѣры и обличіе общегосударственнаго, общенароднаго торжества, соединялась по большей части со Спасскими воротами. Такъ, крестные ходы, коронаціонныя и триумфальныя шествія, отправленіе въ походъ, похо-



Рис. 151. Бѣлокаменные украшения, вѣнчающія нижнюю часть Спасской башни.

* Въ Вильнѣ существуетъ тотъ же обычай при проходѣ сквозь *Острую Брамю* (*Ostra Brama*), ворота подлѣ монастыря Св. Троицы, надъ которыми въ открытой галлерей совершается Богослуженіе предъ иконой Остробрамской Богоматери.

** Вотъ что рассказываетъ англичанинъ Кларкъ (Edward Daniell Clarke) въ книгѣ своей *Travels in various Countries of Europe, Asia and Africa 1813* на стр. 113 и 114: «Входъ въ Кремль черезъ полукруглыя ворота, росписанныя краснымъ, которыя называются *Святыми воротами* (*the Holy Gate*)... Никто не осмѣливается ихъ пройти, не снявъ своей

шапки. Авторъ хотѣлъ посмотрѣть, строго ли охраняется этотъ нелѣпый (*absurde*) обычай и, притворившись незнающимъ, вошелъ въ ворота въ шапкѣ. Часовой окликнулъ его, но, не обращая вниманія на часоваго, онъ шель впередъ. Повстрѣчавшійся ему крестьянинъ, идущій съ непокрытой головой, увидѣвъ его въ шапкѣ, съ громкими выраженіями негодованія собралъ часовыхъ и народъ; тѣ, схвативъ его, очень быстро научили, какъ въ будущемъ надо проходить Святыя Ворота («very soon taught him in what manner to pass *the Holy Gate* for the future».)»

ронныя процессіи, начинающіяся и кончающіяся въ Кремлѣ, должны были проходить именно черезъ Спасскія, главныя Кремлевскія ворота.

При патріархахъ въ крестный ходъ, 22 октября, іерархъ, освятивъ на Спасской башнѣ воду, шелъ оттуда по городскимъ стѣнамъ, кропя ихъ святою водою. Въ Вербное воскресенье проходъ Спасскихъ воротъ былъ устилаемъ краснымъ сукномъ, а мостъ убирался вербами. Патріархъ шествовалъ на осляти за большимъ вербнымъ деревомъ къ Лобному мѣсту; пройдя ворота, онъ останавливался на приготовленномъ для сего случая амвонѣ, служилъ литію предъ вратнымъ образомъ Спасителя и кропилъ

тремякратно врата святою водою. Въ день своего поставленія Митрополиты и Патріархи Московскіе объѣзжали городъ на осляти и при этомъ читали у Спасскихъ воротъ вратную молитву.

Тутъ, у этихъ воротъ Кремля, происходили торжественныя, умиленные встрѣчи святыхъ иконъ, приносимыхъ въ Москву изъ дальнихъ мѣстъ — Владимирской Богоматери изъ Владимира, Спаса Вседержителя изъ Новгорода, Нерукотвореннаго Спаса изъ Вятки, Благовѣщенской Богоматери изъ Устюга и др., а также св. мощей, за которыми посылались особыя посольства — Черниговскихъ Чудотворцевъ, Св. Дмитрія Царевича изъ Углича, Св. Филиппа митрополита изъ Соловецкаго монастыря и патріарха Іова изъ Старицы. Здѣсь, освященнымъ соборомъ были встрѣчены Іоаннъ III послѣ покоренія Новгорода, Іоаннъ IV послѣ покоренія Казани. Сюда торжественно входилъ и Самозванецъ.



Рис. 152. Бѣлокаменныя украшенія Спасской башни.

Отсюда же онъ былъ убитымъ вывоченъ на Красную площадь, причемъ, по свидѣтельству Архіепископа Элассонскаго Арсенія, рухнулъ верхъ Спасской башни, какъ бы знаменуя полную гибель старой династіи и начало великихъ бѣдствій....

Перечислять все то, чему были свидѣтелями Спасскія ворота, значило бы писать русскую исторію Московскаго періода!

Кромѣ общегосударственнаго значенія, Спасскія ворота имѣли особое значеніе въ мѣстной Московской жизни. Одно время онѣ имѣли касательство къ судебной сторонѣ ея, подобно суднымъ воротамъ въ Іерусалимѣ, ведущимъ на Голгоѳу. Указами 5 и 15 февраля 1685 года была отмѣнена смертная казнь въ Кремлѣ и ее велѣно совершать предъ Спасскими воротами на Лобномъ мѣстѣ. Преступники, выслушавъ смертный приговоръ, молились на вратный образъ Спасителя, кланялись на всѣ стороны и просили прощенія у народа.

Кромѣ того, Спасскія ворота и особенно мостъ при нихъ, какъ бойкое проходное мѣсто, служили сборищемъ всякаго люда, ищущаго себѣ заработка. Затѣмъ, на Спас-

скомъ мосту въ теченіи трехъ столѣтій процвѣтала торговля всякими литературными произведеніями, рукописными и печатными, содержанія духовнаго и свѣтскаго. Листки, лубочныя картинки, священныя и богослужебныя книги, простонародные рассказы и смѣхотворныя статьи,—все это продавалось на мосту въ лавочкахъ и книгоношами, и кромѣ того, въ особомъ высококомъ зданіи, такъ называемой *библіотекъ*, стоявшей въ концѣ моста въ сторонѣ ц. Василия Блаженнаго (рис. 69).

Названіе. Спасскія ворота въ древности назывались Фроловскими иногда Фрололаврскими, вѣроятно, по имени близъ находившейся церкви Фрола и Лавра, ибо Кремлевскія ворота получали свое названіе по имени близъ стоявшихъ церквей и монастырей. Иногда иностранцы давали Фроловскимъ воротамъ названіе Іерусалимскихъ, потому что черезъ нихъ совершалось шествіе въ Московскій Іерусалимъ, то есть въ Покровскій соборъ, какъ они же называли ц. Василия Блаженнаго. Царскій указъ 16 апрѣля 1658 года закрѣпилъ за воротами и башней названіе Спасскихъ, данное по образу Спаса Смоленскаго, написаннаго надъ ихъ входомъ, а также и церкви того же имени, существовавшей у Москворѣцкихъ воротъ до конца XVIII вѣка.



Рис. 153. Бѣлокаменныя украшенія Спасской башни.

Историческія свѣдѣнія. О главныхъ воротахъ Кремля Юрія Долгорукова и Ивана Калиты, соотвѣтствовавшихъ по своему положенію Спасскимъ, не сохранилось никакихъ извѣстій.

О Фроловской стрѣльницѣ Дмитрія Донскаго есть лѣтописное указаніе, что она была укрѣплена желѣзными воротами (стр. 23).

15 іюля 1464 года Іоаннъ III, принявъ въ гербъ Московскій изображеніе вооруженнаго всадника, украсилъ лицевой фасадъ главныхъ воротъ своей столицы изваяніемъ св. великомученика Георгія на конѣ съ дракономъ внизу (рис. 154). Этотъ Георгій «рѣзанъ на камени» нарядомъ Вас. Дм. Ермолина, извѣстнаго строителя того времени, слѣдовательно былъ произведеніемъ русской скульптуры. Изваяніе это не вошло въ архитектуру новой Фроловской башни, построенной въ 1491 году Петромъ Соларіо, и было перенесено въ сооруженный къ тому времени храмъ св. Георгія въ Вознесенскомъ монастырѣ, гдѣ его обратили въ храмовой образъ. Съ упраздненіемъ этой церкви изо-

браженіе св. Георгія было перенесено въ ц. Михаила Малеина, гдѣ и сохраняется понынѣ.

Со стороны Кремля Фроловская стрѣльница была украшена въ 1466 году статуей св. Великомученика Дмитрія Солунскаго, который «рѣзанъ въ камени» тѣмъ же В. Ермолинымъ. Судьба этой иконы неизвѣстна.

Объ архитектурѣ каменныхъ вратъ Дмитрія Донскаго, просуществовавшихъ съ 1367 по 1491 годъ, то есть 124 года, можно дѣлать лишь одни предположенія. Вѣроятно, характеръ всей постройки былъ византійскій, ибо въ ту эпоху Русь еще заимствовала формы каменнаго крѣпостнаго зодчества непосредственно изъ Византіи.



Рис. 154. Каменное изваяніе св. Георгія Побѣдоносца съ Фроловской стрѣльницы Вел. Кн. Дмитрія Донскаго.

О новой Фроловской стрѣльницѣ, построенной итальянцемъ Петромъ Антоніемъ Соларіо (стр. 31) и сохранившейся понынѣ, возможно на основаніи плановъ XVII вѣка составить себѣ вполне опредѣленное представленіе, какою она была до сооруженія на ней высокаго каменнаго верха. Рис. 155 воспроизводитъ ее въ подробностяхъ.

Квадратная стрѣльница, на немъ изображенная, завершается навѣсными бойницами и двумя рядами боевыхъ отверстій. Покрывается она деревяннымъ низкимъ шатромъ, надъ которымъ поставлена маленькая вышка съ пролетами на всѣ четыре стороны. Въ вышкѣ виситъ часовой колоколъ, а наверху посаженъ орелъ. Часовъ не видно. Отводная башня покрыта тоже сверхъ зубцовъ деревянной крышей. На фасадѣ ея означено и мѣсто иконы надъ воротами тамъ, гдѣ она находится и теперь. Передъ воротами — подъемный деревянный мостъ, перекинутый черезъ ровъ и укрѣпленный по обѣимъ сторонамъ зубчатыми и снабженными бойницами бастіонами (ронделями), купающими свои основанія въ водѣ рва. Къ бастіонамъ этимъ со стороны Кремля изъ застѣнья входъ запирающійся желѣзными рѣшетками. Щели надъ воротами для механизма подъемнаго моста видны на рисункахъ 43, 53 и др.

Вѣроятно, такова была Фроловская стрѣльница съ самаго начала ея постройки, то есть 100 лѣтъ раньше составленія плана Годунова, такою она оставалась и послѣ, до 1625 года, когда англичанинъ Христофоръ Головей построилъ къ ней существующій нынѣ верхъ.

Постройка каменнаго верха, замѣнившего деревянную вышку, была вызвана главнымъ образомъ, существованіемъ на башнѣ дорого стоящихъ часовъ, которые надо было беречь отъ пожара, истреблявшего время отъ времени деревянные части Кремлевскихъ стѣнъ и башенъ.

Часы на Фроловской башнѣ были устро-



Рис. 155. Набатная башня и Фроловскія ворота на планѣ Годунова (рис. 33).

ны, вѣроятно, вскорѣ послѣ постройки самой башни, когда именно—неизвѣстно. Но въ 1585 году они уже существовали навѣрное, ибо въ этомъ году встрѣчается упоминаніе о часовщикахъ Фроловскихъ и Тайницкихъ воротъ, получавшихъ по 4 рубля 2 гривны въ годъ жалованія, да по 4 аршина сукна настрафилю.

Въ 1614 году у Фроловскихъ воротъ часовщикомъ былъ Никифоръ Никитинъ. Онъ возобновилъ и привелъ часы въ порядокъ.

При немъ была сдѣлана *шестерня, да подъемъ перечасный*, у боя положено новое брусье, куплены скобы и ими прибита къ брусу *боевая пружина*. Тогда же плотники дѣлали на воротахъ лѣстницы и крыльца, а у часовника, имѣвшаго помѣщеніе въ самой башнѣ—крыльцо восточное съ дверью.

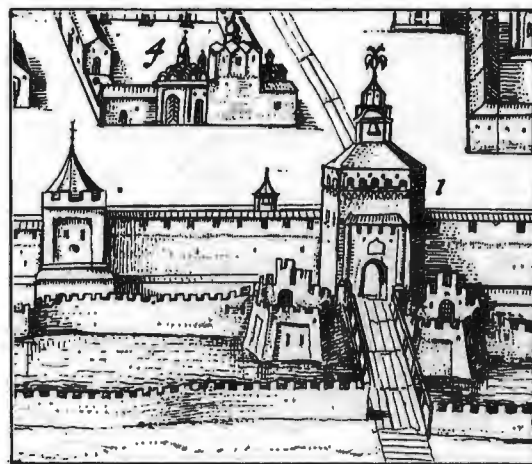
Часы, надо думать, были не сложнаго устройства—русскіе, съ раздѣленіемъ на часы дневные, отъ восхода до захода солнца, и ночные.

Въ 1621 году пріѣхалъ въ Москву на царскую службу Христофоръ Христофоровъ Галовой (Halloway) «аглицкой земли часовой мастеръ», на жалованье по 60 рублей въ годъ, да поденнаго корма по 6 алтынъ 4 деньги на день, да на недѣлю по возу дровъ. Онъ предложилъ замѣнить старые часы новыми и устроить для нихъ красивый каменный верхъ, что и было приведено въ исполненіе въ 1624—25 годахъ.

Этотъ каменный верхъ, помимо существующихъ на немъ украшеній, былъ еще убранъ изваяніями, стоявшими въ нынѣ пустующихъ нишахъ. Вѣроятно, видъ этихъ статуй казался москвичамъ неприличнымъ: 6 октября 1624 года по указу Царя были сдѣланы на нихъ *однорядки* (верхнее платье) суконныя, на которыя пошло аглицкаго разнаго цвѣту сукна 12 арш.; «а быть тѣмъ болванамъ», сказано въ записи, «на Фроловскихъ воротахъ».

Старые часы Фроловской башни были въ сентябрѣ 1625 года проданы Спасскому Ярославскому монастырю на вѣсь (всего 60 пудовъ) за 48 рублей, а на башнѣ поставлены новые часы съ музыкой или, какъ тогда говорили, съ *перечасьемъ*. Для этой музыки колокольный литецъ Кирила Самойловъ слилъ въ томъ же году 13 колоколовъ.

За постройку верха и устройство новыхъ часовъ съ музыкой Галовой, кромѣ жалованья, получилъ (29 янв. 1626 г.) отъ царя и патріарха особую награду: серебряный кубокъ, 10 аршинъ атласу алаго, 10 аршинъ камки лазоревой, 5 аршинъ тафты виницейки червчатой, 1 аршинъ сукна красно-малиноваго, сорокъ соболей—41 рубль, сорокъ куницъ—

12 рублей, всего почти на 100 рублей, то есть на наши деньги не менѣе чѣмъ на 10.000 рублей.

Услуги знаменитаго англійскаго мастера вознаградились вообще щедро. Изъ его челобитья въ 1636 году видно, что онъ обзавелся имѣніемъ близъ Москвы. Въ 1640 году ему полагалось уже 75 рублей жалованія въ годъ и удвоенныя кормовыя.

Только что отстроенная башня сгорѣла въ пожаръ 1626 года. Поврежденія были столь значительны, что надо было все устраивать вновь. Вторичная постройка окончилась въ 1628 году.

Галовой получилъ опять награду, но меньше первой. Одновременно былъ награжденъ и *нарядчикъ*, Вилимъ Графъ, состоявшій при башенномъ дѣлѣ до пожара и послѣ него.



Рис. 156. Деталь украшеній Спасской башни.

Постройка и возобновленіе Галовеемъ Фроловской башни были сдѣланы весьма основательно.

Въ описи ветхостей Кремлевскихъ стѣнъ и башенъ 1646 года въ ней показаны весьма незначительныя поврежденія:

«У Фроловскихъ воротъ вверху затворная дверь худа и з другой стороны затворныхъ дверей нѣтъ». Это въ проѣздѣ, а на самой башнѣ: «во Фроловскихъ воротѣхъ лѣсничные сходы худы, камень и кирпичъ высыпался. Во Фроловскихъ же воротѣхъ въ застѣночныхъ въ дву воротѣхъ углы осыпались». Это тѣ ворота, которыя вели въ застѣны и къ бастионамъ.

Слѣдовательно, сама башня въ сущности, стояла въ цѣлости и сохранности. Но какой то рокъ тяготѣлъ надъ дѣломъ Галовея. Въ 1654 году башня внезапно сгорѣла.

Официальное донесеніе царицѣ Маріи Ильиничнѣ (царь былъ въ польскомъ походѣ) и царевичу Алексѣю Алексѣевичу окольникяго, князя Ивана Ондрѣевича Хилкова, да думнаго дьяка, Алмаза Иванова¹ такъ передаетъ это событіе:



Рис. 157. Деталь украшеній, вѣдчающихъ нижнюю часть Спасской башни.

«Да октября, государи, въ 5 числѣ, въ 4 часу ночи, учинился пожаръ на Фроловской башнѣ: что было какова деревяннаго строенія и то выгорѣло, и часы испортило, и часовой колоколъ упалъ, и своды во Фроловской башнѣ проломило, и колоколъ разбился; а житницы, государи, во рву и анбары въ застѣнкахъ, со лномъ и съ виномъ, мы, холопи ваши, и съ нами головы стрѣлецкіе и сотники и стрѣлцы, и посадскіе люди, отъ пожара отняли. А въ башнѣ, государи, отъ пожара никакими мѣрами отнять было не мочно, потому что всходныя лѣстницы къ часамъ были деревяныя, и тѣ лѣстницы погорѣли и всходъ на башню отняло; и послѣ пожара Фроловскіе ворота мы, холопи ваши, велѣли запереть, для того что отъ башни отъ пожара Фроловскій мостъ немного попортило. А часовникъ Игнашка Яковлевъ въ роспросѣ сказалъ, что заводилъ онъ часы безъ огня, а отъ чего на башнѣ загорѣлося, про то сказалъ не вѣдаетъ; а всходныя де двери на башню были не заперты, а призвалъ де его, съ Каменнаго мосту отъ часовъ, Фроловскихъ часовъ прежній часовникъ Ѳедка Ивановъ, какъ учинился боленъ, и онъ де Игнашка, послѣ прежняго часовника, у часовъ на Фроловской башнѣ былъ недѣли съ двѣ; и до вашего, государи, указа, мы холопи ваши, того часовника Игнашку велѣли дати на поруки и велѣли ему быть на Каменномъ мосту у часовъ по прежнему, для того что иного часовника у часовъ нѣтъ.»

Архидіаконъ Павелъ Алеппскій, прибывшій въ Москву вскорѣ послѣ этого случая (2 февраля 1655 г.), даетъ не безынтересный отзывъ о башнѣ и о томъ, какое впечатлѣніе произвело описанное несчастіе на царя, при его возвращеніи въ Москву изъ польскаго похода.

«Надъ воротами, говорить онъ, возвышается громадная башня, высоко-возведенная на прочныхъ основаніяхъ, гдѣ находились чудесные городскіе желѣзные часы, знаменитые во всемъ свѣтѣ по своей красотѣ и устройству и по громкому звуку своего большого колокола, который слышенъ былъ не только во всемъ городѣ, но и въ окрестныхъ деревняхъ, болѣе чѣмъ на 10 версть. На праздникахъ нынѣшняго Рождества (это ошибка—пожаръ былъ 5 октября) по зависти діавола, загорѣлись деревянные брусья, что внутри часовъ, и вся башня охвачена была пламенемъ вмѣстѣ съ часами, колоколами и всѣми ихъ принадлежностями, которыя при паденіи разрушили своюю тя-



Рис. 158. Деталь украшеній Спасской башни.

1. Доп. къ Акт. Ист., III, 488.

жестью два свода из кирпича и камня и эта удивительная редкостная вещь, восстановление которой в прежний вид потребовало бы расхода больше чѣмъ на 25.000 динаровъ (рублей) на однихъ рабочихъ, была испорчена. И когда взоры царя упали

издали на эту прекрасную сгорѣвшую башню, коей украшенія и флюгера были обезображены, и разнообразныя, высѣченныя изъ камня, статуи обрушились, онъ пролилъ обильныя слезы.»

Вскорѣ сгорѣвшая башня и часы были возобновлены. Посолъ Австрійскаго Императора, баронъ Мейербергъ, бывшій въ Москвѣ въ 1661 году, оставилъ намъ описаніе башни, видъ ея и отдѣльное изображеніе часовъ (рис. 160):

«Dieses ist die Vornemhste Uhr gegen aufgang am Froloffskie Thurn über der Porta Salvatoris am grossen Marke und Handelsplatz bey der Schlossbrucken, fängt an die Stunden mit der Sonnenaufgang und endiget dieselben mit dero Untergang. In Solstitio astiko zur Sommer Zeit wen der tag am längsten, schläget es bis auf 17. Und ist alsdan die

Nacht 7 stunden lang. Das Obere an der mair unbeweglich fest gemachte Sonnen bildniss ist der Zeiger über der herumh gehenden mit Zieffern bezeichneten Scheiben, ist die Gröste Uhr in gantz Moscau, auf der andern Seiten im Schlosse Kremelin am bach Moscau schläget Sonst noch eine öffentlich ausser diesen in der ganzen stadt mehr keine.»

Изъ этихъ, а также и нѣкоторыхъ другихъ данныхъ видно, что вращались не стрѣлки, а самъ циферблатъ, проводя цифры мимо неподвижнаго луча солнца, пригвожденнаго къ стѣнѣ выше циферблата. Славянскія цифры, мѣрою въ аршинъ, были вызолочены; середина круга, покрытая лазоревой краской и усѣянная золотыми и серебрянными звѣздами, съ луною и солнцемъ, изображала небесный сводъ. Показаніе часовъ мѣнялось въ зависимости отъ высоты солнцестоянія. Въ самые долгіе дни часы доходили до цифры 17, число дневныхъ часовъ. Циферблаты были помѣщены этажемъ ниже, чѣмъ въ настоящее время; на томъ же мѣстѣ, гдѣ они находятся теперь, правильнымъ кругомъ были расположены слова молитвы и знаки зодіака, остатки которыхъ сохраняются донинѣ подъ циферблатомъ существующихъ часовъ (рис. 162). Буквы и знаки составлены изъ желѣзныхъ пластинокъ, прибитыхъ прямо въ стѣну большими, съ широкими шляпками, желѣзными гвоздями.

Часы, описанные Мейербергомъ, были длиною въ 3 аршина, вышиною въ $2\frac{3}{4}$ аршина, шириною $1\frac{1}{2}$ аршина. «Колеса съ указными словами», то есть циферблаты $7\frac{1}{4}$ аршинъ въ діаметрѣ.

Къ 1667 г. Спасская башня значительно обветшала.

«На Спасской башнѣ», сказано въ описи ветхостей кремлевскихъ стѣнъ и башенъ, составленной въ 1667 году, «вверху, гдѣ стоитъ боевой часовой колоколь у дву каменныхъ столбовъ кирпича по три вывалилось. Да по сказкѣ часоваго мастера Андрѣяна Данилова, въ прошломъ, де, въ 173 году (1665 г.) стояли караульщики на караулѣ у набату съ полгода, а въ прошломъ, де, въ 175 году (1667 г.) стояли караульщики же у часоваго колокола недѣль

семь, и испрожняють (исправляютъ) ветхости на башнѣ сверху въ третьихъ полатѣхъ*, въ отходномъ крыльцѣ. А у тѣхъ крылецъ подпоры каменные жъ многие и перильца выпадали, а иные трясутца. Въ четвертыхъ полатехъ подчинки никакіе нѣтъ. Подъ пятыми полатями своды каменные, гдѣ водятъ гири, камень сыплется и многой кирпичъ выпалъ. А надъ указнымъ колесомъ** около башни полати, и около тѣхъ полатей перила каменные надъ Монастыр-

* Т. е. третьемъ этажѣ.

** Т. е. помянутымъ вращающимся циферблатомъ.



Рис. 159. Деталь украшеній Спасской башни.



Рис. 160. Изображеніе Спасскихъ часовъ въ сочиненіи Мейерберга.

цемъ Иваномъ Филатовымъ, а поновленіе образовъ всегда дѣлалось послѣ исправленія самой башни.

Часы, описанные Мейербергомъ, вѣроятно тѣ самые, которые сдѣлалъ Галовей, были не особенно совершеннаго устройства. Правильность ихъ хода въ значительной степени зависѣла отъ искусства часовщика, за ними наблюдавшаго.

Это видно изъ слѣдующаго. Въ 1690 году часовщикъ Троицкой башни подалъ челобитную, гдѣ говорилось: «въ прошломъ 1688 году часовщика Спасской башни Андреяна Данилова не стало, а по смерти осталась его вдова Улита бездѣтна и безродна и живетъ она на той Спасской башнѣ и часы держитъ она не уставно, по многіе времена часы мѣшаютца, передачею часовъ дневныхъ и ночныхъ бываетъ у нея одинъ часъ продлитца противъ дву часовъ, а въ нынѣшнее время бываетъ въ одномъ часѣ два часа поскорить.»

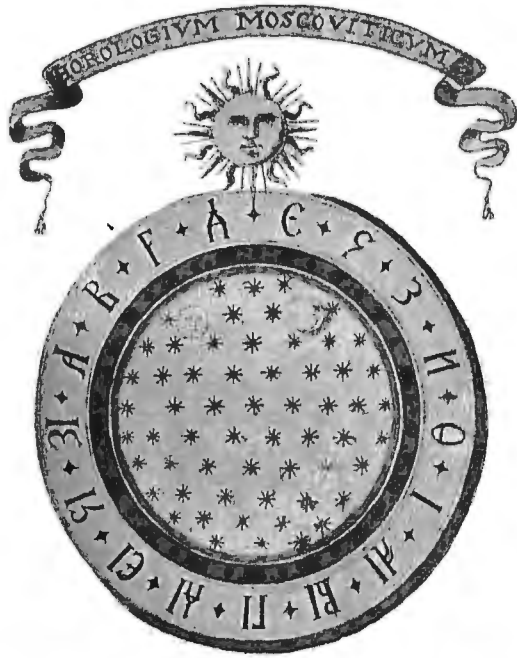
Далѣе Алексѣевъ просился на мѣсто Данилова и упоминалъ, что первую его челобитную окольныйчій, Семенъ Ѳедоровичъ Толочановъ, «замотчалъ у себя и жалованьемъ его изволчилъ». Теперь Алексѣевъ добился просимаго мѣста, гдѣ полагалось жалованья «поденнаго корму по 3 алты-

скимъ Приказомъ * трясутца, и кровли надъ тѣми перилы худы и обвалилися; и отъ ** застѣнку каменные перила трясутца. А по сказкѣ часового мастера, Андрѣяна, отъ дву его жилыхъ полатокъ, въ чуланѣ, гдѣ его рухлядь, лежитъ указное желѣзное колесо,*** и въ ненастье бываетъ теча. Да у него жъ полатка а въ ней горнъ и наковальня. А тотъ камень****, что надъ указнымъ колесомъ, сказали, худъ; и тотъ камень съ обѣихъ сторонъ, что былъ известью смазанъ, и та смазка вывалилася. Да тотъ же камень, что надъ указнымъ колесомъ и подлѣ его и другой камень, отсѣло отъ стѣны аршина съ полтора въ длину. Да въ томъ же житѣ пазушина; отъ Монастырскаго Приказу разсѣлось, въ нижнемъ сводѣ засорено. Да въ той же башнѣ отъ набата и отъ Монастырскаго приказу углы отсѣли. Да на томъ же сводѣ въ дверяхъ изъ своду кирпиче трясутца, и многіе выпадали. Да отъ Монастырскаго же приказу отъ нижнего окна, по сторонъ кіота, отъ указного колеса башня разсѣлася вдоль кверху.»

Эти ветхости были вскорѣ исправлены. По крайней мѣрѣ извѣстно, что въ 1673 году написаны заново оба образа Спасской башни жалованнымъ иконописцемъ

на, по две деньги на день, да къ часамъ на масло и на струны и на свѣчи салные по 5 рублевъ на годъ.» При назначеніи Алексѣева было взято поручительство за него разныхъ людей передъ приставомъ казеннаго приказа, какъ это дѣлалось всегда, чтобы ему «у дѣла на Спасской башнѣ въ часовникахъ не пить и не бражничать зернью и карты не играть и виномъ и табакомъ не торговать и воровскимъ людямъ стану и приѣзду не держать и съ воровскими людьми не знатца и часы водить со всякимъ опасеніемъ бес помѣшки и тѣхъ часовъ, что на той башнѣ есть строенія какое всего беречь и не разорять, да ему жъ Григорію на той башнѣ часы починивать и чего у тѣхъ часовъ не будетъ дѣлать вновь, а будетъ великія Государи укажутъ на той Спасской башнѣ часы сдѣлать новые и ему тѣ часы дѣлать....»

* Слѣдовательно со стороны Вознесенскаго монастыря.

** Т. е. со стороны.

*** Вѣроятно старый циферблатъ, обгорѣвшій на пожарѣ 1654 г.

**** Т. е. бѣлокаменный наличникъ арки.

Петръ I рѣшилъ замѣнить испортившіеся старомодные, неуклюжіе часы Галовея новыми, голландскими «противъ (по подобію) нѣмецкаго обыкновенія на 12 часовъ» съ колокольной игрой и танцами (курантами), такими, какіе онъ видѣлъ въ Амстердамѣ.

Въ 1702 году онъ заказалъ въ Голландіи купцамъ Христофору Бранту и Ивану Любсу три колокольные часовыя игры.

Къ 1704 году, согласно этому заказу, были изготовлены два механизма стоимостью въ 42.474 ефимка. Они прибыли моремъ въ Архангельскъ и въ томъ же году были доставлены въ Москву въ домъ Лефорта, а оттуда на 30 подводяхъ на Посольскій дворъ на Ильинкѣ и поступили въ завѣдываніе Оружейной палаты.

Постановкой часовъ на Спасскую башню руководилъ иноземецъ Яковъ Гарновъ или Гарнель (Gagnault). Работа производилась спѣшно; работали даже по воскресеньямъ* и часы въ чернѣ были установлены уже въ слѣдующемъ году. 9-го декабря 1706 года по утру пробило 9 часовъ, въ 12 часовъ заиграла музыка и «начали часы бить по нѣмецки и указные круги на 12 часовъ». Но полная установка часовъ окончилась лишь въ 1709 году, когда Якимъ Гарновъ донесъ, что «его радѣніемъ часы приходятъ къ окончанію».



Поставленные Петромъ Великимъ часы стали весьма быстро приходить въ ветхость. Уже въ 1732 году часовщикъ Гаврила Паникадиль-щиковъ донесъ по начальству о необходимости ихъ починить.

Рис. 161. Деталь украшенной Спасской башни.

Быть можетъ отчасти въ силу этого донесенія 11 декабря 1732 года послѣдовало распоряженіе изъ кабинета Ея Величества Императрицы Анны Ивановны «осмотрѣть Ивановскую колокольную и Спасскую башню и описать искусному архитектору, какія имѣются мѣста и сколько на починку онаго потребно матерьяловъ».

17 декабря того же года архитекторъ Иванъ Мордвиновъ сообщилъ, что «на Спасской башнѣ многія поврежденія уже починены и осталось и надлежитъ починить кровлю на шпигѣ и подлѣ той на двухъ малыхъ башенкахъ, да написать кругъ съ одной стороны, гдѣ показываются часы отъ площади, да на нѣкоторыхъ малое что каменной работы. Для этого потребно 8,000 кирпича, 24 бочки извести, желѣзныхъ листовъ 1500, олова 15 пудъ, свинцу 5 пудовъ»¹.

О часахъ ни слова. Въ 1734 году 2 января часовщикъ подалъ новое прошеніе, въ которомъ доносилъ, что «часы за непочинкою пришли въ пущую ветхость и всѣ другіе часы ветхостью превосходятъ» и представилъ списокъ потребныхъ для починки матерьяловъ.

Въ томъ числѣ: «11 пудовъ стали, 24 пуда желѣза, 20 фунтовъ проволоки, 100 сажень канату сконнаго, 2 круга указныхъ, жестяныхъ золоченыхъ словъ латинскихъ 3, русскихъ 2, получасовыхъ 3, звѣздъ жестяныхъ бѣлыхъ 12, три гири бомбовы по 10 пудъ каждая и т. д.».

* Въ нынѣшнемъ мѣсѣцѣ (1705) году по указу Великаго Государя Петра Алексѣевича самодержца велѣно на Спасской башнѣ передѣлать часы противъ нѣмецкаго обыкновенія на двѣнадцать часовъ и утого часового дѣла Ноября съ ѿ (20) числа декабря по первое на десять число работали кузнецы Никифоръ Яковлевъ стоварищи четыре человекъ кропильщиковъ три человекъ молотобойцевъ 2 человекъ итого 9 человекъ, а по договору доведетца имъ дать

1. М. отд. о. Арх. Мин. Дв. № 1258.

заработу и свокресными для того что они и ввоскресными дни работали кузнецамъ 4 человекъ по 23 алтына по 2 денги на недѣлю кропильщикамъ по 20 алтынъ молотобойцамъ по 16 алтынъ по 5 денги на недѣлю и того имъ доведетца дать денегъ 16 р. 26 алт. 4 денг. и тѣхъ денегъ имъ изъ казеннаго приказу не дано выдать денги съ роспиской.» (слѣдуетъ росписка въ полученіи).

Изъ этого перечня видно, что механизмъ старыхъ Петровскихъ часовъ былъ подобенъ существующему, а циферблаты ихъ были усѣяны звѣздами, какъ въ часахъ Галовея.

Однако донесеніе часовщика осталось втунѣ—часы не были исправлены даже и послѣ пожара 1737 года. Валъ для курантовъ былъ испорченъ и колокольная музыка не могла дѣйствовать. Остальныя поврежденія, причиненныя Спасской башнѣ пожаромъ (стр. 70), были исправлены. Вратный образъ Спаса возобновленъ.

О чемъ на замѣненномъ въ 1785 году новомъ жестяномъ кюлтѣ была слѣдующая надпись: «обновленъ сей св. образъ всея твари создателя Христа Бога по бывшемъ великомъ пожарѣ, который въ 1737 г. Маія 29 дня въ самый день праздника сошествія Св. Духа, во время колѣнопреклоненныхъ

молитвъ начался и продолжился даже до утра, въ такомъ огненномъ горѣніи и сей святой образъ опалися; нынѣ Его Всемогущаго Творца поспѣшиемъ, въ 1738 г. изряднѣе обновленъ пожеланіемъ и иждивеніемъ нѣкоего человѣка Іоанна.»



Рис. 162. Остатокъ буквъ и знаковъ подъ существующими нынѣ циферблатами Спасскихъ часовъ.

(Съ рисунка арх. Герасимова изъ бібліотеки Московскаго Архитектурнаго Общества.)

Въ 1763 году въ помѣщеніяхъ подъ Грановитой палатой при разборкѣ хранившихся тамъ дѣлъ Преображенскаго и Семеновскаго приказовъ нашли «большіе англій-

скіе курантовые часы», неизвѣстно какіе. Именнымъ указомъ Императрицы Екатерины II въ 1767 году эти часы велѣно поставить на Спасской башнѣ. Для исполненія этой работы былъ приглашенъ берлинскій часовой мастеръ Фацій, запросившій за нее 14.556 рублей. Эта сумма и была утверждена къ расходу, а завѣдываніе всѣмъ дѣломъ поручено вице-президенту Мануфактуръ-Коллегіи Сукину.

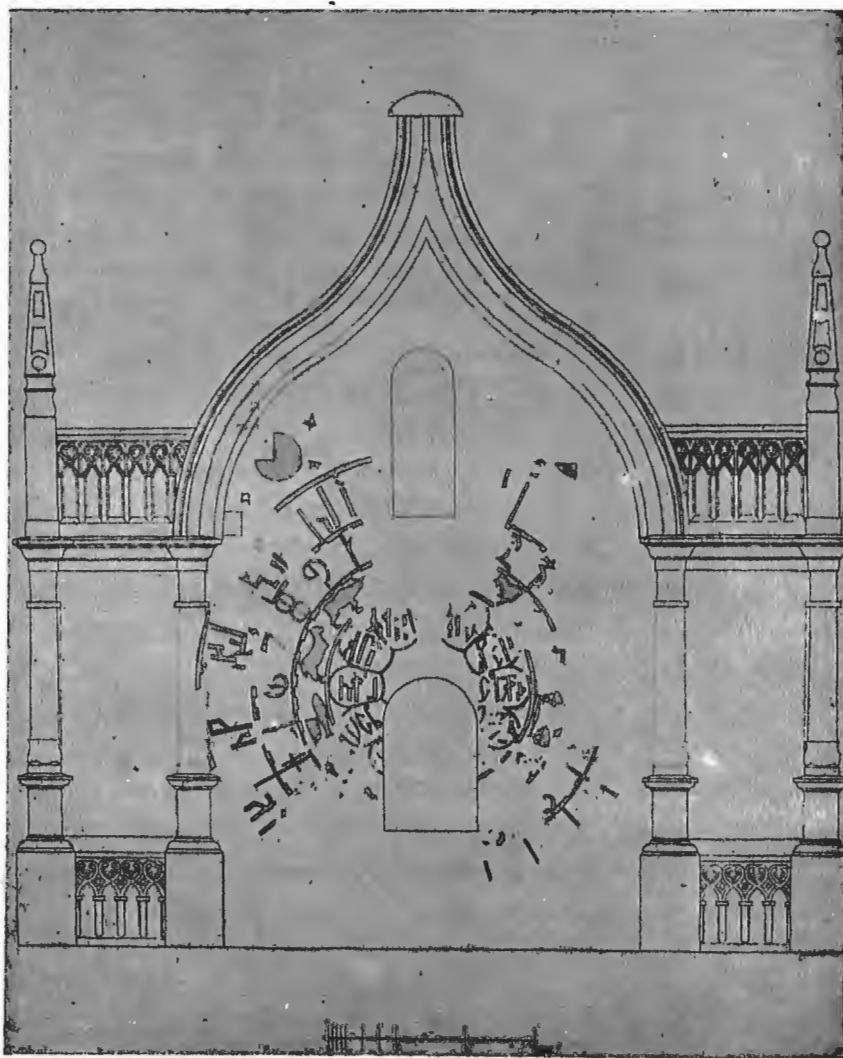
Активнымъ работникомъ по установкѣ часовъ былъ, однако, русскій часовыхъ дѣлъ подмастерье, Иванъ Полянскій.

Въ 1768 году Канцелярія строенія домовъ и садовъ въ Петербургѣ просила отпустить его, но, несмотря на то, что «въ немъ была не малая на-

добность для починки петергофскаго клокшпиля и органовыхъ бостонтовъ», за несобраніемъ часовъ на Спасской башнѣ, онъ отпущенъ не былъ, пока «не приведетъ ихъ въ дѣйствительный порядокъ, какъ въ вѣрности хода, такъ и въ играніи курантовъ.»



Рис. 163. Видъ Спасской башни со стороны Красной площади. Налѣво Царская и Набатная башни, направо купола церквей Вознесенскаго монастыря—Михаила Малеина и Св. Екатерины.

Въ 1770 году Сукинъ донесъ Сенату объ окончаніи дѣла и Сенатъ приказалъ освидѣтельствовать работу часовымъ мастерамъ цеховымъ и вольнымъ «въ какой исправности часы въ ходу и прочны ли будутъ на предбудущія времена».

Во время описанной установки часовъ на Спасской башнѣ, московскимъ губернаторомъ, гр. Остерманомъ, усмотрѣны были тамъ порухи, почему 23 марта 1776 года приказано было составить ихъ опись. Изъ нея видно, что всѣ деревянныя части, какъ-то: рамы оконъ, двери, полы, пришли въ ветхость, кирпичъ мѣстами осыпался, гербъ пошатнулся, перья на немъ обломились.

Въ 1788 году опять возникаетъ переписка о Спасской башнѣ; о починкѣ шпица, покрытіи его желѣзомъ, «тожь о починкѣ на оной орла». Слѣдовательно, послѣ составленія упомянутой описи полного ремонта произведено не было. Но болѣе существенныя порухи, вѣроятно, были все таки исправлены,—въ 1785 году образъ Спасителя на воротахъ былъ возобновленъ, что всегда знаменовало обновленіе самой башни.



Рис. 164. Видъ Спасской башни съ древней часовой на мосту.
(Съ рис. Гаваренги изъ Имп. Эрмит.)

3 іюля этого года на означенный образъ былъ сдѣланъ новый кіотъ изъ двойной англійской жести, а въ сентябрѣ «иждивеніемъ добротныхъ дателей и /тцаніемъ купца Петра Лафва» иконописцемъ С. Нехлѣбаевымъ были росписаны по полю иконы звѣзды и устроена рѣзная вызолоченная рама.

Къ началу XIX столѣтія, оставленная безъ должнаго ремонта почти въ теченіи цѣлаго вѣка, Спасская башня сильно обветшала.

Въ 1802 году 25 февраля на ней свалился съ 6-го этажа контрофорсъ. Это было признано «обстоятельствомъ маловажнымъ и опасности для башни не представляющимъ»; но тѣмъ не менѣе побудило скорѣе приступить къ ея ремонту. Купецъ Ив. Сорокинъ подрядился за 17.955 р. починить всѣ ветхости—задѣлать трещины, возобновить лѣстницы, цоколь и исправить разную деревянную работу. По рапорту архитектора Еготова отъ 6 окт. 1803 года все было «исправлено и окончено порядочно».

При этой реставраціи знаменитый архитекторъ Екатерининскаго времени В. Баженовъ придѣлалъ къ отводной башнѣ порталъ съ колоннами Коринтскаго ордена и двѣ часовни (рис. 165) взаменъ древней (рис. 164).

Въ 1812 году Спасская башня едва избѣгла полного разрушенія. Если бы случайно не замѣтили тлѣвшій фитиль заложеной мины, то отъ созданія Соларіо и Галовея осталась бы одна груда камней.

Послѣ ухода французовъ, на слѣдующій же годъ, икона Печерской Богоматери и оба кіота на восточномъ и западномъ фасадахъ башни были возобновлены попеченіемъ Евд. Сем. Бѣлянкина, старосты ц. Василія Блаженнаго, въ вѣдѣніи котораго находились иконы. Колонны у кіота Бгм. были тогда обиты мѣдными золочеными латунными листами. Часовни отстроены вновь, и сдѣланы на суммы «усердныхъ дателей» колонны по бокамъ образа Спасителя.

10 февраля 1813 года въ Экспедицію Кремлевскаго Строенія поступило прошеніе отъ механика, казеннаго мастера башенныхъ часовъ, Якова Лебедева, въ которомъ онъ, указывая на порчу Спасскихъ часовъ французами, просилъ позволенія починить ихъ «своимъ коштомъ матерьялами и рабочими людьми», единственно изъ желанія быть полезнымъ Экспедиціи и обществу.

Съ него взяли подписку, что при починкѣ онъ часовъ не испортитъ, и допустили къ работѣ. Когда въ 1815 году часы были исправлены и пущены въ ходъ, Лебедевъ за свое безкорыстіе подвергся сильнымъ непріятностямъ. Его сослуживецъ, часовщикъ Константинъ Мартень, донесъ Экспедиціи, что, по осмотрѣ имъ починенныхъ часовъ, онъ

не нашель въ нихъ никакихъ починокъ, что часы и были съ самаго начала въ исправности. Спасло Лебедева заступничество постороннихъ часовыхъ мастеровъ, Брукаря и Блессинга, составившихъ актъ осмотра часовъ, коимъ была подтверждена необходимость ихъ починки. Тогда Лебедевъ былъ награжденъ званіемъ часового мастера Спасскихъ часовъ.



Рис. 165. Порталь Спасской башни и двѣ часовни, существовавшія до реставраціи 1866 года.

Во время общей реставраціи Кремля въ 1816—19 годахъ, Спасская башня была возобновлена; при этомъ были окончательно уничтожены остатки Спасскаго моста, то есть перила его и возвышеніе надъ уровнемъ площади.

Въ 1824 году, въ силу Высочайшаго повелѣнія, Спасская башня была густо окрашена свѣтло-перловымъ колеромъ, шпиль ея зеленой краской, часовые круги, имѣвшіе въ серединѣ углубленіе вродѣ чаши, покрыты внутри бѣлой, а по краямъ черной красками. Мѣдныя стрѣлки и римскія цифры были вызолочены.

30 апрѣля 1825 года бурей сломало два шара съ «малбашенокъ» Спасской башни. Поврежденія эти были починены 2 сентября за 100 р.

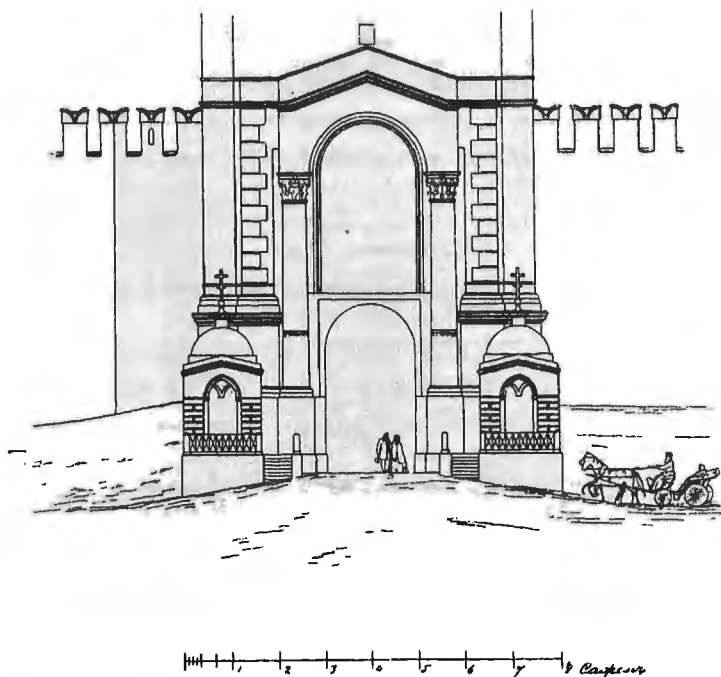
Съ той поры за четверть вѣка нѣтъ никакихъ извѣстій о Спасской башнѣ.

Раньше всего заставили о себѣ вспомнить пришедшіе въ негодность часы.

27 Ноября 1850 года часовой ученикъ Карчагинъ сдѣлалъ донесеніе въ Дворцовую контору, что «башенные часы съ принадлежностями ихъ размѣщенными въ шести ярусахъ Спасской башни, необходимо нужно не только вычистить по случаю накопившейся въ нихъ грязи отъ пыли и смазки въ теченіи многихъ лѣтъ, но исправить по случаю долговременнаго ихъ существованія въ дѣйствиіи съ 1769 года.... «Остановку хода и боя», говоритъ далѣе

Карчагинъ, «я отвращалъ возможными способами, также оскoblеніемъ стугившейся на часахъ смазки и разжиденіемъ ея посредствомъ скипидара; напоследокъ мнѣ способы оказываются безуспѣшными такъ, что бой четверти вовсе остановился съ 24-го числа сего мѣсяца, а механизмъ колокольной музыки остается въ бездѣйствіи съ неизвѣстнаго мнѣ времени.»

Исправленіе ихъ было поручено извѣстнымъ часовщикамъ братьямъ Бутенопъ за 12.000 рублей, причеиъ Государю Императору Николаю Павловичу угодно было, чтобы взамѣнъ деревяннаго постаиента былъ устроень чугуиный, по изготовленному архитекторомъ Тономъ рисунку и чтобы на валъ были набраны новыя пьсы, какія угодно*, за исключеніемъ гимна «Боже Царя храни».

Для подбора колоколовъ рѣшено было снять всѣ колокола со всѣхъ Кремлевскихъ башенъ, за исключеніемъ саиаго большаго часоваго Спасской башни, а ииенно: 34 колокола со Спасской, 16 съ Троицкой и 8 съ Боровицкой башенъ.

Металлическій постаиентъ въ 1.200 пудовъ чугуиа и 315 пудовъ желѣза обошелся въ 4.125 рублей, а чугуиная лѣстница въ 1.175 рублей. Этотъ подрядъ былъ исполнеиъ Ив. Ад. Свенторжецкимъ.

Въ мартѣ 1852 г. все исправленіе часовъ было окончено и на валъ курантовъ были набраны «Коль Славенъ» и Преображенскій Петровскій маршъ.

Въ 1863 году, при производствѣ ремонта штукатурки воротнаго проѣзда, была найдена старая роспись. Для освидѣтельствования и опредѣленія ея достоинства были приглашены извѣстные археологи Снегиревъ, Рихтеръ, Вельтманъ и др. Они отнесли открытую стѣнопись къ XVII вѣку** и выразили пожеланіе возобновить ея, равно и всю башню въ духъ этого столѣтія.

Это пожеланіе начало осуществляться въ 1866 году. Подрядъ на работу былъ сданъ купцу А. Кашину за 41.024 р. (вмѣстѣ съ починкой стѣны между 2-й и 3-й Безым. б.)

18 мая 1866 года президенту Дворцовой конторы, кн. Трубецкому, поступило отъ Митрополита Московскаго Филарета слѣдующее отношеніе:

Сіятеиъѣишій Князь
Милостивый Государь.

О чудотворной иконѣ Хрїста Спасителя, находящейся надъ Кремлевскими Спасскими воротами, Дворцовая Контора, отъ 10 дня сего Маія, вошла въ сношеніе съ церковнымъ старостою Покровскаго Собора, и черезъ него (маія 14) препроводила свое сужденіе и требованіе ко мнѣ.

Она признаетъ нужнымъ снять образъ, а естли онъ окажется написаннымъ на стѣнѣ, то снять ризу съ онаго, и сдать въ Покровскій Соборъ на храненіе.

Снятіе образа или ризы находитъ она нужнымъ потому, что при большомъ числѣ смѣнныхъ рабочихъ, оныя могутъ быть весьма легко утрачены.

Необходимо принять въ разсужденіе:

1) что означенная икона, имѣющая своимъ началомъ историческое и религіозное событіе, поставлена надъ вратами Кремля, какъ знаменіе покровительствующаго Провидѣнія Божія, и чтится народомъ съ особымъ благоговѣніемъ, какъ то доказываетъ издревле сохраняющійся обычай проходить находящіяся подъ нею врата съ открытою головою.

* Въ XVIII столѣтіи, пользуясь невѣдѣніемъ русскихъ, нѣмецкіе часовые мастера изъ зорства набрали на куранты Спасской башни извѣстную нѣмецкую пѣсенку: «Ach! Mein lieber Augustin, Augustin, Augustin».

** Открытая живопись была забѣлена известію еще въ началѣ XIX столѣтія и авторъ описанія Спасской башни (1872) Бѣлянкинъ, упоминая объ этомъ (стр. 20), одобряетъ уничтоженіе «разно манерныхъ цвѣтовъ въ древнемъ вкусѣ, нисколько не подходящихъ подъ тонъ и вкусъ нынѣшней кисти.»

2) что обнаженіе сей иконы отъ ризы произвело бы неблагопріятное впечатлѣніе въ благоговѣющемъ къ ней народѣ;

3) что еще болѣе поражающее впечатлѣніе было бы произведено, естли бы при отнятіи ризы не сохранилось въ цѣлости глубоко-древнее изображеніе, такъ какъ святыня иногда не возбраняетъ имѣть свое дѣйствіе законамъ природы и времени.

Итакъ благоговѣніе къ древней святынѣ и предосторожность противъ оскорбленія благочестиваго чувства народа требуетъ, чтобы святая икона, съ ризою на ней, осталась неприкосновенною, и, для охраненія ея во время работъ по зданію, была закрыта пеленою, непроницаемой тканью и деревяннымъ щитомъ.

Что касается до храненія святой иконы стражею, естли сіе не можетъ быть возложено на производителей работъ, въ такомъ случаѣ полагаю просить г. Московскаго генерала-губернатора о военной стражѣ, которая прежде была при Спасскихъ воротахъ и въ обыкновенное время.

Покорнѣйше прося Ваше Сіятельство принять во вниманіе вышеизложенное, долгомъ поставляю также просить, не оставить меня безъ увѣдомленія о послѣдующемъ.

Призывая Вамъ благословеніе Божіе, съ совершеннымъ почтеніемъ и преданностью имѣю честь быть

Вашего Сіятельства

Милостиваго Государя

(Собственноручная подпись) покорнѣйшій слуга

Филаретъ М. Московскій.

№ 1220 8 Маія 1866 г. Его Сіятельству г. Президенту Московской Дворцовой Конторы, Оберъ-Гофмейстеру Князю Николаю Ивановичу Трубецкому.

Трубецкой поспѣшилъ извѣстить Владыку, что все будетъ исполнено согласно его мнѣнію.

Перестройка Спасской башни была сдѣлана сообразно съ высказанными три года назадъ пожеланіями археологовъ. При этомъ водогрѣйная лавочка, пристроенная къ башнѣ въ 1817 году старостой ц. Василія Блаженнаго, Бѣлянкинымъ, была отнесена къ этой церкви, старыя часовни замѣнены новыми (на счетъ Покровскаго собора за 15.000 р.). Въ отводной башнѣ сняты крыша и колонны въ ея фасадѣ. вмѣсто крыши устроены зубцы и ходъ съ окнами вокругъ открытаго теперь проѣзда, какъ это было по предположенію реставраторовъ въ древности. Въ главной башнѣ передѣланы заново своды, стѣны и лѣстницы, съ проложеніемъ, для крѣпости, желѣзныхъ связей. Сдѣлана вновь вся кровельная, кузнечная, штукатурная и малярная работы. Украшенія изъ бѣлаго камня и части поясовъ, колоннъ, цоколя, попорченныя временемъ, вытесаны вновь. Травная фресковая живопись въ проѣздѣ возобновлена художникомъ Жаномъ Баптистомъ Артари (за 5.259 р.).

Купцомъ Денисовымъ устроены: къ образу Спаса—зонтикъ, а къ образу Богоматери—желѣзная рама и къ той и другой иконѣ по фонарю съ кронштейномъ для блока (все за 1.900 р.).

Реставрація башни была окончена въ 1867 году, а въ 1868 году были вновь написаны ея иконы.

Въ 1878 году часовой мастеръ, Вл. Фреймутъ, заявилъ, что Спасскіе часы съ курантами въ большой неисправности—желѣзныя части ихъ сильно проржавѣли и потому весь механизмъ надо капитально починить, что обойдется всего въ 300 р. Эта работа была выполнена на слѣдующій годъ и Фреймутъ вступилъ въ исполненіе обязанностей часовщика Спасской башни за 175 р. въ годъ.

Послѣдняя реставрація Спасской башни производится въ настоящее время архитекторомъ Московскаго Дворцоваго Управленія А. В. Ивановымъ.

Возобновленіе стѣнописи въ проѣздѣ и исправленіе часовъ и курантовъ (часовыхъ дѣлъ мастеромъ М. В. Волынскимъ) окончено уже въ 1911 году.



Рис. 166. Спасская башня въ лѣсахъ во время реставраціи ея въ 1911 году.



Рис. 167. Троицкая башня.

Кутафья и Троицкий мост, какими они были до реставрации 1900 года.

Троицкая башня

(Ризположенскія, Знаменскія, Богоявленскія, Куретныя ворота).

и Кутафья

(Борисоглѣбскія, Владимирскія, Патріаршія ворота).

Наружный видъ. Троицкая башня, въ общемъ походя на Спасскую башню, отличается отъ нея тѣми видоизмѣненіями, которыя вызваны ея мѣстоположеніемъ. Воздвигнутая на топкомъ мѣстѣ и на крутомъ берегу Неглинной, черезъ которую перекинута мостъ, она имѣетъ совсѣмъ инныя пропорціи, чѣмъ стоящая на ровномъ мѣстѣ Спасская башня. Основаніе ея, которое со стороны Кремля кажется стоящимъ на уровнѣ окружающей мѣстности, на самомъ дѣлѣ глубоко сидитъ въ землѣ и спускается со стороны Неглинной внизъ на пять слишкомъ сажень откосами. Такимъ образомъ къ подошвѣ своей нижней массивъ башни имѣетъ значительное утолщеніе (рис. 169) и въ цѣломъ менѣе строенъ, чѣмъ соответствующая ему часть Спасской башни.

Что касается архитектурной обработки, то она одинакова въ обѣихъ башняхъ—тѣ же угловыя лопатки, пояски, рядъ удлиненныхъ частію заложенныхъ оконъ, окаймляющихъ ее наверху. Бѣлокаменные украшения той же формы, но безъ узорной рѣзбы и менѣе богаты (рис. 168 и 179).

Верхъ Троицкой башни—повтореніе верха Спасской башни, но шатеръ его посаженъ не такъ глубоко, какъ тамъ, а ближе къ краямъ, что придаетъ всему зданію, въ связи съ массивностью его нижней части, характеръ пирамидальности.

Впрочемъ общій характеръ Троицкой башни мѣняется весьма сильно, какъ ни у одной другой башни Кремля, въ зависимости отъ мѣста наблюденія. Издали и наискось, особенно въ сумерки, когда ступшевывается средняя линия ребра, она кажется громадной, тяжелой, приземистой, съ тонкимъ, глубоко сидящимъ посрединѣ верхомъ, ибо тогда ея отводная башня сливается въ одну общую массу съ расширившимся по діагонали абрисомъ главной башни. При приближеніи напрямикъ къ ея фасаду, все зданіе утончается, вытягивается и очертанія его становятся на фонѣ неба стройными и легкими.



Рис. 168. Троицкая башня. Пирамидка, столбики и арки украшеній, вѣначающихъ нижнюю часть башни.



Рис. 169. Лицевой фасадъ Троицкой башни.



Рис. 170. Боковой разръзъ Троицкой башни.

Фасадъ и разръзъ Троицкой башни.

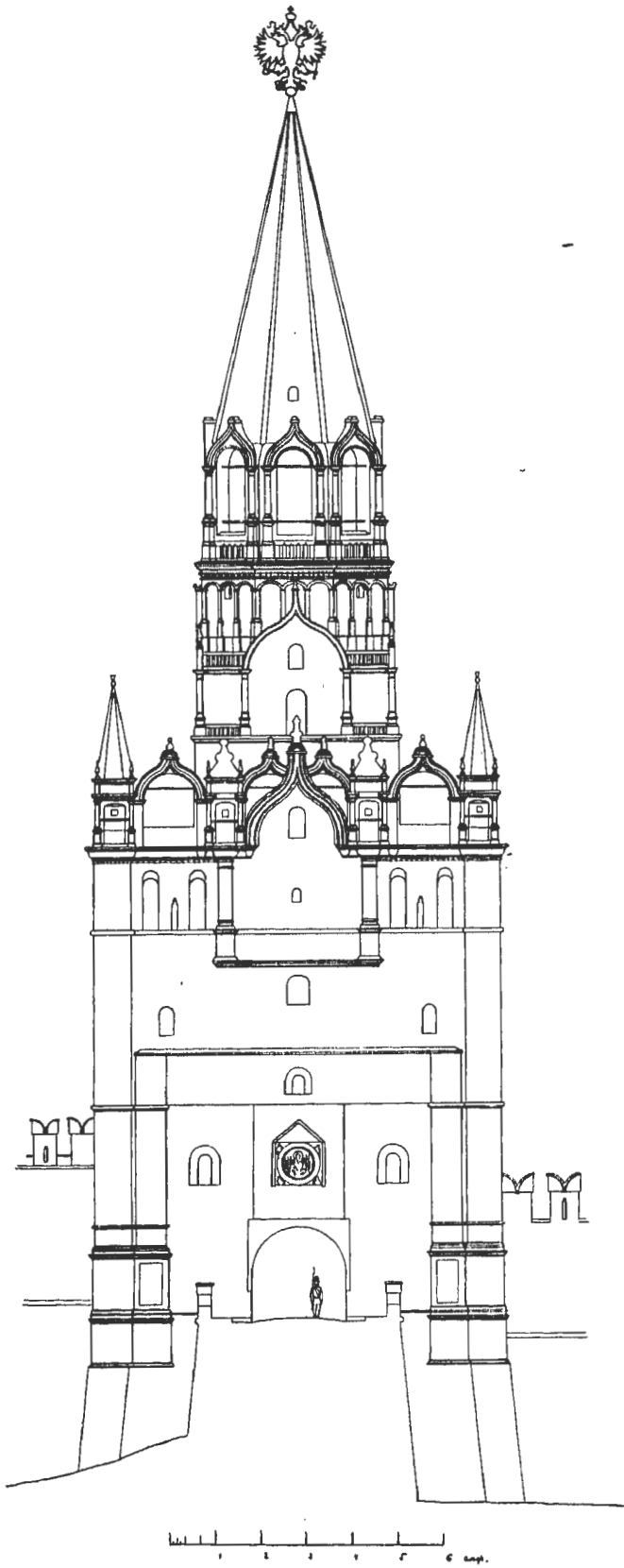

Рис. 171. Нижний подвал.

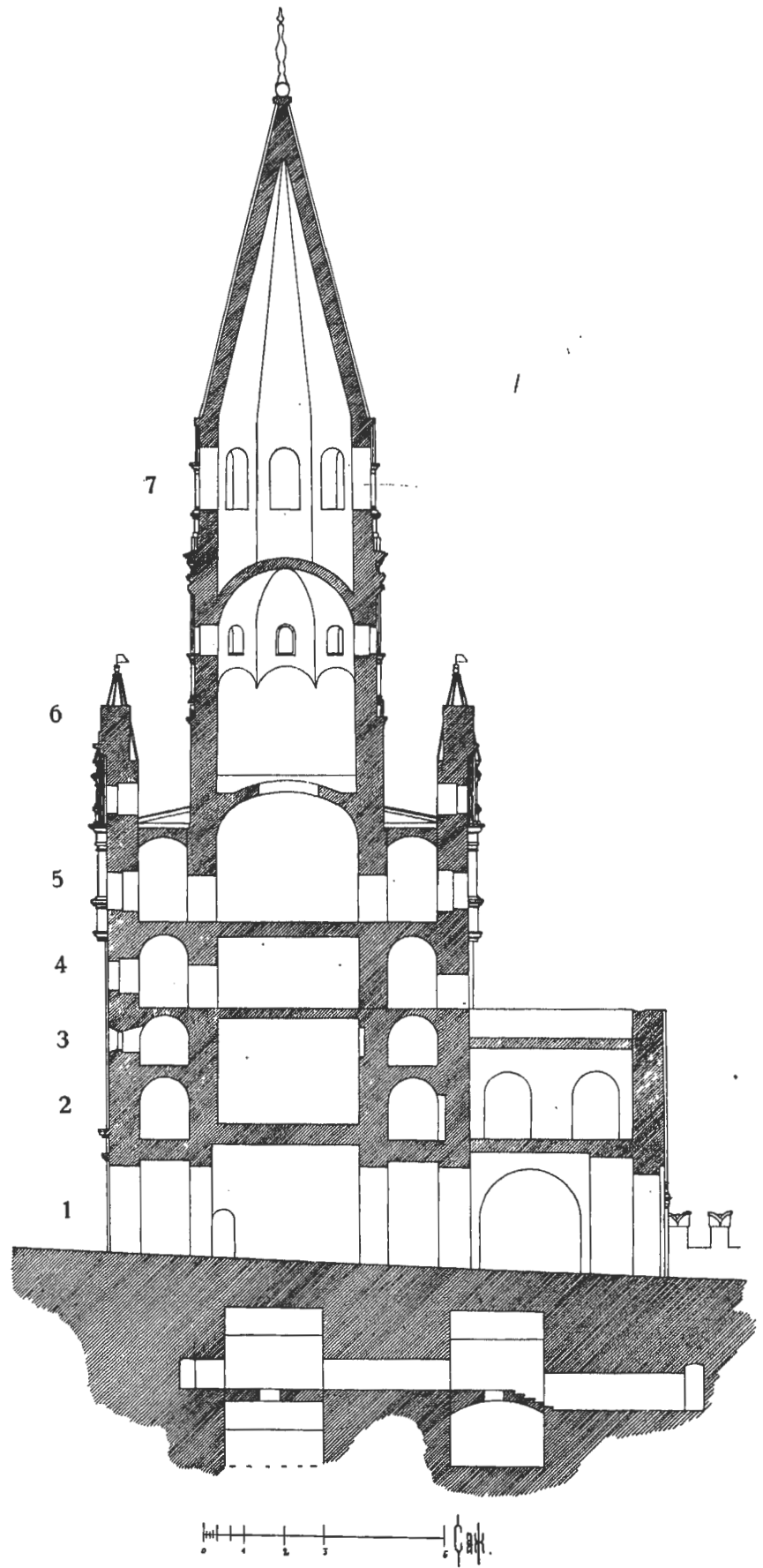

Рис. 172. Верхний подвал.

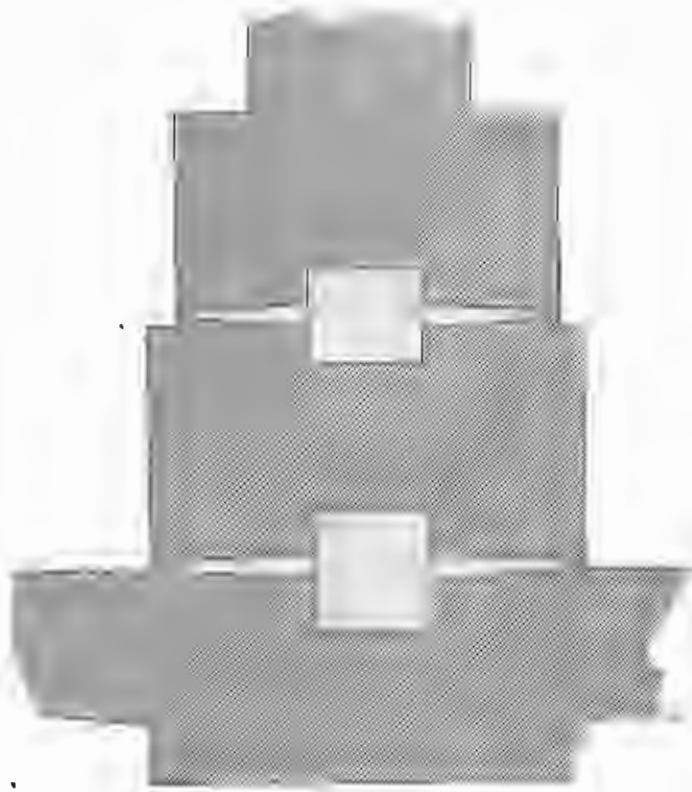

Рис. 173. 1-й этаж.

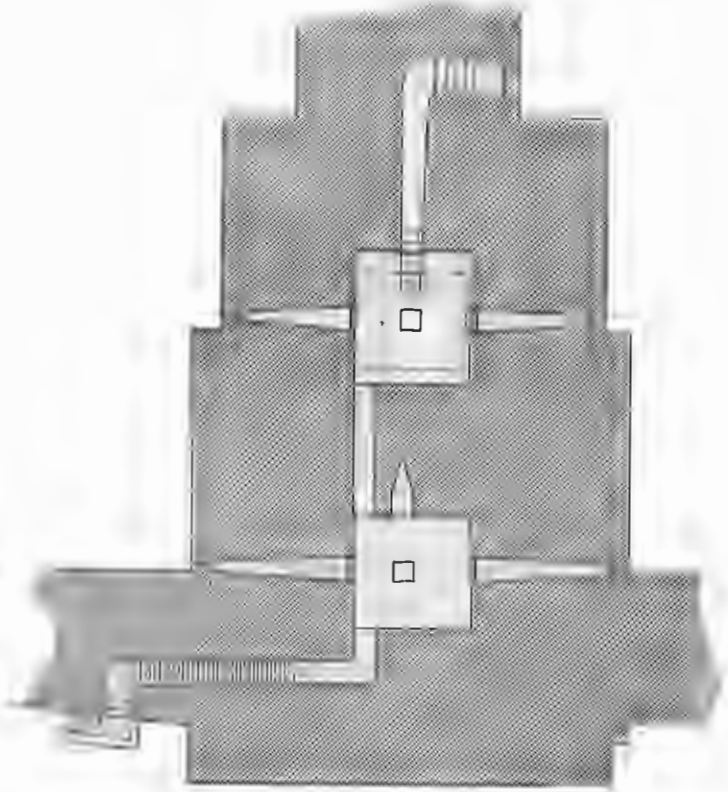

Рис. 174. 2-й этаж.

Планы Троицкой башни.

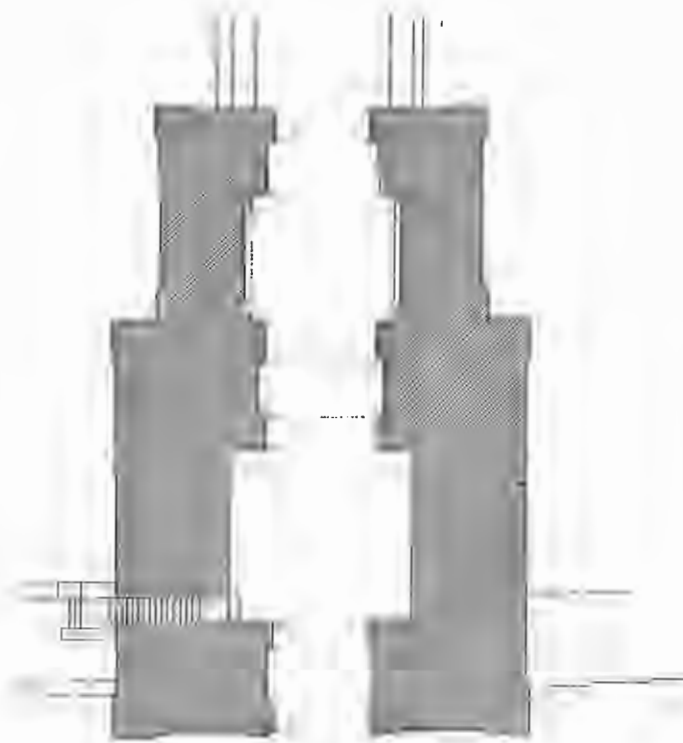

Рис. 175. 3-й этаж.

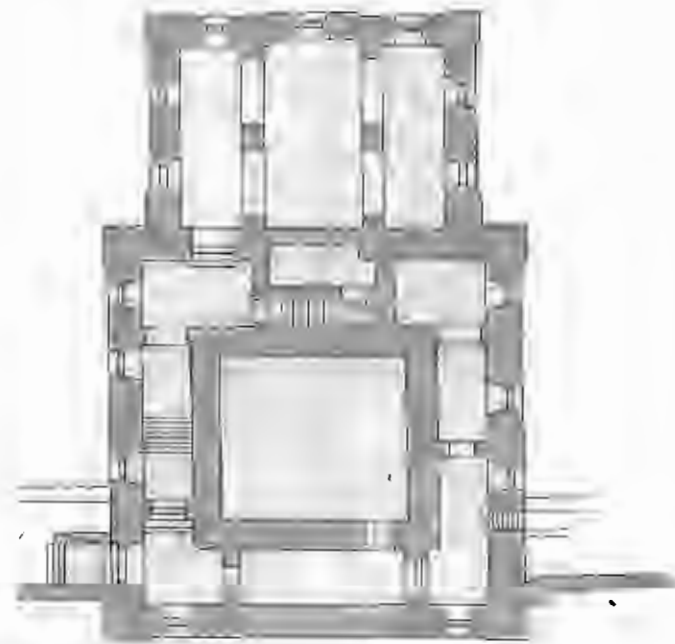

Рис. 176. 4-й этаж.

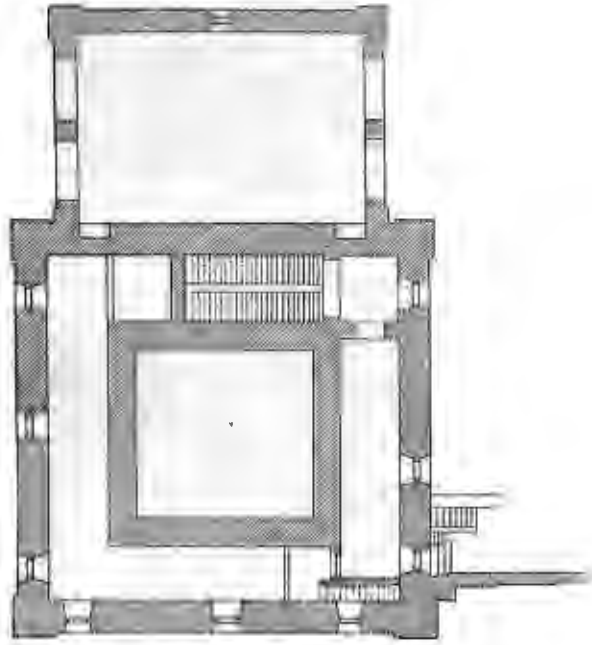

Рис. 177. 5-й этаж.

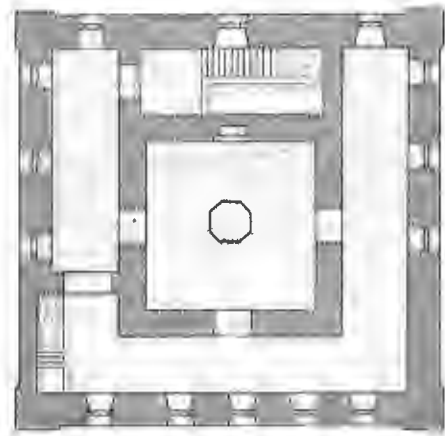

Рис. 178. 6-й этаж.

Планы Троицкой башни.

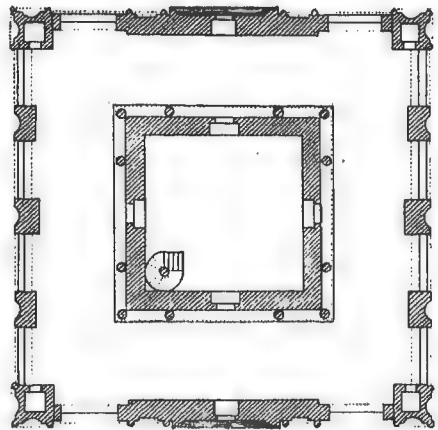

Рис. 179. Архитектурная обработка верха Троицкой башни.

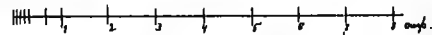
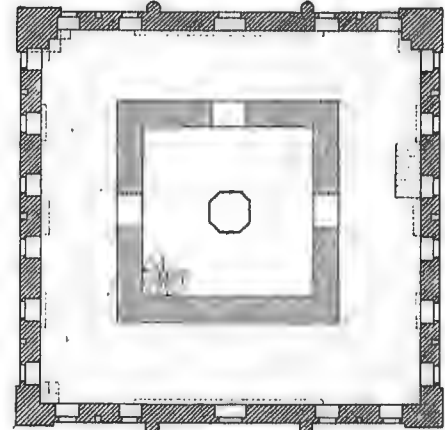
Отводная башня, передѣланная въ жилое, крытое помѣщеніе, кончается высокимъ аттикомъ съ готическими пролетами въ его боковыхъ частяхъ.

Надъ проѣздомъ помѣщены иконы: со стороны Кремля образъ св. Троицы—Авраамъ и три странника, а со стороны Неглинной—образъ Знаменія Пресвятыя Богородицы, окруженный ангельскими ликами и четырьмя символами Евангелистовъ по угламъ. Обѣ иконы въ рамахъ поды стекломъ и защищены сверху металлическими зонтами съ привѣшенными на блокахъ лампадами. Особенно красивъ зонтикъ со стороны Неглинной—рѣзная арка готической формы съ короной и крестомъ на ней.

Внутреннее устройство Троицкой башни одинаково со Спасской. Нижняя ея часть такъ же, какъ и тамъ, состоитъ изъ сердцевины и огибающихъ ее корридоромъ, слѣдовательно, имѣетъ двойныя стѣны. Низъ дѣлится на 5 этажей. Верхушка же раздѣлена на-двое полуциркульнымъ сводомъ.

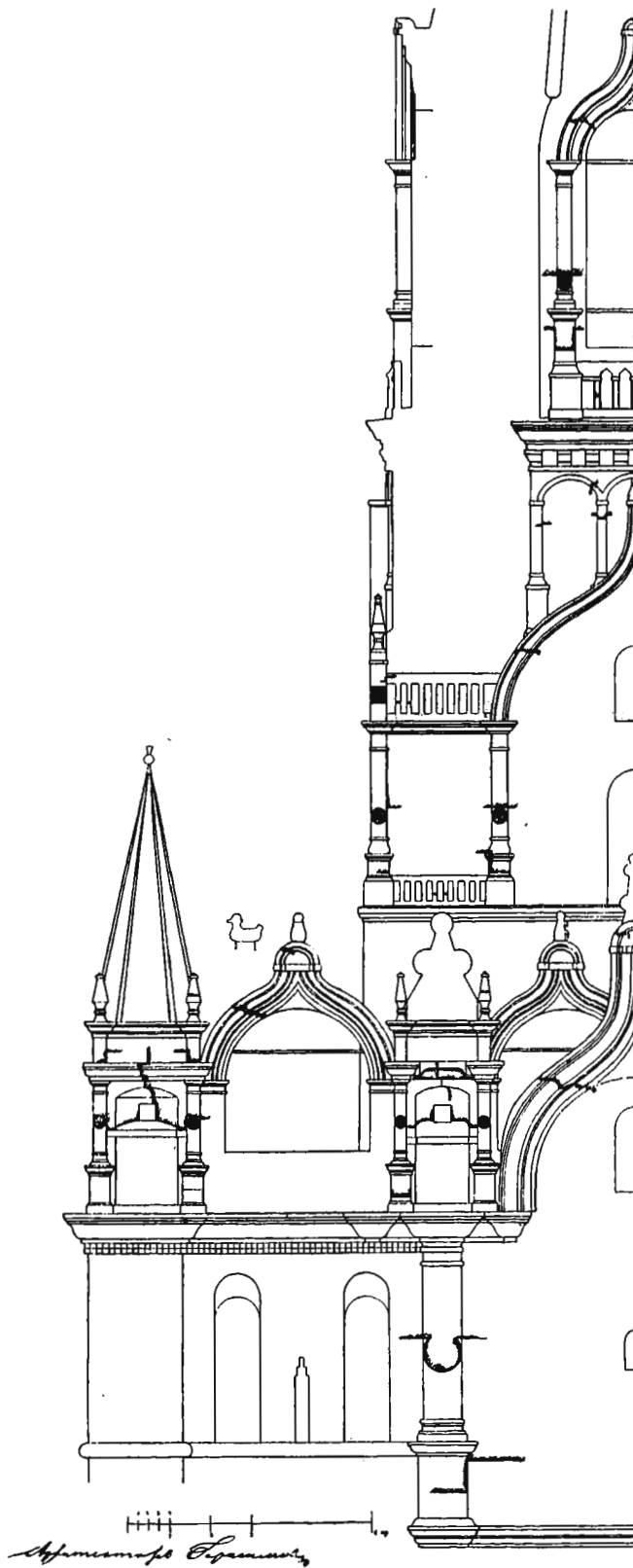
Разница въ устройствѣ обѣихъ башенъ заключается, помимо иного (послѣ реставраціи 1870 года) расположенія лѣстницъ, выходовъ и дѣленій на этажи, въ существованіи четырехъ подваловъ въ фундаментѣ Троицкой башни (рис. 170).

Эти подвалы расположены въ два яруса. Верхніе два соединены узкимъ ходомъ и имѣютъ выходы, первый въ Кремль, а второй въ 1-й Кремлевскій садъ. Нижніе подвалы разобщены другъ съ другомъ. Доступъ въ нихъ—черезъ заложенные теперь люки въ полахъ верхнихъ подваловъ.

Отводная башня состоитъ изъ проѣзда и большой со сводами о двухъ столбахъ комнаты. Въ ней помѣщается канцелярія Московскаго отдѣла общаго Архива Министерства Императорскаго Двора, дѣла котораго хранятся въ главной башнѣ.

Окна Троицкой башни—полуциркульныя, значительно расширенныя сравнительно съ прежними.



Рис. 180. Троицкій мостъ и Кутафья. Слева выступаютъ зубцы отъ здания электрической станціи.

Со стороны Кремля сохранились еще въ нѣкоторыхъ мѣстахъ древнія узкія окна въ формѣ бойницъ.

Стѣны башни испещрены слѣдами передѣлокъ, которымъ онѣ подвергались въ теченіе четырехъ вѣковъ ея существованія.



Рис. 181. Фасадъ Кутафьи со стороны моста.

Каменный мостъ, соединяющій проѣздъ Троицкой башни съ другимъ берегомъ Неглинной, покоится на девяти полуциркульныхъ аркахъ и огражденъ по бокамъ парапетомъ и зубцами, на него поставленными.

Отводная башня Кутафья (Борисоглѣбскія, Владимирскія, Патріаршія ворота), замыкающая Троицкій мостъ, представляетъ собою массивное сооруженіе безъ свода, въ планѣ—формы усѣченнаго овала. Въ Кутафѣ два проѣзда—на мостъ и на Неглинную улицу и два боковыхъ прохода для пѣшеходовъ. Стѣны Кутафьи завершаются навѣсными бойницами и пролетами изъ двойныхъ арокъ съ подвѣсою. Пролеты украшены внизу баллюстрадами, а вверху выгрызенными фронтонами и балясинами. Снаружи, со стороны моста, на лѣво отъ проѣзда, въ стѣнѣ башни видна

заложенная дверь отъ лѣстницы, ведущей на верхъ. Присутствіе лѣстницъ въ толщѣ стѣнъ обнаруживается и окнами-бойницами въ боковыхъ фасадахъ башни. Внутри проѣзда, въ стѣнахъ со стороны Неглинной—заложеныя низкія арки, несомнѣнно, печуры, служившія для нижняго боя. Надъ боковыми проходами до сихъ поръ сохранились продолговатыя гнѣзда для механизма подъемнаго моста, совершенно такія же, какія существуютъ въ западно-европейскихъ старинныхъ замкахъ* см. *Viollet le Duc L'art militaire* и въ сочиненіи Prof. *Bodo Ebhardt die Burgen Italiens*—города Montebello, Maranello, Milano, Torchiara и др. (рис. 35, 36).

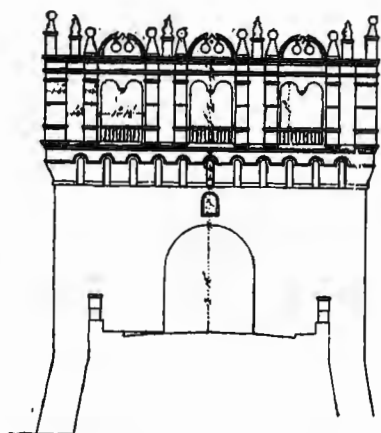
Надъ проѣздомъ Кутафьи и проходомъ ея въ особыхъ углубленіяхъ помѣщены изображенія святыхъ. Со стороны моста прямо по камню написанъ ликъ св. Владимира, со стороны Никитской свв. Бориса и Глѣба, со стороны Неглинной вставлена деревянная икона Трехъ Вселенскихъ Святителей.

Общій видъ Кутафьи имѣетъ сходство съ башнями Новодѣвичьяго Монастыря.

Значеніе Троицкихъ воротъ. Если Спасскія ворота были главнымъ, параднымъ въѣздомъ въ Кремль къ царскому двору, то Троицкія ворота служили ближайшимъ проѣздомъ ко двору патріарха, царицы и царевенъ. Это былъ болѣе скромный, можно сказать домашній царскій и патріаршій подъѣзды. Дѣйствительно, въ обрядовой жизни Троицкія ворота служили выходомъ изъ Кремля для процессій болѣе интимнаго, семейнаго свойства. Изъ Троицкихъ воротъ выходили на встрѣчу при торжественныхъ въѣздахъ въ Кремль. Такъ, возвращавшагося изъ Новгорода Ивана III по Волоцкой дорогѣ въ Москву встрѣчалъ передъ Кремлемъ Митрополитъ Филиппъ съ крестнымъ ходомъ и со всѣмъ соборомъ духовенства, выйдя со своего двора черезъ Троицкія ворота, «только съ мосту каменнаго сшедь 'до кладезя площадного, близъ церкви» то есть уже за Неглинной на площади. Оттуда торжественный входъ въ Кремль былъ совершенъ уже черезъ главныя ворота Кремля—Спасскія. Въ 1558 году, 9 Августа, царь Иванъ IV съ сыномъ и братомъ Юріемъ, съ митрополитомъ Макаріемъ, со всѣмъ освященнымъ соборомъ и множествомъ народа, встрѣчалъ за Ризположенскими воротами двѣ чудотворныя иконы, образъ Богоматери Одигитрии и св. Николая Чудотворца, приносимыя изъ Ругодива (Нарвы) послѣ его взятія русскими



Рис. 182. Архитектурная обработка верха Кутафьи.

* Еще римляне строили отводныя башни внѣ ограды замковъ для укрѣпленія важныхъ въ стратегическомъ отношеніи мѣстъ, напримѣръ моста. Такія башни имѣли входъ не въ уровень съ землею, а выше. Чтобы взойти въ нихъ, надо было поднять-

ся по приставнымъ лѣстницамъ или мосту. То же было и въ Кутафѣ, не имѣвшей первоначально прямого проѣзда на улицу, а лишь боковые съ крутыми подъемными мостами (см. планъ Годунова).

войсками. Иконы встрѣчала и царица Анастасія и супруга кн. Юрія Васильевича, княгиня Ульяна, и множество боярынь. На встрѣчу новоизбранному царю Борису, идущему въ Кремль изъ Новодѣвичьяго монастыря, выходилъ изъ Троицкихъ воротъ патріархъ Іовъ со всѣмъ духовенствомъ. Оттуда же вышелъ и царь Михаилъ Ѳедоровичъ встрѣтить отца своего Филарета, возвращавшагося изъ Польскаго плѣна.

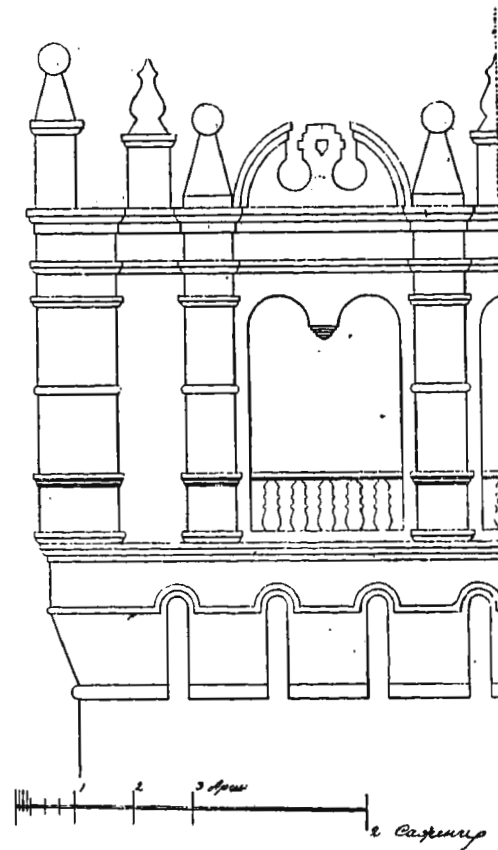
Въ 1784 году черезъ эти ворота несли останки Екатерининскаго вельможи, Московскаго Генераль-Губернатора, графа Чернышева.

Въ 1812 году 2 сентября ими вступили въ Кремль Наполеоновскія войска и 11 октября изъ нихъ вышли въ обратный походъ.

И нынѣ похоронныя процессіи направляются изъ Кремля черезъ Троицкія ворота.



Рис. 183. Кутафья, боковой фасадъ. Надъ проходомъ видны щели для механизма подъемнаго моста.

Названіе. *Троицкія ворота* получили свое названіе отъ близъ находившагося Троицкаго подворья, вслѣдствіе чего, со стороны Кремля, надъ проѣздомъ и написанъ образъ св. Троицы. Онѣ назывались также *Богоявленскими* по главной церкви Троицкаго подворья, *Ризположенскими* по церкви, находившейся на углу Кисловки и Воздвиженки, *Знаменскими*, по образу Знаменья, написанному надъ проѣздомъ башни со стороны моста и по улицѣ Знаменкѣ. Въ половинѣ XVII вѣка онѣ иногда прозывались и *Куретными* воротами, вслѣдствіе смѣшенія ихъ съ близъ находившимися царскими Куретными воротами. (См. историческую схему).

Указомъ 19 Апрѣля 1658 года царь Алексѣй Михайловичъ повелѣлъ называть и писать ихъ Троицкими.

Отводная мостовая башня *Кутафья** получила это названіе вслѣдствіе своей неуклюжей формы. *Борисоглыбскими* воротами она именовалась по церкви Бориса и Глѣба, на Арбатской площади, *Владимирскими*—по образу св. Владимира, написанному надъ ея проѣздомъ, *Патріаршей*,—такъ какъ черезъ нея былъ ближайшій изъ-за Неглименья проѣздъ къ Патріаршему двору.

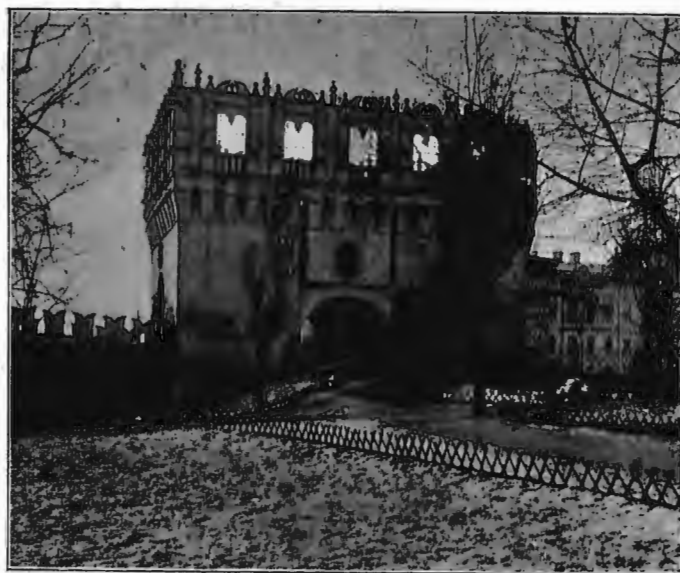
* Въ Псковѣ была тоже *Кутная* башня.

Историческія свѣдѣнія. Въ Кремль Калиты, на мѣстѣ теперешнихъ Троицкихъ воротъ, по всей вѣроятности, проѣзда не было, а стояла глухая башня. Дорога изъ Новгорода лежала сѣвернѣе (см. ист. схему) у Средней, Арсенальной башни, гдѣ и былъ, вѣроятно, устроень черезъ топи р. Неглинной мостъ или гать.

Кремль Дмитрія Донскаго, сильно раздвинувшійся къ сѣверу и востоку, оборвалъ этотъ путь. Для прямого на него выхода изъ Кремля стала служить Троицкая проѣздная стрѣльница съ каменнымъ мостомъ черезъ Неглинную.

Троицкая стрѣльница Ивана III (о постройкѣ ея см. стр. 33) въ XVI и XVII вѣкѣ имѣла (рис. 184) болѣе суровую чѣмъ теперь форму, которую ей придавали навѣсныя бойницы, зубцы и отсутствіе бѣлокаменныхъ украшеній. вмѣсто высокаго верха ее покрывала низкая деревянная кровля съ маленькой вышкой. Рядомъ на стѣнѣ помѣщалась небольшая башенка съ набатнымъ колоколомъ. Кутафья тоже заканчивалась зубцами и была покрыта четырехскатной деревянной крышей. Боковыя наружныя ворота ея были оборудованы подъемными мостами. Рядомъ съ каменнымъ мостомъ на аркахъ черезъ Неглинную былъ перекинутъ низкій на сваяхъ деревянный мостъ, середина котораго подымалась. Въ концѣ этого моста стояла деревянная сторожка. Надъ воротами Кутафьи и самой башни помѣщались образа, тѣ же самыя, согласно описанію ихъ Павломъ Алеппскимъ (1655), что и теперъ.



Рис. 184. Троицкая и Кутафья на планѣ Годунова.

На Троицкой стрѣльницѣ находились и часы, съ 1585 года—уже достовѣрно.

Извѣстно, что величина этихъ часовъ была въ длину и ширину по одному аршину¹ и что у нихъ было 2 колокола перечасныхъ и одинъ боевой.

Въ 1619 году часовщикъ Троицкой башни передѣлывалъ у нихъ валъ, а въ 1626 году поддѣлывалъ *вѣтрянникъ*, да у *вѣтрянника репей зубчатый*, да въ колесо трубку большую на валъ ходовой.

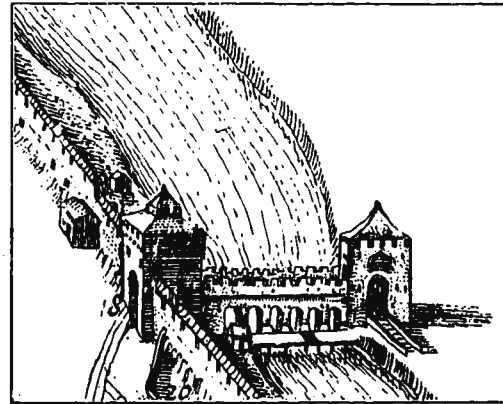
Часовщики Троицкой башни получали (въ 1651 г.)² жалованья по 4 рубля по 6 алтынѣ, по 4 денги на годъ, да изъ казеннаго приказа по сукну доброму.

По своему положенію они были ниже часовщиковъ Спасской башни. Ихъ чаще забывали съ выдачей жалованья, а когда бывала серьезная работа по устройству часовъ Троицкой башни, то ее исполняли Спасскіе часовщики и награда за дѣло ускользала изъ рукъ Троицкихъ часовщиковъ.

Въ виду этого мѣсто часовщика Спасской башни являлось предметомъ вождельнія и домогательства для Троицкихъ часовщиковъ, которые, въ свою очередь, подвергались интригамъ со стороны еще болѣе захудалыхъ часовщиковъ Тайницкихъ воротъ (стр. 163).

Къ серединѣ XVII вѣка Троицкая башня сильно обветшала, какъ это явствуетъ изъ описи 1646 года:

«Подъ знаменскіе ворота сходъ къ слуху засорень отъ стрѣлецкіе караульные избы и пройтить въ слухъ нелзѣ. У знаменскихъ воротъ углы по обѣ

стороны обиты въ кирпичъ и въ два и въ три кирпича вдоль кругомъ и вверхъ по сажени и башня розсѣлась въ дву мѣстехъ. У той же башни

1. М. О. О. Арх. Мин. Имп. Дв., разр. I, оп. 13, столбецъ 19972.

2. Арх. Мин. Имп. Дв., разр. I, оп. 4, столбецъ 4185.

противъ стрелецкіе избы осыпалось вдоль сажень, вверхъ полсажени. Въ знаменскихъ воротехъ по углу въ пяти мѣстѣхъ выломано въ кирпичъ и въ два вверхъ по полсажени... въ Знаменскихъ

воротехъ 5 всходовъ лѣсныхъ осыпались, да въ башнѣ жъ у застѣнка сводъ розсѣлся; въ среднемъ всходѣ въ стѣнѣ проломано окно, да съ томъ же всходѣ проломанъ сводъ.»

Опись 1667 года даетъ еще болѣе печальную картину разрушенія Троицкой стрѣльницы:

«Въ башнѣхъ на нижнихъ сводѣхъ около башни верхніе своды сыплюцца и досками съ подставки подперты и многое кирпичье виситъ. Серед-

него своду обалилось вдоль сажени на двѣ, а поперегъ на сажень. Да кругомъ башни у периль своды худы жъ и во многихъ мѣстѣхъ обалились.»

Ветхость, слѣдовательно, была такъ велика, что опасно было проходить и особенно проѣзжать Троицкія ворота, ибо висящее «кирпичье» всегда могло отъ сотрясенія упасть и проломить голову.

Послѣ 1667 г. башню починили.

Въ 1681 году, 8 Апрѣля, часовщику Спасской башни, Данилову, было приказано сдѣлать для Троицкой башни новые часы, такіе же «каковы у него у великаго государя на сѣняхъ и перечасье и боевой колоколь».

Даниловъ взялся это сдѣлать за 130 рублей и представилъ роспись «что надобно къ часамъ товару—пятьдесятъ пудъ желѣза свицкова, уголья на двадцать рублей, полъ четверти пуда укладу,

два точила, кузнечныя снасти—наковальня, да мѣхи, да четыре же молота боевыхъ, да два ручныхъ, да шестеры клещи, да трой тески стуловыхъ, да три ручныхъ. Шестъ человекъ кузнецовъ.»

Новые часы были бѣльшаго размѣра, чѣмъ старыя. Они имѣли въ длину и въ вышину по $1\frac{3}{4}$ аршинъ. Къ прежнимъ боевому и двумъ перечаснымъ колоколамъ были взяты изъ пушкарскаго приказа 6 новыхъ колоколовъ, вѣсомъ въ 4, 3, 2, 1, 1 и $\frac{1}{2}$ пуда.

Когда, въ 1683 году, новые часы были готовы, старыя съ башни были сняты и поставлены на дворцовыхъ воротахъ въ селѣ Преображенскомъ.

Въ 1685 году на Троицкой башнѣ былъ надстроенъ нынѣ существующій высокій верхъ. Надъ ея отводной башней была также выведена, уничтоженная въ XVIII столѣтіи, высокая надстройка (рис. 57). Кутафья была украшена балюстрадами, пролетами, фронтонами. Въ слѣдующемъ году Троицкая башня была росписана золотописцемъ Карпомъ Золотаревымъ и имъ же былъ вызолоченъ на ней орелъ за 87 р. 18 алтынъ 2 денги.

Вѣроятно, для высокаго верха Троицкой башни часы, сдѣланные два года назадъ Даниловымъ, показались слишкомъ незначительными и поэтому (въ 1686 году) были заказаны тому же Данилову новыя.

Объ ихъ установкѣ и колокольной музыкѣ часовые мастера представили слѣдующія соображенія:

«Построена Троицкая башня противъ (т. е. по образцу) Спасской башни; и на Спасской башнѣ часовой кругъ поставленъ въ первомъ нижнемъ пряслѣ (т. е. ярусѣ), а буде на Троицкой башнѣ поставить часовой указательный кругъ противъ Спасской башни въ нижнемъ пряслѣ, и тотъ кругъ изъ хоромъ великихъ государей, чрезъ сушило, не будетъ виденъ; также и вдалъ за всякимъ полатнымъ

строеніемъ будетъ не видѣнъ же; а будетъ тотъ указательный словесный кругъ поставить въ другомъ пряслѣ, повыше, и тотъ кругъ изъ хоромъ великаго государя и вдалъ чрезъ полатное строеніе будетъ видѣнъ; и часы въ той Троицкой башнѣ довелись поставить противъ тогожъ часоваго словеснаго указательнаго круга. А часовой колоколь нынѣ у тѣхъ часовъ въ 30 пудъ, а можно де быть

у тѣхъ часовъ часовому колоколу пудъ во сто. А прежніе де перечасные колокола у тѣхъ часовъ малыжъ и противъ большаго боевого колокола при-

бавить въ перечасные колокола новые колокола, а большому перечасному колоколу быть бы пудъ въ 15, а достальнымъ противъ того жъ *въ подголосъ.*»

Эти предложенія были утверждены и часовникъ Андреянко Даниловъ подрядился сдѣлать новые часы длиною $2\frac{1}{4}$ арш., шириною $1\frac{1}{2}$ арш., вышиною—какъ размѣръ укажетъ; а перечасье въ восемь колоколовъ, девятый боевой. Этотъ боевой колоколь къ новымъ часамъ былъ вылить мастеромъ Ѳедоромъ Моторинымъ въ 1686 году.

Судя по упоминаніямъ о передѣлкахъ въ этихъ часахъ, въ ихъ механизмѣ были слѣдующія части: *валъ ходовой* и при немъ колесо съ большой трубкою; *вътреникъ* съ зубчатымъ рѣпьемъ; *мастникъ* и при немъ колесо; *шестерня*; *подъемъ перечасный*, *боевая пружина* и т. д. Изъ этого перечня можно заключить, что Троицкіе часы 1686-го года

имѣли устройство обыкновенныхъ башенныхъ часовъ, снабженныхъ боемъ часовъ и четвертей. *Указные* или *узнатные* круги или колеса, то-есть циферблаты, устроены были только на двѣ стороны, въ Кремль и въ городъ. Они были деревянные, дубовые, связанные желѣзными обручами и вѣсили около 25 пудовъ каждый.

За дѣланіе новыхъ часовъ Даниловъ получилъ награду въ 15 рублей.

Во время устройства описанныхъ новыхъ часовъ на Троицкой башнѣ, часовщикомъ на ней состоялъ нѣкто Ивашка Павловъ. Въ 1687 году Тайницкихъ воротъ часовщикъ, Митька Максимовъ, за упраздненіемъ часовъ на этой башнѣ оставшійся безъ дѣла, подалъ челобитную объ опредѣленіи его на мѣсто этого Ивашки Павлова, «потому что онъ, Иванъ, желѣзнаго ничего не куетъ, самъ только заводитъ», а слѣдовательно находится не на высотѣ своего положенія. Кромѣ того, Павловъ былъ неисправенъ. Ему полагалось по 4 рубля 6 алтынъ 4 деньги на годъ жалованья, да на свѣчи, масло и струны по 3 рубля 21 алтынъ 2 деньги на годъ,

да годоваго сукна въ 2 рубля. Но въ 1687 году жалованья ему не дано «для того, что онъ, Ивашка, на той башнѣ не живетъ и часовъ не водитъ». Максимовъ былъ назначенъ на Троицкую башню, но пробылъ тамъ не долго. Въ 1690 году тамъ былъ часовщикомъ уже Гришка Алексѣевъ, который въ этомъ году перешелъ на Спасскую башню. На его же мѣсто появилось нѣсколько охотниковъ—часовщики Мишка Ѳедоровъ, Васька Черновъ, да еще стрѣлецъ Васька Никитинъ, взамѣнъ знанія выставлявшій свои боевыя заслуги и раны. Мишка Ѳедоровъ побѣдилъ соперниковъ. Въ 1700 году онъ еще оставался на Троицкой башнѣ.

Въ 1687 году прежніе часы были отданы въ Даниловъ монастырь.

Часы, изготовленные въ 1686 году Даниловымъ, были вскорѣ замѣнены новыми, для которыхъ механизмъ былъ заказанъ Петромъ Великимъ въ Амстердамѣ (стр. 143), одновременно со Спасскими.

Въ 1705 году установка этихъ часовъ была уже въ полномъ ходу. «По приказу стольника князя Луки Долгорукова съ товарищи работные люди житнаго двора... Кузьма Ивановъ съ товарищи 5 человекъ работали на Спасской и Троицкой башняхъ—старые круги опущали и раскрепляли, а новые вверхъ подымали.»

При этомъ было куплено въ казенномъ приказѣ на Спасскую и Троицкую башни: «на окраску круговъ желѣза кованнаго двадцать полосъ по 23 алтына по 2 денги десятокъ, на круги жъ и укрѣпленіе лѣсовъ 100 гвоздей большихъ по 2 алтына десятокъ; 500 двоетесныхъ по 3 алт. по 2 денги сто; 500 одностесныхъ по 10... 1000 гвоздей скаловыхъ по 6 ден. сто, крючья привознаго 20 крючковыхъ по 2 денги крюкъ; 90 колодокъ гвоздья луженаго

по 4 денги колодка.» Кромѣ того на «крашку стѣнъ» было куплено красокъ—«шмелти 2 п. 30 ф. по семи рублевъ съ полтиной пудъ итого 20 р. 21 алт. 1 денга; бѣлили нѣмецкихъ 32 фунта по 10 ден. фунтъ итого 1 р. 20 алт.; яри фунтъ 13 алт. 2 денги; желти $\frac{1}{2}$ фунта—3 алт. 2 денги; краски жъ черной на черненіе круговъ на 10 алт. къ золоченію стрѣлъ гулфарба на восемь алтынъ на 2 денги на повестку къ стрѣламъ 35 фунтовъ свинцу по 7 де-

негъ фунтъ, итого 1 р. 7 алт. 3 денги. въ краски жъ 10 фунтовъ по 6 денги фунтъ итого 10 алт. А на окрепку стѣнъ и круговъ 13 ф. скипидару по всего за вышеописанныя краски 26 р. 17 алт. 4 алт. по 2 денги фунтъ итого 1 р. 23 алт.; олифы 1 денга».

Петровскіе часы скоро испортились. Въ 1731 году куранты ихъ уже перестали дѣйствовать. Для ихъ исправленія въ концѣ февраля 1734 года былъ присланъ изъ Петербурга колокольный игральный оберъ-мастеръ Яганъ Христофоръ Ферстеръ. Онъ нашель на башнѣ 26 колоколовъ, къ которымъ для игры курантовъ надо было пріискать еще восемь. Въ своемъ донесеніи Сенату о произведенномъ имъ осмотрѣ онъ заявлялъ, что «оная Троицкая башня находится въ тѣсномъ мѣстѣ, въ стѣнахъ и въ глуши, и музыка съ оной башни будетъ не слышна, а надлежитъ оной колокольной музыкѣ быть на Спасской башнѣ, понежѣ оная стала на всей красотѣ и вельми та колокольная музыка и играніе во дворцѣ и въ Москвѣ будетъ слышна.» Сенатъ рѣшилъ, что если о бытіи оной колокольной музыки на Троицкой башнѣ не было особливаго указу Ея Императорскаго Величества, то музыку перенести на Спасскую башню. Но въ Губернской канцеляріи было найдено свѣдѣніе, что 1 января 1731 года «графъ Семень Андреевичъ Салтыковъ приказалъ имяннымъ Ея Величества указомъ съ церкви Архангела Гавріила, что на Чистомъ прудѣ (Меншикова башня), часовые* колокола снявъ, поставить на Троицкую башню, какъ надлежитъ, и придѣлать инструменты, чтобъ играли.»

На основаніи этого указа въ августѣ 1734 года Сенатъ приказалъ упомянутой колокольной музыкѣ быть, по прежнему, на Троицкой башнѣ. Тогда Ферстеръ выбралъ добавочные (8) басовые колокола на пушечномъ дворѣ изъ хранившихся тамъ 600 колоколовъ, собранныхъ во время Шведской войны изъ церквей для перелитія ихъ въ пушки.

Во время пожара 1737 года Троицкая башня обгорѣла. Часы на ней также. Сгорѣли часовые циферблаты и стропила; колокола, висѣвшіе на нихъ, попадали, а часовой колоколь Моторинскій при паденіи своемъ проломилъ одинъ сводъ.

О возобновленіи башни послѣ этого пожара свѣдѣній нѣтъ до 1754 года. Въ этомъ году Московской гофъ-Интендантской конторой былъ посланъ плотничьяго дѣла мастеръ Эрихъ «для показанія и исправленія на Троицкой башнѣ деревяннаго строенія», а въ 1757 году изъ Петербурга пріѣхалъ уже извѣстный Ферстеръ для исправленія часовъ. Были ли они исправлены—неизвѣстно, но въ 1775 году къ Высочайшему пріѣзду было приказано привести ихъ въ дѣйствіе.

Въ 1776 году была составлена опись ветхостей Троицкой башни, въ сводахъ которой были обнаружены ветхость и трещины.

Въ 1780 году былъ разобранъ сводъ въ Кутафѣ по той причинѣ, что отъ дождей онъ «весьма размокъ, да и пяты подъ нимъ отмыло и во многихъ мѣстахъ обвалились». Съ тѣхъ поръ Кутафья стоитъ безъ свода.

* Эти часы на Меншиковой башнѣ и были тѣ третьи часы, заказанные Петромъ Великимъ въ 1702 году въ Амстердамѣ (стр. 143).

Въ 1784 году на Троицкой башнѣ были сдѣланы новые часовые круги. Вѣроятно, къ этому году куранты перестали уже дѣйствовать, ибо при похоронахъ гр. Чернышева играли не куранты, а колокольный музыкантъ разыгрывалъ на колоколахъ «Святый Боже» руками и ногами.

Въ началѣ XIX столѣтія при общемъ ремонтѣ Кремля (1802—7 г.) Троицкая башня хотя и была реставрирована, но часы и куранты, повидимому, не были приведены въ порядокъ.

Въ 1812 году башня пострадала мало, лишь отъ пожара упалъ, какъ и въ 1737 году, большой часовой колоколь.

Этотъ колоколь проломилъ теперь четыре свода и лежалъ въ бездѣйствіи до 1848 года, когда при перенесеніи церкви Рождества Іоанна Предтечи въ Боровицкую башню, былъ повѣшенъ тамъ для церковнаго звона (стр. 184).

Въ 1823 году при приѣмѣ Троицкой башни изъ Комиссіи Строеній въ Кремлевскую Экспедицію въ 5-мъ этажѣ ея оказалась погорѣвшая часовая машина и 29 колоколовъ* разной величины. Во 2-мъ, 3, 4 и 5-мъ этажахъ своды оставались прошибленными и были засыпаны мусоромъ. Своды починили, но часы были заброшены навсегда.

Въ 1825 году, во время трехдневной иллюминаціи по случаю коронаціи Императора Николая I, съ Троицкой башни были украдены 2 колокола. Кремлевская Экспедиція распорядилась исключить ихъ изъ списковъ, а смотрителю Львову дала предписаніе, чтобы онъ старался ихъ отыскать, справляясь о нихъ по лавкамъ; если же они окажутся въ продажѣ, то отобрать ихъ, давъ знать о томъ въ Московскую Управу Благочинія. Изъ дальнѣйшихъ дѣлъ не видно, чтобы колокола были найдены.

Въ 1851 году, въ проѣздѣ Троицкихъ воротъ образовался отъ сильнаго ливня провалъ. Когда на мѣстѣ провала разобрали мостовую, то нашли подвалъ (рис. 172) съ полуразрушеннымъ, ветхимъ сводомъ, затянутый наполовину землей. Полъ этого подвала имѣлъ скважину, куда уносилась вода вмѣстѣ съ землей. При разборкѣ этого пола обнаруженъ былъ нижній подвалъ (рис. 171). Починка подваловъ обошлась въ 3.900 рублей.

Такъ, благодаря ливню, были открыты древнія подземныя помѣщенія башни, *каменные мышки*, служившіе первоначально для военныхъ цѣлей, а въ XVII вѣкѣ въ качествѣ тюремъ.**

Въ 1859 году, 3 Іюля въ 3 часа дня, отъ сильнаго дождя сдѣлалась выбоена на Троицкомъ мосту, у самыхъ воротъ, въ 2 сажени глубины и длины и въ 1 саж. 8 вершк. ширины.

Столь хрупкой и податливой дѣйствию атмосферическихъ явленій оказалась эта каменная, на видъ несокрушимая, твердыня.

Но ярость слѣпой стихіи была безсильна уничтожить драгоцѣнный памятникъ древности—отъ разрушеній, причиненныхъ ливнями, не осталось и слѣда.

* Въ 1848 году эти колокола были взяты для часовъ Большого Кремлевскаго Дворца.

** По близости находился Дворцовый Судный Приказъ (см. ист. схему).

Вредоноснѣе было отсутствіе бережной любви къ старинѣ. Во время послѣдней реставраціи Троицкой башни, произведенной въ 1868—70 годахъ А. Пороховщиковымъ и Н. Азанчевскимъ (за 31.003 рубля), все зданіе было перестроено заново съ фундамента до верху. Былъ сдѣланъ и новый орелъ (за 4.589 р.), а также устроенъ громоотводъ (въ 1872 г. за 2.000 р.). Но реставрація была направлена къ приспособленію внутренности башни для помѣщенія тамъ Московскаго Отдѣла Общаго Архива Министерства Императорскаго Двора, и это значительно измѣнило ея внѣшній обликъ, который утратилъ отчасти характеръ крѣпостного сооруженія. Ибо при передѣлкѣ отводной стрѣльницы въ жилое помѣщеніе окончательно исчезли нѣкоторыя принадлежности боевого назначенія—щели для опускаемыхъ рѣшетокъ, узкія бойницы. Кромѣ того, уничтоженъ былъ также и ходъ въ опустѣвшій верхъ, гдѣ въ былое время переливались звономъ колокола.

Такъ, утилитарной цѣли были принесены въ жертву поэзія и духъ старины, которыми вѣяло отъ этого памятника доблести и генія древней Руси.

Въ 1901 году былъ возобновленъ Троицкій мостъ по старому. Но при этомъ пре-восходные пандусы и лѣстницы (рис. 167), существовавшіе со времени устройства въ 1821 году Кремлевскихъ садовъ, были уничтожены. Въ Кутафѣѣ же были продѣланы, до того времени заложенные, древніе выходы. Тѣмъ не менѣе древній характеръ всей этой части Кремлевскихъ укрѣпленій утраченъ безвозвратно.

Никольская башня.

(Никольскія, Николаевскія, Іерусалимскія ворота).

Наружный видъ. Никольская башня по готическому характеру своего верха (*gothique flamboyant*) рѣзко отличается отъ всѣхъ остальныхъ башенъ Кремля и остается чуждой духу его архитектуры.

Отдѣльно взятая, она стройна и гармонична въ пропорціяхъ, очертанія ея легки и красивы. Восьмигранный верхъ башни—съ двумя рядами узкихъ изящныхъ, стрѣльчатыхъ оконъ. Вокругъ него, — по угламъ четырехугольнаго низа башни—четыре маленькихъ башенки,* изукрашенныя, какъ и средній главный верхъ башни, въ выдержанномъ готическомъ стилѣ.

Отводная башня одинаковой высоты и ширины съ нижнимъ массивомъ главной башни, чего нѣтъ въ другихъ проездныхъ башняхъ Кремля. Боковые фасады ея прорѣзаны двумя рядами низкихъ полуциркульныхъ оконъ и лишены какихъ либо украшеній. Эта гладь стѣнъ и ихъ суровый архаичный характеръ составляютъ сильный контрастъ съ главнымъ фасадомъ башни, украшеннымъ богато орнаментированнымъ порталомъ.

Надъ проездомъ со стороны Красной площади помѣщается чудотворная икона Св. Николая.

* Въ нѣмецкой готикѣ этотъ мотивъ встрѣчается нерѣдко, напримѣръ въ St. Maria Kirche въ Stargard'ѣ, которая, по преданію, и послужила прототипомъ для верха Никольской башни.



Рис. 185. Верхъ Никольской башни. Видъ со стѣны, съ юга



Рис. 186. Фасадъ со стороны Красной площади.



Рис. 187. Разрѣзъ по линіи А В.

Фасадъ и разрѣзъ Никольской башни.

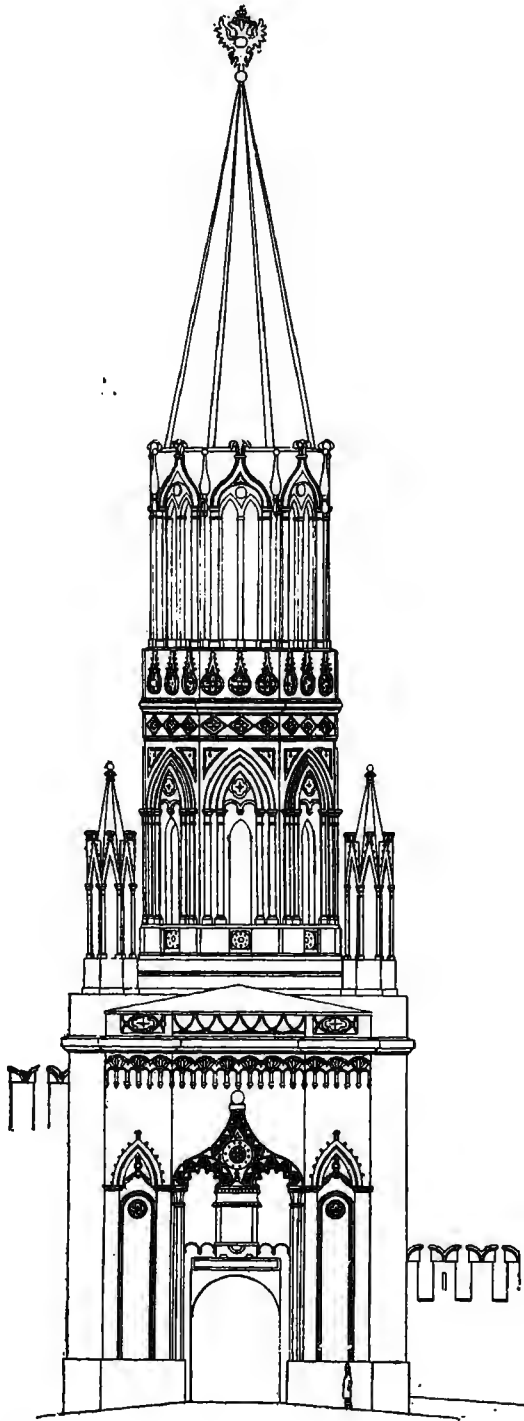

Рис. 188. Разрѣзъ отводной стрѣльницы.

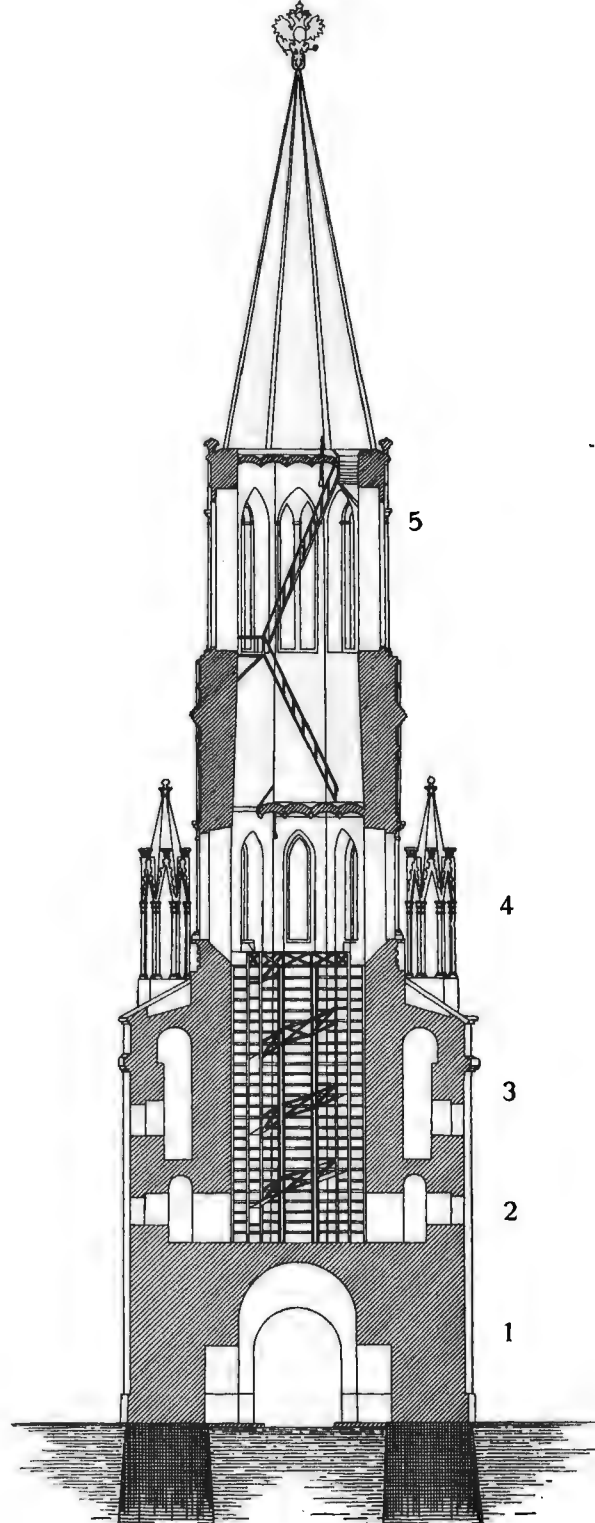

Рис. 190. 2-й этажъ.

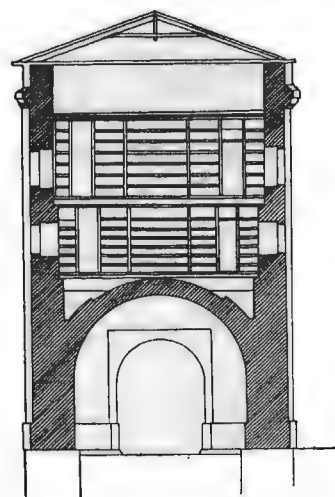

Рис. 191. 3-й этажъ.

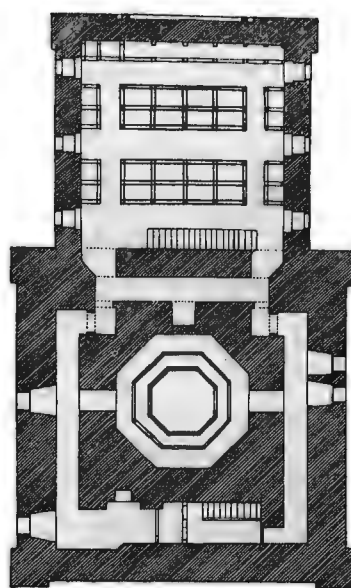

Масштабъ
 1 2 3 м
 1 Сант.

Рис. 189. 1-го этажа.

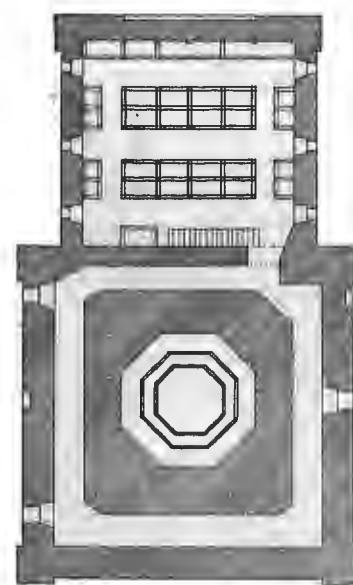
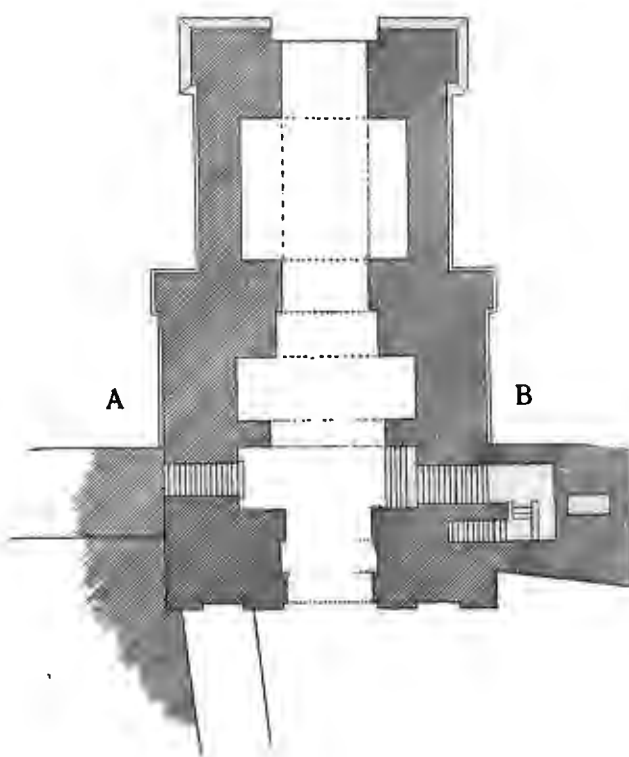

Рис. 192. 4-й этажъ.



Рис. 193. 5-й этажъ.

Планы Никольской башни.

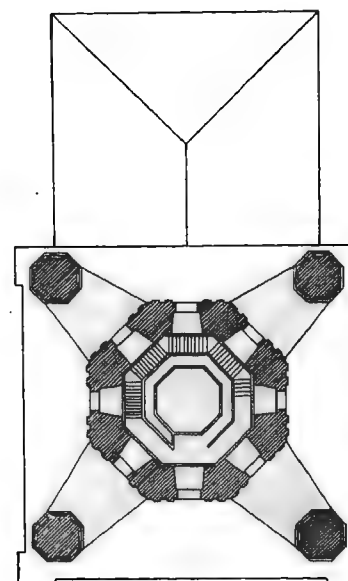
Святитель изображенъ съ церковью въ одной рукѣ и съ мечемъ въ другой, какъ пишется явленный въ 1463 году образъ Николая Можайскаго. По сторонамъ иконы написаны *alfresco* ангелы, ее поддерживающіе. Внизу на мраморной доскѣ надпись (стр. 174).

Со стороны Кремля—фресковый образъ Казанской Божіей Матери, съ четырьмя ангелами по бокамъ. Наверху главы Богоматери—Богъ Саваоѣ и лики ангельскіе, внизу надпись: «кѣ вѣгородницѣ прилѣжно нынѣ притецѣмъ грѣшнѣи и смиренѣи и припадѣмъ кѣ покааніи зовѣши ѿзѣ». Обѣ иконы въ кіотахъ, съ лампадами и подъ зонтами.

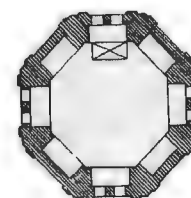
Для служенія предъ ними молебновъ по бокамъ отводной башни пристроены двѣ часовни.



Рис. 194. Верхъ Никольской башни. 4-й этажъ и угловая башенка.

Внутреннее строеніе. Башня состоитъ изъ 5 этажей. Четыреугольная нижняя часть ея въ общемъ повторяетъ описанное уже устройство Спасской башни, но она ниже ея, состоитъ всего изъ трехъ этажей и кромѣ того сердцевина (2-й и 3-й ярусы), имѣя снаружи четыре стороны, внутри представляетъ восьмерикъ (рис. 190). Стѣны его сплошь заставлены полками съ дѣлами архива Губернскаго Правленія. Къ полкамъ прислонена отлогая деревянная лѣстница, спиралью огибающая помѣщеніе и ведущая въ верхушку башни.

Верхъ башни раздѣленъ на двое.

Въ отводной стрѣльницѣ помѣщеніе надъ проѣздомъ дѣлится на два яруса (рис. 188) и все заполнено полками съ дѣлами того же архива.

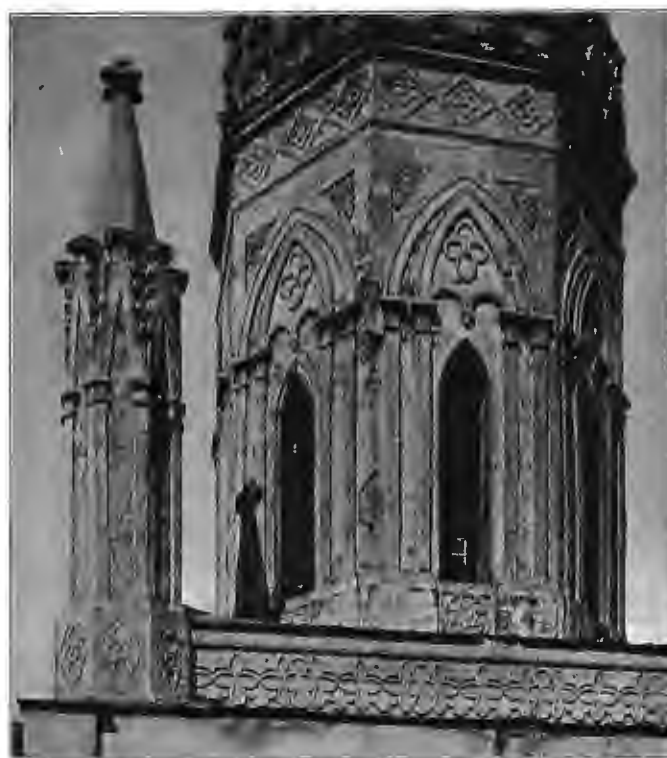
Ходъ въ башню изъ проѣзда.

Название. Никольскими или Николаевскими ворота называются по иконѣ Святаго Николая, на нихъ находящейся, а также по древнему монастырю Николы Стараго или *Большая Голова*, на мѣстѣ котораго теперь существуетъ Греческій Николаевскій



Рис. 195. Никольская и Собакина б. на планѣ Годунова.

монастырь на Никольской улицѣ. Никольскія ворота иногда именовались *Иерусалимскими* по ц. Входа Господня во Иерусалимъ, находившейся въ Кремлѣ у подворья Симонова монастыря (см. ист. схему).

Значеніе. Икона Св. Николая, освящающая ворота, встарину имѣла въ Московской жизни особое значеніе. Такъ какъ Св. Николай, «предстатель, заступникъ и утѣшитель всѣхъ скорбящихъ», бралъ подъ свою защиту къ нему прибѣгавшихъ и каралъ клятвенно преступниковъ, то предъ иконой его на Кремлевскихъ воротахъ въ спорныхъ дѣлахъ, часто возникавшихъ у воротъ на торговой площади, цѣловали крестъ и давали Святителя на поруки.

Сами ворота связаны со многими историческими обрядами и событіями. Черезъ нихъ въ 1446 году взшелъ съ дружиной бояринъ Плещеевъ и тѣмъ вернулъ власть законному Государю Россіи (стр. 26). Фроловскими и Никольскими воротами вошло 25 ноября 1612 года «все воинство и вси православніи народы во градъ Кремль во мнозѣ радости», въ память о чемъ Никольскими воротами и до сихъ поръ совершается Крестный ходъ въ Казанскій Соборъ (22 октября). До XVIII вѣка въ день своего посвященія Митрополиты и Патриархи Всероссійскіе, объѣзжая на ослати Кремль, всегда останавливались предъ Никольскими воротами, творили молитву и кропили ихъ святой водой. Въ XVII вѣкѣ Никольскія ворота служили для въѣзда въ Кремль главнымъ об-

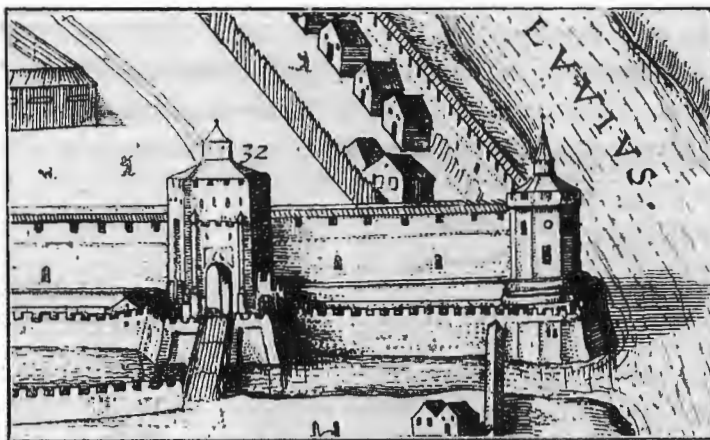

Рис. 196. Никольскія ворота въ концѣ XVIII столѣтія.

разомъ къ монастырскимъ подворьямъ и боярскимъ дворамъ, заполнявшимъ прилегающую къ нимъ часть Кремля. На мѣстѣ нынѣшняго Арсенала существовалъ тогда Оружейный приказъ, сборное мѣсто для стрѣльцовъ, идущихъ въ походъ. Они выходили изъ Кремля Никольскими воротами, останавливались на Красной площади и предъ дальнѣйшимъ отправленіемъ въ путь совершали молебствіе предъ иконой Св. Николая. Въ 1687 году при отправленіи войска въ Крымскій походъ, по освященіи Патріархомъ знаменъ, цари Іоаннъ, Петръ и царевна Софія провожали воинство до площади и тамъ въ концѣ Никольскаго моста жаловали къ рукѣ бояръ, воеводъ и полководцевъ. Черезъ Никольскія же ворота былъ провезенъ послѣ своего паденія Патріархъ Никонъ на дворъ князя Лыкова, откуда онъ слышалъ стоны своихъ приверженцевъ, мучимыхъ въ Никольскомъ застѣнкѣ.

Историческія свѣдѣнія. Ив. Снегиревъ въ памятникахъ Московской Древности (337 стр.) говоритъ: «при окладываніи каменнаго града Донскимъ въ 1367 году, быть можетъ, самъ Святитель Алексѣй, по чиноположенію освящая основу сихъ (Никольскихъ) воротъ, молилъ объ огражденіи входовъ и исходовъ ихъ ангельскою силою (см. въ Мірскомъ требникѣ М. 1639 г.)» Но о Никольскихъ воротахъ Дмитрія Донскаго намъ извѣстно лишь то, что они находились на другомъ мѣстѣ, ближе къ срединѣ Кремля, чѣмъ нынѣшнія, построенныя при Иванѣ III.

Никольская стрѣльница Ивана III имѣла въ XVI вѣкѣ почти тотъ же видъ и устройство, что и Фроловская (рис. 195). Не было лишь орла, открытой вышки съ колоколомъ и навѣсныхъ бойницъ. Главная и отводная башни завершались зубцами. Отводная стрѣльница была безъ крыши и съ пирамидками по угламъ.

Часы на Никольскихъ воротахъ существовали и можно предполагать, что они были уничтожены лишь въ пожаръ 1626 года, ибо послѣднее извѣстіе о Никольскихъ часовщикахъ относится къ 1614 году.

Описи 1646 и 1667 года даютъ свѣдѣнія, изъ которыхъ ясно устройство и состояніе Никольской башни въ XVII вѣкѣ:

«Въ Никольскихъ воротехъ, говорится въ описи 1646 года, три входа лѣсныхъ выбиты и затворы въ застѣнокъ худа и въ верхнихъ обѣхъ дву мостовъ нѣтъ и решетка испорчена...» «въ Никольскихъ воротехъ всходъ на башню и тотъ всходъ задѣланъ з двора Боярина и Князя Бориса Михайловича Лыкова полаткою да возле той же полаты къ городской стенѣ здѣлана церковь каменная.»*

Опись 1667 года даетъ другія подробности: «Ворота Никольскіе проѣзжіе, башня безъ

своду. Кругомъ ея ходъ; на зубцахъ кирпичъ почаль сыпаться. А сказали дозорщики, что кровля на той башнѣ худа. Кругомъ той башни перила; зубцы на той башнѣ и на перилахъ многіе осыпались. Кровля на ней покрыта полаткою и кровля изъ башни худа.

Другая башня. Кругомъ ея обходъ, вверху окошко опало. На той башнѣ лѣсница съ рундукомъ, а отъ рундука кругомъ башни и на городъ ходу нѣтъ. А надъ тою лѣсницею сводъ худъ, многое кирпичье вывалилось. На перилахъ тое башни кровля худа жъ. У всходу и сходу у той башни двери съ закладками есть.»

Рисунки путешественниковъ XVII вѣка возсоздаютъ это крѣпостное сооруженіе во всей его суровости и примитивности формъ.

Достопримѣчательно, что въ то время, какъ остальныя башни Кремля, всѣ безъ исключенія, обрядились нарядными вышками и украсились архитектурными, декоративными мулюрами, одна Никольская стрѣльница осталась при своемъ прежнемъ низкомъ покрытіи и сохранила гладь стѣнъ до конца XVIII вѣка.

* Ц. Всемилоствяго Спаса или Владимирской Богоматери.

Высокую же надстройку получила она лишь въ XIX вѣкѣ, то есть запоздала съ ней болѣе чѣмъ на 100 лѣтъ.

Въ описаніи Павла Алеппскаго (1655 г.) про икону на Никольскихъ воротахъ со стороны Кремля сказано: «образъ Господа предъ коимъ въ моленіи предстоить св. Леонтій со своими содругами, архіереями Ростова.»

Въ 1720 году эта икона во время крестнаго хода подверглась оскорбленію отъ одного иконоборца, бросившаго въ нее палку.

С. Петербургскія Вѣдомости въ № отъ 17 Декабря 1720 года дѣлаютъ слѣдующее по этому случаю сообщеніе:

«Декабря въ 13 день въ Санктъ-Петербургѣ на площади сожженъ богохульникъ и иконоборецъ Шуискаго уѣзда Василья Зміева крестьянинъ Івашка Красный, за то, что Октября 23 дня, сего же 720 года, какъ было въ Москвѣ изъ Соборной Церкви Успенія Пресвятыя Богородицы Крестное хожденіе въ Соборную Церковь Чудотворнаго образа Пресвятыя Богородицы, именуемая Казанскія, онъ Івашка обругалъ Спасителевъ образъ и Животворный крестъ Господень въ Никольскихъ воротахъ и для того пойманъ.»

Въ 1737 году, въ Троицкій пожаръ Никольская башня обгорѣла и вскорѣ была возобновлена архитекторомъ Мичуринимъ.

Послѣ этого возобновленія башня была совершенно заброшена и, раздѣляя участь всѣхъ Кремлевскихъ строеній, пришла въ великую ветхость. Въ 1778 году Московскій генералъ-губернаторъ кн. М. Н. Волконскій былъ увѣдомленъ губернаторомъ Остерманомъ, что «Никольскія ворота по ветхости въ великой опасности». Башню приказано было осмотрѣть и 7 августа того же года архитекторъ К. Бланкъ донесъ, что «отъ земли камень вокругъ большею частію весь сопрѣлъ. Во второмъ этажѣ поперечная стѣна въ проѣздѣ весьма обветшала и кирпичъ размыло; дерево всюду подгнило; въ трибунѣ сводъ надъ проходомъ обветшалъ. Надо его дѣлать вновь, ровно и крышу надъ проѣздомъ.» Починка башни была произведена и окончена въ 1780 году.

Вѣроятно, при этомъ возобновленіи и былъ сдѣланъ на башню каменный шатровый круглый верхъ (рис. 196).

Въ началѣ XIX столѣтія, вмѣсто этого низкаго покрытія, архитекторомъ Росси былъ надстроенъ готическій верхъ (рис. 197), украшенный къ Коронаціи Императора Александра I глобусомъ и орломъ по рисунку художника Гонзаго.

Въ 1812 году при взрывѣ Кремлевскихъ зданій, весь верхъ Никольской башни взлетѣлъ на воздухъ (рис. 198), но при этомъ образъ Святаго Николая остался совершенно невредимымъ. Объ этомъ чудесномъ событіи имѣется не мало свидѣтельствъ.

При освященіи возобновленнаго Успенскаго Собора 30 Августа 1813 года, Митрополитъ Августинъ сказалъ между прочимъ: «Никольская башня сверху до половины разрушена, стѣна съ сѣверной стороны оторвана; но образъ надъ воротами Святителя



Рис. 197. Прямой и боковой разрѣзы Никольской башни, съ верхомъ, надстроеннымъ арх. Росси.

и Чудотворца Николая, и стекло, покрывавшее ликъ угодника сего, ни мало не потерпѣли поврежденія. Самый фонарь, предъ образомъ на слабой верви повѣшенный, взрывомъ подкопа, разрушившимъ половину Арсенала и башни Никольской, не былъ оторванъ.»

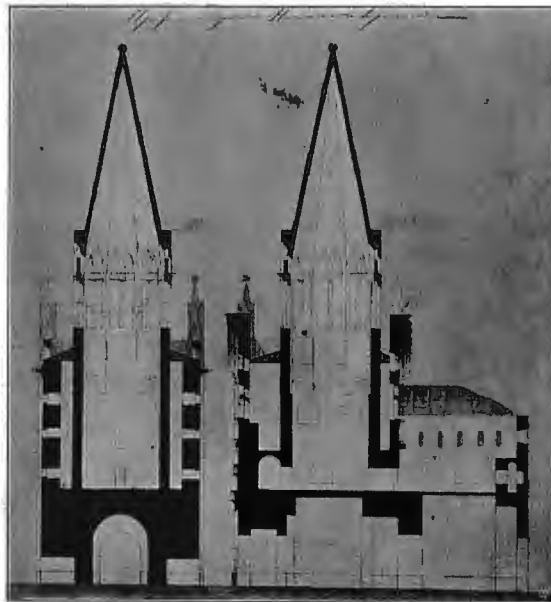

Рис. 198. Видъ взорванной въ 1812 году Никольской башни.

Императоръ Александръ Благословенный приказалъ начертать на мраморной доскѣ слѣдующую надпись:

«въ 1812-го года во время непріятельскаго нашествія твердыня сія почти вса была разрушена подрывомъ непріятеля; но чудесною силою божіею святый образъ Великаго угодника божіа свѣтителя Николаа, здѣ начертанный на самомъ камени, и не только самый образъ но и самое стекло прикрывавшее оный и фонарь со свѣщею остались невредимыми.—кто бѣ велиій яко бѣ нашъ; ты еси бѣ творѣи чудеса, дивенъ бѣ во стѣхъ своихъ.»

Въ 1816 году Никольская башня была возобновлена, причемъ верхъ ея выведенъ въ два яруса по новому рисунку архитектора Бове.

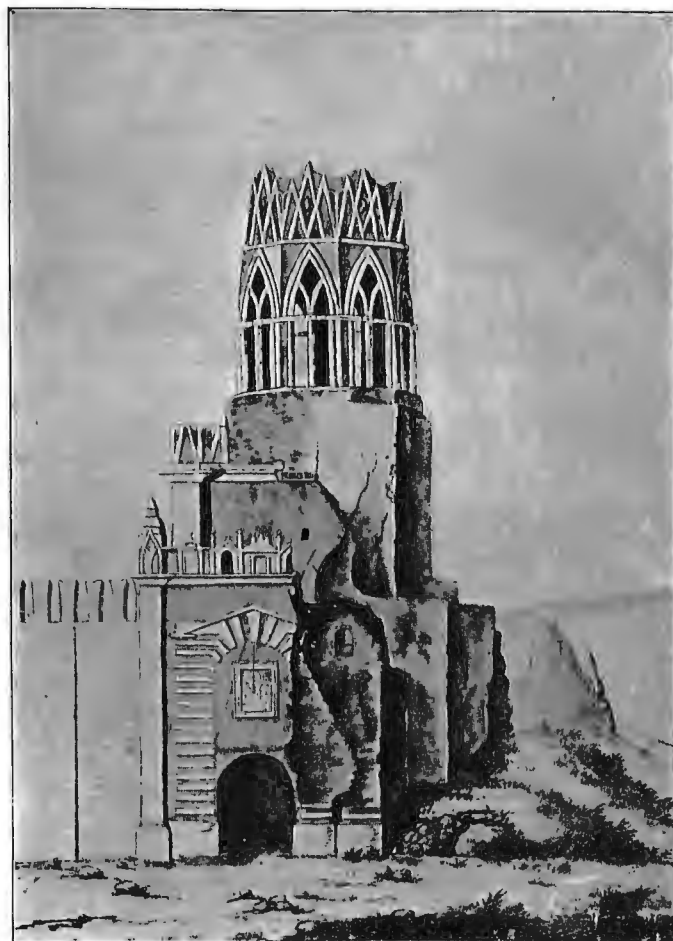
Весной 1822 года въ нее былъ помѣщенъ губернской архивъ. Вскорѣ оказалось, что крыша башни ветха и на дѣла архива при сильномъ дождѣ льетъ вода. вмѣсто немедленной починки крыши, начались препирательства Комиссіи Строеній съ Кремлевской

Экспедиціей о томъ, кто долженъ это дѣлать. Лишь осенью 28 Августа она была починена Кремлевской Экспедиціей.

Но весьма неосновательно.

Начальникъ Экспедиціи князь Юсуповъ, въ октябрѣ 1823 года, приказалъ заколотить тесомъ верхнія двойныя окна башни и выкрасить эти ставни подъ фальшивыя окна. Это обезобразило башню, лишивъ легкости ея верхушку, но не обезопасило архивъ отъ дождя. Въ 1825 и 1826 годахъ нѣсколько разъ дѣлались заявленія въ Экспедицію, что въ башнѣ течетъ и вода льетъ прямо на дѣла Губернскаго Архива¹.

Въ 1831 году вмѣстѣ съ устройствомъ къ воротамъ дверныхъ полотень съ замками (за 4.600 р.) были по Высочайшему повелѣнію задѣланы въ отводной башнѣ боковыя двери, черезъ которыя ранѣе выходили прямо на бульвары.

Послѣдній капитальный ремонтъ Никольской башни былъ произведенъ въ 1878 году (Ив. Веденѣвымъ за 8.749 р.).

Тогда были разобраны обопрѣвшія и обвалившіяся части во всѣхъ ярусахъ и замѣнены новыми. Переложены и обиты желѣзомъ цоколь.

Во время этой реставраціи возбуждался вопросъ объ открытіи вновь для пѣшеходовъ боковыхъ проходовъ въ отводной башнѣ, но на это соизволенія Государя не послѣдовало².

Къ тому же времени относится и проектъ архитектора Герасимова перестройки верха Никольской башни въ духъ архитектуры другихъ Кремлевскихъ башень (рис. 199).



Рис. 199. Проектъ перестройки Никольской башни архит. Герасимова.

1. Арх. Мин. Имп. Дв., оп. 16, № 631.

2. Арх. Мин. Имп. Дв., № 23530.

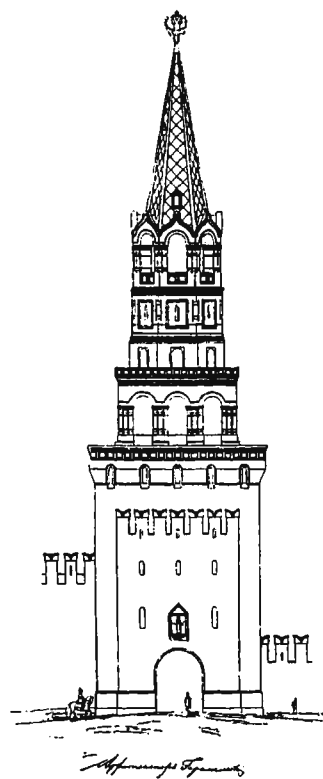

Рис. 200. Боровицкая башня.

Боровицкая башня.

(Предтеченскія, Чертольскія ворота).

Наружный видъ. Боровицкая башня подобная ступенчатой пирамидѣ — самая своеобразная Кремлевская башня. Среди всего множества башенъ Италіи и иныхъ странъ западной Европы ей нельзя пріискать прототипа. Въ Россіи можно указать лишь на одинъ памятникъ, имѣющій съ ней сходство, это — башня Сумбеки въ Казани.*

Отличіе Боровицкой башни отъ другихъ проѣздныхъ башенъ Кремля усиливается еще тѣмъ, что ея отводная стрѣльница поставлена не прямо, какъ въ нихъ, а сбоку и имѣетъ призматическую, а не квадратную форму.

* Александръ Гумбольтъ пишетъ изъ Москвы 26 Мая 1829 года къ своему брату, Вильгельму: «этотъ прекрасный городъ въ значительной степени уже потерялъ индивидуальность своего характера, но Кремль еще полонъ безконечнаго интереса. Характеръ Московской архитектуры непостижимъ. Громкія слова византійскій, готическій совсѣмъ его не опредѣляютъ... Въ Москвѣ имѣются башни на подобіе ступенчатыхъ пирамидъ, какъ въ Индіи и на Явѣ.» И далѣе, изъ Казани отъ 8 Іюня: «По счастью дворецъ татарской царицы Сумбеки съ ея башней сохранился (послѣ пожара 1815 года). Все тотъ же индусскій стиль: пирамидальныя башни въ нѣсколько этажей, осьмиугольники, поставленные на квадратныя башни!»



Рис. 201. Боровицкія ворота. Западный фасадъ.



Рис. 202. Фасадъ Боровицкой башни со стороны Кремлевскаго сада.



Рис. 203. Разрѣзь Боровицкой башни.

Фасадъ и разрѣзь Боровицкой башни.

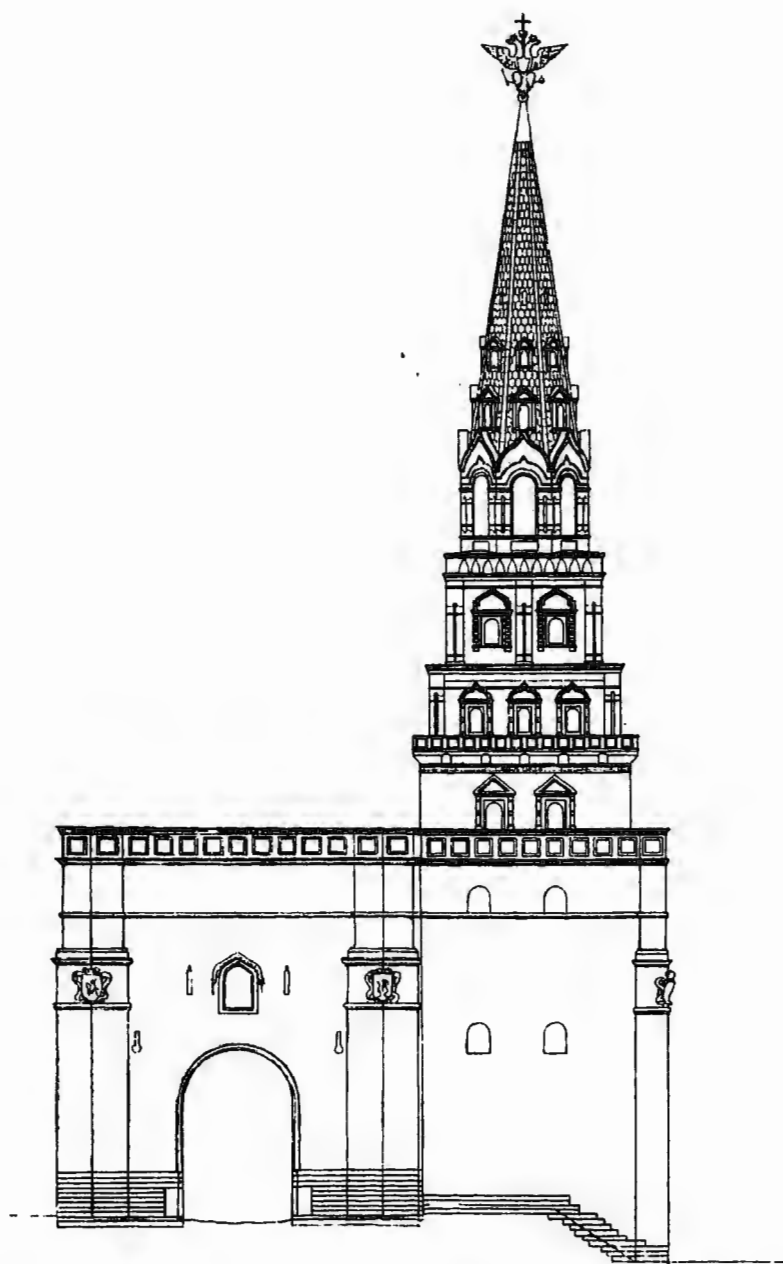

Рис. 204. Подваль.

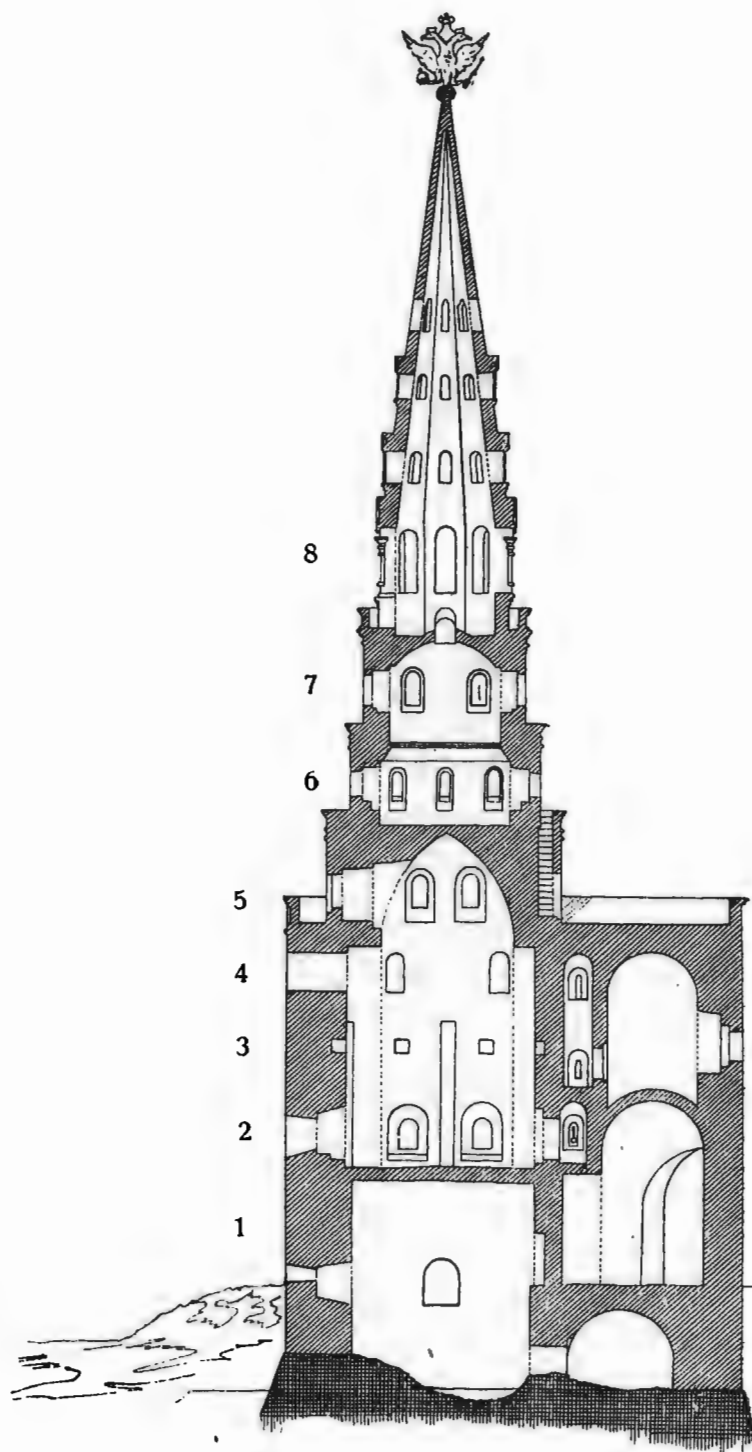

Рис. 205. 1-й этаж.

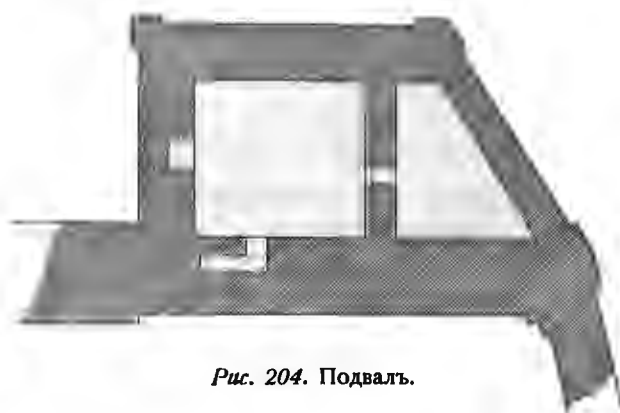

Рис. 206. 2-й этаж.

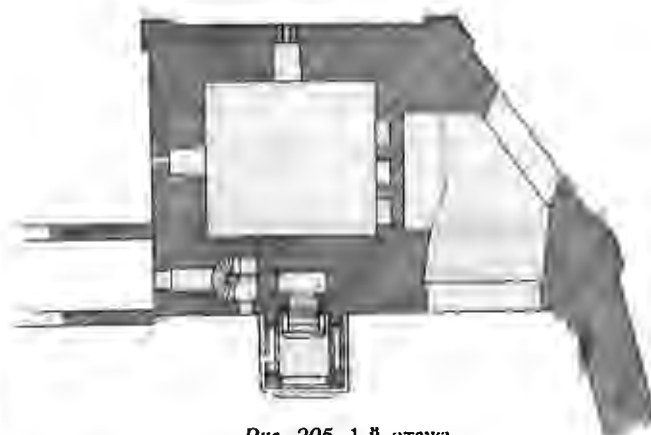

Рис. 207. 3-й этаж.

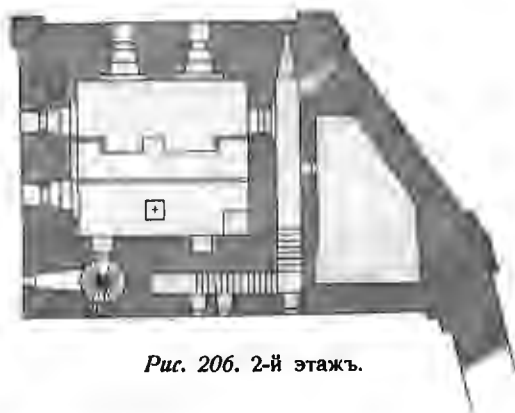

Рис. 208. 4-й этаж.

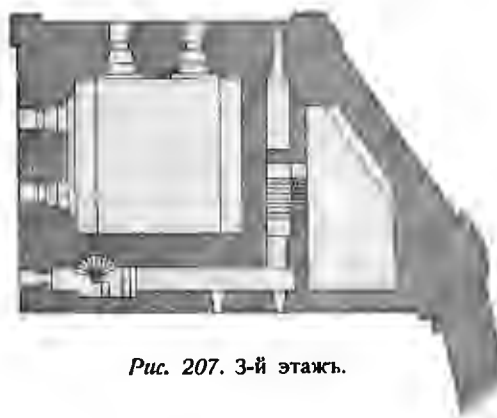

Рис. 209. 5-й этаж.

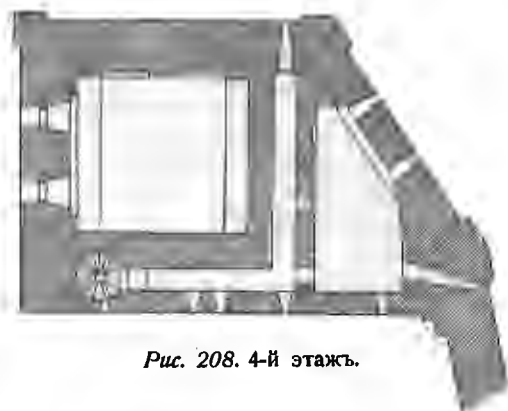

Рис. 210. 6-й этаж.

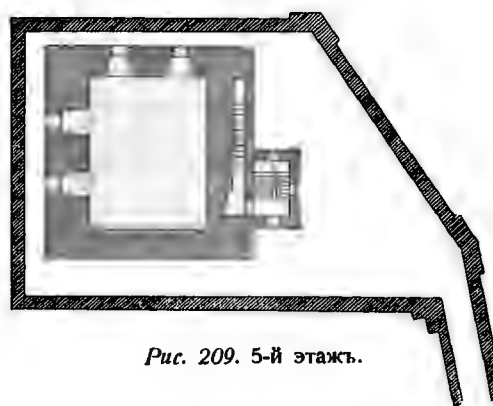

Рис. 211. 7-й этаж.



Рис. 212. 8-й этаж.

Планы Боровицкой башни.

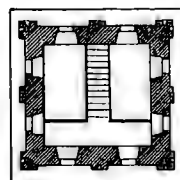
Нижній массивъ Боровицкой башни обрамленъ по угламъ лопатками, а наверху заканчивается поясомъ изъ ширинокъ.

Со стороны Александровскаго сада лопатки украшены гербами, высѣченными изъ камня. Въ саду у основанія башни изъ подъ земли виднѣется арка съ полуразвалившимися краями, съ заложеннымъ входомъ. Это—остатокъ грота, сдѣланнаго при устройствѣ здѣсь сада, быть можетъ, изъ древняго проѣзда существовавшей на этомъ мѣстѣ до конца XVII вѣка отводной башни (рис. 213).

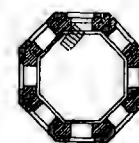
Со стороны Кремля Боровицкая башня значительно короче, ибо основаніе ея засыпано пластомъ земли въ нѣсколько аршинъ. Къ фасаду пристроенъ каменный шатеръ, вродѣ крыльца, предъ часовней Іоанна Предтечи, находящейся въ первомъ



Рис. 213. Развалины такъ называемаго грота.

этажѣ башни. Главка шатра осѣнена крестомъ, сдѣланнымъ по образцу креста бывшей ц. Рождества Іоанна Предтечи, помѣщающейся теперь внутри башни. Подлинный крестъ съ этой сломанной церкви прикрѣпленъ на стѣнѣ выше шатра и накрытъ зонтомъ. На доскѣ, служащей ему фономъ, надпись: «сей древній крестъ церкви Рождества Іоанна Предтечи, построенной въ 1461 году, на настоящее мѣсто перенесенъ 1847 года.» Ниже, рядомъ съ проѣздомъ, на бѣлокаменной доскѣ другая надпись: «Повелѣніемъ Благочестивѣйшаго Государя Императора Николая I храмъ Рождества

Іоанна Предтечи, построенный при Великомъ Князѣ Василии Темномъ въ 1461 году, временемъ и взрывомъ 1812 года подверженный разрушенію, перенесенъ въ сіе зданіе башни надъ Предтеченскими по народному преданію Боровицкими воротами и освященъ Филаретомъ Митрополитомъ Московскимъ Мая 1847 года.»

Внизу, рядомъ съ часовней, желѣзная дверь отъ входа на башню; со стороны стѣны такая же дверь. Окна нижней части Боровицкой башни полуциркульные. Стѣны ея фасадовъ испещрены слѣдами заложенныхъ отверстій—оконъ и бойницъ.

Верхняя часть башни состоитъ изъ восьмиграннаго шатра, покоящагося на восьмигранной вышкѣ и трехъяруснаго основанія верха. Ярусы этого основанія—четыреугольные и поставлены уступами одинъ на другой. Они украшены по краямъ поясами: нижній—изъ ширинокъ, средній—изъ квадровъ и круговъ, и верхній—изъ зубчиковъ и готическихъ арочекъ. Нижній ярусъ кромѣ того снабженъ навѣсными бойницами. Углы средняго и верхняго ярусовъ украшены группой полуколоннокъ. Окна въ нихъ обработаны колоннами и фронтонами въ видѣ кокошниковъ русскаго образца середины XVII вѣка. Рядомъ съ существующими окнами видны слѣды заложенныхъ готическихъ оконъ (рис. 217). Платформы всѣхъ трехъ ярусовъ, какъ и нижняго массива, ограждены снаружи парапетами.

Полуциркульные пролеты восьмигранной вышки, поддерживающей шатеръ, обработаны тоже полуколоннами, кокошниками и готическими щипцами. Шатеръ (шпиль) прорѣзанъ тремя рядами оконъ, по одному въ каждой сторонѣ, изъ которыхъ окна

двухъ нижнихъ рядовъ обработаны колоннами и фронтонами. Шатеръ Боровицкой башни необыкновенно легокъ и изященъ; орелъ, вѣнчающій его, также весьма красивъ, съ тонкими, прекрасными очертаніями.

Отводная башня Боровицкихъ воротъ сохранила слѣды древняго, крѣпостнаго оборудованія. Въ сводѣ ея осталась широкая щель для опускной рѣшетки (герсовъ), а со стороны Александровскаго сада по бокамъ воротъ узкія отверстія, для цѣпей подъемнаго моста.



Рис. 214. Южный фасадъ.



Рис. 215. Сѣверный фасадъ.

Верхушка Боровицкой башни.

Внутреннее строеніе. Нижній массивъ Боровицкой башни состоитъ изъ помѣщенія съ готическимъ сводомъ, занятаго подваломъ, часовнею и церковью. Толща восточной и сѣверной стѣны прорѣзана лѣстницами и корридорами. Въ юго-восточномъ углу башни продѣлана каменная винтовая лѣстница для прохода на 5-й этажъ прямо, минуя главную лѣстницу, ведущую въ церковь изъ часовни.

Въ верхушку башни ведетъ очень узкая каменная лѣсенка, продѣланная въ толщѣ стѣны (рис. 203 и 209). Въ нижнемъ ярусѣ верха Боровицкой башни свода нѣтъ. На него прямо поставленъ другой ярусъ меньшаго периметра, съ полуциркульнымъ сводомъ. Оба эти яруса раздѣлены не поломъ, а деревянными полатями, къ которымъ приставлены деревянныя же лѣстницы (рис. 218). Въ полузаложенныхъ окнахъ нижняго яруса (6-го этажа башни) лежатъ забытыя, невѣдомо съ какого времени, каменные ядра.

Верхній этажъ башни, куда входъ сквозь узкое отверстіе въ сводѣ 7-го этажа (рис. 219), представляетъ собою восьмигранную, прорѣзанную пролетами, дозорную вышку. Посреди виситъ колоколъ, надъ нимъ уходитъ ввысь, узкій весь прорѣзанный окнами легкой и изящный восьмигранный куполь. Впечатлѣніе отъ пребыванія на этой вышкѣ сильное и своеобразное. Съ этого пункта особенно чаруетъ красота древнихъ памятниковъ Кремля и Москвы. Вблизи—сверкающій золотомъ куполь храма Христа Спасителя, стройныя очертанія зданія Румянцевскаго музея на пестромъ фонѣ широко раскинувшася города. Вдали—Замоскворѣчье, синева нагорнаго берега Москвы рѣки, еще дальше коверъ окрестныхъ полей; лѣсовъ.... Глаза разбѣгаются на все, что видно въ широкіе пролеты вышки. Но при этомъ нельзя забыть о колоколѣ, который, заполняя помѣщеніе, мѣшаетъ двигаться, ибо звучитъ при малѣйшемъ къ нему прикосновеніи. Онъ перетягиваетъ вниманіе на себя. И не безъ основанія. Надпись на немъ по-



Рис. 216. Боровицкая башня.
Окна 5-го этажа.

казываетъ, что это не простой колоколъ. Она гласитъ: «лѣта зрѣча (1686) вылить сей колоколъ при державѣ великихъ царей и великихъ князей Іоанна Алексѣевича и Петра Алексѣевича, всея великия и малыя и бѣлыя росіи самодержцевъ. Лилъ сей колоколъ Ѳедоръ Моторинъ.» И далѣе мелкимъ шрифтомъ: «Сей колоколъ былъ часовымъ при часахъ на Троицкой башнѣ, но отъ пожара упалъ проломивъ два верхніе свода и лежалъ безъ употребленія до 1848 года по перенесеніи Предтеческой или такъ называемой Уаровской что на бору церкви на Боровицкую башню перенесенъ для исполненія церковнаго звона октября 21 дня 1848.»

Отводная башня состоитъ изъ проѣзда, подъ которымъ есть засыпанный землей подвалъ, втораго этажа и открытой площадки наверху. Второй этажъ предназначался для помѣщенія орудій малаго калибра, третій—для орудій болѣе крупныхъ. Во второмъ же этажѣ въ старину были устроены механизмы отпускной рѣшетки и подъемнаго моста, чему свидѣтелями остались теперь щель въ ширину всего проѣзда, да отверстія для цѣпей.

Значеніе. Боровицкія ворота—древнѣйшій выходъ изъ Кремля. Существованіе его обуславливалось необходимостью спускаться за водою къ рѣкѣ. Въ иномъ мѣстѣ спускъ къ водѣ былъ или менѣе удобенъ, или менѣе безопасенъ въ случаѣ осады. Южнѣе, ближе къ теперешней Водовзводной башнѣ, въ древности выдавался крутой и обрывистый мысъ, по которому взносить воду было совсѣмъ невозможно. Здѣсь, у Боровицкихъ воротъ, удобно было, подъ защитой Неглинной, провести зигзагами отлогую дорожку, а потомъ и дорогу. Въ этомъ мѣстѣ, вѣроятно, и находился входъ въ тайникъ, который велъ къ рѣкѣ, если только онъ существовалъ при первоначальномъ устройствѣ Кремля.

Такимъ образомъ, съ самаго начала своего устройства Боровицкія ворота служили не какъ главный вѣздъ въ Кремль, а для хозяйственныхъ надобностей. Это значеніе сохранилось за ними и впослѣдствіи, ибо къ этимъ воротамъ примыкали хозяйственные,

дѣловые дворы великокняжескіе—житный и конюшенный. Такимъ образомъ, если Спаскія ворота были передними воротами царской усадьбы въ Кремлѣ, то Боровицкія были ея задними воротами. Ими пользовались въ случаяхъ жизни, не имѣющихъ чего либо официальнаго, показнаго. Такъ, на примѣръ, Вел. Кн. Василій Ивановичъ, заболѣвъ въ дорогѣ и желая вѣхать въ Москву скрытно, чтобы иноземные послы, тамъ бывшіе, не увидѣли его въ слабости и изнеможеніи, «поиде во врата Боровицкіе».... откуда онъ попадалъ прямо къ себѣ въ покои черезъ свои, недоступные постороннему глазу, дѣловые дворы.



Рис. 217. Боровицкая башня. Остатокъ готическихъ оконъ на сѣверномъ фасадѣ 5-го этажа.

Названіе. На древность воротъ указываетъ и само ихъ названіе, происходящее отъ бора здѣсь произраставшаго. 19 Апрѣля 1658 года царь Алексѣй Михайловичъ издалъ указъ, повелѣвавшій называть Боровицкія ворота Предтеченскими по церкви Рождества Іоанна Предтечи, близъ стоявшей. Но древнее названіе пересилило и до сихъ поръ ворота зовутся своимъ древнѣйшимъ именемъ. Иногда онѣ назывались *Чертольскими* по своему положенію у Чертоля—овраговъ, буераковъ.

Историческія свѣдѣнія. Боровицкія ворота первоначально были укрѣплены, по всей вѣроятности, слабѣе другихъ, такъ какъ само мѣсто, гдѣ онѣ находились, достаточно укрѣплено самой природой. Лишь при постройкѣ къ нимъ моста черезъ Неглинную надо было защитить и этотъ входъ въ Кремль. Но существовалъ ли Боровицкій мостъ въ Кремлѣ Дмитрія Донского—неизвѣстно.

Боровицкая стрѣльница Ивана III была соединена мостомъ съ другимъ берегомъ Неглинной и поэтому была укрѣплена отводной башней, примыкавшей къ ней по прямой линіи, какъ и въ другихъ проѣздныхъ башняхъ Кремля.

Рядомъ съ главной башней со стороны Москвы-рѣки существовала, съ какого времени—неизвѣстно, особая пристройка, фундаментъ которой былъ найденъ кн. Н. С. Щербатовымъ при его раскопкахъ въ 1894 году. Повидимому эта пристройка, доходившая какъ разъ до того мѣста, гдѣ кончается такъ называемая «бойница» (стр. 97), пред-



Рис. 218. 6-й и 7-й этажи Боровицкой башни и деревянная лѣстница ихъ соединяющая. Въ заложенныхъ окнахъ лежатъ каменные ядра.

ставляла собою ничто иное, какъ вторую отводную стрѣльницу, защищавшую ворота, продѣланные прямо въ стѣнѣ для входа непосредственно на Подоль Кремля, ибо въ самомъ Кремлѣ Подоль былъ отрѣзанъ отъ Боровицкихъ воротъ стѣною Алевиза. (рис. 33).

На Годуновскомъ планѣ Боровицкая башня изображена съ проѣздомъ въ ней самой и мостомъ, огороженнымъ высокими бревенчатыми перилами. Покрывается она восьмискатной деревянной крышей. На Сигизмундовомъ планѣ показана четырехскатная крыша съ маленькой вышкой, какъ и на другихъ проѣздныхъ башняхъ.

О Боровицкихъ воротахъ вообще имѣется мало историческихъ извѣстій въ силу объясненнаго ранѣе ихъ домашняго назначенія. Извѣстно, что у Боровицкихъ воротъ, какъ и у другихъ проѣздныхъ башенъ Кремля, были свои воротники.

Въ 1617 году тамъ состояли: Ивашка Савельевъ, Ивашка Дмитріевъ, Акинѣйка Ѳедоровъ и Намка Ѳедоровъ.

Въ 1654 году, по случаю моровой язвы, были предприняты особыя мѣры охраны Кремля.

Указомъ царицы Маріи Ильинишны и царевича Алексѣя Алексѣевича (царь былъ въ польскомъ походѣ) окольникъ Кн. Ивану Одрѣвичу Хилкову да діаку думному Алмазу Иванову приказано было «въ Кремль городъ городовые ворота всѣ

запереть и рѣшетки запустить, а оставить для проходу одну калитку, которая на Боровицкомъ мосту, и у тое калитки поставить сторожей, сколько чело-вѣкъ пригоже, а къ ночи замыкать.»

Въ срединѣ XVII вѣка Боровицкая башня, какъ и другія башни Кремля, сильно обветшала.

Въ описи 1646 года сказано, что «въ боровицкихъ воротахъ по углу въ пяти мѣстѣхъ осыпалось в кирпичъ и вдва вдоль и вверхъ по полусаженіи. Въ Боровицкой башнѣ лѣсничные всходы осыпались, и стѣна изнутри розсѣлась въ трехъ мѣстѣхъ; въ той же башнѣ опускная желѣзная рѣшетка поломана, и сводъ надъ рѣшеткою проломанъ.»

Въ описи 1667 г.: «Башня Предотеченская на проѣзжихъ воротахъ. Въ нее входъ отъ круглой башни цѣль и въ башнѣ все цѣло. Въ воротѣхъ, въ трехъ связяхъ обуховъ нѣтъ. Въ воротѣхъ же разсѣлось сверху отъ лѣсницы сажени на четыре и кирпиче отъ лѣсницы многое обвалилось. А своды каменные цѣлы, и двери съ закладки цѣлы жь. А башня осыпалась кругомъ внизу къ веру на сажень и стѣна къ веру разсѣлась.»

Въ концѣ XVII вѣка, одновременно съ надстройкой верха, былъ задѣланъ проѣздъ въ самой башнѣ (рис. 33 и 44) и сооружена сбоку нынѣ существующая отводная башня. Быть можетъ, это было вызвано массивностью верха, представлявшей опасность для свода въ проѣздѣ.



Рис. 220. Куполь Боровицкой башни, внизу—верхняя часть колокола.



Рис. 219. Боровицкая башня. 7 этажъ.

Во второй половинѣ XVIII столѣтія Боровицкая башня сдѣлалась предметомъ особаго вниманія. 11 Августа 1762 года изъ Комиссіи Учрежденія Высочайшей Ея Императорскаго Величества Коронаціи было послано въ Московскую Гофъ-Интендантскую Контору слѣдующее приказаніе:

«Имѣющуюся въ Кремлевскомъ Дворцѣ состоящую отъ Боровицкаго мосту башню иллюминаціей во время Высочайшаго Ея Императорскаго Величества Коронаціи должно убрать, и для того Гофъ-Интендантская Контора имѣеть подлежащее по той иллюминаціи, что потребно заготовить заблаговременно, чтобы та башня во время Высочайшей Ея Императорскаго Величества Коронаціи иллюминирована быть могла.»

На это приказаніе Гофъ-Интендантская Контора отвѣтила, что городскія башни въ вѣдомствѣ ея не состоятъ и достаточной суммы на починку ихъ не имѣется. Заявленіе это не было уважено, а послѣдовало вторичное приказаніе башню убрать. Тогда Контора приказала сдѣлать это архитектору Мичурину и плотничьяго дѣла мастеру Эриху.



Рис. 221. Башни Угловая Свиблова, Боровицкая (17) и стѣна Алевиза (на планѣ Годунова).

Мичуринъ представилъ слѣдующую смѣту потребныхъ для иллюминаціи башни матерьяловъ: 30 еловыхъ бревенъ длиною 10 арш. толщиною 4 верш. 100 еловыхъ досокъ длиною 6, 7 арш.

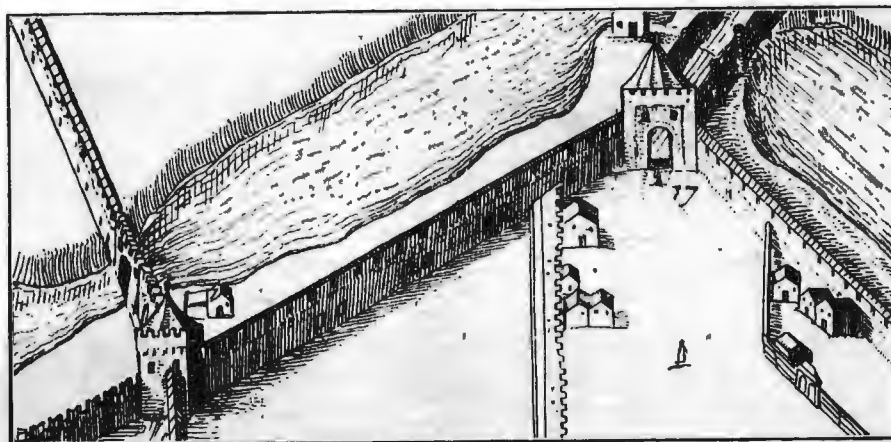

Рис. 222. Боровицкая башня въ готической обработкѣ (съ подлиннаго раскрашеннаго чертежа арх. Еготова).

шириною 7, 8 верш. толщиною $1\frac{1}{2}$ верш., 60 слегъ длиною 8 арш., толщиною 2 верш., 2500 гвоздей брусковыхъ длиною $3\frac{1}{2}$ верш.; веревокъ лычныхъ 200 саж., лѣстницу длиною 15 арш., площадкѣ 2500.

Затѣмъ были куплены 1000 гвоздей за 6 руб., 5000 трюетесу за 7 руб.; 1100 колець съ винтами, каждое по $3\frac{1}{2}$ коп. говяжьего сала 206 п. 10 ф. по 2 р. 10 к. пудъ; 3 фунта хлопчатой бумаги по 50 к. за фунтъ; 1 пудъ 15 ф. скипидару по 12 к. фунтъ; 2.500 площадкѣ глиняныхъ по 4 рубля тысяча всего на 525 р. 75 к.; кромѣ того заплачено за 30 бревенъ 3 р. 60 к., за 60 слегъ 1 р. 50, за 2 лѣстницы длиною по 15 арш.—1 р. 50 к.

Для расписанія фигуръ на воротахъ куплено было яри мѣдянки 5 ф., сурику 5 ф., бѣлиль 20 ф., сажи голландской 3 ф., олифа 3 пуда.

17 Сентября Гофъ-Интендантская контора распорядилась «въ разсужденіи нынѣшней погоды, великихъ вѣтровъ и дождей не могли бы плошки загаснуть и придти въ неперядокъ» истребовать на шпиць и гербъ башни отъ артиллерійской и фортификаціонной конторы до 400 фонарей разныхъ цвѣтовъ.

Несомнѣнно, башня, на которую были обращены взоры Императрицы и вельможъ, собравшихся на празднества Коронаціи, была приведена въ надлежащій видъ. По всей вѣроятности, именно тогда она и получила готическую обработку (рис. 222), согласно вкусамъ того времени.

При возобновленіи Боровицкой башни въ 1805 году ея готическій видъ былъ сохраненъ.

Въ 1812 году верхъ башни обрушился отъ взрыва (рис. 73). При реставраціи ея въ 1817 году готическія украшенія были уничтожены.

Теперешній свой видъ и внутреннее устройство Боровицкая башня получила съ 1848 года, когда въ нее была перенесена церковь Рождества Іоанна Предтечи.

Послѣдняя реставрація башни была произведена въ 1863 году. Тогда были сдѣланы заново цоколь и исправлены всѣ изъяны въ стѣнахъ и бѣлокаменныхъ украшеніяхъ. Оба образа надъ воротами были сняты и возобновлены (за 250 р.), на нихъ устроены новые кіоты (за 250 р.), рамы и зонтики (за 200 р.) и фонари (за 250 р.).

Въ 1866 году при прокладкѣ газовыхъ трубъ въ проѣздѣ Боровицкихъ воротъ образовался провалъ въ сводѣ подвала. вмѣсто починки сводъ былъ разобранъ и весь подвалъ засыпанъ щебнемъ и мусоромъ.

Слѣдовательно и этотъ единственный въ мірѣ памятникъ зодчества не избѣгъ искаженія и разрушенія!

Тайницкая башня.

(Чешковы, Шешковы, Чушковы, Потайницкя, Водяныя ворота).

Задумчиво, грузно сидитъ подъ горою Тайницкая башня. Приземистый, массивный верхъ; большая какъ бы расплывшаяся отводная башня; отсутствіе свѣта внутри проѣзда — все это дѣйствуетъ нѣсколько удручающе. Это настоящія *Водяныя* ворота не только потому, что заключаютъ колодезь и ходъ къ водѣ, но по своему характеру, заставляющему вспоминать старую, таинственную мельницу у глубокаго омута.



Рис. 223. Тайницкая башня. Западный фасадъ верха.



Рис. 224. Тайницкая башня. Платформа отводной башни и фасадъ верха со стороны Москвы рѣки.

Низъ башни, составляя съ отводной башней какъ бы одно цѣлое, внутри представляетъ громадное помѣщеніе съ мощными сводами. Снаружи онъ доминируетъ въ общемъ впечатлѣніи отъ всего зданія.

Нижняя часть главной башни завершается парапетомъ, украшеннымъ ширинками и снабженнымъ навѣсными бойницами.



Рис. 225. Тайницкая башня, Архитектурная обработка основанія верха.

Верхъ состоитъ изъ квадратнаго основанія, усѣченнаго шатра, дозорной вышки и шатрика съ флюгеромъ. Основаніе (нижній ярусъ верха) украшено полуколоннами перехваченными поясами, и поддерживающими карнизъ и архивольты входныхъ порталовъ (рис. 225). Усѣченный шатеръ прорѣзанъ на каждой сторонѣ четырьмя слуховыми окнами въ два ряда, изъ которыхъ нижніе обработаны наличниками, колоннами и фронтончиками. Дозорная вышка съ двумя полуциркульными окнами въ каждой сторонѣ обработана такъ же, какъ и основаніе верха—перехваченными поясами, полуколоннами и карнизами. Шатрикъ имѣетъ по слуховому окну въ каждой сторонѣ, такому же какъ



Рис. 226. Фасадъ Тайницкой башни со стороны Москвы рѣки.



Рис. 227. Боковой, восточный фасадъ Тайницкой башни.

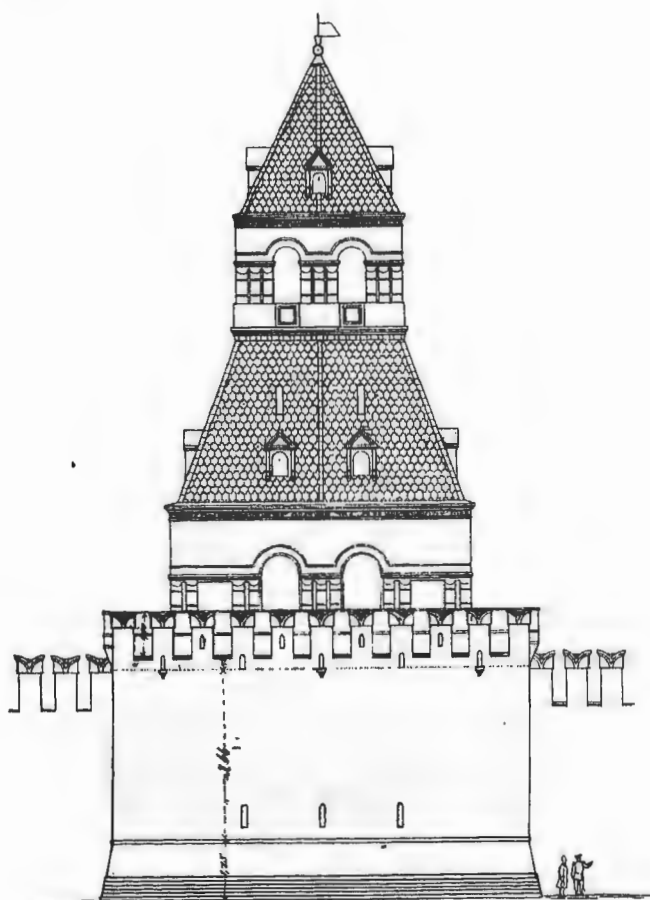

Рис. 228. Разрѣзь отводной башни по линіи С D.

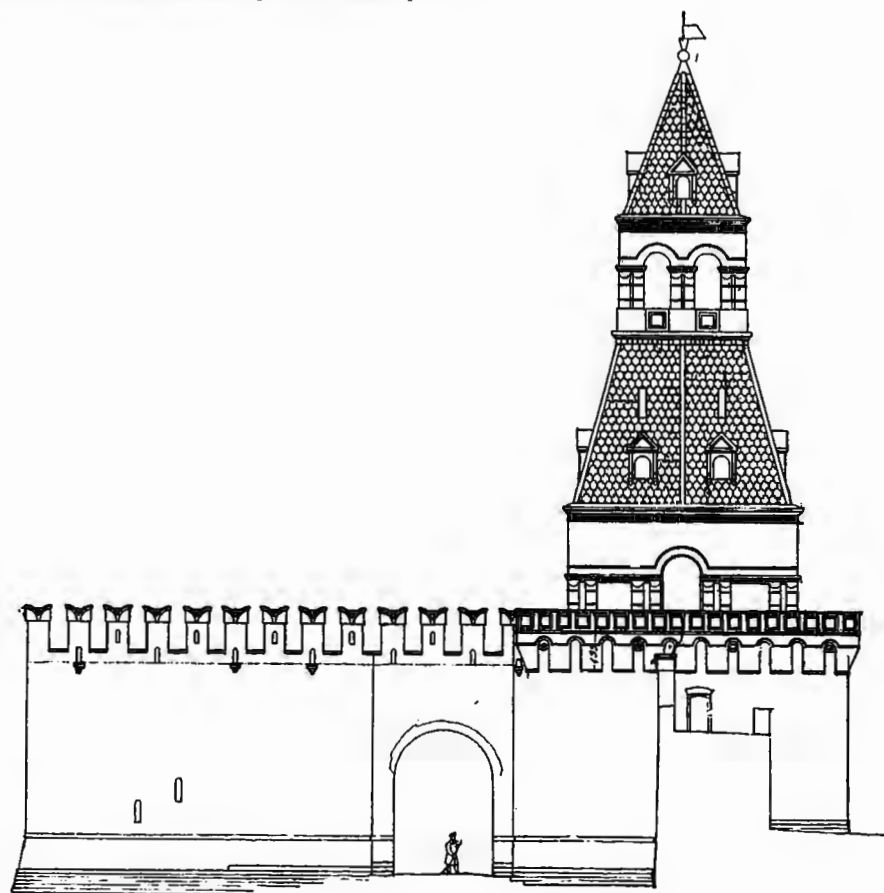

Рис. 229. Разрѣзь по линіи А. В.

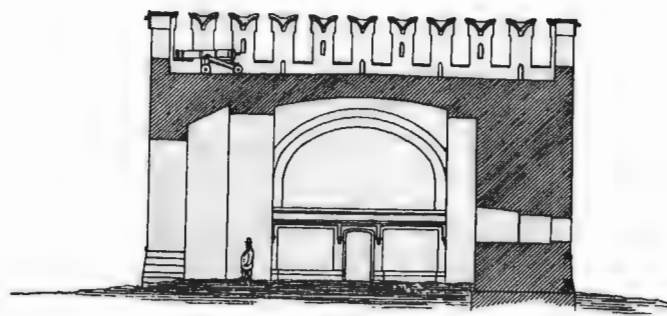

Рис. 230. 1-й этаж.

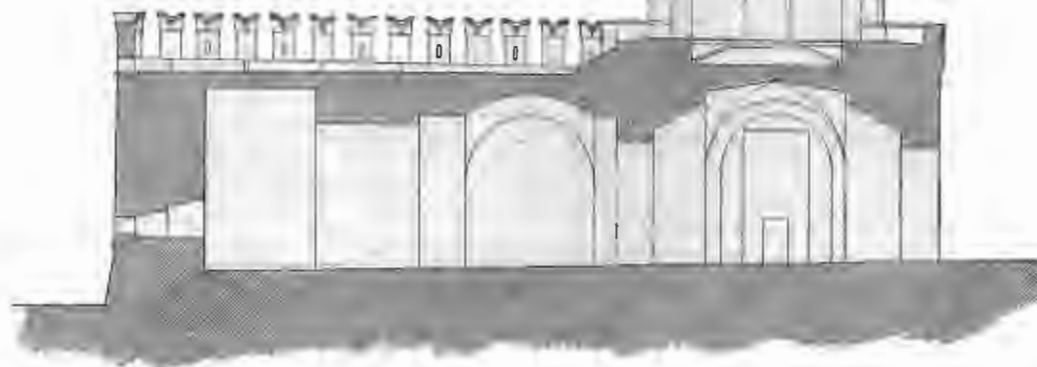

Рис. 231. 2-й этаж.

Разрѣзы и планы Тайницкой башни.

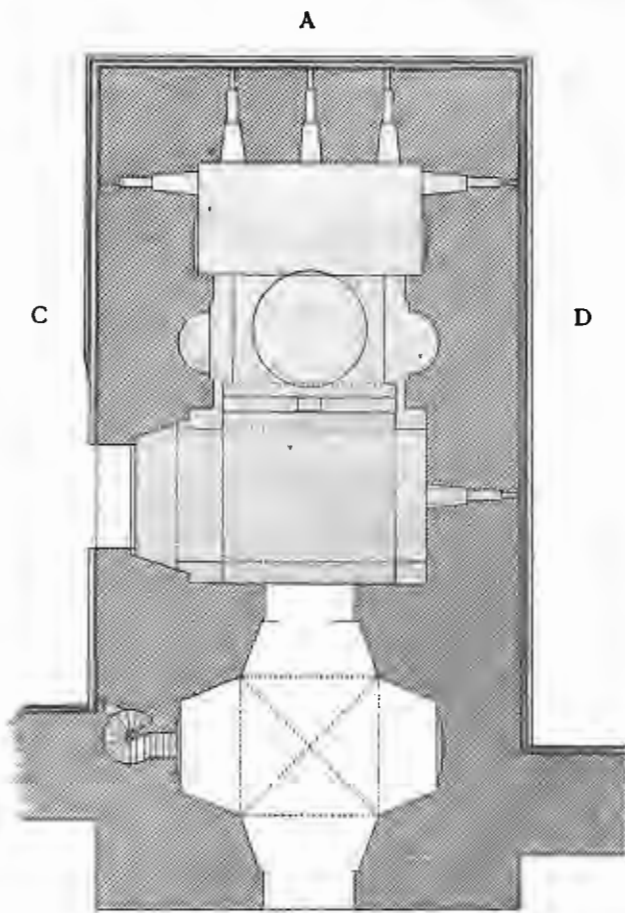
нижнія окна усѣченного шатра. Шатеръ и шатрикъ покрыты черепицей и окаймлены по ребрамъ черепичными жгутами, которые протянуты также по срединѣ каждой ихъ стороны. Карнизы основанія и дозорной вышки украшены подзорами.

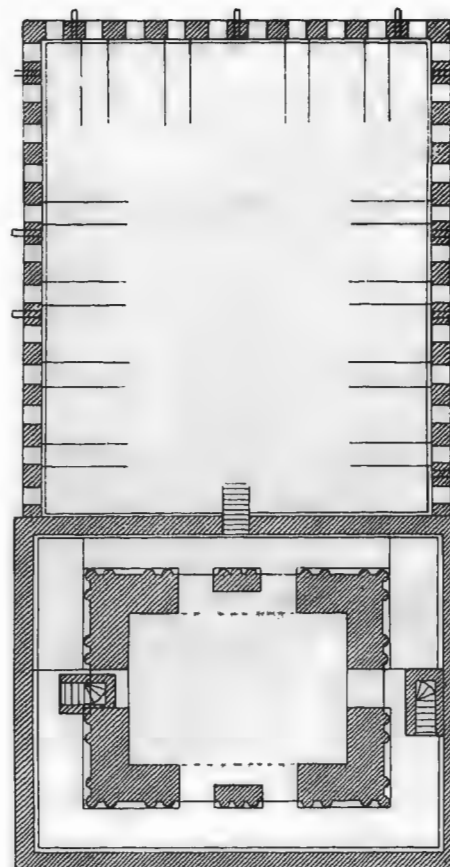

Рис. 232. Тайницкая башня. Платформа отводной башни съ пушками для салютовъ.

Внутри верхъ представляетъ весьма высокую храмину съ широкой аркой, перекинутой съ одного конца на другой и предназначенной для поддержки отсутствующаго теперь помоста 3-го этажа башни (рис. 233). Видъ своеобразный, въ башняхъ Кремля единственный!

Отводная башня занимаетъ обширную площадь, ограниченную наверху парапетомъ и зубцами. На ея платформѣ размѣщены орудія для салютовъ въ торжественные дни (рис. 232). Ворота отводной башни помѣщены сбоку ея, съ восточной стороны. Внутри отводная

башня дѣлится на двѣ части. Въ запертомъ помѣщеніи находится колодезь, сохранившійся отъ древнихъ временъ.

Въ сводѣ проѣзда подъ главной башней сохранились слѣды отверстія для опускной рѣшетки. Внутри, слѣва отъ воротъ, входъ на каменную витую лѣстницу (рис. 235), ведущую на платформу втораго этажа.

Названіе и значеніе. Тайницкія ворота первоначально назывались *Водяными* воротами; это названіе наряду съ названіемъ Тайницкихъ удерживалось за ними до по-



Рис. 233. Тайницкая башня. Сводъ верхъ.

ловины XVII вѣка*, а можетъ быть и дольше. Въ XVIII вѣкѣ ихъ звали также Потайницкими. *Чешковыми*, *Шешковыми* и *Чушковыми* они прозывались въ древности отъ близъ находившагося въ XV вѣкѣ двора Чешка, боярина князя Данила Галицкаго.

Историческія свѣдѣнія. Названія Водяныя и Тайницкія опредѣляютъ значеніе воротъ. На этомъ мѣстѣ сходъ къ рѣкѣ былъ менѣе крутъ, чѣмъ у Боровицкихъ воротъ. Мѣсто было не защищенное, но въ мирное время, весьма удобное для спуска за водой. При постройкѣ города кн. Юріемъ Долгорукимъ башня, тутъ выстроенная, и была, можно предполагать, названа водяной. Вѣроятно, она была угловая, круглая, и стояла дальше отъ рѣки, на полу-горѣ.

Въ каменномъ Кремлѣ Дмитрія Донского она, несомнѣнно, находилась уже на теперешнемъ ея мѣстѣ, иначе лѣтописцы отмѣтили бы ея перестановку, какъ они это сдѣлали при описаніи постройки Никольской башни.

При сооруженіи стрѣльницы при Иванѣ III изъ нея вывели и тайникъ къ Москвѣ рѣкѣ, откуда и ея другое названіе Тайницкой.

По плану Годунова Тайницкая башня имѣла сверхъ своей четырехскатной крыши квадратную бревенчатую надстройку, надъ которой стоялъ украшенный флюгеромъ шатеръ съ колоколомъ (рис. 234). Отводная башня, построенная во второй, добавочной стѣнѣ, показана шестиугольной (что надо отнести къ ошибкѣ рисунка), съ многогранной кровлей и утолщеніемъ основанія. Съ главной башней она соединялась зубчатымъ мостомъ на аркахъ. Обѣ, и главная и отводная башня, завершались зубцами и были снабжены навѣсными бойницами.

На стѣнѣ рядомъ съ главной башней находилась вышка съ набатнымъ колоколомъ.

На Сигизмундовомъ планѣ отводная башня нарисована квадратной съ четырехскатной кровлей, съ покатымъ мостомъ, но безъ вышки и колокола на главной башнѣ (рис. 43).

До 1674 года въ Тайницкой башнѣ находились часы и колокола. При нихъ состояли особые часовщики, самые захудалые среди всѣхъ Кремлевскихъ часовщиковъ. Жалованья имъ полагалось столько же, сколько и часовщикамъ Троицкой башни, но съ выдачей его ихъ забывали.

Въ 1651 году часовщикъ Тайницкой башни *Митька Потоповъ* въ челобитной молить царя о выдачѣ ему жалованья, такъ выражая свою нужду великую: «Милосердный Государь царь великій князь Алексѣй Михайловичъ всеа Русіи, пожалуй меня холопа своего своимъ царскимъ годовымъ денежнымъ жалованіемъ и сукномъ (помѣтка между строкъ «сукно дано») противъ** прежняго своего Государева указу на нынѣшней на 159 годъ, что бы мнѣ холопу твоему въ конецъ не погибнуть и голодною смертию не умереть и твоей царской службы не отбыть. Царь Государь, смилуйся, пожалуй.»



Рис. 234. Тайницкая башня на планѣ Годунова.

* Павелъ Алеппскій называетъ ихъ *Фодали фрата*.

** Т. е. согласно.

Сама Тайницкая башня была тоже заброшена сравнительно съ другими стоящими на видныхъ мѣстахъ. Печальное состояніе, въ какомъ она находилась въ половинѣ XVII вѣка, видно изъ описей 1646 и 1667 годовъ.

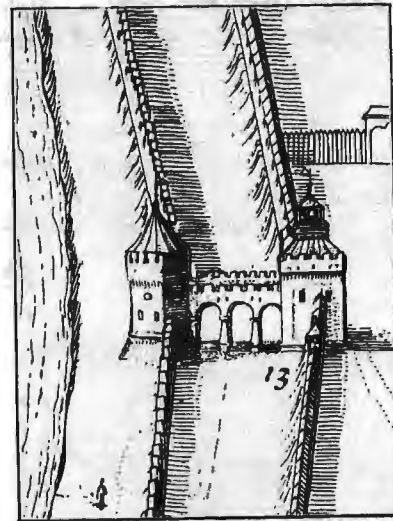
Въ описи 1646 года сказано: «у Тайницкихъ воротъ быкъ осыпался вдоль сажень безъ чети а вверхъ сажень счѣтью и всходъ на городъ къ Тайницкимъ воротамъ выбился; да по сторонѣ всходу осыпалось и отсѣло въ кирпичъ и въ два, вдоль пол—2 сажени вверхъ полсажени.

Подъ Тайницкими вороты тайникъ и у того тайника ступени повывломались и въ тайникѣ по обѣ стороны изъ стѣнъ и изъ свода осыпалось каменей съ 50, по полукамень и по чети; и у тайника у затворныхъ дверей замка нѣтъ и двери засорены.

Въ Тайницкихъ воротехъ вывалились два камня да позады щита стѣны осыпалось въ кирпичъ вдоль и вверхъ по полсажени.

У Тайницкихъ же воротъ у полатки углы осыпались въ кирпичъ и въ два вверхъ сажени поперекъ чѣть сажени, да посередѣ полатки сверху выломано кирпича въ два и въ три вдоль сажени; двери завалены.»

Отъ Тайницкихъ воротъ къ отводной башне

у переходовъ сводъ каменной бѣлой проломился вдоль сажень. На отводной Тайницкой башне четыре зубца осыпались до сводовъ и въ башне на сводахъ бѣлой камень и кирпичъ взломанъ.»

Въ описи 1667 г.: «Тайницкая башня. На ней своды цѣлы. А на башнѣ чуланъ деревянной, рубленой, а въ чуланѣ часы. Да на той же башнѣ двѣ избы поставлены деревянные. А сказалъ часовой мастеръ что онъ поставилъ тѣ избы на свои деньги, и поставилъ, не бивъ челомъ, безъ указу. А межъ тѣхъ избъ и чулана, гдѣ часы стоятъ, сѣнишко, а въ сѣнишкахъ отходъ, а изъ отхода сиричь сводъ на стѣну идетъ моча, и отъ того своду будетъ поруха. И тѣ его часовниковы хоромы не покрыты кровли обвалились. Вездѣ идетъ теча. А какъ тѣ избы поставлены и тому лѣтъ съ десять. А Тайницкая башня не покрыта.

Отводная Тайницкая башня. На ней кровля новая и мосты оба цѣлы, двери есть. Въ башнѣ жъ гдѣ часы, двери обои есть.»



Рис. 235. Тайницкая башня. Видъ со стѣны на лѣстницу.

Вѣтхости были столь значительны, что при надстройкѣ верха Тайницкую башню пришлось чинить заново, а быть можетъ и перекладывать всю съ основанія. Въ 1687 году ея часовщикъ *Митька Максимовъ* въ своей челобитной о переводѣ его за упраздненіемъ Тайницкихъ часовъ на Троицкую башню говоритъ, что нѣсколько лѣтъ тому назадъ велѣно ему «ту Тайницкую башню чистить для того, что была ветха и дѣлана вновь.»

При постройкѣ верха на Тайницкой башнѣ и ея отводная башня была украшена высокой надстройкой (рис. 57).

Въ XVIII столѣтіи о Тайницкой башнѣ нѣтъ никакихъ извѣстій вплоть до 1770 года, когда она была сломана до основанія.

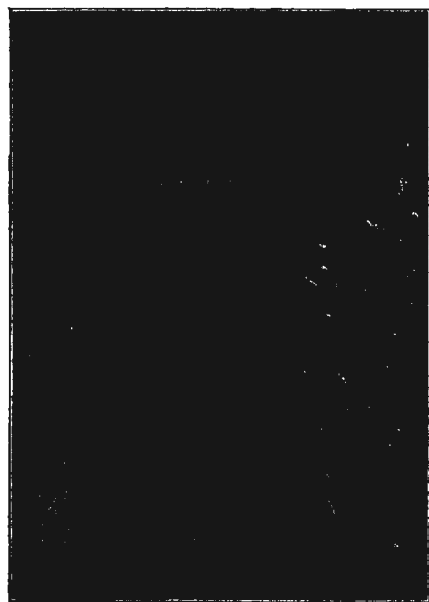
Вновь заложена была она въ 1771 году. Въ 1783 году 20 Іюня Ив. Елисеѣву были заказаны на Тайницкую башню изъ казеннаго желѣза шпигъ и флюгеръ за 5 рублей. Слѣдовательно башня была окончена. Постройка была произведена съ сохраненіемъ прежнихъ формъ, но на отводной башнѣ мы уже не видимъ высокаго верха.

Въ 1812 году Тайницкая башня нисколько не пострадала отъ взрыва сосѣднихъ съ нею башенъ. И все таки въ 1823 году, при приѣмѣ ея Кремлевской Экспедиціей, въ

ней не оказалось ни дверей, ни воротныхъ полотень, даже колодезь стоялъ безъ покрытія. Эта небрежность стоила жизни сторожу 3-го Департамента Надворнаго Суда, утонувшему въ немъ 15 февраля 1826 года.

Колодезь починили въ сентябрѣ 1829 года, только черезъ 3¹/₂ года послѣ этого случая.

Въ 1862 году художникомъ Кампіони была возобновлена отводная башня. На ней была устроена платформа для батарей и возобновлена часть стѣнъ и парапета, (всего за 1.880 рублей).

Послѣдній крупный ремонтъ Тайницкой башни былъ произведенъ въ 1863 году. Тогда были вновь выведены цоколь и пояса изъ бѣлаго камня, наружная облицовка стѣнъ изъ кирпича. Исправлены арки, карнизы, 12 оконъ шатра и шпиля. Устроена каменная витая лѣстница изъ бѣлаго камня. Шпили вновь покрыты черепицей и жгутами. Заново произведена вся кузнечная, малярная и штукатурныя работы.

Круглыя, угловыя кремлевскія башни.

Всѣ три кремлевскія угловыя башни—Беклемишевская, Водовзводная и Арсенальная, состоятъ изъ одинаковыхъ конструктивныхъ формъ, а именно изъ 1) нижняго массива, 2) двухъяруснаго основанія верха, 3) усѣченнаго шатра, 4) дозорной вышки и 5) шатрика (рис. 114).

Наружный видъ. *Нижний массивъ* башенъ имѣетъ форму цилиндра (у Арсенальной башни 16-ти-гранника), съ раструбами кверху и къ основанію. Внизу онъ перехваченъ бѣлокаменнымъ поясомъ и обведенъ цоколемъ тоже изъ бѣлаго камня. Верхняя платформа снабжена навѣсными бойницами и ограждена въ Беклемишевской и Арсенальной башняхъ парпетомъ съ ширинками, а въ Водовзводной—зубцами.

Наружныя стѣны гладкія, а въ Водовзводной башнѣ обработаны рустами и поясомъ изъ арочекъ. Окна полуциркульныя. Кромѣ того въ Беклемишевской есть два ряда узкихъ оконъ-бойницъ, а въ Водовзводной башнѣ внизу рядъ круглыхъ оконъ.

Основаніе верха состоитъ изъ двухъ ярусовъ, нижняго круглаго и верхняго восьмиграннаго. Нижній ярусъ сверху окаймленъ въ Беклемишевской башнѣ поясомъ изъ зубчиковъ, въ Арсенальной—изъ ширинокъ, въ Водовзводной—изъ арочекъ. Второй ярусъ прорѣзанъ на каждой сторонѣ дверьми и окнами, украшенными въ Водовзводной башнѣ колонками, а сверхъ карниза декоративными столбиками.

Усѣченный шатеръ—восьмигранный и прорѣзанъ на каждой сторонѣ двумя рядами оконъ, обработанныхъ колоннами и фронтончиками. Въ Беклемишевской башнѣ, вмѣсто верхняго ряда оконъ, узкія бойницы.

Дозорная вышка—восьмигранная, съ окнами на каждой сторонѣ. Поле подъ окномъ украшено въ Беклемишевской башнѣ квадратной впадиной, а въ Водовзводной круглой. Надъ окнами—фронтончики въ Водовзводной и Арсенальной башнѣ и просто карнизъ въ Беклемишевской.

Шатрикз тоже восьмигранный. Онъ увѣнчанъ воронкой, яблокомъ и флюгеромъ и покрытъ, какъ и усѣченный шатеръ, черепицей, а по ребрамъ жгутами.

Внутреннее строеніе. *Нижній массивъ* раздѣленъ сферическими сводами на двѣ, а въ Беклемишевской башнѣ на три части. Въ Водовзводной башнѣ своды съ круглымъ отверстіемъ посрединѣ, служащимъ для прохода изъ одного этажа въ другой.

Верхъ всѣхъ трехъ башенъ въ настоящее время не имѣетъ помостовъ, раздѣляющихъ его на ярусы. Лишь нижній ярусъ основанія верха—со сводомъ (кромѣ Водовзводной башни).

Описанныя формы, общія для всѣхъ трехъ угловыхъ башенъ, помимо указанныхъ отличій въ архитектурной обработкѣ ихъ, въ каждой башнѣ имѣютъ разные размѣры и иное соотношеніе отдѣльныхъ частей. Отъ этого каждая башня носитъ свой, ей одной присущій, характеръ. Кромѣ того прошлое ихъ также совершенно различно.

Посему эти особенности и историческія свѣдѣнія изложены ниже для каждой башни особо.

Беклемишевская башня.

(Москворѣцкая, Свирлова).

Самая изящная по пропорціямъ. Своей красотою въ общемъ впечатлѣніи Кремля, въ симфоніи его архитектурныхъ формъ Беклемишевская башня даетъ чарующее созвучіе. Стройный верхъ ея, прорѣзывая синеву неба и легко вырисовываясь на фонѣ дали, напоминаетъ минареть и будитъ грѣзы о Востоку.



Рис. 236. Беклемишевская башня. Слева Петровская, 2 Безымянная, 1 Безымянная башни, справа изъ за зубцовъ виденъ Иванъ Великій съ звонницей.

Значеніе и названіе. Угловая, стоящая на сторонѣ приступа и ближайшая къ переправѣ черезъ рѣку, Беклемишевская башня въ стратегическомъ отношеніи имѣла особое значеніе. При нашествіяхъ татаръ на нее сыпались первыя стрѣлы переправлявшихся черезъ рѣку полчищъ.

Итальянскіе инженеры, строившіе Кремль, оцѣнили это ея положеніе и въ предупрежденіе отъ подкопа снабдили ее тайникомъ.

Свое названіе башня получила отъ двора Беклемишева, къ ней примыкавшаго въ XV вѣкѣ. Когда Берсеню Беклемишеву вел. кн. Василій Ивановичъ «за его высокоуміе» срубилъ голову, то на дворѣ его, отошедшемъ въ царскую собственность, стали сажать



Рис. 237. Беклемишевская башня.
Видъ со стѣны, съ западной стороны.



Рис. 238. Беклемишевская башня.
Видъ со стѣны, съ сѣверной стороны.

государственныхъ преступниковъ и онъ получилъ значеніе тюрьмы. Башня сдѣлалась тоже мѣстомъ заточенія. Такъ въ 1537 году за крамолу дяди малолѣтняго Ивана IV, князя Андрея Ивановича, супругу его посадили въ заключеніе на Берсенеvскомъ дворѣ, а приверженца его, князя Андрея Ивановича Хованскаго «велѣли пытать и казнить торговою казнью и въ наугольную стрѣльницу посадати.»¹

Свирловой башня стала называться лишь въ XVII вѣкѣ, по забвенію, ибо дворъ Свибловыхъ находился у Водовзводной башни, которая и звалась Свибловой до того

1. *Карамзинъ*. Ист. Гос. Росс., VIII, прим. 16.



Рис. 239. Фасад со стороны Москваръцкаго моста.



Рис. 240. Разрѣзь по линіи А В.

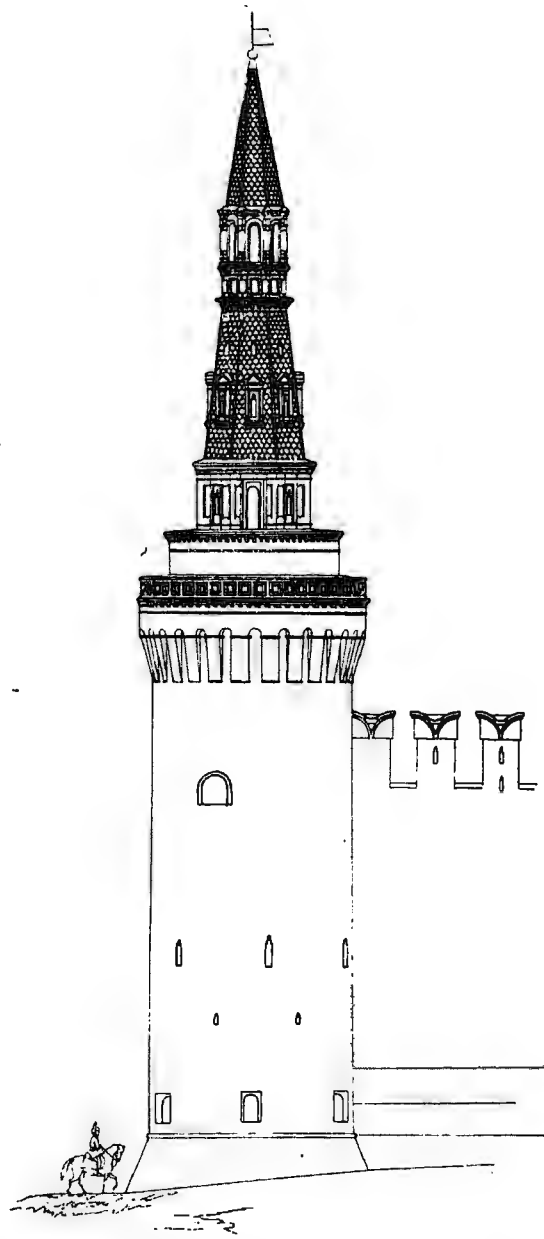

Рис. 241. 1-й этажъ.



Рис. 242. 2-й этажъ.

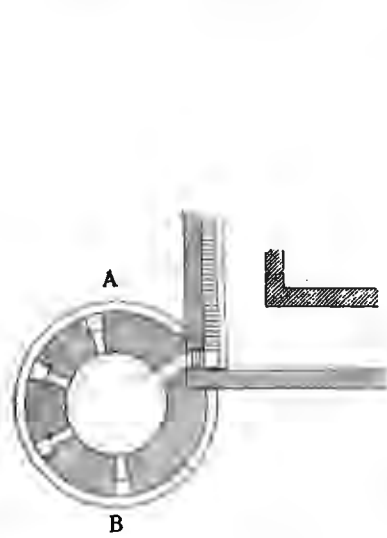

Рис. 243. 3-й этажъ.

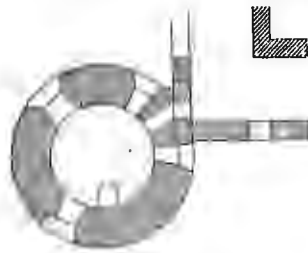

Рис. 244. 4-й этажъ.

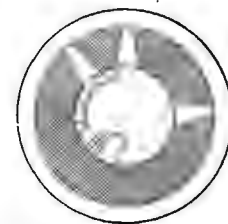

Рис. 245. 5-й этажъ.

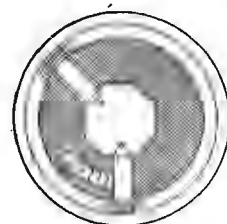

Рис. 246. 6-й этажъ.

Фасадъ, разрѣзь и планы Беклемишевской башни.

времени, пока въ ней не сдѣлали «водяного взвода». *Москварьцкой* башня называется по своему положенію у Москвы рѣки и Москварьцкаго моста.

По вышеуказаннымъ причинамъ, Беклемишевская башня выстроена, надо думать, преднамѣренно необыкновенно прочно, что лежитъ, вѣроятно, въ особыхъ качествахъ ея фундамента. Она менѣе всѣхъ другихъ башенъ Кремля подвергалась ветшанію и не нуждалась никогда, насколько это извѣстно, въ капитальной перестройкѣ. Въ XVII вѣкѣ, по описи 1646 года, въ ней не оказалось никакихъ порухъ. Въ описи 1667 года тоже указаны лишь изветшаніе ея деревянныхъ частей и небольшое поврежденіе въ лѣстницѣ:

«Круглая глухая башня Свирлова, наугольная. На ней сводъ верхней каменной; зубцы цѣлы; кровли въ четырехъ мѣстѣхъ оборвано вѣтромъ. Съ верхняго своду на средней сводъ сходъ лѣстница круглая, каменная, а на лѣстницѣ многое кирпичье вывалилось. Съ среднего своду третей сходъ лѣ-

ница деревянная и мостъ крѣпокъ; четвертой мостъ что ходять со кресты, съ Китая города, деревянными перилами въ башню и въ башнѣ мостъ деревянной сгнилъ. Чтobъ мостъ наместить новой; потому что тѣмъ мостомъ бывають ходы со кресты и Государское пришествіе. А кровля на той башнѣ цѣла.»



Рис. 247. Беклемишевская башня.
Внутренность 2-го этажа.



Рис. 248. Беклемишевская башня.
Сводъ верушки.

Изъ документовъ, относящихся къ общимъ ремонтамъ Кремлевскихъ стѣнъ и башенъ, произведеннымъ въ 5, 16—19 и 70-хъ годахъ прошлаго столѣтія, видно, что и тогда въ Беклемишевской башнѣ особыхъ изьяновъ не было.

При послѣдней реставраціи, въ 1858 году, въ цоколѣ ея было переложено 12 рядовъ бѣлаго камня на протяженіи 12 сажень. Повидимому это было все, въ чемъ нуждалась башня.

Тонкій верхъ ея нѣсколько склонился въ сторону уже очень давно, но при недавнемъ изслѣдованіи было выяснено, что въ такомъ положеніи онъ можетъ простоять безо всякой опасности неопредѣленное число лѣтъ. Такъ прочно это изящное и легкое по виду сооруженіе!

Водовзводная башня.

(Свиблова).

Водовзводная башня представляет собою цѣльное, вполне законченное произведение зодчества—ея пропорціи прекрасны, архитектурная обработка богата и вмѣстѣ съ тѣмъ умѣренна. Но въ ней нѣтъ той самобытности, какъ въ Беклемишевской башнѣ.



Рис. 249. Водовзводная башня. За нею видны слѣва Большой Кремлевскій Дворецъ, справа башни: Благовѣщенская, Тайницкая, 1 Безымянная.

Итальянскій характеръ этого сооруженія не претворился въ русскій и сходство ея съ зданіями Италіи въ цѣломъ и въ отдѣльныхъ частяхъ очень велико. Низъ весьма похожъ на итальянскія круглыя башни, машикули совершенно той же формы, какъ въ башняхъ Сіенны и Флорентинскомъ Соборѣ. Полукруглыя арочки, круглыя окна, дорическія колонны еще болѣе подчеркиваютъ причастность этой постройки къ зодчеству западной Европы.



Рис. 250. Водовзводная башня. Видъ съ Боровицкой башни.

Названіе башни исчерпываетъ ея значеніе. Находясь на слияніи рѣкъ, на мѣстѣ, которое, по выраженію Петра Великаго, «натура зѣло укрѣпила», Водовзводная башня съ самаго начала предназначалась не столь для стратегическихъ цѣлей, сколь для добычи воды.

Въ началѣ башня носила названіе близъ лежащихъ дворовъ бояръ Свибловыхъ. Водовзводной она стала называться въ XVII вѣкѣ, когда ее приспособили для снабженія Царскаго Двора водою.

Историческія свѣдѣнія. Въ 1633 году въ башню была поставлена водовзводная машина, которая изъ колодца, находившагося въ нижнемъ этажѣ башни, накачивала воду въ выложенный свинцомъ водоемъ, устроенный въ ея верхнемъ этажѣ. Оттуда вода по свинцовымъ трубамъ поступала въ водовзводную палатку, стоящую около Старога Денежнаго Двора и Верхняго Набережнаго Сада. Черезъ трубы, проложенныя въ землѣ, она расходилась далѣе по всему царскому дворцу. Машина эта стоила, по словамъ иностранцевъ, нѣсколько боченковъ золота.

Все водовзводное дѣло съ починкою свинцовыхъ трубъ и разныхъ снастей отдавалось на подрядъ за 200 рублей въ годъ.



Рис. 251. Фасадъ со стороны Москвы рѣки.



Рис. 252. Разрѣзь по линіи А В.

Фасадъ и разрѣзь Водовзводной башни.

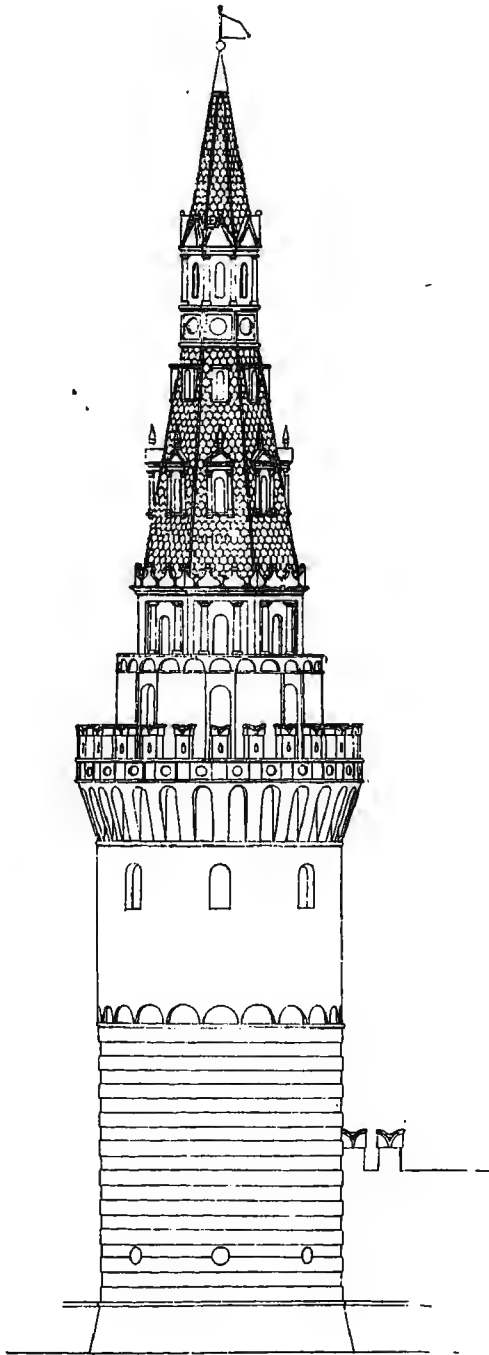

Рис. 253. 1-й этаж.

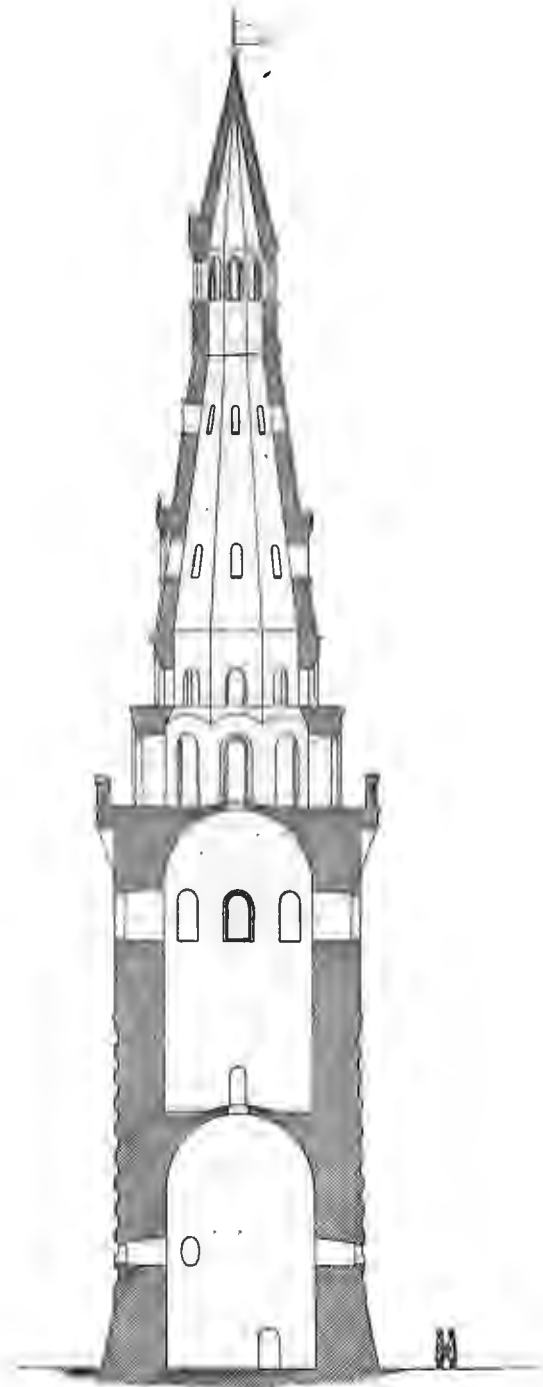

Рис. 254. 2-й этаж.

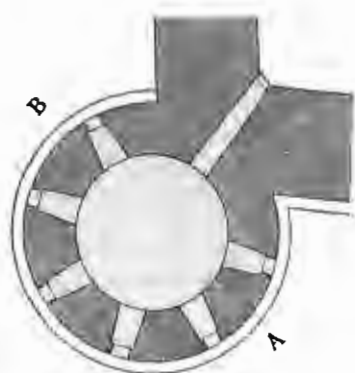

Рис. 255. 3-й этаж.

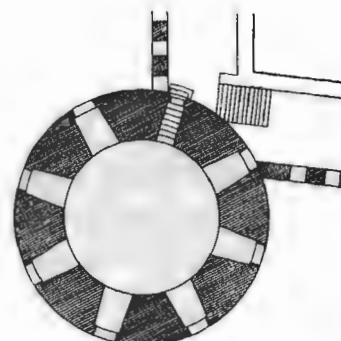

Рис. 256. 4-й этаж.

Рис. 257.
5-й этаж.

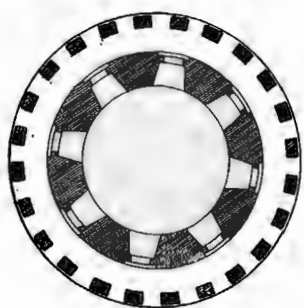
Планы Водовзводной башни.

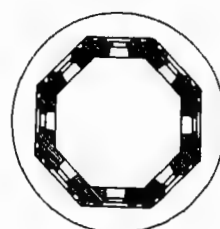

Рис. 258. Водовзводная башня. Сводъ второго этажа.

Въ 1650 году изъ Стекольні (Стокгольма) съ окольничѣмъ Борисомъ Ивановичемъ Пушкинымъ прибылъ въ Москву уроженецъ «Французскіе земли изъ города Париса» Пасказюсъ Потивинъ (Potevin), который «весьма гораздъ къ водовзводному дѣлу, умѣетъ садъ и виноградъ устроить и развести и на мѣди на доскахъ рѣзать всякія травы и лица и звѣри и проч.». Царь взялъ его къ водовзводному дѣлу на жалованье по деннаго корму по 4 рубля 21 алт. 4 денги въ мѣсяцъ.

Съ 1683 года подрядчикомъ водовзводнаго дѣла былъ работникъ Галахтїонъ Никитинъ, дожившій до пожара 1737 года, послѣ котораго устройство водоснабженія, вѣроятно, не было возобновлено.

Въ 1772 году, 13 Августа архитекторъ Баженовъ сдѣлалъ донесеніе въ Экспедицію Кремлевскаго Строенія, что «Кремлевская Водовзводная башня грозитъ паденіемъ, ибо изъ замка оной выпало нѣсколько кирпичей.» Причемъ, вѣроятно, пришли къ рѣшенію о необходимости башню сломать и выстроить вновь.

12 Марта слѣдующаго 1773 года былъ полученъ имянной Ея Величества указъ— «Водовзводную башню починить, а не ломать.» Но Баженовъ заявилъ, что башня «не способна къ починкѣ, ибо рыть наружныя ямы и подъ фундаментомъ весьма опасно.»

29-го Ноября того же года Баженова вызывали въ канцелярію полицеймейстера «для отобранія о Водовзводной башнѣ должнаго обстоятельства.» Тѣмъ временемъ башня была оставлена въ прежнемъ состояніи и объ ея починкѣ не возбуждалось болѣе вопроса до 1792 года, то-есть цѣлыхъ двадцать лѣтъ.

Въ этомъ (1792) году, 27 апрѣля главнокомандующему въ Москвѣ, князю А. А. Прозоровскому, былъ поданъ слѣдующій рапортъ за подписями инженеръ-подполковника Бланкенагеля, кавалеръ-совѣтника Казакова, премьеръ маіора и кавалера Герарда и коллежскаго ассесора Карина:

«Ваше сіятельство сего мѣсяца отъ 16 числа подъ № 498 ордеромъ намъ предписать изволили, какъ словесно доносилъ Вашему Сіятельству правящій должность оберъ полицеймейстера въ Москвѣ г. полковникъ и кавалеръ Глазовъ, что говорилъ ему архитекторъ Баженовъ, будто въ называемой Вводной башнѣ по очищеніи около ее насыпной земли прибавились въ ней трещины, что хотя не можетъ согласно быть ни съ чѣмъ, чтобъ насыпная земля могла давать утвержденія какому либо каменному строенію, а кольми паче сей башнѣ, ибо и его Высокочестительство Михаилъ Михайловичъ Измайловъ Вашему Сіятельству изволилъ пересказывать, что какъ Соборовъ, такъ и Кремлевской стѣны

фундаментъ кладенъ стѣной глубиною ровень съ дномъ Москвы рѣки, а что сія Башня имѣетъ издревле трещины, то доказуетъ сіе положенныя на ней желѣзные пояса, хотя оныя укрѣпленія ей дѣлать не могутъ, но въ древности почли сіе нужнымъ; для чего учинить намъ обще осмотръ сей башне.

Въ сходствіе чего она башня нами осмотривана, при коемъ осмотрѣ были и каменные мастера отъ водопроводнаго канала и каменнаго мосту, и оказалось что трещины, сколько примѣтитъ можно не увеличились и потому опасности никакой не предвидится, а только за нужное почитаемъ стѣну снизу поправить, которая отъ сырости будучи завалена землею нѣсколько повредилась, также задѣлать на алебастрѣ трещины снизу на одинъ аршинъ, дабы точнѣе примѣтитъ можно было увеличиваются ли трещины по истеченіи нѣ котораго времени. О чѣмъ Вашему Сіятельству симъ покорнѣе и репортуемъ.»

Къ починкѣ башни приступили, однако, лишь въ 1805 году, причемъ рѣшено было ее сломать и выстроить вновь.

Подробности этого дѣла указаны въ рапортѣ архитектора Еготова, поданномъ имъ въ Кремлевскую экспедицію 18 Іюля того же 1805 года:

«Какъ въ заключенномъ оною экспедиціею съ Московскими купцами Савельемъ и Александромъ

Потаповыми договорѣ между прочаго сказано кремлевскую водовзводную круглую башню разобрать и съ фундаментомъ издѣлать по данному рисунку вновь почему та башня нынѣшнимъ весеннимъ временемъ и разобрана по фундаментъ, которой ока-

зался по причинѣ сдѣланнаго внутри для подниманія воды колодезя подѣ одними капитальными стѣнами, а пустота всей середины засыпана землей а дабы узнать прочность того фундамента и приказано было мной всю ту землю вынуть до крѣпкаго. материку, коя вынута и по прилежнѣйшему моему осмотру оказался оный фундаментъ выкладеннымъ изъ бѣлаго камня въ совершенной прочности * безъ всякихъ трещинъ и въ сооруженіи на немъ онаго зданія башни благонадежнымъ почему полагаю постройку той башни произвести на

семь старомъ фундаментѣ съ поправкой верхнихъ рядовъ камня а для лучшей прочности внутри онаго вокругъ вывести стѣну во всю вышину шириною на полтора аршина, прочую жъ всю остающуюся пустоту забутить бутомъ, каковое исправленіе заменить подрядившимся за слѣдующую по ихъ договору выборку стараго и подбутку подкормительную стѣну новаго фундамента что по вычисленію одного другаго стоитъ одинакаго капитала о семъ симъ экспедиціи на благоразсмотрѣніе и доношу.»

Вся постройка была окончена въ 1807 году, а черезъ 5 лѣтъ, въ 1812 году, Водовзводная башня взрывомъ была обращена въ груды камней.

Въ 1816—19 годахъ ее возвели вновь съ небольшими измѣненіями прежнихъ формъ.

Послѣдняя реставрація башни была произведена въ 1868 году.

* Изслѣдованіями кн. Щербатова въ 1894 году было обнаружено, что фундаментъ Водовзводной башни основанъ на сваяхъ.

Угловая Арсенальная башня.

(Собакина).

Массивная, грузная, съ широкимъ основаніемъ Арсенальная башня болѣе другихъ Кремлевскихъ башенъ по незыблемости, фундаментальности своихъ формъ имѣеть сходство съ средневѣковыми donjons. Повидимому строители ея намѣревались создать



Рис. 259. Арсенальная, Никольская и Спасская башня, видъ отъ Неглиннаго проѣзда.



Рис. 260. Фасадъ со стороны 1-го Кремлевскаго Сада.



Рис. 261. Разрѣзь по линіи А В.

Фасадъ и разрѣзь Угловой-Арсенальной башни.

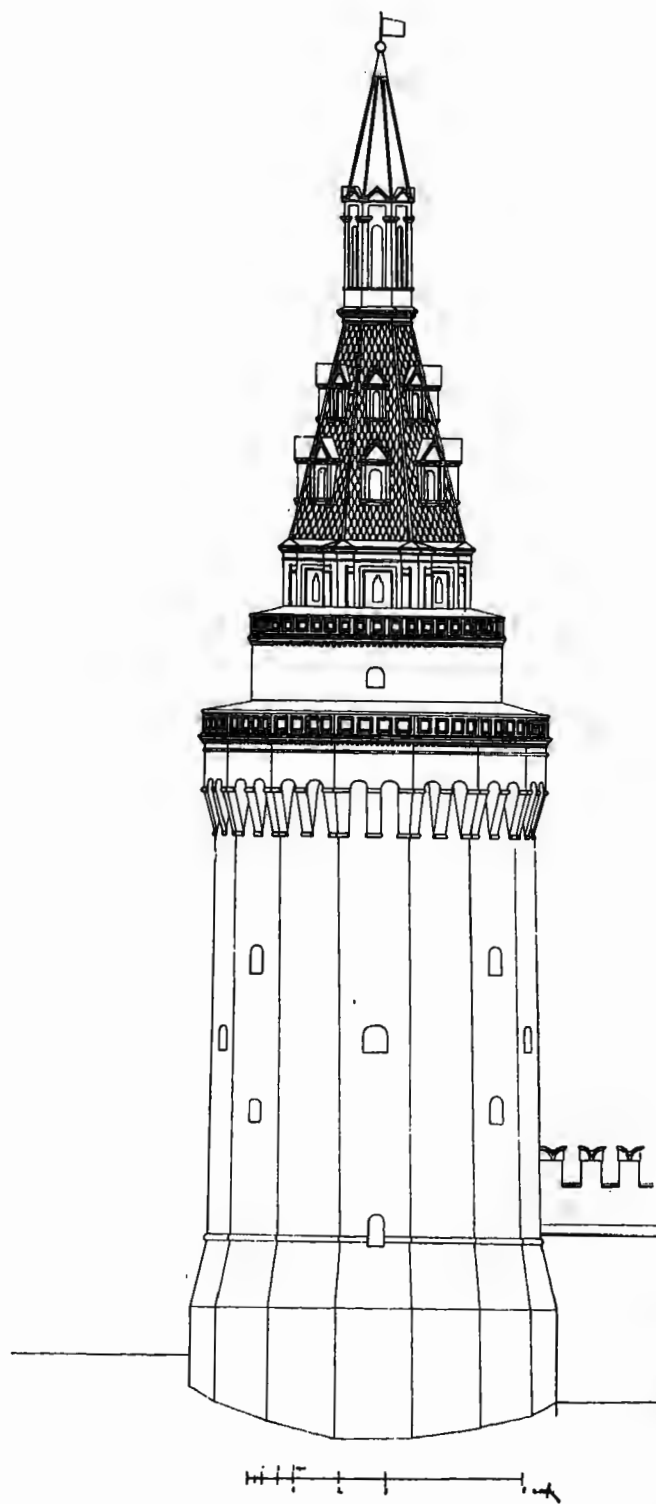

Рис. 262. 1-й этаж.

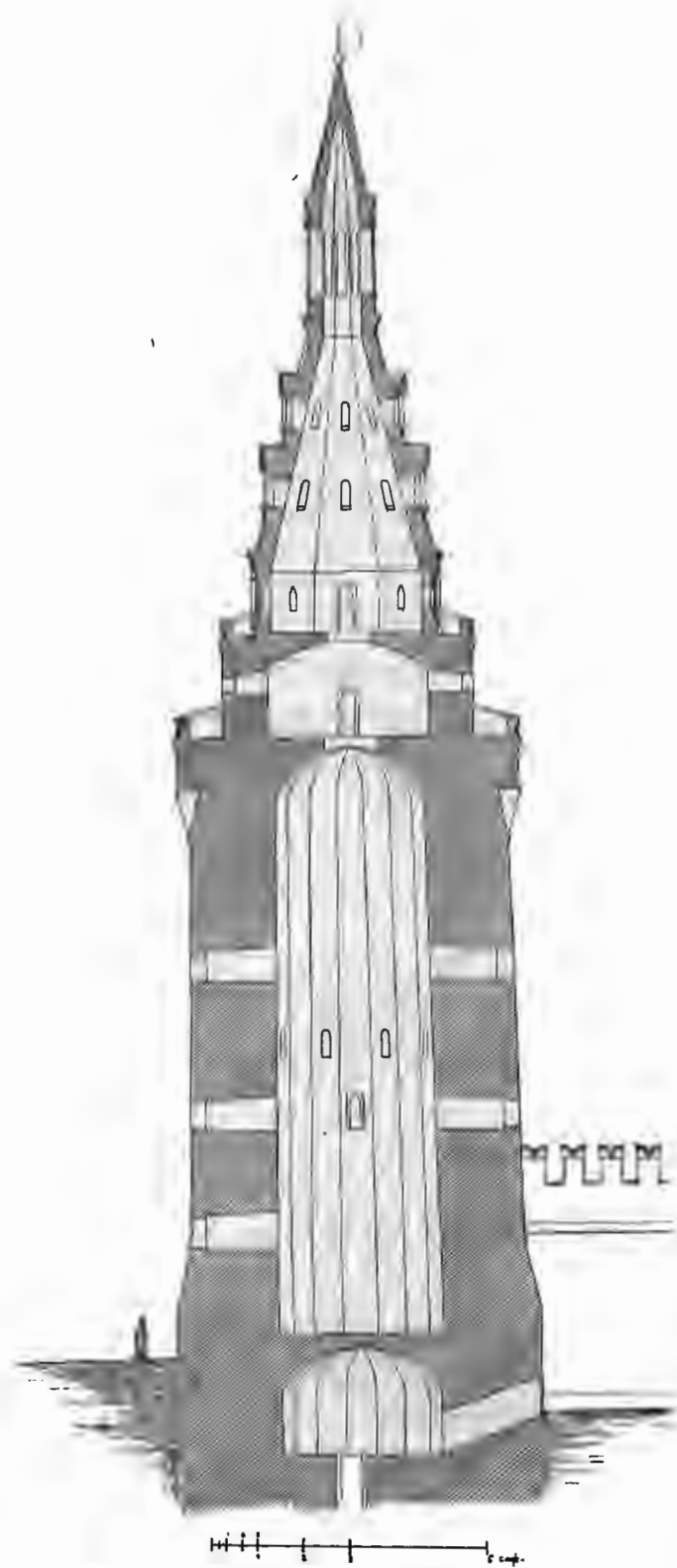

Рис. 263. 2-й этаж.

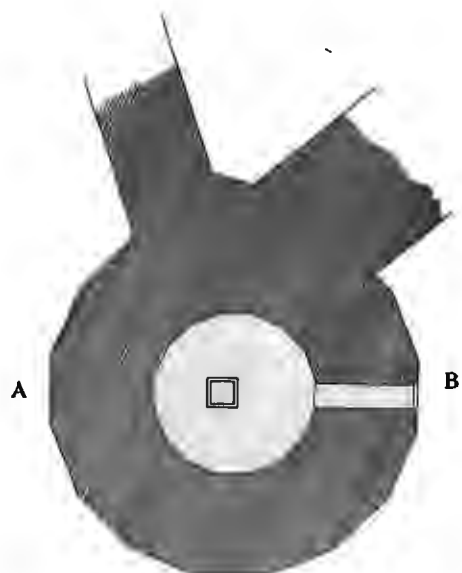

Рис. 264. 3-й этаж.

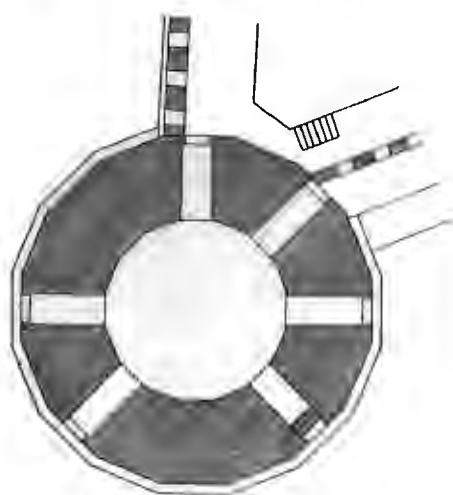

Рис. 265. 4-й этаж.

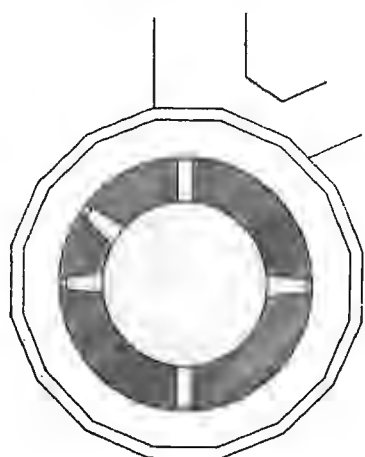

Рис. 266. 5-й этаж.

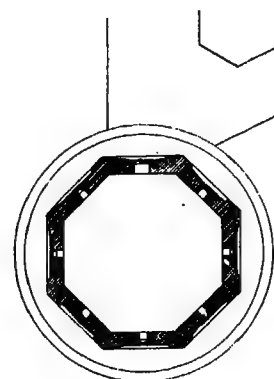

Рис. 267. Видъ со стѣны, съ юга. Налѣво стѣна Арсенала.

Планы и видъ верхушки Угловой-Арсенальной башни.

несокрушимую твердыню, убежище безусловно надежное, ибо в ней соединены стратегическія качества двухъ другихъ угловыхъ башенъ Кремля, предназначенныхъ, первой — служить угловымъ оплотомъ крѣпости, второй — быть хранилищемъ источника воды. И вотъ, въ непрístupную, крѣпкую, какъ скала, башню «у Неглимны» гениальный зодчій заключилъ родникъ, необыкновенно обильный водою, сохранившій свою мощь и до нашихъ дней (до проведенія канализаціи).

Ключъ этотъ находится въ подземномъ помѣщеніи башни (рис. 262) и обдѣланъ теперь сосновымъ срубомъ. Вода въ немъ совершенно чистая, прозрачная, безъ всякаго запаха.

При изслѣдованіи этого колодца и подземелья въ 1894 году кн. Н. С. Щербатовымъ попытки откачать воду изъ него оказались безуспѣшными, хотя откачка производилась смѣнными людьми, хотя откачка производилась смѣнными людьми безъ перерыва цѣлыя сутки при помощи 10" помпы. Вода прибывала каждыя пять минутъ на 2½ вершка, продолжала заливать все помѣщеніе подвала и утекать черезъ ходъ въ стѣнѣ подъ Арсеналь.

Для облегченія работы и выясненія характера родника пробовали повесить срубъ колодца — старый срубъ былъ обрытъ на 2 аршина глубины и обложенъ сильно утрамбованной хорошей глиной, ею же были обложены и нарубленные шесть

вѣнцовъ сруба. Но вода въ немъ не поднялась, а по прежнему расходилась кругомъ и заливала ходъ въ стѣнѣ.

Изслѣдованія грунта кругомъ колодца показали, что это насыпная земля, которою, вѣроятно, хотѣли заглушить ключъ при постройкѣ Арсенала, когда его фундаментъ преградилъ уготованный стокъ воды въ направленіи къ Москвѣ рѣкѣ. Но ключъ оказался сильнѣе, — онъ прошибъ преграду изъ наносной земли и, неудержимо выливаясь черезъ края устроеннаго потомъ сруба, сталъ размывать основаніе Арсенала, беззаконно поправшаго устройство *водной течи*, одно изъ чудесъ древняго Кремля.

До постройки Арсенала и устройства сруба, вода, по всему вѣроятію, заполняла все подземное помѣщеніе башни. Достопримѣчательно, что это оставалось совершенно безвреднымъ для самой постройки и внутри башни нѣтъ и признаковъ сырости: листы дѣлъ хранящагося тамъ Архива совершенно сухи, что служитъ лучшимъ доказательствомъ удивительнаго мастерства строителя этой башни, гениальнаго итальянца Петра Антоніо Соларіо.

Дѣйствительно Собакина башня (названная такъ по сосѣднему съ ней въ XV вѣкѣ двору Собакиныхъ), обладаетъ выдающейся прочностью и устойчивостью. Въ описяхъ 1646 и 1667 годовъ въ ней не показано никакихъ ветхостей. Она устояла на мѣстѣ и при взрывѣ 1812 года, хотя онъ и былъ столь силенъ, что сорвалъ половину такого громаднаго зданія, какъ Арсеналь. Примыкавшее къ взорваннымъ частямъ Арсенала созданіе Соларіо отдѣлалось только трещинами и поплатилось одной своей позднѣйшей надстройкой — верхушкой.

При переводѣ въ Арсенальную башню Губернскаго Архива (въ 1894 году) внутри, вдоль ея стѣнъ, были устроены полки, платформы, раздѣлившія ея сердцевину на нѣсколько этажей, и витая чугунная лѣстница по срединѣ. Въ то же время былъ продѣланъ входъ снаружи Кремля со стороны Историческаго Музея.

Въ 1905 году этотъ наружный входъ былъ вновь задѣланъ, а древній, со стѣны, возобновленъ.

Глухія башни Кремля.

Остальныя Кремлевскія башни, промежуточныя между угловыми и проездными, имѣютъ всѣ (за исключеніемъ Петровской и Царской) одинаковыя конструктивныя части—тѣ же, изъ которыхъ состоитъ и описанная уже Тайницкая башня:

Тѣмъ не менѣе каждая изъ этихъ девяти башенъ обладаетъ своимъ, вполне ясно выраженнымъ, ей одной принадлежащимъ характеромъ, что происходитъ отъ различія размѣровъ и соотношеній этихъ общихъ имъ всѣмъ составныхъ архитектурныхъ частей (см. таблицу на стр. 118). Въ нѣкоторыхъ башняхъ эта особенность усилена еще иной декоративной обработкой.

Въ дальнѣйшемъ изложеніи будутъ указаны лишь упомянутыя отличія, очерченъ характеръ каждой башни и сообщены тѣ историческія данныя, которыя относятся исключительно къ описываемой башнѣ и не упомянуты въ общемъ историческомъ очеркѣ, въ первой части этой книги.



Рисунок 268.

Константиновская башня.

(Константино-Еленинскія, Тимоѳеевскія ворота).

Константиновская башня имѣетъ наиболѣе богатую разработку формъ изъ всѣхъ глухихъ, однообразныхъ съ нею Кремлевскихъ башенъ. Но вмѣстѣ съ тѣмъ общій характеръ ея блѣденъ. Умѣренность ея пропорцій даетъ впечатлѣніе спокойствія и какого то безличія, ибо въ ней какъ бы сглажено все выдающееся, выразительное. Отступленіе отъ такой соразмѣрности въ другихъ башняхъ и придаетъ послѣднимъ ихъ характерность.



Рис. 269. Константиновская башня. Южный фасадъ. За нею видны Набатная и Спасская б.

Константиновская башня до половины XVII вѣка была проездною, и поэтому имѣетъ на своихъ лицевыхъ фасадахъ полукруглыя арки—слѣды задѣланныхъ воротъ. Со стороны Васильевской площади надъ аркой сохранилось и квадратное углубленіе для образа, а по бокамъ ея слѣды соприкасанія стѣнъ отводной башни. Угловыя лопатки, обрамляющія нижнюю часть башни, раздѣлены карнизами и поясами.

Нижній ярусъ верха украшенъ полуколонками перехваченными поясами (рис. 278, 279). Усѣченный шатеръ, стоящій надъ этимъ ярусомъ верха, поставленъ съ нимъ не въ край, а отступя отъ парапета, огибающаго его верхнюю платформу, настолько, что между ними остается проходъ (теперь накрытый желѣзною крышей). Въ этомъ отличіе Константиновской башни отъ другихъ глухихъ башенъ Кремля и сходство ея съ башнями Китай-города. Оно усиливается еще тѣмъ, что усѣченный шатеръ, какъ и тамъ, прорѣзанъ тремя окнами съ каждой его стороны, а не двумя, какъ въ другихъ глухихъ Кремлевскихъ башняхъ.

Внутри нижній массивъ башни дѣлится на три этажа, занятыхъ теперь помѣщеніями для



Рис. 270. Фасадъ со стороны Васильевской площади.



Рис. 271. Разрѣзь по линіи А. В.

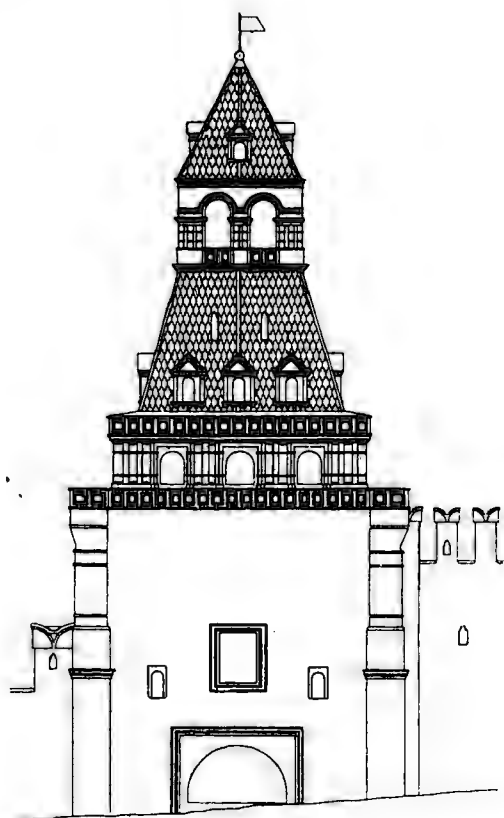

Рис. 272. 1-й этажъ.

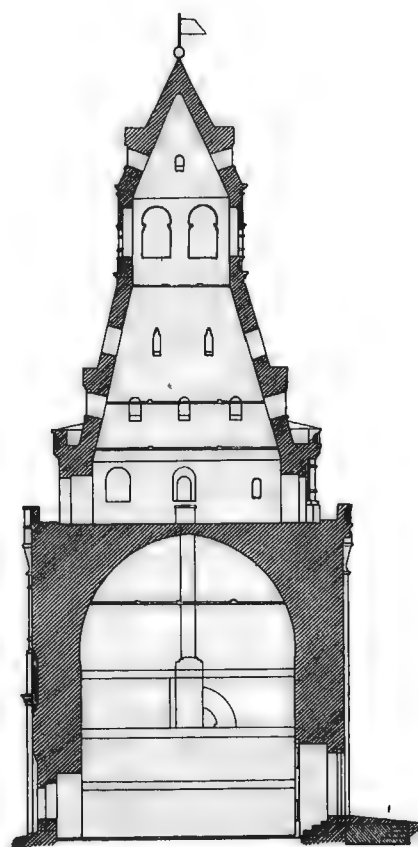

Рис. 273. 2-й этажъ.

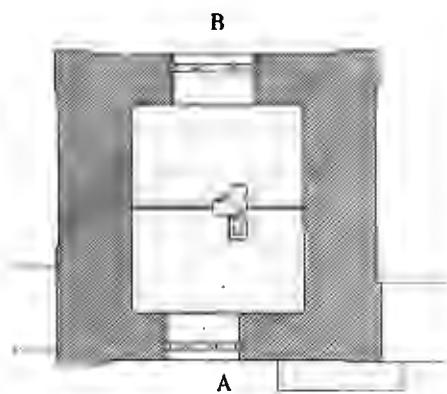

Рис. 274. 3-й этажъ.

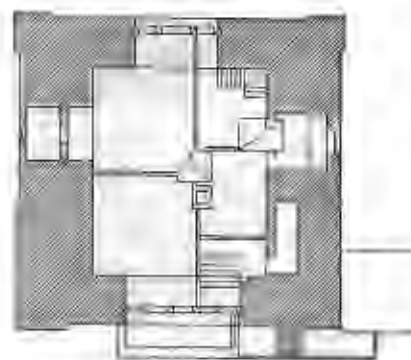

Рис. 275. 4-й этажъ.

Фасадъ, разрѣзь и планы Константиновской башни.

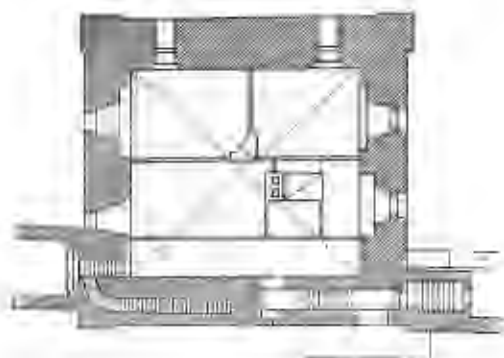

Рис. 276. 5-й этажъ.

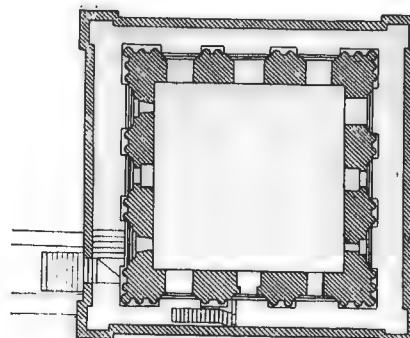

Рис. 277. 6-й этажъ.

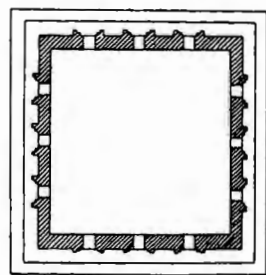

Рис. 278. Обработка основанія верха въ боковыхъ фасадахъ.

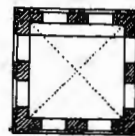

Рис. 279. Обработка основанія верха въ лицевыхъ фасадахъ.

Планы и детали Константиновской башни.

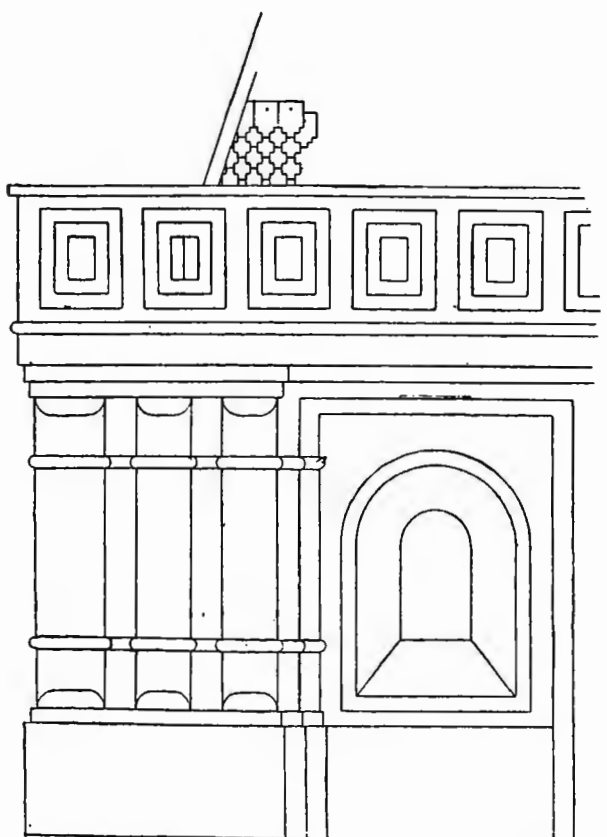

Рис. 280. Константиновская башня. Лѣстница со стѣны на ходъ, огибающій нижній этажъ верхушки башни.

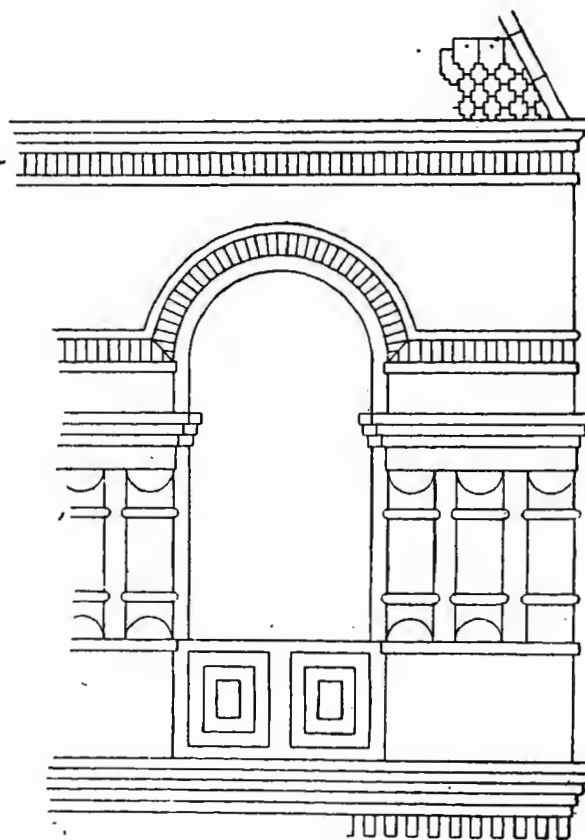
потому что однѣ Спасскія и Никольскія ворота не могли ихъ пропустить въ короткій срокъ. Такъ, въ 1654 году, при возвращеніи русскаго воинства изъ Польскаго похода,



Рис. 281. Константиновская башня. Сводъ верхушки.

дворцовыхъ служащихъ. Въ нижнемъ этажѣ, въ стѣнѣ, выходящей въ Кремль, сохранились желѣзныя петли отъ полотень бывшихъ тутъ воротъ.

Ходъ со стѣны въ третій этажъ башни задѣланъ и рядомъ устроена лѣстница на платформу нижняго массива башни, къ нижнему ярусу верха (рис. 280). Такой ходъ въ верхушку башни по каменной лѣстницѣ прямо со стѣны имѣется еще лишь въ одной Набатной башнѣ.

Названіе. Константиновская или Константиноеленинская башня получила свое названіе по близъ находящейся церкви бл. ц. Константина и Елены. Первоначально, будучи проездною, она называлась Тимоѣевскими воротами по близъ стоявшему двору окольничьяго вел. кн. Дмитрія Донского, Тимоѣя Васильевича Воронцова-Вельяминова. Ворота эти служили для жившихъ на Подолѣ Кремля и были необходимы въ случаѣ спѣшнаго входа и выхода изъ Кремля большихъ массъ войска, потому что однѣ Спасскія и Никольскія ворота не могли ихъ пропустить въ короткій срокъ. Такъ, въ 1654 году, при возвращеніи русскаго воинства изъ Польскаго похода, по словамъ очевидца Павла Алеппскаго, воины двигались черезъ Спасскія ворота безпрерывно съ ранняго утра до поздняго вечера. Въ виду такой узости Кремлевскихъ воротъ, при выступленіи въ походъ на Куликово поле, русскіе полки выходили изъ Кремля и Тимоѣевскими воротами.

Историческія свѣдѣнія. Строители Кремля при Иванѣ III придавали мѣсту Константиновской башни особое значеніе, какъ близкому къ Москвѣ рѣкѣ, откуда появлялись полчища татаръ, и потому опаснѣйшему. Они соорудили къ воротамъ этой башни не одну, а двѣ отводныя стрѣльницы, а мостъ обратили въ цѣлое укрѣпленіе. На планѣ Годунова ясно начерчена эта твердыня (рис. 282). На Сигизмундовомъ планѣ она обведена со стороны площади особымъ многограннымъ выступомъ стѣны, какъ у Угловой Арсенальной башни. На рисункѣ Мейер-



Рис. 282. Беклемишевская и Константиновская б. на планъ Годунова.

берга (рис. 51), отчетливо показаны 1) основная, главная башня, 2) примыкающая къ ней отводная, 3) мостъ со стѣнами въ видѣ цѣлаго зданія и, наконецъ, 4) по другую сторону рва вторая отводная башня.

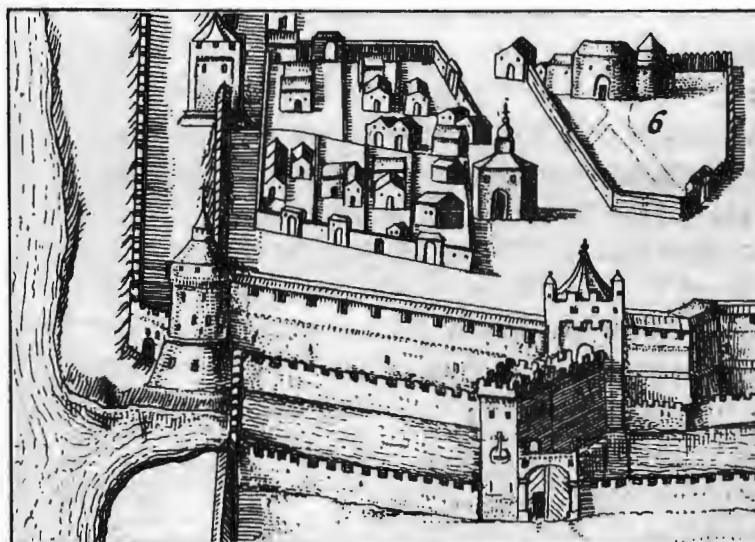

Рис. 283. Фасадъ и планъ Константиновской башни съ ея отводной стрѣльницей, на которой поставленъ верхъ съ шатрикомъ. Съ акварельнаго рисунка арх. Еготова 1805 года (изъ дѣла № 69335 Арх. Мин. Имп. Двора).

рѣшетками.

Съ XVIII вѣка началось постепенное упраздненіе и разрушеніе древнихъ укрѣпленій башни.

Такое устройство башни подтверждается и описью 1646 г.:

„Въ Костянтиновскихъ воротехъ верху разсѣлось въ трехъ мѣстѣхъ, въ отводной башни надъ двѣма сводами осыпалсѣ кирпича бѣ два и въ три вдоль пол-4 сажени.

Въ другой въ отводной башни изнутри розсѣлось въ 4 мѣстѣхъ сверху до подшвы. Въ той же башне межъ зубцовъ осыпалось по стѣнѣ кругомъ въ кирпичъ и въ два и въ три и четыре и бѣ пять вдоль 13 сажень.

Въ Костянтиновскихъ воротехъ два всходы высыпались.

Въ описи 1667 года тоже упомянуты ворота:

«Костянтиновская башня, на ней кровлю плотники кроютъ. У той же башни въ воротѣхъ надъ кружаломъ и въ подвѣсахъ сыплетца, кирпиче висять.»

Однако, въ первой половинѣ XVII вѣка проѣздъ въ башнѣ былъ уже уничтоженъ и въ ея отводной стрѣльницѣ устроенъ такъ называемый Константиновскій застѣнокъ, гдѣ пытали и допрашивали подслѣдственныхъ арестантовъ, почему эта стрѣльница и получила названіе *пыточной*.

Высокій верхъ на отводной башнѣ (рис. 283), просуществовавшій до начала XIX столѣтія, былъ устроенъ, вѣроятно, въ 1681 году при устройствѣ верхушки на главной башнѣ.

Въ описи Кремля 1701 года упомянута опускающаяся желѣзная рѣшетка между отводной и главной башнями, а во второй отводной башнѣ, названной круглой, указаны двое воротъ съ желѣзными створными рѣшетками.

Вторая отводная башня, пыточная, стоявшая по ту сторону рва, была разобрана раньше первой.

Въ 1784 году 9 марта было приказано разобрать старую Константиновскую полатку за Кремлевской стѣной, при Константиновскихъ воротахъ. Къ 1786 году изъ нея было выбрано до 98.000 кирпичей, что указываетъ на значительность ея размѣровъ. Быть можетъ, это и была вторая отводная башня.

Первая отводная башня съ высокимъ верхомъ была уничтожена въ 1805 году при ремонтѣ башни.

Окончательно были задѣланы ворота и башнѣ приданъ нынѣшній ея видъ при послѣдней ея реставраціи въ 1866 году.

Набатная башня.

(4-я Безымянная).

Нижняя часть Набатной башни стройностью и пропорціями сходна съ низомъ Спасской башни. Дозорная вышка—удлиненной формы, съ однимъ пролетомъ на каждой сторонѣ, что имѣется еще лишь въ одной Кремлевской башнѣ—Средней Арсенальной.

Историческія свѣдѣнія. Набатная башня принадлежала къ Спасскому набату, вмѣстѣ съ сосѣдней съ нею Царской башней.

До 1803 года въ ней висѣлъ колоколъ¹ съ надписью: «1714 года іюля въ 30-й день вылить сей набатный колоколъ изъ стараго набатнаго колокола, который разбился, кремля города къ Спасскимъ воротамъ. Вѣсу въ немъ 150 пудовъ. Лилъ сей колоколъ Иванъ Моторинъ.» Этотъ колоколъ называли вѣчевымъ. Во время чумы 1771 года имъ созывали бунтующій народъ въ Кремль, послѣ чего, по повелѣнію Императрицы Екатерины Великой, языкъ у него былъ отнять, а потомъ затерялся. Самъ колоколъ по Высочайшему повелѣнію былъ снятъ въ 1803 году при починкѣ стѣны и башни и хранился сначала въ Арсеналѣ, а потомъ попалъ (въ 1821 году) въ Оружейную палату, гдѣ остается и до сегодня.

По описи 1701 года всѣхъ колоколовъ въ башнѣ было четыре. Куда они дѣвались, неизвѣстно.



Рис. 284. Набатная башня. Дверь въ ея южномъ фасадѣ.

1. Гастевъ. Матер. къ статист. описанію Москвы, стр. 69.



Рис. 285. Разрѣзъ Набатной башни и стѣны, къ ней прилегающей по линіи А В.

А



В
Рис. 286. 1-й этажъ.

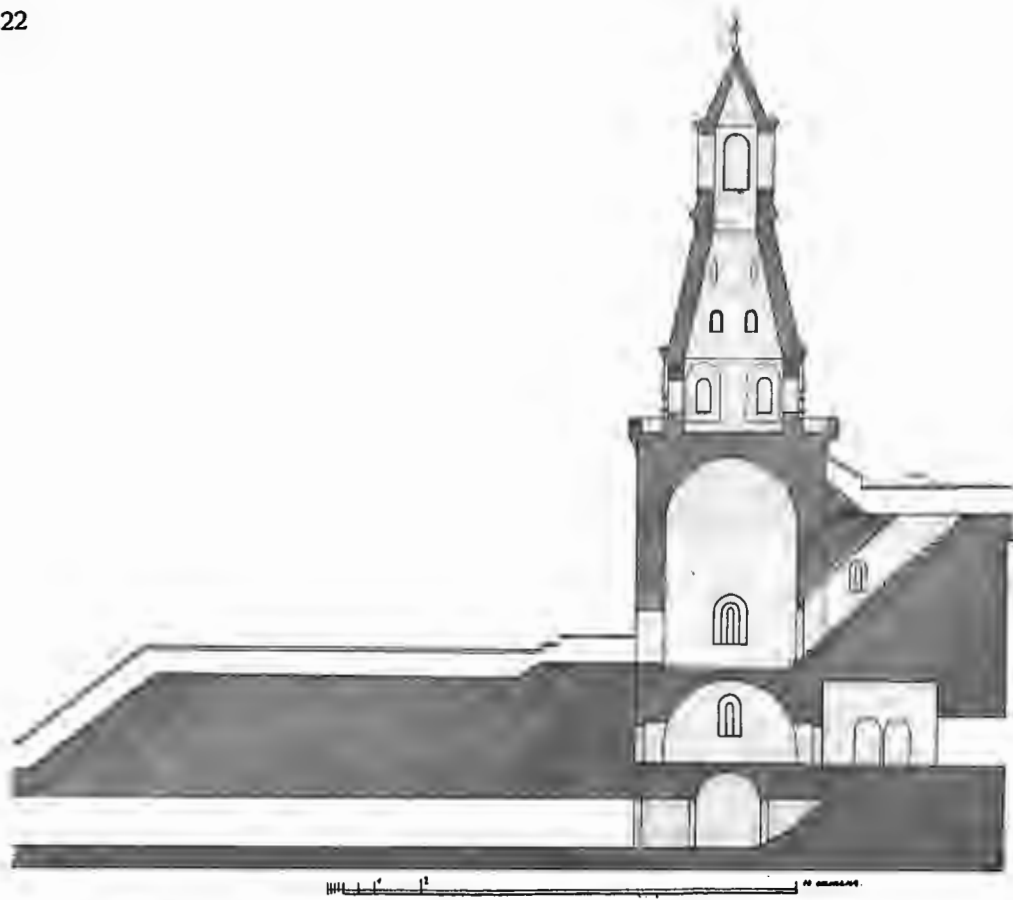
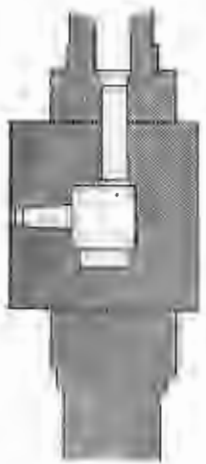

Рис. 288. 3-й этажъ.



Рис. 287. 2-й этажъ.

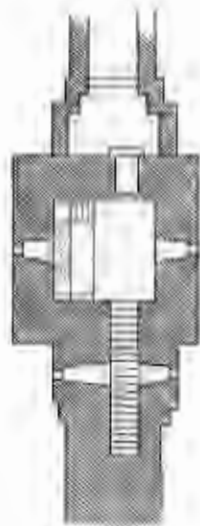

Рис. 289. 4-й этажъ.

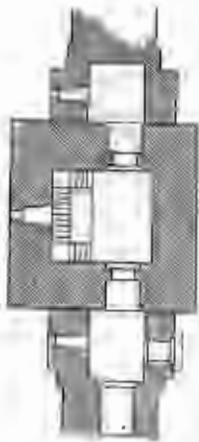

Рис. 290.
5-й этажъ.

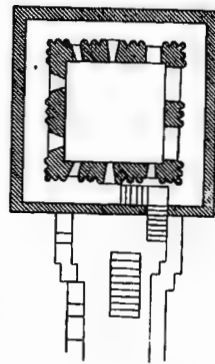

Рис. 291. Фасадъ Набатной б. со стороны Васильевской площади.

Фасадъ, разрѣзъ и планы Набатной башни.

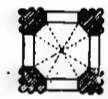
Историческія свѣдѣнія о Набатной башнѣ ограничиваются въ сущности лишь извѣстіями описей Кремлевскихъ стѣнъ и башенъ. Въ описи 1646 года о ней сказано:

«Межъ Фроловскихъ и Костянтиновскихъ воротъ глухая башня розсѣлась въ трехъ мѣстехъ и затворныхъ дверей нѣтъ и лѣстничной сходъ выломался.»

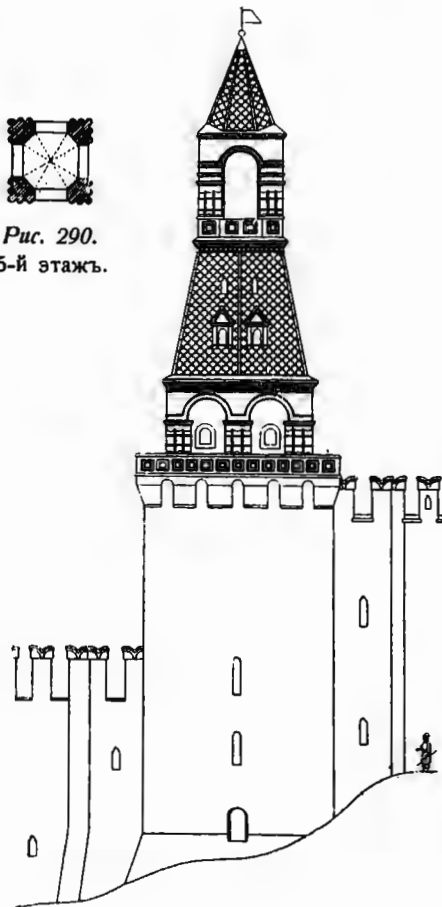
Въ описи 1667 года:

«Отъ Спасскихъ же воротъ первая глухая башня. На ней кровли нѣтъ, а въ башню отъ Спас-

скихъ воротъ двери и въ дверѣхъ изъ своду многое кирпичье вывалилось. Сходъ стое башни внизъ, съ прясла въ башню. Надъ лѣстницею сводъ худъ и подпертъ досками. Въ башнѣ надъ обѣими дверями разсѣлось отъ дверей до верхнихъ зубцовъ и уголь отъ Спасскихъ воротъ къ застѣнку у той же башни отсѣлъ, а двери у той башни обои есть.»

Въ пріемной описи 1821 года: «внутри нечистота, дверей нѣтъ, во 2-мъ этажѣ пола нѣтъ, потолокъ и балокъ не имѣется, лѣстницы попорчены.»

Послѣдняя реставрація башни была произведена въ 1911 году.



Рис. 292. Набатная башня. Входъ въ нее со стороны Кремля. Налѣво дверь въ Кремль. Прямо начало корридора (заложеннаго), идущаго въ толщѣ стѣны по направленію къ Спасской башнѣ. Направо окно, выходящее на Васильевскую площадь.

Средняя Арсенальная башня.

(Граненая).



Рис. 293. Средняя Арсенальная башня. Видъ со стѣны, съ юга.

Стройная и серьезная, она глядитъ оконнымъ пролетомъ своей дозорной вышки, какъ стражъ недреманнымъ окомъ.

Дозорная вышка съ одинаковымъ устройствомъ окна, какъ и въ Набатной башнѣ, наводитъ на мысль, что и эта башня была набатной и принадлежала Троицкому набату. Такое предположеніе покажется тѣмъ болѣе правдоподобнымъ, если принять во вниманіе значеніе Троицкой башни, какъ главныхъ воротъ этой стороны Кремля.

Поле фасада нижней части башни раздѣлено на двѣ впадины, почему въ нѣкоторыхъ путеводителяхъ башня названа *Граненой*. Задней своею частью она примыкаетъ къ Арсеналу.

Историческія свѣдѣнія. По всей вѣроятности стрѣльница эта въ оградѣ Ивана Калиты и Дмитрія Донскаго была угловою, круглою и находилась нѣсколько дальше отъ берега Неглинной.

Съ устройствомъ въ крѣпости Ивана III прудовъ на Неглинной, эта башня по своему положенію была обезпечена отъ нападеній, и такъ какъ стояла довольно высоко на твердомъ грунтѣ, то менѣе другихъ подвергалась разрушенію. Внутри ея сохранилось много кладки изъ стараго кирпича весьма большихъ размѣровъ (31×14×7 сент.). Въ толщѣ стѣны попадаетъ бѣлый камень.



Рис. 294. Фасадъ со стороны 1-го Кремлевскаго сада.



Рис. 295. Разрѣзь по линіи А В.

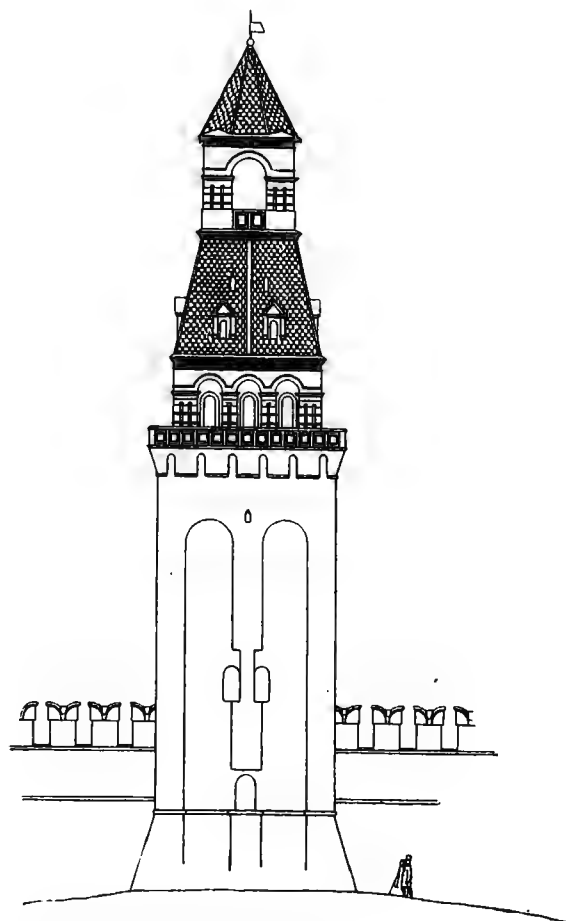

Рис. 296. 1-й этажъ.

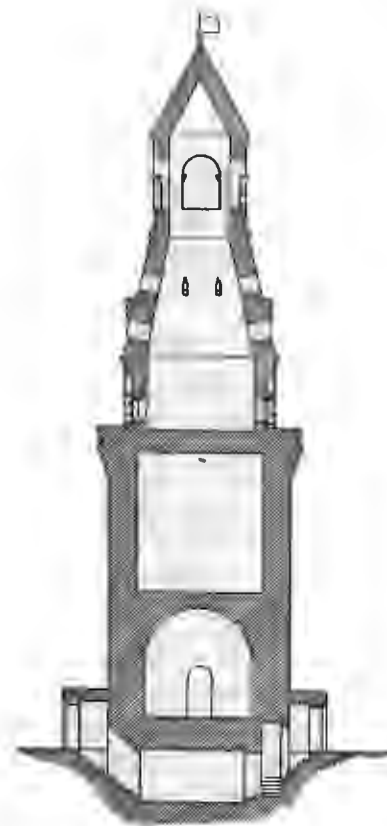

Рис. 297. 2-й этажъ.

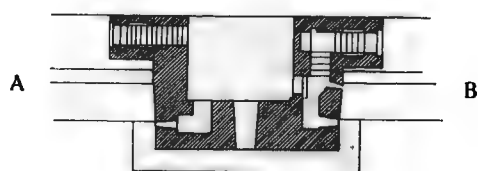

Рис. 298. 3-й этажъ.

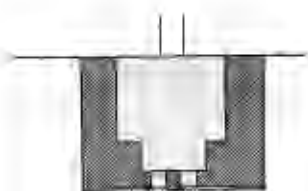

Рис. 299. 4-й этажъ.

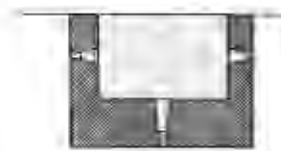

Рис. 300. 5-й этажъ.

Фасадъ, разрѣзь и планы Средней-Арсенальной башни.

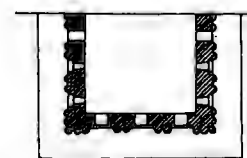
Прочность и сохранность башни удостовѣрена и описями.

Въ описи 1646 года показаны, въ ней самыя незначительныя поврежденія:

«Въ глухой башнѣ всходѣ на башню осыпался, да въ той же башнѣ въ дву печюрахъ насорено, да въ верхнемъ бою межъ зубцовъ осыпалось въ кирпичъ и въ два.»

Въ описи же 1667 года сказано, что башня «вся цѣла».

Въ приѣмной описи 1821 года тоже показаны лишь наружныя обветшанія: «черепица мѣстами обвалилась, лещадь на парапетѣ истрескалась, карнизы ветхи, на башнѣ растеть трава.»

Послѣдняя реставрація Средней Арсенальной башни была произведена въ 1904 году.

Тѣмъ не менѣе въ 1911 году при осмотрѣ Кремлевскихъ башенъ членомъ Императорской Археологической Комиссіи академикомъ П. П. Покрышкинымъ и архитекторомъ Московскаго Дворцоваго Управленія А. В. Ивановымъ, въ ней были обнаружены значительныя поврежденія и даже искаженія ея архитектурныхъ формъ.

Въ актѣ осмотра на ряду съ перечисленіемъ порухъ сказано: «цокольные кирпичные углы откололись, хотя недавно починялись. Облицовка нижняго четверика выше арокъ до навѣсныхъ бойницъ сильно вывѣтрилась. Навѣсныя бойницы облицованы или переложены на цементъ вновь *съ измѣненіемъ древней формы* (выше валика сдѣлана вертикальная прямъ въ два ряда кирпича, тогда какъ въ древнихъ сохранившихся карнизахъ навѣсъ начинается тотчасъ выше валика). На пѣлицахъ шатровъ остатки подзоровъ, какъ и въ другихъ башняхъ.

Верхній шатеръ чинился недавно, съ измѣненіемъ древней формы: желѣзная подставка подъ шаромъ вѣтрила сѣужена, такъ что вода съ флюгарки течетъ подъ черепицу. Столбы шатровъ пронизаны желѣзными полосами какъ и въ другихъ башняхъ. Кирпичная коробка надъ сходомъ со стѣны въ башнѣ разрушается. Стѣна арсенала въ этомъ мѣстѣ имѣетъ глубокую язвину. Въ «настѣнномъ» этажѣ башни солдаты устроили себѣ отхожее мѣсто: здѣсь имѣется разломанная печь. Шатеръ башни у водостока съ Арсенала сильно прѣтеть.

Сенатская башня.

Нѣскольکو удлиненная форма шатра придаетъ Сенатской башнѣ видъ суровой недоступности. Названіе ея отъ Сенатскаго зданія (нынѣ Судебныхъ Установленій), около котораго она стоитъ.

Историческія свѣдѣнія. Въ описяхъ XVII вѣка относительно этой башни существуютъ указанія, остающіяся непонятными. Въ описи 1646 года о ней не говорится совсѣмъ, но упоминается о недостроенномъ около нея застѣнкѣ (стр. 104).

Въ описи же 1667 года между Спасскими и Никольскими башнями описываются, вмѣсто одной Сенатской, двѣ башни.

«Отъ Никольскихъ же проѣзжихъ воротъ къ Спасскимъ воротамъ къ первой глухой башнѣ межъ зубцовъ и башнею перило вывалилось.

На другую глухую башню двери, на дверѣхъ сводъ, сводъ разсѣлся и кирпичъ вывалился, на башнѣ верхней мостъ бревенчатой цѣль и лѣсница цѣла жъ. На башнѣ жъ кровли въ четырехъ мѣстѣхъ не многу обалилось. Въ башнѣ жъ на двѣ стѣнахъ разсѣлось. Сходъ съ тое башни на городовую жъ стѣну вверхъ разсѣлось и кирпичъ выпалъ. Да отъ той башни, противъ Вознесенскаго дѣвичья монастыря городовой стѣны въ девятомъ на десять зубцѣ въ городъ перило вывалилось до подошвы надъ печурой.»



Рис. 301. Сенатская башня. Видъ со стѣны, съ юга.



Рис. 302. Фасадъ со стороны Красной площади.



Рис. 303. Разрѣзь по линіи А В.

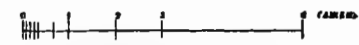
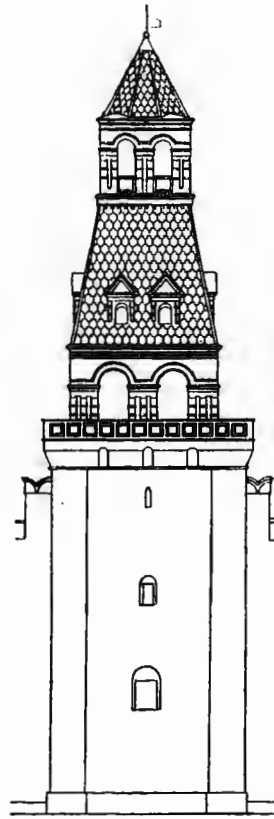

Рис. 304. 3-й этажъ.

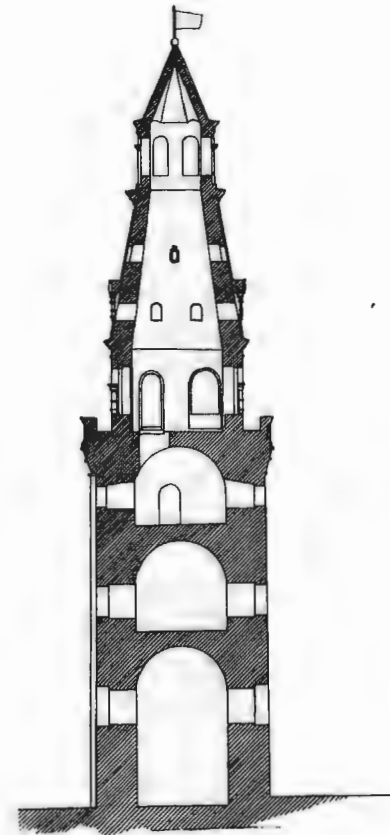

Рис. 305. 4-й этажъ.

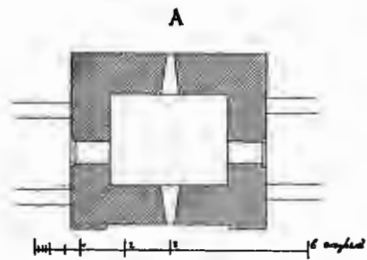

Рис. 306. 5-й этажъ.

Фасадъ, разрѣзь и планы Сенатской башни.

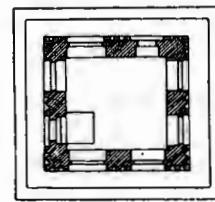
Остается неяснымъ, какая изъ нихъ Сенатская и когда же была выстроена и уничтожена другая башня, отсутствующая на большихъ планахъ XVII вѣка и изображенная лишь на рис. 105 и рис. 106.

На рисунокъ (62) Тишбейна изображенъ широкій выступъ у подножія Сенатской башни, но рисунокъ этотъ недостаточно правдоподобенъ, а выступъ, если онъ и существовалъ, надо отнести скорѣе къ укрѣпленіямъ Петровскимъ.

Загадку о второй башнѣ могутъ рѣшить опредѣленно развѣ лишь подземныя изысканія вдоль этого прясла между Никольской и Спасской башнями съ цѣлью обнаруженія остатковъ ея фундамента.

Комендантская башня.



Рис. 307. Комендантская башня.
Видъ со стѣны съ юга.

Нижняя часть башни прислонена къ корпусу Аппартаментовъ Его Императорскаго Высочества. Оттуда ходъ въ нижній этажъ и въ вышку, въ которой помѣщается бакъ съ водою.

Названіе башни происходитъ отъ близъ находящагося (въ Потѣшномъ Дворцѣ), мѣстопребыванія Московскаго Коменданта.

Въ XVII вѣкѣ башня называлась просто глухою.



Рис. 308. Комендантская башня. Внутренность 3-го этажа.

Въ описи 1667 года о ней сказано: «другая глухая башня отъ Предотеченскихъ воротъ, въ ней своды сыплотца и на башнѣ все худо и лѣсницы худы.»



Рис. 309. Фасад со стороны 2-го Кремлевского сада.



Рис. 310. Разрѣзь по линіи А В.

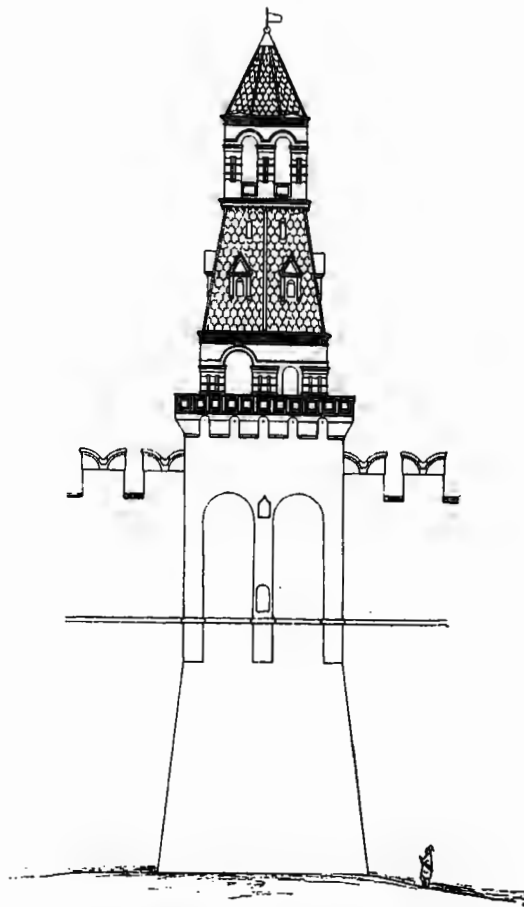

Рис. 311. 1-й этажъ.



Рис. 314. 4-й этажъ.

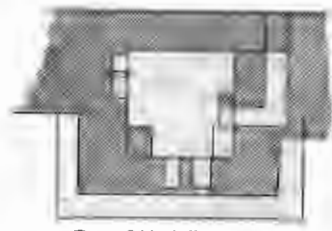

Рис. 312. 2-й этажъ.

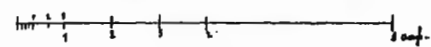
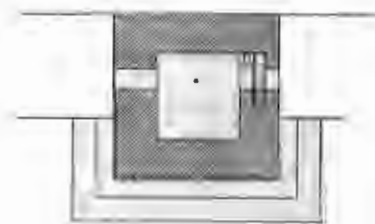

Рис. 313. 3-й этажъ.



Рис. 315. 5-й этажъ.

Фасадъ, разрѣзь и планы Комендантской башни.

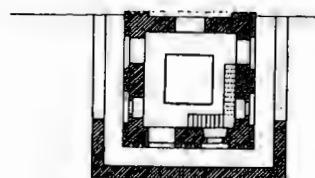
Такое состояніе башни—въ зависимости отъ ея положенія на сыромъ грунтѣ, ибо основаніе ея стоитъ не на высококомъ берегу, какъ у башенъ Арсенальной и Оружейной, а на уровнѣ самой Неглинной.

Въ силу этого нижняя часть башни сильно вытянута и имѣетъ обратное въ сравненіи съ другими башнями отношеніе размѣровъ верха и низа (см. таблицу на стр. 118). Въ этомъ она ближе всего подходитъ къ Средней Арсенальной башнѣ. Поле ея фасада имѣетъ такія же, какъ и тамъ, впадины. Пропорціи башни изящны, но въ ней нѣтъ ничего особо характернаго, плѣняющаго взоръ и приковывающаго къ себѣ вниманіе.

Впрочемъ, усѣченный шатеръ, дозорная вышка и шатрикъ, взятые отдѣльно, весьма пропорціональны; особенно красивъ шатрикъ, сидящій на вышкѣ легко и нарядно (рис. 307).

Оружейная башня.

(Конюшенная).

Еще красивѣе дѣвственно стройный верхъ Оружейной башни (рис. 316), съ его изяществомъ линій и соразмѣрностью формъ. Эта красота верха какъ бы искупаетъ исключительную уродливость нижней части Оружейной башни, которая въ наружномъ фасадѣ имѣетъ изломъ: небольшая часть его идетъ въ уровень со стѣною, остальная же выдается изъ ея плоскости, какъ и во всѣхъ башняхъ Кремля. По всей вѣроятности, этотъ странный изгибъ, дѣлающій фасадъ башни кривобокимъ, былъ допущенъ во время уничтоженія, когда именно—неизвѣстно, въ башнѣ проѣздныхъ воротъ, показанныхъ на Сигизмундовомъ планѣ. Эти ворота были предназначены для надобностей примыкавшаго къ нимъ въ XVII вѣкѣ конюшеннаго царскаго двора, по которому сама башня до постройки рядомъ съ ней Оружейной палаты (1847 г.) называлась Конюшенной.

Оружейная башня стоитъ на пригоркѣ и потому менѣе Комендантской была подвержена сырости и разрушенію. Въ описи 1667 года сказано, что башня вся цѣла.

При послѣдней реставраціи башни, въ 1864 году, были передѣланы ея цоколь, пояса, карнизы, парапеты, арки, дуги и т. д. Кособокость ея нижней части пытались тогда устранить посредствомъ удлиненія парапета съ правой стороны наружнаго фасада. Однако, башня осталась кривою, и окна, приходясь внутри ея помѣщеній посрединѣ, снаружи кажутся продѣланными ближе къ лѣвому боку.



Рис. 316. Оружейная башня. Видъ со стѣны, съ юга. Направо—зданіе Оружейной палаты.



Рис. 317. Фасадъ со стороны 2-го Кремлевскаго сада.



Рис. 318. Разрѣзь по линіи А В.

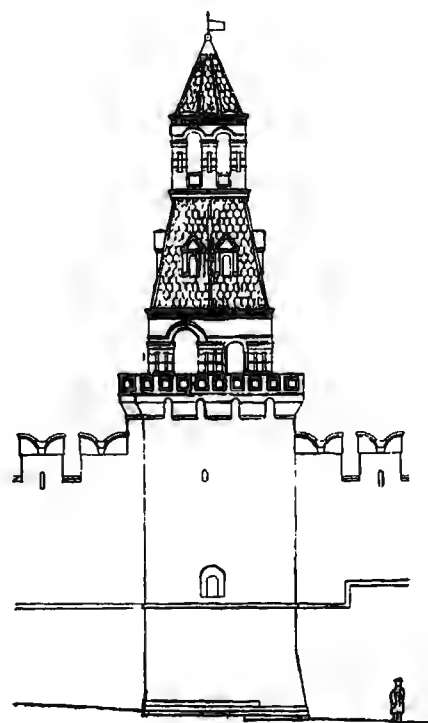

Рис. 319. 2-й этажъ.

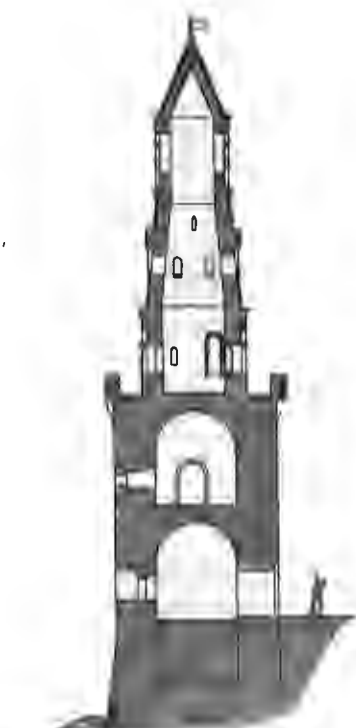

Рис. 320. 3-й этажъ.

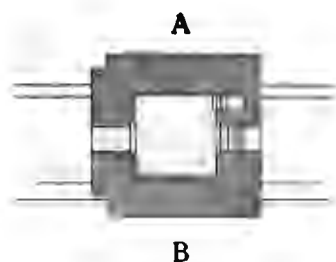

Рис. 321. 4-й этажъ.

Фасадъ, разрѣзь и планы Оружейной башни.

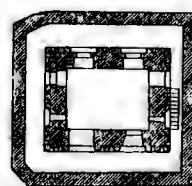
1-я Безымянная башня.

Верхній шатрикъ башни—четыреугольный, тогда какъ во всѣхъ глухихъ башняхъ Кремля (исключая Благовѣщенской) онъ восьмигранный.

Примитивная форма шатрика, лишеныя украшеній окна дозорной вышки, приземистый низъ и сравнительно съ нимъ вытянутый верхъ, все это придаетъ башнѣ видъ угрюмый, нелюдимый.

То же впечатлѣніе дѣлаетъ и внутренность ея втораго этажа съ окнами, глубоко прорѣзанными въ его низкомъ сводѣ (рис. 330).

Историческія свѣдѣнія. Въ XVII вѣкѣ башня не имѣла большихъ]пороухъ.



Рис. 322. 1-я Безымянная башня. Обработка основанія верха.



Рис. 323. 1-я Безымянная башня. Сводъ верха.



Рис. 324. Фасад со стороны Москвы-рѣки.



Рис. 325. Разрѣзь по линіи А В.

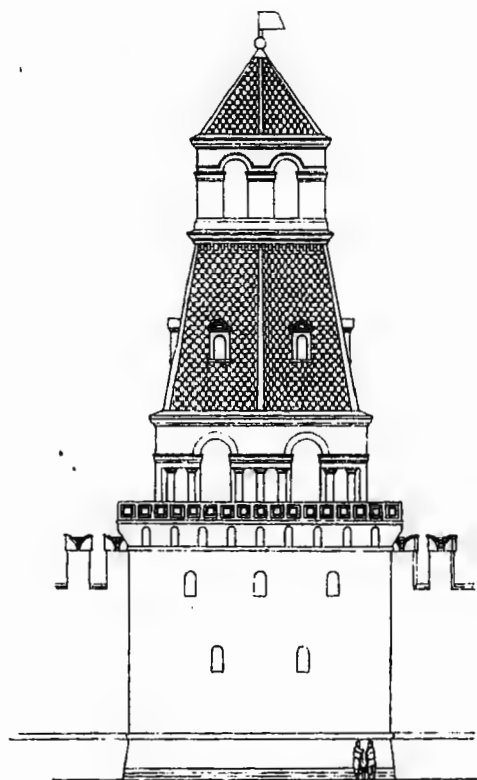

Рис. 326. 1-й этажъ.

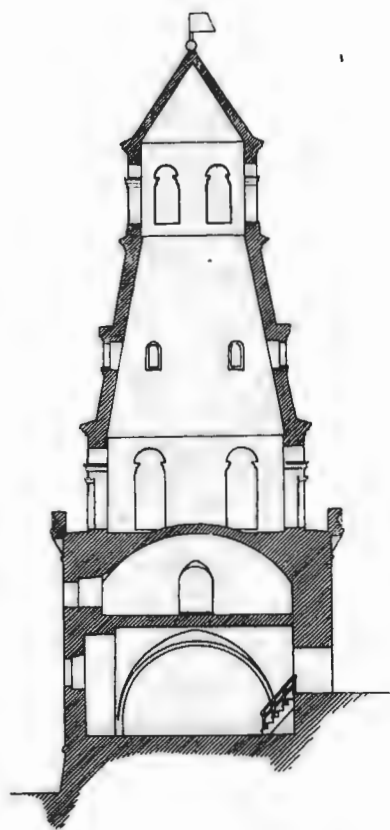

Рис. 327. 2-й этажъ.

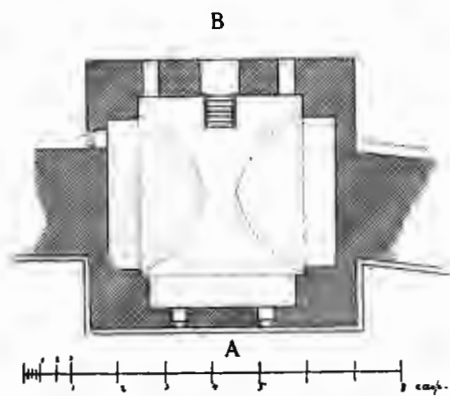

Рис. 328. 3-й этажъ.

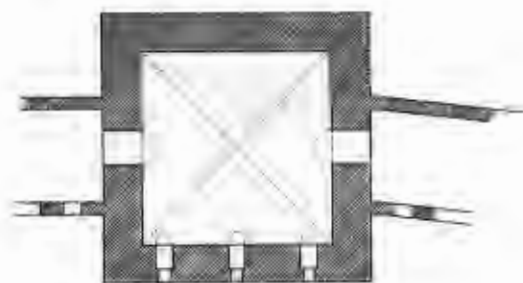

Рис. 329. 4-й этажъ.

Фасадъ, разрѣзь и планы 1-й Безымянной башни.

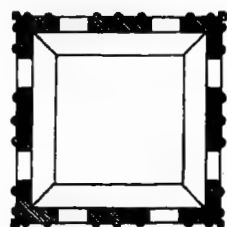
Въ описи 1646 г. говорится: «Въ другой глухой башне въ дву мѣстехъ надъ дверми разсѣлось. Въ той башнѣ въ дверехъ выломано кирпичу четь сажени.»

Въ описи 1667: «Третья глухая башня отъ

Свирлоны жъ башни. Въ нее входъ, въ дверѣхъ сводъ разсѣлся и кирпичи висятъ. А въ ней своды оба крѣпки а дверей нѣтъ. Изъ нее жъ выходъ, и въ дверѣхъ сводъ разсѣлся жъ до кровли, два кирпича выпали. А кровля на ней есть.»



Рис. 330. 1-я Безымянная башня. Внутренность 2-го этажа.

Несомнѣнно это была одна изъ тѣхъ набережныхъ башенъ, которыя взлетѣли на воздухъ во время пожара 1547 года (стр. 47).

Кромѣ того, 1-я Безымянная башня была снесена до основанія въ 1770 году (стр. 74) и взорвана въ 1812.

Слѣдовательно, въ сущности, существующая башня—новая; о старыхъ осталось одно воспоминаніе и приведенныя выписки изъ описей относятся уже не къ ней.

Даже само мѣсто, на которомъ она стоитъ, не то, на которомъ стояла древняя башня. На это указываютъ измѣренія прилегающихъ къ ней прясель стѣнъ. Въ описи 1701 года между нею и Тайницкой башней показано 41 сажень, а между нею и 2-й Безымянной башней 24 $\frac{1}{2}$ сажень, тогда какъ теперь отъ Тайницкой она отстоитъ на 25 сажень 1 арш. 13 вершк., а отъ Безымянной—на 36 $\frac{1}{2}$ сажень. Слѣдовательно, башню перемѣстили ближе къ Тайницкой башнѣ при постройкѣ всей этой части кремлевскихъ укрѣплений въ 1783 году.

2-я Безымянная башня.

Совсѣмъ иной характеръ имѣеть 2-я, сосѣдняя съ 1-й, Безымянная башня. Соразмѣрность ея частей и архитектурная обработка придаютъ ей видъ привѣтливости, спокойствія. Стройностью своего верха она приближается къ Оружейной башнѣ.

Во второмъ этажѣ въ сторону Москворѣцкаго моста продѣлано окно въ формѣ колѣна (рис. 336), чего нѣтъ ни въ одной другой Кремлевской башнѣ, кромѣ Благовѣщен-



Рис. 331. 2-я Безымянная башня. Обработка дверныхъ пролетовъ верха.



Рис. 332. 2-я Безымянная башня. Видъ со стѣны, съ востока.



Рис. 333. Фасадъ со стороны Москвы
рѣки.

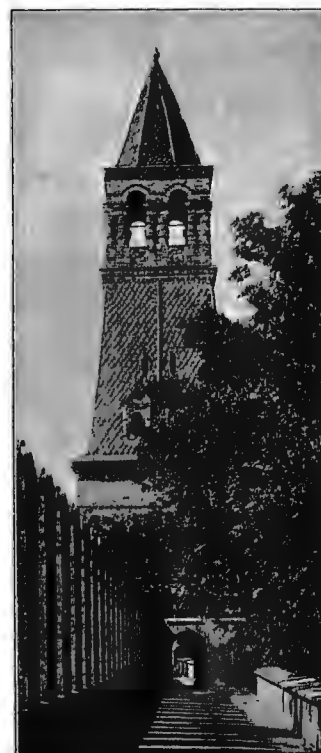

Рис. 334. Разрѣзь по
линии А В.

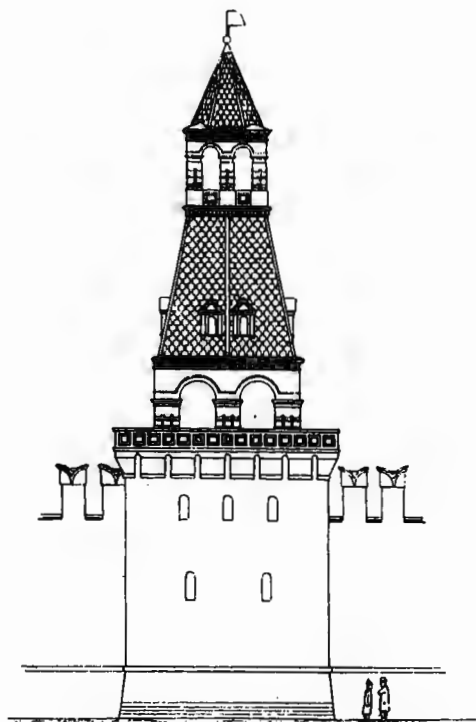

Рис. 335. 1-й этажъ.



Рис. 336. 2-й этажъ.

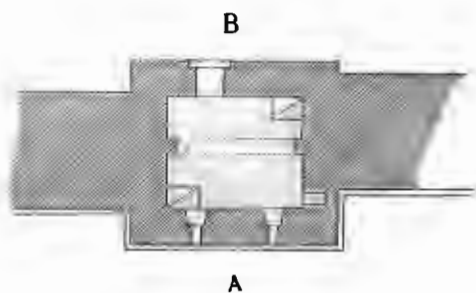

Рис. 337. 3-й этажъ.

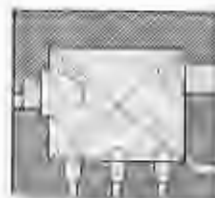

Рис. 338. 4-й этажъ.

Фасадъ, разрѣзь и планы 2-й Безымянной башни.

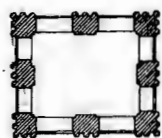
ской. Сводъ этого этажа пробить и въ него вставлена желѣзная труба отъ кузницы, помѣщавшейся нѣкогда въ нижнемъ этажѣ.

О прошломъ башни узнаемъ лишь изъ описей.

Въ описи 1646 года о ней сказано:

«Въ первой глухой башне своды разсѣлись въ дву мѣстехъ, да въ той же башне середніе своды въ трехъ мѣстехъ проломаны и деревяной лѣсницы нѣтъ.»

Въ описи 1667 года: «Другая глухая башня отъ Свирловой башни. Въ нее всходъ, въ дверѣхъ сводъ разсѣлся и кирпиче висятъ. Въ ней въ дву

мѣстѣхъ сводъ средней провалился, кирпичей по двадцати, а въ третьемъ мѣстѣ сводъ разсѣлся и верхній сводъ разсѣлся жъ и въ дву мѣстѣхъ стѣны промежъ сводовъ разсѣлись. Изъ нее выходъ, надъ дверьми сверху сводъ разсѣлся по зубцы и кирпича съ три выпало, а кровля на ней есть.»

Въ описи 1701 года сказано, что во 2-й Безымянной башнѣ были «протѣзжіе ворота, но задѣланы тесомъ, изъ башни отпущена желѣзная рѣшетка».

Благовѣщенская башня.

Отличіе этой башни отъ всѣхъ другихъ въ томъ, что вмѣсто орла или флюгера на ней водруженъ крестъ, а сѣверная ея сторона срослась съ пристроенной къ ней церковью Благовѣщенія Божіей Матери.

Во второмъ этажѣ башни съ 1892 года находится придѣлъ во имя св. Іоанна Милостиваго, на сѣверной стѣнѣ коего изображено явленіе Богоматери узнику въ этой башнѣ и сдѣлана слѣдующая надпись, изъ которой явствуетъ исторія возникновенія около нея церкви:

«Въ царствованіе на Руси Ивана Васильевича Грознаго на семь мѣстѣ была тюрьма. Однажды въ нее былъ заключенъ по оклеветанію нѣкій воевода: съ терпѣніемъ и вѣрою въ милосердіе Божіе сносилъ узникъ незаслуженное наказаніе и всею душою, всѣмъ сердцемъ своимъ обращался съ молитвою къ находящимся вверху горы кремлевскимъ святынямъ, наипаче же къ ближайшему собору въ честь Благовѣщенія Божіей Матери. И теплая молитва невиннаго страдальца была услышана. Въ одну ночь явилась ему Пр. Богоматерь и повелѣла просить царя о свободѣ; смутился страдалецъ: время было страшное и онъ колебался исполнить велѣніе Царицы Небесной. Чрезъ нѣсколько дней снова то же видѣніе и при томъ. Заступница обѣщала Сама придти на помощь. Укрѣпляемый надеждою на небесную помощь и заступленіе, узникъ обратился къ царю съ просьбою объ освобожденіи и, о велие чудо! посланные отъ царя за узникомъ-воеводою видятъ и доносятъ царю, что на наружной стѣнѣ башни-тюрьмы самоизобразилась икона «Благовѣщенія Пр. Богородицы», по милости Божіей сохранившаяся и до нынѣ позади сего изображенія. Побуждаемый чуднымъ явленіемъ иконы и внушеніемъ свыше, царь смилостивился, и воевода былъ освобожденъ.»



Рис. 339. Благовѣщенская башня, съ церковью. Видъ со стѣны, съ востока.

Дозорная вышка башни обращена въ колокольню. Въ ней висятъ 7 колоколовъ съ слѣдующими надписями:

1) «1853 года Марта 1 дня вылить сей колоколъ къ церкви Благовѣщенія Божіей Матери, что на житномъ дворѣ усердіемъ купеческой жены Авдотьи Степановны Черновой за упокой родите-



Рис. 340. Фасадъ со стороны Москвы рѣки.



Рис. 341. Разрѣзь по линіи А В.

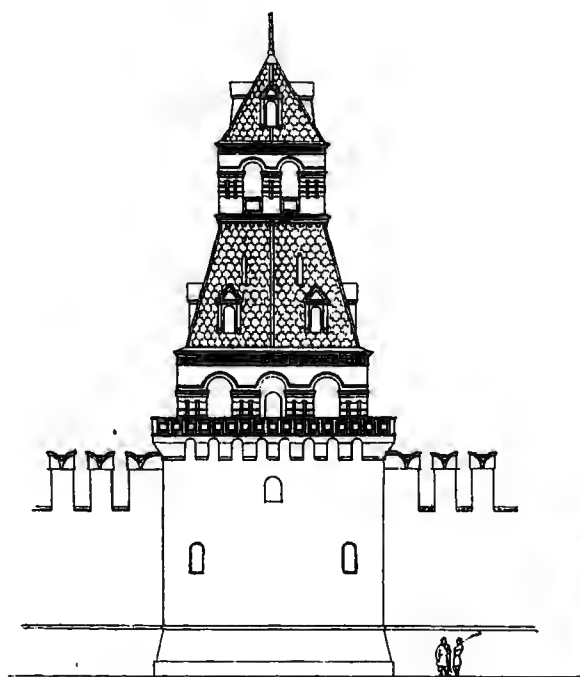

Рис. 342. 1-й этажъ.

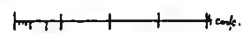

Рис. 343. 2-й этажъ.

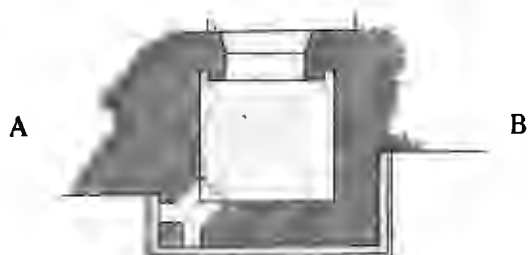

Рис. 344. 3-й этажъ.

Фасадъ, разрѣзь и планы Благовѣщенской башни.

лей ея рабовъ божіихъ Стефана и Анны на заводѣ почетнаго гражданина Дмитрія Самгина вѣсу 61 пудъ 15 ф.»

2) «Вылить сей колоколъ въ Москвѣ на заводѣ Дмитрія Самгина вѣсу 25 пудъ 37 ф.»

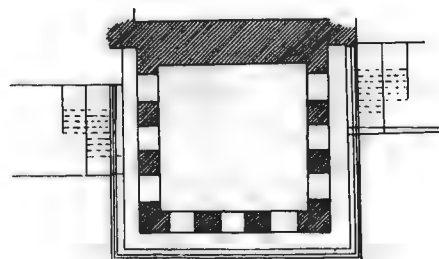
3) «Самгина вѣсу 12 п. 17 ф.»

4) и 5)—безъ подписи.

6) «Повелѣніемъ Государя и царя и великаго

Князя Михаила Ѳедоровича всея Руси слить сей колоколъ въ Перемышль къ Рождеству Пречистыя Богородицы и къ архангелу Михаилу по челобитію старицы Маремьяны Косокове.»

7) «Лѣта 7097 (1589) мѣсяца мая 20 день слить былъ сей колоколъ къ Покрову Пресвятой Богородице и Михаилу Архангелу повелѣніемъ раба Божія сына.»

О прошломъ башни извѣстно только, что въ ней былъ слухъ, а во второй стѣнѣ противъ нея была другая, какъ бы отводная къ ней, башня (рис. 48, 105, 106 и др.).

Въ описи 1646 года о Благовѣщенской башнѣ сказано:

«Въ Благовѣщенской башнѣ въ верхнемъ бою надъ дверми въ дву мѣстехъ разсѣлось и надъ двѣмя окны стѣна разсѣлась да двѣ связи желѣзные переломлены.

«Въ той же башнѣ надъ слухомъ сводъ каменной, обвалился досмотрить нелзѣ, лѣсницы нѣтъ.»

Въ описи 1667 г.: «Благовѣщенская башня. Въ ней верхній мостъ деревянной, а своды цѣлы; связи обѣ переломлены; съ того мосту сходъ. Изъ той же башни и выходъ въ круглой башнѣ. И въ дверѣхъ сводъ разсѣлся, и двери обои есть, а кровля на башнѣ худа. Въ той же башнѣ ворота портомойные.

Въ нихъ въ кружалѣ разсѣлось на обохъ сторонахъ до земли и кирпиче висять.»

Въ 1892 году, при перенесеніи въ башню придѣла св. Іоанна Милостиваго, былъ опущенъ полъ второго этажа башни до уровня пола самой церкви Благовѣщенія, пробита въ нее дверь и боковыя окна.* Въ нижнемъ этажѣ тоже пробито въ углу окно въ два колѣна (рис. 342) и устроено отопленіе.

Для прохода съ прясла на прясло сдѣланы витыя чугуныя лѣстницы по обѣимъ сторонамъ башни.

* Рис. 343 показываетъ прежнее строеніе.

Петровская башня.

(Угрѣшская, 3-я безымянная).



Рис. 345. Петровская башня. Видъ со стѣны, съ запада.

Верхъ Петровской башни имѣетъ совершенно особенныя, отличныя отъ другихъ Кремлевскихъ башенъ формы. Онъ состоитъ изъ восьмиграннаго сжатаго по бокамъ шатра, покоящагося на двухъярусномъ основаніи. Нижній изъ этихъ ярусовъ имѣетъ полуциркульную дверь, украшенную фронтономъ, углы, обрамленные тремя полуколоннами. Надъ фронтономъ двери — четырехугольная впадина для образа (рис. 345). Фасады верхняго яруса раздѣлены полуколоннами на три поля. Въ боковыхъ фасадахъ среднее поле прорѣзано окномъ, лишеннымъ какой либо архитектурной обработки, боковыя имѣютъ узкія квадратныя углубленія.

Въ общемъ Петровская башня носитъ характеръ какой-то старозавѣтности.

Башня состоитъ изъ 4 этажей. Второй изъ нихъ раздѣленъ каменной перегородкой (рис. 352). Нѣкогда тутъ помѣщалась церковь митрополита Петра, принадлежащая подворью Угрѣшскаго монастыря, стоявшему рядомъ.

Отсюда оба названія башни—Петровская и Угрѣшская. Въ XIX вѣкѣ, по забвенію старины, башню стали именовать въ

официальныхъ бумагахъ и планахъ просто 3-й Безымянной.



Рис. 346. Фасадъ со стороны Москвы рѣки.



Рис. 347. Разрѣзь по линіи А В.

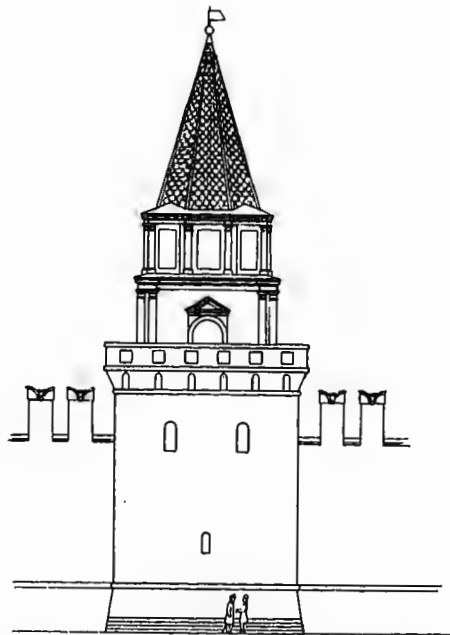

Рис. 348. 1-й этажъ.

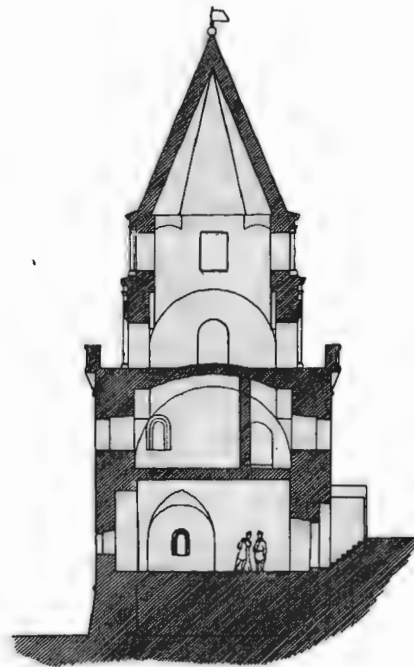

Рис. 349. 2-й этажъ.

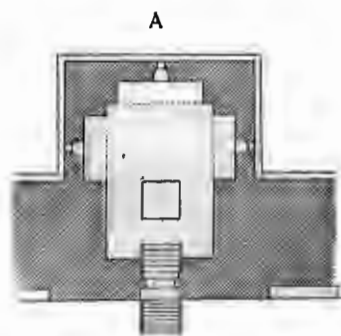

Рис. 350. 3-й этажъ.

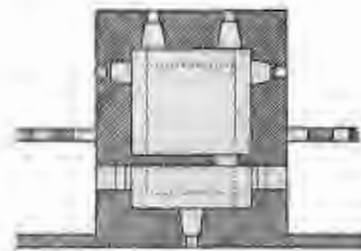

Рис. 351. 4-й этажъ.

Фасадъ, разрѣзь и планы Петровской башни.

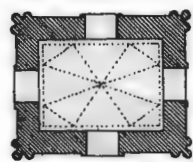
Историческія свѣдѣнія. Когда именно церковь Угрѣшскаго подворья была перенесена въ башню—неизвѣстно. На большихъ планахъ XVII вѣка она изображена стоящей передъ подворьемъ. Опись 1646 года о ней не упоминаетъ, хотя сама башня названа Петровской.

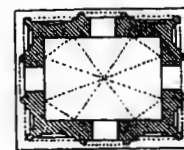

Рис. 352. Петровская башня. Проходъ внутри башни съ одного прясла на другое.

«Въ Петровской башнѣ своды разсѣлись, да двои двери худы.»

Въ описи 1667 года церковь уже упомянута.

«Отъ той Свирловой * башни первая глухая башня въ которой церковь Петра Митрополита: Въ ней своды крѣпки и кровля на ней есть.

Отъ той же церковной службы въ глухой башнѣ, внизу промыло водою, и рѣшетка запускная желѣзная на ручкѣ, и подлѣ рѣшетки людемъ пролазъ.»

Изъ этого сообщенія видно, что своды съ 1646 г. были починены.

Въ 1771 году церковь Петра вмѣстѣ съ подворьемъ Угрѣшскаго монастыря были уничтожены по случаю предполагаемой постройки Екатерининскаго Дворца.

Петровская башня, очень близко придвинута къ угловой Беклемишевской башнѣ, что сдѣлано строителями Кремля, въ виду важности этой части стѣны въ стратегическомъ отношеніи. Это мѣсто Кремля было особенно подвержено ударамъ подходившихъ изъ за Москвы рѣки непріятелей.



Рис. 353. Петровская башня. Внутренность второго этажа.



Рис. 354. Петровская башня. Сводъ верха.

Въ 1612 году, во время попытокъ Московскаго ополченія отнять Кремль у Поляковъ, Петровская башня была разрушена пушечными выстрѣлами.¹

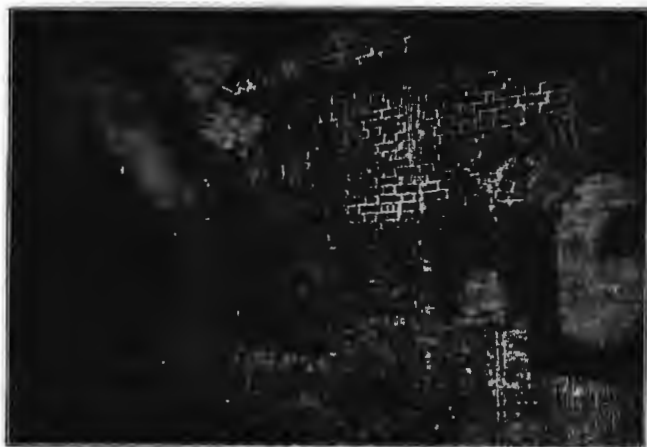
Два вѣка спустя, въ 1812 году, она была разрушена взрывомъ вся до основанія (рис. 74).

1. Снегиревъ. Памятники Московской древности, стр. 322.

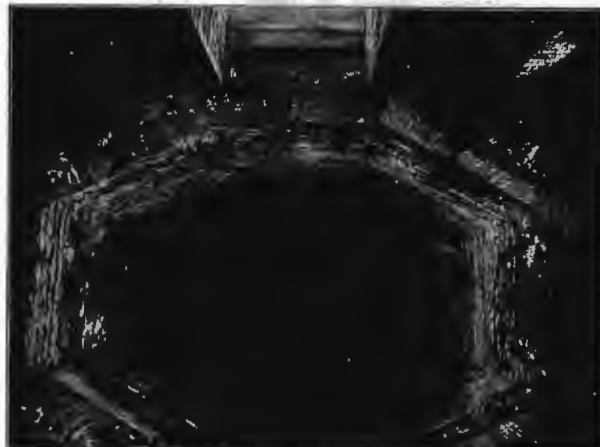
* Т. е. Беклемишевской.

Царская башня.

Единственная изъ всѣхъ Кремлевскихъ башенъ по своей формѣ и назначенію. Въ сущности это не башня, а каменный двухъярусный шатеръ, поставленный прямо на стѣну.

Восьмигранный шатрикъ ея зиждется на четырехъ кувшинообразныхъ столбахъ. Въ пролетахъ между ними—двойныя арки съ подвѣсою, перекрытыя готическимъ щипцомъ. Каждый столбъ украшенъ фронтонами и пирамидкой.

Въ нижнемъ ярусѣ—готическіе пролеты со стороны стѣнъ и полукруглыя окна въ лицевыхъ фасадахъ. Половина этажа внутри занята каменной лѣстницей.

Подъ сводомъ шатрика сохранились крестъ на крестъ положенныя деревянныя перекладины для колоколовъ.

Съ Царской башней соединяется преданіе о царѣ Иванѣ Васильевичѣ Грозномъ, смотрѣвшемъ съ нея на казни, совершаемыя на Лобномъ мѣстѣ. Отсюда, будто бы, и ея названіе. Возможно, что мѣсто царской башни бывало использовано царемъ и его приближенными, какъ удобнѣйшее для наблюденія за совершающимися на Красной площади событіями народной, церковной и государственной жизни, каковы на примѣръ объявленіе указовъ, духовныя процессіи, движенія войскъ, исполненіе судебныхъ рѣшеній и т. п. Но прямое назначеніе башни было несомнѣнно иное.

Существующая башня построена цѣликомъ въ 1680 году. Ранѣе тамъ находилась небольшая деревянная вышка съ набатнымъ колоколомъ (рис. 33). Это и былъ такъ называемый Спасскій набатъ, то-есть набатъ при Спасской башнѣ, упоминаемый не рѣдко въ актахъ и документахъ, касающихся Кремля.



Рис. 355. Царская башня. Видъ со стѣны, съ сѣвера.

Непосредственно о колоколѣ, висѣвшемъ на Царской башнѣ, сохранились между прочимъ слѣдующія свѣдѣнія:

Въ 1613 году къ колоколу, что на *городѣ* у Фроловскихъ вѣрѣтъ дѣлали языкъ и подпругу, т. е. привязь.

Въ 1674 году воротникъ Спасской башни заявилъ, что «когда горѣлъ стрѣлецкій приказъ, то земскіе ярышки * били въ набатный колоколъ, что у Спасскихъ воротъ и послѣ того колоколъ оказался разбитымъ.»



Рис. 356. Фасадъ со стороны Красной площади.



Рис. 357. 1-й этажъ.

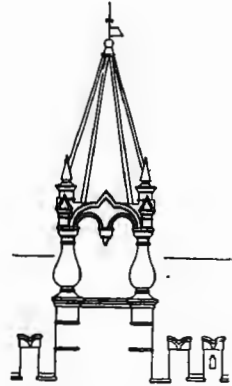

Рис. 358. 2-й этажъ.

Фасадъ и планы Царской башни.

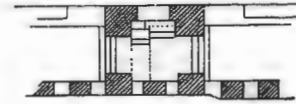
Такимъ образомъ Царская башня была мѣстомъ, гдѣ висѣлъ глашатый, чуткій къ событіямъ общественной безопасности, поднимающій тревогу въ случаяхъ, угрожающихъ Москвѣ и Кремлю, съ его сокровищами и святынями.

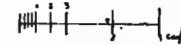
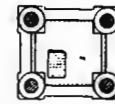

Рис. 359. Царская башня. Западный фасадъ.

* Низшіе полицейскіе служащіе.

ИСТОЧНИКИ,

послужившіе для составленія первой книги Монографіи Московскаго Кремля.

Столбцы и дѣла Московскаго Отдѣленія Общаго Архива Министерства Императорскаго Двора, а именно:

- Ст. № 516, оп. I, раз. I, г. 129—о выдачѣ хлѣбнаго жалованья воротничкамъ Фроловскихъ, Тайницкихъ, Боровицкихъ, Рязположенскихъ и Никольскихъ воротъ.
- Ст. № 2882, оп. 3, раз. I, г. 146—о выдачѣ матерьяловъ къ часамъ часовщику Мосейку Терентьеву.
- Ст. № 4072, оп. 4, раз. I, г. 158—о приѣздѣ изъ Стокгольма мастера водовзводнаго дѣла Пасказюса Потнвина.
- Ст. № 4185, оп. 4, раз. I, г. 159—челобитная часовщ. И. Яковлева и Потапова.
- Ст. № 4953, оп. 4, раз. I, г. 161—о вызовѣ каменщиковъ.
- Ст. № 5014, оп. 4, раз. I, г. 161—объ отпускѣ матерьяловъ къ водовзв. дѣлу.
- Ст. № 9806, оп. 8, раз. I, г. 174—челоб. часовщ. Спасск. воротъ.
- Ст. № 15598/447, оп. 11, раз. I, г. 183—о выдачѣ денегъ на закупку матерьяловъ къ часов. дѣлу.
- Ст. № 17046/122, оп. 12, раз. I, г. 186—челоб. воротничковъ о выдачѣ жалов. и росписи ихъ поименно.
- Ст. № 17921/415, оп. 12, раз. I, г. 187—челоб. часовщ. Сп. вор. Андр. Данилова.
- Ст. № 27142/345, оп. 17, раз. I, г. 198—поручная записка по мастерѣ часов. дѣла М. Яковлевѣ.
- Ст. № 27143/346, оп. 17, раз. I, г. 198—idem.
- Кн. № 199—г. 123—о выдачѣ жалов. часовщ. Тайн., Фрол. и Троицк. воротъ.
- Оп. Виктор. 39, кн. № 65, г. 121—награда часовщ. Тайн. воротъ.
- Оп. Виктор. 39, кн. № 66, г. 122—о дѣланіи подпруги къ набатн. колоку у Фрол. вор. и выдачѣ денегъ на матерьялы къ час. дѣлу.
- Оп. Виктор. 39, кн. № 281, г. 134—о выдачѣ въ награду кубка Христ. Галовею.
- Ст. № 14647, оп. 11, раз. I, г. 182—челоб. часовщ. Андр. Данилова.
- Ст. № 14796, оп. 11, раз. I, г. 182—челоб. воротничковъ.
- Ст. № 20999, оп. 13, раз. I, г. 191—челоб. часовщ. Спас. башни о выдачѣ жал. и мат. къ час. дѣлу.
- Ст. № 21283, оп. 13, раз. I, г. 191—челоб. часовщ. Троиц. б. о выд. жал. и мат. къ час. дѣлу.
- Ст. № 21356, оп. 13, раз. I, г. 191—челоб. часовщ. Сп. башни о выд. жал. и мат. къ час. дѣлу.
- Ст. № 25125, оп. 15, раз. I, г. 195—челоб. час. Тайницк. б. о перемѣщеніи его на Тр. б. за упрядни. Тайн. часовъ.
- Ст. № 27024, оп. 17, раз. I, г. 198—челоб. час. Троицк. б. о перемѣщ. его на Сп. б.
- Ст. № 19972/340, оп. 13, раз. I, г. 198—о дѣланіи новыхъ часовъ на Троицк. б.
- Оп. 7 № 307 г. 1758—о караульнѣ у Троиц. вор.
- Оп. 7 № 292 г. 1757—о поч. часовъ Тр. б.
- Оп. 7 № 242 г. 1754—о ремонтѣ Троицк. б.
- Оп. 7 № 334 г. 1762—объ устр. иллюмин. на Боров. б.
- Оп. 7 № 418 г. 1768—о поч. часовъ Спасск. б.
- Оп. 16 № 37 г. 1771—о пролом. стѣны и устр. вор. для улицы въ симметрію съ Троиц. вор. и улицей.
- Оп. 16 № 68 г. 1772—о разборкѣ Водовзв. б.
- Оп. 16 № 111 г. 1175—о закл. фонд. стѣны и Тайн. б.
- Оп. 16 № 132, № 160 и № 180 г. 1776, 1777—о дѣланіи Тайн. б. и стѣны.
- Оп. 16 № 135 г. 1776—о кузн. раб. на Тайн. б. и город. стѣнѣ.
- Оп. 16 № 72 г. 1772—о снятіи парап. стѣны у Бор. в.
- Оп. 16 № 42 г. 1771—о снятіи план. Троиц. б.
- Оп. 16 № 200 г. 1778—о ремонтѣ Ник. вор.
- Оп. 16 № 354 г. 1780—о разборкѣ свода на Борисогл. вор. (Кутафьѣ).
- Оп. 16 № 251 г. 1779—о дѣл. герба на Ник. б.
- Оп. 16 № 265 г. 1781—починка Борисогл. вор.
- Оп. 16 № 297 г. 1783—о замѣнѣ солд. караулки у Ник. в. новой купц. Шаровымъ.
- Оп. 16 № 286 г. 1782—объ отбѣлкѣ стѣны у Сп. в.
- Оп. 16 № 281 г. 1782—о бѣленіи Борисогл. и Ник. в.
- Оп. 16 № 312 г. 1784—о разборкѣ палатки при Конст. б.
- Оп. 16 № 307 г. 1784—починка стѣны отъ Ник. до угл. Арс. б.
- Оп. 16 № 299 г. 1783—починка стѣны отъ Ник. до Спасск. вор., бульварковъ и бастионовъ.
- Оп. 16 № 294 г. 1783—о починкѣ ст. у Водовзв. б.
- Оп. 16 № 295 г. 1783—исправл. Спасск. б.
- Оп. 16 № 276 г. 1781—о дѣланіи шпица на Тайн. б.
- Оп. 16 № 276, 292 г. 1783—о покрытіи черепицей и дѣланіи флюгера на Тайн. б.
- Оп. 16 № 261 г. 1780—обвалъ зубцовъ на стѣнѣ по Неглинной.
- Оп. 16 № 313 г. 1784—о дѣланіи двухъ часов. круг. на Троицк. башню.
- Оп. 16 № 360 г. 1788—починка на Сп. б. шпица, орла и крыши.
- Оп. 16 № 391 и № 405 г. 1793 и 1795—обвалъ стѣны отъ Троицк. вор. до Потѣшн. дворца.
- Оп. 16 № 398 г. 1794—о постановкѣ орла на Троицк. б.
- Оп. 16 № 379 г. 1792—освидѣт. стѣны и Водовзв. б.
- Оп. 16 № 386 г. 1793—объ осм. ст. отъ Водовзв. до Беклемиш. б. и починка ея.
- Оп. 16 № 631 г. 1821—о приѣмѣ въ вѣдѣніе Кремл. Экспед. изъ Комиссіи Строеній Кремл. стѣнъ и башенъ.

- Оп. 16 № 827 г. 1833—объ исправленіи фасадовъ Кремл. стѣнъ.
 Оп. 16 № 964 г. 1837—объ устр. кам. лѣстницы у Ник. вор. и кругомъ углов. Арс. б. для сообщенія кругомъ по стѣнѣ.
 Оп. 16 № 757 г. 1831—смѣта на исправл. стѣнъ и баш.
 Оп. 16 № 1033 г. 1838—о размѣщ. войскъ въ башняхъ.
 Оп. 16 № 483 г. 1802—ремонтъ Спасск. б.
 Оп. 16 № 797 г. 1804—о починкѣ стѣнъ и башенъ.
 Оп. 16 № 517 г. 1804—о дѣланіи фонарей и рамъ въ образахъ на Сп. и Ник. б.
 Оп. 16 № 69335 г. 1805—о починкѣ стѣнъ и башенъ.
 Оп. 33 № 3 г. 1813—объ исправл. Спасскихъ часовъ механикомъ Лебедевѣмъ.
 Оп. 29 № 147 г. 1839—очищеніе колодезя въ Тайн. б.
 Оп. 16 № 937 г. 1836—золоченіе ризы на образѣ Тр. б.
 Оп. 16 № 812 г. 1833—смѣта на ремонтъ стѣнъ.
 Оп. 16 № 925 г. 1839—смѣта на ремонтъ Сп. б.
 Оп. 18 № 30430 г. 1817—объ испр. Кр. горы по Выс. утв. рисунку (рисунка нѣтъ).
 Оп. 18 № 30448 г. 1823—о выбѣленіи Кр. ст. и башенъ: Сп. Ник. и Тр.
 Оп. 195 № 22090 г. 1968—о возобновленіи Кр. ст. отъ 1 до 2 без. б.
 Оп. 165 № 22116 г. 1868—о доп. раб. на Сп. б.
 Оп. 165 № 22129 г. 1868—о воз. Тр. б. съ устр. Архива.
 Оп. 121 Дѣло № 20015 г. 1859—о возобновленіи ветхихъ наружн. частей Кремля стѣнъ по дистанціи отъ Благ. до Водовзводн. б. и отъ Вод. б. до Боров. вор.
 Оп. 122 № 20863 г. 1860—о принятіи Арх. Герасимовѣмъ отъ Арх. Рихтера возобновленной Кр. стѣны по дис. отъ Конст. до Набат. б.
 Оп. 270 № 23530 г. 1878—о произвед. капит. работъ по реставраціи Ник. б.
 Оп. 270 № 23536 г. 1878—о кап. исправл. механизма часовъ Сп. б.
 Оп. 189 № 22790 г. 1872—объ исправленіи лешади и зубцовъ Кр. ст. и перемѣнѣ черепицъ на башнѣ.
 Оп. 93 № 19141 г. 1857—о возоби. Кр. ст. между Москв. и Кон. б.
 Оп. 93 № 19150 г. 1858—о возоби. Кр. ст. съ нар. стороны.
 Оп. 93 № 19154 г. 1858—объ освид. Кр. ст. и о составленіи смѣты.
 Оп. 93 № 19161 г. 1858—объ обвалив. части ветхой стѣны въ Кр.
 Оп. 93 № 19164 г. 1858—о возоби. нар. стор. Кр. ст. съ башнями томъ 3-й.
 Оп. 93 № 19167 г. 1859—о исправ. Кр. стѣны.
 Оп. 93 № 19183 г. 1859—о одѣлавшемся провалѣ на Тр. мосту.
 Оп. 93 № 22949 г. 1873—объ оказавш. поврежденіи стѣны у Возн. мон.
 Оп. 71 № 16149 г. 1853—объ исправл. Кр. ст. отъ Тайн. до Бор. в.
 Оп. 73 № 18981 г. 1852—объ обвалившейся нар. облицовкѣ стѣны между Сп. и Сен. б.
 Оп. 73 № 18993 г. 1852—объ испр. стѣны между Сп. и Тайн. в.
 Оп. 55 № 18695 г. 1850—объ испр. Сп. часовъ.
 Оп. 55 № 18710 г. 1851—о провалѣ въ Тр. воротахъ въ проѣздѣ.
 Оп. 55 № 18731 г. 1853—о сдѣланіи кирпичной облицовки Кр. стѣны отъ Сп. до Ник. в.
 Оп. 55 № 18735 г. 1853—о производствѣ ремонта по стѣнамъ и баш. Сп., Ник., Троиц. и Бор.
 Оп. 55 № 18770 г. 1855—объ освидѣтельст. кр. стѣнъ отъ Тр. до Тайн. Москв. и Сп. в. и объ исправленіи ветхости въ проѣздахъ Кр. вор.
 Опись № 151, 153, 155, 157 и 159:
 № 20730 г. 1861—о воз. Кр. стѣнъ.
 № 20964 г. 1862—о воз. выступа платф. Тайн. б.
 № 20983 г. 1862—о испр. потолка въ Ник. б.
 № 20994 г. 1862—объ отмѣнѣ бѣленія ст. и б.
 № 21279 г. 1863—о воз. Боров. и Тайн. б.
 № 21300 г. 1863—объ оказавшейся на стѣн. и сводахъ Спасской б. стѣнной живописи по кирпичу и по древней смазкѣ кирпичной кладкѣ известью.
 № 21127 г. 1864—о воз. Ком. и Кон. б.
 № 21146 г. 1864—о западраніи бр. Бутенонъ заводитъ и содержать въ исправности Сп. башни часы въ теченіи трехъ лѣтъ съ 27 Іюня 1864 г. по 27 Іюня 1867 г.
 № 21218 г. 1865—о перенесеніи торговыхъ ларей съ калачами отъ Сп. вор. на Кр. площади по случаю исправленія Кр. стѣнъ и 4-й без. б.
 № 21223 г. 1865—о воз. 4 без. б. и стѣны съ Цар. б.
 Опись 161, 163, 165, 167, 169:
 № 21729 г. 1866—о воз. Сп. б. и части Кр. ст.
 № 21759 г. 1866—о процентномъ вознагражд. Арх. Герасимова за техн. управленія работами по постройкѣ Сп. б. и Кр. ст.
 № 21762 г. 1866—о пробитомъ сводѣ въ подз. галлерей въ проѣздѣ Боров. вор. при прокладкѣ газ. трубъ (подвалъ засыпанъ 6 Іюля 1866 г.)
 № 21799 г. 1866—о воз. травной живоп. въ Сп. б.
 № 21947 г. 1867—о воз. 2-й без. б.
 № 21987 г. 1867—о производствѣ бронзовыхъ и кузн. работъ на Сп. б.
 № 21989 г. 1867—о чисткѣ часовъ и окраскѣ циферблата Сп. б.
 № 22090 г. 1868—о воз. Кр. ст. отъ 1 до 2-й без. б.
 № 22107 г. 1868—о поставкѣ поденныхъ каменщиковъ для снятія съ Тр. б. ветхихъ кам. украшеній и части нар.
 № 22116 г. 1868—о дополнит. работахъ по вор. Сп. б.
 № 22129 г. 1868—о воз. Тр. б. съ устр. помѣщенія для Архива.
 № 22238 г. 1869—о засыпкѣ провала близъ ц. Благов.
 № 22340 г. 1870—объ устр. новаго орла на шпиль Тр. б.
 Оп. 703 № 2 г. 1894—о передачѣ Москов. Губ. Правленію Арсенальной башни, для помѣщенія Архива Старыхъ дѣлъ.

Полное Собраніе Лѣтописей.
 Степенная книга.
 Рукопись Филарета.
 Акты историческіе и дополненія къ нимъ.
 Акты, собранные Археографической Экспедиціей и дополненія къ нимъ.
 Полное Собраніе Россійскихъ Законовъ.
Ключевскій. Курсъ Русской Исторіи.
Карамзинъ. Исторія Государства Россійскаго.
Иловайскій. Исторія Россіи.
Забѣлинъ. Матерьялы для исторіи, археологіи и статистики г. Москвы, 2 тома.
Забѣлинъ. Исторія города Москвы.
Забѣлинъ. Домашній бытъ Русскихъ царей.
Снегиревъ. Памятники Московской Древности.

Приложеніе къ извѣстіямъ Московск. Гор. Думы.
 Перепись 1626 года улицъ и переулковъ Москвы (подлинникъ въ Архивѣ Мин. Юстиціи въ книгѣ Московскаго Стола № 17).
 Опись порухъ и ветхостей Кремлевскихъ стѣнъ и башенъ (съ подлинника изъ Архива Минист. Иностр. Дѣлъ).
 Опись порухъ и ветхостей Кремлевскихъ стѣнъ и башенъ 1667 года (нап. Викторовѣмъ въ Читеніяхъ Моск. Общ. Исторіи и Древн. 1877 г.).
Аделунгъ. Обзорѣніе путешественниковъ иностранцевъ.
Павелъ Аленнскій (пер. Муркоса).
Скворцовъ. Московскій Кремль. Упраздненные Монастыри и церкви (Русскій Архивъ, 1893 № 8 и № 9).

- Савельевъ.* Матерьялы къ Исторіи Инженернаго Искусства въ Россіи.
- Ласковскій.* Матерьялы къ Исторіи Инженернаго Искусства въ Россіи.
- Фриманъ.* Исторія крѣпостей въ Россіи.
- Кюд.* Исторія фортификаціи.
- Бранденбургъ.* Историческій каталогъ С.-Петербургскаго Артиллерійскаго Музея.
- Бранденбургъ.* 500-лѣтіе Русской артиллеріи.
- Бьлокуровъ.* Планы г. Москвы XVII вѣка.
- Мартыновъ.* Русскія достопамятности (текстъ Снегирева).
- Рихтеръ.* Памятники древняго Русскаго Зодчества (текстъ Забѣлина и Дубенскаго).
- Гастевъ.* Матерьялы для полной и сравнительной статистики Москвы (съ 27 рис.). 1841 г.
- Гастевъ.* Возобновленіе стѣнъ и башенъ Кремля и Китая (Московскія Губернскія Вѣдомости 1842 г.).
- Вельтманъ.* Достопримѣчательности Московскаго Кремля. М. 1843.
- Вельтманъ.* Описаніе Новаго Императорскаго Дворца.
- Султановъ.* Теорія архитектурныхъ формъ.
- Павлиновъ.* Исторія Русской Архитектуры. 1894.
- Ө. Горностаевъ.* Крѣпостное Зодчество (Исторія Русскаго Искусства Грабаря, вып. 7).
- Ө. Горностаевъ.* Каменное Зодчество эпохи расцвѣта Москвы (Исторія Русскаго Искусства Грабаря, вып. 6).
- Ө. Горностаевъ и Грабарь.* Крѣпостное и Гражданское Зодчество (Исторія Русскаго Искусства Грабаря, вып. 4).
- Сусловъ.* Деревянное Зодчество въ Сибири (Исторія Русскаго Искусства Грабаря, вып. 4).
- Кн. Н. С. Щербатовъ.* Къ раскопкамъ въ Кремлѣ (Археологическія извѣстія и замѣтки 1894, № 12).
- Самоковцовъ.* Древніе города Россіи.
- Иванинъ.* О военномъ искусствѣ и завоеваніяхъ Монголовъ.
- Бьяликинъ.* Историческія записки о Фроловскихъ, что нынѣ Спасскихъ, Кремлевскихъ воротахъ. 1850.
- Румянцевъ.* Видъ Московскаго Кремля въ самомъ началѣ XVII столѣтія («Древности», изд. Имп. Моск. Археол. Общ., т. XI, 1886 г.).
- Есиповъ.* Ц. Благовѣщенія, что на Житномъ Дворѣ, изд. 3-е.
- Н. Бокачевъ.* Каталогъ Русской Ист. и Археол. бібліотеки Н. Бокачева, т. II, вып. II—III. Спб. 1896. Москва и Моск. губ., стр. 53, №№ 314—707.
- Рубанъ.* Описаніе Имперскаго Столичнаго г. Москвы. Сп.Б. 1775.
- Толстомятовъ.* Указатель достопримѣчательностей Москвы.
- Мурзакевичъ.* О пушечно-литейномъ искусствѣ въ Россіи (Журналъ Мин. Нар. Просв. 1841, ч. XIX, стр. 529—559).
- Свѣдѣнія о пожарахъ Москвы 1737 и 1748 г. (Журналъ Мин. Внутр. Дѣлъ. 1839 г., № 1).
- Матерьялы для Археологическаго Словаря (*Древности*, изд. Моск. Импер. Археол. Общ., т. II.)
- Попановъ.* Очерки древней русской гражд. архитектуры («Древности», изд. Моск. Имп. Арх. Общ., т. XIX).
- Сусловъ.* Памятники древняго Русскаго Зодчества (изд. Академіи Художествъ).
- Кирилловъ.* Цвѣтущее состояніе Всероссийскаго Государства при Петрѣ Великомъ. 1727 г.
- Герасимовъ.* Спасская башня. Рукопись in folio (въ бібліотекѣ Московскаго Архитект. Общества).
- О Московскомъ пожарѣ 1737 года. Донесеніе С. Салтыкова Императрицѣ Аннѣ Ивановнѣ (Чтенія Общ. Ист. и Древн., г. 1858, III, 1—50).
- Д. Успенскій.* Набатный колоколъ.
- Өедоровъ.* Исторія крѣпостнаго искусства среднихъ вѣковъ.
- Olearius.* A. Voyage en Russie, изд. 1719 г.
- Таннеръ.* Посольство въ Московію.
- Мейербергъ.* Путешествіе по Россіи.
- Пальмквистъ.* Путешествіе по Россіи.
- Viollet le Duc.* Dictionnaire raisonnée de l'Architecture.
- Viollet de Duc.* L'art militaire.
- Planat.* Enciclopaedie de l'Architecture et de Construction.
- Durm.* Handbuch der Architectur.
- Bodo Ebhardt.* Die Burgen Italiens.
- Givlio Ballino.* De disegni delle più illustri città, et fortezze del mondo. 1569.
- Belizar.* L'Art militaire.
- Sr. N. de Fer, Beaulieu.* Les forces de l'Europe, Asie, Afrique et Amerique (les plans levées par M. de Vauban).
- Meriani.* Atlas Geographicus et Topographicus (200 tabulae). 1643.
- G. Brayn.* Civitates orbis terrarum. 1588.
- Blaviana.* Geographia. 1667.
- Francesco Malaguzzi Valeri.* L'architettura a Bologna. 1899.
- Vitruvius.* De Architectura. Libri X.
- Azibert.* Sièges celebres. 1890.
- Cellarium.* Architectura militaris. 1656 г.
- И другія.

Рисунки, служащіе для иллюстраціи текста этой книги, заимствованы изъ собранія Императорскаго Эрмитажа, Архива Министерства Путей Сообщенія, Архива Министерства Императорскаго Двора, Императорскаго Россійскаго Историческаго Музея, Архива Инженернаго Департамента, С.П.Б. Историческаго Артиллерійскаго Музея, Архива Московскаго Дворцоваго Управленія и изъ перечисленныхъ выше сочиненій.

Наибольшую часть рисунковъ составляютъ снимки съ натуры, сдѣланныя фотографомъ *Д. М. Гусевымъ*.

Чертежи, планы и разрѣзы стѣнъ и башенъ, приложенныя ко второй части книги, перечерчены съ возможными исправленіями при помощи провѣрки съ натуры, а также посредствомъ фотографическихъ снимковъ, нѣкоторые же составлены заново.

Чертежную работу выполнили ученики Строгановскаго училища: исторической схемы—*Г. Т. Казначеевъ*, стѣнъ и башенъ—*П. И. Субботинъ*.

Рисунки въ краскахъ сдѣланы съ натуры ученикомъ Строгановскаго училища *В. Г. Орловымъ*.

Клише, штриховые, сѣточные и въ краскахъ, исполнены цинкографическими заведеніями.—Англеръ и Гёшль въ Вѣнѣ, Голикъ и Вильборгъ въ С.-Петербургѣ, и Гусева въ Москвѣ. Историческая схема въ краскахъ—литографіей Голикъ и Вильборгъ въ С.-Петербургѣ.

При составленіи и изданіи предлагаемаго труда я руководствовался во многихъ случаяхъ совѣтами и разъясненіями *Ө. Ө. Горностаева* и пользовался содѣйствіемъ въ отысканіи источниковъ и указаніями другихъ лицъ, изъ числа которыхъ считаю долгомъ упомянуть:

Редактора Русскаго Архива *П. И. Бартенева*, завѣдующаго картографическимъ отдѣломъ. С.П.Б. Публичной Библіотеки *Н. Ө. Бокачева*, помощника завѣдующаго естественнымъ отдѣленіемъ Императорской Публичной Библіотеки *А. П. Васильева*,

хранителя Императорскаго Эрмитажа, Академика *Б. К. Веселовскаго*, профессора по классу графическихъ искусствъ при Строгановскомъ училищѣ *С. С. Голоушева*, библіотекаря Публичнаго и Румянцевскаго Музея магистра русской исторіи *Ю. В. Готье*, профессора Кіевскаго Университета *В. А. Кордта*, помощника директора С.П.Б. Императорской Публичной Библіотеки *Н. П. Лихачева*, профессора Института Гражданскихъ Инженеровъ *І. Б. Михайловскаго*, магистра русской словесности и языка *А. С. Орлова*, старшаго хранителя Императорскаго Историческаго Музея *А. В. Оръшниковъ*, начальника искусственнаго отдѣла Главнаго Инженернаго Управленія полковника *Е. О. Попова*, дѣлопроизводителя главнаго Архива Министерства Иностранныхъ Дѣлъ *Н. В. Рождественскаго*, хранителя отдѣла изящныхъ искусствъ Румянцевскаго Музея *Н. И. Романова*, завѣдующаго русскимъ отдѣленіемъ Императорской Публичной Библіотеки *В. И. Саитова*, Академика *А. И. Соболевскаго*, завѣдующаго библіотекой Историческаго Музея *А. И. Станкевича*, директора С.П.Б. Историческаго Артиллерійскаго Музея полковника *Д. П. Струкова*, ученаго секретаря Историческаго Музея *И. М. Тарабрина*, инспектора 5-й Московской гимназіи *Н. Г. Тарасова*, помощника библіотекаря Академіи художествъ *Э. А. Шульца*, товарища председателя Императорскаго Россійскаго Историческаго Музея *Н. С. Щербатова*, архивариуса Архива Министерства Императорскаго Двора и директора Московскаго Археологическаго Института приватъ-доцента *А. И. Успенскаго*, младшаго хранителя Историческаго Музея и профессора Московскаго Университета *В. Н. Щенкина* и др.

И, наконецъ, завѣдующаго наружной художественною частію Дворцовъ, Храмовъ, Монастырей и проч. зданій Московскаго Кремля въ должности Шталмейстера *Высочайшаго Двора П. В. Жуковскаго*, по представленію котораго были Высочайше отпущены средства на составленіе и изданіе Монографіи Московскаго Кремля.

О Г Л А В Л Е Н И Е.

ЧАСТЬ ПЕРВАЯ. Историческій очеркъ Кремлевскихъ укрѣпленій.

	СТР.		СТР.
Первоначальныя Кремлевскія укрѣпленія. Ограда первоначальнаго русскаго поселка. Укрѣпленія Москвы въ 1147 г. Ихъ размѣры	3— 6	ное взятіе Кремля. 1451 г. нашествіе Мазовши. Пожары 1453, 1458, 1470, 1473, 1475 и 1480 годовъ	19— 27
Укрѣпленія Кремля Юрія Долгорукаго. Устройство деревянныхъ оборонительныхъ оградъ въ древней Руси. Кремль Юрія Долгорукаго — сторожевая крѣпость. Междоусобія. 1177 г. сожженіе Москвы Глѣбомъ Рязанскимъ. Атака и оборона укрѣпленныхъ городовъ въ древней Руси. 1209 г. нападеніе на Москву Изяслава Рязанскаго и Михаила Пронскаго. 1213 г. взятіе Москвы Юріемъ Всеволодовичемъ. 1238 г. взятіе Москвы Батыемъ. 1293 г. взятіе Москвы Дюденею. 1305 и 1307 г. нападенія Михаила Тверскаго. 1328 г. Москва—столица. Пожары 1331, 1335 и 1337 г. . . .	7— 14	Постройка новыхъ Кремлевскихъ укрѣпленій великимъ княземъ Иваномъ Васильевичемъ III. Строители Кремлевскихъ укрѣпленій. Исторія постройки. Пожары. Кремль-замокъ. Общій видъ и характеръ крѣпости. Устройство Кремлевскихъ укрѣпленій. Крѣпостное вооруженіе. Московскій Кремль Ивана III среди другихъ городовъ Западной Европы и Россіи. Укрѣпленіе границъ Московскаго княжества	29— 42
Кремлевскія укрѣпленія князя Ивана Даниловича Калиты. 1339 г. постройка дубовыхъ укрѣпленій. Качество новыхъ стѣнъ. Пространство Кремля Ивана Калиты	15— 17	Кремлевскія укрѣпленія въ XVI вѣкѣ. 1521 г. нашествіе Магмедъ-Гирея. Укрѣпленіе южной границы. 1534—1538 г. построеніе Китай-Города. 1547 г. пожаръ. 1571 г. нашествіе Девлетъ-Гирея. 1584 г. народный мятежъ. 1586 г. построеніе Бѣлаго Города. 1591 г. нашествіе Казы-Гирея и построеніе Скородома. Конецъ XVI вѣка—эпоха наивысшаго процвѣтанія укрѣпленій Москвы. Крѣпостное вооруженіе. Укрѣпленіе границъ	43— 51
Каменные стѣны и башни князя Дмитрія Ивановича Донскаго. Пожары 1365 г. Всесвятскій пожаръ. 1367 г. постройка каменнаго Кремля. 1368 г. нашествіе Ольгерда. 1370 г. второе нашествіе Ольгерда. Границы Московскаго княжества и значеніе Кремля. 1382 г. нашествіе Тохтамыша. 1409 г. нашествіе Едигея. Междоусобія. 1439 г. нападеніе Махмета. 1445 г. пожаръ и осада. 1446 г. двукрат-		Кремлевскія укрѣпленія въ XVII вѣкѣ. 1612 г. польское сидѣніе. Возобновленіе укрѣпленій Москвы послѣ 1612 г. Значеніе строительной дѣятельности царя Михаила Ѳеодоровича для Кремлевскихъ укрѣпленій. Укрѣпленіе границъ. Обветшаніе Кремлевскихъ укрѣпленій къ срединѣ XVII вѣка. Дѣятельность	

	СТР.		СТР.
царя Алексѣя Михайловича. Приготовленія къ ремонту. Медлительность работъ. Окончаніе ремонта стѣнъ и башенъ. Надстройка каменныхъ верховъ на башняхъ. Состояніе Кремлевскихъ укрѣплений въ концѣ XVII вѣка. Укрѣпленіе границъ. 1682 г. захватъ Кремля стрѣльцами	53— 63	тровны возобновить гибнушія Кремлевскія укрѣпленія. Дѣятельность въ Кремлѣ Екатерины II. 1796 г. возобновленіе Петровскихъ бастионовъ. Состояніе Кремлевскихъ укрѣплений въ концѣ XVIII столѣтія. Окружающая Кремль мѣстность въ концѣ XVIII вѣка	65— 78
Кремлевскія укрѣпленія въ XVIII столѣтіи. 1707 г. укрѣпленіе Кремля бастионами. Праздничныя украшенія Кремлевскихъ башенъ. Безпризорность и разрушеніе укрѣплений. Пожаръ 1737 года. Намѣренія Императрицы Елисаветы Пе-		Кремлевскія стѣны и башни въ XIX столѣтіи. Дѣятельность П. С. Валуева. Гербовая башня. Дѣятельность въ Кремлѣ Наполеона. Возобновленіе стѣнъ и башенъ послѣ 1812 года. Последняя реставрація Кремлевскихъ стѣнъ и башенъ 1902 г. Учрежденіе особой Коммисіи по реставраціи Московскаго Кремля	81— 87

ЧАСТЬ ВТОРАЯ. Кремлевскія стѣны и башни существующія нынѣ.

	СТР.		СТР.
Общее очертаніе плана Кремлевскихъ стѣнъ и расположеніе башенъ	91	Круглыя угловыя Кремлевскія башни.	
СТѢНЫ.		Беклемишевская башня	200
Внѣшній видъ Кремлевскихъ стѣнъ	93	Водовзводная башня	204
Особенности въ наружномъ строеніи Кремлевскихъ стѣнъ	97	Угловая-Арсенальная башня	210
Внутреннее строеніе стѣнъ	100	Глухія башни Кремля.	
Историческія свѣдѣнія	103	Константиновская башня	215
БАШНИ.		Набатная башня	221
Общее описаніе	117	Средняя Арсенальная башня	224
Провѣдныя Кремлевскія башни.		Сенатская башня	227
Спасская башня	121	Комендантская башня	230
Троицкая башня и Кутафья	151	Оружейная башня	233
Никольская башня	167	1-я Безымянная башня	235
Боровицкая башня	177	2-я Безымянная башня	238
Тайницкая башня	190	Благовѣщенская башня	241
		Петровская башня	244
		Царская башня	247
		Источники	249

Р И С У Н К И.

	СТР.		СТР.
Историческая схема.		36. Подъемный мостъ въ Санъ Мартино . . .	38
1. Укрѣпленное мѣсто въ Подольской губ. . .	4	37. Подъемный мостъ черезъ каналъ	38
2. Тайникъ г. Коротояка	4	38. Герсы въ воротахъ г. Каркасоны	39
3. Валъ съ частоколомъ наверху	4	39. Тайникъ подъ Алевизовскимъ рвомъ . . .	39
4. Тынъ въ видѣ плетня	5	40. Мѣдный камнеметъ XVI вѣка	40
5. Деревянная стѣна изъ частокола и земли	5	41. Пищали желѣзныя XVI вѣка	40
6. Деревянная стѣна ввидѣ тарасовъ	8	42. Мѣдное орудіе Ивана III	41
7. Стѣна города Коротояка	8	43. Планъ Кремля и Китая, часть Сигизмун-	
8. Фасадъ древняго деревяннаго замка въ		довскаго плана	46
г. Колѣ	8	44. Планъ Москвы т. н. Сигизмундовскій (на	
9. Башня г. Коротояка	9	отдѣльномъ листѣ)	—
10. Древняя метательная машина	10	45. Мортира Лжедмитрія	50
11. Самострѣль	11	46. Планъ Москвы изъ соч. Оларія (на от-	
12. Коловоротъ	11	дѣльномъ листѣ)	—
13. Баранъ и таранъ	11	47. Планъ Москвы изъ географіи Блавіана (на	
14. Баранъ	11	отдѣльномъ листѣ)	—
15. Баранъ подъ навѣсомъ	12	48. Планъ Кремля изъ атласа Меріана, часть	
16. Осада города до изобрѣтенія огнестрѣль-		плана № 49	57
наго оружія	12	49. Планъ Москвы изъ Атласа Меріана (на	
17. Взятіе города съ помощью вежи	12	отдѣльномъ листѣ)	—
18. Остатки Якутскаго острога 1683 г.	16	50. Видъ Кремля изъ соч. Таннера	58
19. Деревянныя оборонительныя пристройки		51. Видъ Кремля со стороны Красной пло-	
на каменныхъ стѣнахъ	20	щади, изъ соч. Мейерберга	59
20. Деревянныя ставни на стѣнахъ и башняхъ	20	52. Видъ Кремля со стороны Москвы рѣки,	
21. Желѣзное орудіе конца XIV вѣка	25	изъ соч. Мейерберга	59
22. Ровъ, стѣна и башни г. Страсбурга 1643 г.	34	53. Видъ Кремля съ иконы изъ ц. Грузинской	
23. Часть стѣны и башни г. Риги 1635 г. . . .	34	Божіей Матери	60
24. Башни Авиньона 1643 г.	34	54. Видъ Кремля съ верушкой на Набатной	
25. Башня г. Метца	34	башнѣ съ иконы 1686 года изъ ц. св. Ни-	
26. Башня г. Бланмона 1588 г.	34	колая въ Хамовникахъ	60
27. Башня въ Бризигеллѣ	35	55. Пищаль желѣзная XVII вѣка	62
28. Башня въ Санъ-Феличе	35	56. Скорострѣльныя орудія XVII вѣка	62
29. Башня въ Луго	35	57. Видъ Кремля изъ соч. К. Бруинса	65
30. Зубцы въ Миланскомъ замкѣ	35	58. Видъ Кремля съ гравюры Пикара	67
31. Зубцы на мосту въ Веронѣ	36	59. Планъ Петровскихъ укрѣпленій Кремля и	
32. Видъ Миланскаго замка	36	Китай-Города 1707 года	68
33. Планъ Кремля т. наз. Годунова изъ гео-		60. Видъ Кремля съ акварели Гваренги 1786 г.	
графіи Блавіана (на отдѣльномъ листѣ) . .	—	61. Никольская, Арсенальная башни и стѣна	
34. Подъемный мостъ въ замкѣ Монтаржи . .	37	Китай-Города въ концѣ XVIII столѣтія, съ	
35. Ворота св. Іоанна въ г. Provins	38	рис. Тишбейна	72

СТР.	СТР.		
62. Ровъ. Спасскій мостъ, Спасская и Сенатская башни въ концѣ XVIII столѣтія съ рис. Тишбейна	72	86. Разрѣзъ стѣны между Благовѣщенской и Водовзводной башнями	94
63. Арсенальная и Никольская башни, стѣна Китая-Города, Петровскій бастионъ и палисадъ въ концѣ XVIII столѣтія съ рис. Алексѣева	73	87. Планъ стѣны между Оружейной и Боровицкой башнями	94
64. Никитскій бастионъ, Арсеналь и Арсенальная башни въ концѣ XVIII столѣтія съ рис. Алексѣева	74	88. Разрѣзъ стѣны между Водовзводной и Боровицкой башнями	95
65. Боровицкая башня съ остатками Алевизовской стѣны въ концѣ XVIII столѣтія съ рис. Алексѣева	75	89. Разрѣзъ стѣны между Боровицкой и Оружейной башнями	95
66. Видъ мѣстности, прилегающей къ Кремлевской стѣнѣ у Арсенальныхъ башенъ конца XVIII столѣтія съ рис. Делабарта	76	90. Разрѣзъ стѣны между Оружейной и Комендантской башнями	95
67. Стѣна Кремля со стороны Москвы рѣки въ концѣ XVIII столѣтія съ рис. Кампорези	76	91. Разрѣзъ стѣны между Комендантской и Троицкой башнями	95
68. Спасская башня и Красная площадь 1787 г. съ картины Фр. Гильфердинга	77	92. Разрѣзъ стѣны между Комендантской и Троицкой башнями	95
69. Никольская башня и Красная площадь 1787 г. съ картины Фр. Гильфердинга	78	93. Разрѣзъ стѣны между Троицкой и Угл. Арсенальной башнями	95
70. Красная площадь, застроенная торговыми помѣщеніями съ рис. Делабарта, изд. въ 1799 году	79	94. Разрѣзъ стѣны между Средней Арсенальной и Угловой Арсенальной башнями	95
71. Гербовая башня. Фасадъ	82	95. Разрѣзъ стѣны между Угловой Арсенальной и Никольской башнями	95
72. Гербовая башня. Разрѣзъ	82	96. Разрѣзъ стѣны между Никольской и Спасской башнями	95
73. Гербовая башня и зданіе Приказа Большого Дворца съ рис. Алексѣева	83	97. Бойница на стѣнѣ близъ Боровицкой башни	97
74. Видъ и планъ стѣнъ и башенъ со стороны Москвы рѣки, разрушенныхъ въ 1812 г. съ рис. арх. Еготова	84	98. Изломъ стѣны между Благовѣщенской и Тайницкой башнями	98
75. Видъ Боровицкой башни съ оторванной въ 1812 г. верхушкой	84	99. Слѣды заложеной арки въ стѣнѣ рядомъ съ отводной Боровицкой башней	98
76. Видъ разрушенныхъ въ 1812 г. Никольской и Арсенальной башенъ съ рис. арх. Еготова	84	100. Сдвигъ стѣны близъ Благовѣщенской башни	99
77. Видъ Благовѣщенской церкви, Портомоинныхъ воротъ и Елисаветинскаго Дворца въ концѣ XVIII столѣтія съ рис. Алексѣева	85	101. Дымоходъ и лѣстница на стѣнѣ близъ Троицкой башни	100
78. Юго-западная часть Кремля въ началѣ XIX столѣтія съ рис. Цеттера 1819 года	86	102. Разрѣзъ стѣны между Боровицкой и Водовзводной башнями	101
79. Видъ на башни южной части Кремлевскихъ стѣнъ (въ краскахъ на отдѣльномъ листѣ)	—	103. Корридоръ въ толщѣ стѣны между Константиновской и Набатной башнями	102
80. Стѣны и башни Кремля. Видъ съ птичьяго полета (на отдѣльномъ листѣ)	—	104. Конецъ этого корридора	102
81. Разрѣзъ стѣны между Набатной и Константиновской башнями	94	105. Планъ Кремля съ двумя башнями между Никольской и Спасской башнями	105
82. Разрѣзъ стѣны между Петровской и 2-ой Безымянной башнями	94	106. Планъ Кремля, также съ двумя башнями въ этой части стѣны	106
83. Разрѣзъ стѣны между 2-ой Безымянной и 1-ой Безымянной башнями	94	107. Южная часть Кремлевской стѣны. Видъ отъ Каменнаго моста	108
84. Разрѣзъ стѣны между 1-ой Безымянной и Тайницкой башнями	94	108. Южная часть Кремлевской стѣны. Видъ отъ Москварѣцкаго моста	109
85. Разрѣзъ стѣны между Тайницкой и Благовѣщенской башнями	94	109. Рядъ башенъ южной стѣны Кремля, начинающій съ Петровской	110
		110. Рядъ башенъ восточной части южной стѣны	111
		111. Черепица и подзоры Кремлевскихъ башенъ	117
		112. Флюгеръ Кремлевскихъ башенъ	118
		113. Черепица на шатрахъ Кремлевскихъ башенъ	118
		114. Рисунокъ Водовзводной башни съ названіями ея архитектурныхъ частей	119

СТР.	СТР.
Спасская башня:	
115. Травная живопись въ проѣздѣ Спасской башни (въ краскахъ на отдѣльномъ листѣ)	—
116. Видъ со стороны Красной площади	121
117. Лѣстница во 2-й этажъ	123
118. Лѣстница изъ 5-го на 6-й этажъ	123
119. Фасадъ	124
120. Боковой разрѣзъ	124
121. Планъ 1-го этажа	125
122. « 2-го »	125
123. « 3-го »	125
124. « 4-го »	125
125. « 5-го »	125
126. « 6-го »	125
127. « 7-го »	125
128. « 8-го »	125
129. « 9-го »	125
130. « 10-го »	125
131. Слѣды заложенныхъ пролетовъ въ 6-мъ этажѣ	126
132. Часовыя гири	126
133. Декоративная обработка лицевыхъ фасадовъ	127
134. Декоративная обработка боков. фасадовъ	127
135. « » 8-го этажа	128
136. « » 8-го »	128
137. « » 10-го »	128
138. « » 10-го »	128
139. « » 8-го »	128
140. Механизмъ, водящій стрѣлки часовъ	129
141. Видъ съ 10-го этажа на сѣверъ	130
142. Колокола на 10-мъ этажѣ	130
143. Механизмъ часовъ	131
144. Валъ для курантовъ	131
145. Колокола, бьющіе четверти	131
146. « » »	131
147. Часовой колоколь	132
148. Внутреннія окна отводной стрѣльницы	132
149. Пролетъ въ проѣздѣ	133
150. Слѣды прежняго устройства отводной стрѣльницы	134
151. Бѣлокаменные украшенія, вѣнчающія нижнюю часть	135
152. Бѣлокаменные украшенія, вѣнчающія нижнюю часть	136
153. Бѣлокаменные украшенія, вѣнчающія нижнюю часть	137
154. Каменное изваяніе св. Георгія Побѣдоносца	138
155. Спасская и Набатная б. на планѣ Годунова	138
156. Деталь украшеній. Левъ	139
157. « » Медвѣдь	140
158. « » Медвѣдь	140
159. « » Медвѣдь	141
160. Изображеніе Спасскихъ часовъ въ сочиненіи Мейерберга	142
161. Деталь украшеній. Медвѣдь	143
162. Остатокъ буквъ позади циферблата	144
163. Видъ Спасской, Царской и Набатной башень	145
164. Видъ Спасской башни съ древней часовой на мосту съ рис. Гваренги	146
165. Порталь Спасской башни и двѣ часовни, существ. до 1866 года	147
166. Спасская башня въ лѣсахъ	150
Троицкая башня:	
167. Видъ Троицкой башни, Кутафьи и Троицкого моста съ пандусами	151
168. Детали Троицкой башни	153
169. Лицевой фасадъ	154
170. Боковой разрѣзъ	154
171. Планъ нижняго подвала	155
172. « верхняго подвала	155
173. « 1-го этажа	155
174. « 2-го »	155
175. « 3-го »	156
176. « 4-го »	156
177. « 5-го »	156
178. « 6-го »	156
179. Архитектурная обработка верха	157
180. Видъ Троицкаго моста и Кутафьи	158
181. Фасадъ Кутафьи	158
182. Архитектурная обработка Кутафьи	159
183. Кутафья. Щели для механизма подъемнаго моста	160
184. Троицкая башня и Кутафья на планѣ Годунова	161
Никольская башня:	
185. Верхъ	167
186. Фасадъ	168
187. Разрѣзъ	168
188. Разрѣзъ отводной стрѣльницы	169
189. Планъ 1-го этажа	169
190. « 2-го »	169
191. « 3-го »	169
192. « 4-го »	169
193. « 5-го »	169
194. 4-й этажъ и угловая башенка	170
195. Никольская и Собакина б. на планѣ Годунова	171
196. Никольскія ворота въ концѣ XVIII столѣтія	171
197. Разрѣзы Никольской башни съ верхомъ арх. Росси	173
198. Видъ взорванной въ 1812 году Никольской башни	174
199. Проектъ перестройки Никольской башни арх. Герасимова	175

	СТР.		СТР.
Воровицкая башня:		Водовводная башня:	
200. Видъ со стороны 1-го Кремлевскаго сада	177	249. Видъ отъ Каменнаго моста	204
201. Западный фасадъ	179	250. Видъ съ Боровицкой башни	205
202. Фасадъ	180	251. Фасадъ	206
203. Разрѣзь	180	252. Разрѣзь	206
204. Планъ подвала	181	253. Планъ 1-го этажа	207
205. « 1-го этажа	181	254. » 2-го »	—
206. « 2-го »	181	255. » 3-го »	—
207. « 3-го »	181	256. » 4-го »	—
208. « 4-го »	181	257. » 5-го »	—
209. « 5-го »	181	258. Сводъ 2-го »	207
210. « 6-го »	181	Угловая Арсенальная башня:	
211. « 7-го »	181	259. Видъ отъ Неглиннаго проѣзда	210
212. « 8-го »	181	260. Фасадъ	211
213. Развалины т. н. грота	182	261. Разрѣзь	211
214. Верхушка. Южный фасадъ	183	262. Планъ 1-го этажа	212
215. Сѣверный фасадъ	183	263. » 2-го	212
216. Окна 5-го этажа	184	264. » 3-го »	212
217. Остатокъ готическихъ оконъ	185	265. » 4-го »	212
218. Внутренность 6-го и 7-го этажей	186	266. » 5-го »	212
219. Лѣстница, ведущая на 8 этажъ	187	267. Видъ со стѣны, съ юга	212
220. Куполь	187	Константиновская башня:	
221. Башни Свиблова, Боровицкая и стѣна Але- виза на планѣ Годунова	188	268. Видъ на Константиновскую, Набатную и Спасскую башни изъ окна Беклемишев- ской башни (въ краскахъ на отдѣльномъ листѣ)	—
222. Боровицкая башня въ готической обра- боткѣ	188	269. Южный фасадъ	215
Тайницкая башня:		270. Фасадъ	216
223. Верхушка	190	271. Разрѣзь	216
224. Платформа отводной башни съ орудіями	190	272. Планъ 1-го этажа	216
225. Архитектурная обработка верха	191	273. » 2-го »	216
226. Фасадъ со стороны Москвы-рѣки	192	274. » 3-го »	216
227. Боковой фасадъ	192	275. » 4-го »	216
228. Разрѣзь отводной башни	193	276. » 5-го »	217
229. Боковой разрѣзь	193	277. » 6-го »	217
230. Планъ 1-го этажа	193	278. Обработка основанія верха	217
231. » 2-го »	193	279. Обработка основанія верха	217
232. Платформа отводной башни съ пушками	194	280. Лѣстница со стѣны на верхушку	218
233. Сводъ верха	194	281. Сводъ верха	218
234. На планѣ Годунова	195	282. Беклемишевская и Константиновская б. на планѣ Годунова	219
235. Видъ со стѣны на лѣстницу	196	283. Фасадъ и планъ Константиновской башни съ высокимъ верхомъ на ея отводной стрѣльницѣ	219
Беклемишевская башня:		Набатная башня:	
236. Видъ отъ Москварѣцкаго моста	200	284. Дверь въ южномъ фасадѣ	221
237. Видъ со стѣны, съ запада	201	285. Разрѣзь	222
238. Видъ со стѣны, съ сѣвера	201	286. Планъ 1-го этажа	222
239. Фасадъ	202	287. » 2-го »	222
240. Разрѣзь	202	288. » 3-го »	222
241. Планъ 1-го этажа	202	289. » 4-го »	222
242. « 2-го »	202	290. » 5-го »	222
243. « 3-го »	202	291. Фасадъ Набатной башни	222
244. « 4-го »	202	292. Входъ изъ Кремля въ Набатную башню	223
245. « 5-го »	202		
246. « 6-го »	202		
247. Внутренность 2-го этажа	203		
248. Сводъ верхушки	203		

	СТР.		СТР.
Средняя Арсенальная башня:			
293. Видъ со стѣны, съ юга	224	326. Планъ 1-го этажа	236
294. Фасадъ	225	327. » 2-го »	236
295. Разрѣзъ	225	328. » 3-го »	236
296. Планъ 1-го этажа	225	329. » 4-го »	236
297. » 2-го »	225	330. Внутренность 2-го этажа	237
298. » 3-го »	225	2-я Невымянная башня:	
299. » 4-го	225	331. Обработка дверныхъ пролетовъ верха	238
300. » 5-го »	225	332. Видъ со стѣны, съ востока	238
Сенатская башня:			
301. Видъ со стѣны, съ юга	227	333. Фасадъ	239
302. Фасадъ	228	334. Разрѣзъ	239
303. Разрѣзъ	228	335. Планъ 1-го этажа	239
304. Планъ 3-го этажа	228	336. » 2-го »	239
305. » 4-го »	228	337. » 3-го »	239
306. » 5-го »	228	338. » 4-го »	239
Комондантская башня:			
307. Видъ со стѣны, съ юга	230	Влаговѣщенская башня:	
308. Внутренность 3-го этажа	230	339. Видъ со стѣны, съ востока	241
309. Фасадъ	231	340. Фасадъ	242
310. Разрѣзъ	231	341. Разрѣзъ	242
311. Планъ 1-го этажа	231	342. Планъ 1-го этажа	242
312. » 2-го »	231	343. » 2-го	242
313. » 3-го »	231	344. » 3-го	242
314. » 4-го »	231	Петровская башня:	
315. » 5-го »	231	345. Видъ со стѣны, съ запада	244
Оружейная палата:			
316. Видъ со стѣны, съ юга	233	346. Фасадъ	245
317. Фасадъ	234	347. Разрѣзъ	245
318. Разрѣзъ	234	348. Планъ 1-го этажа	245
319. Планъ 2-го этажа	234	349. » 2-го »	245
320. » 3-го »	234	350. » 3-го »	245
321. » 4-го »	234	351. » 4-го »	245
1-я Невымянная башня:			
322. Обработка основанія верха	235	352. Проходъ внутри съ одного прясла на другое	246
323. Сводъ верха	235	353. Внутренность 2-го этажа	246
324. Фасадъ	236	354. Сводъ верха	246
325. Разрѣзъ	236	Царская башня:	
		355. Видъ со стѣны, съ сѣвера	247
		356. Фасадъ	248
		357. Планъ 1-го этажа	248
		358. » 2-го »	248
		359. Западный фасадъ	248

